

REVUE

CHANTER

Volume 17, numéro 3 | Mars 2023

DOSSIER SPÉCIAL
*Hommage à
Chantal Masson-Bourque*

ÉVÈNEMENT
Chorissimo 2023!

*Le retour du Festival de
chant choral à l'automne*



ALLIANCE CHORALE
DU QUÉBEC

Plus de voix, plus d'harmonie

Sommaire

3 *Mot de la rédactrice en chef*

4 *Mot de la directrice générale*

Dossier spécial

6 *Portrait de Chantal Masson-Bourque*

10 *Des souvenirs teintés de respect*

12 *Collège des chefs de chœur : témoignages*

14 *Je me rappelle Chantal Masson-Bourque*

Hommage

16 *Hommage à Bernard L'Allier*

Actualité

21 *La chorale SAM'CHANTE ou C'est beau la VIE!*

23 *L'Opéra de Montréal, agent de mieux-être et d'inclusion sociale*

25 *La renaissance d'une chorale*

Évènement

29 *CHORISSIMO 2023!*

34 *Le Festival de chant choral de Montréal (FCCM) de retour pour une 2e édition!*

Chronique

35 *Jean-Pierre Guindon : La formation vocale des choristes*

37 *Normand Miron : Marketing choral - félicitations pour votre beau programme!*

Témoignage et portrait

39 *Une idée qui pourrait servir!*

44 *Unique en son genre, un portrait de Michel Brousseau*

45 *Marie-Claire Saindon - au cœur des deux solitudes*

47 *Francis Choisière : étoile montante*

49 *Les Oisifs, un chœur anarchiste*

ÉCHOS DES CHOEURS

53-64

MOT DE LA RÉDACTRICE EN CHEF

par Narges Qurban



Il y a ceux qui aiment l'hiver avec passion. Jouer dehors, pratiquer des sports et partir en randonnée. Le froid n'est pas un obstacle. Il y en a d'autres pour qui l'hiver rime avec isolement. Rester à l'intérieur, observer la neige tomber du confort de son cocon, préparer des soupers pour ses proches, lire, écrire et faire de la musique. Je suis de ceux et celles qui aiment regarder l'hiver à travers la fenêtre. Le froid m'encombre et le blanc m'étourdit.

Il y a quelques semaines, j'étais dans les Laurentides. L'immense fenêtre de la maison de campagne dans laquelle je résidais donnait sur le lac des Sucrieries. Chaque matin et chaque soir, je voyais passer sur le lac gelé des biches. Elles s'arrêtaient un moment pour observer le mouvement dans la maison. Je me rappelle m'être dit que seulement pour cette image, je pardonnais à l'hiver son froid parfois cruel, le nez qui coule, le visage immobile et la solitude.

Nous voici à la mi-mars, tout près de ce moment que nous attendons tous avec impatience : l'arrivée du printemps. Bien que printemps rime avec boue et pluie à Montréal, il y a quelque chose dans l'air qui adoucit nos pensées et nous permet de respirer mieux. Ouvrez grand vos fenêtres et observez les arbres reprendre vie! Le chant des oiseaux devient, à nouveau, la bande sonore de nos quotidiens.

Je viens d'une culture où le nouvel an est célébré le premier jour du printemps, Nowruz, qui signifie « jour nouveau ». La maison doit être nettoyée, les draps changés. Il y a de la musique qui joue dans toutes les pièces. Nous préparons des pâtisseries traditionnelles, du pain et passons ce moment de transition auprès de ceux que nous aimons. Mes souvenirs du printemps sont reliés à ces moments de joie à échanger des histoires, observer ma mère préparer du pain, mes sœurs danser dans la cuisine, lire dans un rayon près d'un bouquet de tulipes jaunes. Prendre le temps. Écrire une pensée à un proche, appeler quelqu'un qui compte et pardonner, pas pour les autres, mais pour soi-même. Pour aller mieux.

Je m'installe au clavier. Printemps, printemps, fa sol si. Chanter plus fort que l'hiver qui traîne. Dans cette édition, nous rendons hommage à Chantal Masson-Bourque. Nous vous donnons des nouvelles au sujet de Chorissimo et du Festival de chant choral de Montréal (FCCM) avec plusieurs actualités du monde musical et choral, des chroniques intéressantes et, bien sûr, l'écho des chœurs.

Bonne lecture! Joyeux printemps!

MOT DE LA DIRECTRICE

par Roxanne Croteau

Chère communauté chorale,

Déjà le printemps qui se pointe le bout du nez! Vous vous êtes probablement laissé bercer cet hiver par les douces harmonies des pelles et des chasse-neige, mais il est maintenant temps de faire place au doux Chant des Oyseaulx qui reviennent parmi nous. Nous aurons effectivement un webinaire à ce sujet le 31 mars prochain, une belle façon de se préparer au beau temps!



Le principal événement que nous vous préparons ce printemps est Chorissimo 2023! En effet, après quatre ans d'absence, c'est le retour tant attendu de ce rassemblement choral jeunesse, organisé en partenariat avec les Petits chanteurs de Laval. Cette année, comme cette célébration chorale aura lieu les 22 et 23 avril, nous avons choisi de faire du Jour de la terre notre thème. Les jeunes de 6 à 14 ans chanteront donc la terre au cours d'une fin de semaine d'ateliers à l'école Mont-de-La Salle de Laval, se terminant par un concert le dimanche après-midi. Dépêchez-vous de réserver votre place à partir du 20 mars, les sièges s'envoleront rapidement!

Nous continuons de travailler fort sur l'organisation de Podium 2024, avec nos collègues de Canada Choral et toute une équipe de gens qui avaient à cœur de s'impliquer. Ces quatre jours de congrès et festival auront lieu du 16 au 19 mai 2024 à Montréal, dans le Quartier des spectacles. Ce sera une belle façon de se rassembler, d'apprendre, de chanter et de réseauter!

Le PFCC (Programme de formation des chefs de chœur) sera de retour cet été, du 28 juillet au 5 août. Cette formation intensive de neuf jours permet aux cheffes et chefs avec peu, moyennement ou beaucoup d'expérience d'apprendre les bases ou de parfaire leurs connaissances de la direction chorale. L'ayant moi-même suivie l'an dernier, je suis à même de vous dire que c'est une formation extrêmement enrichissante, qui demande de s'impliquer à fond, mais de laquelle on ressort avec un énorme bagage et beaucoup de confiance. Johanne Ross, Raymond Perrin et Lucie Roy savent nous faire avancer et nous communiquent leur savoir-faire et leur passion du chant choral avec brio. Surveillez nos publications à ce sujet dans les prochaines semaines, les inscriptions commenceront très bientôt.

Pour certains d'entre vous, la saison des concerts va débiter dans quelques semaines. Je vous souhaite une excellente fin de saison chorale, des harmonies à profusion et du temps de qualité avec vos consoeurs et confrères de chœur. Et je vous invite également à nous encourager les

GÉNÉRALE

uns les autres; allons voir les concerts des chœurs autour de nous! En plus de nous donner l'occasion de s'entraider, cela nous permettra de découvrir du nouveau répertoire ou de revisiter du répertoire connu, de voir d'autres façons de diriger et de s'inspirer au passage.

Faisons vibrer notre communauté chorale!

*J'suis content, c'est l'printemps, aujourd'hui j'ai rien à faire
Quelle aubaine, turlutaine, je marche le nez en l'air
J'suis content, c'est l'printemps, les arbres sont en couleurs
Dans les nids, les petits s'égosillent tous en **chœur***

C'est le printemps (Henri Dès)



PODIUM 2024, à Montréal | Photo : [Canada Choral](#)

Dossier spécial

Chantal Masson-Bourque

par Roxanne Croteau

Chantal Masson-Bourque, une des figures les plus marquantes du chant choral au Québec et ce, depuis longtemps. Dans cette édition de la revue Chanter, nous avons voulu lui rendre hommage en mettant en lumière son parcours exceptionnel.

Originaire de Saint-Denis, près de Paris, Chantal Masson-Bourque voit le jour le 24 octobre 1937. Septième d'une famille de neuf enfants, elle grandit durant la Seconde Guerre mondiale. Pas de radio ni de musique à la maison, mais tous chantent. L'après-guerre lui permet de découvrir les pêches et le chocolat, et sa maman fait chanter tous ses enfants lorsqu'ils font l'épluchage des châtaignes ou autres fruits. Pour éviter de les manger au fur et à mesure, rien de tel que de garder une bouche occupée en chansons!

Dans sa famille, il n'y avait pas vraiment de musiciens, à part un violoniste qui a fait la Guerre de Trente ans au 17e siècle. Il est parti à la guerre en apportant son moulin à café et son violon dans son sac à dos. Chantal se rappelle que dans sa jeunesse, le violon était toujours dans la famille et lorsqu'une corde cassait, ils la remplaçaient avec des boyaux de mouton. Il y a aussi sa maman qui jouait du piano et du violoncelle avant d'avoir ses neuf enfants. Elle a transmis son amour de la musique à sa famille. Première violoniste de sa fratrie, Chantal commence l'apprentissage du violon tardivement, à 10 ans, en même temps qu'un de ses frères entame l'étude du violoncelle. Leurs cours se donnant dans une ville voisine, ils doivent s'y rendre en train, ce qu'elle adore car cela lui procure une sensation de liberté. Cette liberté, elle l'a toujours chérie et elle mentionne ceci : « Le solfège est la discipline par excellence, mais la musique est le lieu de la liberté; la liberté, c'est la musicalité. »



Québec 1967, Chantal Masson-Bourque

Un jour, devant chez elle à Castel-Sarrazin, une voiture prend feu. Le conducteur frappe à la porte de sa maison pour chercher de l'aide, alors qu'elle est en train de pratiquer le concerto de Mendelssohn qu'elle présentera le lendemain pour son baccalauréat. Une fois l'incendie maîtrisé, son frère offre un cognac au conducteur, qui se trouve être Joseph Calvet, professeur de musique de chambre au Conservatoire de Paris. Il entend Chantal pratiquer, la petite a du talent. En reconnaissance de l'aide reçue pour son auto, M. Calvet offre de lui donner des cours durant l'été pour ensuite la présenter au Conservatoire. Chantal a alors 16 ans et demi et elle avait envisagé faire sa médecine. Mais comme il n'y avait pas de limite d'âge pour débiter sa médecine, contrairement aux études en musique, sa mère l'encourage à faire un an, et si ça ne fonctionne pas, elle pourra toujours aller faire sa médecine par la suite. Elle décide donc de tenter sa chance, mais l'organiste Marcel Dupré, alors directeur du Conservatoire, a baissé l'âge maximal d'entrée des violonistes à 15 ans, et cette règle est

très stricte. Elle a donc dû se tourner vers l'alto, pour lequel il était permis d'entrer à 16 ans et demi. « Je suis donc devenue altiste à cause d'un règlement », ajoute-t-elle en souriant. « Cependant, lorsque j'ai mis l'alto sur mon épaule, j'ai senti que c'était lui, j'ai senti le son, j'ai senti que c'était moi, c'était ça, mon instrument. »

Chantal fait ses études à Paris, rentre ensuite à l'Orchestre de la Radio française à Nice, et un bon jour de 1959, elle va à la poste pour s'ouvrir un compte de banque. Une femme dans la file d'attente, voyant son instrument, s'est mise à lui parler et lui dit qu'elle faisait partie d'une chorale et qu'ils n'avaient plus de chef. Chantal n'avait encore jamais dirigé ni même chanté dans un chœur, mais elle voulait bien essayer. Elle se rappelle d'ailleurs qu'au conservatoire, contrairement aux chanteurs qui étaient généralement nuls en solfège, les instrumentistes comme elle étaient capables de solfier en chantant dans les sept clés, en changeant aux deux mesures (ce qui n'est plus l'usage maintenant). Forte de son expérience musicale mais sans expérience de direction, elle décide de relever le défi et devient cheffe de la chorale; cela ne lui fait pas peur, elle sait qu'elle peut apprendre. Cette petite chorale niçoise, composée d'amateurs, fait partie du grand mouvement À Cœur Joie, où les chants sont complètement intégrés à la vie courante; qu'ils se promènent au village ou qu'ils aillent à la plage, les choristes chantent. D'ailleurs, Chantal se rappelle avec joie qu'ils se baignaient dans la mer pour apprendre la pulsation au gré des vagues. Elle dirige cette chorale pendant quatre ans, magnifique école pour elle.

Chantal se rappelle avec bonheur son passage au Conservatoire de Toulouse, où elle étudie le solfège avec une enseignante extraordinaire, qui offre à ses étudiants une formation agréable mais très poussée, si bien que dès son arrivée à Paris, elle obtient sa première médaille. Elle garde un très beau souvenir de ses cours de solfège.

En 1960, elle suit un cours de direction à Nancy. Un des enseignants tombe malade, et comme elle

avait reçu un prix du Conservatoire, on demande à Chantal de prendre le relais pour donner le cours de direction chorale. « J'ai été catapultée! La vie m'a orientée sans arrêt, elle voulait que je devienne cheffe de chœur », dit-elle avec un sourire.

Vers 1960, la radio française décide de supprimer son orchestre de chambre à Nice, dont fait partie Chantal. Elle décide alors de passer le concours pour intégrer l'Orchestre radio-lyrique de Paris comme altiste. Ils enregistrent trois opéras par semaine, avec les chanteurs et les chœurs de la radio française. C'est un travail à la chaîne, ils déchiffrent leurs partitions à l'enregistrement. Mais à préparer trois œuvres chaque semaine pendant un an, cela lui permet d'entendre beaucoup de chanteurs, d'évaluer, d'apprécier les différents types de voix.

Le 6 novembre 1964, Chantal débarque au Québec en tant qu'assistante de Philippe Caillard, qui vient en stage avec son ensemble vocal. À cette époque, la Faculté de musique de l'Université Laval se développe, s'ouvre à la musique profane et a surtout besoin d'enseignants polyvalents, car il n'y a que 90 étudiants. M. Caillard donne les cours de chant choral et Chantal aide pour les ateliers. Au fil du temps, la Faculté lui propose un poste d'enseignante. C'est un travail colossal qu'il faut abattre, tous les cours étant à bâtir, mais Chantal relève le défi avec brio et donne les cours d'histoire de la musique, d'esthétique musicale, de violon, d'alto et de direction chorale, en plus de diriger les chœurs. En outre, c'est elle qui rédige le Rapport Parent de la Faculté pour l'enseignement de la musique dans les écoles.

Elle fonde l'Ensemble vocal Chantal Masson, d'une trentaine de voix. L'année où le général de Gaulle a dit « Vive le Québec libre! », elle part en tournée en Europe avec son groupe; ils chantent Debussy, Ravel, Poulenc, des chants de la Renaissance, tout a cappella. Ils partent en tournée en Autriche, sont

invités à Europa Cantat, à deux reprises. Ils vont aussi en tournée dans l'Ouest canadien et dans le nord des États-Unis. C'est le premier ensemble vocal a cappella qui a émergé au Canada. Elle doit toutefois le quitter après quelques années, faute de temps. Mais Chantal continue de mordre dans la vie, se marie, donne naissance à deux garçons. Elle continue de diriger des chœurs : deux chorales au Cégep, la chorale des étudiants qui ne jouaient pas d'instruments d'orchestre, une chorale symphonique, et elle donne toujours le cours de direction chorale.

Vers 1974, François Bernier, fondateur du Domaine Forget, organise son académie d'été au Domaine et il veut offrir un cours de chant choral. Chantal se lance dans l'aventure qui durera 20 ans. À chaque été, pendant une semaine, elle monte avec les choristes une grande œuvre, comme Les Noces de Stravinsky. Au troisième jour de la semaine, elle prépare une soirée culturelle où chaque participant se déguise selon l'époque de l'œuvre. Elle fait un incroyable travail de recherche et découpe toutes sortes de citations du compositeur ou de personnes gravitant autour de lui; chacun de ces personnages est ensuite incarné par les choristes et ils utilisent les citations pour acter l'œuvre de la semaine et ce, pendant 20 années consécutives. Les choristes en gardent un souvenir impérissable! Elle se rappelle avec chaleur qu'un de ses étudiants en didactique instrumentale, Laurier Fagnan, a poursuivi son travail au Domaine Forget. Laurier est d'ailleurs resté très près des chœurs du Québec et de très nombreux choristes d'un peu partout dans la province ont pu profiter de ses enseignements. Chantal mentionne avec un sourire dans les yeux « qu'il y a des étudiants comme lui avec lesquels une étincelle passe de façon incroyable ».

Depuis son arrivée au Québec, Chantal Masson-Bourque a une fructueuse carrière : comme altiste soliste avec les orchestres symphoniques de Québec, d'Ottawa, ainsi que ceux de Radio-Canada à Québec et à Montréal. Elle enregistre

19 concertos pour alto et orchestre en tant que soliste pour Radio-Canada. Elle est altiste au sein du Quatuor Laval depuis sa fondation en 1982, avec lequel elle enregistre cinq albums. Chantal participe à la diffusion d'œuvres de nombreux compositeurs québécois, dont Alain Gagnon et Jacques Hétu. Elle participe également à de nombreuses publications, dont le Guide de chant choral qu'elle publie en 1975 et qui a depuis été réédité à de nombreuses reprises et traduit en anglais. Elle dirige le chœur symphonique de Québec pendant 20 ans, et de 1998 à 2007 environ, elle met sur pied les jeudis musico-poétiques, où les étudiants du Département de théâtre et de la Faculté de musique échantonnent et mettent de la poésie dans la musique et vice versa.

Tout au long de sa carrière, Chantal reste à l'écoute des voix qui l'entourent; elle observe et prend le temps de regarder pour approfondir sa compréhension de l'appareil vocal. Elle découvre avec le temps que « les cordes vocales sont pleines de produits de beauté : élastine, collagène, acide hyaluronique, que tous veulent qu'on se colle sur la peau. Par extension, la voix peut être belle aussi, très belle! ». Elle se passionne pour le cou des gens... En fait, elle s'émerveille de réaliser que contrairement au cerveau, le larynx est bien peu protégé!

La préparation de ses cours de direction chorale lui permet de beaucoup réfléchir à la signification des gestes posés par les chefs, les symboles que les choristes voient et doivent décoder et comprendre,



Ensemble vocal Chantal Masson-Bourque

tous de la même façon. Elle pense à la clarté du geste, à sa symbolique qui doit être la plus universelle possible. Elle réfléchit beaucoup à la voix aussi; tous en ont une, mais encore faut-il savoir comment s'en servir. Parfois, elle donne une feuille à ses étudiants et leur demande de dessiner leur voix. Ce qui en ressort la fascine. Elle fait d'ailleurs une collection de ces dessins et cherche à creuser le lien entre l'intonation et la pensée.

Professeure émérite de la Faculté de musique de l'Université Laval, où elle enseigne pendant 43 ans, Chantal ne se repose pas sur ses lauriers. Elle poursuit ses recherches, continue de se réinventer. Elle enseigne aux gens qui ont un problème vocal comment trouver la solution à leur problème, solution qui se trouve en eux. Il faut juste la trouver, même de façon inconsciente. D'ailleurs, elle a toujours enseigné à ses élèves à ne pas s'apitoyer sur leur sort; ils ont une difficulté? Alors ils doivent lui trouver trois solutions. Et ça marche! La vie est un champ de perpétuelles découvertes...

Pour l'instant, à cause des risques encore liés à la pandémie qui a bouleversé les vies depuis trois ans, Chantal n'a pas pu reprendre les activités de son chœur d'aînés à l'Université du 3e âge. Qu'à cela ne tienne, elle continue ses activités musicales d'autres façons. À 85 ans bien sonnés, elle joue toujours de l'alto, souvent dans des funérailles, mais également pour l'organisme Croissance-Travail, qui œuvre en santé mentale et dont elle est la présidente du conseil d'administration depuis plusieurs années. En plus de jouer pour les personnes qui font partie de cet organisme, elle les a également aidés à composer une chanson. Elle a réalisé qu'ils ont tout le nécessaire en eux pour chanter a cappella; il faut juste les aider à découvrir leur son.

Cela lui rappelle d'ailleurs qu'à l'époque, ce qui l'intéressait, c'étaient les chants a cappella de Poulenc, Ravel, Debussy. Elle se rappelle aussi que lorsqu'elle était enfant, au retour de l'école vers la fin de la guerre, ses compagnons de classe et elle marchaient devant la caserne où étaient détenus les



Québec 1987, Choeur symphonique de Québec au match Nordiques - Boston

prisonniers de guerre allemands, et ils entendaient ces voix d'hommes chanter a cappella des Schubert et des Brahms, c'était tellement beau! Elle se rappelle encore ces voix.

Chantal Masson-Bourque est une femme passionnée, que la vie a orientée d'une ville à l'autre, d'un projet à l'autre. Elle bouillonne toujours autant d'idées, un projet n'attend pas l'autre et les anecdotes foisonnent. Tout au long de sa vie, elle s'est dédiée à sa passion, mais également à ses proches. Son amour de la musique, son désir de découverte et son implication dans le merveilleux monde du chant en ont fait une référence incontournable du milieu choral. Elle a d'ailleurs reçu l'Ordre du mérite choral en 1996, ainsi que le prix de l'Association des chefs de chœurs canadiens. Jusqu'à tout récemment, elle s'est aussi impliquée au Collège des chefs de l'Alliance chorale du Québec. Il y a encore tant à dire à son sujet! Mais cela devra attendre une prochaine fois; on est loin d'être rendus à la coda...



Domaine Forget 1995, Chantal Masson-Bourque

Des souvenirs teintés de respect

par Marie-Claire Fafard-Blais

S'entretenir avec Guy Lavigne, Lyne Lalancette, Louise Marie Pelletier, Tiphaine Legrand et Jean-Sébastien Vallée, quelques-uns des anciens étudiants de la grande pédagogue de la direction chorale Chantal Masson-Bourque, c'est entrouvrir un monde de souvenirs et de déférence. C'est aussi réaliser l'impact majeur que la grande dame a eu sur plusieurs générations de cheffes et de chefs de chœur qui transmettent à présent leur passion et leur savoir. Un point commun entre tous, c'est qu'ils ont profité au maximum de leur passage à l'Université Laval pour suivre l'enseignement de Mme Masson-Bourque, même s'ils devaient assouplir les contours rigides de leurs programmes d'études pour y inclure plus de cours de chorale ou de direction chorale. Elle devenait ainsi un mentor pour ses étudiants et anciens étudiants lorsqu'ils terminaient leurs parcours académiques.

Décrite comme la Nadia Boulanger du Québec par Guy Lavigne, Mme Masson-Bourque a été un exemple de femme qui prend sa place dans le monde universitaire et qui a agi à titre de mentor pour les jeunes cheffes et chefs qu'elle formait. « Ce qui m'a étonné chez Chantal, et que je n'ai pas retrouvé beaucoup chez les chefs de chœur, c'est sa capacité à entrer en contact avec les fibres de l'œuvre. Elle avait cette façon de percer la pensée du compositeur à travers la musique », souligne le chef de chœur et musicologue. « J'ai été grandement touchée par tout ce qu'elle apportait de force au plan musical, sa façon de nous faire pénétrer dans le répertoire musical, dans le sens profond de la musique. Ça m'a bouleversée à certains moments », renchérit Louise Marie Pelletier.

Très systématique, Mme Masson-Bourque faisait preuve d'une grande rigueur, que ce soit pour préparer une partition ou pour la gestion de ses chœurs. La discipline était au cœur de son

enseignement. Extrêmement organisée et rigoureuse, elle avait une méthode de gestion de pratique, du temps et des ressources qui a beaucoup influencé ses élèves et qu'ils utilisent toujours dans leur pratique professionnelle. « Quand elle présentait une partition au chœur, elle était déjà annotée du début à la fin, avec la traduction, les liaisons, les respirations : tout y était. Le cours de chant choral n'était pas un cours reposant avec Chantal Masson-Bourque! Elle nous auditionnait en quatuor et était hyper sévère. Par contre, on pouvait repasser l'audition autant de fois qu'on le souhaitait pour obtenir la note désirée », se souvient Tiphaine Legrand.

Elle faisait toujours preuve d'une grande pédagogie, que ce soit par des explications ou des images. « Je me suis beaucoup abreuvée de sa façon de se mettre à la place de l'apprenti pour nous faire comprendre, pour nous amener plus loin », décrit Louise Marie Pelletier. Jean-Sébastien Vallée se souvient quant à lui de ses notes de cours détaillées et écrites à la main dans lesquelles on trouvait des graphiques de gestique. « Ce qui lui tenait particulièrement à cœur était de ne jamais laisser un chœur chanter faux et ce, dès la première note. À cette époque, je me souciais beaucoup de la ligne musicale et moins de l'intonation. Chantal me faisait recommencer la première note jusqu'à ce qu'elle soit exacte et que mon geste soit clair et précis. C'étaient des détails qui étaient très importants pour elle et qui sont maintenant au cœur de ma pratique », décrit Jean-Sébastien Vallée. Pour Chantal Masson-Bourque, tous les gestes devaient être réfléchis et servir à apporter quelque chose à la musique et à l'interprétation. Il y avait un côté intellectuel aux choix musicaux qui se transmettait par la gestique.

Comme un refrain qui revenait sans cesse, Chantal

Masson-Bourque répétait à ses étudiants « on vise l'excellence. » « Ce mantra indiquait l'élan, la marche à suivre, l'envie de toujours donner le meilleur de soi-même. Ce n'était pas juste des mots, elle l'incarnait complètement par sa rigueur », selon Tiphaine Legrand. « Au-delà de sa rigueur et de son professionnalisme, elle nous touchait comme personne. Son parcours et sa résilience nous inspiraient. » « Elle avait une oreille exceptionnelle, elle entendait tous les détails et ne laissait rien passer », renchérit Jean-Sébastien Vallée.

La cheffe Lyne Lalancette l'a également côtoyée comme choriste au sein de la chorale de l'Université Laval et dans le cadre des cours de direction chorale, mais c'est comme directrice de sa thèse de maîtrise qu'elle a davantage appris à connaître la grande pédagogue. « C'est une femme chaleureuse qui s'intéresse aux gens, très modeste malgré ses connaissances encyclopédiques, toujours soucieuse d'adapter sa pédagogie à la personne devant elle. Que ce soit avec des enfants, des étudiants, des adultes ou des aînés, elle a toujours fait preuve d'un grand respect envers ses choristes. Elle avait des convictions humanistes. Elle a toujours fait preuve d'un grand esprit d'émerveillement et avait une soif d'apprendre intarissable », décrit-elle. « Sans jamais être brusque, mais toujours exigeante, elle accueillait les choristes comme ils étaient, en établissant un climat pour que tous se sentent bienvenus et respectés et pour créer une unité », ajoute Louise Marie Pelletier.

Grande chercheuse, elle a poursuivi ses recherches sur les voix d'aînés même après sa retraite officielle. Lyne Lalancette se souvient d'un atelier offert par Mme Masson-Bourque dans le cadre d'une formation de l'Alliance chorale du Québec : « Elle explorait les possibilités vocales, le développement vocal chez les personnes aînées du « 4e âge ». J'ai été émerveillée à travers ses partages de constater comment le chant choral peut permettre aux gens de conserver leur

santé mentale et physique de manière prolongée en maintenant une qualité de vie, un sentiment d'inclusion et d'utilité dans la société. Chantal Masson-Bourque y a beaucoup contribué à travers son rayonnement de pédagogue et de cheffe de chœur. »

Il ne fait aucun doute que Chantal Masson-Bourque a eu une influence majeure sur l'enseignement de la direction chorale au Québec. Grâce à sa pédagogie, sa rigueur et ses grandes connaissances, elle a façonné des cheffes et chefs de chœur qui sont aujourd'hui actifs dans toutes les régions du Québec. Au-delà des qualités techniques de la cheffe, c'est son amour de la musique et des humains qui a toujours teinté son enseignement.

« La musique et le chant choral nous amènent vers l'essence de l'être. On le ressent quand on se met à vibrer dans un espace de paix et d'amour, au-delà de tout, qu'on touche à cette essence de l'être. C'était, selon moi, la mission la plus importante de Chantal Masson-Bourque. C'est important de le reconnaître », conclut Guy Lavigne.



Chantal Masson-Bourque

Chronique

par Johanne Ross et le Collège des chefs

CHANTAL MASSON-BOURQUE : Une femme douce, discrète, chaleureuse, possédant une immense connaissance de la voix et du travail choral

Tous les gens qui la connaissent en parlent en ces mots et décrivent surtout l'impact qu'elle a eu sur eux.

À la création du Collège, nous cherchions des chefs qui le composeraient. Des chefs d'expériences diverses qui dirigeaient des chœurs de tous âges, de tous les styles et ce, dans les grandes villes comme dans les régions. Tout de suite, le nom de Chantal Masson-Bourque a été proposé et elle a accepté d'emblée d'en faire partie. Avant 2020, notre rituel au Collège était que nous mangions ensemble, question de faire plus ample connaissance et de jaser, avant la rencontre trimestrielle qui durait souvent quatre à cinq heures! Courageusement, Chantal venait de Québec en autobus, souvent seule, et arrivait, sourire aux lèvres, heureuse d'échanger et de partager avec nous. Après la rencontre, cette octogénaire reprenait le métro et l'autobus pour le trajet de retour à la maison.

Lors de notre présence commune au Collège des chefs de l'Alliance, j'ai eu le grand plaisir d'effectuer plusieurs voyages en bus de Québec à Montréal avec Chantal. Quel bonheur d'avoir pu passer des heures à échanger sur une panoplie de sujets plus fascinants les uns que les autres! Que ce soit le chœur ou l'orchestre, la voix ou l'alto, les relations humaines ou les enjeux de société, Chantal avait toujours quelque chose d'intéressant à partager et j'avais toujours quelque chose à apprendre de la richesse de son expérience. Je me considérais très chanceux dans ces moments !

Dmitri Zrajewski

Je peux dire que lors de ces rencontres, les échanges sont riches et stimulants! La preuve en est la longueur des procès-verbaux. Chantal parlait rarement la première, elle écoutait et intervenait en ajoutant ou proposant un autre angle, chose qui nous faisait réfléchir et repartir la discussion pour aller creuser plus profondément dans le sujet proposé.

J'apprécie comment elle ajoutait à nos discussions par des commentaires précis, utiles et agréables. Elle savait quand parler et quoi dire. Elle avait une vision et elle savait comment travailler avec les autres... en collégialité! Elle me fait réfléchir, me questionner et préciser mes idées. J'adore travailler avec elle parce qu'elle apporte beaucoup et me fait me questionner. J'ai toujours eu l'impression d'arriver aux bonnes conclusions dans nos échanges avec Chantal.

Robert A. Filion

Un jour, je me suis rendue à Québec pour aller travailler avec elle. Nous nous sommes rencontrées à son bureau du Pavillon Casault de l'Université Laval. J'avais l'impression d'entrer dans un lieu de haut-savoir, avec de multiples partitions empilées sur le bureau, des livres de toutes sortes, des instruments. Plusieurs partitions manuscrites en plein travail, car elle adapte toujours les pièces pour son cours de chant choral auprès des aînées et aînés. Comme j'étais impressionnée d'aller à

la rencontre de cette femme tant admirée depuis ma tendre jeunesse! En effet, mon père, qui a toujours chanté dans les chorales, participait à tous les rallyes chorals organisés dans les régions avoisinantes à partir de 1965. Lors de ces rallyes, des chefs de partout étaient invités, dont souvent Chantal Masson-Bourque. Au retour de ces fins de semaine, mon père me parlait, avec beaucoup d'éloges, de cette jeune femme qui l'avait beaucoup inspiré et marqué.

Ce que j'aime de Chantal, c'est sa bonne humeur, sa façon de toujours chercher quelque chose de positif dans toutes les situations, sa grande simplicité, son amour du chant choral et l'ampleur des connaissances et expériences qu'elle met à la disposition de qui veut s'ouvrir et partager avec elle, aussi sa façon d'élever le niveau de discussion et d'être toujours prête à embarquer dans un projet qui l'anime. Je me rappelle un moment particulier pendant la pandémie où je me retrouvais bloquée et dans l'impossibilité de continuer mes répétitions zoomesques. Lorsque je lui ai raconté cela, elle m'a écrit : Ces situations nous demandent beaucoup d'adaptation et nous apprennent à aimer l'ineffable!

Toutes les personnes qui l'ont rencontrée en parlent en bien, l'apprécient et ont de beaux et bons souvenirs avec elle. Chantal a façonné plus

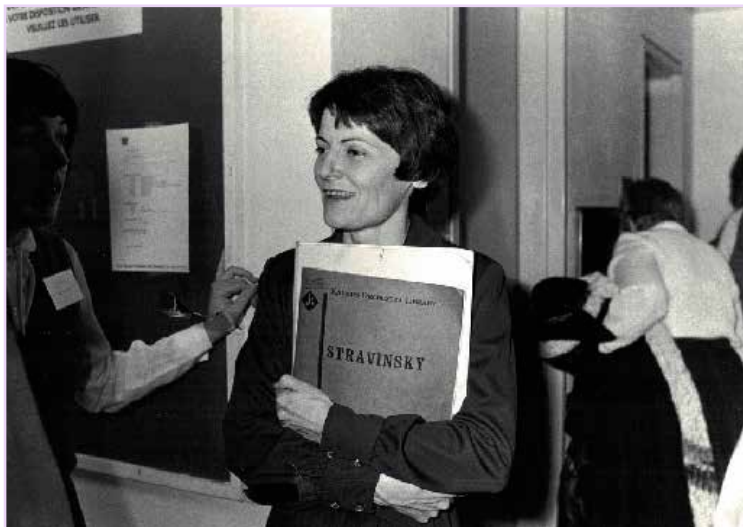

Chantal Masson-Bourque

d'un chef de chœur... elle a insufflé la confiance à plusieurs chefs francophones!

Merci Chantal, pour tous ces moments de qualité passés en ta compagnie. Merci pour ton travail impeccable auprès de toutes les personnes qui se sont formées et qui continuent de le faire à ton contact. Merci de semer sans cesse de la valeur dans l'univers choral qui nous anime tous avec passion.

Le Collège des chefs de chœur est un comité consultatif permanent de l'Alliance chorale du Québec. Il relève directement du conseil d'administration (C.A.) et, à ce titre, contribue activement aux projets et réalisations de celui-ci et peut lui émettre des recommandations.

Johanne Ross, responsable du Collège des chefs de chœur
collegecontact@chorales.ca

Je me rappelle Chantal Masson-Bourque

J'étais adolescent, membre de la chorale de mon collège, quand mon chef de chœur, un jésuite engagé à fond dans le développement du chant choral, m'encourage fortement à participer à un stage de direction chorale au Centre Coopératif Desjardins de Lévis, organisé par l'Alliance chorale canadienne à l'époque.

L'ACC avait, depuis quelque temps, tissé de nombreux liens avec À Cœur Joie-France, et plusieurs grands noms du mouvement dont César Geoffray, Philippe Caillard, le Père Martin et Marcel Corneloup étaient venus au Québec enseigner la direction à l'occasion de cours d'été.

Cette fois, la responsable du stage était Mlle Chantal Masson. C'était sa première expérience au Québec et les sessions intensives se sont fort bien déroulées, sauf le samedi soir où l'attention des stagiaires était nettement consacrée à autre chose... le hockey. Impossible de poursuivre, Chantal allait découvrir un aspect incontournable de la culture québécoise, assise devant une « télé noir et blanc », entourée d'une foule de stagiaires masculins devenus gérants d'estrades, inondant la « prof » d'une multitude de commentaires et de règlements.

L'expérience ne semble pas l'avoir traumatisée, car elle devait s'établir, peu après, au Québec en tant que cheffe de chœur et professeure d'alto à l'Université Laval, directrice du Chœur symphonique de Québec (c'était à l'époque du chef Pierre Dervaux), et cheffe de l'ensemble vocal portant son nom.

J'ai chanté sous sa direction tant à l'Université qu'au CSQ et suivi ses cours de direction et d'histoire de la musique tout en commençant à diriger moi-même, d'abord les Rhapsodes de Québec pour ensuite poursuivre ma carrière avec différents organismes, chœurs et orchestres à Montréal.

J'ai une dette énorme envers plusieurs de mes professeurs, dont Chantal Masson devenue Bourque, pour le développement de mes connaissances musicales et de direction, mais surtout pour le merveilleux exemple qu'elle m'a laissé (et à d'autres) de compétence, de professionnalisme, de fidélité aux textes et aux auteurs, d'exigence envers soi-même et envers d'autres, marqué par l'humilité et une joie de vivre de faire de la musique avec d'autres.

Avec toute mon admiration et ma reconnaissance, merci Chantal.

Louis LAVIGUEUR C.Q.

Chef d'orchestre et de chœurs

*Chœur classique de Montréal
Chœur polyphonique de Montréal (Cathédrale)
Orchestre symphonique des jeunes de Montréal
Sinfonia de Montréal
Ensemble vocal Polymnie de Longueuil (r)
Conservatoire de musique de Montréal (r)
École secondaire Pierre-Laporte (r)*

*Chevalier de l'Ordre national du Québec
Grand Diplômé de l'Université Laval
(Médaille Gloire de l'Escolle)*



Chantal Masson-Bourque, 1998

C'est en août 1995, lors de mon premier stage de chant choral au Domaine Forget, que j'ai fait la connaissance de Chantal Masson-Bourque, qui était responsable de ce stage.

Musicienne accomplie, professeure d'alto à l'Université Laval et cheffe de chœur charismatique, elle était avec ses complices, les chefs de pupitre, l'âme de ce stage.

Son accueil chaleureux, sa simplicité et son approche pédagogique nous amenaient à surmonter avec le sourire les nombreux défis du répertoire proposé.

Autant lors des activités organisées pour les stagiaires qu'en répétition, la magie opérait et elle arrivait à faire participer les plus réservés et à obtenir le meilleur de nous-mêmes. Elle riait toujours de bon cœur des tours qu'on lui jouait lors de la générale.

Sa qualité d'écoute et sa générosité m'ont toujours touchée. Malgré toutes ces années, je garde un souvenir attendri et impérissable de nos conversations. Dans mon cas, la maxime « Loin des yeux, loin du cœur » ne s'applique pas à Chantal.

Je me sens vraiment privilégiée d'avoir croisé ta route.

Merci de tout cœur, Chantal!

Michelle Dionne,
Chœur classique de Montréal



Chantal Masson-Bourque

Hommage

Bernard Lallement (1936-2023)

par Roxanne Croteau

Le 26 février, la communauté internationale a perdu une figure influente du chant choral, Bernard Lallement. Né à Poitiers le 3 janvier 1936, M. Lallement s'est rapidement intéressé au chant choral. Diplomate de métier, il a poursuivi sa passion de nombreuses façons. Premièrement, il a fondé les Chorales Franco-Allemandes dans quatre grandes villes (Berlin, Paris, Munich et Bonn), dont le but était de favoriser le rapprochement des cultures à travers le chant choral. Pour faire croître ce lien, il a également été à l'origine de la Fédération des Chœurs Franco-Allemands, qui regroupe les chorales de France et d'Allemagne, mais également de Pologne et de Suisse. Cette fédération compte maintenant une quinzaine de chœurs membres.

M. Lallement a dirigé la Chorale Franco-Allemande de Paris de 1971 (année où il l'a fondée) jusqu'en 2012. Il en a par la suite été président d'honneur jusqu'à son décès. Il a toutefois continué de diriger d'autres chorales dans la ville de Paris : la chorale de Morland, *Morland m'enchanté*, uniquement pour les agents de la Préfecture de Paris et de la ville de Paris, ainsi que l'ensemble choral *Vox Sirenis*.

Non seulement prolifique harmonisateur pour chœur, Bernard Lallement a également composé plusieurs œuvres, généralement inspirées du folklore national et international. Il a entre autres composé les œuvres suivantes : *Missa Gallica*, *Petite suite nippone*, *Petite suite lutécienne*, *Messe de Noël*, *Cantate pour l'Acadie* et *la Cantate pour la paix*, dont vous pouvez entendre un extrait [ici](#), interprété par l'ensemble choral *Vox Sirenis* et dirigé par M. Lallement lui-même.



Il a réalisé de nombreux enregistrements avec la Chorale Franco-Allemande de Paris, particulièrement issus du répertoire classique et folklorique dont *Chants des Pays de France* (4 disques), *Noëls de France*, deux messes de Haydn, la *Messe de Saint-Nicolas* de Moussorgski, *Les Sept Paroles* du Christ de Théodore Dubois et le *Requiem* de Franz von Suppé dont c'était le premier enregistrement mondial. Il a également enregistré un coffret de deux disques de *Chansons des provinces de France*, qu'il a pour la plupart découvertes et harmonisées pour chœur.

Sa créativité fertile lui a permis d'harmoniser d'innombrables pièces pour chœur et également de composer plusieurs œuvres. Ses créations sont éditées entre autres chez Philippe Caillard ainsi qu'aux éditions À Cœur Joie.

Membre actif du mouvement À Cœur Joie International, il a donné de nombreux ateliers au fil des ans, dans de grandes manifestations chorales en France et un peu partout à travers le monde, dont chez nous au Québec, où il a participé dans les années 1990 à une rencontre d'À Cœur Joie International à Montréal ainsi qu'au rassemblement choral Automnies à Sherbrooke. Durant son riche parcours, il a également été secrétaire général de l'Association des Chefs de Chœur d'Île-de-France.

Afin de faire connaître son œuvre et de continuer de la faire vivre, M. Gautier Lemoine, directeur des Éditions À Cœur Joie, a gracieusement offert à l'Alliance chorale du Québec deux pièces harmonisées par Bernard Lallement : *Au cœur de la nuit* et *La part à Dieu*, que vous pouvez consulter ci-après.



[Capture d'écran d'une entrevue avec Bernard Lallement](#)

Série
Tradition

N° 282

AU CŒUR DE LA NUIT

Viel air celtique Adaptation française et harmonisation : **Bernard LALLEMENT**

Lent et contemplatif

pp
S. 1. Au cœur de la nuit pro-fonde où la lu - ne luit,
T. 1. Au cœur de la nuit pro-fonde où la lu - ne luit,

p
S. 5. Va, mon â - me va - ga-bonde au cœur de la nuit !
A. Va, mon â - me va - ga-bonde au cœur de la nuit !
T. Va, mon â - me va - ga-bonde au cœur de la nuit !
B. Va, mon â - me va - ga-bonde au cœur de la nuit !

mf *Rit.*
9. Vers la sour-ce de lu-mière Qui du ciel pleut sur la ter-re,
Vers la sour-ce de lu-mière Qui du ciel pleut sur la ter-re,
Vers la sour-ce de lu-mière Qui du ciel pleut sur la ter-re,
Vers la sour-ce de lu-mière Qui du ciel pleut sur la ter-re,

13 *A tempo*

Que s'é-lè - ve ma pri-ère, au cœur de la nuit !

Que s'é-lè - ve ma pri-ère, — au — cœur de la nuit !

Que s'é-lè - ve ma pri-ère, au cœur de la nuit !

Que s'é-lè - ve ma pri-ère, au cœur — de la nuit !

Quessant, 3 janvier 1986

1. Au cœur de la nuit profonde
Où la lune luit,
Va, mon âme vagabonde,
Au cœur de la nuit !
Vers la source de lumière
Qui du ciel pleut sur la terre,
Que s'élève ma prière,
Au cœur de la nuit !

2. Vers l'inaccessible grève
Où l'esprit s'enfuit,
Va, mon rêve, va sans trêve,
Au cœur de la nuit !
Sous cette insondable voûte
Dont le noir mystère envoûte
Que mon âme soit dissoute
Au cœur de la nuit !

A hed an noz (paroles bretonnes)

*Nij va halon, nij va spered
A hed an noz !
Pign va hunvré, pign va ene
A hed an noz !
Mor a dudi io prederia
Dindan bolz anne' o skleria
Distan ha nerzus ar bedenn
A hed an noz !*

All through the night (paroles galloises)

*Sleep, my child, and peace attend thee
All through the night !
Guardian angels God will send thee,
All through the night !
Soft the drowsy hours are creeping,
Hill and vale in slumber steeping,
I my loving vigil keeping
All through the night !*

N. B. : Le breton se prononce exactement comme il est écrit.

Exécution : - 1ère strophe : en français
- 2ème strophe : en breton
- 3ème strophe : en anglais
- 4ème strophe : en français
- dernière reprise : à bouches fermées.

 Série
Tradition

N° 709

LA PART À DIEU

Chanson de quête de l'Aube

Harmonisation : **Bernard LALLEMENT**

Lent

S.

1. Si vous a - vez du vin clai - ret, Don - nez - nous en un go - be -
2. Nos com - pa - gnons sont mal vê - tus, Si vieux ha - bits ne vou - lez
3. Nos com - pa - gnons sont mal chaus - sés, Si vous a - vez de vieux sou -
4. Nos com - pa - gnons sont mal cou - chés, Si vieill's pail - las - ses vous a -

A.

1. Si vous a - vez du vin clai - ret, Don - nez - nous en un go - be -
2. Nos com - pa - gnons sont mal vê - tus, Si vieux ha - bits ne vou - lez
3. Nos com - pa - gnons sont mal chaus - sés, Si vous a - vez de vieux sou -
4. Nos com - pa - gnons sont mal cou - chés, Si vieill's pail - las - ses vous a -

H.

5

1. - let! Nous le boi - rons, nous le boi - rons: La part à Dieu, — s'il vous plaît!
2. plus, Ils les met - tront, ils les met - tront: La part à Dieu, — s'il vous plaît!
3. - liers, Les chaus - se - ront, les chaus - se - ront: La part à Dieu, — s'il vous plaît!
4. - vez, S'y cou - che - ront, s'y cou - che - ront: La part à Dieu, — s'il vous plaît!

1. - let! Nous le boi - rons, nous le boi - rons: La part à Dieu, — s'il vous plaît!
2. plus, Ils les met - tront, ils les met - tront: La part à Dieu, — s'il vous plaît!
3. - liers, Les chaus - se - ront, les chaus - se - ront: La part à Dieu, — s'il vous plaît!
4. - vez, S'y cou - che - ront, s'y cou - che - ront: La part à Dieu, — s'il vous plaît!

N.B. : Il convient de donner l'impression que la troupe des quêteurs vient de loin, s'approche puis s'éloigne.

© ÉDITIONS À CŒUR JOIE, "Les Passerelles", 24 avenue, Joannès Masset,
F-69009 Lyon. Tous droits réservés

Actualité

La chorale SAM'CHANTE ou C'est beau la VIE!

par Marie-Claire Fafard-Blais

« Quand la musique commence, le temps d'une chanson, il n'y a plus de maladie. Tout est cohérent à nouveau. »

Pensé et chapeauté par la [Société pour les arts en milieux de santé \(SAMS\)](#), la chorale SAM'CHANTE ou C'est beau la VIE, en clin d'œil à la première chanson travaillée par les choristes, est un projet-pilote pour les personnes souffrant des conséquences d'un AVC, d'aphasie ou de la maladie d'Alzheimer, ainsi que des proches aidants (ou proches aimants comme les appelle Mme Legrand, cheffe de chœur). Il s'agit d'une chorale bien particulière qui permet à ces personnes non seulement de vivre un loisir épanouissant, mais également d'en tirer de nombreux bénéfices.

Mis sur pied tout juste avant le début de la pandémie, en janvier 2020, le chœur a débuté ses activités sous la direction de la cheffe de chœur Tiphaine Legrand, de façon virtuelle, avec François-Hugues Leclair à la guitare. C'est donc munis de tablettes que les choristes débutent leurs activités en virtuel. La réaction des participants est si positive qu'il n'est pas question d'arrêter une seule semaine. « On a fait toutes les semaines : Noël, l'été, tout au long de la pandémie; tous les mercredis 13 h : chorale », explique Mme Legrand. « Pour favoriser la communication et les échanges, le but est qu'ils ouvrent leurs micros le plus souvent possible et qu'ils parlent ou qu'ils chantent. C'est très différent d'un chœur 'ordinaire' et ça a permis de créer des liens très forts. »

Les répétitions virtuelles ont eu lieu jusqu'au printemps 2022, moment où il a enfin été permis de se rencontrer en personne pour chanter. Le chœur

a bénéficié d'un piano offert grâce au programme [Piano au Suivant](#) et déménagé avec le soutien financier du [Chœur classique de l'Outaouais](#). Les pratiques ont maintenant lieu toutes les semaines dans les locaux d'[AVC-Aphasie Laval](#), un des partenaires du projet. L'organisme offre un centre de jour pour les personnes qui ont subi un AVC ou qui souffrent d'aphasie; il a également fourni des lutrins pour le chœur. Depuis l'automne 2022, environ 25 choristes participent à l'activité sur une base régulière. Les choristes vivent tous avec des symptômes différents, et Tiphaine Legrand adapte son approche pour chacun d'entre eux afin qu'ils puissent participer au meilleur de leurs capacités. « Pendant longtemps, j'ai choisi du répertoire qu'ils connaissaient pour ne pas être dans l'apprentissage de nouvelles pièces. Dernièrement, on a commencé à apprendre du répertoire, à faire des canons. Contre toute attente, ça fonctionne! »

« Ce qui est différent dans ces répétitions, c'est que je suis très heureuse quand ils m'interrompent pour parler », rigole Mme Legrand, un grand sourire aux lèvres. « On arrête tout. Parfois, ça prend un grand détour, mais c'est pour ça qu'on est là. »

Malgré les défis liés à la maladie, les choristes s'impliquent et développent un grand attachement pour le chœur. C'est le cas de Jeannette, 98 ans, qui souffre de la maladie d'Alzheimer et qui participe à la chorale avec ses deux filles. « Cette dame est un rayon de soleil, c'est un phare pour le chœur. Elle a une joie de vivre extraordinaire », commente Mme Legrand.

« Maman trouve ça beau, la chorale. Ça l'impressionne, elle se revoit au couvent avec la chorale... ça vient la chercher! Elle se sent à l'aise », souligne Monique, fille et proche aidante de Jeannette. « Ça vaut la peine d'y aller, c'est une belle sortie. Dans ce monde tout à l'envers, ça remonte le moral et ce, à chaque fois! Tout en chantant, on rit, on s'amuse, on a beaucoup de plaisir. Avec le temps, je réalise que je vais à la rencontre de la différence, autant dans les voix, les personnalités et leur particularité. Ce moment en chantant est devenu un rendez-vous précieux qu'on attend, qui nous donne soif d'apprendre : une vraie thérapie! »

Un grand sentiment de satisfaction découle de cette activité qui permet de se sentir en phase les uns avec les autres. Les applaudissements fusent à tout rompre à chaque fois que le chœur finit une chanson. Semaine après semaine, Tiphaine et François-Hugues sont frappés par l'humanité qui se dégage de ce chœur bien particulier. « On cherche à être ensemble dans cette musique, c'est une grande expérience humaine », conclut Tiphaine Legrand, visiblement emballée par la chorale SAM'Chante.

[Découvrez la capsule de la Fabrique culturelle sur la Chorale SAM'Chante!](#)



[Capture d'écran de la vidéo de la Fabrique culturelle](#)

L'Opéra de Montréal, agent de mieux-être et d'inclusion sociale

par Charlotte Gagnon

En 2018, l'[Opéra de Montréal](#) met en œuvre son Programme Impact Opéra pour la sensibilisation de tous les publics à l'opéra. Ce programme prévoit diverses activités culturelles offertes dans la communauté et dans les écoles, activités réalisées grâce à une équipe d'artistes-médiateur.trice.s et de collaborateur.trice.s dévoué.e.s. Les objectifs du programme se déploient ainsi : sensibiliser et initier un large public à l'opéra, offrir un soutien au mieux-être et faire de cet art total un outil pédagogique incontournable. En d'autres mots, faire de l'opéra un levier de transformation sociale.

Le programme ayant pris une ampleur considérable, c'est en 2020, alors que la pandémie bat son plein et accable le milieu des arts de la scène, que le département d'Action sociale et éducation de l'Opéra de Montréal commence à s'interroger sur les bienfaits du chant, au-delà de l'expérience artistique vécue lors d'une prestation. L'impact de l'art sur la santé et le mieux-être est indéniable et a fait ses preuves à de multiples occasions au fil des dernières années. Cependant, qu'en est-il de l'apport de la technique du chant d'opéra, c'est-à-dire la respiration profonde et la vibration de la voix, sur la santé physique? Ces facteurs propres au chant d'opéra peuvent-ils avoir un impact sur le corps de chanteurs novices bien encadrés?



Programme RESPIRER | Photo : Myriam Fimbry de Radio-Canada

RESPIRER

C'est dans cette ligne de pensée que se développe en février 2022 le programme **RESPIRER**, un programme de réhabilitation respiratoire pour les personnes souffrant de symptômes de COVID longue, grâce à la technique vocale du chanteur d'opéra. Développé en collaboration avec la Clinique de recherche IRCM post-COVID-19 (IPCO), ce programme a été créé et conçu par Ariane Girard, mezzo-soprano et professeure de chant principale à l'Atelier lyrique de l'Opéra de Montréal, et son contenu développé par Charlotte Gagnon, mezzo-soprano et professeure de yoga qui en assure également l'animation.

Cette clinique virtuelle s'inspire du programme BREATHE du *English National Opera* et offre des ateliers virtuels de chant classique et de yoga. S'étalant sur un total de 12 ateliers de 50 minutes, les participant.e.s expérimentent avec leur voix et cherchent, par l'entremise de vocalises et de l'interprétation décomplexée d'airs choisis, à se réapproprier leurs capacités pulmonaires. « Le corps sait respirer et le chant n'est en fait qu'une extension de cette fonction de base, explique Charlotte Gagnon. C'est donc grâce à la musique et au déploiement de la voix que les symptômes sont soulagés, peu à peu. »

La voix harmonisée

Pour que la voix et l'identité des femmes trans s'harmonisent, grâce à l'opéra, afin de réduire l'exclusion sociale.

Le programme RESPIRER ayant connu un grand succès auprès de participant.e.s, l'Opéra de Montréal poursuit sa mission en développant en mars 2023 le programme La voix harmonisée dédié au développement et perfectionnement de la pose de voix des femmes trans grâce à la technique vocale du chant d'opéra. Créé et conçu par Charlotte Gagnon, en collaboration avec Cédric Maguin, orthophoniste membre de l'Ordre des orthophonistes et audiologistes du Québec, ce programme exploratoire se veut une approche préliminaire aux démarches d'harmonisation vocale entreprises en orthophonie.

« Au cours du processus d'affirmation de genre des femmes trans, l'un des éléments qui demeure inchangé suite aux traitements d'hormonothérapie est la voix. La femme peut donc être confrontée à vivre avec une incohérence entre son identité (ce qu'elle incarne) et ce qui est perçu par ses interlocuteur.rice.s, avance Cédric Maguin. Après avoir pris connaissance du programme RESPIRER offert aux patient.e.s atteint.e.s de COVID longue, j'y ai vu une opportunité d'approcher l'Opéra de Montréal et de collaborer sur un programme adapté aux femmes trans. L'idée est de développer une aisance et un contrôle adéquat de leur voix, afin que

les participantes aient l'occasion d'expérimenter différentes sensations et sonorités, et puissent ainsi se rapprocher d'une voix correspondant à leur perception d'elles-mêmes. » Ainsi, grâce à des exercices de respiration, de tonification musculaire ciblée et de vocalises précises, les participantes apprendront à maîtriser leur appareil phonatoire et pourront ainsi débiter leur affirmation identitaire grâce à la sonorité de leur voix.

Ces deux programmes mettent en évidence toute la richesse de l'expérience du chant d'opéra et pavent la voie au développement de nouvelles approches en santé et mieux-être. L'Opéra de Montréal poursuit donc son engagement envers sa communauté et contribue au déploiement de l'opéra sous toutes ses formes, mais surtout, pour tous les publics.

[Visionner le documentaire réalisé sur le programme RESPIRER!](#)

La voix harmonisée



La renaissance d'une chorale

par Jocelyn Lefebvre

Le chœur régional de la Haute-Côte-Nord **Les gens de mon pays** a été fondé en 2001. Lorsque Mme Nathalie Ross décide, une fois ses études en droit notarial complétées, de revenir sur sa Côte-Nord natale, elle entame la fondation d'un chœur adulte amateur. Comme elle avait complété d'autres études au conservatoire de musique avec spécialisation en clavecin quelques années auparavant, qu'elle possédait des qualités naturelles de leader et qu'elle avait une facilité à transmettre son savoir, toutes les conditions étaient réunies pour qu'une chorale régionale voit le jour. Une fois les détails techniques réglés, il ne restait qu'à lui donner un nom. Se basant sur l'œuvre d'un nord-côtier bien connu des Québécois, la demande fut envoyée à M. Gilles Vigneault afin d'avoir sa permission d'utiliser le nom d'une de ses pièces emblématiques. Le chœur Les gens de mon pays est né. Un simple message vocal laissé sur la boîte vocale de Mme Ross de la part de M. Vigneault allait comme suit : « Je ne donne pas le nom de mes pièces mais... si c'est pour une chorale, alors bien sûr! »

Pendant les 20 années suivantes, le chœur présenta plusieurs concerts de Noël, concerts thématiques, banquets de financement, mariages, petites tournées régionales, Chorissimo, rassemblements

régionaux, voyages, et j'en passe. Au plus fort de sa popularité, Les gens de mon pays a pu compter sur près de 70 choristes en plus des nombreux collaborateurs et musiciens qui ont gravité de près ou de loin autour de l'organisation. Avec le vieillissement du groupe ainsi qu'une certaine pandémie qui a touché la planète en 2020, le nombre de choristes a dramatiquement chuté à 12 lors de sa participation au projet Au Chœur des régions chapeauté par l'Alliance chorale du Québec à l'automne 2021.

Au moment où la chorale fut choisie afin de représenter la Côte-Nord pour ce projet, Mme Ross annonçait son départ comme cheffe de chœur. D'autres projets l'appelaient. Compte tenu du temps et des efforts qu'elle avait investis pendant 20 ans à la direction de cette chorale, nous n'allions certainement pas lui en tenir rigueur, mais cette nouvelle fut certainement un choc. Elle entraîna dans son départ son complice M. Jacques Gagné qui, en plus d'être choriste, était trésorier de l'organisation depuis sa fondation.

Comment allons-nous pouvoir les remplacer? Toutes ces années d'expérience sont d'une valeur inestimable, et dans une région où le bassin de population est si peu élevé, plusieurs croyaient que ces départs sonneraient le glas de la chorale régionale.

Pour ma part, je suis devenu membre de ce chœur en septembre 2019. J'aurais dû le faire bien avant, mais c'est là une autre histoire. Comme je suis immédiatement tombé amoureux de ce magnifique groupe et que j'aime m'impliquer, j'ai joint les rangs du C.A. dès ma première année. J'ai tranquillement pu apprendre les rouages et le fonctionnement général d'une chorale dont la réputation n'est plus à faire. De fil en aiguille et en raison de certains événements, je me retrouve à peine un an plus tard président par intérim et officiellement élu à ce poste quelques mois après. Vinrent ensuite les difficiles annonces des départs de notre cheffe de chœur et de notre



Concert sous le thème *Ami, reviens.* | Photo : Bernard Boucher

trésorier. Il fallait donc se retrousser les manches et trouver la perle rare qui succéderait à notre cheffe. Peu de gens ont les qualités et les qualifications requises pour assumer de telles fonctions. Après avoir placé des annonces de recrutement dans tous les médias locaux, sur les réseaux sociaux, dans les écoles de musique et sur les différentes plateformes comme celle de l'Alliance, nous avons dû nous rendre à l'évidence que nous ne trouverons pas cette denrée rare. Une option s'offrait par contre à nous : un chef de chœur du Saguenay était déjà venu chanter et apporter son soutien à notre chorale pour des concerts où l'on manquait d'hommes. Nous avons donc sollicité l'aide de M. Karl Tremblay, qui dirigeait déjà plusieurs chœurs au Saguenay. Nous voulions gagner du temps afin de trouver une solution permanente. M. Tremblay accepta d'emblée de nous diriger pour la session hiver-printemps 2022. Nous étions à peine 15 choristes, mais nous avons tout de même débuté nos activités le 14 février 2022. Avec la collaboration de la chorale de l'Université du Québec à Chicoutimi et du groupe Octavio, nous avons pu compter sur la présence de trois étudiants et de deux hommes qui vinrent nous donner un précieux coup de main, et nous avons pu présenter deux magnifiques concerts les 4 et 5 juin 2022. Karl Tremblay nous annonça, suite aux concerts, qu'il poursuivrait l'aventure avec nous pour une année supplémentaire, soit jusqu'en juin 2023.

Durant cette session plus que positive, deux choristes remplis d'audace décidèrent de tenter leur chance en dirigeant quelques pièces. L'expérience fut un succès tel que ces deux choristes, Marilou Meehan et Gabriel Holden-Rousseau, prirent la décision de profiter de la présence d'un chef d'expérience à nos côtés et de devenir nos deux futurs chef(fe)s de chœur. Donc, depuis septembre 2022, nous avons deux apprentis chef(fe)s qui apprennent à un très bon rythme et prennent confiance chaque semaine. Avec le temps, le travail et le mentorat en compagnie de Karl Tremblay, nous aurons réussi à avoir deux nouveaux dirigeants qui prendront les rênes du chœur à partir de septembre 2023. Nous serons jeunes et peu expérimentés, mais notre ardeur au travail, notre discipline et notre grand plaisir à chanter en groupe viendront sans aucun doute pallier nos lacunes.

Même en étant à peine 15 choristes en février 2022, nous avons pu tenir deux concerts en juin qui en ont charmé plus d'un! Sous le thème *Ami, reviens*, la foule présente aux deux représentations a pu constater notre bonheur de chanter ensemble et notre amour de la musique. Lors de nos portes ouvertes en septembre 2022, nous avons accueilli plusieurs nouveaux choristes. Nous étions près d'une vingtaine pour la session d'automne, mais notre plus grande surprise fut lors de la rentrée du



Concert des fêtes en 2022 | Photo : Bernard Boucher

23 janvier 2023. Plus de 30 choristes étaient présents et sont toujours au sein de notre chorale après quatre semaines de répétitions. Nous avons donc plus que doublé nos effectifs avec des gens de tous âges. Je suis extrêmement fier d'écrire que l'objectif de faire renaître cette chorale sur les plans humain, financier et professionnel est atteint et même dépassé.

Dans ce magnifique coin de pays qu'est la Haute-Côte-Nord, où la culture n'a pas toute la place qu'elle mériterait, nous sommes extrêmement heureux d'avoir su nous relever devant l'adversité. L'avenir semble prometteur et ensoleillé pour un groupe de gens formidable qui mérite de continuer à répandre la joie et le bonheur sur son territoire, car comme notre devise le dit si bien : Un pays qui chante est un pays qui cultive le bonheur.

Jocelyn Lefebvre

Président du C.A.

Chœur régional de la Haute-Côte-Nord

[Chœur Les gens de mon pays](#)

[Page Facebook du chœur](#)



Répétition et célébration de la Saint-Valentin. | Photo : Bryan Martel-Hovington



Chœur philharmonique
du Nouveau Monde
Basses Laurentides

Wolfgang Amadeus Mozart

" Génie musical, découvrez l'homme derrière la légende ".

**Pierre Vachon, conférencier invité
et musicologue**

25 mars 2023 à 19h30

CENTRE COMMUNAUTAIRE ET CULTUREL

Thérèse de Blainville, 120 Boul. du Séminaire, Ste-Thérèse

Billets: 25\$

www.spnm.ca

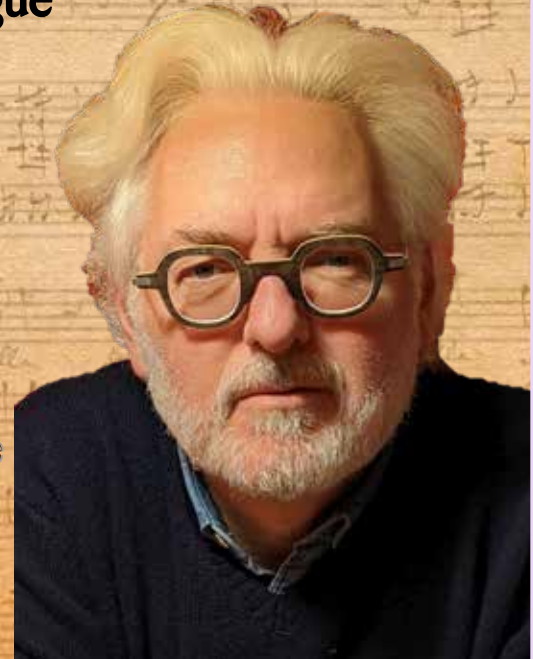

WEBINAIRE | 30 mars 2023 à midi

Les Oyseaulx en concert!



avec Antoine Ouellette

ÉVÈNEMENT

Chorissimo 2023!

par Clémence Modoux

Présentation

Chorissimo est de retour! Ce grand rassemblement de chorales jeunesse est organisé tous les deux ans par l'Alliance chorale du Québec dans différentes villes québécoises. Cet événement vise à motiver les chœurs d'enfants à vivre une aventure musicale. Il permet de diffuser et d'apprendre du nouveau répertoire et offre aux jeunes choristes l'occasion de travailler sous la direction de chefs différents, porteurs de la diversité musicale de notre communauté chorale. Chorissimo favorise de nouvelles rencontres entre choristes, chorales et parents et, par le fait même, leur permet de découvrir une région du Québec. Enfin, la présentation d'un concert permet de promouvoir le chant choral dans la région et auprès des proches des choristes.

Chorissimo 2023

Cette année, Chorissimo aura lieu à Laval, à l'école Mont-de-La Salle les 22 et 23 avril. Organisé en partenariat avec la chorale hôte Les Petits Chanteurs de Laval, l'événement rassemblera des chorales scolaires et communautaires de partout au Québec, ainsi que de jeunes choristes qui ne font pas partie de chorales mais qui souhaitent vivre cette expérience le temps d'une fin de semaine. Cette année, les jeunes choristes invités sont âgés de 6 à 14 ans et seront divisés en ateliers par groupe d'âge. Il y aura donc 4 ateliers :

- l'Atelier A : pour les enfants du 1er cycle du primaire (6 à 8 ans)
- l'Atelier B : pour les enfants du 2e cycle du primaire (8 à 10 ans)
- l'Atelier C : pour les enfants du 3e cycle du primaire (10 à 12 ans)
- l'Atelier D : pour les jeunes du 1er cycle du secondaire (12 à 14 ans)

Les cheffes et chefs invités ne seront pas attirés à un seul atelier, mais circuleront d'un groupe à l'autre afin de rendre l'expérience aussi dynamique et enrichissante que possible pour les jeunes. Les choristes apprendront des chansons dans chaque atelier, mais il y aura aussi des périodes dédiées aux chants communs.

La fin de semaine s'achèvera avec un grand concert public. Les familles et amis des choristes auront donc la possibilité de les entendre le dimanche à 15 h à la chapelle de l'école Mont-de-La Salle.

Chantons pour la Terre

Le 22 avril étant le Jour de la Terre, nous avons décidé d'en faire la thématique de Chorissimo 2023. Compte tenu de la grande préoccupation face à l'avenir de la planète et le monde que l'on laisse aux jeunes, et pour souligner l'engagement des jeunes générations envers cette cause, il paraissait évident d'axer notre programmation sur ce thème et de choisir un répertoire en lien avec la beauté de la nature, la protection de l'environnement et la lutte aux changements climatiques.

Les chants communs seront les suivants : *Qu'est-ce qu'on leur laisse* de Richard Séguin, dans un arrangement de Philippe Ostiguy, *Raindance* de Karl Jenkins, *La terre est si belle* de Hugues Aufray et un amalgame de deux chansons de Michel Fugain : *Fais comme l'oiseau* et *Bravo Monsieur le monde*. La programmation par atelier sera dévoilée sous peu.

Nous souhaitons organiser un événement respectueux de l'environnement. En plus des activités musicales, nous offrirons des activités de plein air et d'éducation environnementale (par exemple, un atelier de plantation de semis). Les jeunes seront invités à faire attention à leurs déchets, des repas et collations végétariens seront servis, et nous conseillerons aux participants de venir en transport en commun ou en covoiturage.

Les cheffes et chefs invités

Au cours de la fin de semaine, les jeunes choristes auront la chance de chanter sous la direction de quatre chefs et cheffes de grande expérience.

Philippe Ostiguy, chef invité

Détenteur d'une maîtrise en interprétation piano et lauréat de plusieurs concours, Philippe Ostiguy développe très jeune son amour du chant choral comme membre des Petits Chanteurs du Mont-Royal. Travaillant depuis près de 30 ans maintenant avec les Petits Chanteurs de Laval, spécialiste des chœurs de jeunes, il est reconnu pour sa très vaste connaissance du monde choral, sa grande rigueur, sa recherche de l'excellence et surtout sa créativité, son dynamisme et sa passion à communiquer son amour de la musique. Les Petits Chanteurs de Laval

ont remporté en 2014 le prix Coup de cœur du jury au concours Chantez pour Sainte-Justine avec Céline Dion. Les Voix Boréales ont remporté en février 2019 le Grand Prix du concours Sing'n'Joy à Princeton, aux États-Unis. Les différents chœurs ont effectué sous sa direction plusieurs tournées au Québec, au Canada, aux États-Unis, en Europe et au Japon. Philippe Ostiguy a écrit plusieurs arrangements pour chœur, particulièrement de chansons populaires francophones. Plusieurs de ces arrangements ont été enregistrés sur le plus récent CD *Jamais je ne t'oublierai* des Petits Chanteurs de Laval. À titre de chef invité, il participe régulièrement à des rassemblements choraux destinés aux jeunes à travers la province.

Julie Dufresne, cheffe invitée

Julie Dufresne dirige des chœurs depuis plus de 20 ans. Directrice musicale des Sympholies vocales et assistante cheffe du Chœur de chambre du Québec, Julie est également codirectrice artistique et générale des Petites Voix du Plateau, un chœur d'enfants de 130 voix. Julie détient une maîtrise en direction chorale de l'Université de Sherbrooke et un baccalauréat en chant classique du Conservatoire de musique de Montréal. En plus de ses qualités de pédagogue, sa solide formation vocale constitue un atout à



sa direction. Reconnue dans le milieu choral pour ses connaissances en technique vocale, elle est souvent invitée à donner des ateliers et des conférences sur le sujet. En 2021, elle a joint l'équipe d'experts chargée d'élaborer une formation en direction chorale en milieu scolaire, offerte par l'Alliance chorale du Québec. Depuis, elle sillonne le Québec pour former des chefs de chœur d'enfants.

Ruben Brutus, chef invité

Ruben Brutus est ténor, chef de chœur, enseignant en musique au primaire et au secondaire, auteur-compositeur-interprète. Dès son jeune âge, Ruben Brutus fait ses débuts de choriste au sein de la chorale Jireh Gospel Choir, sous la direction de Carol Bernard. Il y compose *Quoi qu'il arrive* qui remporte en 2012 le prix Chanson Gospel/Caraïbéenne de l'année décerné par GMA Canada. Détenant une double formation en chant classique et en chant jazz, il fait son parcours académique sous la tutelle du ténor Richard Margison, de la chanteuse jazz Jeri Brown et des chefs de chœur Christopher Jackson et Robin Wheeler. Jeune chef de chœur, Ruben assure la direction chorale au primaire et au secondaire. En 2016, il se joint au corps enseignant de la Maîtrise des Petits Chanteurs du Mont-Royal où il occupe le poste de coordonnateur de la formation musicale. Durant ces mêmes années, il se joint aussi à la direction musicale des Petites Voix du Plateau. Depuis 2021, Ruben Brutus assume le rôle de directeur musical de Montreal Steppers, une organisation axée sur les arts issus de ses racines africaines.

Nathalie Rochette, cheffe invitée

Conseillère pédagogique en arts et culture au Centre de services scolaire de Laval, Nathalie Rochette enseigne la musique depuis 15 ans. Pianiste, comédienne et cheffe de chœur, elle partage son temps entre la scène et la pédagogie. Après avoir obtenu deux baccalauréats en musique, l'un en interprétation piano et l'autre en éducation musicale, elle poursuit ses études en théâtre musical au Collège Lionel-Groulx, puis complète une maîtrise en direction chorale à l'Université de Sherbrooke. Passionnée, rigoureuse, ferme et énergique, Nathalie dirige depuis 6 ans le chœur Alizé des Petites voix du Plateau. Elle a également été cheffe de chœur à l'École des jeunes de l'Université de Montréal et a dirigé plusieurs chœurs pour différents projets de comédies musicales dont *L'amour au XXIe siècle*. Elle dirige depuis peu le chœur Carillon de Repentigny.



Ses études en éducation musicale lui ont apporté un intérêt particulier pour l'éducation, la différenciation pédagogique et l'apport de la musique dans le parcours de l'élève comme facteur de réussite.

Détails et inscriptions

Les chorales scolaires, parascolaires et communautaires de partout au Québec sont les bienvenues à cet événement. Les jeunes qui ne font pas partie d'une chorale peuvent aussi s'inscrire. Il n'y a pas d'audition, et l'événement est ouvert à tous les jeunes âgés de 6 à 14 ans. Les inscriptions sont en cours, jusqu'au 17 mars! Ne tardez pas!

[Plus de détails sur le site de l'Alliance!](#)

Témoignage de Louise Marie Pelletier

« Ah! Chorissimo! Tellement un bel événement, tant pour les choristes que pour les chefs de chœur! J'ai participé à plusieurs de ces événements organisés par l'Alliance chorale du Québec. Il y a une telle richesse dans ces rassemblements que j'en bénéficie des années durant. Sans en faire toute une énumération, je peux témoigner que grâce à ma participation, j'ai une bibliothèque embellie de suggestions de répertoire propre aux enfants, dans tous les styles et pour tous les niveaux. Côté d'autres chefs est toujours très stimulant. J'en tire toujours profit. Je reviens souvent avec des idées nouvelles. Les chefs invités sont tous inspirants les uns les autres. Et puis, les échanges lors des repas ou en coulisse sont des plus riches... D'emblée, on entre dans des sujets qui nous touchent et nous poussent à aller plus loin. Chaque époque apporte son lot de difficultés et de solutions. On s'encourage les uns les autres. Je vous souhaite tout le succès que mérite un tel événement. »

Louise Marie Pelletier
Cheffe de chœur des Petits Chanteurs de Beauport

RASSEMBLEMENT CHORAL JEUNESSE

CHORISSIMO! 2023

CHANTONS POUR LA TERRE
22 ET 23 AVRIL à LAVAL



ALLIANCE CHORALE
DU QUÉBEC

Plus de voix, plus d'harmonie



LES PETITS
CHANTEURS
DE LAVAL

Le Festival de chant choral de Montréal de retour pour une 2e édition!

par Patricia Abbott

festival de chant CHORAL de Montréal

Suite au succès retentissant de la première édition en octobre 2022, c'est avec joie que l'équipe du Festival de chant choral de Montréal (FCCM) annonce que la deuxième édition se tiendra du 20 au 22 octobre 2023 à l'église Saint-Pierre-Apôtre. Tout en poursuivant sa mission de rendre accessible la musique de compositrices et compositeurs vivants, en particulier ceux et celles du Québec, le FCCM 2023 aura pour thème le chant choral comme véhicule identitaire pour la francophonie.

Monique Richard, artiste acadienne de renommée nationale basée à Moncton, sera la cheffe invitée. Professeure titulaire à l'Université de Moncton, elle est directrice artistique du Chœur Louisbourg et du Chœur Beauséjour, et c'est ce dernier qui ouvrira la série de trois concerts de la fin de semaine. Mme Richard donnera également un atelier de direction le vendredi et une conférence le samedi en après-midi. Le grand concert du samedi soir mettra en vedette des chœurs du Québec sélectionnés par un jury et se terminera avec des chants communs dirigés par la cheffe invitée et chantés par les chœurs invités et les festivaliers.

[L'appel de candidatures est lancé!](#)

À cette programmation enrichissante s'ajouteront une présentation et un atelier avec Robert Ingari sur la répétition efficace, sujet de son livre qui sera bientôt publié; une table ronde sur la thématique de la contribution importante de la francophonie au chant choral avec plusieurs invités, une messe avec animation chorale, des cocktails pour favoriser les échanges entre tous ceux qui se passionnent pour le chant choral et un grand concert de clôture avec un ensemble invité qui sera bientôt dévoilé. Mario Paquet a de nouveau accepté l'invitation du FCCM d'animer les concerts et la table ronde.

C'est donc avec confiance que le FCCM invite les choristes et les chefs de chœur à réserver dès maintenant les dates du 20 au 22 octobre prochains pour une fin de semaine qui promet d'être inspirante et ressourçante pour tous et toutes.

Découvrez le **[site web du Festival de chant choral de Montréal!](#)**

Chronique

La formation vocale des choristes

par Jean-Pierre Guindon



La formation vocale des choristes suit un parcours bien différent de celui de l'étudiant qui poursuit des études en vue d'obtenir un diplôme universitaire en chant. Certains exercices techniques se recoupent dans les deux démarches, mais le parcours du développement de la voix des choristes est bien distinct de celui du futur chanteur professionnel.

L'étudiant qui fait des études universitaires s'engage dans une démarche à long terme. Son cheminement quotidien, la leçon hebdomadaire qu'il reçoit privément avec son professeur, la structure du chant et son exécution qu'il assimile dans tous les détails le situe dans une autre catégorie de l'enseignement.

Le parcours du choriste amateur a des objectifs plus limités. Les apprenants adultes souhaitent acquérir des compétences qui leur permettent de tenir correctement leur rôle de choriste. Ils éprouvent le désir d'obtenir des outils techniques pour résoudre les difficultés de certains passages dans la partition qu'ils chantent et progresser individuellement. Les apprenants adultes souhaitent une application réelle du pourquoi de la technique vocale.

Malgré tous les défis pour celui qui les dirige, les solutions pour les aider concrètement sont nombreuses. Ne perdons pas de vue que le chef de chœur n'enseigne pas seul à seul à un choriste, mais s'adresse à un groupe souvent assez nombreux et hétérogène. Selon l'éminent andragogue* Malcolm Knowles, l'adulte (le choriste) dans son apprentissage désire passer d'un aspect théorique à un usage immédiat. Pourquoi faire des exercices vocaux avant

de commencer à apprendre le répertoire?

Étape par étape, les remarques du chef de chœur consistent à faire prendre conscience des particularités sonores d'un bon chœur et à les améliorer : l'intonation, l'amalgame des voix, la diction, l'écoute, etc. Il ne s'agit pas de rechercher une couleur uniforme. L'homogénéité s'obtient en assignant un emplacement à chaque chanteur dans l'ensemble. Il corrige les défauts : la contraction du cou, la mâchoire serrée, le manque de tonus, etc.

Dans les deux paragraphes qui suivent, vous trouverez une brève esquisse de la procédure pour mettre en pratique le développement de la voix chez les choristes.

« Apprendre à chanter, c'est d'abord apprendre à respirer. » (Claire Dinville, *La voix chantée*, p. 35) Les exercices pour améliorer la gestion du souffle se font en dehors du chant. Après quelques exercices de base (voir *Formation vocale du chœur* par Sabine Horstmann, Centre de documentation musicale À Cœur Joie Belgique), le chef poursuit les exercices en utilisant les textes du répertoire au programme de la répétition en cours. Le but consiste à apprendre comment répartir le souffle sur l'ensemble d'une phrase qui est dite en chuchotant. Le chef regarde les chanteurs et les écoute. Il vérifie si la répartition de l'air (le *sostenuto*) nourrit chaque syllabe du début à la fin et corrige, s'il y a lieu.

Pour le deuxième point, le chef choisit les

vocalises en utilisant de courtes mélodies puisées dans le répertoire. Une fois, ce sera pour répéter un intervalle de seconde, de tierce; une autre fois, ce sera pour travailler une cellule rythmique, un accord, un staccato, etc. Ces mélodies sont transposées pour s'adapter à la tessiture vocale de tous les choristes. Cette procédure fait gagner beaucoup de temps puisque les problèmes vocaux (intonation, note aiguë, accord dissonant, etc.) sont examinés concrètement en mettant en pratique la technique vocale.

Le sujet du développement de la voix humaine est vaste. Ce bref exposé ne couvre qu'une infime partie de la procédure didactique pour atteindre les meilleurs résultats.

*Andragogue: spécialiste de l'éducation et de la formation des adultes dans divers milieux. Le chef de chœur est un andragogue puisqu'il forme artistiquement et musicalement des adultes.

Découvrez les formations et les webinaires disponibles pour achat sur [la boutique de l'Alliance!](#)



FORMATION DE SIX COURS



Diction lyrique
pour choristes

avec Lucie Roy

Les mercredis du 9 février au 23 mars 2022 de midi à 13 h

Chronique

Félicitations pour votre beau programme!

par Normand Miron

La pandémie n'a pas qu'affecté notre façon de chanter (via Zoom ou à 6 pieds de distance, bien masqués, mains et chaises bien désinfectées). Elle a aussi ouvert la porte à la version virtuelle du sacro-saint outil de communication de tout chœur qui se respecte : le programme de concert. Quelle bonne idée, non? Un petit code QR stratégiquement placé à l'entrée de l'église ou de la salle, et hop! le tour est joué. Plus besoin d'imprimer le programme. Quelle économie! Vraiment? Pas sûr... Ce qui fonctionne bien sur papier n'est pas garant d'une bonne performance en ligne.

Le programme en papier

Le programme de concert choral s'assoit sur des éléments bien précis :

- **Sa physicalité** : Il se tient, il se touche, il se sent. On peut tourner les pages, marquer le coin de la page qui nous intéresse, le plier dans notre sac, s'éventer avec. Comme on l'a en main et qu'on n'a rien d'autre à faire avant le début du concert, on va le lire. C'est sûr.
- **Sa nature** : Un programme est fait pour être lu, plutôt que vu. Les mots priment sur les images qui, dans la plupart des cas, feront office de simples ornements graphiques.
- **Sa dimensionnalité** : Son format est fixe, prédéterminé. Le contenu y est organisé de façon optimale.
- **Sa finalité** : Son contenu témoigne d'un moment bien précis, le concert. Une fois le spectacle terminé, le programme n'est plus qu'un souvenir. Il a dit ce qu'il avait à dire, et ça s'arrête (malheureusement) là.

Le programme en papier, version virtuelle

C'est là que les choses se gâtent. Penser que les gens balaieront un code QR pour lire un programme sur l'écran minuscule de leur téléphone est utopique. Oui, avant un spectacle, tout le monde a la face dans son téléphone. Ça facebook, ça pinterest, ça tiktok. Pourquoi ne pas en profiter? Parce qu'alors que ces applications ont été pensées en mode téléphone ou tablette, votre programme a été pensé en mode imprimé. Entre tenter de lire un texte trop petit ou relaxer devant une vidéo de chats, le choix est clair.

Minous = 1, Chorale = 0.

To print or not to print?

Zat is ze (wrong) question. La question n'est pas autant de choisir entre l'imprimé et le virtuel que de s'assurer que son contenu soit optimisé en fonction du média utilisé. Une bonne vieille règle publicitaire que malheureusement même les publicitaires les plus aguerris oublient parfois.

Si vous optez pour une version imprimée, essayez d'augmenter sa durée de vie. Ajoutez-y des codes QR qui pointeront vers du contenu en ligne. Faites en sorte que votre programme devienne un tremplin vers l'ensemble des éléments de votre écosystème numérique (page Facebook, site Web, vidéos sur YouTube, page de recrutement de choristes, accès à la prévente des billets de l'an prochain).

Si vous décidez de mettre un X sur la version papier, repensez sa présentation en ligne. Plutôt

qu'un simple PDF, peut-être s'agit-il d'une page de votre site qui lui est vouée afin de présenter vos informations d'une façon optimale? Ajoutez des liens aux annonces de vos commanditaires pour diriger les gens vers leurs sites ou leurs pages Facebook. Ajoutez-y des vidéos, des extraits musicaux, des liens vers de l'information relative aux compositeurs et pièces musicales. Invitez les gens à assister à une répétition. Invitez les entreprises à vous engager lors de leur prochain événement corporatif. Autre avantage, en créant du contenu sur votre site, vous augmentez sa traction organique (votre site apparaîtra plus haut dans la liste de résultats de recherches Google).

Oui, dans les deux cas, c'est un peu plus de travail. Mais c'est pour le mieux. Car à mon avis, un programme de concert ne doit pas autant être le

dernier acte communicationnel d'un chœur avant son retour en septembre que le début d'une longue conversation avec un public cible privilégié : les gens qui ont payé pour vous entendre, qui ont été séduits par vos chants et qui parleront de vous à leurs proches. Ce sont vos futurs choristes, vos futurs commanditaires, vos futurs spectateurs. Chantez-leur la pomme!



Photo : Manuel Nägeli

Normand Miron est un baryton qui œuvre en marketing depuis plus de 30 ans. Directeur de création au sein de plusieurs agences de publicité, il a gagné plus de 130 prix ici et à l'étranger, en plus d'avoir siégé sur le jury de dizaines de compétitions publicitaires internationales. Il est également journaliste, blogueur, podcasteur et il est l'âme et la voix de VOCALISES.ca, un nouveau blogue/balado voué au chant choral.

Découvrez le blog de Normand Miron : vocalises.ca

Témoignage



Une idée qui pourrait servir

Le **Chœur Ste-Dorothée** a été confronté à un problème de logistique lors de son dernier concert, ce qui a amené une solution que nous croyons intéressante de partager.

3 semaines avant notre concert de Noël 2022...

Trois semaines avant notre concert de Noël du 11 décembre 2022 à l'église Ste-Dorothée concluant les activités de notre 50^e anniversaire, le trésorier du Chœur Ste-Dorothée, Pierre, reçoit un appel du directeur technique de la *Maison des Arts de Laval* (MDA) qui nous prête habituellement le matériel pour nos concerts, soit : **1)** la scène faite de praticables (4' x 8'), **2)** le matériel de son, et **3)** celui d'éclairage. Il l'informe alors que le monte-charge à la MDA est brisé et que notre matériel qui se trouve au sous-sol ne peut donc pas être monté et prêté. Il avait déjà été établi, qu'en raison d'une pénurie de personnel, les services habituellement fournis par les techniciens de la MDA seraient offerts par une équipe de techniciens sous-traitant.

Recherche de solutions alternatives pour l'équipement

On doit donc trouver rapidement un fournisseur pour le matériel de scène, de son et d'éclairage. Selon l'entente avec la Ville de Laval, étant donné que nous sommes un organisme culturel reconnu, le prêt et le transport du matériel est gratuit; le Chœur ne paye que les techniciens de scène, de son et d'éclairage pour le concert.

Suite à nos recherches et demandes de soumission à des fournisseurs externes, nous constatons que le prix exigé est nettement au-delà de nos ressources financières et que l'on doit trouver une solution alternative. Pierre rappelle le directeur technique de la MDA pour voir si des arrangements peuvent être pris pour nous aider à résoudre notre problème.

Deux problèmes sur trois de réglés (son & éclairage)

On en arrive à une entente. Le matériel de son sera fourni par le sous-traitant et la MDA fournira le matériel d'éclairage qu'il transportera à l'église. Bon, deux des trois problèmes logistiques sont réglés; il faut régler le matériel de scène, soit 9 praticables (7 pour les 60 choristes et 2 pour les musiciens) ainsi que les marches et les garde-corps. On refait une demande de soumission exclusivement pour ce matériel, mais malheureusement la somme exigée est encore nettement trop élevée. Le problème subsiste : comment s'assurer que nos 60 choristes puissent bien voir la cheffe dans l'espace limité du chœur de l'église.

Que faire à propos des praticables?

On avait déjà 2 mini-podiums pour des choristes moins grands qu'on avait confectionné dans le passé. Notre trésorier propose alors d'en construire d'autres afin d'élever des choristes individuellement. De plus, on décide d'utiliser les marches de l'église pour y placer des choristes. La possibilité de voir la cheffe était assurée pour certains. Après discussion, nous décidons de construire six mini-podiums. Un couple parmi nos choristes, Brigitte et Denis, se porte volontaire pour cette tâche, en se basant sur le modèle que nous avons déjà. Après ce premier lot de six, nous allons de l'avant - une semaine avant le concert - pour un deuxième lot de 5 pour un total de 13 mini-podiums pour le Chœur.

La production par Brigitte et Denis

Les mini-podiums...

Tel qu'illustré ci-dessous, les mini-podiums sont des plateformes de 20" x 15 $\frac{7}{8}$ " d'une hauteur hors-tout de 7 $\frac{1}{4}$ " et sont facilement empilables.

Comme on le verra dans les détails, les mesures fractionnaires sont dues aux limites imposées par l'utilisation maximale d'une feuille de 4' x 8' pour la création d'un lot de 5 mini-podiums. Pour référence, le coût total des matériaux a été d'environ 22 \$ par mini-podium, incluant la peinture (en novembre 2022).

Détails de la construction

- Type de matériel : le plywood $\frac{5}{8}$ " a été choisi à la place de la mélamine ou du MDF surtout pour une question de poids et de résistance à l'humidité.

- Matériaux pour 1 mini-podium

- 1 dessus: 20" x 15 $\frac{7}{8}$ "
- 2 long côtés: 20" x 6 $\frac{7}{8}$ "
- 2 côtés courts + 1 panneau central: 14 $\frac{5}{8}$ " x 6 $\frac{7}{8}$ "
- 28 vis à bois #8 de 1 $\frac{1}{2}$ "
- Colle à bois
- Peinture noire

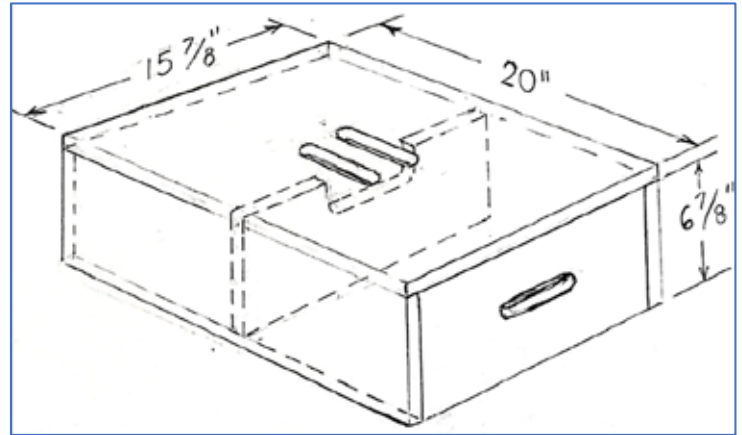

- Matériaux pour 5 mini-podiums & coûts

- 1 feuille de 4' x 8' x $\frac{5}{8}$ " de *plywood épinette select* belle d'un seul côté = environ 55 \$ (avec taxes) - voir le plan de découpe ci-joint (couvre l'ensemble des panneaux sauf 1 panneau central).
- Le panneau central manquant pourrait certainement être fourni par un choriste.
- 140 vis (2 boîtes de 100) / environ 2 x 7.50 \$ = 15 \$
- Colle à bois = coût à déterminer si on n'utilise pas son propre stock.
- Peinture noire *Latex à plancher* (875 ml) et 2 mini-rouleaux = 54 \$

- Étapes et outils

1. Découper tous les panneaux en se référant au plan de découpe.

⚠ Afin d'assurer un assemblage précis, il est important de couper les divers panneaux le plus exactement possible (plus important encore pour la hauteur des côtés et du centre).

2. Découper les 2 poignées des 5 dessus et celle des 5 panneaux latéraux courts en se référant au plan des mesures.

⚠ L'ajout de ruban de masquage à l'endroit du découpage des poignées sur les deux côtés du panneau minimisera les éclats de bois du plywood.

- Percer les trous de 1 $\frac{1}{8}$ " aux extrémités de la poignée.
- Relier les trous avec la scie sauteuse.
- Arrondir les bordures du trou des poignées avec une toupie/lime/sableuse.

3. Découper l'encoche des 5 panneaux du centre.

4. Prépercer les trous de vis avec une perceuse à colonne (optionnel mais ça facilite l'assemblage et prévient le fendillement du bois).

5. Assembler (i.e. coller/visser) les mini-podiums

⚠ S'assurer d'être sur une surface/table bien droite.

⚠ L'utilisation de colle est recommandée avant de visser les panneaux.

- Commencer par coller/visser les 4 panneaux latéraux puis le panneau du dessus.

⚠ L'utilisation de serres de coin aide grandement le processus d'assemblage.

- Puis, insérer le panneau central à l'intérieur et le coller/visser en place.

⚠ L'utilisation de 2 panneaux-guide est très utile pour cette étape afin de bien centrer le panneau central en le déposant sur les guides :

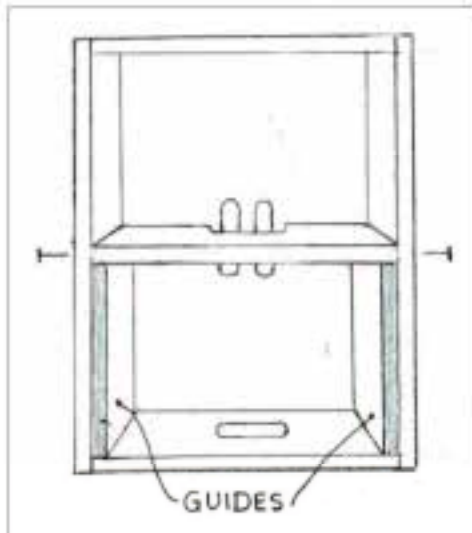

6. Finition des mini-podiums

- Sabler les arêtes verticales et horizontales des mini-podiums pour les arrondir.

- Il ne reste plus qu'à les peindre – 2 couches de peinture noire latex à plancher.



Un mini-podium

Photos : Chœur Ste-Dorothée



Les mini-podiums empilés dans notre cage de rangement au Centre communautaire Ste-Dorothée.

7. Temps de production

- Pour un lot de 5 mini-podiums, environ 2,5 heures à deux personnes pour la construction et 1,5 heure pour la peinture à deux personnes (incluant le séchage entre les deux couches).

- Le fait d'avoir tous les outils et appareils requis dans une seule pièce facilite la tâche.

- Cela exclut le temps requis pour les achats de matériel et les grandes coupes de la planche à la quincaillerie.

PLAN DE DÉCOUPE - pour 5 mini-podiums - Feuille de 4' x 8' x 5/8"

[manque 1 panneau central]

15 7/8"	15 7/8"	15 7/8"	15 7/8"	15 7/8"	6 7/8"	6 7/8"	20" 6 7/8" 6 7/8" 6 7/8" 6 7/8"	④ ③ ② ① →		
1D	1D	1D	1D	1D	9L	10L				
1L		3L		5L		7L			11C	
2L 20"		4L 20"		6L 20"		8L 20"			12C 14 7/8"	
1C		3C		5C		7C			9C	13C
2C 14 7/8"		4C 14 7/8"		6C 14 7/8"		8C 14 7/8"		10C 14 7/8"	14C 14 7/8"	

D = DESSUS **L** : LONG CÔTÉ **C** = CÔTÉ COURT ou PANNEAU CENTRAL

COURTES
FRANC-
PALES

PLAN DES MESURES

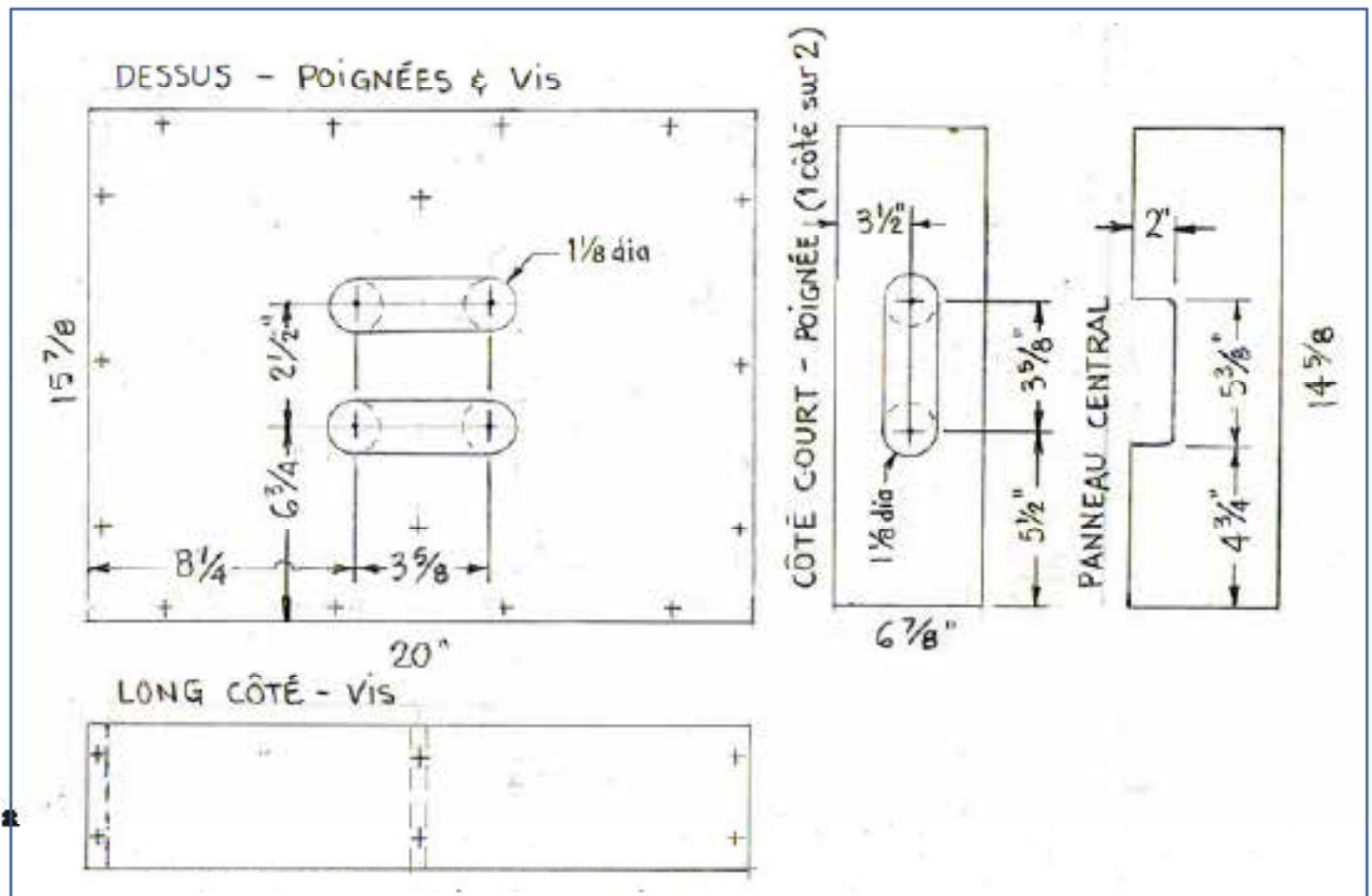

Conclusion

Finalement, l'idée des mini-podiums s'est avérée être plus intéressante que prévue. Au concert de Noël, les choristes les ont appréciés car, en plus d'être solides et sécuritaires, ils nous donnaient de la flexibilité pour le placement sur scène. La légèreté du matériel permet de faire rapidement des changements de position. De plus, le transport et l'entreposage sont plus faciles, contrairement aux praticables qui sont très lourds et dont le montage ou le démontage prend environ 45 minutes. Ces mini-podiums pourraient nous être très utiles lors de concerts dans une salle à un seul niveau de plancher ou pour certains concerts extérieurs. Nous pourrions aussi les utiliser même si nous avons des praticables pour ajuster la hauteur de certains choristes individuellement.

Notre problématique du départ nous a amenés à trouver une solution peu coûteuse et fonctionnelle grâce à quelques-uns de nos membres créatifs et talentueux comme on en retrouve au sein de toutes les chorales. Nous espérons que notre idée pourra vous être utile.

Photo : Sylvain Ayotte, Chœur Ste-Dorothée



Au concert de Noël 2022, le Chœur Ste-Dorothée avec ses choristes utilisant les mini-podiums. À gauche en avant, on aperçoit notre violoniste Émilien Caron-Perron et notre violoncelleliste, Francisco Javier Ramirez et au centre, notre cheffe Roxanne Croteau et notre pianiste Houry Manougian.

L'équipe de production :

Brigitte et Denis Daoust

Lyne Labrecque et Pierre Charette

Chœur Ste-Dorothée : choeurstedorothee@hotmail.com

Pour toutes informations additionnelles, contacter : dedaoust@gmail.com

[Pour découvrir le site web du Choeur Ste-Dorothée!](#)

Portrait

Unique en son genre : Michel Brousseau

par Louise Lalonde

S'il y a quelque chose de remarquable et d'inédit à la Société philharmonique du Nouveau Monde, c'est l'engagement indéniable et constant de son chef et directeur artistique, le maestro Michel Brousseau, pour valoriser le chant choral et permettre la diffusion de concerts classiques avec grand chœur et orchestre. C'est chaque semaine de la saison chorale que le maestro parcourt des kilomètres à la rencontre des choristes qui forment les trois chœurs affiliés et qu'il poursuit ainsi cet objectif. C'est un modèle unique en son genre!

Intéressé très tôt à la musique, formé au piano et à la direction d'orchestre au Conservatoire de musique de Montréal, dont il a été d'ailleurs le coordonnateur artistique de 1995 à 1999, Michel Brousseau accumule les prix et les titres et acquiert une renommée internationale par plusieurs prestations au Canada et aux États-Unis et dans plusieurs pays d'Europe. Par exemple, en 2013, il est le premier chef québécois à être invité à créer un nouvel opéra intitulé Pinocchio au célèbre Teatro San Carlo de Naples.

C'est avec tout ce bagage qu'il s'investit dans la création de la Société philharmonique du Nouveau Monde et que, chaque semaine, il rejoint ces trois chœurs formés de femmes et d'hommes, pour la majorité avec peu de bagage musical, pour travailler à l'apprentissage de la même œuvre tout en perfectionnant leurs techniques vocales. Il permet ainsi à plus de 150 choristes de vivre une expérience chorale exceptionnelle en ne formant qu'un seul grand chœur en concert.

De retour aux activités régulières suivant la pandémie, il a accepté de poursuivre les répétitions simultanément en mode virtuel pour favoriser le maintien de la participation des membres ne



Photo : Michel Brousseau

pouvant temporairement être présents et celle des choristes des régions éloignées. Cette autre façon de faire demande aux participants de compléter leur apprentissage en présentiel aux périodes intensives pré-concert. Une innovation!

Les concerts, qu'il dirige de mémoire, sont offerts avec des solistes professionnels et l'Orchestre philharmonique du Nouveau Monde et sont présentés dans chacune des villes où sont établis les chœurs ainsi qu'à certains événements ponctuels. Tout ceci permet non seulement aux choristes de participer à plusieurs concerts, mais aussi au public de ces localités d'assister à un grand concert de qualité à un prix abordable. Les tournées internationales qu'il propose ponctuent aussi le calendrier des activités de la Société.

La passion et le travail sont donc au cœur de l'engagement de Michel Brousseau et sont transmis avec enthousiasme à chaque rencontre. La promotion de l'excellence, l'encouragement à l'inclusion et à la diversité et le soutien à l'innovation sont autant de valeurs qui s'inscrivent dans sa démarche et qui sont embrassées par tous. Voilà le tour de force d'un maestro exceptionnel et le bonheur que nous vivons en sa compagnie!

Marie-Claire Saindon - au coeur des deux solitudes

par Normand Miron

Franco-ontarienne d'origine, Marie-Claire Saindon habite Montréal depuis un bon moment déjà. Elle y a fait des études en musique. Elle y chante, y joue du violon (qu'elle joue depuis l'âge de 4 ans), l'enseigne. Et elle y compose. De la musique chorale principalement. Des œuvres superbes, entraînantes, émouvantes, sensibles, optimistes, résolument modernes, majoritairement écrites en français, et qu'on chante un peu partout dans le monde, mais étonnamment, pas ou peu au Québec.

« Quand j'ai composé Terre-Neuve en 2019 sur un texte de la poétesse Annick Perrot-Bishop, je me disais que cette pièce en français allait décoller ici, mais non... », me raconte Marie-Claire. Les commandes ont fusé de l'Allemagne, de l'Écosse et même des États-Unis, pays où les pièces chorales francophones peinent à percer, mais ici, silence radio.

Je lui demande comment elle explique la situation. « On dit souvent qu'au Canada, il y a deux solitudes, le Canada anglais et le Canada français. Mais j'ai réalisé qu'ici même à Montréal, il existe deux solitudes chorales : les chœurs francophones et les chœurs anglophones. » À quelques exceptions près, les deux écosystèmes choraux chantent chacun de leur bord, sans trop se mélanger. Deux mondes. Deux réalités. Dans une même ville.

« Quand j'ai commencé à composer de la musique chorale, je me suis dit qu'il me serait utile de joindre un chœur. Une copine à moi chantait dans un chœur de femmes anglophone montréalais, je me suis jointe à elles. » Sans se douter qu'elle joignait Concerto Della Donna, le chœur de haut niveau d'Iwan Edwards. « Quand j'ai réalisé qui il était, qu'il avait gagné un Grammy et deux Junos, qu'il avait été décoré de l'Ordre du Canada et de la Médaille du jubilé d'or de la Reine Elizabeth II, pour moi, il était déjà juste mon oncle Iwan.»



Photo : Marie-Claire Saindon

C'est sous son aimable aile que Marie-Claire apprendra de l'intérieur les subtilités du chant choral, à la dure (60 pièces par année, par cœur!). Et c'est sous l'aile d'Iwan qu'elle commencera à composer plus sérieusement de la musique chorale. « Un jour, Iwan s'est approché de moi, un cahier à la main. C'était le catalogue du célèbre éditeur musical Boosey & Hawkes. Du doigt, il pointe mon nom et me demande si c'est moi qui avait composé ceci (Le train d'hiver). Un moment plus tard, il m'a demandé d'écrire notre spectacle de Noël qui deviendra les Méditations de la Vierge Marie sur un poème d'Albert Lozier. » Éventuellement, Iwan Edwards prendra sa retraite et le chœur deviendra le Chœur Adleisia où Marie-Claire agit toujours à titre de compositrice en résidence.

Mais pardon, monsieur le journaliste, vous disiez à propos des deux solitudes...? Ben justement! Par les connexions de M. Edwards, la renommée de Marie-Claire s'étend rapidement... hors du Québec. Par le truchement de son chef, d'autres chefs la découvrent et la recommandent à leur tour à d'autres. Son amie de chat, la célèbre compositrice américaine Andrea Ramsey – qui dirige de nombreux All-State Choirs – tombe en amour avec Terre-Neuve qu'elle fera chanter un peu partout aux États-Unis.

Lentement mais sûrement, le corpus de Marie-Claire

– majoritairement des œuvres de commande – s’agrandit, et des chœurs d’un peu partout dans le monde découvrent (et chantent!) avec bonheur ses Constellation, Garde ton rêve, Light, Turlute, We are the Ones et autres When a Thought of War Comes qu’on retrouve sur Cypress ou Musicspoke. Qu’en est-il du Québec?

« Je pense qu’ici au Québec, on est très, très fort en culture. Mais qu’on l’est un peu moins pour se vendre à l’étranger. Pourtant, le Canada anglais veut chanter en français! » Mais pas forcément les arrangements choraux des succès de nos auteurs-compositeurs-interprètes locaux, tant prisés des chœurs d’ici. Pas que ce ne soit pas louable, mais pendant ce temps, on ne favorise pas l’émergence d’œuvres chorales originales en français. « Alors qu’au Canada, c’est très bien développé », ajoute-t-elle. De fait, sur le site de Canada Choral, on dénombre 286 compositrices et compositeurs, dont très peu de francophones. Lorsque je lui demande de chiffrer sur une échelle de 0 à 100 sa notoriété québécoise, Marie-Claire me répond en hésitant « 30 %? ». Mais believe-me, les choses sont en train de changer. Heureusement pour nous!

En octobre dernier, lors du premier Festival de chant choral de Montréal (qui nous reviendra l’an prochain, yeah!), le monde choral francophone du Québec « découvre » Marie-Claire Saindon. On y entendra coup sur coup Emmène-moi et Terre-Neuve, deux pièces-phares qui illustrent bien l’univers musical particulier de Marie-Claire. Cheffes et chefs s’enflamment et ajoutent du Saindon à leurs programmes. L’aiguille bouge enfin!

À preuve, sur les quatre chœurs dans lesquels je chante actuellement, deux ont mis l’une ou l’autre de ces deux pièces au programme. Et un chef ami me confiait récemment avoir ajouté lui aussi Emmène-moi au sien. Si la tendance se maintient, mon pif (que j’ai gros) me dit qu’en mai prochain de nombreux chœurs chanteront la poésie musicale de Marie-Claire lors de leurs concerts de fin d’année. Et encore plus l’an prochain et les années suivantes!

Mais où donc étais-tu durant toutes ces années, chère Marie-Claire? « Juste ici », répond-elle, sourire en coin. Quelque part entre les deux solitudes montréalaises.

Découvrez le site de Normand Miron : [Balado VOCALISES](#)
Pour écouter l’entretien avec Marie-Claire Saindon, balayez le code QR ci-dessous :



Francis Choinière, étoile montante

par Narges Qurban

Le chef d'orchestre [Francis Choinière](#) entre sur scène vêtu d'une veste en velours noir à épaulettes brodées de breloques dorées. D'une démarche aérienne, il rejoint la scène et l'orchestre. Il y a des violons, des violoncelles, une harpe, un grand piano, une batterie, tout cela dans le magnifique décor de la Maison symphonique de Montréal lors du concert *Hommage à la musique du 7e art : L'univers symphonique du cinéma* de février dernier.

Une complicité indéniable et énormément de respect se partagent entre le chef et les musiciens. Les mélodies s'enchaînent de manière harmonieuse et envoûtante. Il est aussi impressionnant de voir le chef d'orchestre bouger sur scène que d'entendre la magnifique musique de l'orchestre FILMharmonique qui résonne dans la salle. Le spectateur est transporté par des sons qui rappellent des images de films marquants visuellement, tels que la Panthère rose, Kiki la petite sorcière, Cinéma Paradiso et bien d'autres succès cinématographiques.

Francis Choinière est un chef de chœur, chef d'orchestre, producteur de concerts, pianiste et compositeur. Il est également le directeur artistique et le chef d'orchestre de l'Orchestre Philharmonique et Chœur des Mélomanes (OPCM) et le chef principal et codirecteur artistique du FILMharmonique et de l'Ensemble Classico-Moderne.

Francis Choinière, lauréat du Prix Goyer Mécénat Musica 2023-2024, devient le cinquième musicien à remporter cet honneur remis à des artistes collaboratifs émergents. Il a également reçu la bourse de la Fondation Hnatyshyn, Christa and Franz-Paul Decker Fellowship in Conducting. Engagé dans la communauté musicale et étoile montante sur la scène musicale canadienne, Francis collabore avec de nombreux artistes de renommée internationale tels qu'Andrea Bocelli, Sarah Brightman, Ramin Djawadi, Hans Zimmer et Jonsi & Alex Somers.



Hommage à la musique du 7e art : L'univers symphonique du cinéma | Photo : Tam Photography

En mai 2023 :

Le samedi 20 mai prochain, [L'Orchestre Philharmonique et Chœur des Mélomanes \(OPCM\)](#) conclut sa saison de classiques sublimes avec *La Symphonie de la mer*, à la Maison symphonique.

« L'OPCM propose au public de plonger dans la mer pour y découvrir les couleurs, textures et nuances de *La Mer* de Debussy et de la première symphonie de Vaughan Williams. Dans les voix de la soprano canadienne de renommée internationale Karina Gauvin et du baryton Christian Wagner, la bouillonnante *Symphonie de la mer* de Vaughan Williams rend hommage aux innombrables âmes ayant pris la mer pour disparaître dans ses profondeurs.

C'est une soirée de peinture sonore évocatrice, interprétée par 80 musiciens et 100 choristes de l'OPCM sous la direction de Francis Choinière. »



Hommage à la musique du 7e art : L'univers symphonique du cinéma | Photo : Tam Photography



RAPPEL
La Symphonie de la mer

Le samedi 20 mai, à 19 h 30
Maison symphonique : 1600, rue Saint-Urbain, Montréal

Billets et informations : [site de la Place des arts](#)
514 842-2112 ou 1 866 842-2112

Les Oisifs, un chœur anarchiste

« 16 anarchistes musicaux de haut calibre cajolent a cappella baroque, Renaissance et 20^e siècle »

par Clémence Modoux

« Quand tout n'était que silence, nous sommes sortis chanter sous le pont, maximum dix amis, minimum deux mètres de distance, en mode oisif, déterminés à ne pas baisser (les bras) ensemble. Nous sommes, a priori, des amis qui veulent faire de la musique ensemble, parce que ça nous fait un bien fou. »

Les Oisifs, chœur éphémère existe depuis 2020. Ayant assisté à plusieurs de leurs concerts en 2022 et 2023 et les trouvant absolument excellents, j'ai voulu en savoir plus sur ce chœur sans chef qui se réclame de l'anarchisme. J'ai donc interviewé Marina Malkova, l'initiatrice du projet et alto ainsi que François A. Ouimet, ténor.

Les débuts

C'est l'histoire d'un groupe d'amis choristes très soudés dont le noyau s'était rencontré au sein du Chœur Métropolitain. Pendant les premiers mois de la pandémie, privés de leur art et de contacts humains depuis plusieurs mois, Marina a souhaité les réunir – en plein air – en lançant un défi. « On était un mercredi de juin 2020, et j'ai proposé de chanter un motet de Bach le dimanche suivant. Sauf que je n'avais jamais chanté un motet de Bach, et je ne savais pas à quel point c'était difficile. On s'est réuni ce dimanche, sous un viaduc, en cercle, et on a chanté ce motet de Bach, et ça a marché. »

Le premier été s'est déroulé dehors. Marina allait chercher des endroits extérieurs - cours d'école, parcs, stationnements - à l'acoustique favorable. Ils étaient à l'époque entre 12 et 15 choristes. Alors que tous les autres ensembles étaient à l'arrêt, les choristes avaient soif de chanter. L'été 2020 a donc été le plus actif : il y avait jusqu'à deux pratiques par semaine. Tout de suite, le mode de décision démocratique s'est établi. Marina s'occupait de centraliser les informations et de concrétiser les choses (où chanter, quoi chanter), en recueillant les opinions des différents choristes et en faisant un suivi constant auprès de chacun des membres.



Répétition du chœur Les Oisifs

« J'étais sûre que ça n'allait durer que cet été-là de pandémie, donc j'avais donné mon 100 %, c'était rendu une job à temps plein. En voyant que les membres voulaient continuer à chanter ensemble, j'ai voulu voir comment ça se passerait si je lâchais tout. Ça a permis de voir quelle partie de mon rôle était nécessaire, et quelle autre était un bonus, voire superflue », me raconte Marina. S'en est suivie une année un peu moins organisée, mais où les choristes se sont chacun impliqués pour les diverses tâches : trouver les lieux de répétition et de concert, organiser le calendrier de répétition et le répertoire, s'occuper de la promotion et des communications et même organiser une tournée à New York!

Le fonctionnement d'un chœur anarchiste

L'anarchie, contrairement à ce que beaucoup de gens semblent penser, ce n'est pas le chaos. C'est plutôt l'absence d'autorité et de structure hiérarchique. C'est une manière décentralisée de gérer le pouvoir et la prise de décision. C'est un processus d'auto-gestion démocratique et coopératif qui passe par la communication ouverte, l'écoute et le consensus.¹

¹ Il y aurait beaucoup à développer sur l'anarchie et son déploiement au sein des chœurs, mais ça pourrait faire l'objet d'un autre article!

Dans le cas des chœurs (amateurs), on est habitué à des structures plutôt hiérarchiques (quoique moins formelles que dans les orchestres), avec un.e chef.fe de chœur qui s'occupe de la direction artistique et un conseil d'administration qui prend la plupart des décisions, tandis que les choristes occupent un rôle à la fois de membres actifs musiciens et de « clients » qui viennent s'inscrire à un « loisir » et payent pour recevoir un service. Bien sûr, les chœurs ont souvent des comités où les choristes sont impliqués. Mais il y a généralement une structure administrative, des dépenses et des objectifs financiers qui impliquent des frais d'inscription pour les choristes et parfois une obligation de vendre des billets.

Chez *Les Oisifs*, pas de chef, pas de structure administrative stricte, pas de C.A., pas d'autorité, pas d'argent. Les concerts sont gratuits, il n'y a pas de frais d'inscription (seulement une cotisation minimale pour la location de salles de répétition) et les décisions sont prises de manière démocratique.

J'ai demandé à Marina et à François s'ils avaient des modèles de chœur et d'ensemble fonctionnant de cette façon. François a mentionné Bach etc., un ensemble vocal baroque dont il avait fait partie étant jeune, qui n'avait pas de chef et fonctionnait de manière très collégiale, ainsi que le chœur *Les Voix Ferrées*, qu'il a fondé et dirigé pendant de nombreuses années et qui fonctionnait de manière assez démocratique grâce à différents comités.

Marina a parlé de l'ensemble *Kô*, qui a décidé depuis quelques années de chanter sans chef, mais en conservant une direction artistique.

Au-delà de ces rares exemples de chœur, ce qui est le plus inspirant pour *Les Oisifs* est la manière dont fonctionnent les petits ensembles de musique de chambre. « On s'inspire beaucoup des techniques du quatuor à cordes », me dit François Ouimet. « C'est-à-dire se regarder constamment - c'est pour cela qu'on répète en cercle - et respirer ensemble pour sentir les départs et le mouvement de la musique. » Généralement, la personne qui a fait la suggestion de la pièce s'occupe de la « direction artistique » en y suggérant l'interprétation, le tempo, le caractère, certaines nuances, et autres. Au besoin, il peut y avoir une « direction décentralisée », une personne peut diriger (au sens de donner une battue) les départs et les finales. Lors du dernier concert, il y avait même plusieurs « chefs » pour une seule pièce (l'un pour donner le départ et l'autre pour la fin). À la demande du groupe, François a quand même été au podium pour deux pièces contemporaines, l'une parce que les choristes étaient très espacés dans l'église et qu'elle nécessitait une grande précision dans les entrées. L'autre parce qu'elle exigeait de nombreux changements de tempo. En revanche, le répertoire baroque semble un peu plus facile à interpréter sans chef.



Le chœur Les Oisifs en tournée à New-York, février 2023

La communication

L'aspect le plus important dans l'anarchie, c'est la communication. Comme le dit Marina, « c'est comme les couples ouverts : moins tu as de règles, plus tu dois communiquer ». Mais il y a toute sorte de besoins en communications : la communication formelle (des réunions où ils discutent du mode de fonctionnement et des processus décisionnels), mais aussi informelle (« la plupart du temps au bar après la répétition. C'est là que nous sommes venues beaucoup d'idées folles – comme la tournée à New York! »).

Cependant, il n'est pas intéressant ni efficace de tout négocier. Selon Marina, « il y a des situations où il faut que quelqu'un (ou un comité) prenne une décision, pour aller plus vite – à condition que les membres soient ouverts à suivre. Il faut donc discuter en amont de ce qu'on souhaite décider ensemble et ce qui peut être délégué. » Pour rendre la chose un peu plus efficace, il y a donc des chefs de section, qui centralisent les informations et les communiquent à leur section. C'est également à eux que les membres peuvent s'adresser s'il y a un problème. « Par contre l'aspect musical, ça c'est intéressant à négocier et à discuter tous ensemble. Ainsi, en répétition, on discute beaucoup. »

Division du travail et des rôles

« On est comme des ingrédients dans une cuisine, et différentes situations se prêtent à différentes recettes. Certains sont bons pour la pub et le graphisme, d'autres pour organiser les concerts ou la récente tournée. Pour chaque projet, on essaye de choisir des gens dont les talents peuvent être mis à profit. Certains sont des musiciens ou chanteurs professionnels et on peut leur faire confiance pour donner des indications musicales, ou pour organiser des exercices de technique vocale. De mon côté, je connais bien tout le monde, je peux voir qui peut être une personne ressource

pour différentes missions », m'explique Marina.

La programmation artistique

Les Oisifs est un chœur qui aborde le répertoire de la renaissance, du baroque et contemporain. Le choix du répertoire se fait au moyen d'un grand sondage, qui réunit toutes les propositions de pièces faites par chacun des choristes puis soumises au vote. Les pièces « coup de cœur » sont choisies. Il n'y a pas de thème officiel choisi au préalable, mais une thématique se dégage souvent naturellement des pièces qui font l'unanimité.

Chaque concert est gratuit, mais des dons sont recueillis auprès du public et sont destinés à un organisme dont la mission est importante aux yeux des *Oisifs*. Ainsi, le dernier concert à Montréal avait pour thème « L'amour et la mort » et a permis de récolter plus de 2 000 \$ pour l'organisme Suicide Action.

L'impact de ce mode de fonctionnement

Ce processus de décision démocratique accroît le niveau d'implication des choristes. Tant Marina que François m'ont souligné le très grand sentiment d'appartenance, le grand engagement et même la ferveur des choristes qui sont tous partie prenante. Ainsi, le processus peut parfois sembler long, mais il est au bout du compte très bénéfique en termes artistiques et humains.

Ce qu'apprécient énormément les choristes, c'est que les répétitions sont très musicales. Grâce au niveau très élevé des choristes, « dès la première répétition, on fait tout de suite de la musique, de l'art », me dit François. En effet, en tant que spectatrice, j'ai été soufflée par le niveau exceptionnel de ce chœur composé de choristes pour la plupart amateurs.

La tournée à New York

Le 18 février dernier, Les Oisifs sont allés chanter à New-York. Un peu à la manière du défi du motet de Bach, cette tournée s'est organisée très rapidement. Une ancienne choriste y avait déménagé, et ils ont voulu lui rendre visite et chanter de nouveau avec elle. Le concert a eu lieu à l'église St. Agnes, qui les a accueillis gratuitement, et a eu un grand succès auprès du public new-yorkais venu en grand nombre, malgré le fait que Les Oisifs n'y sont pas connus. Cette tournée a eu un effet extraordinaire sur le groupe, qui en ressort encore plus soudé et plein d'énergie pour l'avenir.

Et maintenant?

Les Oisifs sont sur le bord d'une nouvelle organisation, comme me l'explique Marina : « C'est comme les étapes dans un couple, on est rendu à avoir une discussion qui dit : 'on a fini de se fréquenter, maintenant on s'engage'. La tournée à New-York, c'était comme un voyage de noces (avant le mariage!), qui a permis de solidifier notre relation. » Ils doivent maintenant décider ensemble d'un nouveau mode de fonctionnement afin de tirer le plein potentiel musical de l'ensemble.

« Ceci pourrait impliquer davantage de structure et d'exigences formelles, pour que le niveau soit vraiment très bon. Il faudrait également avoir une certaine discipline pour contrôler la longueur des discussions. La façon de prendre les décisions doit être également discutée : est-ce que toutes les décisions doivent être prises par consensus? Par une majorité? Par unanimité? Un certain pourcentage? » Ces questions restent ouvertes. Dans tous les cas, ce chœur plus si « éphémère » commence à acquérir une certaine renommée à Montréal. L'ensemble est prêt à tous les projets possibles et ouvert aux collaborations. À bon entendre...



Le chœur Les Oisifs

ÉCHOS DES CHOEURS



Pour la période des fêtes de 2022, plus de 20 membres de la troupe vocale [Les Vagabonds de Boisbriand](#) ont fait briller leurs talents de choristes à la Maison symphonique de la Place des Arts de Montréal lors du spectacle Parapapam.

Expérience de rêve de chanter avec l'Orchestre symphonique de Longueuil, dirigé par nul autre que le maestro Alexandre Da Costa, avec Guylaine Tanguay, Roch Voisine, Vladimir Korneev et Giorgia Fumanti.

Du bonheur à l'état pur, des souvenirs inoubliables et une joyeuse fierté d'avoir partagé des moments magiques avec de si belles personnalités. Nous avons rencontré des gens de cœur et une production impressionnante.

Merci à Agents Doubles Productions pour ce fabuleux projet ainsi qu'à Frédéric Vogel pour les pratiques du chœur.

Isabelle Soucy, choriste participante

Nicole Dufresne, responsable des communications pour la troupe vocale les Vagabonds de Boisbriand



Photo : Mario Beauregard, agence QMI



LE CHŒUR

DU MUSÉE DE LA CIVILISATION

Depuis 25 ans, je te donne mon Chœur

Le [Chœur du Musée de la civilisation de Québec](#) célèbre son 25e anniversaire cette année.

Le Chœur tire son origine d'un groupe d'employés du Musée ayant à cœur d'animer le party annuel des fêtes en chantant Noël.

Ainsi, à l'approche des festivités du 10e anniversaire du Musée, en 1998, M. Roland Arpin, alors directeur général du MCQ, a demandé s'il était possible d'inclure une prestation du groupe à la programmation. Intéressé par cette invitation, le groupe fit d'abord appel à une cheffe de chœur, Josée Vaillancourt, qui donnait alors des ateliers de musique au Musée à des groupes scolaires, et se donna le défi d'augmenter le nombre de choristes. Le groupe lança l'invitation à tout le personnel du Musée, sans toutefois combler les rangs, puis il s'adressa aux bénévoles du Musée et le nombre de choristes permit enfin de préparer le concert du 10e anniversaire.

Un chœur unique

Peu à peu, la mission du Chœur se définit : « Chanter une exposition présente au sein du Musée de la civilisation ». Depuis 2005, Mme Catherine-Élisabeth Loïselle, cheffe et directrice artistique du Chœur du MCQ, relève ce défi. Nous lui avons demandé ce qui rendait spécial le Chœur du Musée de la civilisation de Québec. « Cette façon de créer le répertoire d'un concert apporte une direction artistique unique : on raconte une histoire, on crée un univers harmonisé à l'exposition. Notre public vit un événement qui se prolonge dans et à partir de l'exposition. C'est une aventure humaine extraordinaire. » Mme Loïselle précise également ce qui la motive à poursuivre son travail pour une 18e année. « Les choristes. Je suis privilégiée de côtoyer ces humains qui me transmettent leur énergie et leur désir de se dépasser. Les attentes sont grandes et la marge d'erreur rétrécit lorsqu'on n'est plus débutant. C'est donc une chance extraordinaire de travailler à créer un lieu musical d'engagement et de défi personnel, pour que



Photo : [Kerstin Winkler](#)

chacun en ressorte grandi et fier. Fier d'avoir participé à créer quelque chose de plus grand que soi-même. »

Un album

Le Chœur a produit l'album **Choriste corps et âme** en 2021. Il contient treize pièces tirées de différents concerts annuels, mais enregistrées en studio. Toutes ces pièces sont harmonisées et dirigées par Mme Loisselle.

Pour écouter des extraits et acheter l'album (CD ou format numérique), cliquez [ici!](#)

Claude Morin

Responsable des communications



L'ENSEMBLE VOCAL ALTERNATIM FÊTE SES 50 ANS!

L'[Ensemble vocal Alternatim](#) de Sainte-Thérèse célèbre cette année ses 50 ans d'existence! Eh oui! Déjà 50 ans!

C'est en 1973 que Louis-Pierre Chatelle fonde la Chorale paroissiale de Notre-Dame de l'Assomption à Blainville, qui deviendra l'année suivante l'Ensemble vocal Laurentien de Blainville et, en 1979, l'Ensemble vocal Alternatim de Sainte-Thérèse.

Quatre chefs se sont succédé à la barre de la chorale en y apportant chacun leur couleur, soit Léo Sabourin, Louise Couturier, Yvon Richard et Mathieu Bourret. Ce dernier dirige la chorale de main de maître depuis déjà 10 ans! Par son dynamisme, son professionnalisme, son grand talent et la volonté de toujours se dépasser, il a fait progresser l'Ensemble vocal Alternatim de façon considérable.

Ayant pour mission première d'apporter chaleur et réconfort aux aînés et aux personnes malades, la chorale présente annuellement des concerts de Noël dans les CHSLD et dans les RPA de la région des Basses-Laurentides, de même qu'un grand concert en juin.

Comme cette année marque le 50e anniversaire de la création du chœur, les 75 choristes sous la direction de Mathieu Bourret préparent depuis janvier un concert qu'ils présenteront les 10 et 11 juin prochains. Le répertoire sera principalement composé de grandes chansons populaires francophones des années 1970 à aujourd'hui. La mise en scène de ce spectacle sera assurée par la très créative Véronique Boucher. La talentueuse pianiste Claude Hurtubise, accompagnée de musiciens, sera au cœur de tout ce beau monde afin de vous offrir un spectacle des plus mémorables!

Nous vous invitons donc à vous joindre à nous en assistant à ce concert qui, nous en sommes certains, vous procurera bien-être, bonheur et réconfort en plus de vous faire vivre de beaux moments de partage!

C'est donc un rendez-vous à ne pas manquer!

CONCERTS

Le samedi 10 juin à 19 h 30 et le dimanche 11 juin à 14 h.

À la nouvelle salle de l'Académie Sainte-Thérèse

425, rue Blainville est, Sainte-Thérèse

Lucie Boutin

Vice-présidente de l'Ensemble vocal Alternatim de Sainte-Thérèse

L'ensemble vocal de l'Académie Lafontaine

Le samedi 21 janvier dernier avait lieu le jour du Drapeau. À l'occasion du 75^e anniversaire du fleurdelisé, l'ensemble vocal de l'[Académie Lafontaine](#) a participé à cet événement organisé par la SNQ des Laurentides, qui se tenait au Théâtre Gilles-Vigneault à Saint-Jérôme. L'ensemble vocal de l'Académie Lafontaine est composé de choristes âgés de 12 à 17 ans.

L'ensemble vocal de l'Académie Lafontaine a remporté la mention or + au MusicFest Québec. Veuillez noter que l'ensemble vocal interprétera les hymnes nationaux au match du Rocket de Laval à la Place Bell les 7 et 10 avril prochain.

David LeBlanc, chef de chœur

Académie Lafontaine



Jour du drapeau 2023



LES NOCES D'OR DU CHŒUR DAVELUY DE VICTORIAVILLE

Bonjour chères et chers passionné.e.s du chant choral,

L'Alliance chorale du Québec demande à ses membres de partager, pour le prochain numéro de la revue Chanter, anecdotes, projets, réalisations ou encore de présenter un membre du chœur qui se distingue par son dévouement et sa bonne humeur, et ça tombe tellement bien parce que je vais vous parler de MOI, avant de parler du chœur... Ne dit-on pas « Charité bien ordonnée commence par soi-même »? Et j'ai tant à dire, vous n'en reviendrez pas!!!

En 2022, quand nous avons pu présenter le spectacle de nos noces d'or, j'y soulignais, avec une année de retard, mon 50e anniversaire de présence au sein de ce chœur... 50 ans, ça mérite d'être dit, d'être souligné, j'entends déjà vos BRAVOS, vos applaudissements, qu'on lui donne des fleurs, vous avez raison... Mais ça a été fait. Je sais combien ce chœur m'apprécie, mais trêve de plaisanterie, quand je regarde toutes les affiches, toutes les coupures de journaux, tous les programmes, en écoutant les CD, les vidéos, je dois me pincer pour me dire qu'un demi-siècle vient de passer comme l'éclair! Des anecdotes, j'en aurais à la pelle, mais ce serait trop long à raconter, peut-être dans un prochain article, qui sait? Depuis 1971, que de personnes marquantes j'y ai rencontrées, que de cheffes de chœur inspirantes avec qui j'ai eu le bonheur de chanter, de vivre de si grandes émotions, que de postes j'y ai occupés, que d'amitiés sincères tissées au fil des ans et je ne croyais pas être encore là, un demi-siècle plus tard, pour en témoigner.

Bon, assez parlé de moi, si on parlait un peu de

ce 50e anniversaire... En 2020, un comité d'organisation se mettait en place afin d'élaborer le canevas de ce que devraient être ces festivités qu'on voulait grandioses et prévues pour le printemps 2021 – le [Chœur Daveluy](#) ayant pris racine en 1971 – mais c'était sans compter cette fichue Dame Covid qui nous a fait bien des jambettes (je ne vous apprends rien), mais n'a jamais réussi à nous « mettre à terre ». On a dû reporter le spectacle, oui, mais entre-temps, notre projet demeurerait toujours vivant grâce au dynamisme, à l'enthousiasme de notre toute jeune directrice musicale et artistique, Audrey Garneau-Angers, qui nous a fait répéter en plein air, dans des parcs, dans des stationnements, en groupes restreints avec distanciation et masques et, pendant plusieurs semaines, en mode virtuel avec notre bon ami, ce cher Zoom.

Donc, en 2022, après toutes les vérifications d'usage, toutes les attentes interminables, ça y est, on a l'autorisation d'aller de l'avant avec notre spectacle 50e anniversaire sous le thème « INTEMPOREL » dont le programme s'était monté à partir de chansons coups de chœur des choristes et de la cheffe de chœur. Une demande spéciale avait aussi été faite à une choriste, aussi compositrice-auteure-interprète, Suzanne Lainesse, pour qu'elle compose LA chanson du 50e, magnifique, touchante, brillante, Les Noces d'or (vous en trouverez un petit extrait à la fin de l'article).

Il a aussi été demandé à une choriste, artiste-peintre, Julie Ricard, de dessiner l'affiche qui servirait d'image du 50e anniversaire, que ce soit

pour les programmes, les objets promotionnels, etc. Encore là, quel talent, quelle beauté, quelle HUMANITÉ (ci-dessous, une reproduction de l'affiche, ainsi qu'une note explicative de sa conceptrice). Comme vous pouvez le constater, il ne manque pas de talent dans ce chœur!

Cinq musiciens en plus d'un quatuor à cordes, dirigés de main de maître par notre pianiste, arrangeur et directeur des musiciens, Hugo St-Laurent, venaient nous appuyer de leur talent et de leur musicalité. Nous en avons des frissons. Le tout enrobé d'images, de mouvements, de lumière, dans une mise en scène de Sylvie Gosselin, pour qui rien n'est impossible, cette dernière assistée de la vidéaste Isabelle de Blois.

Les spectateurs, toujours fidèles, s'étaient présentés en grand nombre pour ces deux spectacles. Quelle fébrilité dans l'air, quelle émotion de pouvoir à nouveau être sur scène pour chanter, pour leur chanter nos cinquante ans d'amour!

Pour le Chœur Daveluy,
Gynet Vallée, la doyenne



Cheffe de chœur Audrey Garneau-Angers | Photo : Isabelle Légaré photographies

Extrait de la chanson du 50e Les noces d'or

*Ensemble, ensemble, ensemble,
Un demi-siècle ensemble
Chœur Daveluy fête ses noces d'or
Dans notre vie, c'est un trésor*



Photo d'archive | Photo : Chœur Daveluy

*C'est par centaines que les chanteurs te disent « Je t'aime »
Et t'offrent des fleurs*

Reproduction de l'affiche et note explicative

Un Chœur, une union, les uns engagés envers les autres
Partager la beauté entre nous et avec vous
50 ans, nos noces d'or, poussières d'étoiles en portée
Trace de musique, unique et propre à chacun, échos de nos
voix

Unis dans nos différences, fil rouge, lien du cœur
Les horloges aiguilleuses du temps
Choristes du passé, du présent, du futur
Lumière sur votre passage qui restera dans nos mémoires
Présence par la musique qui reconforte, qui apaise
Partage, complicité, naissance, deuil
Chœur Daveluy, INTEMPOREL



Affiche de spectacle | Toile peinte par Julie Ricard



Concert Intemporel | Photo : Lory-Ann Grondin



Afin de partager sa musique, [Éclipse – le groupe vocal](#) lance une toute nouvelle initiative : les constellations. Les constellations, ce sont des représentations de 60 minutes offertes gratuitement aux organismes communautaires œuvrant dans les municipalités bordant l'autoroute 640, de Repentigny, Terrebonne jusqu'à Saint-Eustache, les municipalités de la MRC Montcalm et de la MRC Joliette. Que ce soit pour remercier des bénévoles, des personnes dévouées, des équipes ou organiser une activité avec des participant.es, Éclipse – le groupe vocal proposera quatre constellations entre le 24 mars et le 28 avril 2023.

Offrir la musique

Depuis longtemps, les membres d'Éclipse souhaitent offrir leur musique à plus d'occasions. C'est donc en alliant cette volonté à celle de redonner à la communauté que les constellations sont nées. L'idée derrière ces prestations, c'est qu'Éclipse soit accueilli dans un organisme qui peut permettre aux chanteurs d'avoir une proximité avec ses membres. De l'avis même du président-directeur et fondateur d'Éclipse, Hugo Valiquette, « ce que nous souhaitons, c'est de créer un moment intimiste de musique collective, pour les organismes qui font la différence au quotidien pour de nombreuses personnes. C'est notre façon de dire merci. La constellation, c'est comme un spectacle de salon. Nous voulons aller à la rencontre des personnes et partager notre passion de la musique actuelle, des classiques, des mash-up et des medleys! »

La simplicité avant tout

Une constellation, c'est un spectacle intimiste. Comme l'explique le vice-président, Vincent Lagacé, « pour offrir une constellation, un organisme n'a pas besoin d'avoir une scène, un auditorium ou quelque chose du genre. Ce que nous voulons, c'est aller dans l'organisme, brancher notre piano et offrir une prestation acoustique de notre musique collective. Si un organisme a une salle permettant d'accueillir notre groupe (entre 20 et 35 personnes) et un public, ça va être parfait. Il y aura de la proximité, et c'est ce type de prestation que nous souhaitons offrir. »

Dès maintenant, les organismes peuvent manifester leur intérêt

Éclipse offre quatre possibilités de constellations aux organismes : les vendredi 24 mars, 7 avril et 28 avril à 19 h et le dimanche 23 avril à 13 h 30. Si un organisme est intéressé à recevoir une constellation, il est invité à se rendre au eclipselegroupevocal.com/constellations pour prendre connaissance des conditions de participation d'Éclipse et remplir un court formulaire Web. Pour la sélection des organismes, Éclipse privilégiera la diversité quant au nombre de personnes rejointes et au type d'événement proposé. Tous les organismes recevront une communication de la part d'Éclipse. Et qui sait, devant la demande, Éclipse proposera peut-être d'autres constellations.

Éclipse est un groupe vocal existant depuis 1996. Il a été fondé et est toujours dirigé par Hugo Valiquette, qui avait 15 ans au moment de sa création. Il a pour mandat de faire rayonner la musique populaire,

francophone, jazz et « dance ». Les 45 membres d'Éclipse proviennent de Terrebonne, Mascouche, Saint-Lin-Laurentides, Sainte-Julienne, Repentigny, Joliette, L'Assomption, Sainte-Thérèse, Blainville, Lavaltrie, Boisbriand, Mirabel, Saint-Jérôme, Laval et Montréal.

Pour en apprendre davantage sur le projet : [les constellations](#)

Pour visiter le compte [Facebook](#) et [Youtube](#) d'Éclipse – le groupe vocal

Hugo Valiquette, président-directeur et fondateur
hugo@eclipselegroupevocal.com | 514-802-4846



Un grand retour pour Bob Bachelor et les Lyric Theatre Singers!

Le week-end du 24 au 26 février dernier fut un moment magique pour Bob Bachelor et les 45 chanteurs du [Lyric Theatre Singers](#). Il s'agissait de la reprise d'une fin de semaine importante et traditionnelle pour l'ensemble vocal et ce, après l'arrêt des répétitions et l'annulation de sa 30e revue musicale Broadway en février 2020. Les liens de ce groupe sont tissés serrés et ses membres ont continué à se rencontrer et à créer ensemble virtuellement durant les débuts de la pandémie. Par la suite, lorsque les mesures se sont assouplies, ils ont eu le bonheur de reprendre leurs répétitions en présentiel pour leur passage au festival Ahuntsic en fugue, aux côtés de l'ensemble Buzz Cuivre, à l'été 2022. Enfin, en décembre dernier, ils ont pu présenter, devant leur public adoré, le tant attendu et traditionnel concert du temps des Fêtes, Noël aux chandelles. Malgré toutes ces belles occasions, les chanteurs se trouvent aujourd'hui chanceux de reprendre un parcours qui leur tient particulièrement à cœur, alors qu'ils préparent leur prochaine (et première depuis 2020) revue musicale Broadway. Voilà pourquoi cette fin de semaine, passée au Centre musical CAMMAC, est si importante pour le groupe. Celle-ci fut organisée par Laurence St-Denis (VP Production) et menée par Bob Bachelor (directeur artistique et musical), Martin Kaller (directeur musical adjoint) et Chad Linsley (pianiste accompagnateur). Comme d'habitude, le séjour à CAMMAC fut rempli de belles harmonies, de camaraderie et d'un travail important en préparation de leur grand retour à leur premier amour : la musique Broadway.

Laurie-Anne Jean-Baptiste
VP Promotion, Social Media

Pour visiter le compte [Facebook](#) du Lyric Theatre Singers



Lyric Theatre Singers



Lyric Theatre Singers à Noël | Photo : Matt Ayotte

SM AM

Studio de musique ancienne de Montréal

Le **Studio de musique ancienne de Montréal (SMAM)** a pour mission d'interpréter les musiques vocales sacrées et profanes composées en Occident avant 1750, afin d'en partager toute la richesse, la beauté et la profondeur émotionnelle. Il est formé de douze à dix-huit chanteurs professionnels choisis pour la pureté et la clarté de leurs voix. Depuis près de 50 ans, le SMAM est guidé par un souci d'excellence et s'est taillé une place de choix dans le monde de la musique ancienne au Québec et au Canada.

À l'origine, le SMAM comportait deux volets : l'un consacré à la musique instrumentale, dirigé par Réjean Poirier, et l'autre, dirigé par Christopher Jackson, au répertoire vocal. Les premières années, l'ensemble instrumental, à géométrie variable, et le chœur, qui comprenait aussi dans ses rangs les voix solistes, se produisaient en alternance ou unissaient leurs forces pour les grandes œuvres avec chœur et orchestre. Après le départ de M. Poirier en 1988, le SMAM devint un ensemble exclusivement choral. Depuis 2015, l'ensemble est dirigé par Andrew McAnerney.

Le but que s'est fixé le Studio dès sa fondation est de restituer dans leur vitalité, leur sensualité et leur force de conviction toutes les dimensions des musiques de la Renaissance et du Baroque. Pour ce faire, et depuis sa fondation, la démarche artistique du Studio est restée la même : interpréter les musiques anciennes en recréant, au meilleur des connaissances dont nous disposons, leurs effectifs, leurs tempos ainsi que leurs couleurs vocales et instrumentales. L'accent mis sur les techniques vocales appropriées, la clarté de la polyphonie chorale, le détail des phrasés et des ornements, l'unité des structures d'ensemble,



Chef du SMAM, Andrew McAnerney | Photo :
Katya Konioukhova

l'expression des affects et, le cas échéant, le jeu et les sonorités spécifiques des instruments d'époque lui a depuis lors permis de redonner vie tant à des monuments du répertoire qu'à des chefs-d'œuvre oubliés, mettant en valeur toute l'inventivité des maîtres anciens. Le travail du groupe et de ses directeurs musicaux, par de nombreux échanges et collaborations avec leurs confrères et consoeurs principalement d'outre-Atlantique ainsi qu'avec des musicologues spécialistes des répertoires abordés, n'a cessé de maintenir très haut les standards fixés.

Le vaste répertoire du SMAM va des polyphonies a cappella des Dufay, Josquin des Prés, Palestrina, Lassus, Victoria et Tallis aux grandes œuvres chorales de Bach, en passant par les Vêpres et le VIIIe Livre de madrigaux de Monteverdi, les anthems de Purcell, Le Messie de Haendel, les œuvres polychorales vénitiennes et romaines

ainsi que les grands motets français. Au cours des années, il a chanté plus de mille compositions diverses, tant des chefs-d'œuvre attestés que des œuvres méconnues ou oubliées. Le SMAM a aussi présenté des œuvres a cappella de compositeurs contemporains canadiens et européens. De plus, à deux reprises, il a donné en « première » depuis le XVIIIe siècle deux odes de William Boyce (1711-1779), dont les éditions modernes ont été assurées par notre directeur musical Andrew McAnerney : Prepare, prepare your songs of praise et O be joyful in God all ye Lands.

Le prochain et dernier concert de la saison 2022-2023, le jeudi 6 avril à 19 h 30 à la salle Bourgie, s'intitule Douce Mémoire. Avec, notamment, des œuvres a cappella signées Ockeghem, Josquin des Prés, Appenzeller, Isaac, Willaert et Gabrieli, sa thématique tourne autour du deuil, du souvenir, de l'admiration et de la reconnaissance. Plusieurs compositeurs de la Renaissance, en effet, ont rendu de poignants hommages à leurs maîtres et devanciers, et nous vous proposons quelques-unes de ces œuvres émouvantes. Le programme comprend également une œuvre de la compositrice canadienne Stephanie Martin à la mémoire de Healey Willan et se termine par la Missa Douce Mémoire de Cipriano de Rore. Elle doit son nom à la chanson d'amour sur laquelle elle se base, mais ce titre pourrait tout aussi bien évoquer, pour chacun de nous, le souvenir de ces êtres chers qui ont compté, de quelque manière que ce soit, tout au long de notre vie...

C'est un rendez-vous!

François Filiatrault
Conseiller artistique

Découvrez le SMAM en visionnant cette [vidéo](#)!



Le SMAM | Photo : Katya Konioukhova

COORDONNÉES

2, rue Sainte-Catherine Est, suite 302
Montréal (Québec) H2X 1K4

Courriel : info@chorales.ca

514-252-3020 poste 223



ALLIANCE CHORALE
DU QUÉBEC

Plus de voix, plus d'harmonie

Nos bureaux sont ouverts sur rendez-vous seulement, contactez-nous avant de vous déplacer.

L'équipe de l'Alliance chorale du Québec reste néanmoins active durant cette période.

Le Conseil d'administration de l'Alliance chorale du Québec est composé de :

Vous voulez nous faire part de vos activités ?

Chaque année, les chorales membres de l'Alliance mettent sur pied des activités, concerts, voyages, échanges et autres. Faites profiter l'ensemble des choristes québécois de vos « bons coups » en nous faisant parvenir un article, des photos ou une vidéo au redaction@chorales.ca. Il nous fera plaisir de publier dans la revue ce qui fait la vivacité de notre organisation et de ses membres!

Rédactrice en chef :

Narges Qurban

Révisseuses :

Françoise Fafard et Roxanne Croteau

Marie-Claude Ferland, présidente

Régis Rousseau, vice-président

Véronik de la Chenelière, secrétaire

Benoit Cyr, trésorier

Line Bissonnette, administratrice

Valérie Dostaler, administratrice

Bruno Dufresne, administrateur

Patrick Morin, administrateur

Jean-François Trudel, administrateur

Comité de rédaction

Vous avez quelques heures que vous aimeriez consacrer aux autres? Vous aimez écrire et aimeriez être lu ailleurs que sur Facebook? Pourquoi ne pas devenir rédacteur ou rédactrice pour la revue Chanter? Vous avez des sujets dont vous aimeriez traiter ou des expériences à partager? Nous publions 4 numéros réguliers par année.

Écrivez à Narges Qurban au

redaction@chorales.ca

Équipe de la permanence



Roxanne Croteau
Directrice générale



Narges Qurban
Coordonnatrice de projets
et des communications



Clémence Modoux
Coordonnatrice, volet jeunesse



Donald Roussel
Adjoint administratif

L'Alliance bénéficie du soutien financier du ministère de la Culture et des Communications du Québec.



L'Alliance chorale du Québec est membre de À Cœur Joie International, de Chorus America, de Canada Choral et du Conseil québécois du loisir.

2, rue Sainte-Catherine Est, bureau 302
Montréal (QC) H2X 1K4 (Canada)
(+1) 514-252-3020
1-888-924-6387