

# GRAND PRIX

## SPORTS

## TOP 10

### LES PLUS BELLES VOITURES PAGE 6

TYRRELL P34 À 6 ROUES (1976)

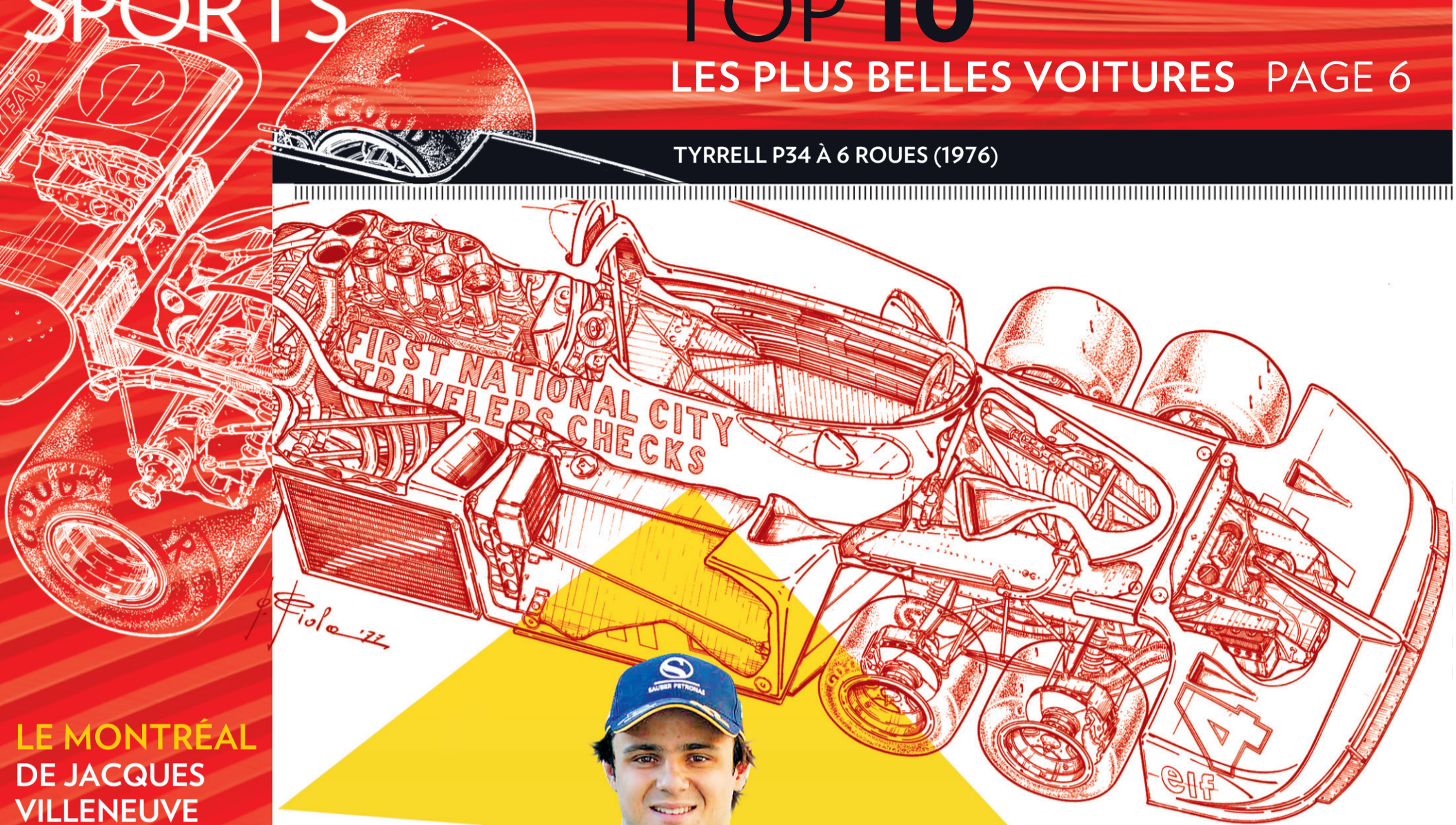

**LE MONTRÉAL DE JACQUES VILLENEUVE**  
PAGE 3

**RÉJEAN TREMBALY**  
NORMAND LEGAULT,  
DU HAUT DE SA TOUR  
PAGE 4

**AFFICHE À CONSERVER**  
JARNO TRULLI  
PAGE 12



PHOTO-MONTAGE LA PRESSE ©

# FELIPE MASSA

## L'AUTRE PILOTE SAUBER

STÉPHANIE MORIN

Autriche, mai 2002. Pour souligner l'anniversaire de Nick Heidfeld, l'écurie Sauber a convié une poignée de journalistes à un dîner gastronomique. Au milieu du groupe, Felipe Massa, jeune premier fraîchement débarqué du Brésil. Il répond par monosyllabes aux questions avant de s'enfermer dans un silence boudeur.

La soirée s'étire, Massa s'ennuie. Pour passer le temps, il décide de mélanger dans ce qui lui reste de vin tout ce qui se trouve à portée de main : sachets de sucre, de sel et crèmes à café aboutissent dans sa coupe pour former un mélange infect. Une déplorable preuve que piloter une F1 n'est pas obligatoirement un gage de maturité...

Trois ans plus tard, mêmes acteurs, même écurie, sauf que cette fois, la rencontre a lieu à Imola. La dégaine est toujours aussi adolescente, mais le ton est assuré, le regard franc. L'homme a pris de l'aplomb, sur la piste comme en dehors.

L'arrivée de Massa en F1 a été pour le moins laborieuse: cinq sorties de piste en 17 courses et quelques manoeuvres contestables (et contestées!) en piste. Rapidement, il s'est forgé une réputation de pilote téméraire, écervelé. « Un pilote dangereux », a déjà dit de lui Jacques Villeneuve.

Une étiquette injuste, selon Massa « C'était ma première année. Oui, j'ai commis plusieurs erreurs cette année-là, mais j'ai aussi connu de bons résultats. Et une partie des erreurs que j'ai faites sont imputables à la voiture que je pilotais. Elle était très instable, impossible à tenir en piste! » Pire que la C24, qui n'est pas un modèle de stabilité? « Vingt fois pire. »

En dehors de la voiture, la navigation n'était guère plus facile pour le Brésilien. « J'étais très jeune quand je suis arrivée en F1. J'avais 20 ans, je voulais tout faire, tout avoir sur-le-champ. J'étais impatient. Je voulais tout en même temps, mais ça ne marche pas comme ça! »

> Voir MASSA en page 8

### AVIS LÉGAL

Photo à titre indicatif seulement. \*Paiements de location basés sur un contrat de 60 mois pour la TIBURON 2005 à partir de 239 \$/mois. L'obligation totale du consommateur pour 60 mois est de 14 340 \$. Comptant de 2 995 \$, aucun dépôt de sécurité requis, transport et préparation inclus, taxes et immatriculation en sus. Frais administratifs de 350 \$ reliés au contrat de location pour les modèles 2005 en sus. Financement au détail disponible à un taux de 0 % jusqu'à 48 mois. Détails complets chez le concessionnaire. Kilométrage annuel de 20 000 km, 10 ¢ par kilomètre additionnel. Les frais d'inscription au Registre des droits personnels et réels mobiliers sont en sus. Option d'achat au terme de la location. Ne peut être jumelée à aucune autre offre. Sujet à l'approbation du crédit. Voir votre concessionnaire participant pour tous les détails. Véhicules en inventaire seulement. Offre d'une durée limitée avec livraison d'ici au 30 juin 2005.

**QUAND TOUT EST CLAIR...**

**TIBURON 239\$\***  
LOCATION à partir de par mois / 60 mois

**0\$**  
DÉPÔT DE SÉCURITÉ

TRANSPORT ET PRÉPARATION INCLUS

**C'EST CLAIR QUE VOUS FAITES UNE BONNE AFFAIRE!**



Tiburon 2005

LES PARTENAIRES HYUNDAI



# CET ÉTÉ, ÇA VA CHAUFFER!



vroum-vroum

Obtenez un financement à l'achat à partir de

# 0%

-ET- **AUCUN PAIEMENT AVANT 90 JOURS** au financement à l'achat\*\*

## MAZDA *RX-8* GS 2005

ACHETEZ À PARTIR DE

# 36 995\$\*

LOUEZ À PARTIR DE

-OU- **399\$** par mois, pour 48 mois\*\*  
Transport et préparation inclus  
Comptant initial de 2 995\$  
0\$ DÉPÔT DE SÉCURITÉ

Première de classe de sa catégorie  
Le Guide de l'auto 2005

## MAZDA *3* GX 2005

ACHETEZ À PARTIR DE

# 16 295\$\*

LOUEZ À PARTIR DE

-OU- **179\$** par mois, pour 60 mois\*\*  
Transport et préparation inclus  
Comptant initial de 1 995\$  
0\$ DÉPÔT DE SÉCURITÉ



Premières de classe de leur catégorie  
Le Guide de l'auto 2005

## MAZDA *3* SPORT GS 2005

ACHETEZ À PARTIR DE

# 20 285\$\*

LOUEZ À PARTIR DE

-OU- **215\$** par mois, pour 60 mois\*\*  
Transport et préparation inclus  
Comptant initial de 1 995\$  
0\$ DÉPÔT DE SÉCURITÉ



# MAZDA

www.mazda.ca

Vous trouverez beaucoup **plus** chez vos concessionnaires Mazda du Québec.

**PRÊT À ROULER** INSPECTION EN 52 POINTS À LA LIVRAISON • PROGRAMME D'ASSISTANCE ROUTIÈRE • GARANTIE LEADERSHIP MAZDA: PROTECTION COMPLÈTE DE 3 ANS OU 80 000 KM ET DE 5 ANS OU 100 000 KM SUR LE GROUPE MOTOPROPULSEUR

\*0% de financement à l'achat aux particuliers jusqu'à 24 mois sur les Mazda3 et Mazda3 Sport 2005 neuves et de 0% jusqu'à 36 mois sur les Mazda RX-8 2005 neuves. Financement consenti par la Banque Scotia. Sur approbation du crédit. Exemples de financement: Mazda RX-8: 10 000\$ pour un terme de 36 mois: 277,78\$/mois; Mazda3 et Mazda3 Sport: 10 000\$ pour un terme de 24 mois: 416,67\$/mois. \*\*L'offre aux particuliers de « aucun paiement avant 90 jours » s'applique au financement à l'achat ci-dessus de toutes les Mazda RX-8, Mazda3 et Mazda3 Sport 2005 neuves et débute à la date de livraison du véhicule à l'acheteur. Le nombre de mensualités choisi par le client n'est pas réduit mais reporté de 3 mois. Après cette période, le montant du capital devra être payé en fonction du terme prévu au contrat. \*Offres réservées aux particuliers et portant sur les Mazda RX-8 GS (T45F65AA00), les Mazda3 GX (D4XS55AA00) et les Mazda3 Sport GS (D5SD55AA00) 2005 neuves. Frais de transport et préparation (1 195\$), immatriculation, assurances, taxes et frais d'inscription au RDPRM en sus. \*\*Taux de location personnalisée Mazda: offres portant uniquement sur la location au détail des Mazda RX-8 GS (T45F65AA00), des Mazda3 GX (D4XS55AA00) et des Mazda3 Sport GS (D5SD55AA00) 2005 neuves de base. Comptant initial ou échange équivalent et premier versement mensuel exigés. Aucun dépôt de sécurité requis. Offres soumises à l'approbation de Crédit Mazda Canada inc. Limite de 20 000 km par année. Frais de 8¢ le km additionnel à la fin du terme. Location avec limite de 25 000 km disponible. Immatriculation, assurances, taxes et frais d'inscription au RDPRM en sus. Les modèles illustrés le sont à titre indicatif seulement en ce qu'ils peuvent comporter des équipements optionnels non-inclus dans les prix mentionnés. Les stocks peuvent varier selon les concessionnaires. Un échange peut être nécessaire entre concessionnaires. Les concessionnaires peuvent vendre ou louer à prix inférieur. Voir un concessionnaire participant pour les détails. Aucune combinaison d'offres possible. Offres d'une durée limitée à compter du 7 juin 2005.

PROGRAMME MAZDA POUR LES DIPLÔMÉS

# LE GRAND PRIX DU CANADA

## Le Montréal de Jacques Villeneuve

STÉPHANIE MORIN

Si Jacques Villeneuve était une ville, il ne voudrait pas être Monaco-la-nez-en-l'air, ni New York-la-stressée, mais Montréal.

« Cette ville est un beau mélange : elle a un petit côté américain, mais a su garder sa culture européenne. C'est tout à fait moi, ça ! »

Et s'il était une rue, pencherait-il plus du côté du boulevard Saint-Laurent ou de la rue Saint-Denis ? « Saint-Denis. Il y a plus d'espace... À certains endroits sur Saint-Laurent, il y a un petit côté m'as-tu-vu avec lequel j'ai du mal. On croise beaucoup de gens qui jouent aux riches, un peu comme à Monaco. En fait, je suis peut-être plus du genre rue Sainte-Catherine. Je passe beaucoup de temps au centre-ville, par facilité... »

Et la rue Crescent, où se dresse son restaurant, le Newtown ? « C'est le cœur de la ville, le coin le plus international, près des grands magasins. Mais ce n'est pas le quartier qui me ressemble le plus. Je préfère le Vieux-Montréal. Les murs sont vivants ; ils ont une histoire, une âme. C'est très charmant. J'aime aussi aller faire un tour sur le Plateau Mont-Royal. J'ai préféré les petits bistros, les petites boutiques plutôt que les grandes surfaces. »

Pour l'ancien champion du monde, la relation d'amour avec Montréal s'est développée sur le tard. « Je n'ai pas grandi à Montréal. J'ai grandi à Berthier, à Monaco, en Suisse... Je ne connais cette ville que depuis que je fais de la course. Je venais souvent quand je courais en Indy. C'est une ville le fun, une ville qui bouge avec une bonne ambiance. On y trouve tous les attraits d'une grande ville, sans le stress. »

« Tout le monde à qui j'ai fait découvrir Montréal est reparti charmé par l'ouverture des gens, leur accueil. Ma copine Ellie comme les autres. » Et lui ? Arrive-t-il à profiter des plaisirs montréalais en toute quiétude ? « Les gens sont très respectueux quand je me promène dans la rue, même pendant le Grand Prix. »

Aujourd'hui, sa seule visite de l'année dans la métropole coïncide souvent avec le Grand Prix du Canada. « Je n'y viens pas sou-

vent, à cause du travail. J'essaie de venir faire mon tour une fois ou deux fois par année. Quand je viens pour le Grand Prix, je passe cinq jours sur le circuit ; je n'ai pas le temps de faire grand-chose d'excitant. Je passe alors beaucoup de temps au Newtown. »

Récemment encore, il avait un pied-à-terre au centre-ville, à deux pas de son restaurant. « Mais je m'en suis débarrassé. Pour deux semaines par an, ça ne valait pas la peine. »

Si ses voyages l'amènent au Québec en dehors de la semaine du Grand Prix, il va essayer de pousser une pointe vers le mont Tremblant, où il a des amis. « J'arrête dans n'importe quel casse-croûte sur le bord de l'autoroute pour manger un *roteux*, une poutine et boire une Rootbeer ou un Cream Soda, selon le jour. Après avoir mangé une poutine, je regrette toujours, mais la fois d'après, je ne peux pas m'empêcher ! Si c'est l'hiver, je me trouve un morceau de tarte au sucre, avec un verre de lait, évidemment. »

Il aime aussi, quand la chose est possible, assister à un match du Canadien au Centre Bell. « J'aime le hockey, mais je n'ai pas grandi en regardant les matchs du Canadien. Quand je vais voir un match, je veux être dans les gradins, près de l'action, pour voir la face des joueurs s'écraser dans la baie vitrée ! »

C'est aussi à Montréal qu'il fait provision de musique québécoise. « Je rentre chez un disquaire et je lui demande qu'est-ce qu'il y a de nouveau et de bon ». Ce qu'il aime : « Luc de Larochelière, Isabelle Boulay, La Chicane, Daniel Boucher, Beau Dommage. J'aime aussi Roch Voisine, parce que je le connais et qu'il est très gentil. »

Même si ses visites au pays se font rares, Villeneuve insiste : « Mes racines sont au Québec. » Pas question toutefois de s'installer ici pour de bon une fois sa carrière de pilote terminée. « L'été est trop court, l'hiver est trop long... J'aime le ski et skier à -40, c'est difficile. J'ai passé ma vie à voyager. C'est difficile de m'imaginer m'installer à un seul endroit. Je vais toujours avoir besoin de bouger. »

Mais il promet de revenir de temps en temps, pour son *roteux* et sa Rootbeer...



PHOTO DAVID BOILY, LA PRESSE

Un petit arrêt de Jacques Villeneuve pour un autographe, hier, rue Crescent.

## « La course, c'est la course »

Le pilote québécois, d'un problème interne à l'autre...

LOUISE LEDUC

Le Grand Prix de Monaco et le dépassement contesté de Jacques Villeneuve sont déjà bien digérés et n'ont pas porté à conséquence, à en croire le pilote québécois.

« À Monaco, nos pneus étaient très tendres, nous les avons beaucoup usés et c'est sûr que l'on ne se retrouvera plus dans ce genre de situation », a déclaré Villeneuve à *La Presse*, après un repas à son restaurant Newtown où il a passé une partie de l'après-midi hier.

Ce dépassement malheureux de Monaco, qui l'a envoyé dans le décor et mis à mal toute chance de son coéquipier Felipe Massa d'inscrire quelques (improbables) points était finalement un malheureux concours de circonstances. Bien qu'il ait déjà reconnu avoir erré en tentant ce dépasse-

ment, Villeneuve soulignait hier encore que les consignes aux deux pilotes de l'écurie Sauber avaient été contradictoires.

Mais depuis, la poussière est bien retombée et l'incident n'a pas modifié sa façon de piloter. « La course, c'est la course », a lancé Villeneuve, laissant entendre qu'il n'en était pas à une controverse près.

Sitôt un feu éteint, son patron, Peter Sauber, en rallumait un autre. « Jacques est trop lent. Nous en sommes conscients, et lui aussi bien que nous », a rapporté le magazine *Autosprint*.

Sauber a poursuivi en disant qu'il était difficile d'identifier la cause de sa lenteur, mais que « ça représente un problème que nous devons régler à l'interne ».

En tout cas, rien de tous ces problèmes « internes » n'ont semblé atteindre Jacques Villeneuve.

Tout sourire, très disponible pour signer des autographes, il était manifestement tout à fait dans son élément, rue Crescent. Après son repas au Newtown, il a fait un tout petit saut au club Electric Avenue, pour en ressortir aussitôt et se diriger vers le Café Via Crescent avec son ami, le hockeyeur Patrice Brisebois.

Gérard Fehrenback, pourtant ingénieur à l'emploi de Mercedes-Benz, a souhaité la meilleure des chances au pilote québécois depuis la terrasse du Newtown. « Je suis aussi venu manger ici hier (lundi), et Jacques était juste à côté de moi. J'ai pensé lui glisser un petit mot, pour lui dire que nous serions ravis de l'avoir chez nous, mais je me suis ravisé. Sans doute veut-il un peu de paix. En tout cas, je lui souhaite de gagner le Grand Prix. C'est chez lui, ce serait bien... »

## VOLVO T5, POUR LA PERFORMANCE



S60 T5



S40 T5

LES VOLVO S60 T5 ET S40 T5 2005

### LA FAÇON LA PLUS SÉCURITAIRE DE FONCER SUR LES ROUTES.

CES DEUX BOLIDES VOUS TRANSPORTERONT. AVEC SES 257 CH ET UN COUPLE DE 258 LB-PI, LA S60 T5 BRILLE BEAUCOUP PLUS QUE PAR SA SEULE APPARENCE. ET LA S40 T5 N'EST PAS EN RESTE AVEC SES 208 CH ET SON COUPLE DE 236 LB-PI. QU'EST-CE QUE CETTE COMBINAISON DE CHEVAUX VAPEUR ET DE COUPLE SIGNIFIE ? UNE PUISSANCE INCROYABLE QUAND VOUS EN AVEZ LE PLUS BESOIN. AJOUTEZ À CELA DES BOÎTES DE VITESSES MANUELLES À 6 RAPPORTS RAPPROCHÉS ET UN CHÂSSIS DYNAMIQUE AVEC SUSPENSION SPORT ET VOUS ÊTES EN PRÉSENCE DE BOLIDES AUSSI PUISSANTS QUE RAFFINÉS. FAITES EN SORTE QUE L'ENGAGEMENT LÉGENDAIRE DE VOLVO EN MATIÈRE DE SÉCURITÉ ET DE PERFORMANCE FASSE UNE DIFFÉRENCE DANS VOTRE VIE DE TOUTS LES JOURS. RENDEZ VISITE À UN CONCESSIONNAIRE VOLVO DU GRAND MONTRÉAL DÈS AUJOURD'HUI.

**VOLVO**  
pour la vie

### S60 T5



CRÉDIT-BAI À PARTIR DE

**525 \$**

PAR MOIS. 48 MOIS.

### S40 T5



CRÉDIT-BAI À PARTIR DE

**425 \$**

PAR MOIS. 48 MOIS.

**VOLVO POINTE-CLAIRE**  
15, Auto Plaza, Pointe-Claire  
(514) 630-3666  
www.volvopointeclaire.com

**AUTOMOBILES CHICOINE INC.**  
855, rue Johnson, Saint-Hyacinthe  
(450) 771-2305  
www.volvochicoine.com

**UPTOWN VOLVO**  
4900, rue Paré, Montréal  
(514) 737-6666  
www.uptown-volvo.com

**FRANKE VOLVO**  
180, rue Principale  
Sainte-Agathe (819) 326-4775  
www.frankevolvo.com

**VOLVO LAVAL**  
2350, boul. Chomedey  
Laval (450) 682-3336  
www.volvodelaval.com

**VOLVO DE BROSSARD**  
9405, boul. Taschereau  
Brossard (450) 659-6688  
www.volvobrossard.net

**JOHN SCOTTI AUTO LTÉE**  
4315, boul. Métropolitain Est  
Saint-Léonard (514) 725-9394  
www.johnscottivolvo.com

\*Le PDSF d'une S60 T5/S40 T5 2005 avec boîte de vitesses manuelle est de 45 620 \$/35 620 \$. Véhicules illustrés avec équipement en option comprenant roues de 18 po et ensembles pour carrosserie. Promotion d'une durée limitée offerte aux clients admissibles seulement par les concessionnaires Volvo participants et les Services financiers d'Automobiles Volvo du Canada, sur approbation du crédit. Exemple de crédit-bail pour une S60 T5/S40 T5 2005 (Frais de transport et livraison de 1 275 \$ inclus) : 525,00 \$/424,90 \$ par mois, bail de 48 mois, acompte de 3 052 \$/3 825 \$. Total des mensualités : 25 200,00 \$/20 395,20 \$. Valeur de rachat en fin de bail : 18 598,00 \$/15 327,90 \$. Les mensualités peuvent varier selon les équipements optionnels choisis. Première mensualité incluant les taxes et dépôt de garantie (équivalent à la première mensualité, arrondie à la tranche de 50 \$ supérieure) dus à la signature du bail. Allocation de 80 000 km pour la période de 48 mois (0,16 \$/0,08 \$ par km supplémentaire). Taux d'intérêt annuel : 1,1 %/2,75 %. Taxes, immatriculation, assurance, inscription au RDPRM et frais d'administration en sus. Le concessionnaire peut vendre/louer à un prix inférieur. Cette promotion prend fin le 30 juin 2005. Votre concessionnaire Volvo vous donnera tous les détails. © 2005 Automobiles Volvo du Canada Ltée. « Volvo pour la vie » est une marque déposée utilisée sous licence par Automobiles Volvo du Canada Ltée. Pensez à toujours boucler votre ceinture de sécurité. Visitez le site volvocanada.com.



# RÉJEAN TREMBLAY

## Normand Legault, le maître d'oeuvre

« J'ai du succès dans mes affaires  
J'ai du succès dans mes amours  
Je change souvent de secrétaire  
(C'est pas vrai) »

J'ai mon bureau en haut d'une tour  
D'où je vois la ville à l'envers  
D'où je contrôle mon univers

J'ai ma résidence secondaire  
Dans tous les Hilton de la terre...  
(Ça, c'est pas mal vrai)...

C'est Normand Legault qui murmurait les mots de la chanson de Luc Plamondon en regardant la ville de Montréal, la Rive-Sud et une grande partie de l'Estrie du haut de sa tour.

Du 45<sup>e</sup> étage, dans un superbe bureau vitré sur trois côtés, Normand Legault a la plus belle vue de Montréal. Je n'en ai jamais vu de plus belle. L'hiver, ça doit être à couper le souffle quand la neige tourbillonne. « Tu devrais voir ça, quand les éclairs donnent l'impression de frapper tout autour », dit-il en revenant s'asseoir pour poursuivre la conversation.

Du haut de sa tour, Normand Legault travaille. Travaille fort. Il dirige ses quatre groupes de compagnies, sans parler de son engagement aux Mondiaux de natation et la demi-douzaine de causes sociales qu'il défend. Et quand Legault défend, il défend.

Le groupe GPF1 compte 25 employés permanents. Mais quand on arrive à la semaine du Grand Prix, c'est 5000 employés qui s'affairent. Sans compter les bénévoles. Une armée de fournisseurs dépendant de ce qui se pense en haut de la tour.

La semaine dernière, je vous ai expliqué comment Legault était impliqué dans tout ce qui se passait dans le monde de la course automobile.

Comment il était de tout ce qui est majeur dans la course automobile : FI, IRL, Champ Car, NASCAR... il est au centre des décisions, courtisés par tout le monde, Bernie compris...

— Dis-moi, Normand, t'as pas toujours été en haut de la tour ?

— Dis-moi, Normand, comment on monte en haut de la tour ?

« Tu te souviens quand tu m'avais rencontré en 1989 dans l'île Notre-Dame ? J'étais en scooter et t'étais perdu sur l'île. À l'époque, je travaillais déjà pour Bernie Ecclestone. Bernie, c'était mon boss direct », raconte Normand Legault.

Bien sûr, Normand, fils de Maurice Legault, président de la brasserie Labatt était déjà à l'oeuvre au Grand Prix du Canada bien avant 1989. Il m'avait fait faire un tour bien senti du circuit au volant d'une Honda Accord qui m'avait rendu malade. C'était en 1981. Puis, après que le Grand Prix du Canada eut été annulé en 1987 à cause du conflit entre Molson et Labatt, c'est Jack Long qui l'avait repris pour l'année 1988. Sans grand succès. Tellement qu'en 1989, Ecclestone avait repris le

**Du haut de sa tour, Normand Legault travaille. Travaille fort. Il dirige ses quatre groupes de compagnies, sans parler de son engagement aux Mondiaux de natation et la demi-douzaine de causes sociales qu'il défend. Et quand Legault défend, il défend.**

Grand Prix en le confiant à l'Allemand Andreas Meyer. Bon monsieur, mais qui n'avait aucune idée de ce qui se passait à Montréal.

Finalement, Bernie étant Bernie, il a vite compris que les choses devaient changer. Meyer et Legault se sont offert plusieurs voyages à Londres aux bureaux d'Ecclestone.

Faut dire que Tonton était encore frugal à l'époque. Les bureaux d'Ecclestone étaient situés dans le garage de l'écurie Brabham dont Bernie avait déjà été le propriétaire. Fallait donc se rendre à Chessington dans le Surrey, méchante promenade pour sortir de la circulation infernale du grand Londres.

« Je ne peux oublier la date. C'était un soir de semaine. Nous étions au Four Seasons de Londres, Andreas Meyer et moi. On s'avance vers le maître d'hôtel pour le souper. Il devait être 19 h. Il nous regarde d'une étrange façon pour finalement nous répondre qu'il allait faire de son mieux. Un

mardi soir à Londres, ça ne pouvait pas être si compliqué de nous trouver une place ! Finalement, on nous a installés Andreas et moi dans un beau petit coin discret. Effectivement, la salle était pleine. À un moment donné, le garçon est arrivé et nous a souhaité, en nous regardant avec délicatesse : « Bonne Saint-Valentin, messieurs. » On était le 14 février, en 1990, et on nous avait pris pour un beau petit couple d'amoureux. Andreas est sauté sur le téléphone pour dénicher un fleuriste en Allemagne pour envoyer des fleurs à sa femme, moi, j'étais plus calme, le décalage horaire jouait en ma faveur », raconte Normand... du haut de la tour.

« Avant la course de cette année-là, Ecclestone m'appelait tous les jours. Parfois deux fois par jour, pour vérifier comment allait la vente des billets, qu'est-ce qui se

passait avec la télé et la radio, pour connaître les coûts des fournisseurs. Tous les jours.

« Il est arrivé pour le Grand Prix, il a vu comment ça se passait, il a vu les résultats et il est reparti à Londres. Plus de nouvelles. Une semaine, deux semaines, trois semaines. Je me demandais ce qui se passait. Je l'ai appelé. Y se passe quoi, Bernie, tu m'appelles plus. Y a-t-il quelque chose qui ne va pas ? Pantoute, m'a-t-il répondu. Tu gères l'affaire parfaitement, j'ai pas à m'en occuper, a répondu Bernie. J'ai alors compris un trait de la personnalité d'Ecclestone. Quand il est content, il ne te le dit pas. Quand il ne parle pas, ça veut donc dire que les choses vont bien. Qu'il a confiance », de raconter Legault.

C'était le premier étage de la tour. Il devenait l'homme de confiance de Bernie Ecclestone au Canada. Le monde suivrait.

Legault fut donc le maître d'oeuvre du Grand Prix du Canada pendant trois ans. Finalement, à Phoenix en mars 1992, il avait invité Ron Simpson, président de Molson du Canada, au Grand-Prix des États-Unis. Gros succès tellement que Simpson décide que Molson va acheter le Grand Prix de Montréal. Seule condition imposée par Ecclestone : « Il y a trois hommes dans le monde qui peuvent faire un succès avec ce Grand Prix. Et c'est Normand Legault qui est le meilleur des trois. C'est lui que je veux pour diriger le Grand Prix. Si vous décidez de vous retirer dans cinq ans, la propriété aura été bien administrée », a soutenu Bernie en imposant son point de vue. Comme d'habitude.

En 1995, Normand Legault a bien vu que le jeune Jacques Villeneuve pouvait briller en Formule 1. Il a alerté Ecclestone qui a vite réagi. C'est Bernie qui a pris le dossier en main et qui a négocié le contrat de Villeneuve en Formule 1. Puis, il est allé voir Frank Williams et lui a dit « mon vieux Frank, t'as un nouveau pilote, Jacques Villeneuve ».

Williams s'est engagé pour trois courses. Il avait l'option de se retirer du marché à la quatrième course. Le samedi du premier Grand Prix, à Melbourne en Australie, Villeneuve a mérité la position de tête. Puis, il a dominé la course jusqu'à ce que Williams lui demande de lever le pied parce qu'on craignait un bris de moteur. Après cette première course, Ecclestone a demandé à Williams : « Et puis, Frank, qu'est ce que tu fais ? Tu exerces ton option ou tu gardes Villeneuve ? »

À cette époque, en mars, Normand Legault et Ecclestone s'étaient déjà entendus pour que Legault devienne le promoteur du Grand Prix du Canada. Restait à officialiser le tout. Molson ne voulait pas que la nouvelle s'ébruite avant le Grand Prix de 1996, le premier de Villeneuve à Montréal, mais c'est finalement un humble chroniqueur qui a eu le scoop en direct de Monaco deux semaines avant le GP de Montréal.

Normand Legault mettait pour de bon le pied dans l'ascenseur réservé au sommet de la tour.

**Aérodynamique**  
Les nouvelles règles en vigueur cette saison limitent l'efficacité des éléments aérodynamiques des voitures dans le but de réduire les vitesses en courbe.

Diffuseur plus petit  
Aileron arrière avancé  
Aileron avant surélevé

### CONSEILS D'ADMINISTRATION LA PRESSE AFFAIRES.com

L'ÉVÈNEMENT SPORTIF DE L'ÉTÉ À MONTRÉAL

LA SÉRIE DE BOXE Budweiser présentée par CASINO MONTRÉAL

Centre Bell 18 JUIN 2005 DÈS 16H.

LE GALA DES CHAMPIONS

CHAMPIONNAT WBC INTERNATIONAL <b>OTIS GRANT</b> CHAMPION	CHAMPIONNAT CANADIEN PATRICE L'HEUREUX CHAMPION	CHAMPIONNAT CANADIEN SÉBASTIEN DEMERS ASPIRANT
--	---	--

ET PLUSIEURS AUTRES COMBATS ENLEVANTS:  
JEAN PASCAL, PAUL MBONGO, DAVID CADIEUX

**BILLETTS EN VENTE DÈS MAINTENANT**

(514) 790-1245  
1 800 361-4595  
www.admission.com

GYM GROUPE YVON MICHEL (514) 383-0666  
CLUB DE BOXE CHAMPION (514) 376-0980

## RDS PASSE LE VOLANT À INFO-SPORTS

Pendant la semaine du Grand Prix, vivez l'expérience du Réseau Info-Sports sur RDS.

	G	F	MOY	DIF	SÉRIE
	62	47	.569	5	9-1
	57	52	.523	7	
MOY DIF SÉRIE	.569	5	9-1		
	.523	7	5-5		
	65	63	67	195	

# LE GRAND PRIX DU CANADA

## Le grand cirque de la F1



### CHAMPIONNAT DU MONDE DE FORMULE 1 2005

Pour la première fois cette année, le championnat du monde de F1 compte 19 épreuves:

1. Australie Melbourne Park, 6 mars, G. Fisichella
2. Malaisie Sepang, 20 mars, F. Alonso
3. Bahrein Sakhir, 3 avril, F. Alonso
4. Saint-Marin, Imola, 24 avril, F. Alonso
5. Espagne, Catalunya, 8 mai, K. Raikkonen
6. Monaco, Monaco, 22 mai, K. Raikkonen
7. Europe, Nürburgring, 29 mai, F. Alonso
8. Canada, Montréal, 12 juin
9. États-Unis, Indianapolis, 19 juin
10. France, Magny-Cours, 3 juillet
11. G.-B., Silverstone, 10 juillet
12. Allemagne, Hockenheim, 24 juillet
13. Hongrie, Hungaroring, 31 juillet
14. Turquie, Istanbul, 21 août
15. Italie, Monza, 4 sept.
16. Belgique, Spa-Francorchamps, 11 sept.
17. Brésil Interlagos, 25 sept.
18. Japon Suzuka, 9 oct.
19. Chine Shanghai, 23 oct.



**Essais libres**  
TOYOTA

**159\$**

PAR MOIS/LOCATION 60 MOIS\*  
TRANSPORT ET PRÉPARATION INCLUS  
COMPTANT DE 1 355 \$  
OPTION 0 \$ COMPTANT  
ÉGALEMENT DISPONIBLE À LA LOCATION

À L'ACHAT  
À PARTIR DE **12 995\$\***



ECHO HATCHBACK CE 2005

**1** RE  
MENSUALITÉ GRATUITE  
À LA LOCATION\*

+

**0** \$  
DÉPÔT DE SÉCURITÉ  
À LA LOCATION\*



ECHO BERLINE 2005

**159\$**

PAR MOIS/LOCATION 60 MOIS\*  
TRANSPORT ET PRÉPARATION INCLUS  
COMPTANT DE 2 477 \$  
OPTION 0 \$ COMPTANT  
ÉGALEMENT DISPONIBLE À LA LOCATION

À L'ACHAT  
À PARTIR DE **14 080\$\***

**199\$**

PAR MOIS/LOCATION 48 MOIS\*  
TRANSPORT ET PRÉPARATION INCLUS  
COMPTANT DE 2 060 \$  
OPTION 0 \$ COMPTANT  
ÉGALEMENT DISPONIBLE À LA LOCATION

À L'ACHAT  
À PARTIR DE **15 615\$\***



COROLLA 2005

### VOYEZ DU PAYS

ROULEZ POUR VOIR LE CANADA AUTREMENT  
Venez chercher votre guide  
Routes et découvertes du Canada  
chez votre concessionnaire

ACCÈS TOYOTA Une expérience d'achat tellement plus sympa.

Votre nouvelle Toyota part toujours avec le plein d'essence, l'assistance routière et des tapis protecteurs. [Votre concessionnaire www.acces.toyota.ca](http://www.acces.toyota.ca)



Programmes de location au détail et de financement à l'achat de Toyota Canada inc. Sur approbation de crédit par Toyota Services Financiers. \* Offres de location au détail valables sur les modèles Echo Hatchback CE 2005 (JT123M AA), Echo berline 2005 (BT123M AA) et Corolla CE 2005 (BR32EM AA) neufs en stock. Première mensualité de 0 \$ et offre de 0 \$ dépôt de sécurité sur tous les modèles Corolla 2005 neufs en stock, pour un terme de location de 48 mois (Echo 2005 pour un terme de location de 60 mois). Dans l'éventualité qu'un client désire avoir un terme de location moindre que 48 mois (Echo 2005, moindre que 60 mois), un rabais représentant le coût d'une mensualité basée sur un terme de 48 mois (terme de 60 mois pour l'Echo 2005) sera accordé (taxes incluses). Franchise annuelle de 24 000 km. Frais de 7 ¢ du kilomètre excédentaire. Immatriculation, assurances et taxes en sus. Le montant total exigé avant le début de la période de location est de 1 329,15 \$ (taxes incluses) pour l'Echo Hatchback CE 2005 (JT123M AA), de 2 428,05 \$ (taxes incluses) pour l'Echo berline 2005 (BT123M AA) et de 2 010,66 \$ (taxes incluses) pour la Corolla CE 2005 (BR32EM AA) neufs en stock. \* PDSF pour les modèles Echo Hatchback CE 2005 (JT123M AA), Echo berline 2005 (BT123M AA) et Corolla CE 2005 (BR32EM AA) neufs en stock. L'immatriculation, les frais de transport, la préparation, les frais d'administration, l'assurance et les taxes sont en sus. Composez le 1 888 Toyota-8 ou visitez [www.acces.toyota.ca](http://www.acces.toyota.ca). \*\* Le rabais aux diplômés (jusqu'à 1 000 \$ de remise) peut différer selon le modèle. Le concessionnaire peut louer ou vendre à prix moindre. Photos à titre indicatif seulement. Les offres se terminent le 30 juin 2005 et sont établies par les concessionnaires Accès Toyota pour les concessionnaires participants de la grande région de Montréal. Détails chez votre concessionnaire Toyota participant.

TOYOTA  
un coup de cœur sans fin



# Les 10 plus belles voitures de la F1



STÉPHANIE MORIN

Les dessins techniques de l'italien Giorgio Piola sont publiés dans les revues spécialisées du monde entier. Il a débuté une formation en ingénierie à l'Université de Gênes, mais c'est un pari avec son frère qui a vraiment lancé sa carrière. « On a envoyé tous les deux un dessin dans un magazine pour voir lequel serait publié en premier », raconte-t-il. C'est le sien qui a été choisi. Trente-six ans plus tard, il arpente les paddocks, appareil-photo à la main, à l'affût des moindres modifications techniques sur les F1... au grand dam des écuries! Voici les dix monoplaces qui ont le plus inspiré sa plume.

Giorgio Piola  
PHOTO MURIEL BROUSSEAU

## 1. LOTUS 72 (1970-1975)

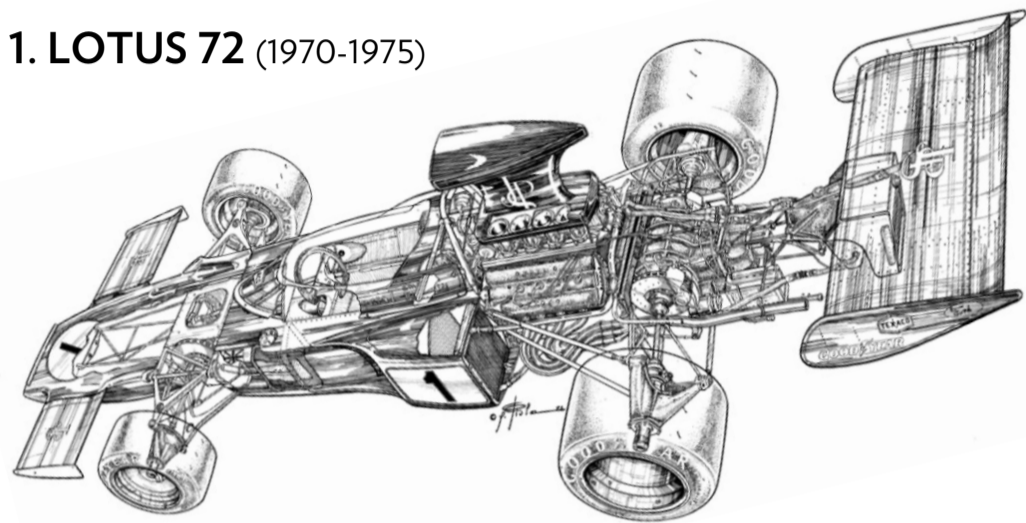

« C'était une vraie beauté, un chef-d'œuvre de simplicité. Ses lignes étaient tellement pures. On la surnommait la Beauté noire. Elle aurait sa place dans un musée d'art contemporain. Pour moi, elle est encore plus une œuvre d'art qu'un tableau. Seulement, elle était très dangereuse : on avait placé les extincteurs à l'avant et dès qu'il y avait un accrochage, les extincteurs étaient détruits. »

## 2. LOTUS 79 (1978)

« Les monoplaces d'aujourd'hui sont toutes issues de cette voiture, la première avec un véritable effet de sol. Son secret : les ailerons latéraux, qui n'étaient pas collés à la voiture. Avec ses jupes latérales souples, installées sous chaque ponton, elle collait au sol. C'était une voiture magnifique, dans laquelle Mario Andretti a remporté le championnat en 1978. L'année suivante, toutes les autres écuries l'ont copiée... et toutes les copies étaient meilleures que l'originale! »

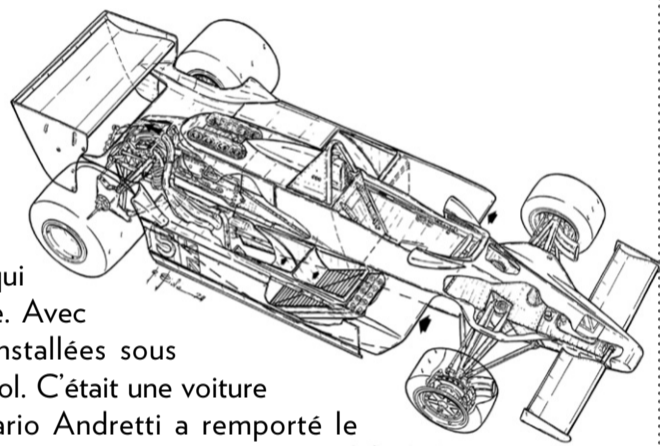

## 3. BRABHAM BT 52 (1983)

« On l'avait surnommée La Flèche. Elle avait des flancs très courts et ses radiateurs étaient placés à la verticale. Cette monoplace était complètement à contre-courant, puisque cette saison-là, on introduisait le fond plat et éliminait les ailerons latéraux. Elle était très élégante, dans sa livrée bleu et blanc de BMW, qui fournissait à l'écurie un puissant quatre cylindres turbo. »

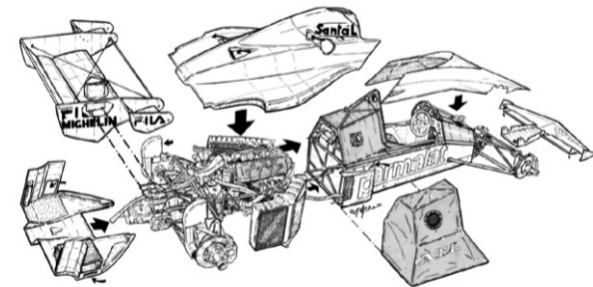

## 4. FERRARI 640 (1989)

« S'il ne fallait retenir qu'une seule Ferrari des années 80, ce serait celle-là. Elle a ouvert la voie à la F1 moderne, avec sa boîte de vitesses électronique et le changement de vitesse au volant encore utilisé aujourd'hui. Elle profitait aussi de changement de vitesse semi-automatique. C'était des choix audacieux à l'époque. »

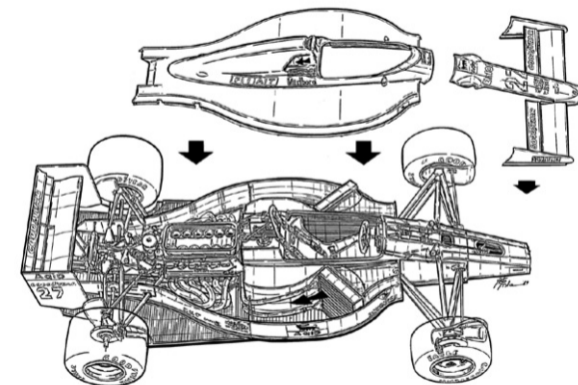

## 5. McLAREN MP4/4 (1988)

« C'est la monoplace qui a gagné le plus de Grands Prix dans l'histoire de la F1. Seulement, du point de vue technologique, elle n'était pas la plus intéressante ni la plus innovatrice. Elle est toutefois importante, car elle est le fruit de la vision à long terme de l'ingénieur John Barnard, dont la première MP4 date de 1981. Ses flancs abaissés, en forme de bouteille de Coca vers l'arrière, sont très caractéristiques. »

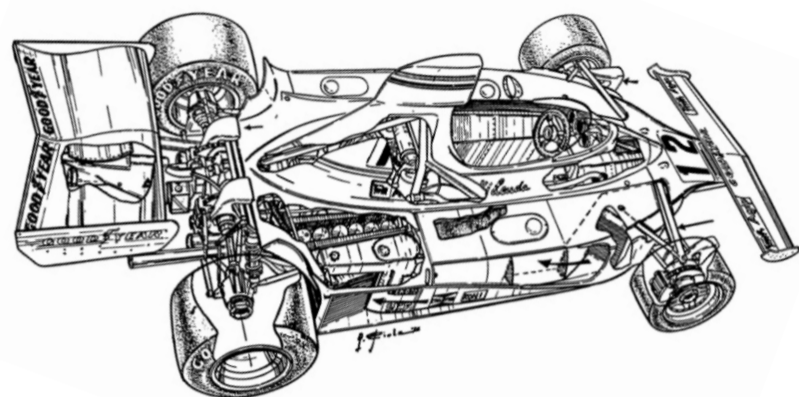
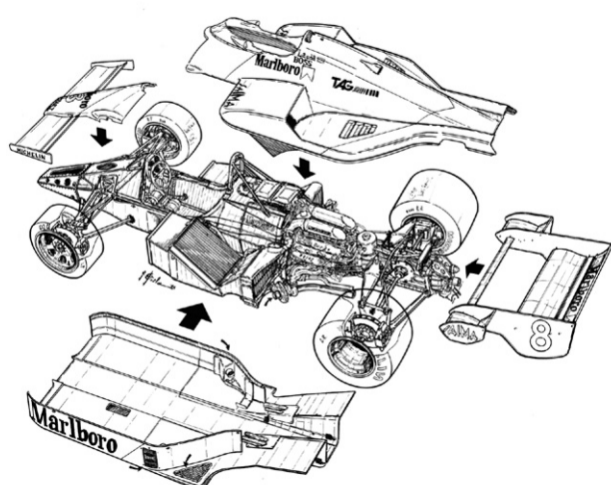

## 6. FERRARI 312 T1 (1975)

« C'est la fille spirituelle de la Ferrari 312 B-3. De l'extérieur, sa forme est reconnaissable entre toutes, avec sa grande prise d'air du moteur. » Les voitures de la série 312 T sont les plus victorieuses jamais conçues par Ferrari et ont permis de décrocher le titre des constructeurs en 1975, 1976, 1977 et 1979. La première version a permis à Niki Lauda de remporter son premier championnat des pilotes, en 1975.

## 7. TYRRELL P34 à 6 roues (1976)

« C'était une voiture intéressante, mais bizarre. C'est difficile aujourd'hui d'imaginer une voiture aussi radicalement différente; aujourd'hui, ce sont des détails qui différencient les voitures entre elles. C'était une voiture très compliquée. La progression de cette voiture a été stoppée, parce que Goodyear ne pouvait pas produire les petits pneus avant. Jody Scheckter a tout de même remporté le Grand Prix de Suède avec cette Tyrrell. Elle a été dessinée par Derek Gardner. En F1, il y a très peu de pilotes qui ont une personnalité intéressante, mais les ingénieurs comme Gardner sont souvent des gens intéressants. »

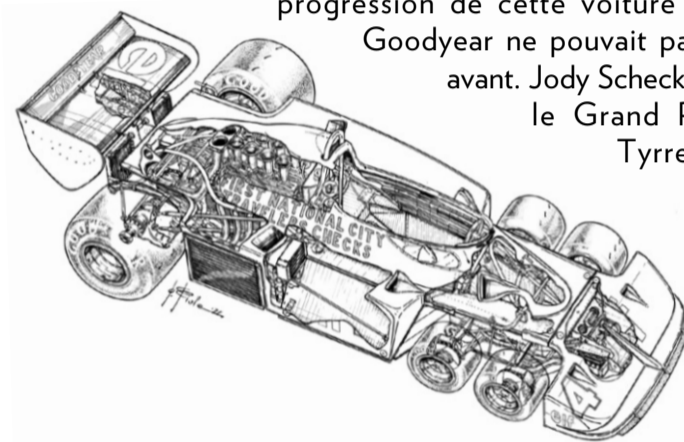

## 8. FERRARI 312 B-3 (1973 et 74)

« En 1973, Mauro Forghieri a pris en main la direction technique de l'écurie de Maranello. Il a apporté des changements dans tous les secteurs et la voiture a subi une série de modifications avant sa version définitive de 1974. Son aileron arrière était d'une belle simplicité aérodynamique et la voiture profitait d'une grande prise d'air étroite et verticale. Les ailerons en flèche, caractéristiques des Ferrari des années 1970, ont été inspirés par un certain Kiki Guglielminetti, dont le hobby était de construire des modèles réduits d'avion. »

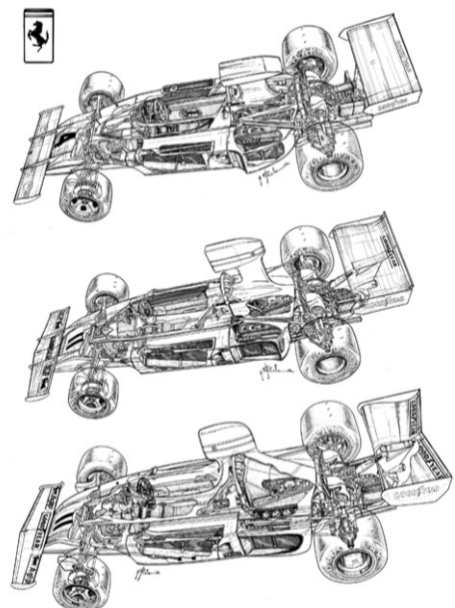

## 9. WILLIAMS FW14-B (1992)

« C'était une voiture unique, la seule avec une suspension active, qui a permis à Nigel Mansell de remporter le championnat en 1992. Depuis, ce genre de suspension est interdit. C'était trop efficace! Cela permettait à la monoplace de rester toujours à la même hauteur du sol. C'était une idée de l'ingénieur Adrian Newey, appliquée par le directeur technique Patrick Head. »

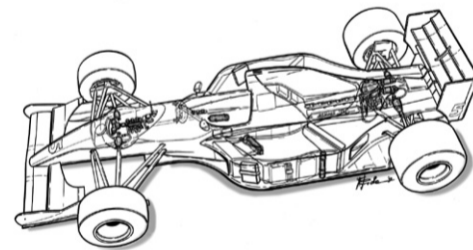

## 10. LOTUS 88 (1981)

« La Lotus était composée de deux structures séparées, reliées entre elles. La première comportait une suspension traditionnelle. L'autre comptait l'habitacle, le moteur, la mécanique, les ailerons et une autre suspension. L'idée était géniale, mais a été jugée illégale par la FIA. Ça a été un soulagement pour les pilotes Nigel Mansell et Elio de Angelis. C'était désastreux en piste car la corrélation entre les deux systèmes était impossible. »

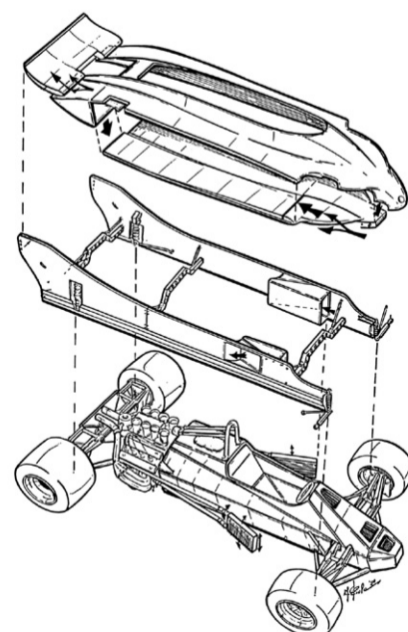

### POUR SUIVRE NOTRE SÉRIE

#### LES TOP 10 DU GRAND PRIX

1. Les pilotes
2. Les voitures
3. Les Grands Prix
4. Les circuits

L'équipe des Sports voudrait connaître vos préférences. Quelle est, selon vous, la plus belle F1 jamais construite? Envoyez votre réponse à l'adresse [sports@lapresse.ca](mailto:sports@lapresse.ca).

Le choix de nos lecteurs sera dévoilé dans notre édition de dimanche.

# LE GRAND PRIX DU CANADA

## Plus de billets

LOUISE LEDUC

Il ne reste déjà plus aucun billet pour le Grand Prix du Canada. C'est ce qu'a confirmé, hier, Normand Prieur, du service de presse de l'événement. « Tout s'est envolé environ 24 heures plus tôt que ce que l'on constatait les années passées », a-t-il dit en entrevue téléphonique, alors que le site internet du Grand Prix indiquait pourtant erronément qu'il restait encore d'« excellents billets. »

Quelle 100 000 personnes sont donc attendues à compter des qualifications de vendredi. Outre Jacques Villeneuve, à Montréal depuis le début de la semaine, et Jarno Trulli, ce pilote-vigneron arrivé tôt en ville pour mousser ses trois vins en vente depuis hier dans les SAQ, les pilotes arriveront en général aujourd'hui. Dès hier matin, cependant, leurs écuries s'activaient ferme dans les puits à sortir les voitures des boîtes portant de grosses mentions « fragile ».

« Soixante-dix mécaniciens et logisticiens de toutes sortes sont déjà sur place et demain (aujourd'hui), notre météorologue-maison se joindra à nous », raconte Steve Nielsen, l'un des gérants de l'écurie Renault.

Toute la confiance du monde transpirait chez cette équipe qui a le vent dans les voiles. « On devrait connaître un autre bon week-end, prédisait M. Nielsen. Nous avons remporté cinq des sept premiers Grand Prix de la saison, alors... »

Du côté de chez Ferrari, une trentaine d'experts étaient aussi à pied d'oeuvre. Du côté de Sauber, l'équipe de Jacques Villeneuve, c'était autrement plus tranquille.

Pour le glamour grand public, c'est sur la rue Crescent que ça se passe. Le Casino de Montréal tiendra son Grand bal vendredi, avec tapis rouge et tout, mais c'est sur invitation. Quatre pilotes y sont attendus, dont Kimi Raikkonen, de l'équipe McLaren-Mercedes. Une trentaine de vedettes québécoises ont aussi confirmé leur présence (Denys Arcand, Frédéric de Grandpré, Karine Vanasse, etc.) de même qu'une dizaine d'athlètes québécois (entre autres les hockeyeurs Martin Brodeur, Simon Gagné et Alexandre Daigle et le boxeur Éric Lucas).



PHOTO DAVID BOILY, LA PRESSE

Une combinaison de pilote Ferrari pour enfant: 135 \$! Les affaires vont bien durant la semaine du Grand Prix.

## Du coupe-vent à 495 \$ au t-shirt à 100 \$

SOPHIE ALLARD

Qui dit Grand Prix de Formule 1, dit inmanquablement vente de produits dérivés.

« Si Ferrari décidait de mettre sur le marché du papier de toilette à ses couleurs, je vous assure que ça se vendrait! », lance Raymond Greco, propriétaire de la boutique Grand Prix Miniatures, située dans la petite Italie.

De la combinaison de pilote pour bébé - 135 \$! - à la poubelle Ferrari, en passant par la bavette de plastique du GP et la tasse de voyage, on vend effectivement de tout.

« Durant le Grand Prix de Montréal, je fais environ 40% de mon chiffre d'affaires, indique M. Greco. Le tiers des clients sont des touristes et, depuis le week-end dernier, on voit une légère augmentation de la clientèle. »

Question d'être dans le coup, les boutiques du centre-ville se sont mises au rythme de la course automobile. En début de semaine, des ouvriers s'affairaient à mettre la touche finale aux vitrines, où les drapeaux en échiquier, les pneus et les combinaisons de pilotes tiennent la vedette toute la semaine.

Sur la rue Ste-Catherine, la boutique Mens offre les produits McLaren par Hugo Boss - pour un simple coupe-vent, on devra sortir 495 \$ de sa poche! -, alors que l'on trouve du Ferrari chez Footlocker et du Bridgestone chez Ernest. Chez la Senza Lingerie, rue Ste-Catherine, on a profité du passage de la faune du GP pour présenter des défilés de mode, du 9 au 11 juin.

Les mordus de Formule 1, qu'ils viennent d'Angleterre, d'Allemagne, du Japon ou des États-Unis, optent avant tout pour l'achat de vêtements. « Ils viennent ici pour se préparer en vue des compétitions, pour se trouver un vêtement de circonstance », poursuit M. Greco, qui tient aussi un kiosque sur l'île Notre-Dame durant l'événement.

Le plus gros vendeur? Le classique t-shirt, pour lequel il faut déboursier au bas mot 100 \$. « Ferrari demeure le gros vendeur, mais les produits de l'écurie Sauber se vendent plus que jamais avec l'arrivée de Jacques Villeneuve, indique Vincent Sorvino, gérant de la boutique Autozone, rue Ste-Catherine. Nous avons commandé une ligne spéciale. »

Hier, les produits étaient encore aux douanes et M. Sorvino croisait les doigts pour que la mar-

chandise arrive avant vendredi.

Chez Grand Prix Miniatures, un présentoir aux couleurs de Sauber trône au milieu du magasin. « Avant, ç'aurait été impensable! Ça ne se vendait pas malgré les belles couleurs des vêtements », affirme le propriétaire, tout en ajoutant que les produits Renault sont également en demande cette année.

Au coin de la rue, une Ferrari bleu métallique immatriculée en Floride attire l'oeil des passants.

Vous êtes plutôt du type collectionneur? Alors, il vous faut mettre la main sur l'appareil photo numérique Ferrari, offert en quantité limitée au prix de 1000 \$, ou sur la combinaison ayant déjà appartenu à Fernando

Alonso, qui se vend 2900 \$. Un artisan montréalais aussi peut vous fabriquer un bâton de golf aux couleurs de l'écurie au cheval cabré.

**Ventes en déclin**

« Les ventes ne sont plus ce qu'elles étaient, avance néanmoins Vincent Sorvino. Le SRAS, la guerre en Irak et la possible disparition du GP de Montréal ont tout à tour affecté nos ventes, qui sont en baisse depuis quelques années, dit-il.

« Je crois que l'engouement pour la F1 est en déclin et c'est pourquoi nous vendons d'autres produits. Les touristes américains, de passage dans la métropole l'été, s'intéressent davantage au NASCAR. Et on ne se le chachera

pas, Internet nous a fait terriblement mal. »

Sur le Web, les objets promotionnels de F1 - du réveille-matin aux jeux Lego, de l'ordinateur portable à l'ourson en peluche - se vendent en quantité, les sites pour s'en procurer pullulant. Les propriétaires de la Boutique du Grand Prix, rue St-Paul dans le Vieux-Montréal, l'ont d'ailleurs compris (<http://www.boutiquedugrandprix.com/>). « Certains étrangers nous contactent effectivement via le Web, mais la majorité de nos clients viennent en boutique, indique Fouad Boucetta, gérant. Les touristes se sont fait attendre cette semaine, mais c'est assurément le moment fort de l'année pour nous. »

**SHARKS** SUIVEZ L'ÉMISSION H2O À RDS TOUT L'ÉTÉ

Ski nautique (combo) **149\$**

Wakeboard **169\$**

Kneeboard **149\$**

Wet-Suit **39.95\$**

Mercredi soir, ouvert jusqu'à 21 h à partir du 15 juin • Offre valide jusqu'au 13 juin 05

313, boul. Cartier, Laval 450-663-5543 2 km à l'est de la sortie 7, aut. 15

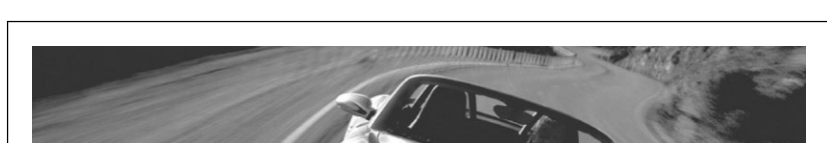

**Le "Pace car" officiel des fins de semaine**  
**La nouvelle Boxster 2005: aucun substitut**

**Porsche Prestige**  
(514) 356-7777  
230, avenue Michel-Jasmin  
Dorval, QC H9P 2N5  
[www.porscheprestige.com](http://www.porscheprestige.com)



**20 ANS DÉJÀ** MAISON DE SPORTS  
4889, St-Charles • Pierrefonds  
(514) 626-4321  
[www.maisondesport.com](http://www.maisondesport.com)

**VENTE JUSQU'À 50% SUR ARTICLES SÉLECTIONNÉS**

**Gants Rawlings** sélectionnés **-40%**

**Bâton Apollo** 1 PIÈCE courant : 249\$ **109.99\$**

Quantités limitées

**HONDA GABRIEL** [WWW.GABRIEL.CA](http://WWW.GABRIEL.CA)

1038 km

**SPECIAL ACCORD HYBRIDE**

**0\$ COMPTANT\***  
**0\$ DÉPÔT DE SÉCURITÉ\***  
**TRANSPORT ET PRÉPARATION INCLUS\***

**VOUS NE PAYEZ QUE 555\$\*/MOIS**

**HONDA Gabriel** OUI, ON A FAIT LE PLEIN HONDA

**7000 Henri-Bourassa est, Montréal-Nord**  
**514.327.7777**

\*Taxes en sus. Location de 48 mois avec allocation de 24 000 km par année, valeur de rachat de 15 535\$ à la fin du bail. Offre d'une durée limitée. Photo à titre indicatif. Détails chez le concessionnaire.

**ALEX BERTHIAUME ET FILS** Une entreprise familiale depuis 1917

**motos - scooters pièces et service**  
(514) 521-0230  
4398, rue de la Roche, Montréal  
[www.alexberthiaume.com](http://www.alexberthiaume.com)

**NON NON OUI, ÉVÉNEMENT**

Non, pas d'acompte. Non, pas de paiement pendant 90 jours. **OUI un financement à 6,4% sur 72 mois maximum sur les modèles 2004/2005**

**OUI** financement à **4,8% sur 24 mois maximum sur les modèles 2004/2005** ou **5,8% sur 36 mois maximum sur les modèles 2004/2005**

# LE GRAND PRIX DU CANADA

## CETTE SEMAINE

### FORMULE 1



**Grand Prix du Canada à Montréal, dimanche.**  
**Circuit :** routier de 4,361 km.  
**Course :** 70 tours, 305,270 km.  
**En 2004 :** Michael Schumacher (photo).  
**Télévision :** RDS 12 h ; SRC 12 h 30 ; TSN 13 h.  
**Classement des pilotes :** 1. Fernando Alonso (Renault) 59 points ; 2. Kimi Raikkonen (McLaren-Mercedes) et Jarno Trulli (Toyota) 27 ; 4. Nick Heidfeld (Williams-BMW) 25 ; 5. Mark Webber (Williams-BMW) 18 ; 13. Jacques Villeneuve (Sauber-Petronas) 5.  
**Prochaine épreuve :** Grand Prix des États-Unis à Indianapolis, le 19 juin.

### NASCAR

**Pocono 500 à Long Pond, Pennsylvanie, dimanche.**  
**Circuit :** tri-ovale de 2,5 milles.  
**Course :** 200 tours, 500 milles.  
**En 2004 :** Jimmie Johnson.  
**Télévision :** FOX 13 h ; Sportsnet 13 h.  
**Classement des pilotes :** 1. Jimmie Johnson 1912 points ; 2. Greg Biffle 1866 ; 3. Elliott Sadler 1681 ; 4. Ryan Newman 1672 ; 5. Tony Stewart 1606.  
**Prochaine épreuve :** Batman Begin 400 Michigan, le 19 juin.

### Indy Racing League

**Bombardier Learjet 500 au Texas, samedi.**  
**Circuit :** ovale de 1,5 mille.  
**Course :** 200 tours, 300 milles.  
**En 2004 :** Tony Kanaan.  
**Télévision :** RDS 20 h 30 ; TSN 0 h 30.  
**Classement des pilotes :** 1. Dan Wheldon 234 points ; 2. Tony Kanaan 162 ; 3. Sam Hornish Jr 146 ; 4. Bryan Herta 139 ; 5. Vitor Meira 136 ; 11. Patrick Carpentier 101.  
**Prochaine épreuve :** Sun Trust Indy Challenge à Richmond, Virginie, le 25 juin.

### Champ Car

**Aucune course cette semaine.**  
**Classement des pilotes :** 1. Sébastien Bourdais 77 points ; 2. Justin Wilson 70 ; 3. Paul Tracy 69 ; 4. Bruno Junqueira 59 ; 5. A. J. Allmendinger 53 ; 10. Alexandre Tagliani 42 ; 12. Andrew Ranger 37.  
**Prochaine épreuve :** Grand Prix de Portland, Oregon, le 19 juin.

# Jarno Trulli, « pilote-vigneron » au Podere Castorani

**FRANÇOIS CHARTIER**  
**VINS ET METS**  
 COLLABORATION SPÉCIALE

**V**ous vous demandez peut-être ce qu'un pilote de F1 vient faire dans l'univers du vin ? Sachez que ce serait vous laisser aller à un jugement un peu trop rapide... De nos jours, de multiples châteaux bordelais de grand renom, tels que Latour, Cheval Blanc et Smith Haut-Lafitte, appartiennent à des investisseurs qui ont bâti leur fortune dans le monde des affaires bien avant d'entrer dans le merveilleux monde du vin. Ce qui n'enlève rien à la grande qualité des vins issus de ces châteaux. La présence de Jarno Trulli à la direction d'un domaine des Abruzzes, sa région natale, n'est pas plus paradoxale que celle de Jacques Parizeau, ex-premier ministre du Québec, à la tête de la très bonne cuvée *Coteau de l'Élisette*, un rouge de Collioure.

Il était tout à fait logique que Jarno Trulli, de l'écurie Toyota, profite de la fièvre de la F1, qui monte actuellement à Montréal, pour lancer les vins de son Podere Castorani, un domaine qu'il a repris il y a quelques années avec son père Enzo et deux autres associés, dont un oenologue de renom. Après une conférence de presse très courue hier à la SAQ Signature de Montréal, où ses trois vins sont offerts en exclusivité, notre sympathique « pilote-vigneron », actuellement deuxième ex aequo au championnat des conducteurs, a multiplié les rencontres d'amateurs et de professionnels de la filière du vin. À la suite d'une dégustation privée que j'ai eu le plaisir d'effectuer au restaurant Latini avec le réputé pilote, je suis en mesure de vous affirmer que les Abruzzes ont en Trulli un véritable ambassadeur, aussi amoureux du vin et de sa région que de la F1.

Quant aux vins de son domaine, ils sont champions ! La grande cuvée de Trulli, le *Podere Castorani Rosso 2001 Montepulciano d'Abruzzo* (40,75 \$ ; SAQ SIGNATURE), qui donnera son plein potentiel dans trois à cinq ans — ou après trois bonnes heu-



Jarno Trulli, pilote de l'équipe Toyota, a présenté, hier à Montréal, les vins de son domaine des Abruzzes.

res de carafe —, mérite le détour et le prix, avec ses subtils et intrigants parfums minéraux, ainsi qu'avec sa bouche compacte, aux tanins ramassés et au boisé noblement intégré, rappelant certains vins de Bordeaux. Par contre, le drapeau à damier revient à l'incroyable rapport qualité-prix que représente le *Coste delle Plaie Rosso 2003 Montepulciano d'Abruzzo* (24,45 \$ ; SAQ SIGNATURE), une vraie bombe de fruits, charnu, gourmand et qui vous en met plein les babines ! Sortez vos grillades épicées pour

le Grand Prix de dimanche. Par ailleurs, rares sont les vins de trebbiano qui ont autant d'aplomb, de fruits exotiques et d'ampleur que le *Coste delle Plaie Bianco 2003 Trebbiano d'Abruzzo* (22,15 \$ ; SAQ SIGNATURE). Avec ces trois vins, qui seront de retour dans les SAQ Sélection cet automne, Trulli s'est assuré la « pole position » des Abruzzes. J'imagine que, s'il y a un podium pour Trulli dimanche, ce que l'on souhaite bien sûr, le champagne sera remplacé par le Podere Castorani...

PHOTO ROBERT MAILLOUX, LA PRESSE

## LE PETIT TORTO

CHRISTIAN TORTORA  
 COLLABORATION SPÉCIALE

*Un bréviaire des expressions utilisées par les vieux pros de la F1*

**Coude dans la portière :** Rempoter une victoire, dominer une saison avec facilité. Par exemple, la domination de Michael Schumacher au cours des trois dernières années.

**Taper dans les freins :** Freiner brutalement.

**Ça pompe :** Avoir la pédale spongieuse. Devoir appuyer à plusieurs reprises sur la pédale de frein pour ralentir la voiture. Provoqué habituellement par un problème hydraulique.

# Felipe Massa, l'autre pilote Sauber

**MASSA** suite de la page 1

Felipe Massa a véritablement appris son travail de pilote de F1 en 2003, lors de son passage chez Ferrari comme pilote-essayeur. « À mes débuts, c'était dur pour moi, car je connaissais mal tous les aspects techniques. J'ai commencé à comprendre chez Ferrari ! J'ai appris beaucoup avec eux, surtout du point de vue des réglages. J'ai aussi appris à mieux travailler avec les ingénieurs en regardant Michael et Rubens pendant les courses et les essais. » Son arrivée à la Scuderia a mis fin aux erreurs en piste, dit-il. « Chez Sauber, j'avais énormément changé mon style de pilotage pour mieux sentir la voiture. Chez Ferrari, la voiture était très stable. Je me suis dit : ici, je peux piloter à la limite, je n'ai pas à changer mon style. Je n'ai pas commis une seule erreur... »

**L'égal de Raikkonen et d'Alonso**  
 Avec Kimi Raikkonen et Fernando Alonso, Massa fait partie de cette génération de pilotes débarqués en F1 avec bien peu de poil au menton. Contrairement au Fin-

landais et à l'Espagnol, le Brésilien attend toujours un premier podium, après 41 Grands Prix. Qu'à cela ne tienne ! Massa estime qu'il est fait du même bois et que la monture seule explique la disparité de leurs palmarès. « C'est vrai qu'ils ont eu des résultats incroyables en F1 très rapidement, mais ils avaient de bonnes voitures pour montrer leur talent. J'ai aussi eu beaucoup de bons résultats, mais ma réalité est différente. Je ne peux pas dire que je vais gagner des courses comme eux, parce que c'est impossible. Il faut la bonne voiture au bon moment pour gagner un Grand Prix. C'est la seule différence entre ces gars-là et moi... »  
 « Quand Fernando a piloté une année chez Minardi, il était un inconnu. C'était un bon pilote pour Minardi et il était dans la réalité de Minardi. Puis, il s'est retrouvé dans une très bonne voiture chez Renault et il a bien fait. Quant à Kimi, il a été chanceux d'être chez Sauber pour la meilleure année de l'écurie ; ça lui a donné l'opportunité de passer dans une équipe de pointe. Moi, quand je suis arrivé chez Sauber, c'était une année difficile. Je n'ai pas en-

core eu la chance d'avoir une bonne voiture pour montrer mon potentiel. »  
 Et à voiture égale ? « Je pense que je peux batailler contre eux et les battre. Oui, je le crois. »  
 Pour Jean Todt, patron des Rouges, Massa fait partie des meilleurs pilotes du plateau. Interrogé sur l'identité d'un éventuel successeur à Michael Schumacher, le Français a placé Massa sur la liste sélecte, aux côtés d'Alonso et de Mark Webber.  
 Massa a fait bonne impression lors de son séjour à Maranello. De plus, son gérant n'est nul autre que Nicolas Todt, le fils de Jean Todt. Ça ne nuit certes pas, mais ce n'est pas pour autant un laissez-passer pour la Scuderia, dit le principal intéressé.  
 « Ce n'est pas aussi simple que ça. C'est certain que j'ai une excellente relation avec Ferrari, parce que je connais beaucoup de gens dans l'équipe. J'ai prouvé que j'avais du talent. Ce que je veux le plus, c'est travailler dans une équipe de pointe, que ce soit chez Ferrari ou ailleurs. »  
 En attendant, Massa est en train de bouffer tout cru son terrible coéquipier, Jacques Villeneuve. Depuis le début de la saison, le Brésilien est systématiquement devant Villeneuve, sauf au Grand Prix de Monaco (qui a connu le dénouement tragique qu'on connaît). Les deux hommes s'entendent pour le mieux et Massa en est le premier surpris : « Je m'attendais à ce que soit beaucoup plus difficile de travailler avec lui. C'est supposément un coéquipier très difficile, mais je dois dire que je suis très surpris. Il est très amical. »  
 Comment explique-t-il les difficultés éprouvées par l'ancien champion du monde cette année ? « C'est dur à expliquer. Je pense que son année en dehors de la F1 a été un problème pour lui, ce qui n'aurait pas été le cas pour d'autres. Peut-être qu'il est plus sensible aux modifications... »

WWW.GABRIEL.CA

**QUAND TOUT EST CLAIR... Elantra GL 2005**

**RABAIS DE 3 000\$ À L'ACHAT.**  
 PRIX D'ACHAT COMPTANT 11 995\$\*

\* Taxes en sus. Détails chez le concessionnaire.

**HYUNDAI Va de l'avant**

**GARANTIE 5-5-5** 5 ans / 100 000 km  
 GLOBAL LIMITED ASSISTANCE ROUTIÈRE GROUPE MOTOPROTECTOR

LE MEILLEUR SERVICE HYUNDAI DANS L'OUEST! PROGRAMME DE REMISE AUX DIPLOMÉS

4600B, Saint-Jean, DDO (514) 624.7777

**UN MODÈLE DE RAPIDITÉ POUR CEUX QUI AIMENT LE FASTE.**

<b>GS 300</b> V6 de 245 chevaux et traction intégrale disponible <b>728\$</b> 48 mois 6,9%	<b>GS 430</b> V8 de 300 chevaux et proesses technologiques inédites <b>898\$</b> 48 mois 6,9%
--	---

Taux d'intérêt à la location d'un véhicule Lexus GS300 / GS430 2006: 6,9% / 6,9% - Acompte ou échange équivalent: 10714\$ / 10714\$ - Mensualité de location GS300 2006: 728\$ / 48 mois - GS430 2006: 898\$ / 48 mois - Dépt de sécurité: 750\$ - PDSF: 64300\$ / 74599\$. Cette offre s'applique à des plans de location de 48 mois de SFL sur approbation du crédit. Cette offre s'applique uniquement aux véhicules en stock chez le concessionnaire et ne peut être combinée à aucune autre offre. Limite de kilométrage: 24000 km par an. Frais de 0,15\$ pour chaque kilomètre supplémentaire (0,10\$ par kilomètre si convenu au moment de la signature du contrat de location). Frais de transport et de préparation en sus. Taxes, immatriculation et assurances en sus. Le concessionnaire peut vendre à un prix moindre. L'offre prend fin le 30 juin 2005.

**À LA CONQUÊTE DE LA PERFECTION LEXUS**

**GS300 GS430**

**LEXUS Gabriel**  
 WWW.GABRIEL.LEXUS.CA  
 3303 Côte-de-Liesse Saint-Laurent (entre Rockland et Décarie)  
 (514) 747-7777

**LEXUS Prestige**  
 WWW.GABRIEL.LEXUS.CA  
 5770 Taschereau, Brossard  
 Téléphone Montréal: (514) 923-7777  
 (450) 923-7777

# SPORTS

## Le meilleur à venir?

### Girard pourrait avoir un rôle plus important en 2005

MATHIAS BRUNET

La carrière du receveur de passes Sylvain Girard n'a cessé de progresser depuis son arrivée avec les Alouettes, il y a six ans.

Ce choix de première ronde (cinquième au total) en 1999 a capté cinq petites passes à son année recrue, quatre la saison suivante, treize en 2001, onze en 2002, puis ses statistiques ont gonflé : 29 attrapés pour 477 verges, il y a deux ans, et 31 pour 659 verges en 2004, malgré une blessure à l'épaule qui lui a fait rater neuf matchs.

Cette année, Girard s'est présenté au camp d'entraînement assuré d'un poste, ou presque. L'entraîneur Don Matthews a même affirmé qu'il pourrait être l'un des cinq receveurs de son club à amasser plus de 1000 verges par la passe cette saison.

Un compliment de taille pour cet ancien des Stingers de Concordia, surtout pour un receveur éloigné du côté large, qui doit souvent patienter longtemps avant de voir un ballon lancé dans sa direction.

À 29 ans, avec six années de football professionnel dans le corps, une complexité qui ne cesse de se développer d'année en année avec le quart Anthony Calvillo, Girard pourrait bien connaître la plus grande saison de sa carrière.

Notre homme hausse les épaules lorsqu'on lui rappelle les compliments de Matthews, qu'on lui demande d'énumérer ses objectifs personnels pour la saison 2005.

« Les statistiques, je m'en fous pas mal. Je pourrais gagner 100 ou 1000 verges, ça ne fait pas une grande différence. Je veux seulement pouvoir dire qu'en 2005, j'ai fait partie du groupe de receveurs des Alouettes qui a remporté la Coupe Grey. À part ce trophée, le reste importe peu. L'an dernier, par exemple, quatre de nos receveurs ont amassé plus de 1000 verges, mais personne n'a été satisfait de sa saison en bout de ligne. »

Girard fait partie d'une unité modifiée par rapport à l'an dernier. Deux des meilleurs de la bande la saison dernière, Jermaine Copeland (1154 verges) et Thyron Anderson (1147 verges), ont quitté. Pour combler le vide laissé par ces départs, le directeur général Jim Popp a acquis un receveur légendaire, Terry Vaughn, membre de l'équipe d'étoiles de la division Ouest de la LCF pendant huit saisons consécutives de 1996 à 2003, tandis que Tim Gilligan, Kerry Watkins, Javarus Dudley et Maurice Brown luttent pour la dernière place de partant disponible. Gilligan et Watkins connaissent un camp exceptionnel, selon plusieurs observateurs. Il faudra maintenant voir ce qu'ils ont dans le corps lors des matchs préparatoires.

#### Vaughn, une bonne acquisition

Notre receveur de passes originaire d'Alma est emballé de pouvoir compter sur Vaughn comme nouveau coéquipier.

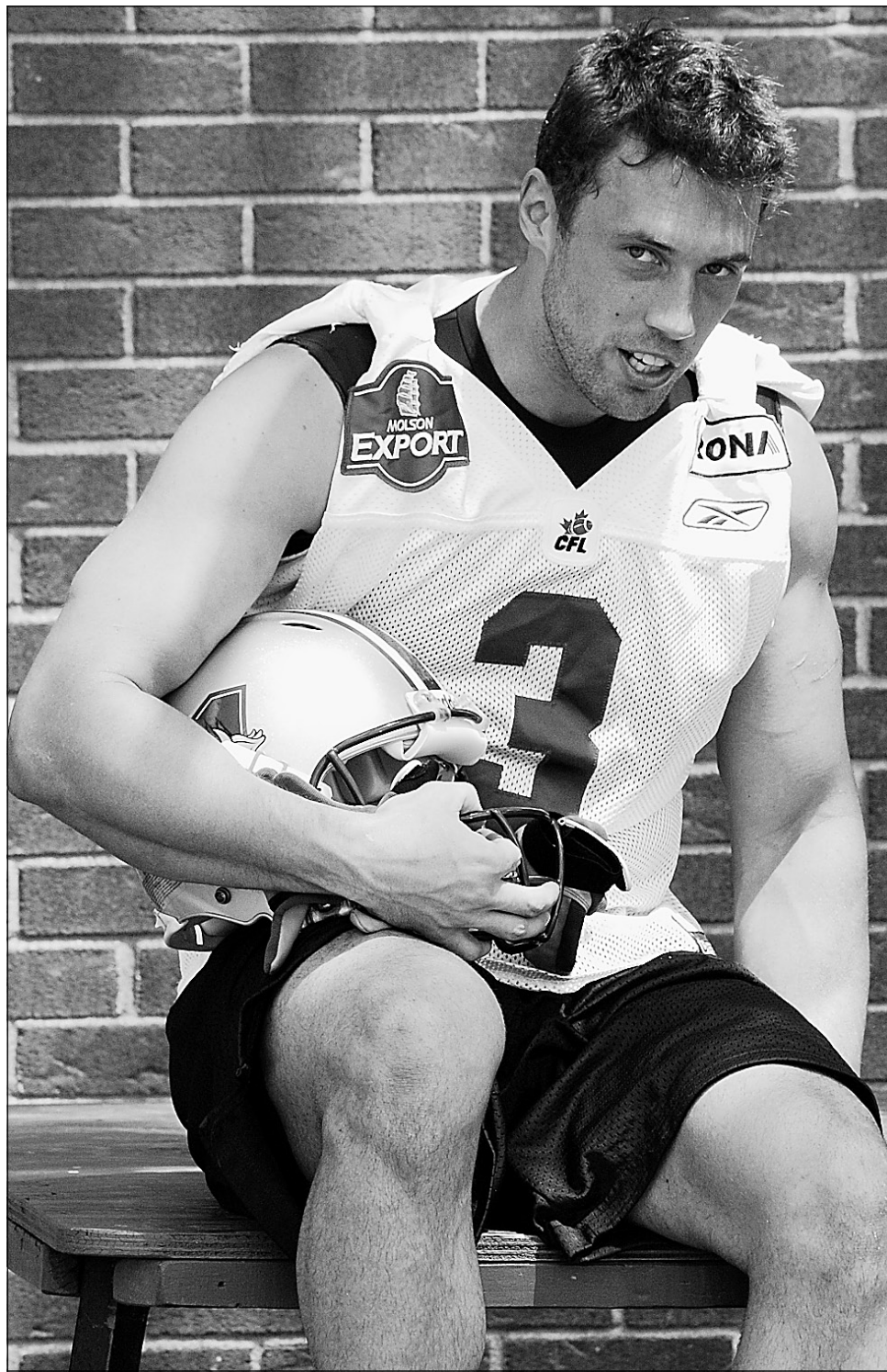

PHOTO RÉMI LEMÉE, LA PRESSE

Don Matthews estime que Sylvain Girard pourrait être l'un des cinq receveurs de l'équipe à amasser plus de 1000 verges par la passe cette saison.

« On ne perd pas un Copeland sans s'en ressentir, surtout dans les situations de longs jeux, mais Vaughn va nous apporter beaucoup dans un style différent. Quand tu côtoies quelqu'un qui a battu autant de records, il te faut respecter ça. Non seulement c'est un athlète exceptionnel, mais j'ai aussi découvert un grand gentleman. Il va nous apporter beaucoup de stabilité et de leadership. Il s'est adapté rapidement. Il est intelligent, il sait où il s'en va sur le terrain et il assimile déjà bien le système. Il est ici pour gagner et il se fout des statistiques. Il travaille fort et son enthousiasme est

contagieux. »

À la veille du premier match préparatoire de l'équipe, jeudi soir contre les Renegades d'Ottawa au stade Percival-Molson, Girard respire la confiance, sur le terrain et en entrevue. « C'est plus facile parce que je sais à quoi m'attendre du camp et de la saison. C'est une question d'expérience. Je connais les jeux par coeur et j'ai commencé à sentir une complicité avec Anthony (Calvillo) l'an dernier. Les gens ont parfois tendance à oublier que nous comptons sur l'un, sinon le meilleur quart arrière de la Ligue canadienne de football. »

## DANS LE CAUCUS

### Les affres du métier...

Acquis en juin pour pallier la perte des deux receveurs de passes étoiles des Alouettes Jermaine Copeland et Thyron Anderson, Darnell McDonald, un ancien des Stampeders de Calgary — mais aussi des Buccaneers de Tampa Bay, avec qui il a disputé huit matchs en 1999 — a été mis au repos forcé par les Alouettes, hier. La direction de l'équipe s'est rendue compte qu'elle regorgeait finalement de bons receveurs et que McDonald était sur le point d'être échangé. La transaction a avorté et McDonald était de retour sur le terrain, hier. Il aurait pu bouder, maugréer, disparaître, mais non. En plus, il a attendu pendant une dizaine de minutes, assis sur une table à pique-nique, après l'entraînement, pendant que le reporter qui avait demandé à lui parler termine son entrevue avec Sylvain Girard pour se présenter à son interlocuteur. « J'aimerais bien rester avec les Alouettes, j'adore l'organisation et il y a un bon groupe de gars ici. Mais je comprends leur geste, il y a tellement de receveurs de talent avec l'équipe. » Couvrir les Alouettes, c'est comme entrer dans un autre monde. Ils sont tous fins, du premier au dernier. Un rêve.

### Kellett en arrache

L'ancien botteur des Alouettes, Matt Kellett, échangé aux Renegades d'Ottawa le mois dernier en retour d'un choix de première ronde, qui a permis aux Alouettes de mettre la main sur le demi défensif Matthieu Proulx, tentera de racheter un camp d'entraînement misérable, demain soir à Montréal. Kellett a réussi seulement trois placements en huit tentatives samedi lors d'un match simulé et il affirme encore souffrir de problèmes de vision. « Mes yeux ne sont pas à 100 %, mais c'est mieux que l'an dernier », a-t-il confié à nos confrères d'Ottawa. Le directeur général et entraîneur des Renegades, Joe Paopao dit ne pas avoir songé à embaucher un autre candidat à titre de police d'assurance. Mais parions qu'il respirera mieux si son botteur connaît un bon match demain...

### Premier test pour Edwards

L'ancien premier choix des Patriots de la Nouvelle-Angleterre, Robert Edwards, aura une première chance de montrer son talent aux dirigeants des Alouettes, demain soir. Blessé à une cuisse en début de camp, Edwards a été plutôt limité dans ses mouvements depuis dix jours. Et ses chances de percer la formation apparaissent minces. Mais il sera intrigant de voir ce qu'il a encore dans le corps. « Il ne retrouvera jamais sa vitesse d'antan en raison de la sérieuse blessure qu'il a subie, mentionne le directeur général Jim Popp, mais il a de l'expérience et il sait ce qu'il fait. On ne sait jamais ce qui peut se produire en camp d'entraînement. Il peut y avoir des blessures et les joueurs ont deux matchs préparatoires pour se faire voir. »

### Pas de problème

#### au niveau de la tertiaire

La perte des demis défensifs Davis Sanchez et Barron Miles ne sera pas si tragique finalement, semble-t-il. Du moins l'entraîneur Don Matthews semble saliver à chaque fois qu'il est question de sa ligne tertiaire. « Le talent de Malveaux (Kelly)... je ne crois pas avoir déjà vu un demi de coin jouer aussi bien. Avec Almondo Curry à l'intérieur, et le retour de James Whitley, la présence de Crutchfield (Darrel), à mon avis, je crois que nous aurons la meilleure tertiaire depuis que je suis avec les Alouettes. »

Mathias Brunet

## HOCKEY

# La fusillade sérieusement envisagée par les DG

PRESSE CANADIENNE

TORONTO — En cas d'égalité, une fusillade pourrait déterminer le vainqueur d'un match de la saison régulière, à la reprise des activités dans la LNH.

Il y aurait toujours une période de prolongation de cinq minutes mais si aucun but n'est marqué, une fusillade suivrait alors pour trancher le débat.

Ce n'est pas officiel, mais les directeurs généraux s'entendent sur la nécessité de présenter un produit plus divertissant, a dit le DG des Islanders de New York, Mike Milbury.

« S'il n'y a pas de fusillade, je serai très surpris, a dit Milbury. C'est ce que veulent les amateurs de hockey et c'est la moindre des choses à faire après avoir craché sur eux lors des 12 derniers mois. »

Les amateurs de hockey de la Ligue américaine ont d'ailleurs appris à apprécier les fusillades, a noté Steve Tambellini, le directeur du personnel des Canucks de Vancouver. La tendance est évidente.

« Il semble que la plupart des gens veulent une issue claire, que ce soit une victoire ou une défaite », a dit Tambellini pendant une pause, hier, lors de la deuxième de trois journées d'expérimentation avec de nouveaux règlements.

Les représentants des équipes ont assisté lundi à un match d'essai sans ligne rouge ni bleues auquel ont pris part des joueurs autonomes juniors et des joueurs collégiens. Les filets étaient de plus grande dimension, étant plus haut de quatre pouces

(6,5 centimètres) et plus large de huit pouces (20 centimètres).

Hier, il y a eu un match avec degré de tolérance zéro en ce qui concerne les obstructions et les filets avaient des poteaux arqués. On a vu un défilé constant

de joueurs vers le banc des pénalités car aucune obstruction n'était permise. Il y a eu beaucoup d'arrêts de jeu durant la rencontre et des jeux de puissance à répétition pendant la majeure partie du match.



PHOTO ANDRÉ PICHETTE, LA PRESSE

Mise sur pied par Joël Bouchard (au centre), la Caravane McDonald's aura permis d'amasser 668 215 \$ au cours des derniers mois. Hier au dévoilement du montant, Bouchard était accompagné de plusieurs autres joueurs de la LNH ayant participé aux matchs amicaux tenus en province, ainsi que par la directrice générale du Manoir Ronald McDonald's de Montréal, Jacqueline Mallet (en bas à droite).

## MÉDIAS

# Pas de nom, mais un animateur

PIERRE TRUDEL  
COLLABORATION SPÉCIALE

Le nouveau magazine sportif quotidien que proposera Radio-Canada tous les soirs à 23 h à compter du 6 septembre n'a pas de titre. Mais il a un visage, celui de Mario Langlois.

Un magazine qui ira, nous assure-t-on, au-delà de la nouvelle et qui, selon Mario Clément, le directeur des programmes de Radio-Canada, « comblera un vide en offrant un supplément d'information, un peu comme *Le Point* à la suite du *Téléjournal*. C'est dans cette optique que nous avons misé sur un animateur qui a une vision analytique et critique du monde du sport. »

Il y a deux ans environ, à l'occasion d'un point de presse sur la diffusion des Jeux olympiques, Clément avait promis une série à contenu sportif en fin de soirée. Il a tenu parole.

Après nous avoir confirmé le non retour d'*Adrenaline* la saison prochaine, Daniel Asselin, le directeur des Sports, a dit croire que la nouvelle émission deviendra incontournable : « Nous souhaitons qu'elle s'établisse comme une référence. »

Mario Langlois était enthousiaste : « J'ai très hâte d'animer une émission qui, au-delà des résultats, va permettre de mieux connaître les athlètes et les réalités du sport. C'est d'autant plus vrai que le contexte actuel est très riche. Qu'on pense aux incertitudes entourant le hockey professionnel, à l'approche des Jeux de Turin, à l'intervention du Congrès américain sur le dopage. Les sujets de manqueront pas. »

Mario Langlois terminera l'animation de cette émission à 23 h 30. Le temps de rentrer chez lui, de décompresser, de dormir un peu, et il devra être à CKAC à 5 h 30 pour son émission du matin. Les nuits sont longues à Winnipeg, mais elles seront diablement courtes à Carignan. « Pas grave, dit-il, je ne suis pas un gros dormeur. »

# LES CHIFFRES DU SPORT

## BASEBALL

LIGUE NATIONALE															
Division Est					Division Centrale										
Mj	G	P	Moy.	Diff.	10 der.	Série	Mj	G	P	Moy.	Diff.	10 der.	Série		
Washington	58	32	26	.552	1	8-2	G5	St. Louis	58	38	20	.655	—	6-4	G2
Atlanta	58	31	27	.534	1	4-6	G1	Chicago	57	30	27	.526	7 1/2	7-3	P2
New York	58	31	27	.534	1	7-3	G2	Milwaukee	58	28	30	.483	10	4-6	G2
Philadelphie	59	31	28	.525	1 1/2	8-2	G1	Pittsburgh	57	27	30	.474	10 1/2	6-4	G1
Floride	55	28	27	.509	2 1/2	2-8	P4	Cincinnati	57	22	35	.386	15 1/2	4-6	G1
Houston					Houston										
Houston					Houston										

LIGUE AMÉRICAINE															
Division Est					Division Centrale										
Mj	G	P	Moy.	Diff.	10 der.	Série	Mj	G	P	Moy.	Diff.	10 der.	Série		
Baltimore	58	35	23	.634	—	5-5	P1	Chicago	57	38	19	.667	—	5-5	G1
Boston	58	31	27	.534	4	6-4	P2	Minnesota	55	33	22	.600	4	7-3	G1
Toronto	59	31	28	.525	4 1/2	5-5	G2	Cleveland	55	26	29	.473	11	5-5	G1
New York	58	28	30	.483	7	1-9	P3	Detroit	55	26	29	.473	11	6-4	P1
Tampa Bay	58	20	38	.345	15	2-8	P3	Kansas City	56	17	39	.404	20 1/2	4-6	P2

LIGUE AMÉRICAINE															
Division Ouest					Division Centrale										
Mj	G	P	Moy.	Diff.	10 der.	Série	Mj	G	P	Moy.	Diff.	10 der.	Série		
Texas	56	32	24	.571	—	6-4	P1	Chicago	57	38	19	.667	—	5-5	G1
Los Angeles	58	33	25	.569	—	5-5	P1	Minnesota	55	33	22	.600	4	7-3	G1
Seattle	56	25	31	.446	7	7-3	G3	Cleveland	55	26	29	.473	11	5-5	G1
Oakland	57	23	34	.404	9 1/2	6-4	P1	Detroit	55	26	29	.473	11	6-4	P1

LIGUE AMÉRICAINE															
Division Ouest					Division Centrale										
Mj	G	P	Moy.	Diff.	10 der.	Série	Mj	G	P	Moy.	Diff.	10 der.	Série		
Texas	56	32	24	.571	—	6-4	P1	Chicago	57	38	19	.667	—	5-5	G1
Los Angeles	58	33	25	.569	—	5-5	P1	Minnesota	55	33	22	.600	4	7-3	G1
Seattle	56	25	31	.446	7	7-3	G3	Cleveland	55	26	29	.473	11	5-5	G1
Oakland	57	23	34	.404	9 1/2	6-4	P1	Detroit	55	26	29	.473	11	6-4	P1

LIGUE AMÉRICAINE															
Division Ouest					Division Centrale										
Mj	G	P	Moy.	Diff.	10 der.	Série	Mj	G	P	Moy.	Diff.	10 der.	Série		
Texas	56	32	24	.571	—	6-4	P1	Chicago	57	38	19	.667	—	5-5	G1
Los Angeles	58	33	25	.569	—	5-5	P1	Minnesota	55	33	22	.600	4	7-3	G1
Seattle	56	25	31	.446	7	7-3	G3	Cleveland	55	26	29	.473	11	5-5	G1
Oakland	57	23	34	.404	9 1/2	6-4	P1	Detroit	55	26	29	.473	11	6-4	P1

LIGUE AMÉRICAINE															
Division Ouest					Division Centrale										
Mj	G	P	Moy.	Diff.	10 der.	Série	Mj	G	P	Moy.	Diff.	10 der.	Série		
Texas	56	32	24	.571	—	6-4	P1	Chicago	57	38	19	.667	—	5-5	G1
Los Angeles	58	33	25	.569	—	5-5	P1	Minnesota	55	33	22	.600	4	7-3	G1
Seattle	56	25	31	.446	7	7-3	G3	Cleveland	55	26	29	.473	11	5-5	G1
Oakland	57	23	34	.404	9 1/2	6-4	P1	Detroit	55	26	29	.473	11	6-4	P1

LIGUE AMÉRICAINE															
Division Ouest					Division Centrale										
Mj	G	P	Moy.	Diff.	10 der.	Série	Mj	G	P	Moy.	Diff.	10 der.	Série		
Texas	56	32	24	.571	—	6-4	P1	Chicago	57	38	19	.667	—	5-5	G1
Los Angeles	58	33	25	.569	—	5-5	P1	Minnesota	55	33	22	.600	4	7-3	G1
Seattle	56	25	31	.446	7	7-3	G3	Cleveland	55	26	29	.473	11	5-5	G1
Oakland	57	23	34	.404	9 1/2	6-4	P1	Detroit	55	26	29	.473	11	6-4	P1

LIGUE AMÉRICAINE															
Division Ouest					Division Centrale										
Mj	G	P	Moy.	Diff.	10 der.	Série	Mj	G	P	Moy.	Diff.	10 der.	Série		
Texas	56	32	24	.571	—	6-4	P1	Chicago	57	38	19	.667	—	5-5	G1
Los Angeles	58	33	25	.569	—	5-5	P1	Minnesota	55	33	22	.600	4	7-3	G1
Seattle	56	25	31	.446	7	7-3	G3	Cleveland	55	26	29	.473	11	5-5	G1
Oakland	57	23	34	.404	9 1/2	6-4	P1	Detroit	55	26	29	.473	11	6-4	P1

LIGUE AMÉRICAINE															
Division Ouest					Division Centrale										
Mj	G	P	Moy.	Diff.	10 der.	Série	Mj	G	P	Moy.	Diff.	10 der.	Série		
Texas	56	32	24	.571	—	6-4	P1	Chicago	57	38	19	.667	—	5-5	G1
Los Angeles	58	33	25	.569	—	5-5	P1	Minnesota	55	33	22	.600	4	7-3	G1
Seattle	56	25	31	.446	7	7-3	G3	Cleveland	55	26	29	.473	11	5-5	G1
Oakland	57	23	34	.404	9 1/2	6-4	P1	Detroit	55	26	29	.473	11	6-4	P1

LIGUE AMÉRICAINE															
Division Ouest					Division Centrale										
Mj	G	P	Moy.	Diff.	10 der.	Série	Mj	G	P	Moy.	Diff.	10 der.	Série		
Texas	56	32	24	.571	—	6-4	P1	Chicago	57	38	19	.667	—	5-5	G1
Los Angeles	58	33	25	.569	—	5-5	P1	Minnesota	55	33	22	.600	4	7-3	G1
Seattle	56	25	31	.446	7	7-3	G3	Cleveland	55	26	29	.473	11	5-5	G1
Oakland	57	23	34	.404	9 1/2	6-4	P1	Detroit	55	26	29	.473	11	6-4	P1

LIGUE AMÉRICAINE															
Division Ouest					Division Centrale										
Mj	G	P	Moy.	Diff.	10 der.	Série	Mj	G	P	Moy.	Diff.	10 der.	Série		
Texas	56	32	24	.571	—	6-4	P1	Chicago	57	38	19	.667	—	5-5	G1
Los Angeles	58	33	25	.569	—	5-5	P1	Minnesota	55	33	22	.600	4	7-3	G1
Seattle	56	25	31	.446	7	7-3	G3	Cleveland	55	26	29	.473	11	5-5	G1
Oakland	57	23	34	.404	9 1/2	6-4	P1	Detroit	55	26	29	.473	11	6-4	P1

LIGUE AMÉRICAINE															
Division Ouest					Division Centrale										
Mj	G	P	Moy.	Diff.	10 der.	Série	Mj	G	P	Moy.	Diff.	10 der.	Série		
Texas	56	32	24	.571	—	6-4	P1	Chicago	57	38	19	.667	—	5-5	G1
Los Angeles	58	33	25	.569	—	5-5	P1	Minnesota	55	33	22	.600	4	7-3	G1
Seattle	56	25	31	.446	7	7-3	G3	Cleveland	55	26	29	.473	11	5-5	G1
Oakland	57	23	34	.404	9 1/2	6-4	P1	Detroit	55	26	29	.473	11	6-4	P1

LIGUE AMÉRICAINE															
Division Ouest					Division Centrale										
Mj	G	P	Moy.	Diff.	10 der.	Série	Mj	G	P	Moy.	Diff.	10 der.	Série		
Texas	56	32	24	.571	—	6-4	P1	Chicago	57	38	19	.667	—	5-5	G1
Los Angeles	58	33	25	.569	—	5-5	P1	Minnesota	55	33	22	.600	4	7-3	G1
Seattle	56	25	31	.446	7	7-3	G3	Cleveland	55	26	29	.473	11	5-5	G1
Oakland	57	23	34	.404	9 1/2	6-4	P1	Detroit	55	26	29	.473	11	6-4	P1

LIGUE AMÉRICAINE															
Division Ouest					Division Centrale										
Mj	G	P	Moy.	Diff.	10 der.	Série	Mj	G	P	Moy.	Diff.	10 der.	Série		
Texas	56	32	24	.571	—	6-4	P1	Chicago	57	38	19	.667	—	5-5	G1
Los Angeles	58	33	25	.569	—	5-5	P1	Minnesota	55	33	22	.600	4	7-3	G1
Seattle	56	25	31	.446	7	7-3	G3	Cleveland	55	26	29	.473	11	5-5	G1
Oakland	57	23	34	.404	9 1/2	6-4	P1	Detroit	55	26	29	.473	11	6-4	P1

## LIGUE NATIONALE

LIGUE NATIONALE											
LES MENEURS					LES MENEURS						
Mj	AB	P	Cs	Moy.	Mj	AB	P	Cs	Moy.		
DeLee ChC	56	208	45	80	385	DeLee ChC	56	208	45	80	385
Cabrera Flo.	53	202	36	70	347	Cabrera Flo.	53	202	36	70	347
Bjorklund	57	241	44	81	336	Bjorklund	57	241	44	81	336
Pujols STL	57	222	42	74	333	Pujols STL	57	222	42	74	333
NJohnson Wash	56	198	33	66	333	NJohnson Wash	56	198	33	66	333
BAbreu Phil	58	208	42	69	332	BAbreu Phil	58	208	42	69	332
Barnes Col	54	225	40	74	329	Barnes Col	54	225	40	74	329
Grudzielanek STL	53	202	31	65	322	Grudzielanek STL	53	202	31	65	322
Izturis LAD	56	240	34	77	321	Izturis LAD	56	240	34	77	321
NPerez ChC	54	204	28	65	319	NPerez ChC	54	204	28	65	319

LIGUE NATIONALE											
LES MENEURS					LES MENEURS						
Mj	AB	P	Cs	Moy.	Mj	AB	P	Cs	Moy.		
DeLee ChC	56	208	45	80	385	DeLee ChC	56	208	45	80	385
Cabrera Flo.	53	202	36	70	347	Cabrera Flo.	53	202	36	70	347
Bjorklund	57	241	44	81	336	Bjorklund	57	241	44	81	336
Pujols STL	57	222	42	74	333	Pujols STL	57	222	42	74	333
NJohnson Wash	56	198	33	66	333	NJohnson Wash	56	198	33	66	333
BAbreu Phil	58	208	42	69	332	BAbreu Phil	58	208	42	69	332
Barnes Col	54	225	40	74	329	Barnes Col	54	225	40	74	329
Grudzielanek STL	53	202	31	65	322	Grudzielanek STL	53	202	31	65	322
Izturis LAD	56	240	34	77	321	Izturis LAD	56	240	34	77	321
NPerez ChC	54	204	28	65	319	NPerez ChC	54	204	28	65	

# EN BREF / CYCLISME

## Une nouvelle vocation pour Maheu: sprinter!

SIMON DROUIN

L'équipe Volkswagen/Trek s'est trouvé un nouveau sprinter: Jean-Sébastien Maheu, un coureur au petit gabarit qui a plutôt l'habitude de s'illustrer dans les montagnes.

Le Montréalais de 21 ans a causé toute une surprise, hier soir, enlevant la première étape de la 28<sup>e</sup> édition des Mardis cyclistes de Lachine Saputo, un critérium généralement réservé aux « vrais » sprinters.

Quelques minutes après la course, Maheu, lui-même étonné de se retrouver dans cette position, se faisait un peu railler par ses coéquipiers, qui scandaient son nom à l'unisson. Une nouvelle vocation, Jean-Sébastien? « Ouin... on dirait, a timidement souri Maheu. D'habitude je travaille pour Martin Gilbert ou Kevin Lacombe. Je me tasse dans le dernier virage et je finis dernier... Ce soir, je voulais seulement finir sur le podium. »

Ce premier Mardi de la saison — véritable signe annonciateur de l'été, n'en déplaise aux fans de Formule Un... — a battu un record de participation avec 104 coureurs. La course a également produit un dénouement rarissime: une échappée à cinq coureurs qui s'est rendue jusqu'au bout.

Le coup a été initié à la mi-course par David Veilleux (Élicycle/ Sports Experts), un coureur prometteur âgé de 17 ans, champion chez les juniors l'an dernier. Le coureur de Cap-Rouge a été rejoint par les vétérans Alexandre Cloutier (Volkswagen), Dominique Perras (Kodak/Sierra Nevada), Jean-Sébastien Béland (Gypco/Télé-annonce) ainsi que Maheu.

Cloutier et Perras ont fait la majeure

partie du boulot pour permettre au quintette de se doter d'une avance maximale de 30 secondes.

Avec deux Volkswagen dans l'échappée et Béland qui s'accrochait, le travail de chasse dans le peloton a été assumé par les Gypco de Sébastien Moquin, champion des Mardis en 2003, une équipe considérablement renforcée par rapport à l'an dernier (ex-Colnago).

Les hommes en bleu et blanc, grands perdants de la soirée, ont toutefois manqué de jus et n'ont pu refermer l'écart complètement. À trois tours de la fin, on a vu le vétéran Sébastien Pilotte lever la main en signe de dépit, cherchant quelques coéquipiers à l'arrière. C'est là qu'on a compris que le peloton ne reviendrait pas.

À l'avant, Perras a lancé les hostilités le premier, mais il a aussitôt été rejoint par Béland. Les vétérans du quintette de tête ont alors dû céder le plancher aux jeunots Maheu et Veilleux. Le premier a lancé son sprint avant le dernier virage, à quelque 250 mètres de la ligne. Veilleux a tout tenté pour le rattraper, mais avec son braquet de junior (52X14), il s'est retrouvé un peu à court. Cloutier a complété le podium.

« Avec Perras et Cloutier, j'espérais finir troisième », a raconté Veilleux, troisième d'une étape au dernier Tour de Lorraine, une prestigieuse course junior disputée en France. Pourquoi ce choix de braquet? « J'étais ici pour pratiquer ma cadence. »

Parions que la semaine prochaine le protégé de Jean-Yves Labonté ajoutera une dent ou deux à l'arrière, surtout que tous les prétendants au titre seront au Tour de Beauce.



La 28<sup>e</sup> édition des Mardis cyclistes de Lachine s'est amorcée hier.

## La première levée

MARTINE LACROIX  
LE BRIDGE

collaboration spéciale  
martine.lacroix@lapresse.ca

Donneur : Sud			
Vulnérabilité : Personne			
NORD			
▲ R D V 10			
▼ 10 8 3 2			
◆ V 10 4			
♣ R 9			
OUEST			EST
▲ A 9 8 6 4			▲ 7 5 3
▼ D 6 4			▼ 7
◆ 8 7 6			◆ R D 9 2
♣ 10 7			♣ D V 5 4 3
SUD			
▲ 2			
▼ A R V 9 5			
◆ A 5 3			
♣ A 8 6 2			
Les enchères:			
OUEST	NORD	EST	SUD
—	—	—	1 ♥
Passé	3 ♥	Passé	4 ♥
Passé	Passé	Passé	
Entame : Le 8 de carreau.			

Bien des contrats sont perdus parce que le déclarant joue trop vite à la première levée. Le 8 de carreau est couvert par le 10 et la Dame. Alors ?

L'entame à carreau est la seule qui vous donne du fil à retordre. Contre toute autre entame, vous auriez pu déloger l'As de pique et vous débarrasser en toute tranquillité de vos carreaux perdants sur les piques maîtres. En prenant la Dame de carreau de l'As, vous retirez les atouts en tirant l'As et le Roi de coeur, mais la Dame ne tombera pas. Lorsque vous jouerez pique, Ouest sautera sur son As, encaissera la Dame de coeur sur laquelle Est fournira le 3 de trèfle pour indiquer de ne pas revenir dans cette couleur. Ouest persistera à carreau et vous perdrez deux autres levées.

Le 8 de carreau dénie la possession d'un honneur, alors laissez passer la Dame de carreau à la levée numéro un. Est contre-attaque coeur et, après deux tours d'atout, vous délogez l'As de pique. Le flanc ne fera qu'un pique, un coeur et un carreau.

## FOOTBALL

**ONTERRIO SMITH EST SUSPENDU POUR UN AN** ▶ Le demi offensif des Vikings de Minnesota Onterrio Smith a été suspendu par la NFL pour toute la saison 2005 après avoir enfreint la politique anti-dopage du circuit. L'annonce, faite hier, était attendue depuis plusieurs semaines. Smith avait déjà été suspendu pour une période indéterminée par l'entraîneur-chef des Vikings, Mike Tice. Le 21 avril dernier, Smith avait été arrêté à l'Aéroport international de Minneapolis-St.Paul après qu'on eut découvert dans ses bagages des fioles d'urine séchée et un appareil pour déjouer les tests anti-dopage. Smith devait batailler pour le poste de demi offensif partant des Vikings avec Michael Bennett et Melwede Moore après avoir été le meneur de l'équipe pour les gains au sol en 2004.

## GOLF

**LEGGATT ET HEARN Y SERONT** ▶ Les Ontariens Ian Leggatt, de Cambridge, et David Hearn, de Brantford, se sont qualifiés pour l'Omni des États-Unis. Les deux golfeurs ont terminé leurs deux rondes de qualification au Woodmont Country Club avec des comptes 135, sept sous la normale. Sept autres joueurs ont terminé avec des fiches identiques, la marque qu'il fallait pour assurer sa qualification. Leggatt a déclaré que la blessure au poignet gauche qu'il traîne depuis quelques saisons ne lui avait pas nuï. « Je me sens mieux depuis quelques semaines, a dit Leggatt. Je n'ai pas eu de problème du tout et je crois que c'est la raison pour laquelle je joue un peu mieux. » Parmi les autres joueurs qui se sont qualifiés au même endroit, on compte Tommy Armour, Rocco Mediate, Steve Elkington, ancien champion de la PGA, et Olin Browne, qui a joué 59 en deuxième ronde. Il y aura 156 partants à l'Omni présenté à Pinehurst à compter du 16 juin, dont Mike Weir et Stephen Ames, deux autres Canadiens qui étaient qualifiés d'office.

## SKI ALPIN

**KOSTELIC, OPÉRÉE AU GENOU DROIT** ▶ La skieuse croate Janica Kostelic, triple championne olympique, a subi une opération au genou droit, hier, en Autriche. L'intervention avait pour but de réparer le cartilage de son genou touché lors d'une séance d'entraînement en slalom géant dans la station autrichienne d'Hintertux au cours du week-end. Ozren Mueller, un porte-parole de la Fédération croate de ski, a précisé que Kostelic devrait revenir au ski dans un délai de trois mois. Il s'agissait de la cinquième opération subie par Kostelic en un peu plus d'un an. Ces ennuis n'ont cependant pas empêché la skieuse de décrocher une médaille d'or en slalom, descente et combiné lors des derniers Championnats du monde de ski alpin. Dans le cadre de la Coupe du monde, elle a fini à trois points de la Suédoise Anja Paerson, première au classement général.

## TENNIS

**FEDERER A SUÉ...** ▶ Le Suisse Roger Federer, numéro 1 mondial, est passé tout près de l'élimination, hier, lors de la deuxième journée du tournoi sur gazon de Halle en s'imposant difficilement face au Suédois Robin Söderling, 6-7 (5/7), 7-6 (7/5), 6-4. Söderling, 20 ans, a surpris la tête de série numéro 1 par son service puissant et sa rapidité au retour. Federer, 23 ans, victorieux du tournoi allemand en 2003 et 2004, est entré dans le match par intermittence, notamment en montant au filet. Après avoir perdu le premier set au jeu décisif, Federer a remporté la seconde manche à la faveur d'une double faute du 57<sup>e</sup> joueur mondial. Federer a ensuite pris l'avantage dans le troisième set en menant 3 à 0, mais il n'a pu empêcher le géant suédois de revenir à 5-4. Federer a enlevé le match grâce à une nouvelle double faute de Söderling. « Je suis passé tout près de la défaite, mais je savais que le match serait dur. Avant, j'avais pratiquement une semaine pour me préparer alors que cette année, je n'ai eu qu'un jour et demi. Donc, je suis content du résultat. »

# MÉTÉO



## LES SYSTÈMES MÉTÉOROLOGIQUES

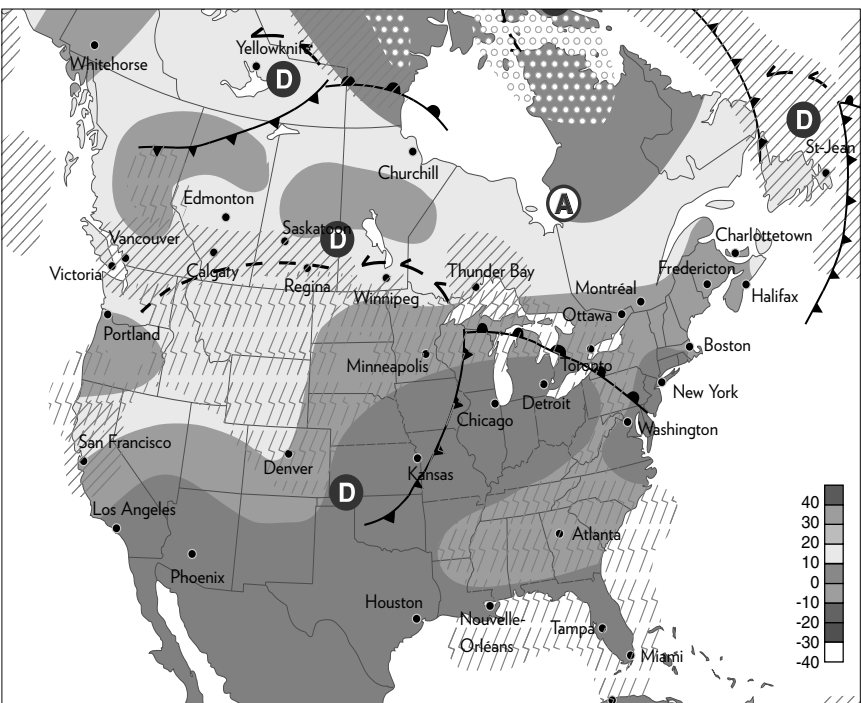

### MONTREAL ET LES ENVIRONS

<b>AUJOURD'HUI</b> Nuageux avec percées de soleil en matinée, quelques averses en après-midi. Vents légers. Probabilité de précipitations: 40 %. <b>Facteur humidex 23.</b>	<b>DEMAIN</b> Passages nuageux. Probabilité de précipitations: 30 %.
<b>MAXIMUM</b> 23	<b>MAX / MIN</b> 28/16

<b>CETTE NUIT</b> Nuageux avec éclaircies avec plus de nuages en soirée. Vents légers. Probabilité de précipitations: 20 %. <b>Facteur humidex 22, en soirée.</b>	<b> VENDREDI</b> Ciel variable. Probabilité de précipitations: 30 %.
<b>MINIMUM</b> 16	<b>MAX / MIN</b> 30/16

### PRÉVISIONS RÉGIONALES

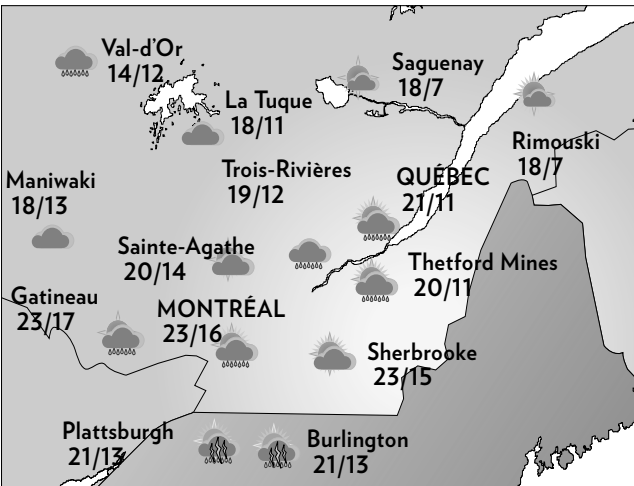

**QUÉBEC**  
AUJOURD'HUI  
Plutôt nuageux avec quelques averses. 21/11.  
DEMAIN  
Passages nuageux. 23/13.

**OTTAWA**  
AUJOURD'HUI  
Plutôt nuageux avec quelques averses. 24/17.  
DEMAIN  
Passages nuageux. 30/15.

**TORONTO**  
AUJOURD'HUI  
Possibilité d'orages. 28/17.  
DEMAIN  
Ciel variable. 30/17.

**BAIE-COMEAU**  
AUJOURD'HUI  
Généralement ensoleillé. 17/8.  
DEMAIN  
Ciel variable. 17/8.

### L'ALMANACH QUOTIDIEN POUR MONTREAL

<b>TEMPÉRATURE</b>	MAX	MIN
Hier	29	20
Normales du jour	22	11
Auj. l'an passé (Observé hier à 15h)	30	17

<b>RECORDS</b>	
Plus haut maximum	30 en 1950
Plus bas minimum	2 en 1980

<b>FACTEUR HUMIDEX</b>	
Aujourd'hui	23

<b>INDICE UV</b>	
Aujourd'hui	Modéré

<b>PRÉCIPITATION</b>	
Hier	0 mm

### LE SOLEIL ET LA LUNE

5h06	20h41	Durée totale du jour: 15h35
------	-------	-----------------------------

15 juin	22 juin	28 juin	6 juil
---------	---------	---------	--------

### AU PAYS

Calgary	Averses	14	7
Charlottetown	Ensoleillé	17	10
Edmonton	Nuageux	18	7
Frédéricton	Ensoleillé	23	13
Halifax	Variable	21	11
Iqaluit	Éclaircies	4	1
Régina	Pluie	13	7
Saint-Jean	Averses	18	6
Saskatoon	Pluie	14	7
Vancouver	Averses	16	13
Whitehorse	Ensoleillé	22	7
Winnipeg	Orages	19	12
Yellowknife	Variable	16	4

### LE MONDE

Beijing	Nuageux	23	19
Boston	Variable	23	16
Bruxelles	Beau	17	6
Lisbonne	Beau	36	18
Londres	Soleil	20	6
Los Angeles	Variable	23	15
Madrid	Soleil	34	16
Mexico	Soleil	26	11
Moscou	Nuageux	21	12
New York	Variable	31	20
Paris	Soleil	18	7
Port-au-Prince	Beau	35	24
Rome	Beau	24	15
Tokyo	Soleil	22	17
Washington	Variable	32	22

### AU SOLEIL

Acapulco	Beau	34	27
Cancun	Averses	29	26
La Havane	Nuageux	30	23
Honolulu	Soleil	32	25
Miami	Orages	29	25
Myrtle B.	Orages	27	21
Orlando	Orages	30	22
Tampa	Orages	31	22
Virginia B.	Beau	31	21
West Palm B.	Orages	28	24

Une économie de près de 30% sur le prix en magasin.

**UN 2 POUR 1**  
POUR LA FÊTE DES PÈRES

Offrez un abonnement week-end à La Presse pour les 6 prochains mois

**+** 3 numéros du magazine Ricardo  
**OU**  
4 numéros du magazine GOLF AGP.  
Pour seulement 48,88\$ (plus taxes).

**LA PRESSE**

Communiquez avec nous  
cyberpresse.ca/abonnement  
(514) 285-6911  
Interurbain sans frais : 1 800 361-7453

# JARNO

# TRUZZI



PHOTO BERNAT ARMANGUE, AP

## # 16 – Équipe Toyota

Né le 13 juillet 1974, à Pescara en Italie

Taille: 1,73 m, 60 kg / État civil: marié, 1 enfant

Débuts en F1: Australie 1997 / Victoires: 1 / Podiums: 7

Pole Positions: 2 / Points marqués: 144 / Grands Prix disputés: 137

Meilleur classement au championnat: 6<sup>e</sup> en 2004 (Renault)

## Couple

ou puissance ?  
Quand votre arrière-arrière-arrière-grand-père est un avion à réaction, la réponse est plutôt évidente.



Évidemment, vous avez besoin des deux. Chez Saab, nous avons toutefois mis l'emphase sur le couple. Sans doute est-ce notre héritage aéronautique, mais nos ingénieurs ont tenu compte du fait que l'accélération de 0 à 100 km/h est un élément crucial en matière de conduite. Nos moteurs turbo-compressés sont conçus pour produire un couple-moteur important à mi-régime et permettre des accélérations instantanées, essentielles lorsqu'il s'agit d'effectuer une manœuvre de dépassement sur l'autoroute ou de circuler en ville. Le turbocompresseur est l'une des nombreuses premières industrielles de Saab. Voilà pourquoi chaque Saab est une fusion exaltante de lignes, de performances et de capacités fonctionnelles tout à fait uniques. Laissez les conventions derrière. Prenez le volant d'une Saab.



Modèle Aéro illustré

Saab 93 Berline Sport

À partir de 33 995\$  
Prix d'achat



Modèle Arc illustré

Saab 93 Cabriolet

À partir de 55 950\$  
Prix d'achat



saabcanada.com

\* Le transport (1 130 \$), la taxe sur la climatisation (100 \$), la TPS, la TVQ, les frais d'immatriculation, la préparation à la route, les frais d'administration, d'enregistrement, les frais associés à l'inscription au RDPRM, les droits, le dépôt de sécurité (le cas échéant), l'assurance et l'équipement optionnel sont en sus. Les prix indiqués s'appliquent aux modèles de base. L'offre s'applique aux modèles neufs ou de démonstration et est réservée aux clients au détail admissibles. Les détaillants peuvent vendre à moindre prix. Cette offre est d'une durée limitée et ne peut, dans certains cas, être combinée avec d'autres offres. Pour plus d'informations sur les conditions et détails de ces offres, voyez votre détaillant, visitez saabcanada.com ou composez le 1 888 888-SAAB.

Saturn Saab de Laval  
2800, boul. Chomedey  
Laval  
(450) 681-0028  
www.bourassaauto.com

West Island Saturn Saab  
9775, route Transcanadienne  
Ville Saint-Laurent  
(514) 332-4424  
www.westislandsaturn.com

Gravel Saturn Saab  
1, Place Ville-Marie, # 11 180  
Montréal  
1 800 724-7457  
www.gravelauto.com

Décarie Saturn Saab  
6100, boul. Décarie  
Montréal  
1 866 750-2222  
www.gravelauto.com

Mondial Saturn Saab  
9415, Papineau  
Montréal  
(514) 385-7222  
www.mondialsaturn.com

Saturn Saab de Brossard  
5950, boul. Marie-Victorin  
Brossard  
1 866 662-3333  
www.gravelauto.com

PHOTO ACTION PRESS