

Finie la grammaire austère et abstraite pour les jeunes



Les enfants, en général, n'y comprennent rien

par Madeleine BERTHAULT

Lorsqu'on enseigne la grammaire orthographique aux enfants, on utilise de grands mots, de grandes phrases, bref un niveau de langage et un vocabulaire qui ne sont pas les leurs.

Conclusion: les enfants, en général, n'y comprennent rien et font et refont allègrement des «fautes énormes» en écrivant. On les traite de «bons à rien», on leur dit «nous, dans notre temps, au moins, on savait écrire... On leur rebat les oreilles avec des règles abstraites, bref, on les égare, et, surtout, on les éloigne de l'écriture.

Serait-il donc impossible que nos enfants arrivent à écrire correctement la langue française, leur langue maternelle?

Trouvant cette situation tout bonnement ridicule, un jeune professeur de français d'un collège de France s'est dit que si les enfants n'allaient pas à la grammaire, ce serait la grammaire qui se plierait aux enfants!...

C'est ainsi que Jean Guion et son épouse Jeanine qui est orthophoniste et spécialiste de la pathologie du langage écrit, ont dans ce but conçu une méthode simple (ou plutôt une technique) pour «Apprendre l'orthographe»: O.R.T.H.

Ces lettres représentent les quatre étapes successives de

l'apprentissage: O: exercices d'Observation; R: exercices de prise de conscience des Règles linguistiques qui régissent l'orthographe; T: exercices destinés à assurer le Transfert des acquisitions à des situations complexes d'écriture; H: exercice visant à développer l'Habilité orthographique.

C'est ainsi que la grammaire s'est pliée. Ce sont les enfants qui gagnent la «guerre», ils ne versent plus de larmes sur les règles des participes passés ou sur les homophones grammaticaux (exemples: c'est, s'est, sait; ou encore ces et ses; ou encore la, là, l'a... etc). Et ils écrivent correctement, ce qui finalement est le but.

Analyse des erreurs

Enseignant aux niveaux de secondaire I et secondaire II, Jean Guion analysa les erreurs que font les élèves de ces classes dans des textes spontanés. Il classa ensuite les erreurs par fréquence d'apparition dans la langue. Ce dernier point lui semblait très important car il avait constaté que l'on a tendance à faire apprendre aux enfants toutes les exceptions de la langue, dont certaines ne s'utilisent que rarement, aux dépens de la langue elle-même.

Jean et Jeanine Guion se rendent alors compte que les enfants de leurs classes respecti-

ves font les mêmes erreurs, en tenant souvent les mêmes raisonnements qui paraissent hérétiques à un grammairien. Or, lui a des classes régulières tandis qu'elle s'occupe de petits groupes qui ont des problèmes particuliers. Et ils remarquent encore que ce n'est pas au niveau de la compréhension de la langue que ça accroche, mais au niveau de l'analyse et de la réflexion sur la langue.

Les Guion expliquent alors qu'il y a trois niveaux dans l'apprentissage de la langue: 1) le vécu; 2) la langue orale et écrite; 3) la réflexion sur la langue (analyse grammaticale, structure, etc).

Lorsque l'enfant apprend à parler, il se sert du vécu: il identifie les choses qu'il voit pour progressivement «apprendre sa langue» et arriver au deuxième niveau. Et ce n'est pas parce que l'enfant arrive à l'école qu'il devient tout à coup capable de passer au troisième niveau qui est l'analyse abstraite de la langue. Et c'est là que traditionnellement on perd les jeunes.

Au lieu de leur présenter des règles abstraites d'écriture, «il faut s'appuyer sur le sens d'abord, il ne faut pas oublier que les enfants comprennent fort bien ce qu'ils disent», alors que les règles sont souvent boiteuses et ne s'inscrivent pas toujours

dans la logique (du moins pour les jeunes).

Piano vs machine à écrire

Et Jean Guion d'enchaîner que cela équivaut à enseigner à un enfant la différence entre un piano et une machine en lui donnant la «définition» suivante: «Si la machine à touches qui est devant toi peut être remplacée par un crayon, c'est une machine à écrire; sinon, c'est un piano!». On rit. On trouve ça ridicule. Et pourtant, c'est ainsi qu'on enseigne la grammaire orthographique! Par des substitutions qui perturbent plus qu'elles n'aident.

Or, pour l'enfant, la langue écrite se construit à partir du vécu et de la langue parlée. Ce n'est qu'au fur et à mesure de l'apprentissage que la grammaire intervient. Ce n'est que très progressivement qu'on peut amener la réflexion sur la construction de la langue.

Il ne faut pas mettre la charrue avant les boeufs, et c'est pourtant ce que l'on fait: «Tout l'enseignement traditionnel de l'orthographe suppose qu'un enfant de sept ans doit passer par le troisième niveau (réflexion sur la langue et sa structure) pour arriver au deuxième niveau (apprentissage de la langue parlée et écrite).

Fautes et punitions

De plus, pour Jean et Jeanine Guion, la notion de «faute» est négative et ne favorise pas l'apprentissage. L'enfant fait des fautes, il est puni par une mauvaise note...

Si l'on reconnaît qu'il n'y a pas d'apprentissage sans erreur et donc sans relation d'aide, l'enseignant est celui qui, en étant «technicien», aide les enfants. Et une «erreur» devient le signe qu'il y a là quelque chose à apprendre...

C'est ainsi que la dictée, si traumatisante pour l'enfant qui se sent pris en faute avant même d'avoir fauté, devient positive et revêt toute sa valeur pédagogique lorsque les erreurs faites par les élèves sont l'objet d'une analyse qui permet au professeur d'ajuster son enseignement aux lacunes de ces jeunes qu'il doit aider.

Par ailleurs, les Guion ajoutent de concert que les dictées ne seraient peut-être plus une si grande épreuve si on pensait aux enfants en choisissant des textes qui les intéressent: récits d'animaux, textes humoristiques, situations de la vie quotidienne des enfants.

On partage

Au fil des ans, Jean et Jeanine Guion ont mis au point certaines «techniques» que Jean a

«expérimentées» sur ses élèves. Devant les résultats plus que probants qu'il a obtenus et devant un regain d'intérêt des jeunes pour, non pas la grammaire, mais l'apprentissage de leur langue, les Guion ont publié chez Hatier, deux cahiers: «Apprendre l'orthographe».

Nous avons rencontré Jean et Jeanine Guion lors de leur récent passage au Québec où ils sont venus lancer l'édition québécoise du premier cahier (secondaire I) publié chez Mondia sous la direction de Claude de la Sablonnière. Le deuxième cahier (secondaire II) sera prêt pour le mois de mars 1979. Et enfin, Jean et Jeanine Guion mettent la dernière main à un cahier conçu pour le deuxième cycle de l'élémentaire qui sortira au plus tard en septembre 1979.

Les auteurs ont pu échanger des idées avec plusieurs groupes de professeurs et d'enseignants du Québec, dont ceux qui sont inscrits aux programmes de perfectionnement des maîtres en français (PPMF) à Montréal et à Québec. Ils ont été bien accueillis. Il faut reconnaître que le souci de la qualité du français est aussi fort ici qu'en France, mais que la pédagogie n'a, jusqu'à maintenant, pas tellement gâté les professeurs de français au chapitre des «instruments».

Pour les Québécoises: égalité et indépendance

par Cécile BROUSSEAU

«C'est le temps ou jamais pour les femmes du Québec de réclamer l'égalité ou l'indépendance», a déclaré hier Mme Laurette Champigny-Robillard, présidente sortante du Conseil du statut de la femme, en expliquant que le gouvernement actuel avait été forcé à s'intéresser à la cause féministe grâce aux femmes membres du Parti québécois et au ministre Lise Payette.

Au cours d'une conférence de presse où le Conseil a remis officiellement au média le volumineux dossier intitulé «Québécoises! égalité et indépendance», Mme Robillard a bien précisé que cet ouvrage n'était pas un Livre vert, rose ou bleu, qu'il n'était pas non plus le livre de Mme Lise Payette.

«Ce n'est pas un monument, c'est un programme d'action que le gouvernement doit endosser. On y fait le tour de la question sur la situation de la femme au Québec et on montre à ceux qui prennent les décisions comment intégrer le sort de la femme dans une politique globale», ajoutait Mme Robillard.

Faire éclater les rôles sociaux

Selon le Conseil, il est urgent de faire éclater les rôles sociaux que la société a traditionnellement imposés aux femmes afin que celles-ci puissent connaître d'autres horizons que celui du foyer.

La famille, l'école et les médias devraient s'employer à changer les mentalités. Quand la famille aura inculqué aux garçons et aux filles la notion d'égalité, quand les femmes seront représentées dans l'enseignement supérieur, aux postes de décision, une campagne de sensibilisation aux stéréotypes véhiculés par les médias et l'industrie publicitaire viendra appuyer les changements pronés à l'école et dans la famille.

Il est important que les femmes participent aux structures de décision dans tous les domaines. C'est pourquoi le Conseil demande au gouvernement du

Québec d'assurer une représentation équilibrée des hommes et des femmes dans toutes les structures de décision qui relèvent de sa compétence.

Santé mentale: chiffres troublants

Au chapitre de la santé mentale, le Conseil porte à l'attention de tous les Québécois, trois données troublantes:

— deux fois plus de femmes que d'hommes dans les centres de soins de courte durée du Québec étaient traités pour névrose en 1976;

— deux fois plus de femmes que d'hommes se voyaient administrer des électrochocs dans la même année;

— 55,78 p.c. de tous les électrochocs administrés dans la province étaient dispensés dans la région administrative de Québec.

Compte tenu que les névroses sont souvent imputables aux expériences personnelles et à l'environnement, le Conseil soutient que la représentation majoritaire des femmes chez les patients névrosés peut être attribuable au rôle social irréaliste qu'on impose aux femmes dans leur vie quotidienne.

Pour la femme au foyer

Cette expression considérée sans doute par la société nouvelle, comme périmée, n'apparaît pas dans l'ouvrage du Conseil. On y parle du mariage comme d'une «institution de partenaires égaux». Dans cette optique, le Conseil recommande que le ministère des Affaires sociales verse des allocations de disponibilité aux familles ayant des enfants de 0 à 12 ans. Cette allocation de disponibilité fait partie d'un ensemble de mesures d'ordre social, économique ou judiciaire visant à favoriser l'égalité et l'autonomie des conjoints dans le mariage.

Comme régime matrimonial, le CSF préconise la société d'acquêts qui assure l'indépendance

des conjoints pendant le mariage ainsi qu'un partage équitable des biens acquis en cas de séparation, de divorce ou de décès. Il incite les femmes mariées à faire inclure, peu importe leur contrat de mariage, une clause permettant la co-propriété de la résidence familiale.

Les femmes immigrantes

Le Conseil s'est penché sur le sort des immigrantes et considère qu'elles sont trop souvent victimes de discrimination. Sur le plan travail, «les travailleuses immigrantes subissent une exploitation éhontée à cause, notamment, de leur méconnaissance de la langue et des lois du pays», précise le document.

Lors d'une demande de résidence permanente faite par un couple, le Conseil note que «Emploi et Immigration Canada» ne tient compte, dans la plupart des cas, que des possibilités d'emploi du chef de famille. Ceci est discriminatoire pour le conjoint qui, à l'intérieur d'un couple, avec ou sans enfant, peut aussi avoir des possibilités d'emploi.

On constate aussi que les cours de langue donnés aux immigrants accordent la priorité aux personnes qui ont un travail rémunéré. Les conjoints au foyer sont souvent exclus de ces cours, ce qui rend encore plus difficile leur intégration à la société québécoise et accentue l'inégalité entre les conjoints.

A travers le Québec

Le document «Pour les Québécoises: égalité et indépendance» a été remis hier au premier ministre René Lévesque à Québec en présence du ministre Lise Payette.

Mais ce même jour, à travers toutes les régions de la province, des assemblées de femmes accueillent cet ouvrage de plus de trois cents pages publié chez l'Éditeur officiel du Québec, grâce au C.S.F. et à la collaboration de 575 personnes déléguées par différents ministères.

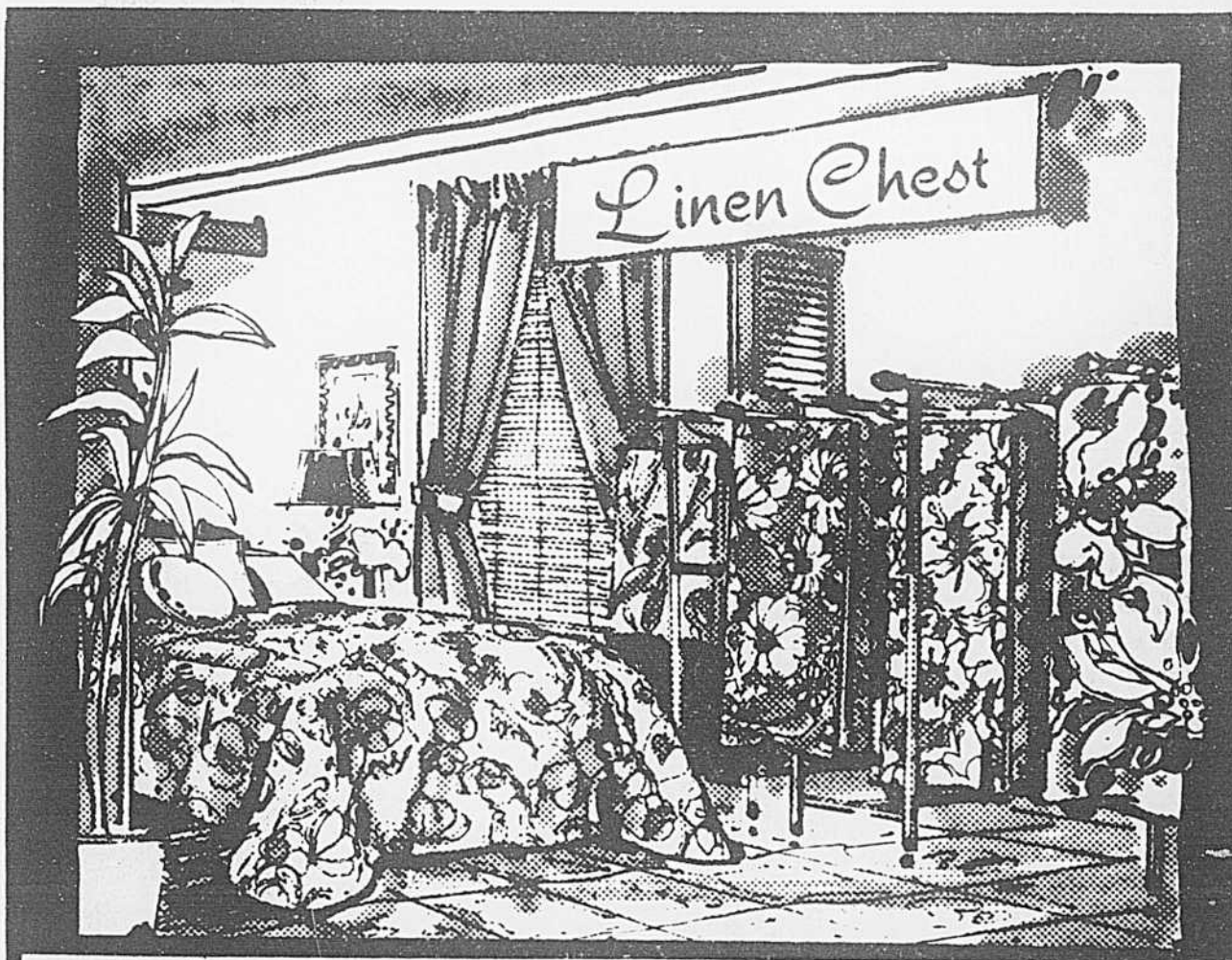

Les spécialistes des couvre-lits, tentures et linge de maison

SOLDE D'INVENTAIRE

Sur douillettes et couvre-lits de très bonne qualité piqués à la main ou à la machine avec draperies appareillées.

TOUT DOIT ÊTRE VENDU A DES REDUCTIONS DE

40 à 70%

NE MANQUEZ PAS CETTE OCCASION UNIQUE!

Laissez nos décorateurs vous aider à habiller vos fenêtres sans frais supplémentaires

Linen Chest
5388, CHEMIN QUEEN MARY

CHEMIN QUEEN MARY
LINEN CHEST
2 rues à l'ouest de Decarie

481-8101-2-3-4
STATIONNEMENT GRATUIT AVEC PREUVE D'ACHAT
OUVERT JEUDI ET VENDREDI JUSQU'À 21H00

5120, RUE EARNSCLIFFE GARAGE

Lalonde à l'UdeM: tout au plus un exercice de réchauffement

par Paul ROY

Pour désarçonner un ministre comme Marc Lalonde, qui se nourrit presque exclusivement de relations fédérales-provinciales depuis des années, il faut plus que quelques cours de sciences politiques et une vague expérience de discussions de cafétéria.

Et ça, les étudiants qui participaient au débat-midi d'hier, au pavillon Lionel-Groulx de l'Université de Montréal, semblaient bien le comprendre. Aussi, le débat prévu s'est-il plutôt résumé à une série de questions relativement inoffensives tournant principalement autour de la Constitution, des élections partielles et de la souveraineté-association.

Pour le ministre fédéral responsable des relations fédérales-provinciales, tout au plus un exercice de réchauffement, ce qui ne l'a pas empêché de confier à des journalistes, après que la salle se fut vidée, qu'il aimait beaucoup ce genre de rencontres avec des jeunes. Evoquant leur «radicalisme», il a souligné que «moi aussi, j'ai été comme eux»...

Répondant ensuite à une question d'un étudiant, M. Lalonde a expliqué que la dissolution du régime fédéral ne bénéficierait à personne mais qu'elle serait plus néfaste au Québec qu'à l'Ontario. Selon lui, la capacité de substitution de l'économie ontarienne est supérieure à celle du Québec. «Ce que nous, nous perdrons comme marché dans le reste du Canada, l'Ontario aurait la capacité de le récupérer», a-t-il affirmé.



(Photo Armand Trotter, LA PRESSE)
M. Marc Lalonde

Partielles

Abordant la question des récentes élections partielles, M. Lalonde a admis qu'à l'extérieur du Québec, il y a eu un fort vote de protestation contre le gouvernement. Mais il a également attribué la déroute libérale à l'abstention de nombreux électeurs. «Le vote libéral est resté chez lui», a-t-il souligné, précisant que de 50 à 60 p. cent seulement des électeurs ontariens éligibles s'étaient rendus voter, comparativement à 70 p. cent pour le Québec.

M. Lalonde a fait remarquer qu'il est tout à fait normal que le reste du pays ne vote pas toujours libéral. «Ce qui est anormal, a-t-il ajouté, c'est que le Parti conservateur n'a jamais réussi à se bâtir une base solide au Québec. Remarquez que nous, on n'a guère fait mieux en Alberta...»

Précisant que l'opinion publique est très volatile depuis à peu près deux ans, M. Lalonde a déclaré que ce qui reste à faire, d'ici les élections générales, c'est de mettre en oeuvre les mesures économiques annoncées et gouverner «dans le sens que nous croyons le plus responsable». Disant espérer que l'opinion publique continue à fluctuer (dans le bon sens) d'ici là, le ministre a tout de même admis qu'il va falloir faire une vraie bonne bataille électorale.

Les questions des étudiants ont également porté sur la querelle entourant l'usine d'eau lourde

Laprade, la «crédibilité» du ministre fédéral des Finances Jean Chrétien, la possibilité que le nouveau député de Westmount, Donald Johnston, entre au cabinet, et celle à l'effet que Pierre Trudeau soit remplacé par John Turner à la tête du Parti libéral...

M. Lalonde a précisé que la décision fédérale concernant l'usine Laprade allait dans le sens du Livre blanc du ministre québécois de l'Énergie, Guy Joron, «qui diminue considérablement la dépendance nucléaire du Québec».

Au sujet de M. Chrétien, M. Lalonde affirme que le milieu des affaires reconnaît qu'il a su tenir debout, que tout l'Occident est aux prises avec des difficultés économiques, etc.

Pour ce qui est de l'accession de M. Johnston au cabinet, seul le premier ministre le sait. Et quant au remplacement de M. Trudeau à la tête du parti? «Non».

De Pearson au «Temps d'agir»...

La rencontre avait été organisée par l'Association des étudiants en droit de l'Université de Montréal. Y assistaient quelques bonnes centaines d'étudiants, dont on peut dire sans crainte de se tromper que la majorité ne partageait pas les vues politiques de M. Lalonde. Ils lui ont toutefois réservé un accueil fort poli, à défaut de pouvoir le coincer irrémédiablement, de faire avancer d'un cran la cause de la souveraineté-association.

M. Lalonde a débuté avec un bref exposé sur le débat constitutionnel, partant des initiatives de Lester Pearson, en 1966, passant par Victoria, en 1971, pour aboutir au «Temps d'agir» de Pierre Trudeau.

Caisse électorale

La crainte des souscripteurs d'être identifiés au PLQ consterne Ryan

(PC) — Le chef du Parti libéral du Québec, M. Claude Ryan, s'est dit consterné, dimanche, par le nombre de Québécois en vue qui ne veulent pas être identifiés publiquement comme ayant contribué à la caisse de son parti.

Parlant sur les ondes d'une station anglophone de la métropole, M. Ryan a dit qu'il avait récemment consulté une liste de dons comprenant 35 noms de «personnes plutôt en vue dont on aurait pu s'attendre normalement à ce qu'elles fournissent beaucoup plus que \$100».

«Mais cette fois, a expliqué l'ancien directeur du Devoir, chacun a donné exactement



M. Claude Ryan

\$100, ajoutant qu'il ne voulait pas être relié publiquement à notre parti ou à aucun parti.»

La loi du financement des partis politiques, adoptée l'an dernier par l'Assemblée nationale, stipule que les noms de personnes donnant plus de \$100 doivent être rendus publics.

Selon M. Ryan, les gens «s'illusionnent grandement» s'ils croient «aider notre cause en demeurant prudemment cachés derrière la tranquillité de l'anonymat. Je me sentirais très frustré d'apprendre que certaines personnes ont peur de voir leur nom relié à celui de notre parti, au cas où il pourrait y avoir des difficultés dans l'avenir.»

l'esprit de la table

par André Arnoldi
(collaboration spéciale)

Faire son vin: les raisins (2)

En parlant l'autre jour du groupe qui fait son vin à partir de concentrés je ne pouvais m'empêcher de songer à une anecdote que racontait récemment un autre «vigneron» local, le Signor Bosio de Vimont. C'est un Italien du nord, piémontais de surcroît ce qui ne gêne rien, qui rappelle une anecdote de son pays. Elle a trait à un vieil aubergiste, un peu tricheur durant sa vie, qui en mourant, comme dans la fable, réunit ses fils autour de son lit, et leur dit: «Mes enfants, avant de paraître devant Dieu je me dois de vous révéler quelque chose: le vin, ça se fait aussi avec des raisins!»

Il ne faudrait pas croire que le vin fait à partir de concentrés n'est pas issu de raisins, mais le Signor Bosio, qui le sait fort bien, est un traditionnaliste impénitent, qui foule encore le raisin avec les pieds. Le vin du Signor Bosio est donc fait de raisin frais de Californie qu'il se procure via une société qui en fait venir des tonnes chaque année à l'intention de ceux qui comme lui font leur vin. Dans son cas les raisins qu'il achète sont des zinfandels, originaires de Hongrie, semble-t-il, mais aujourd'hui issu d'un cépage qu'on juge typiquement américain. C'est un raisin très doux et à cause de sa haute teneur en sucre il donne un vin alcoolisé, un vin qui «cogne». Il fait environ 16° quand les vins ordinaires que nous buvons font 11° au plus 12° ou 13°, c'est énorme.

Le Signor Bosio achète donc chaque année 8 caisses de zinfandels, à raison de 36 livres par caisse, soit plus de 18 kilos ou un total de quelque 130 kilos. Il en retire un peu plus de 2 gallons à la caisse, ou entre 16 et 20 gallons au total. Il l'a payé cette année \$10.75 la caisse.

Une fois arrivé chez lui il jette les raisins non lavés, car ils portent les levures nécessaires à la fermentation, dans un tonneau de bois d'une contenance de 25 gallons et pieds nus il foule les raisins jusqu'à ce qu'il en ait bien brisé toutes les peaux et laissé couler le jus. Cela prend environ dix ou quinze minutes. Il ne faut pas confondre le foulage, qui consiste à briser les peaux et à laisser le jus couler librement, et le pressurage où le jus est extrait mécaniquement dans un pressoir. Dès que le foulage est terminé le jus commence à fermenter. Monsieur Bosio le laisse ainsi bouillonner durant deux jours avec les raisins puis le soutire. Soutirer c'est séparer le jus du marc, formé des grappes, peaux, pépins, avec lesquels il se trouve, en le siphonnant, par exemple. Le soutirage est nécessaire car il craint qu'autrement le jus n'absorbe trop de tanin et autres éléments qui contribuent au vieillissement, mais rendent le vin âpre à boire dans sa jeunesse. Puis, il place le vin dans des dames-jeannes, bien qu'il reconnaisse plus de vertu au bois, où se poursuivra la fermentation pendant 10 à douze jours. Puis, la fermentation terminée, il embouteillera le vin dans des gallons ou des bouteilles de vin de 750 ml ou d'un litre. C'est un vin qu'il boira au bout d'un ou deux mois.

Le Signor Bosio estime que le vin qu'il fait ainsi lui revient à \$1.10 la bouteille environ, peut-être un peu moins. Pourtant, comme je le notais la semaine dernière, le prix a assez peu à faire avec la décision de faire son vin. Ou plutôt, si le prix du vin inspire la décision ou l'explique, il devient vite le prétexte que l'on invoque. A vrai dire c'est la fierté de boire et de servir son propre vin qui motive le «vigneron».

Bosio note que si l'on veut «s'amuser» à faire du vin on peut se contenter d'une seule caisse de raisin que l'on foulera avec les mains. Ensuite il suffira de filtrer le tout dans une serviette que l'on tordra aux deux bouts. Il dit dangereux d'utiliser un récipient de cuivre, de zinc ou d'aluminium. Il souligne aussi l'importance de l'outillage, c'est à dire du remplissage des bouteilles ou contenants entamés, ou leur transvasage dans des bouteilles plus petites.

Je tiens à préciser, que le Signor Bosio fait un excellent vin que je serais fort curieux de déguster après 5 ou 6 ans de vieillissement, dans de bonnes conditions.

Vente-réclame pour un temps limité!

TOUTE UNE AUBAINE CHEZ BIRKS!



Service de 4 pièces: théière, cafetière, pot à crème et sucrier.
Prix courant \$195.00 EN SOLDE \$146.25

AUSSI, plateau de 20", prix courant \$125.00, EN SOLDE, \$93.75 et pot à eau chaude, prix courant \$65.00, EN SOLDE, \$48.75

Tous ces articles sont en plaqué argent Primrose de bonne qualité, au décor melon très apprécié.

BIRKS
JOAILLIERS

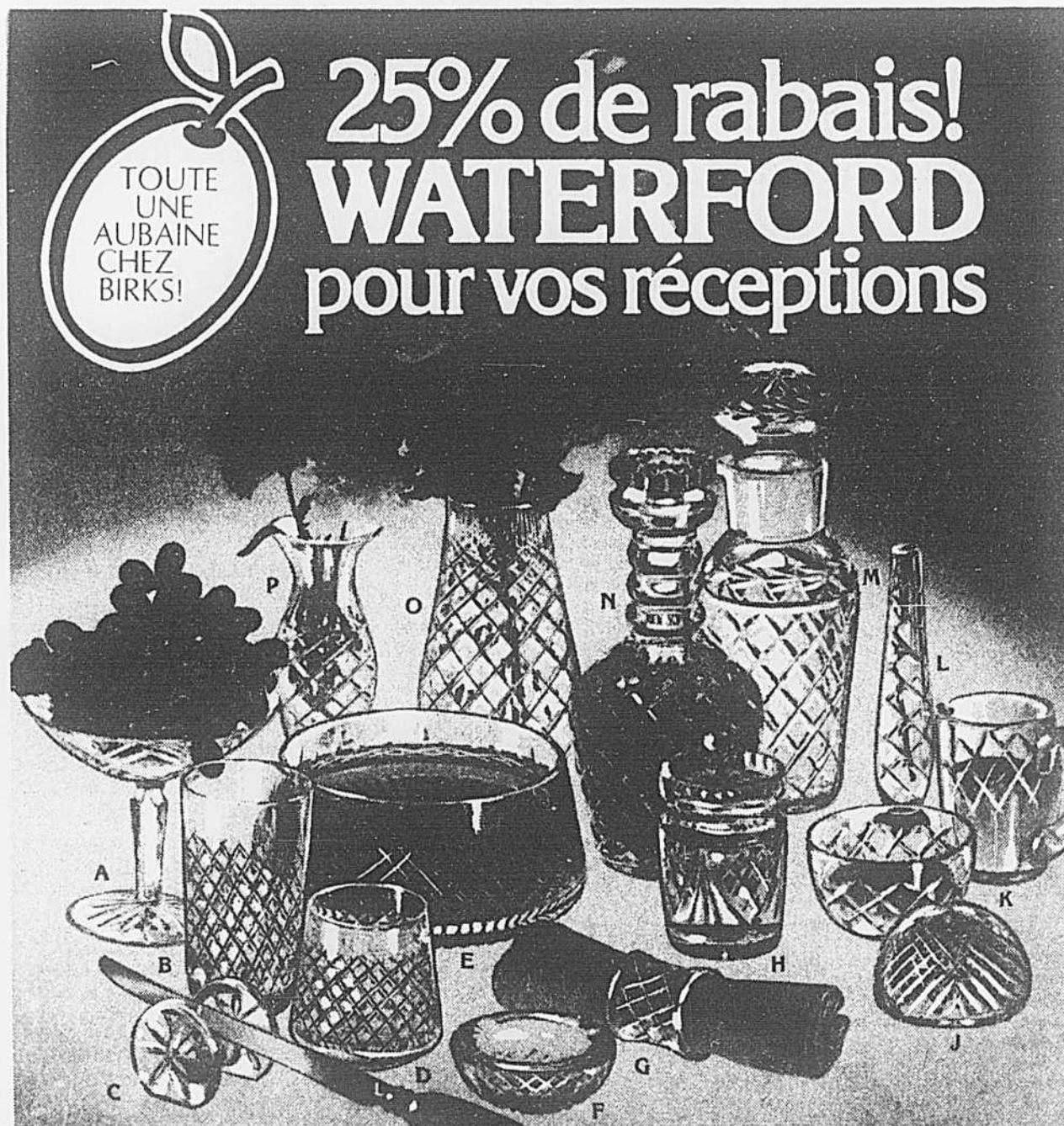

25% de rabais!
WATERFORD
pour vos réceptions

Waterford, le beau cristal irlandais de réputation mondiale, grand seigneur des réceptions, est passé maître dans l'art de recevoir. Chaque pièce de cristal Waterford est une oeuvre d'art signée... Misez sur la beauté.

Dans ce solde, Birks offre tout un choix de cristal Waterford, aux décors populaires. Illustrés ci-dessus:

	Notre Ord.	EN SOLDE	Notre Ord.	EN SOLDE
A. Comptoir sur pied, 5 1/2" de haut.	\$57.00	\$42.75	K. Sucrier et pot à crème.	37.00 27.75
B. Grand verre, 12 oz.	27.00	20.25	L. Vase à bouton de fleur, 7".	31.50 23.60
C. Porte-couteau, 2 1/2" de large	12.95	9.70	M. Mélangeur à cocktails.	70.00 52.50
D. Verre à apéritif, 9 oz.	20.00	15.00	N. Carafe baguee.	105.00 78.75
E. Saladier, 8" de dia.	81.00	60.75	O. Vase, 7".	61.00 45.75
F. Cendrier, 3 1/2" de dia.	22.00	16.50	P. Vase, 5 1/2".	34.50 25.85
G. Rond de serviette (avec serviette).	15.00	11.25	NON ILLUSTRÉS:	
H. Pot à miel.	29.00	21.75	Vase, 7".	62.00 46.50
J. Presse-papiers.	48.00	36.00	Vase à violettes, 3 1/2".	22.00 16.50
			Comptoir, 3 1/2" de haut.	42.50 31.85

BIRKS
JOAILLIERS

Revision du Code du travail

Johnson devra s'expliquer en commission parlementaire

par Pierre VENNAT

Le ministre du Travail du Québec, M. Pierre-Marc Johnson, devra expliquer vendredi matin devant les membres de la Commission parlementaire du travail pourquoi il a décidé de «ranger au frigidaire» son idée de créer un comité de révision du Code du travail, baptisée aussi un certain moment, par le ministre lui-même, de «Commission Parent du Travail».

C'est le député libéral de Porneuf, Michel Pagé, critique de son parti en matière de relations de travail, qui a réussi à obtenir que la commission parlementaire qui se réunira vendredi soit consacrée à ce qu'il appelle les «désengagements» du Parti québécois en matière de relations de travail, c'est-à-dire à discuter de tout ce que le PQ avait promis dans son programme électoral, et qu'il n'a pas fait.

De toute façon, la commission, même si elle n'entend aucun témoin, devrait donner l'occasion au ministre d'expliquer plus avant sa position sur le sujet.

Une enquête sur la violence

On sait que le ministre Johnson avait en effet caressé l'idée de créer un Comité de révision du Code du travail ou un genre de commission Parent. Il en avait même fait le thème d'une de ses causeries et mandaté le professeur André Thibodeau, des HEC, pour en étudier les implications mais a changé d'idée à la suite d'un rapport «verbal» du dit universitaire.



Le ministre Johnson

hier, le Conseil du patronat continue d'insister sur la nécessité d'étudier «l'ensemble des rapports collectifs dans le monde du travail et

leur évolution sous l'égide des lois actuelles». Le but de l'étude, déclare le CPQ, doit être de proposer au législateur des moyens de canaliser cet-

te évolution dans le sens d'un progrès social global. Cela suppose que l'on se donne un cadre général de réflexion, une manière de philoso-

phie, sociale au nom de laquelle seront justifiés les objectifs particuliers des lois du travail. Le CPQ, toutefois, ne veut pas d'une commis-

sion «d'enquête» mais bien d'un groupe d'études, de réflexion et de consultation. La forme la plus simple, dit-on, est de créer un «comité d'é-

tudes» ou un «groupe de travail» ad hoc, créé par arrêté en conseil et responsable de son mandat auprès du conseil des ministres.

En fin de semaine, le ministre Pierre-Marc Johnson a déclaré devant la Jeune Chambre de Montréal qu'il se pourrait qu'il y ait, par le biais d'un comité d'enquête du genre de la Commission Hébert sur le système de négociation dans la construction, une enquête sur la violence dans les relations de travail.

Toutefois, le ministre a déclaré que pour le moment il se heurte à l'impossibilité d'obtenir un consensus patronal-syndical sur les objectifs d'une telle enquête. Selon lui, si la patronat cherche à identifier des coupables, une enquête policière serait plus indiquée.

Le CPQ revient à la charge

De toute façon, le patronat québécois, lui, ne veut pas que l'idée meure.

Dans un document envoyé à LA PRESSE

Lévesque au CSF: Québec jouera un rôle de pilote

de notre bureau de Québec

QUÉBEC — Devant un auditoire de plus de 300 femmes représentant diverses associations féminines, le premier ministre Lévesque a promis à la présidente du CSF, Mme Laurette Champigny-Robillard, que son gouvernement jouerait «un rôle de pilote» et donnerait suite à certaines recommandations de l'organisme, «selon un calendrier réaliste».

Le conseil des ministres sera d'ailleurs saisi dès la mi-novembre d'un plan d'action en matière de politique féminine, que l'entourage du ministre responsable du CSF, Mme Lise Payette, est en train de mettre au point de concert avec les ministères impliqués — en particulier les Affaires sociales et l'Éducation.

Se disant

«impressionné par la densité et la qualité de la recherche» qui a donné naissance au rapport du CSF, le premier ministre a toutefois précisé que le gouvernement ne pouvait pas à lui tout seul provoquer le changement de mentalités souhaité dans le livre «Égalité et indépendance».

Quant au titre du rapport, M. Lévesque a affirmé que «l'égalité passe par l'indépendance... pour un couple comme pour un peuple».

Arrivé avec trois quarts d'heure de retard au lancement, M. Lévesque s'en est tiré en s'excusant avec une certaine finesse: «On a dû faire un crochet par Ste-Foy en revenant de l'aéroport pour laisser chez lui un jeune économiste dont la femme étudie le soir, et qui devait rentrer chez lui en vitesse pour faire manger les enfants!»

575 cas de contamination

OTTAWA (d'après CP) — Plus du tiers des personnes qui ont subi un test du sang dans 85 communautés autochtones du Canada, en juin dernier, par des représentants du ministère fédéral de la Santé, accusaient un taux dangereux ou critique de mercure méthylique dans leur organisme. C'est ce que ledit ministère a révélé hier dans la capitale fédérale.

Les examens ont été conduits auprès de 1,522 personnes dans des réserves ou des communautés indiennes au

Québec, en Ontario, au Manitoba, en Saskatchewan, en Alberta, en Colombie-Britannique et dans les Territoires du Nord-Ouest. 575 cas ont été ainsi décelés, et c'est au Québec que les cas les plus nombreux ont été repérés.

Un taux trop élevé de mercure dans le sang provient généralement, au pays, de la consommation de poisson contaminé, ce qui peut conduire à l'empoisonnement irréversible de la maladie Minamata, laquelle attaque le cerveau et le système nerveux.



DÉJÀ LA DERNIÈRE SEMAINE!

ÉCONOMISEZ \$115

La machine à coudre Athena 2000[®] ÉLECTRONIQUE

L'Athena est, sans nul doute, la plus avancée de nos machines. Entièrement électronique et de fonctionnement simple, cette merveille effectuera de multiples travaux. Ne râtez pas cette aubaine. \$899.95* (Meuble ou mallette en supplément)

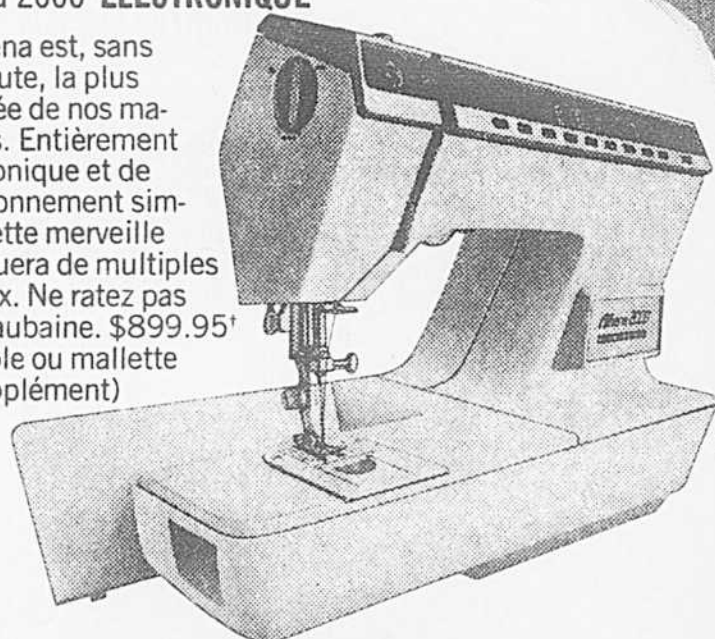

ÉCONOMISEZ \$50

La machine à coudre Stylist[®] À BRAS LIBRE

Le bras libre facilite la couture aux endroits difficiles d'accès. À surface plane pour couture générale, point extensible incorporé, point zig-zag et points de fantaisie. Tout ça pour seulement \$264.95* (Meuble ou mallette en supplément)

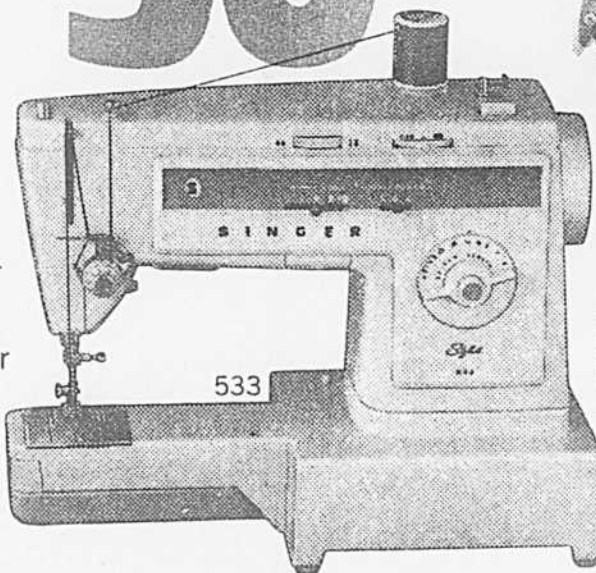

\$109

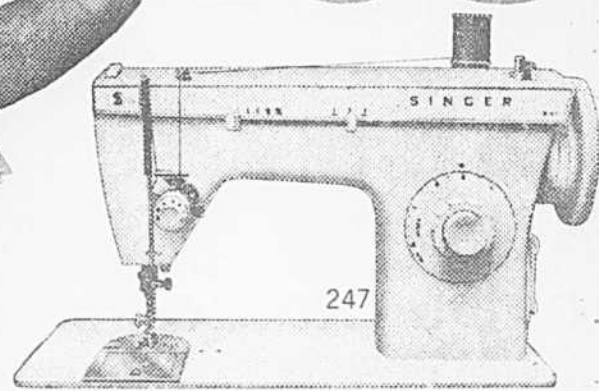

La machine à coudre Fashion Mate[®] à point ZIG-ZAG

Cette machine à points zig-zag et droit offre toutes les caractéristiques de qualité Singer. Pour coudre facilement et en douceur, il vous faut la Fashion Mate. (Meuble ou mallette en supplément)

\$77

L'aspirateur vertical Powermaster[®]

Pas de meilleure aubaine possible pour un aspirateur aussi pratique et efficace. Le Powermaster... on vous en réserve un?



\$54

L'aspirateur-traineau Power Glide[®]

Léger, compact mais efficace. La puissance d'aspiration réglable, le porte-accessoires permanent à même l'aspirateur, voilà ce que vous offre le Power Glide... à prix Surboum!

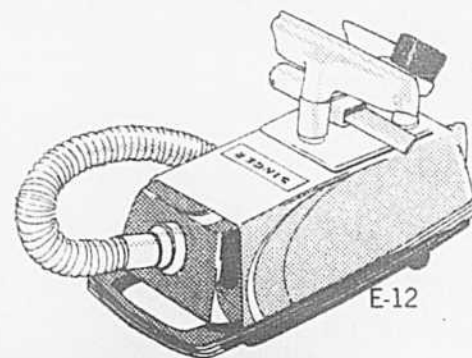

DERNIÈRE SEMAINE DE LA FIÈVRE SURBOUM!

SINGER

CENTRES DE COUTURE ET CONCESSIONNAIRES AUTORISÉS PARTICIPANTS

*Marque déposée de La Compagnie Singer du Canada Ltée
†Le prix peut varier

*Centre-ville - 700 e., rue Ste-Catherine	878-9351	Lachine	537-3765	Centre d'Achats Saint-Martin, Laval	681-6475	Plaza Alexis Nihon	935-9492
*Plaza Côte-des-Neiges	731-9429	3269 est. rue Ontario	526-1694	Place Vertu	336-2881	Jas. A. O'Ghy's	842-7711
Les Promenades St-Bruno	653-5250	Centre d'Achats Domaine	253-0426	Saint-Jean, Québec	1-348-4305	Carrefour de la Pointe, P.A.T.	647-0847
*Centre d'Achats Fairview	697-3380	Mail Champlain, Brossard	672-1434	Centre d'Achats Pie-IX et Jean Talon	729-1809		
*1, Place Longueuil	679-4870	Verdun	769-4541	Centre d'Achats Le Cavalier, Lasalle	364-0566		
Rue Saint-Hubert	270-1196	Centre Laval	681-6442	Galerias Rive Nord, Repentigny	581-5435		
10807, boul. Pie-IX, Montréal-Nord	322-3705	Le Carrefour Laval	681-9185	Châteauguay	691-1453		

* Tissus disponibles à tous ces magasins.

J'en veux pour mon argent

par Jeanne Desrochers

GRANDE NOUVEAUTE!

CHEZ MARSHALLS

TISSUS A BRODER

NOUS AVONS LE PLAISIR DE VOUS ANNONCER L'OUVERTURE D'UN RAYON SPECIAL DE TISSUS A BRODER IMPORTES AFIN DE SATISFAIRE LA DEMANDE DE NOTRE CLIENTELE.

Nous avons choisi les plus beaux lins, cotons et mélanges de coton, etc, parce que nous avons réalisé que les facteurs temps et énergies qu'exigent cet art sont des gages de qualité.

Que vous soyez chevronnées ou débutantes, vous trouverez toujours le tissu qui vous convient.

Venez admirer notre gamme de coloris, dans différents tissages, allant du rose cendré, en passant par l'ivoire, le bleu, le rouille et bien d'autres encore, sans oublier le blanc.

LES PRIX VARIENT DE

\$6.99 à \$22.99 le mètre
de 85 cm ou 180 cm de large

PLUS 273 COLORIS DE FIL A BRODER
A 35' L'ECHEVEAU.

RAYON DES TISSUS A BRODER — au 2e étage

LA PERIODE DES FETES ARRIVE A GRANDS PAS, POURQUOI NE PAS COMMENCER A BRODER DES MAINTENANT ET FAIRE UN CADEAU INESTIMABLE.

1195 ouest, rue Sainte-Catherine 844-2555



1195 ouest, rue Sainte-Catherine 844-2555

Choisir son frigo pour l'économie d'électricité

Le programme «Energide» annoncé il y a quelques mois entre en vigueur avec l'arrivée sur le marché des réfrigérateurs fabriqués après le 30 septembre 1978.

Il s'agit d'un programme permettant au consommateur de connaître la consommation d'énergie d'un appareil électrique, et d'utiliser cette connaissance comme critère d'achat. Par exemple, entre deux réfrigérateurs de dimensions semblables, l'un consommant 120 kilowatt heures par mois, et l'autre 180, le choix du consommateur pourra se porter vers l'appareil pouvant lui faire réaliser une économie d'électricité de \$18 par année.

Le gouvernement fédéral a choisi de commencer avec les réfrigérateurs, parce que c'est un appareil qui fonctionne continuellement, 24 heures par jour et 7 jours par semaine, et qui de ce fait consomme plus d'énergie que tout autre appareil.

Les informations utiles sont inscrites sur l'étiquette «Energide» à l'intérieur de l'appareil.

La bonne crème glacée maison

Est-il possible qu'on puisse s'intoxiquer avec de la bonne crème glacée fabriquée à la maison? Cela arrive trop souvent, d'après l'American Medical Association Journal, qui a étudié 292 cas de ce genre, dont 73 ont été hospitalisés, victimes de la salmonellose.

Souvent, ce sont les oeufs utilisés dans le mélange à crème glacée qui sont responsables de l'intoxication; des oeufs sales, fissurés, provenant d'une arrière-cour et ne répondant pas aux critères d'inspection. Un autre facteur, c'est que les oeufs et les autres ingrédients sont mélangés sous forme de cosetarde, qu'on congèle sans la faire cuire. La cuisson détruirait toute trace de salmonellose.

Comment vendre la nutrition

Si une poignée de compagnies comme MacDonald's, A & W et Colonel Sanders ont réussi en 10 ans à changer les habitudes alimentaires d'un continent, pourquoi des experts en marketing et des experts en nutrition, parrainés par Santé-Canada, ne réussiraient-ils pas à intéresser les Canadiens aux produits nutritifs qui leur assureraient une meilleure santé?

C'est le représentant d'une grande chaîne de magasins d'alimentation qui a posé la question à Ottawa ces jours-ci, à l'occasion d'un symposium sur la nutrition qui rassemblait 150 délégués. «Nous avons des bons produits qui meurent sur les tablettes, a dit le représentant des magasins Loeb, parce que nous ne savons pas comment atteindre le consommateur, nous ne savons pas ce qui l'attire. Malgré les beaux programmes du gouvernement, les Canadiens n'ont pas l'air de se soucier de nutrition».

FOURRURES

Vous désirez un chat sauvage, rat musqué, renard, vison ou autres.

Venez nous voir, nous avons LE PRIX et LA FOURRURE.



1475 rue, Amherst — 521-2126
Pres du boul. de Maisonneuve



Faites quelque chose

Centraide peut faire encore plus



CENTRE DU REMBOURREUR

Plusieurs façons d'économiser

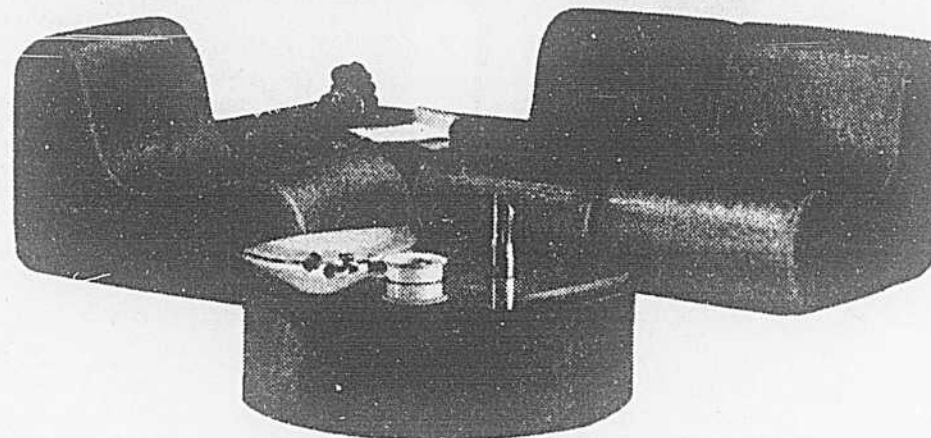

Un incroyable ensemble à prix fantastique

AMOVIBLE, LAVABLE, LEGER

Sans vis ni clous, ils sont résistants gardent leur forme et sont des plus pratiques.

\$199⁹⁵

Seulement

Choix de couleurs variées.



MAINTENANT 3 MAGASINS:

CENTRE DU REMBOURREUR

RIVE SUD 5775, boul. Taschereau, Brossard Tél.: 656-9380	LAVAL 1880, boul. St-Martin Tél.: 331-7937	SAINT-LEONARD 6868 est, rue Jarry Tél.: 327-7160
--	---	---

Tissus pour Mariage

UN DEPLOIEMENT RAFFINE DE SATIN, DE DENTELLE, DE COTON ET D'ORGANZA BRODES-COURONNES, ACCESSOIRES, GARNITURES ET VOILE... EN PLUS DE NOS NOUVEAUX ARRIVAGES.

Des satins chatoyants et des crêpes pongées légers, 100% polyester, dans les nouvelles teintes cendrées et aubergine pour les mariages d'automne et d'hiver, habilleront à ravir les mamans de la mariée et du mari et les demoiselles d'honneur.

SPECIAL MARIAGE!

ORGANZA A BRODER IMPORTÉ DE SUISSE ET BORDURE A IMPRIMER. BRODERIE BLANCHE TON SUR TON OU COULEUR PASTELLE SUR BLANC. EN 115 CM DE LARGE.

Prix courant variant de \$22.00 à \$125.00 le mètre

Réduit de moitié

PROFITEZ DE CETTE RÉDUCTION DES MAINTENANT

NOTRE PERSONNEL QUALIFIÉ EST A VOTRE DISPOSITION
TISSUS POUR MARIAGE A LA MEZZANINE



1195 ouest, rue Sainte-Catherine
844-2555



L'OUEST CANADIEN

Moi, j'ai choisi l'efficacité du service d'Air Canada.

On y va ensemble?

Vancouver

Six vols tous les jours pour vous conduire à vos rendez-vous au moment où cela vous convient le mieux. Le seul vol du matin sans escale entre Montréal et Vancouver: départ à 10h05, arrivée à 12h15. Service exclusif par gros porteur L-1011, matin et soir, au départ de Montréal, via Toronto.

Calgary

Jusqu'à cinq vols tous les jours. Air Canada est la seule ligne aérienne à offrir des vols directs le matin et le soir à destination de Calgary: le vol de 8h vous permet de faire le voyage à bord d'un gros porteur L-1011.

Edmonton

Quatre vols tous les jours. Là encore, Air Canada est la seule ligne aérienne à offrir des vols directs d'une seule escale à destination d'Edmonton: le vol de 9h20 vous permet de faire le voyage à bord d'un gros porteur L-1011.

Winnipeg

Vous avez le choix de cinq vols directs tous les jours. Air Canada est la seule ligne aérienne à offrir des vols sans escale tous les jours et la seule, également, à offrir des vols directs le matin et le soir à destination de Winnipeg.

On y va ensemble

Renseignez-vous auprès de votre agent de voyage ou Air Canada au 931-4411. Votre agent de voyage ou Air Canada vous aideront à régler efficacement vos réservations et locations; vous pouvez également utiliser votre carte enRoute pour régler rapidement certains frais de voyage.



AIR CANADA



VOYAGES AUX QUATRE COINS LTEE
2360, LUCERNE, SUITE 11
DÉTENTEUR D'UN PERMIS DU QUÉBEC
Centre Commercial
Ville Mont-Royal
Tél.: 735-6615

Les nouveaux records

LONDRES (AP) — L'édition 1978 — la 25e — de l'Annuaire Guinness des Records est parue vendredi.

On y trouve, bien entendu, l'exploit des aéroliers américains Ben Abruzzo, Max Anderson et Larry Newman qui ont réussi la première traversée de l'Atlantique en ballon, en août, entre Presqu'île, Maine, et la région d'Evreux.

Mais ce n'est pas le seul record dans l'ouvrage:

— Le plus grand cactus du monde a été découvert à Cave Creek, dans l'Arizona, en avril dernier. Il mesure 22 mètres 50.

— L'ongle le plus long du monde orne le pouce d'un Indien, Shridhar Chillal, 41 ans, et mesure 56 cm 5.

— La bande sonore du film «La fièvre du samedi soir», avec John Travolta, a battu un record de vente: 12 millions d'exemplaires.

— Le livre le plus cher est la copie Pforzheimer de la Bible de Gutenberg: elle a été achetée \$2.5 millions par l'Université du Texas, en juin dernier.

— Un Californien, Walter Cavanaugh, détient le plus grand nombre de cartes de crédit: 897, ce qui représente plus d'un million de dollars en crédits possibles. Il les conserve dans le portefeuille le plus long du monde: 75 mètres.

— Un Danois, Jan Forman, a réussi, le 6 juin 1970, à faire 270 ronds de fumée avec une seule cigarette.

— Un New-Yorkais, Gary Muhroke, a gravi les 1,575 marches de l'Empire State Building en 12 minutes 32 secondes. A l'époque, il touchait, des services municipaux d'incendie, une pension annuelle de \$12,000 pour invalidité.

— Deux Américains, Mme Amelia Finch et Paul Warburgh, ont battu un record d'économie: depuis le 1er février 1927, ils échangent la même carte d'anniversaire.

L'annuaire Guinness est tiré à plus de 35 millions d'exemplaires, en 19 langues. C'est le livre le plus fréquemment volé dans les rayons des bibliothèques publiques, en Grande-Bretagne. Un autre record.

Vous vous étiez promis d'en avoir une bien à vous. Un jour.

Elle aurait été la plus belle voiture du quartier. La plus grosse. Vous vous étiez dit qu'en travaillant fort pendant quelques années et avec un peu de chance, vous pourriez vous l'offrir. En tout cas c'était votre rêve.

Aujourd'hui ce rêve est devenu un souvenir parmi tant d'autres. Au même titre que les cheveux en brosse ou "Les Fridolinades" de



Gratin Gélinas. Vous souvenez-vous? Ou encore le film les "Lumières de ma ville". C'était aussi l'époque de la première "blonde" qu'on emmène danser, des chaussures de suède et des vestons rembourrés aux épaules. Vous vous souvenez?

Aujourd'hui bien sûr, vous avez votre propre voiture, ce n'est peut-être pas la plus grosse du quartier, parce que vos priorités ont changé. Vous avez aussi une maison et peut-être même un peu d'argent de côté que vous voulez placer d'une façon rentable, parce que vous avez travaillé fort pour avoir cet argent.

Un Certificat de revenu mensuel garanti du Trust Royal est une bonne façon de faire fructifier votre argent. Vous placez votre argent dans un CRMG pendant 5 ans et nous vous garantissons un intérêt élevé, payable mensuellement. Ce qui vous permet d'éche-

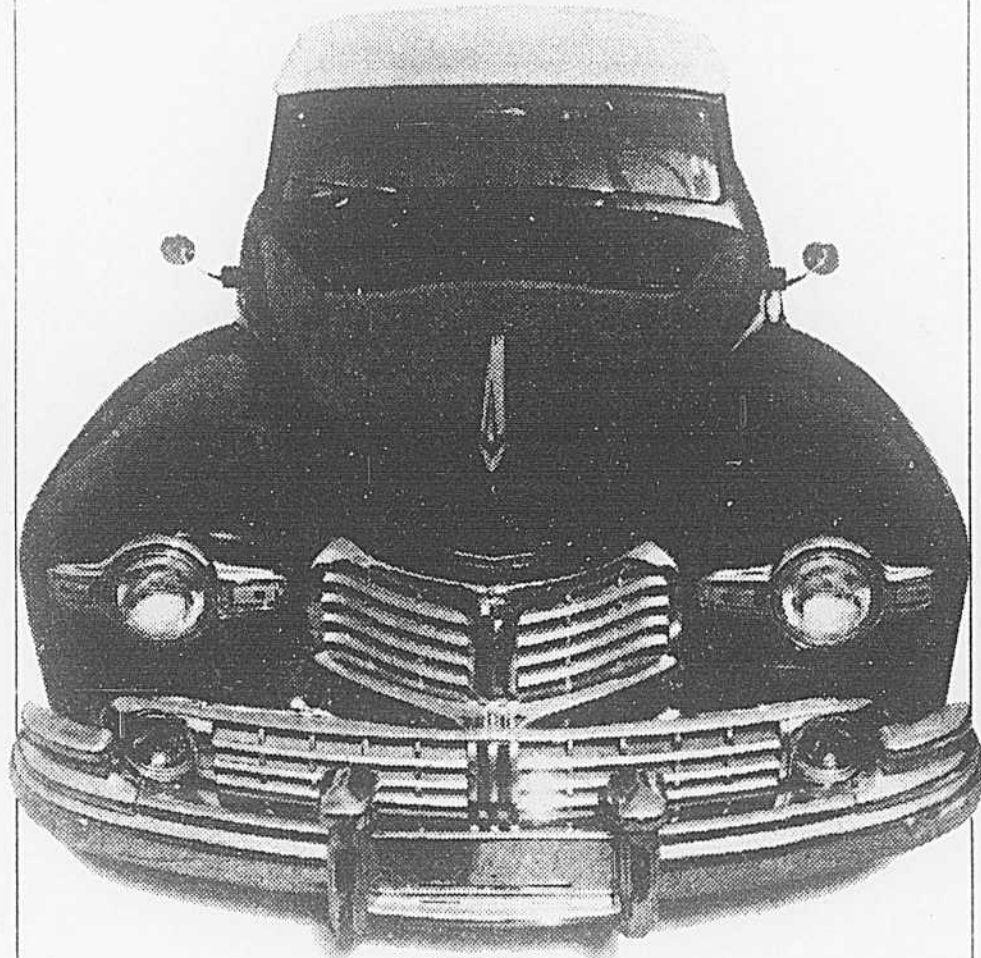

lonner vos gains à longueur d'année, pour plus de commodité et de rentabilité. Nous avons même intégré à ce mode de placements un service spécial pour des gens comme vous, qui sont âgés de soixante ans et plus. Nous l'appelons "Trust Royal 60".

Et en tant que membre du Trust Royal 60 vos Certificats de revenu mensuel garanti vous

rapporteront un intérêt supplémentaire de ¼%. L'intérêt rapporté peut vous être posté à chaque mois ou si vous désirez on peut vous le verser directement à votre compte d'épargne Trust Royal 60 qui rapporte aussi un intérêt supplémentaire de ¼%.

Le Trust Royal 60 vous donne droit à d'autres avantages: chèques personnalisés encaissés sans frais.

règlement de factures de services publics sans frais, émission de chèques de voyage sans frais, ainsi qu'un service postal de transactions bancaires, toujours sans frais.

Et puisque nous sommes à votre disposition pour nous occuper de vos intérêts, il serait aussi souhaitable de discuter de votre testament. Est-il à jour? Y a-t-il eu des changements dans votre vie qui peuvent l'affecter? Voyagez-vous plus souvent?

Si c'est le cas, vous devriez peut-être le mettre à jour. Venez en discuter avec l'un de nos conseillers



en planification testamentaire. Profitez-en pour lui poser toutes les questions que vous vous posez à vous-même. Renseignez-vous au sujet des avantages dont vous pourriez bénéficier en faisant du Trust Royal votre exécuteur testamentaire.

Passez donc nous voir. Nous échangerons des souvenirs et des idées. Nous discuterons des différents moyens de vous aider à mieux profiter de votre situation financière afin de vous constituer d'autres bons souvenirs. Avec nous.



Trust Royal. On vous offre bien plus que des bons souvenirs.

17 bureaux pour mieux vous servir dans la région de Montréal. Pour renseignements appelez 876-2676.

MAIGRIR

Le programme Weight Watchers, c'est plus qu'un simple plan d'amaigrissement. C'est un plan de nutrition équilibré.



Le programme Weight Watchers, c'est une méthode unique de modification dans le comportement de chaque individu.

Créé et développé spécialement pour nous par l'éminent psychologue en comportement, Dr. Richard B. Stuart, ce plan est tout indiqué pour vous aider à maîtriser ce besoin de manger, que ce soit à la maison, à l'extérieur ou au travail.

Venez et assistez à l'assemblée Weight Watchers. Nous vous enseignerons la façon parfaite de balancer votre nourriture et nous vous ferons connaître la différence entre avoir faim et penser avoir faim.

Perdre du poids n'a jamais eu si bon goût!

WEIGHT WATCHERS
Le Summum

Vous êtes tout près de perdre du poids: VOUS VOULEZ MAIGRIR... JOIGNEZ-VOUS À UNE CLASSE AUJOURD'HUI MÊME

ON PARLE, ON ÉCOUTE ET LE PROGRAMME RÉUSSIT
• HOMMES — FEMMES — ENFANTS

MONTRÉAL 727-3788

Pour un message d'encouragement 488-0561

• Aucun contrat • Frais d'inscription \$6.00
Classe hebdomadaire \$4.00

WEIGHT WATCHERS

Weight Watchers du Québec Ltée dont l'usage est enregistré. Tous droits réservés.

Le chat sauvage de la collection McComber

Soyez bien préparée pour l'hiver! Venez voir notre collection de tout nouveaux modèles dès aujourd'hui.

McComber
... la grille qui dit toute la différence.

440, ouest boul. de Maisonneuve, Montréal 845-1167

Passer l'hiver
Chaudement
Emmitoufflée
Associez fourrure
et
Manteau de
Papeline

Salon Juliette
Le gérant général de la
mode pour Tailles
(12-20)(12½-24½)(22-26)

5457 chemin Queen Mary
(coin Carncliffe)
Stationnement gratuit:
5120 Carncliffe

Arrêté pour le meurtre d'un bijoutier

Un jeune homme de 24 ans a été appréhendé en fin de semaine et devra maintenant répondre du meurtre d'un bijoutier de la rue Fleury.

Ronald Vanpachterbeke a comparu hier devant le coroner qui a ordonné sa détention jusqu'à la tenue de son enquête qui aura lieu d'ici quelques jours.

La victime de ce meurtre, Tiwlik-Assad Elias, 49 ans, propriétaire de la bijouterie Suisse-Canada du 1474 est, rue Fleury est mort la semaine dernière en tentant de donner l'alerte lors d'une tentative de vol à main armée.

Les bijoutiers se plaignent, particulièrement à Montréal, d'être devenus l'une des cibles préférées des criminels de toutes sortes. M. Elias est le sixième bijoutier à mourir lors d'un hold-up ces dernières années.

Grève à la Canadian Steel

Les 850 métallos de la Canadian Steel Foundries ont érigé une ligne de piquetage devant l'usine de la compagnie à Montréal hier, décidant de tenir une journée d'étude.

Les métallos ont le droit de grève depuis le 6 octobre et protestent contre les offres de la société au niveau des salaires et de la caisse de retraite.

Samedi, les dernières propositions patronales ont été rejetées et un mandat de grève voté par les employés, à 76 pour cent de majorité.

Les employés de Canadian Steel Foundries espèrent s'entendre avec ceux de la Canadian Steel Wheel, qui négocient aussi avec le groupe Hawker Siddeley, ceux-ci devant obtenir le droit de grève au début de novembre.

Ayez l'économie en tête



Bonnets en tricot angora

Choix de deux ravissants modèles en mélange 90% angora/10% nylon. Pointure unifiée pour toutes. Rayon 256.

- A. Modèle genre bérêt en noir, blanc, rose, beige, bleu, brun, gris ou jaune.
- B. Modèle à revers en blanc ou beige.

16⁹⁹
ch.

Ensembles bonnet et foulard

Seulement deux modèles de notre collection de quatre sont représentés. Tricot mélange de laine et acrylique. Une pointure pour toutes. Rayon 201.

- C. Tricot nouveau. Blanc, naturel, chameau, rose poudreux, bleu, havane ou taupe.
- D. Modèle allure tweed de fantaisie. Blanc, rouille ocre, taupe, vert ou beige.

La Baie, ord. 21.00 et 23.00

16⁹⁹
l'ens.

Téléphoner à 842-6261 (région de Montréal). Rayons 256 et 201, rez-de-chaussée, centre-ville et dans toutes les succursales



...et gardez-la en main!

Gants en peau d'agneau retournée

E. Importation d'Europe. Modèle en suède ton naturel à l'extérieur et en peau d'agneau à l'intérieur. Surpiqûres à la main. Champignon ou brun. Pointures P(6½-7), M(7-7½) ou G(7½-8).

La Baie, ord. 26.00

18⁹⁹
la pai.

Gants en cuir peau de porc

F. Modèles dernière mode avec chaude doublure de tricot. Surpiqûres à la main. Tons liège ou vison. Pointures 6½-7-7½-8.

La Baie, ord. 20.00

14⁹⁹
la pai.

Téléphoner à 842-6261 (région de Montréal). Rayon 210, rez-de-chaussée, centre-ville et dans toutes les succursales.

Demandez-nous n'importe quoi...ou presque



BILINGUISME FONCTIONNEL
EDUCATION PERMANENTE
SUCCURSALE CENTRE-VILLE

Pour une fois,
un cours pratique

ANGLAIS
LANGUE SECONDE

FRANCAIS
LANGUE SECONDE

7 NIVEAUX
DISPONIBLES

ANGLAIS ECRIT
DES AFFAIRES

FRANCAIS ECRIT
DES AFFAIRES

LANGUES DU MONDE

ITALIEN

GREC

ESPAGNOL

"A LA RECHERCHE
D'UN EMPLOI"

COMMENT OBTENIR
UN EMPLOI

CHOIX DE MATINS,
APRES-MIDIS,
SOIRS OU SAMEDIS
COMMENCANT LES
4, 6 ET 7 NOVEMBRE
1978

•••••

INSCRIPTIONS et
RENSEIGNEMENTS
EDUCATION
PERMANENTE

1441, rue Drummond
Suite 101
Montréal H3G 1W5

SOIREE
DE TESTS:

Les jeudis
de 16h à 19h
19, 26 octobre
et 2 novembre

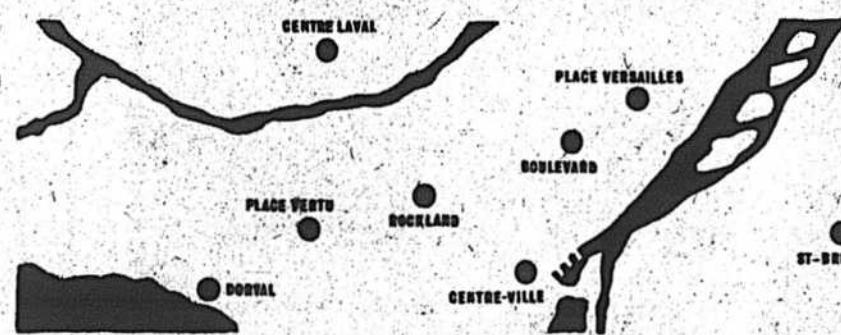

Il y a 8 magasins la Baie dans la région de Montréal pour faciliter vos achats.

CENTRE-VILLE
281-4422

BOULEVARD
728-4571

DORVAL
631-6741

ROCKLAND
739-5521

CENTRE LAVAL
688-8970

PLACE VERSAILLES
354-8470

PLACE VERTU
332-4550

ST-BRUNO
653-4455

CENTRE-VILLE: du lundi au mercredi, de 10h à 18h
les jeudis et vendredis 10h à 21h. le samedi de 9h à 17h

SUCCURSALES: du lundi au mercredi, de 9h 30 à 18h
les jeudis et vendredis de 9h 30 à 21h le samedi, de 9h à 17h

Des comités de citoyens en guerre contre la rénovation de quartier

par Claude-V. MARSOLAIS

Une vingtaine de comités de citoyens disséminés à travers le Québec ont décidé de se doter d'une organisation commune à caractère revendicatif et appuyée par des services visant à établir un rapport de force, qui obligera l'Etat à revoir ses politiques en matière de rénovation de quartier.

C'est au cours d'un colloque, tenu à Montréal et préparé minutieusement depuis un an, que les représentants des comités de citoyens ont résolu d'unifier leurs actions en vue de faire contrepois à la toute-puissance des municipalités en matière de rénovation urbaine.

Comme l'a signalé l'un des responsables du colloque, M. Ronald Duhaime, on a recensé au Québec une soixantaine de programmes d'aménagement de quartier qui mobilisent un budget global d'environ \$120 millions.

Remise en question

En pratique, les comités de citoyens ne sont pas opposés à la rénovation urbaine mais après avoir constaté que les interventions gouvernementales profitaient davantage aux municipalités et aux entrepreneurs, ils désirent une remise en question des politiques gouvernementales.

«Pendant vingt ans, les gouvernements ont favorisé le développement des banlieues pendant qu'ils laissaient végéter les quartiers populaires des villes. Or, signale-t-on, alors que les conditions économiques actuelles défavorisent davantage les habitants de ces quartiers, les programmes d'amélioration de quartier ne font qu'empirer la situation en signifiant des augmentations de loyer et de taxes».

Un manifeste

C'est la raison qui a incité les comités de citoyens à adopter un manifeste qui exige entre autres de l'Etat le maintien de la population résidente dans les quartiers, la préservation du stock de logements à bas loyer et l'amélioration des conditions de logement et des services communautaires en relation avec la capacité de payer des populations concernées.

Afin de concrétiser cet objectif, ils exigent un contrôle des augmentations de loyer consécutives à l'application de ces programmes; l'élaboration d'une politique de rénovation urbaine qui tienne compte des besoins concrets comme la possibilité pour les petits propriétaires et les locataires d'effectuer ou de contrôler les réparations nécessaires; et le gel des démolitions des maisons récupérables et une

remise en état immédiate de ces maisons.

Enfin, ils exigent l'amélioration ou la création d'équipements communautaires, l'aménagement des terrains vacants publics ou privés, la construction et la restauration de logements à loyer modique en nombre suffisant et un pouvoir décisionnel quant à la définition de programmes, à la détermination des besoins et des priorités en matière d'aménagement des quartiers.

LE JOURNAL **LE FIGARO** la presse

DANS

Le mercredi 25 octobre

la Baie

Notre super-succès

Peignoirs duvetés souples et confortables, à votre goût 29⁹⁹ ch.

Permettez-nous de vous rappeler l'essentiel des avantages que nos super-succès vous apportent. Avec le renom de la Baie d'Hudson qui est déjà pour vous une assurance de satisfaction, ces aubaines exceptionnelles sont offertes dans tous les magasins la Baie d'un bout à l'autre du pays... et ce, pendant trois jours seulement. Ce sont des "occasions" à ne pas manquer. Venez donc en profiter au plus tôt.

A. Peignoir duveté de modèle enveloppant. Garniture de satin au col, poignets et aux deux poches poitrine. Douillet et confortable. Tellement facile d'entretien. Tons chaleureux de marine ou rouge vin. Tailles P, M, G. La Baie, ord. 40.00 29.99 ch.

B. Peignoir de corsage plein à fronces décoratives. Glissière à l'avant. Souple et léger, on le porte avec plaisir. Tons chauds de rouge vin, café et brun chocolat. Tailles P, M, G. La Baie, ord. 38.00 29.99 ch.

Téléphoner à 842-6261 (région de Montréal). Rayon 170, au troisième, centre-ville et dans toutes les succursales.

Faites-le porter à votre compte la Baie, Visa ou Master Charge...c'est pas fou!

Michel Desrochers vous offre la Russie

À RADIO CIEL 98.5

VOIR TOUS LES DÉTAILS DANS LE MONTRÉAL-MATIN

Paroles et musique des gens d'ici

VOYAGES Marco Polo TOURS

en collaboration avec VOYAGES MARCO POLO et EXOTIK TOURS

exotik tours

Faites quelque chose

Centraide peut faire encore plus

centraide

CENTRE-VILLE 281-4422	BOULEVARD 728-4571	DORVAL 631-6741	ROCKLAND 739-5521	CENTRE LAVAL 688-8970	PLACE VERSAILLES 354-8470	PLACE VERTU 332-4550	ST-BRUNO 653-4455
CENTRE-VILLE: du lundi au mercredi, de 10h à 18h les jeudis et vendredis, de 10h à 21h			le samedi, de 9h à 17h		SUCCURSALES: du lundi au mercredi, de 9h 30 à 18h les jeudis et vendredis, de 9h 30 à 21h		le samedi, de 9h à 17h

Les télécommunications par satellite

L'industrie profitera du laboratoire canadien

par André CHENIER
Le ministre fédéral des Communications, Mme Jeanne Sauvé, a dit hier, au quatrième colloque international sur les télécommunications par satellite, que le gouvernement central déboursera \$20 millions pour agrandir son laboratoire David Florida, à Ottawa, afin que l'industrie canadienne puisse y faire l'essai et l'assemblage final de satellites ou de sous-systèmes spatiaux.

Si, comme on le prévoit, le secteur spatial doit engendrer des revenus de plusieurs milliards de dollars au cours des deux prochaines décennies, a souligné le ministre, il est juste que le Canada, premier pays au monde à se doter d'un réseau national de télécommunications par satellite, maintienne et accentue la compétence déjà acquise pour s'assurer une juste part de ce marché international.

Une quarantaine d'entreprises travaillent présentement au Canada à la conception ou à la fabrication d'équipement d'émission ou de réception des messages transmis par satellite.

Des reins fragiles
Depuis le départ de RCA, leur chef de file est Spar Aerospace, de Toronto, qui travaille avec des entreprises américaines comme Hughes Aircraft à la construction de la nouvelle série de satellites canadiens Anik et qui a été chargée de construire le bras mécanique télécommandé de la navette spatiale pour la NASA.

Mais, même des leaders comme Spar n'ont pas encore les reins assez solides pour agir comme entrepreneur principal et coordonnateur général dans la construction de satellites de télécommunications. Cette compagnie, toutefois, compte pouvoir assumer de telles responsabilités lorsque Télésat Canada lancera un appel d'offres pour la construction du satellite Anik-D.

On en est encore à Anik-B qui sera lancé en décembre, et Anik-C est prévu pour 1980. A compter de cette période, la transmission de la voix par satellite se fera au moyen d'un système dit numérique: le message vocal sera codifié, transformé en chiffres, et remis automatiquement dans son état original au point d'arrivée.

Pas de congestion
Le système permet à la fois d'éviter la congestion des canaux de communication, à bord des satellites, et de transmettre simultanément un plus grand nombre de messages. C'est un système intimement lié à la technologie des ordinateurs.

Il vous permettra éventuellement de recevoir votre journal ou votre courrier sur un écran, à domicile, de faire vos emplettes par satellite ou de communiquer de même façon avec un correspondant éloigné.

L'expansion du laboratoire fédéral David Florida dispensera l'industrie canadienne qui progresse rapidement (taux de 30 pour cent par année) d'investir ou de réinvestir d'importants capitaux dans l'outillage requis pour l'essai et l'assemblage des satellites ou de leurs composants. Les profits susceptibles d'être réinves-

tis sont encore assez minces et, même pour une entreprise comme Spar, ne s'élèvent guère à plus de \$2 millions annuellement... comparativement à \$200 mil-

liions pour Hughes aux USA.
Des emplois
Selon Mme Sauvé, l'apport fédéral permettra surtout de développer une compétence

d'entrepreneur général, qui rendra le Canada plus concurrentiel sur le marché des satellites de télécommunications, et qui ouvrira vraisemblablement 1,500 emplois

pour les jeunes diplômés en communications.
«Nous prévoyons, a-t-elle dit, que le nombre d'emplois dans le secteur de l'industrie spatiale en sera doublé, ou

davantage, au cours des trois prochaines années.»
Le colloque, qui réunit quelque 400 spécialistes à Montréal, se tient sous les auspices de quatre

organisations: l'Organisation internationale des télécommunications par satellite; Télélobe Canada, société chargée d'acheminer les communi-

cations transatlantiques par satellite Intelsat; la Société canadienne de génie électrique et la division canadienne de l'Institute of Electrical and Electronics Engineers.

la Baie

Notre super-succès

Rabais sur batterie de cuisine Baycrest en acier inoxydable

Cuisiner ne sera jamais aussi facile, surtout avec Baycrest. Nous avons combiné nettoyage facile et performance avancée de cuisson. Cet assemblage d'acier inoxydable 3 couches capte et transmet la chaleur rapidement et également, ce qui vous procure un meilleur contrôle de cuisson. Les couvercles spéciaux empêchent la vapeur de s'échapper permettant aux aliments de garder toute leur saveur et valeur nutritive. Les poignées sont fabriquées d'une substance non-conductrice de chaleur et résistent à celle-ci jusqu'à 400° F. Alors, profitez de cette aubaine dès maintenant! et pour 3 jours seulement. Vous serez vraiment satisfaits des résultats!

Téléphoner à 842-6261 (région de Montréal).
Rayon 636, au quatrième, centre-ville et dans toutes les succursales.

La batterie de cuisine Baycrest 10 pièces en acier inoxydable ultra lourde inclut bain-marie avec couvercle, cocotte avec couvercle, poêlon de 10" sur lequel s'ajuste le couvercle de la cocotte, une casserole 1 pinte et une casserole 3 pintes.

Permettez-nous de vous rappeler l'essentiel des avantages que nos super-succès vous apportent. Avec le renom de la Baie d'Hudson qui est déjà pour vous une assurance de satisfaction, ces aubaines exceptionnelles sont offertes dans tous les magasins la Baie d'un bout à l'autre du pays... et ce, pendant trois jours seulement. Ce sont des "occasions" à ne pas manquer. Venez donc en profiter au plus tôt.



Batterie de 10 pces
Ord. 129.98
89.99

- ... EN ACHAT INDIVIDUEL:
- Casserole 1 pinte avec couvercle: la Baie ord. 21.98 **14.99**
 - Casserole 2 pintes avec couvercle: la Baie, ord. 25.98 **16.99**
 - Casserole 3 pintes avec couvercle: la Baie, ord. 27.98 **19.99**
 - Bain-marie avec couvercle: la Baie ord. 44.98 **27.99**
 - Marmite avec couvercle: la Baie, ord. 38.98 **26.99**
 - Poêlon 10" avec couvercle: la Baie, ord. 36.98 **23.99**

Faites-le porter à votre compte la Baie, Visa ou Master Charge

- | | | | | | | | |
|--------------------------|-----------------------|--------------------|----------------------|--------------------------|------------------------------|-------------------------|----------------------|
| CENTRE-VILLE
281-4422 | BOULEVARD
728-4571 | DORVAL
631-6741 | ROCKLAND
739-5521 | CENTRE LAVAL
688-8970 | PLACE VERSAILLES
354-8470 | PLACE VERTU
332-4550 | ST-BRUNO
653-4455 |
|--------------------------|-----------------------|--------------------|----------------------|--------------------------|------------------------------|-------------------------|----------------------|

CENTRE-VILLE: du lundi au mercredi, de 10h à 18h
les jeudis et vendredis 10h à 21h

SUCCURSALES: du lundi au mercredi, de 9h 30 à 18h
les jeudis et vendredis de 9h 30 à 21h

le samedi, de 9h à 17h

Des tests cliniques ont prouvé que **DEEP HEATING** agit pendant des heures!
soulagement durable des douleurs arthritiques
• muscles endoloris
• courbatures de la grippe
... chaleur à des propriétés thérapeutiques...
deep heating
régulier ou lotion, à chaleur pénétrante