

**Bibliothèque
et Archives
nationales**

Québec 

Le Prix Courant

Page(s) manquante(s)



La Saison du Sirop

Les saisons d'Automne et d'Hiver sont particulièrement bonnes pour la vente du Sirop. Tous les ménages, spécialement ceux où les enfants dominant, emploient du Sirop de Table,—la bonne mère et la ménagère soigneuse savent qu'il n'y a rien d'aussi convenable pour les enfants, d'aussi hygiénique et d'aussi nourrissant qu'un bon Sirop de Table.

Les Mères Canadiennes croient fermement au

Sirop de Blé d'Inde

Marque "CROWN"

EN BOÎTES DE FER-BLANC

Boîtes de 2 lbs—caisses, 2 doz. Aussi en Brls., $\frac{1}{2}$ brls.

" 5 " " 1 " Kegs et Seaux.

" 10 " " $\frac{1}{2}$ "

" 20 " " $\frac{1}{4}$ "

Fret payé sur 5 caisses et plus à toutes les stations de chemins de fer, à l'est de North Bay.

fait de Blé d'Inde de choix le plus beau ; il est hygiéniquement pur.

Votre épicier de gros le vend.

EDWARDSBURG STARCH CO.

MONTREAL

Limited

**APPRENEZ A VOS CLIENTS
A RECHERCHER CE
SCEAU**



C'est notre garantie de Qualité.

CANADIAN CANNERS, LIMITED

— THE —
IMPERIAL BREWERIES

LIMITED

La Brasserie Coopérative des Hoteliers et Epiciers.

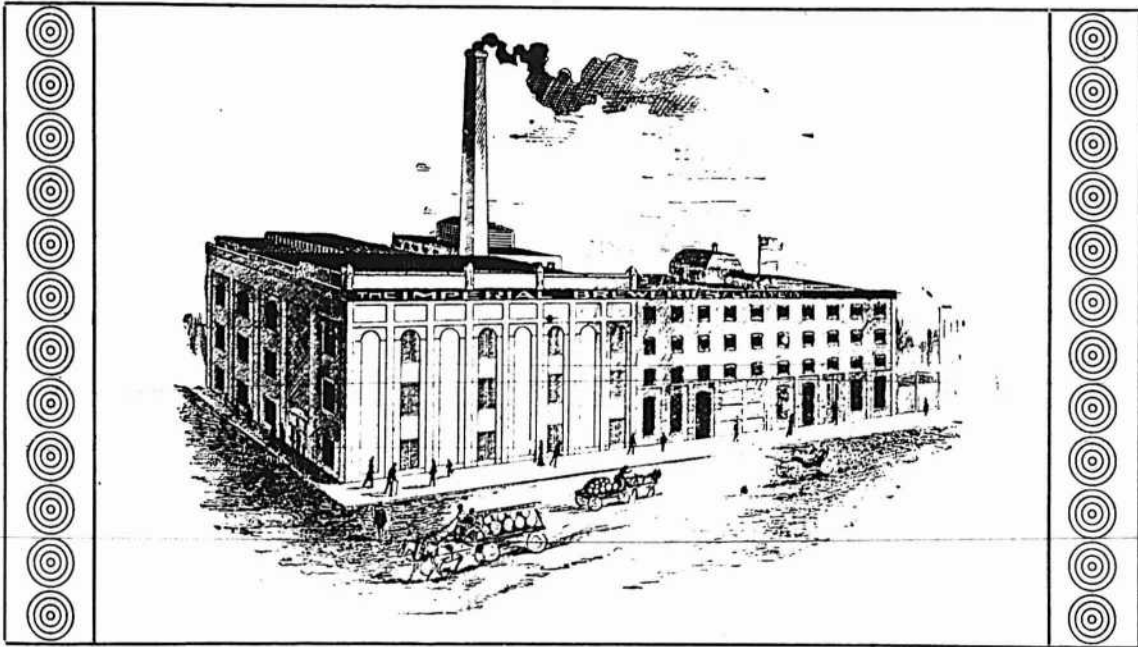

BIERE ET LAGER EN FUTS, MARQUES :

Imperial Breweries, Ltd. Extra Pale Ale.

Imperial Porter,

Imperial Lager,

Salvador Lager.

Prix Spéciaux aux Actionnaires de la Compagnie

BRASSERIE ET BUREAUX :

617 Rue St-Paul, = = Montréal.



Les Commis-Epiciers devraient recommander les produits alimentaires des fabriques recommandables.



POUDRE A PATE "MAGIC."
CREME DE TARTRE DE GILLET.
PAINS DE LEVURE "ROYAL."
LESSIVE PARFUMEE DE GILLETT.

Se vendent sur leurs mérites. 50 ans de bonne réputation.

Si vous ne pouvez pas vous procurer nos marchandises chez votre Marchand de Gros, envoyez-nous un ordre et nous vous expédierons directement de notre magasin de Montréal.



Ces produits de Gillett sont les meilleurs.



Marinades "Napoléon"

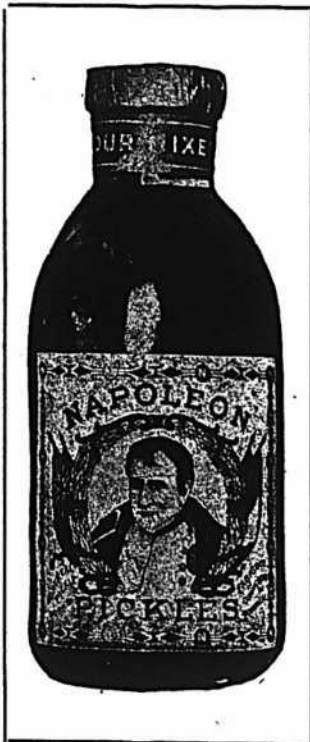

Les Produits les plus délicats sur le marché. Grands flacons de 40 oz., à détailler à 25c. Prix pour le détaillieur : \$2.40 par caisse de 1 doz. de flacons.

Marque "DIAMOND"

Confitures Pures Fruits
 Fraises des Champs et Framboises Sauvages.

Marque "DIAMOND"

Sirop d'Erable

Les Meilleurs Produits qu'il soit possible d'obtenir.

En vente partout chez les marchands de Gros.

SUGARS & CANNERS, Ltd. Montreal.

LE PRIX COURANT

(THE PRICE CURRENT)
REVUE HEBDOMADAIRE

Commerce, Finance, Industrie, Assurance, Propriété Immobilière, Etc.

EDITEURS :

LA COMPAGNIE DE PUBLICATIONS COMMERCIALES
(The Trades Publishing Co.)
25, Rue Saint-Gabriel, - MONTREAL
TELEPHONE BELL MAIN 2547

ABONNEMENT MONTREAL ET BANLIEUE - \$2.50
CANADA ET ETATS-UNIS - 2.00 PAR AN.
UNION POSTALE - - Frs 20.00

Il n'est pas accepté d'abonnement pour moins qu'une année complète.

L'abonnement est considéré comme renouvelé si le souscripteur ne nous donne pas avis contraire au moins quinze jours avant l'expiration, et cet avis ne peut être donné que par écrit directement à nos bureaux, nos agents n'étant pas autorisés à recevoir de tels avis.

Une année commencée est due en entier, et il ne sera pas donné suite à un ordre de discontinuer tant que les arrérages ne sont pas payés.

Nous n'accepterons de chèques en paiement d'abonnement, qu'en autant que le montant est fait payable au pair à Montréal.

Tous chèques, mandats, bons de poste, doivent être faits payables à l'ordre de :

"LE PRIX COURANT."

Nous nous ferons un plaisir de répondre à toutes demandes de renseignements.

Adressez toutes communications simplement comme suit :

LE PRIX COURANT, Montréal.

LA SITUATION DES AFFAIRES

Chez tous les négociants en gros que nous avons visités cette semaine, dans quelque branche de commerce que ce soit, il nous a été déclaré que les affaires sont excellentes et que les paiements se font avec régularité. Les seuls endroits où les collections laissent quelque peu à désirer sont les localités où les chemins sont affreusement mauvais et qu'il est difficile, pour ne pas dire impossible d'atteindre.

De ce que les Etats-Unis passent actuellement par une crise, il ne s'ensuit pas que le Canada doive nécessairement, comme certains semblent le croire, craindre un arrêt dans son développement économique.

Si nous regardons bien la situation en face nous voyons tout d'abord que la rareté de l'argent n'est réelle que pour les spéculateurs. Le commerce régulier obtient des banques tout l'argent dont il a besoin dans le cours ordinaire des affaires et quand, la semaine prochaine, nous aurons à analyser le rapport des banques incorporées arrêté à fin octobre, nous aurons à constater une augmentation de la circulation et des prêts courants. Les banques ont d'ailleurs déclaré, tout au moins pour une bonne partie d'entre elles, qu'elles avaient tous les fonds voulus pour mettre en mouvement la récolte des grains de l'Ouest.

La raison de la gêne dans l'Ouest est le retard apporté à la moisson, le grain ayant mûri très tard cette année. De plus, les battages ont dû être différés par suite de mauvais temps. Mais, depuis que le battage s'est effectué, l'avoine d'abord, le blé ensuite ont commencé à venir en abondance sur les marchés et déjà la situation s'est sensiblement améliorée.

Dans les provinces de l'Est, il n'y a aucune gêne apparente, tous les produits se vendent bien et à des prix très élevés; et, les paiements se font-ils avec toute la célérité voulue. Les commerçants en gros ne se plaignent nullement des affaires et continuent à s'approvisionner

comme ils le font en temps normal. Ils ne redoutent donc aucun ralentissement dans les affaires.

Il ne fait aucun doute que si les marchands de la campagne savaient les cultivateurs gênés, ils réduiraient leurs achats d'approvisionnement pour l'hiver. Or, il n'en est rien; la demande pour toutes marchandises est, au contraire, excellente.

Dans les grands centres, dans les villes manufacturières, il n'est pas question de chômage; d'autant moins que dans presque toutes les branches de l'industrie, les manufacturiers sont en retard dans leurs livraisons et les commerçants, en général, se plaignent de ce que leurs ordres ne soient pas exécutés plus promptement. Il n'y a donc pas de surproduction, mais plutôt insuffisance de production pour les besoins de la consommation. On peut raisonnablement en déduire que les ouvriers des diverses industries ont du travail assuré pour longtemps.

Nous ne sommes donc nullement dans la situation de nos voisins des Etats-Unis où d'ailleurs la politique, à l'approche des élections, joue un rôle important.

Pour nous, nous avons toutes raisons d'avoir confiance dans la continuation de la prospérité dont nous jouissons depuis un certain nombre d'années. Nous pouvons avoir des années plus ou moins prospères, des récoltes plus ou moins abondantes, mais nous n'avons pas à redouter, grâce à la solidité de nos institutions financières et à leurs méthodes d'affaires, des paniques comme celles qui ont précipité une crise chez nos voisins.

Travaillons donc avec courage, persévérance et confiance, nous le pouvons, nous le devons.

QUESTION DE PRIX ET DE PROFITS

Le commerçant a pour unique but, en tant que commerçant de faire fructifier le capital qu'il apporte dans son entreprise; en d'autres termes de vendre avec profit les marchandises qu'il achète.

De là, il résulte que, sur toute marchandise qu'il vend, le commerçant doit trouver un avantage, un profit.

Dans la pratique, il est loin d'en être toujours ainsi et il est à noter que les articles généralement vendus sans profit, quand ce n'est pas avec perte, sont des articles de grande consommation et souvent même de première nécessité.

Dans le commerce de gros, on a tenté avec succès de réagir contre de telles méthodes commerciales aussi illogiques que ruineuses. C'est au moyen de groupements, d'associations que les commerçants de gros sont parvenus à cesser de se faire une concurrence absolument illégitime et à s'entendre pour fixer un minimum de profits sur les ventes de certaines marchandises qu'avant toute entente chacun vendait à perte.

Nous avons déjà eu l'occasion de dire que ces ententes donnaient actuellement lieu à des poursuites, en vertu de l'article 520 du Code Criminel. Cet article du Code devra être nécessairement modifié et nous croyons qu'il le sera avant que les tribunaux aient à se prononcer sur les causes actuellement pendantes devant eux, relativement à ces ententes entre commerçants.

Les marchands-détailliers ont aussi à souffrir de la vente à perte de certaines marchandises et, comme les commerçants en gros, ils auraient tout à gagner à s'entendre entre eux, pour fixer un minimum de profits à prélever sur les marchandises actuellement sacrifiées. Mais l'article 520 du Code de Commerce est là qui les arrête momentanément, nous le croyons, mais qui les arrête néanmoins. Nous conseillerions très volontiers aux diverses associations de marchands de détail de faire, pour obtenir un amendement nécessaire à l'article précité, ce qu'ils ont fait à propos des timbres de commerce. En montrant un front uni dans une occasion comme dans l'autre, ils auront sûrement le même succès.

Nous cautions, il y a quelque temps, avec un commerçant que nous avons tout lieu de croire bien renseigné sur la ques-

tion. Il évaluait à \$300 environ la moyenne du chiffre d'affaires par semaine d'un épicier. Il en est qui font beaucoup plus, et d'autres moins, mais dans l'ensemble \$300 serait le chiffre maximum d'affaires de la grande majorité.

Ce chiffre nous a donné à penser et nous croyons qu'il se rapproche bien près de la vérité, si nous considérons et la population de la ville et le nombre considérable de magasins d'épicerie. Ce chiffre d'affaires relativement minime nous dit aussi pourquoi si peu d'épiciers arrivent sinon à la fortune, du moins à une belle aisance, quand on sait que grâce à une concurrence outrée les profits dans l'épicerie sont d'une ridicule maigreur.

Quand un épicier a calculé l'intérêt de l'argent qu'il a mis dans les affaires, son temps, les gages de ses commis, la nourriture et l'entretien de son cheval, l'éclairage, le chauffage et le loyer du magasin, il constate que ses frais généraux ne sont pas moindres de 15 p. c. sur son chiffre d'affaires, et, dans ces 15 p. c. ne sont pas comprises les pertes par suite des ventes à crédit qui ne rentreront jamais.

Or, il est quantité de marchandises, dans le commerce d'épicerie, qui ne se vendent même pas à une avance de 15 p. c. sur le prix de facture et ce sont ces marchandises qui enlèvent tout le profit sur les articles qui se vendent avec un bénéfice réel.

On comprend l'intérêt qui existe pour tous les épiciers de détail de s'entendre, comme les épiciers en gros l'ont fait, afin de ne pas vendre à moins d'un prix établi et portant profit, certains articles dont les prix sont absolument gâchés.

INVENTION INTERESSANTE

Nous avons assisté samedi dernier, à Bordeaux, à une démonstration du fonctionnement d'un nouveau genre de turbine, la turbine Simplex, inventée par M. Paul Gallimard, mécanicien à Montréal.

Un groupe d'ingénieurs civils, d'hommes d'affaires, d'industriels et de journalistes assistaient à cette démonstration.

Parmi eux, étaient M. Gallimard, l'inventeur, M. Monnier, journaliste, qui fait partie de la compagnie en formation pour l'exploitation de la nouvelle turbine; M. Ed. Leclair, industriel; M. Jean Boudanger, comptable représentant les capitalistes belges intéressés dans la compagnie; M. Charles Leluan, professeur à l'École Polytechnique de Montréal; M. E. Piché, de MM. Lacroix et Piché, ingénieurs consultants; M. A. Roy, ingénieur consultant de la Dominion Bridge Co.; MM. A. Whiteford, industriel; W. C. Mewhort, courtier; A. Joannotte, avocat; E. H. Godin, avocat; E. Legault, officier des

douanes de Montréal; Lussier, maire de la ville de Bordeaux, les échevins Ménard et Laberge, etc.

La turbine de M. Gallimard était immergée au fond de l'eau dans un courant rapide par quatre pieds d'eau environ.

La turbine fut retirée de l'eau pour permettre aux personnes présentes de l'examiner. C'est un petit modèle d'expérience dont la roue mobile n'a que 12 pouces de diamètre. Sa construction est telle, que cette turbine peut être placée dans un endroit quelconque, sans qu'il soit nécessaire de construire un barrage pour créer une chute d'eau. La turbine Simplex crée elle-même sa chute.

C'est ce qu'on a pu constater quand, la turbine ayant été descendue au fond de l'eau, on la fit fonctionner. L'eau en arrivant contre un plan vertical à l'arrière de l'appareil, s'élève et forme une chute d'environ trois pieds. La turbine était reliée par un axe et une courroie sans fin à une petite dynamo, qui fournissait le pouvoir électrique à un certain nombre de lampes à incandescence donnant une belle lumière.

Le professeur Leluan examina attentivement les conditions du fonctionnement de la turbine et, au cours d'un lunch qui eut lieu dans l'après-midi, il se livra avec les experts à une discussion sur les mérites de la nouvelle machine. Tout le monde se rangea à l'avis du savant professeur et tous déclarèrent que la turbine Simplex introduisait dans l'application des principes de la force hydraulique un nouvel élément pratique, susceptible de nombreuses utilisations et de rendre de grands services à l'industrie et à l'agriculture.

LA RECOLTE DU RIZ DANS L'INDE

Au sujet de la récolte 1907-1908 dans l'Inde, le "Indian Trade Journal" dit ce qui suit:

"Les provinces en question dans ce rapport représentent plus de 78 pour cent de la superficie total cultivée en riz dans l'Inde, d'après les moyennes de la période quinquennale se terminant en 1906.

"Les superficies des terres cultivées en riz dans Lower Burma, pour la période d'été de l'Est du Bengale et d'Assam et pour les récoltes d'été et d'automne du Bengale, sont en augmentation de 123,000 acres par rapport à la période correspondante de l'année dernière; mais cela n'est pas suffisant pour compenser la diminution de superficie de culture signalée pour Madras, l'Est du Bengale et Assam et la diminution de la récolte du Bengale. Le total des chiffres pour les quatre provinces en question indique une diminution nette de 607,900 acres, soit 1.2 pour cent. Voici l'estimation faite en octobre de la superficie des terres cultivées en riz:

	1906-1907	1905-1906
Bengale	24,461,800	24,502,200
Est du Bengale:		
Assam	15,400,700	16,107,400
Madras	3,747,700	3,815,100
Lower Burma	7,271,000	6,973,700
Totaux	50,881,200	51,489,400

LA RECOLTE DES RAISINS EN AUSTRALIE

De récents avis reçus de Sydney donnent des renseignements sur les conditions des établissements de Mildura et de Ren-

LE NORD-OUEST CANADIEN.

Règlements concernant les Homesteads

Toute section de nombre pair des terres du Dominion, dans l'Ouest du Canada, excepté 8 et 24, non réservée pour les homesteads ou réservée pour fournir des lots à bois pour les colons ou dans tout autre but, pourra être prise comme homestead par tout chef de famille ou par tout individu mâle âgé de plus de dix-huit ans, jusqu'à une étendue de un quart de section de 160 acres, plus ou moins.

Entrée: L'entrée doit être faite personnellement, au bureau local des Terres, pour le district où se trouve le terrain à prendre. \$10.00 seront chargés pour cette entrée.

Devoirs du Colon: Un colon auquel on accorde une entrée pour un homestead, est obligé par l'Acte des Terres du Dominion et ses amendements, de remplir les conditions s'y rapportant de l'une des manières suivantes:

(1) Résider au moins six mois sur le homestead et la mise en culture de celui-ci, chaque année pendant trois ans. La coutume est d'exiger qu'un colon mette quinze acres en culture; mais si le préfère, il peut remplacer cela par du bétail. Vingt têtes de bétail étant sa propriété réelle avec des constructions pour les abriter, seront acceptées au lieu de la culture.

(2) Si le père (ou la mère, au cas où le père serait mort) ou toute personne qui est éligible pour faire une entrée de homestead, d'après la teneur de cet acte, réside sur une ferme dans le voisinage du terrain pris comme homestead par la dite personne, les conditions de cet acte, quant au lieu de résidence avant d'obtenir la patente, peuvent être satisfaites par toute personne résidant avec le père ou la mère.

(3) Si le colon a sa résidence permanente sur la ferme qu'il possède dans le voisinage de son homestead, les conditions de cet Acte, quant à la résidence, peuvent être satisfaites par toute personne résidant avec le père ou la mère.

(3) Si le colon a sa résidence permanente sur la ferme qu'il possède dans le voisinage de son homestead, les conditions de cet Acte, quant à la résidence, peuvent être satisfaites par le fait de la résidence sur la dite ferme.

La Demande de Lettres Patentes devra être faite au bout de trois ans à l'agent local, au sous-agent ou à l'inspecteur des homesteads. Avant de demander des lettres patentes, le colon devra donner un avis de six mois, par écrit, au Commissaire des Terres du Dominion, à Ottawa, de son intention de ce faire.

Renseignements: Les immigrants nouvellement arrivés recevront au bureau de l'Immigration, à Winnipeg, ou dans tout Bureau des Terres du Dominion, dans l'Ouest du Canada, des renseignements concernant les terres libres ou, des officiers en charge, avis et assistance gratuite pour obtenir les terres qui leur conviennent.

W. W. CORY, Député Ministre de l'Intérieur.

LE PRIX COURANT

mark qui sont les centres producteurs de fruits secs d'Australie. Ces deux établissements sont exceptionnellement prospères et les prix réalisés pour leurs fruits ont, jusqu'à présent, été des plus satisfaisants. La superficie en culture, dans le district de Mildura, est estimée à 9,469 acres, et, dans celui de Renmark, à 1,500 acres. L'augmentation de superficie mise en culture de 1904 à 1907, dans le district de Mildura, est de 1,000 acres et, dans celui de Renmark, d'environ 450 acres. On espère que l'augmentation de la superficie mise en culture, pendant les deux années suivantes, sera encore plus considérable, et elle est estimée de 1,000 à 2,000 acres. La saison de la récolte commence en janvier et finit vers le mois de mars. Le rendement moyen par acre varie de 10 quintaux à 15 quintaux de raisins.

Les terrains producteurs rapportent sous leur ensemble de £50 à £100 par acre. Les cultivateurs de Mildura et de Renmark se sont réunis pour former la Australian Dry Fruits Association qui fixe les prix et contrôle la récolte.

Pour les raisins secs et les raisins Sultana, la production est maintenant beaucoup plus considérable que la demande locale. La récolte de cette saison dans les districts de Mildura et de Renmark est estimée comme suit:

Raisins secs. 2,750 tonnes

Sultana. 2,125 tonnes
Currants 1,300 tonnes

La consommation locale est estimée de la manière suivante:

Raisins secs. 1,500 tonnes
Sultana. 1,000 tonnes
Currants. 6,000 tonnes

Cette saison, il a été exporté des raisins au Canada et la quantité totale exportée a été de 10,000 caisses de 56 livres chacune. Le reste a été expédié à Londres.

Les fruits exportés consistaient en Lexias bruns et Lexias extra bruns et les prix cotés pour le Canada sont les suivants:

Lexias bruns extra. 2½ d.
Lexias bruns 2¼ d.
F. O. B. Melbourne, traite à demande, 2½ p. c. de moins.

LA SEMAINE A QUEBEC

Québec, 19 novembre 1907.

Dans ma dernière correspondance j'ai fait mention du système préconisé par des ingénieurs de Lévis, MM. Larochelle, afin de rendre plus facile et plus économique le transport de marchandises entre Québec et Lévis, en faisant circuler des wagons d'une rive à l'autre, en toute saison, en les plaçant à bord d'un puissant navire, qui pourrait transporter à la fois huit à dix chars. Ces ingénieurs

ont soumis leur plan à la Chambre de Commerce de Lévis, ces jours derniers, et les membres l'ont adopté. A cette même réunion, on a décidé de demander au Gouvernement Fédéral la construction d'un quai à eau profonde. Un tel quai serait de la plus grande utilité au commerce de la ville-soeur et nul doute que le Gouvernement prendra en considération cette demande.

• • •

M. F.-X. Labrie, de l'établissement Whitehead & Turner, épiciers en gros, et M. E. Maloney, viennent d'être nommés directeurs pour Québec, de l'Association des Voyageurs de Commerce du Canada. M. J. Sargeant, de Toronto, secrétaire de cette Association, était en ville dans ce but cette semaine. Ces deux nominations sont très bien vues par la fraternité de nos voyageurs de commerce de cette cité.

• • •

La carcasse du malheureux "Bavarian" a été vendue à l'enchère publique à un New-Yorkais, M. Joseph Rosoff, pour la somme de \$70,000, y compris les machines. On estime que le vieux fer seul que contient ce navire vaut près de \$125,000 et nul doute que la transaction sera profitable à l'acheteur. Les efforts de la North American Wrecking Co. ont été inutiles et lui ont coûté, sans exagérer, plus de \$150,000.

"En avant avec les Jumeaux"



"En avant avec les Jumeaux."

Vendez la

POUDRE à LAVER "GOLD DUST"

Elle donnera satisfaction à vos clients et vous procurera des profits satisfaisants.

Une demi-caisse gratuite pour chaque commande de cinq caisses assorties de Savon et de Poudre à Laver "Gold Dust."

THE N. K. FAIRBANK CO., MONTREAL

Depuis le krach des Etats-Unis, les banques de Québec se montrent très réservées dans leurs placements et leurs prêts. Le taux de l'escompte a été porté à 7 et 8 pour cent depuis deux mois pour quelques banques et, cette semaine, pour d'autres. Dans le monde des affaires on prétend que cette augmentation de l'escompte, et plus encore le refus des banques de consentir de nouveaux prêts, sont de nature à entraver notablement le commerce.

Les concessions forestières situées à Bersiamis, sur la côte Nord, et qui appartenaient ci-devant à un syndicat anglais, viennent d'être achetées par un syndicat composé d'Américains et de Canadiens pour la somme de \$300,000.

Quincaillerie. — Il règne encore beaucoup d'animation chez les marchands-détailliers. Les affaires, nous disant, sont fort actives. Pour ce qui concerne les marchands de gros le commerce n'est pas aussi bon que celui des semaines antérieures. C'est une conséquence nécessaire de la fermeture de la navigation. On profite de ce ralentissement dans les affaires pour faire l'inventaire des marchandises. Plusieurs négociants sont déjà à l'oeuvre. Ce calme relatif n'empêche pas nos marchands de gros de recevoir de l'extérieur des commandes fort encourageantes pour la saison présente. Aucune modification n'affecte les prix des articles de quincaillerie. Les cotes sont fermes. Les recouvrements laissent quelque peu à désirer, si l'on en croit certains marchands.

Grains et farines.—On remarque cette semaine un peu moins d'activité dans le commerce des grains et farines. Cet état de chose est surtout dû au fait que nous sommes à la veille de la fermeture de la navigation. La plupart des goélettes chargées de transporter les provisions des négociants des comtés situés sur les rives du St-Laurent ont quitté notre port dans le cours des derniers huit jours. Tout de même, les marchands de gros n'ont nullement à se plaindre de l'état présent des affaires. Ils reçoivent encore de leurs voyageurs de commerce actuellement en campagne des commandes fort satisfaisantes. Toutes les farines sont demeurées stationnaires cette semaine. Il n'en est pas de même pour les grains, et, de fait, l'on note que l'avoine a quelque peu baissé tandis qu'une nouvelle hausse affecte les prix de l'orge. Les dernières cotes sont les suivantes:

Blé-d'Inde	0.80	0.82
Sarrasin	0.00	0.80
Orge à Drèche	0.75	0.80
Orge ord., par 48 lbs.	0.00	0.85
Avoiné, 34 lbs., ord.	0.64	0.70

Farines—

Patente d'hiver	5.30	6.75
Patente du Manitoba	6.50	6.75
Straight rollers	0.00	5.30
Forte à boulanger	5.90	6.00
Farine de blé-d'Inde	1.65	1.70
Avoine roulée	0.00	2.80
Moulée d'avoine	1.80	1.90
Son, par 100 lbs.	0.00	1.25
Gru blanc	1.60	1.65
Barley	0.00	2.75
Patente d'Ontario	2.65	2.70
Farine forte à levain	2.80	2.85
Patent, 98 lbs.	0.00	2.65
Straight roller	0.00	2.60
Extra	0.00	2.50
Superfine	0.00	2.25
Fine	0.00	2.00
Patente Hung, 98 lbs.	0.00	3.25

Peaux vertes et cuirs. — Les affaires sont d'un calme désespérant dans le commerce des peaux vertes et des cuirs. Une nouvelle baisse de 1-2c. vient d'affecter les premières et on les paie présentement aux bouchers: No 1, 7 1-2c.; No 2, 6 1-2c.; No 3, 5 1-2c. Quelques négociants nous assurent que le marché est faible et qu'il n'y aurait rien de surprenant si une nouvelle diminution affectait les cotes. Les cuirs montrent aussi bien peu d'animation et une baisse affecte les prix de certains "splits"; pebble, A. L. M., et A. H. M, puis des "Bufs". Ce peu d'activité est sans nul doute causé par les manufacturiers de chaussures qui ne sentent pas le

besoin de faire d'achats considérables. De fait, quelques-uns prétendent qu'ils ont en mains la moitié moins de commandes que l'an dernier. Est-ce qu'avec les semaines nos fabricants de chaussures auront de nouvelles commandes? Nous ne croyons pas et il est fort à craindre que nous ayons à enregistrer une des plus mauvaises années dont ait été éprouvée l'industrie de la chaussure en notre cité.

Charbons.—Par suite de l'élévation des primes d'assurance sur les navires faisant le service à cette saison de l'année, les charbons appelés Egg Lackawana, Stove Wilkesbarre et le Egg Wilkesbarre sont montés de 50c. par tonne dans le cours des derniers huit jours. Les affaires sont bonnes, dit-on, et les quantités en réserve fort restreintes. On cote présentement:

Egg Lackawana	0.00	7.75
Stove Wilkesbarre	0.00	7.75
Egg Wilkesbarre	0.00	7.75
Stove Red Ash	0.00	7.50
Egg Red Ash	0.00	7.50
Chestnut	0.00	7.50
Welsh Anthracite	0.00	7.00
Scotch Anthracite	0.00	7.00
Forge (New-Castle) p. ch.	0.00	5.00
Forge américain, p. ton.	0.00	5.50
Steam	0.00	5.00
Coke à fonderie	0.40	5.00
American steam	0.00	5.50

CIGARETTES



SWEET CAPORAL

fumées
universellement

Produits de la ferme.—Le marché est moins actif qu'il l'était la semaine dernière, bien que de très légères modifications dans les cotes l'aient affecté. Le principal changement signalé est pour le beurre frais de laiterie qui, coté de 25c. à 26c. la livre la semaine dernière, est tombé à 24 et 26c. Cette diminution a pour cause les arrivages de produits laitiers, en quantité suffisante, de novembre, qui sont quelque peu inférieurs sous le rapport de la qualité. Les oeufs et le fromage se vendent à des prix stationnaires, mais fermes. On paie:

Beurre—

Frais de laiterie	0.24	0.26
Crémier, choix, lb.	0.27½	0.28½
Second choix, lb.	0.26½	0.27
Beurre en rouleaux	0.00	0.28

Fromage—

Coloré	0.11½	0.12
Blanc	0.11½	0.11½

Divers—

Oeufs frais	0.25	0.26
Oeufs mirés	0.23	0.24
Oeufs chaulés	0.00	0.24
Sirap d'érable, lb.	0.09	0.10
Sirap d'érable, gal.	0.75	0.90

Fruits et légumes.—Il y a encore cette semaine une activité fort satisfaisante dans le commerce des légumes et des fruits. Les premiers deviennent de plus en plus rares à mesure que la saison avance. Aussi, les prix ont subi quelques modifications dont la principale est pour le céleri qui est monté de 25c. par douzaine. Pour ce qui a trait aux fruits, les pommes Spy ont baissé de 50c. par quart, tandis qu'une diminution de \$1 affecte les cotes des citrons de Palerme. On note une hausse pour les dattes, qui, présentent se vendent 53-4c. la livre par boîte de 75 livres. Les dernières cotes sont:

Choux, la doz.	0.00	0.70
Choux de Siam, la doz.	0.00	0.15
Rhubarbe	0.00	0.40
Bananes, au régime	2.00	2.50
Dattes, btes, 70 lbs.	0.00	0.05
Pommes	2.75	3.00
Oignons Valence, crate	0.00	2.50
Oranges de Jamaïque, qrt.	0.00	5.00
Oignons rouges . . . le qrt.	0.00	3.50
Pommes Fameuses, No 1	0.00	5.00
Pommes Fameuses, No 2	0.00	3.50
Pommes Baldwin, No 1	0.00	4.50
Pommes Baldwin, No 2	0.00	3.75
Pommes Spy, No 1	4.50	5.00
Pommes Spy, No 2	0.00	4.00
Pommes Russet, No 1	0.00	4.25
Pommes Russet, No 2	0.00	3.75
Pommes Greening, No 1	0.00	4.50
Pommes Greening, No 2	0.00	4.00
Citrons la doz.	0.00	0.75
Citrons de Palerme	0.00	3.50

Provisions et épicerie. — Les affaires ont encore été satisfaisantes dans le commerce des provisions et des épicerie. De nombreuses commandes sont reçues par les détaillants de gros. Aucun changement à noter dans les cotes des divers articles. Chez les détaillants, le commerce est actuellement bon. On enregistre généralement de bonnes ventes de su-

cre, de thés et de conserves. Les recouvrements montrent un peu de lenteur. On cote:

Lard clear back	24.50	24.50
Lard short cut, brl.	23.00	23.50
Boeuf salé, brl. 200 lbs.	15.00	16.00
Clear fat	0.00	23.00
Saindoux Canadien, lb.	2.55	2.65
Saindoux composé, seau	2.25	2.33
Jambons	0.13½	0.14½
Jambons bacon	0.13	0.13
Porcs petits, abattus	8.50	8.75
Pommes de terre, par sac	0.00	0.70
Fèves, blanches triées, 60 lbs	0.00	1.80
Fèves, yellow eye	2.50	3.00
Fèves, Prov. de Québec	2.50	3.00
Foin pressé No 1, tonne	0.00	18.50
Foin pressé No 1 (nouv.) ton	0.00	16.00
Paille pressée, tonne	10.00	10.00

L'ECLAIRAGE DES MANUFACTURES

Un problème qui est rarement l'objet de l'attention qu'il mérite est celui de l'éclairage des manufactures et ateliers de la manière la plus efficace, sans nuire à la vue des ouvriers. Le problème concerne davantage la manière dont l'éclairage est fait que la quantité réelle de lumière fournie, car la lumière est le plus nuisible quand elle tombe directement sur les yeux, ou quand elle est arrangée de manière à arriver aux yeux par réflexion. Des réflecteurs employés convenablement sont le meilleur moyen d'éclairage et il faut se rendre compte que les surfaces réfléchissantes ne consistent pas uniquement en abat-jour.

L'emploi de bons réflecteurs suggère quelque chose de plus que des abat-jour. Les murs et les plafonds, la machinerie et le plancher ont une valeur dans chaque cas. Le pouvoir éclairant effectif de toute source de lumière peut être augmenté dans une certaine direction par l'emploi approprié de surfaces réfléchissantes. Cela se fait aux dépens de l'éclairage exprimé en nombre de bougies d'un autre endroit. Un chercheur allemand prétend, dit "Shoe and Leather Reporter," que la surface du plâtre de Paris réfléchit 80 pour cent de la lumière qu'il reçoit et, dans ce cas, il y a beaucoup de profit à blanchir simplement les murs d'un atelier et à les maintenir dans cet état. Cette lumière diffuse, réfléchie par une surface de ce genre, est loin de produire l'irritation que donne une lumière directe. Dans la pratique, un mur blanchi devient gris et n'est nullement une surface brillante. On peut se faire une idée plus frappante de l'importance de bonnes surfaces réfléchissantes pour l'éclairage d'une chambre en considérant qu'un mur complètement blanc réfléchit 80 pour cent des rayons de lumière. L'éclairage total fourni par la source primaire et la lumière diffuse est cinq fois ce qu'il serait si, à l'intérieur de la chambre, il n'y avait que des surfaces noircies. En d'autres termes, une lampe d'un pouvoir éclairant de vingt bougies, placée dans une chambre blanche, produit le

même éclairage effectif qu'une lampe de cent bougies placée dans une chambre noire.

Bien entendu, cela s'entend de l'éclairage général de la chambre. Une lumière brillante définie, près de vous et dirigée sur votre ouvrage, est représentée par une lampe ou un bec de gaz à cet endroit même; mais même dans ce cas, l'éclairage en ce point peut être rendu cinquante fois plus fort par un bon réflecteur. Un homme qui a étudié les questions d'éclairage a dit que l'ouvrier et son ouvrage profitent le plus de la lumière, quand les lampes incandescentes sont renouvelées au moment où leur pouvoir éclairant est diminué de 25 pour cent. Lorsque le courant électrique est fourni par l'établissement même et non par une source extérieure d'énergie, on peut voir facilement si le voltage est normal ou s'il ne l'est pas. Une pression plus élevée fait rapidement partir du filament des particules de carbone, qui forment à l'intérieur de l'ampoule en verre un dépôt noir amoindrissant beaucoup son pouvoir illuminant. Une haute pression donne une bonne lumière pendant un court espace de temps seulement, ensuite l'éclairage diminue pour la raison donnée.

Les filaments se brisent aussi plus facilement sous un haut voltage. On ne devrait pas faire usage d'une lampe jusqu'à ce que le filament soit brisé. Quand la lumière n'éclaire plus bien l'ouvrier, il est avantageux de remplacer la lampe.

Une bonne vue a pour résultat un travail plus exact et plus rapide; les propriétaires d'ateliers et de manufactures et, en somme tous ceux qui emploient des ouvriers devraient s'occuper sérieusement de la question de l'éclairage de leurs établissements, car elle produira sa réaction sur leurs profits. Les ouvriers peuvent toujours travailler mieux dans une salle bien éclairée que dans une salle obscure; en outre le bon éclairage réagit sur l'esprit des ouvriers, les rend plus contents et de meilleure humeur.

LE ROLE DU MARCHAND VIS-A-VIS DE LA COMMUNAUTE

Il appartient à l'homme d'affaires de ruiner le commerce d'une ville ou de l'établir solidement. Il arrive trop souvent que des commerçants soient à blâmer pour les conditions dont ils se plaignent. Nous sommes dans une ère de progrès, de méthodes perfectionnées, et l'homme qui persiste à faire son commerce comme ses ancêtres l'ont fait, il y a des années, court grand risque de ne pas réussir. Que penserait-on d'un cultivateur qui ferait aujourd'hui ses labours avec une charrue formée d'un bâton courbé et une paire de boeufs, qui couperait son foin avec une faux et ferait sa moisson avec une faucille? Un cultivateur de ce genre serait un homme unique dans ce pays.

Cependant, dans bien des cas, le commerçant s'en tient aux anciens systèmes et pense aux prix qui étaient en vogue il y a longtemps.

Nous sommes à une époque où les ventes rapides et le prompt renouvellement des marchandises sont des choses essentielles au succès. Ce n'est pas tout; la compétition est forte et le marchand qui met sa lumière sous le boisseau n'est vraiment pas avisé. Le mot publicité devrait être le mot d'ordre de l'homme d'affaires actif. Les plus grands trésors de la terre restent cachés jusqu'à ce que leur existence soit connue. Trop de marchands pensent que le simple avis donné par eux qu'ils sont dans le commerce suffira à leur amener la clientèle.

Pour réussir, il n'est pas seulement nécessaire de faire une publicité judicieuse; il faut encore, lorsque les clients viennent au magasin, que les prix soient en rapport avec la qualité des marchandises offertes. Les employés du magasin doivent donner leur attention courtoise à toutes les personnes qui y entrent. La connaissance des marchandises, des prix, des fluctuations du marché et beaucoup d'autres choses sont nécessaires au marchand progressif, et ses efforts doivent tendre non à profiter seul de ces renseignements, mais à en faire profiter ses clients. De cette manière, il gagne leur confiance, retient dans sa ville la clientèle qui, autrement, irait faire ses achats ailleurs.

LES METHODES MODERNES

Il existe encore des commerçants qui continuent à croire que les méthodes employées par leurs ancêtres sont assez bonnes pour eux. Leurs ancêtres étaient dans le commerce et y réussirent. Ils étaient à la hauteur de leur époque. Mais l'homme qui prend modèle sur son père et suit les méthodes surannées employées par lui, est peu clairvoyant et, en réalité, bien en arrière de ses prédécesseurs.

À l'époque de nos ancêtres, les choses étaient différentes et les méthodes employées alors n'étaient pas les mêmes que celles d'aujourd'hui. La population était disséminée, les journaux étaient peu nombreux et les voyages se faisaient lentement. On ne pensait pas alors, dans les ménages pauvres, aux objets de luxe qui sont presque des objets de nécessité maintenant. On faisait peu attention à la publicité et on n'en accordait presque aucune à la décoration des vitrines de magasins. Les magasins n'étaient pas tenus propres et personne ne s'occupait de la pureté des aliments. La popularité d'un marchand se mesurait au volume de ses ventes, la qualité était chose secondaire.

Aujourd'hui le public a un désir beaucoup plus prononcé pour les marchandises les meilleures.

L'ouvrier est fier d'être un bon pourvoyeur pour sa famille. Il achète libéra-

lement. Les membres de sa famille sont vêtus d'étoffes de qualité supérieure. Des friandises coûteuses sont sur sa table. Sa femme et sa fille parcourront avidement les pages d'annonces des journaux, cherchant ce dont elles ont besoin ou ce qu'elles désirent. La critique des méthodes est générale et nombreuses sont les personnes qui les examinent. La malpropreté est reconnue comme un danger et l'impureté est une condamnation. Un service mal organisé suffit pour ruiner un commerce.

Les méthodes employées par l'homme d'affaires moderne sont meilleures que celles du temps jadis. Les annonces, les étalages en vitrines, la réclame de tout genre, sont nécessaires aujourd'hui. La propreté et l'attrait du magasin, la promptitude du service et la courtoisie sont choses essentielles aux affaires. De nos jours la concurrence est active et les magasins ne sont plus isolés. L'ancien boutiquier serait déconcerté s'il voyait comment se font les affaires maintenant. L'homme qui veut réussir dans le commerce doit se tenir à la hauteur de son époque. Ses ancêtres l'ont fait et, s'il veut suivre leur exemple, en esprit et en principe, il doit mettre de côté les méthodes surannées et aller de l'avant.

L'honnêteté, l'intégrité, l'honneur, la droiture de caractère sont des qualités tout aussi importantes aujourd'hui qu'elles l'ont jamais été et peut-être le sont-elles davantage. Mais les défauts d'autrefois, la malpropreté, la négligence, l'extension facile du crédit n'ont plus de place dans le catalogue des choses nécessaires aux marchands. Le magasin, pour obtenir du succès, doit être conforme aux idées nouvelles.

LE THE AUX INDES

Les estimations définitives relatives à la récolte du thé indien pour la saison 1906-07, accusent une augmentation de rendement de 18 millions de livres sur une superficie qui ne dépasse pas celle de 1905-06.

Le tableau suivant donne les exportations de Calcutta et Chittagong, du 1er avril 1906 au 31 mars 1907, comparativement à celles des douze mois précédents.

À destination de:

	1906-07	1905-06
Angleterre . . .	168,381,895	159,460,914
Colon. d'Austr. . .	9,646,036	7,591,136
Amérique	12,978,431	14,006,939
Russie	19,479,302	11,624,915
Bombay, Perse . .	5,307,977	5,858,401
Bombay, Perse . .	5,307,977	5,858,401
Total	221,389,714	203,120,648

Les exportations de l'Inde Méridionale (Travancore) se sont élevées à 10,563,772 lbs, contre 10,150,796 lbs en 1905-1906. D'autre part, les ex-

péditions de Ceylan sur Londres, pendant les onze derniers mois, n'ont été que de 92,750,000 lbs., au lieu de 101,000,000 dans la période correspondante de la saison précédente.

Les planteurs indiens ont, en général, été favorisés par des cours élevés quoique beaucoup d'entre eux eussent vendu les trois quarts de leur récolte avant la hausse. Etant donné que cette dernière doit être attribuée, non au manque d'approvisionnement, mais à l'augmentation de la demande, les planteurs sont placés dans une bonne situation.

Les confitures, gelées et conserves de la marque E. D. S. sont les articles qui conviennent à l'épicier qui tient à sa réputation de ne vendre que des produits purs, sains et fins. Tout épicier qui veut que son établissement soit reconnu comme une "maison de confiance", ne peut mieux faire que de s'adresser à des produits manufacturés dans une "maison de confiance" comme l'est la manufacture de E. D. Smith, de Winona, Ont.

Personnel

—M. J. A. Taylor, qui était tombé malade durant un voyage dans l'Ouest, avait été ramené à Montréal et placé dans un hôpital où il a dû subir une opération.

Les amis de M. J. A. Taylor, qui sont nombreux dans le commerce, apprendront avec plaisir qu'il a pris beaucoup mieux et qu'il sera en état de reprendre ses occupations dans une huitaine de jours.

Pour les marinades l'épicier doit exercer son choix dans les nombreuses marques en existence. Ceux qui connaissent les marinades "Napoléon" de la Sugar & Canners Ltd., savent que ce sont des produits délicats qu'on ne craint pas de offrir à la clientèle. Ces marinades se commandent également au consommateur et au marchand. Les grands flacons de 40 oz. sont avantageux pour le marchand qui les achète, \$2.40 la doz. et au consommateur qui paie 25c. le flacon.

Rien n'est plus facile que de demander qu'une marchandise est de qualité supérieure, mais il est plus difficile de le prouver. La maison Connors Bros. Ltd. de Black's Harbour, N. B., prouve sa garantie qu'elle donne que ses conserves de poisson et de coquillages de la marque "Brunswick" sont de qualité supérieure. Chaque boîte est garantie. Le consommateur qui a depuis longtemps apprécié ces produits portant cette marque est certain que, même sans cette garantie, la marque "Brunswick" est une des plus appréciées et des plus demandées par les consommateurs.

M. Lawrence A. Wilson a tout récemment reçu la visite de M. P. N. Gonzales, jr., de MM. Gonzales & Byass, de Jerez de la Frontera, Espagne.

La maison Gonzales & Byass occupe le premier rang dans le commerce des vins d'Espagne et est propriétaire de la célèbre marque "Idolo"; la marque de vins de Sherry la plus populaire sur le marché canadien et pour laquelle M. Lawrence A. Wilson & Cie. Ltée. a une campagne de publicité des plus réussies.

Aux Marchands des Cantons de l'Est. &

Avez-vous jamais calculé le montant de Fret que vous avez à payer chaque année?

Pourquoi Payer ces Montants

quand nous vous offrons vos épiceries aux mêmes prix que ces maisons éloignées et vous sauvons le fret?

DEMANDEZ NOS PRIX.

T. A. BOURQUE & CIE,

Epiciers en Gros,

SHERBROOKE, - - - - - Que.

Le public désire voir cette
 Marque de Commerce

Sur chaque sac de sel qu'il achète. Elle représente la qualité — et le public le sait.



*The Canadian Salt Co.,
 Limited
 Windsor, Ont.*

MINCE MEAT

MARQUE "CORONA"

Un des articles les plus populaires sur le marché.

Fait des meilleurs produits, sous la surveillance du Gouvernement.

Jarres en Verre de 5 et 10 livres

Seaux en Bois de 30 livres

Donnez votre ordre de bonne heure.

Nous garantissons notre marque sous le rapport des plus petits détails.

The Montreal Packing Co., Limited

MONTREAL, P. Q.

Demandez mes Prix et mes Conditions Avant d'acheter.

Mon assortiment est très considérable et très complet.

FARINES: Patente Hongroise, Fortes à Levaln, Fortes à Boulanger, Fortes à l'usage des Familles. Choix pour les Pâtisseries.

GRAINS: Avoines de toutes sortes, Blé-d'Inde Jaune et Blanc, Pois cuisants, Fèves Blanches, "Pot Barley" (orge mondé) et "Pearl Barley" (orge perlé).

Moulée d'Avoine, Moulée d'orge.

VENUS Horse Feed et Gaudriole Feed une spécialité.

PROVISIONS
 de toutes sortes.

POISSONS

- - FOIN - -

C. A. PARADIS

81, rue Dalhousie,

QUEBEC.

Epicerie, Provisions, Vins et Liqueurs.

REVUE DES MARCHES

COMMERCE

Les affaires vont très bien en ce qui concerne le commerce de gros; les commandes dans toutes les branches de commerce sont nombreuses et les expéditions par derniers bateaux sont poussées avec vigueur.

Dans le commerce de détail, il n'y a guère que les marchands-détailliers de nouveautés et de fourrures qui fassent entendre quelques plaintes; pour eux les froids tardent à venir.

Le fait est que la température est trop douce pour la saison, mais nous avons eu déjà des hivers rigoureux quoique tardifs, aussi les commerçants pour qui le froid est une bonne aubaine ne désespèrent-ils pas encore de faire de bonnes ventes dans leurs lignes respectives.

Le commerce en articles pour les fêtes est également actif chez les marchands en gros.

Les paiements se font avec assez de régularité; il y a, comme toujours, quelques retardataires, mais le mauvais état des chemins à la campagne est généralement la cause des retards.

FINANCES

La Banque de St-Hyacinthe annonce que l'assemblée générale annuelle de ses actionnaires aura lieu le 16 décembre.

Avis est donné par la Banque de St-Jean qu'elle paiera, le 17 décembre prochain, un dividende semestriel de 2 p.c. à ses actionnaires.

La Bourse de Montréal est faible, l'argent pour des fins de spéculation est aussi cher que rare. Avec la baisse de la totalité des valeurs qui s'est accentuée cette semaine encore, les occasions de placements avantageux ont augmenté. C'est d'ailleurs par petits lots que se font les achats, ce qui indique que les bourses modestes profitent des circonstances qui leur permettent d'obtenir un revenu élevé de leurs placements.

Voici les différences survenues depuis notre dernière revue:

Gains—Mackay (pref.) 3-8; Montreal Steel Works (pref.), 1-4.

Pertes—Con. Pac. Ry., 3; Soo (com.) 4; Detroit United Ry., 3-4; Halifax Elec-

QUEBEC STEAMSHIP CO. LIMITÉE.

New-York, Bermudes et Indes Occidentales.

Lignes de la Malle Royale.

Partant de la jetée 47, North River, New-York.

De New-York aux Bermudes.

Le BERMUDIAN, 5530 tonnes,
27 Novembre, 7, 18 et 28 Décembre,
à 11 a. m.

De New-York aux Indes Occidentales.

St-Thomas, Ste-Croix, St-Kitts, Antigua, la Guadeloupe, St-Domingue, la Martinique, Ste-Lucie, la Barbade et Demerara.

Steamer Korona, 30 Novembre à midi.

On peut se procurer des tickets dans tous les principaux bureaux de tickets.

Pour fret, passage et assurance, s'adresser à A. E. Outerbridge & Co., 29 Broadway, New-York. Arthur Abern, Secrétaire, Québec.

J. G. BROCK & CO., AGENTS,
211 Rue des Commissaires, Montréal.

Capital autorisé \$1,000,000.00

Dépot Complet au

Gouvernement du Canada.

Réserve exigée par le Gouvernement entièrement couverte.

OTTAWA FIRE

Insurance Company

Bureau Principal : OTTAWA, CANADA

Succursale à Montréal :

Salle 19, 112 rue St-Jacques

Coin Place d'Armes

C. C. PICKERING,
Agent Résident.

LEDUC & DAoust

Marchands de Grains et de Produits.

EN GROS et à COMMISSION

Spécialité: Beurre, Fromage, Œufs et Patates

Avances libérales faites sur consignations.

Correspondance sollicitée.

1217 ET 1219 RUE ST-JACQUES, MONTREAL.

tric Transit, 1-2; Illinois Traction (pref.) 1-2; Montreal Street Ry., 2 3-4; Toledo Rys., 1; Toronto Rys., 1 1-4; Twin City Rapid Transit (ex-div.), 1; Bell Telephone, 2 1-2; Mackay (com.), 2 3-4; Mexican L. & P., 7-8; Montreal L. H. & P., 1 1-2; Richelieu & Ontario, 4; Rio de Janeiro L. & P., 1; Windsor Hotel, 5; Dom. Textile (pref.), 4; Dom. Iron (com.), 3-8; Dom. Iron (pref.), 2 3-4; Lake of the Woods (com.), 3 1-4; Lake of the Woods (pref.) 1-2; Laurentide Pulp, (com.), 2; Laurentide Pulp (pref.) 1; Nova Scotia Steel (com.), 5 1-4; Shawinigan W. & P. 1-4.

Nous donnons la cote de la dernière transaction pour chacune des valeurs ci-après:

Chemins de fer

Can. Pac. Ry.	140
Duluth S. S. & A. (com.)	7
Duluth S. S. & A. Ry (pref.)	40 1/2
Minn. St. Paul & Soo (com.)	70 1/2
Minn. St. Paul & Soo (pref.)	125 1/2

Tramways

Detroit United Railway	32 1/2
Halifax Electric Transit,	88 1/2
Hamilton Electric Ry.	92
Havana Electric Ry (com.)	21
Havana Electric (pref.)	68
Illinois Traction (pref.)	71
Montreal Street Ry.	163
Ohio Traction.	20
Sao Paulo (com.)	104
Sao Paulo (pref.)	137
St. John Railway.	98
Toledo Railways.	12
Toronto Railways.	84 1/2
Tri-City (com.)	80
Tri-City (pref.)	80
Trinidad Railway.	75 1/2
Twin City Rapid Transit (ex-div.)	74
West India Electric (com.)	50
Winnipeg Electric Street Railway (com.)	107 1/2
Winnipeg Electric Ry. (pref.)	116

Télégraphes, etc.

Bell Telephone.	103 1/2
Mackay (com.)	15
Mackay (pref.)	70 1/2
Montreal Telegraph.	180

Divers

Can. North West Land.	100
Mexican Light & Power.	100
Montreal L. H. & P.	100
Montreal Loan and Mortgage.	100
Richelieu & Ontario Nav.	100
Rio de Janeiro L & P.	100
Windsor Hotel.	100

Valeurs industrielles

Auto Ry. Signal.	100
Packers (com.)	100
Packers (pref.)	100
Canadian Converters.	100
Cnadian General Electric.	100
Dom. Coal (com.)	100
Dom. Coal (pref.)	100

Dom. Textile (com.)	45
Dom. Textile (préf.)	76
Dom. Iron & Steel (préf.)	13 3/4
Dom. Iron & Steel (com.)	36 1/4
International Coal (com.)	60
International Coal (préf.)	90
Lake of the Woods (com.)	67
Lake of the Woods (préf.)	102 1/2
Laurentide Pulp (com.)	80
Laurentide Pulp (préf.)	99
Magdalen Islands (com.)	31 1/2
Magdalen Islands (préf.)	71 5/8
Marconi	\$2.28 1/2
Montreal Coal	90
Montreal Cotton	118 1/2
Montreal Steel Works (com.)	96
Montreal Steel Works (préf.)	92 1/2
Nova Scotia Steel (com.)	49 3/4
Nova Scotia Steel (préf.)	110
Ogilvie Flour Mills (com.)	180
Ogilvie Flour Mills (préf.)	114
Penmans (com.)	25
Penmans (préf.)	80
Shawinigan W. & P.	53 3/4

Bons et obligations

Bell Telephone	106
Cable	96 3/4
Canadian Converters	89
Detroit United	99 1/2
Dominion Textile, D.	89
Dominion Textile, C.	80
Dominion Textiles, B.	80
Dominion Textile, A.	80
Dominion Textile (fractions)	105
Dominion Coal	90
Dominion Cotton	91
Dominion Iron & Steel	67
Halifax Traction	100
Havana Electric	85
Intercolonial Coal	95
Keewatin Mills	100 3/4
Lake of the Woods	103
Laurentide Pulp	110
Magdalen Islands	94
Mexican Electric L. & P.	77 1/2
Mexican Electric Light Co.	71 5/8
Montreal Steel Works	101
Montreal Street Railway	97 3/4
Nova Scotia Steel	106
Nova Scotia Cons.	100
Ogilvie Flour Mills	105
Montreal Street Railway	102 1/2
Price Bros.	104 1/2
Rio de Janeiro L. & P.	68 1/4
Sao Paulo	92 1/2
St. John Railway	103 1/2
Winnipeg Electric Street Ry.	100

REVUE GENERALE

EPICERIES

La semaine sous revue a été une vraie semaine d'affaires dans le commerce d'épicerie en gros. Les ventes et les expéditions ont été très actives et ont porté sur toutes les lignes.

Nous croyons devoir faire observer que, maintenant, les maisons de gros n'existent plus les marchandises sujettes à détérioration par la gelée à moins que ne soient par express.

SUCRES

La demande pour les sucres a été très forte cette semaine. Les taux du fret pour les sucres sont maintenant plus élevés dans la province de Québec. Au moment même (jeudi après-midi) nous imprimons notre journal, nous sommes avisés que les prix de tous les sucres raffinés sont baissés de 10c. par 100 livres. Nous donnons les nouveaux prix:

Atlantic Fish Companies, Limited.

Limited.

Nouvelle-Ecosse.

Empaqueurs de Produits de Pur Poisson.

"Atlantic" "Blue Nose"

"Halifax" "Acadia"

MARQUES DE

Morue Préparée sans Arêtes.

Tous les Produits alimentaires de l'Atlantique vendus par les principaux épiciers, de l'Atlantique au Pacifique.

Il n'y a pas de ligne plus propre, ni plus facile à tenir en cette saison de l'année.



A. H. BRITAIN & CO., MONTREAL

Agents Généraux pour Ontario et Québec

Nous cotons à Montréal, en magasin:

Extra granulé . sac 100 lbs.	4.25
Extra granulé baril	4.30
Extra granulé 1-2 baril	4.45
Extra granulé, balle 5 x 20	4.35
Extra ground baril	4.70
Extra ground bte 50 lbs.	4.90
Extra ground 1-2 bte 25 lbs.	5.10
No 1 Yellow baril	3.90
No 1 Yellow, sac 100 lbs. net	3.85
No 2 Yellow baril	4.00
No 3 Yellow baril	4.10
Powdered baril	4.50
Powdered bte 50 lbs.	4.70
Paris Lumps bte	5.15
Paris Lumps 1-2 bte 50 lbs.	5.25
Paris Lumps 1-4 bte 25 lbs.	5.45
Paris Lumps, bte 5 lbs., bte	0.35
Sucres bruts cristallisés	3.50 4.00
Sucres bruts non cristallisés	3.25 3.40

SIROPS DE TABLE

Nous cotons:

Quarts lb.	0.03 1/2
1-2 quarts lb.	0.03 1/2
1-4 quarts lb.	0.03 1/2
Seaux de 38 1/2 lbs. le seau	1.75
Seaux de 25 lbs. le seau	1.25
Canistres 2 lbs., 2 oz. à la cse, cse	2.40
Canistres 5 lbs., 1 oz. à la cse, cse	2.75
Canistres 10 lbs., 1/2 oz. à la cse, cse	2.65
Canistres 20 lbs., 1/2 oz. à la cse, cse	2.60

GLUCOSE

Nous cotons par 100 livres.

En barils	3.55
En quarts	3.70
En demi-quarts	3.85

MELASSES

La demande s'est améliorée et il s'est fait d'assez fortes expéditions cette semaine. Les prix sont sans changement.

Le gal.

Barbade choix. tonne	0.29	0.31
Barbade tierce et quart	0.31 1/2	0.33 1/2
Barbade demi qt.	0.32 1/2	0.34 1/2
Barbade, fancy quart	0.00	0.35

THES

La demande a été très bonne pour les thés de toute provenance; les expéditions à l'Est et à l'Ouest se continuent. Les prix sont fermes et la fermeté du marché inspire confiance aux acheteurs.

CAFES

Les cafés sont également en bonne demande et les marchés primaires sont plus fermes. Toutefois, il ne faut pas oublier que 8,000,000 de sacs sont détenus par des moyens artificiels et quand il faudra liquider la situation créée par la valorisation, les choses pourront changer de face.

EPICES PURES, GRAINES ET SEL

Le marché est tranquille. Les poivres noirs ronds sont faibles, ainsi que les clous de girofle.

Nous cotons:

Allspice, moulu lb.	0.12	0.17
Anis "	0.10	0.15
Canary Seed "	0.04 1/2	0.05
Cannelle, moulu "	0.15	0.18
Cannelle enattes "	0.14	0.20
Clous de girofle moulus "	0.18	0.23
Clous de girofle entiers "	0.21	0.25
Crème de tartre "	0.20	0.24
Gingembre moulu "	0.18	0.16
Gingembre en racine "	0.21	0.23
Graine de lin "	0.03 1/2	0.04 1/2
Maïs moulu "	0.75	0.80
Mixed Spice moulu "	0.17	0.22
Muscade blanchie "	0.30	0.40
Muscade non blanchie "	0.30	0.60
Pimento [Jamaïque] "	0.09	0.12

Piments (clous ronds) . . . "	0.10	0.12
Polvre blanc rond "	0.17½	0.20
Polvre blanc moulu "	0.23	0.26
Polvre noir rond "	0.13	0.15
Polvre noir moulu "	0.15	0.18
Polvre de Cayenne pur "	0.20	0.25
Whole Pickle Spice "	0.13	0.16
Sel fin quart, 3 lbs.	2.90	
Sel fin quart, 5 lbs.	2.80	
Sel fin quart, 7 lbs.	2.75	
Sel fin 1-4 sac, 56 lbs.	0.00	0.40
Sel fin sac, 2 cwts	0.00	1.20
Sel fin en quart de 280 lbs.:		
Ordinary fine	1.70	
Fine	2.00	
Dalry	2.10	
Cheese	2.20	
Sel gros sac	0.60	0.70

VINAIGRE

Nous cotons:

Bollman, cruches pallées, 4 gall. imp. cruche	0.00	2.20
Domestique, triple, cruches pallées, 4 gal imp. cruche	0.00	2.00
72 grains le gall.	0.00	0.20
80 grains le gall.	0.00	0.25
100 grains le gall.	0.00	0.28
110 grains [proof] le gall.	0.00	0.82

Escompte 3 p. c. sur les quatre dernières qualités.

LEGUMES SECS

Les pois verts font, à vrai dire, défaut sur place, et il faudra une quinzaine environ avant de pouvoir être approvisionné à nouveau.

Nous cotons:

Fèves de Lima la lb.	0.08	0.08½
Fèves blanches la lb.	0.03½	0.04
Fèves brunes lb.	0.00	0.05
Pois verts No 1 la lb.	0.03½	0.04½
Pois à soupe No 1, jaunes		
le minot	1.30	1.35
Pois fendus sac	0.00	3.10
Pois fendus lb.	0.00	0.03½
Blé-d'Inde à soupe, cassé, sac	0.00	2.75
Blé-d'Inde à soupe, cassé, lb.	0.00	0.03½

RIZ

Nous cotons:

Riz importés.

Riz Patna, No 1 la lb.	0.04½	0.04½
Riz Caroline	0.10½	0.12
Riz moulu	0.04	0.06
Riz soufflé [puffed] calssé de 36 paquets de 2 pintes		2.90

Riz décortiqués au Canada:

Qualité B, suivant quantité et emballage	3.20	3.40
Qualité CC, suivant quantité et emballage	3.10	3.30
India Bright [sac de 250 lbs.]	3.40	3.50
Luster	3.55	3.62½
Polished Patna	0.00	3.75
Mandarin Patna	4.15	4.25
Impérial Glacé Patna	4.40	4.50
Japan glacé	4.30	4.40
Crystal Japan	4.55	4.75
Snow Japan	4.80	4.90
Japan Ice Drips	4.90	5.00

FARINES ET PATES ALIMENTAIRES

A noter une légère baisse sur les farines d'avoine roulée.

Nous cotons:

Farine patente hongroise, qt.	6.40	7.00
Farine patente hongroise, sac	3.25	3.40
Farine patente 1-2 sac	0.00	1.80
Farine patente 1-4 sac	0.90	0.95
Farine patente 14 lbs	0.52	0.55
Farine patente 7 lbs	0.27½	0.30
Farine forte qt.	0.00	6.10
Far. patente à pâtisserie, qt.	5.75	6.25
Farine patente à pâtisserie, 1-2 qt.	0.00	3.25



CHOCOLATS

de haute qualité pour les épiceries de 1er ordre.

La plus vaste et la plus belle ligne, dans le Dominion, de paquets et de nouveautés pour Noël.

The Harry Webb Co., Ltd - TORONTO.

Il n'y a rien qui donne une satisfaction aussi constante qu'un

TELEPHONE

dans un Bureau ou une Résidence.
C'est un messager fidèle et toujours prêt.
Il étend votre champ d'utilité.
Il augmente votre confort.
Il double votre capacité d'affaires.

LA COMPAGNIE CANADIENNE
DU
TELEPHONE BELL.

GRAND TRUNK RAILWAY SYSTEM

MONTREAL-TORONTO

(4 trains express dans chaque direction, tous les jours) Quittent Montréal : *9.00 a. m., *9.45 a. m., *7.32 p. m., *10.30 p. m. Arrivent à Toronto, *4.30 p. m., *9.45 p. m., *6.15 a. m., *7.30 a. m. Élégant service de wagon-café-salon sur le train de 9.00 a. m.

MONTREAL-OTTAWA

(3 trains les jours de la semaine) — (2 trains le dimanche) — Quittent Montréal : *8.30 a. m., *3.40 p. m., *7.30 p. m. Arrivent à Ottawa : *11.30 a. m., *6.40 p. m., *10.30 p. m. Élégant wagon buffet-salon sur tous les trains.

MONTREAL-NEW-YORK

Quittent Montréal à : *8.45 a. m., *11.00 a. m., *7.40 p. m. Arrivent à New-York : à *8.50 p. m., *10.08 p. m., *7.20 a. m.

*Tous les jours. †Les jours de semaine

L'EXPOSITION DE JAMESTOWN
Norfolk, Virginia.
Bas prix toujours en vigueur.

BUREAU DES BILLETS DE LA VILLE :
137 rue St-Jacques. Tél. Main 460 et 461 ou à la Gare Bonaventure.

Far. patente à pâtisserie, sac	2.90	3.10
Farine straight rollers, qt.	0.00	5.90
Farine straight rollers, sac	0.00	2.85
Farine d'avoine granulée sac	3.80	4.00
Farine d'avoine Standard, sac	3.80	4.00
Farine d'avoine fine sac	3.80	4.00
Farine d'avoine roulée, baril	7.25	7.50
Farine d'avoine roulée, sac	3.50	3.75
Farine d'avoine roulée, pochette de 6 lbs.	0.26½	0.27
Farine de sarrasin lb.	0.03½	0.04
Farine de blé-d'Inde ord. sac		2.10
Farine de blé-d'Inde [gold dust], sac	2.50	2.60
Farine de blé-d'Inde [gold dust], baril	5.25	5.50
Vermicelle, macaroni et spaghetti canadiens, en vrac, boîtes de 5 et 10 lbs., la lb.	0.05½	0.06½
baril, de 75 lbs., la lb.	0.05	0.05½
Vermicelle, macaroni, spaghetti, pâtes assorties : alphabet, chiffres, animaux, nouilles, coudes, importées en vrac, la lb.	0.06½	0.07
en paquets de 1 lb., la lb.	0.08	0.11½
Tapioca pearl, la lb.	0.07½	0.08
Tapioca seed	0.07	0.07
Tapioca flake, la lb.	0.07½	0.08
Sagou la lb.	0.05	0.06

ORGE

Nous cotons:

Orge mondé (pot), sac	3.00	3.25
Orge mondé (pot), barils	6.25	6.50
Orge perlé (pearl), sacs	0.00	4.00
Orge grillé lb.	0.04	0.04½

FRUITS SECS

La demande est très bonne pour tous les fruits secs en général. A part, les noix de Grenoble qui sont attendues vers la mi-décembre et les pruneaux de Californie qu'on attend incessamment, tous les fruits secs de la nouvelle récolte sont maintenant sur le marché, et les livraisons des ordres antérieurs se font avec toute la rapidité possible, dès que les marchandises arrivent du quai aux magasins.

Les figues se font rares surtout dans les belles qualités, les prix durcissent et on peut s'attendre avec quelques certitudes qu'ils seront avancés encore.

Les raisins de Malaga sont maintenant sur le marché et on recommande aux acheteurs de se presser s'ils veulent avoir le meilleur choix pour leur commerce les fêtes.

On ne peut pas acheter de bons figues stalk sur les marchés primaires sans payer un prix qui équivaut à 53-4c. la marchandise rendue à Montréal.

Dattes et Fignes

Dattes en vrac lb.	0.05½	0.06
Dattes en pqts. de 1 lb. lb.	0.06	0.06½
Fignes, Smyrne, bte 10 lbs., 3 cour lb.	0.07	0.07½
Fignes, Smyrne, bte 10 lbs., 4 cour. lb.	0.08	0.08½
Fignes, Smyrne, bte 10 lbs., 5 cour. lb.	0.09½	0.10
Fignes, Smyrne, bte de 10 lbs., 6 cour. lb.	0.08½	0.11
Fignes Smyrne, bte de 12 oz.	0.07½	0.08
Fignes Smyrne, bte de 1 lb.	0.10	0.10½
Fignes en sacs lb.	0.03½	0.04

Pruneaux

Pruneaux Californie 30/40	0.10	0.11
Pruneaux Californie 40/50	0.00	0.11
Pruneaux Californie 50/60	0.00	0.11
Pruneaux Californie 6/70	0.00	0.11
Pruneaux Californie 70/80	0.00	0.11
Pruneaux Californie 80/90	0.00	0.11
Pruneaux d'Orégon 30/40	0.10½	0.11
Pruneaux d'Orégon 40/50	0.09½	0.11

Pruneaux d'Orégon 50/60	0.00	0.09
Pruneaux d'Orégon 60/70	0.00	0.08½
Pruneaux d'Orégon 70/80	0.08	0.08½
Pruneaux d'Orégon 80/90	0.00	0.07½
Pruneaux d'Orégon 90/100	0.00	0.07½
Pruneaux de Bosnie rafraichis, boîte 55 lbs.	lb.	0.06 0.06½
Raisins de Corinthe	fb.	fb.
Corinthe Amalias	0.06½	0.06½
Corinthe Filiatras	0.06½	0.06½
Corinthe Vostizzas	0.08	0.09
Corinthe nettoyés par lb.	0.06½	0.07½
Corinthe nettoyés, 50 ppts. de 1 lb. à la boîte	lb.	0.07 0.07½
Raisins de Malaga	bte.	bte.
3 couronnes	2.50	3.00
4 couronnes	3.50	3.75
5 couronnes	4.00	4.25
6 couronnes	5.00	5.25
8 couronnes	5.75	6.00
3 couronnes ¼	0.75	0.85
4 couronnes ½	0.90	1.10
6 couronnes ¼	1.25	1.40
8 couronnes ¼	1.50	1.60
Epépinés	0.10½	0.11
Raisins Sultanas.	fb.	fb.
Sultanas, qualité choix	0.13½	0.16
Sultanas de Californie foncée	0.09
Raisins de Valence	fb.	fb.
Valence fine off Stalk	0.05	0.06
Valence fine off Stalk.. 1-4 boîte	0.00	0.00
Valence Selected	0.05½	0.06½
Valence Layers	0.06	0.07
Raisins de Californie		
Epépinés, paq. 1 lb.	0.12½	0.13½
Epépinés, paq. 12 oz.	0.11	0.11½
Noix et Amandes	fb.	fb.
Amandes Tarragone	0.12½	0.13½
Amandes Valence écalées	0.30	0.45
Avélines	0.09½	0.11½
Noix Grenoble Mayette	0.12	0.14
Noix Marbot	0.12	0.13
Noix Bordeaux écalées	0.24	0.27
Noix du Brésil	0.17	0.18
Noix Pécans polies, moyennes	0.17	0.18
Noix Pécans polies, Jumbo	0.22	0.23
Noix Pécans cassées . 1 lb.	0.00	0.00
Peanuts	0.08½	0.11
Fruits évaporés		
Abricots	lb.	0.23 0.30
Nectarines	lb.	0.17 0.20
Pêches		0.23 0.25
Poires		0.16 0.21½
Pommes tranchées évaporées — btes. de 50 lbs.	0.09	0.11
Pommes évaporées, caisse 40 lbs. carton 2 lbs.	0.11	0.12
Pelures de fruits	lb.	lb.
Citron	lb.	0.10 0.11
Orange	lb.	0.11 0.12
Citronnelle	lb.	0.18 0.20

CONSERVES ALIMENTAIRES

Conserves de légumes

Tres bonne demande sur toute la ligne. Les quelques lots de champignons arrivés récemment sont déjà presque épuisés et les prix actuellement demandés par les acqueteurs sont pour ainsi dire prohibés.

Le marché est de nouveau bien approvisionné de catsups importés; c'était jusque ces derniers jours une marchandise rare sur place.

Nous cotons:

Asperges entières importées:		
Boîtes de 1½ lb., doz.	3.25	3.40
Boîtes de 2 lbs., doz.	3.75	3.90
Boîtes de 3 lbs., doz.	6.00	5.25
Asperges entières importées, suivant format	4.40	6.00

Pour la qualité et la pureté,

achetez l'

Extra Granulé

Et les autres sucres raffinés de la vieille marque de confiance

Redpath

Manufacturé par

The Canada Sugar Refining Co.

LIMITÉE.

MONTREAL.

Voici l'époque pour la vente de lignes, telles que

Fèves au Lard de Clark, Soupes Concentrées de Clark, Soupes aux Légumes de Clark, Soupes Assorties de Clark, Mince Meat de Clark.

Pendant la saison froide, les Fèves au Lard de Clark et les Soupes de Clark sont en grande demande. Offrez-les à l'acheteuse — une vente en résultera. A partir de maintenant le Mince Meat de Clark se vendra. On l'obtient en boîtes de fer-blanc hermétiquement fermées, en seaux, en barils et demi-barils.

Ecrivez-moi un mot au sujet des prix.

WM. CLARK

MANUFACTURIER

MONTREAL

Asperges sous verre, importées	doz.	5.00	5.25
Asperges (Pointes) 2 lbs. doz.		3.75	3.77½
Baked Beans, sans sauce, 1 lb.		0.45	0.50
Baked Beans, sans sauce, 2 lbs.		0.75	0.80
Baked Beans, sans sauce, 3 lbs		0.00	1.00
Baked Beans, avec sauce, 1 lb.		0.45	0.50
Baked Beans, avec sauce, 2 lbs.		0.75	0.85
Baked Beans, avec sauce . 3 lbs.		0.95	1.00
Blé-d'Inde 2 lbs. doz.		0.95	0.97½
Blé-d'Inde en épis . . . gal.		0.00	4.90
Carottes 2 lbs. doz.		0.95	0.97½
Carottes 3 lbs. doz.		1.05	1.07½
Champignons boîte		0.24	0.31
Choux 3 lbs. doz.		0.90	0.92½
Choux-fleurs 2 lbs. doz.		1.45	1.47½
Choux-fleurs 3 lbs. doz.		1.85	1.87½
Citrouilles 3 lbs. doz.		0.92½	0.95
Citrouilles gal.		3.00	3.02½
Courges (Pumpkins), 3 lbs.		1.17½	1.20
Courges (Pumpkins), . . gall.		3.50	3.52½
Epinards 2 lbs. doz.		1.50	1.52½
Epinards 3 lbs. do.		2.00	2.02½
Epinards gallon doz.		5.15	5.17½
Haricots verts importés. bte		0.12½	0.16
Haricots verts canadiens doz.		0.90	0.92½
Haricots jaunes can. . . . doz.		1.00	1.02½
Haricots "Lima" 2 lbs.		1.30	1.32½
Haricots "Midget" jaunes et verts doz.		0.00	1.30
Macédoine de légumes, bte		0.12	0.16
Okra, 3 lbs. doz.		0.00	2.50
Panais 2 lbs. doz.		0.95	0.97½
Panais 3 lbs. doz.		1.05	1.07½
Petits pois frs., mi fins, bte		0.12	0.13
Petits pois frs., fins . . . bte		0.14	0.15
Petits pois frs., ext. fins bte		0.16	0.17
Pettis pois frs, surfins . bte		0.18	0.19
Pois canadiens [English garden) 2 lbs. doz.		0.90	0.92½
Pois canadiens [Early June], 2 lbs. doz.		1.00	1.02½
Pois canadiens [Sweet wrinkled) 2 lbs. doz.		1.05	1.07½
Pois canadiens [Fine French] 2 lbs. doz.		1.35	1.37½
Pois Slimcoe [Petits Pois très fins) 1 lb. doz.		1.05	0.07½
Succotash 2 lbs. doz.		1.25	1.27½
Tomates, 1 gallon doz.		3.75	3.77½
Tomates 2 lbs. doz.		1.05	1.07½
Tomates 3 lbs. doz.		1.25	1.27½
Truffes 1-8 boîtes doz.		5.00	5.40

Conserves de fruits

La demande est soutenue. Les bluets sont rares en boîtes de 2 livres, et la qualité Standard est tenue ferme à \$1.25 la douzaine.

Nous cotons:

Abricots de Californie, 2 1-2 lbs. doz.	0.00	3.50
Ananas coupés en dés 1 1-2 lb.	0.00	1.50
Ananas entiers importés, 2 1-2 lbs.	1.80	2.25
Ananas tranchés [emp. Can.] 2 lbs. doz.	2.00	2.02½
Ananas râpés [emp. Can.] 2 lbs. doz.	2.10	2.12½
Ananas entiers [emp. Can.] 2½ lbs. doz	2.80	2.82½
Bluets Standard, 2 lbs. doz	0.00	1.25
Bluets Prés. 2 lbs. doz	1.65	1.67½
Bluets Standard, gall. doz.	5.15	5.17½
Cerises noires sans noyaux	2.25	2.27½
Cerises rouges sans noyaux	2.25	2.27½
Cerises blanches sans noy.	2.40	2.42½
Cerises rouges avec noyaux	1.75	1.77½
Cerises blanches avec noy.	1.90	1.92½
Fraises en sirop 2 lb. doz	2.25	2.27½
Fraises [confitures] 2 lbs. doz	2.50	2.52½
Fraises Américaines 1 lb. doz	0.00	1.60
Framboises 2 lbs. doz	2.25	2.50

Framboises (solid pack) gal.	10.50	10.52½
Gadelles rouges [solid pack], gall.	0.00	7.65
Gadelles rouges (Standard) gal.	5.40	
Gadelles noires (Solid pack) gal.	8.40	
Groselles 2 lbs....doz	2.25	2.27½
Mûres 2 lbs....doz	1.77½	1.80
Olives en jarres, 1 gal. . gal.	0.00	1.45
Olives en jarres, 2 gal. . gal.	0.00	1.35
Olives en jarres, 5 gals. gal.	0.00	1.30
Pêches jaunes, 1½ lbs. doz.	2.15	2.17½
Pêches jaunes . 2 lbs....doz	2.35	2.37½
Pêches jaunes, 2½ lbs....doz	3.25	3.27½
Pêches jaunes . 3 lbs....doz	3.60	3.62½
Pêches pelées gal.	7.50	7.52½
Pêches blanches, 2 lbs. doz	2.30	2.37½
Pêches blanches, 2½ lbs. doz	3.20	3.22½
Pêches blanches, 3 lbs. doz	3.55	3.57½
Pêches Pie, pelées, 3 lbs. doz	2.00	2.02½
Pêches Pie, non pelées, 3 lbs. doz	1.75	1.77½
Pêches Pie, non pelées, gal. 2lbs....doz	5.50	5.52½
	1.90	1.92½
Poires (Fleurish Beauty, 2½ lbs....doz	2.25	2.27½
Poires [Flemish Beauty], 3 lbs....doz	2.40	2.42½
Poires (Bartlett) 2 lbs....doz	2.10	2.12½
Poires (Bartlett) 2½ lbs....doz	2.45	2.47½
Poires (Bartlett) 3 lbs....doz	2.60	2.62½
Poires [pie peeled], gallon, doz	4.50	4.52½
Poires Pie . . . 3 lbs....doz	1.45	1.47½
Poires Pie, non pelées, gal, doz	3.75	3.77½
Poires, sirop clair, 2 lbs, doz	0.00	1.40
Poires, sirop clair, 3 lbs, doz	0.00	1.95
Pommes Standard, 3 lbs. doz	1.17½	1.20
Pommes Standard, gal. doz	3.25	3.27½
Pommes Preserved, . . gal.	3.95	3.97½
Pommes Preserved, . 3 lbs.	1.40	1.42½
Prunes Damson, sirop clair, 2 lbs. doz	1.30	1.32½
Prunes Damson, sirop clair, 3 lbs. doz	1.85	1.87½
Prunes Damson, sirop épais, 2 lbs. doz	1.45	1.47½
Prunes Damson, sirop épais, 2½ lbs. doz	1.80	1.82½
Prunes Damson, sirop épais, 3 lbs. doz	2.10	2.12½
Prunes Damson, Standards, gallon	3.60	3.62½
Prunes Lombard, sirop clair, 2 lbs. doz	1.35	1.37½
Prunes Lombard, sirop clair, 3 lbs. doz	1.87½	1.90
Prunes Lombard, sirop épais, 2 lbs. doz	1.50	1.52½
Prunes Lombard, sirop épais, 2½ lbs. doz	1.85	1.87½
Prunes Lombard, sirop épais, 3 lbs. doz	2.10	2.12½
Prunes Lombard, sirop clair, gallon	3.80	3.82½
Prunes de Californie, 2 1-2 lbs.... doz	0.00	2.75
Prunes Greengage, sirop clair, 2 lbs. doz	1.40	1.42½
Prunes Greengage, sirop clair, 3 lbs. doz	1.95	1.97½
Prunes Greengage, sirop épais, 2 lbs. doz	1.55	1.57½
Prunes Greengage, sirop épais, 2½ lbs. doz	1.85	1.87½
Prunes Greengage, sirop épais, 3 lbs. doz	2.12½	2.15
Prunes Greengage . gallon	4.10	4.12½
Prunes Egg, sirop épais 2 lbs. doz	1.82½	1.85
Prunes Egg, sirop épais 2½ lbs. doz	2.12½	2.15
Prunes Egg, sirop épais 3 lbs. doz	2.45	2.47½

●●●● ●●●● ●●●● ●●●● ●●●● ●●●●

Le plus grand Entrepot de Poissons au Canada.

- MORUE VERTE ●●●
- HARENG LABRADOR ●●●
- SAUMON SALÉ ●●●
- ANGUILE SALÉE ●●●
- HADDOCK FUMÉ ●●●
- HARENG FUMÉ ●●●
- MORUE DESOSSEE ●●●
- MORUE ETUVEE ●●●

●●● Toutes Sortes de Poissons ●●●
●●● Frais et Gelés suivant ●●●
●●● la Saison. ●●●

- HADDOCK FRAIS ●●●
- HARENG FRAIS ●●●
- MORUE FRAICHE ●●●
- DORE BROCHET ●●●
- SAUMON ●●●
- MAQUEREAU ●●●
- FLETAN EPERLAN ●●●
- PETITS POISSONS ●●●
- BLANCS ●●●

●●● Huîtres à la Mesure, en vrac ●●●
●●● Huîtres en Écailles. ●●●
●●● Grand assortiment de poissons de toute ●●●
●●● espèce constamment en mains. ●●●
●●● Prix Modérés Conditions Libérales ●●●
●●● Liste de Prix envoyée sur demande. ●●●

◆◆◆

BOITE POSTALE 639

TELEPHONES A LONGUE DISTANCE

LEONARD BROS.

20-22-24-26 Place d'Youville

— PRES DE LA DOUANE —

MONTREAL

SUCCURSALES:

ST-JEAN, N.B. GRAND RIVER CASPE, QUE.

Raisins Niagara Blanc, Pres. 2 lbs....doz	1.50	1.52½
Raisins Niagara Blanc, Stand- ard gal....doz	3.75	3.77½
Rhubarbe 2 lbs....doz	1.17½	1.20
Rhubarbe 3 lbs....doz	1.95	1.97½
Rhubarbe gallon....doz	0.00	2.77½

Conserves de viandes

La demande s'est améliorée compara-
tivement à ce qu'elle a été durant les
quelques semaines précédentes, mais elle
reste néanmoins très modérée.

Prix à la doz de boîtes
Amér. Canad.

Corned beef . . . 1 lb.	1.80	1.40	1.50
Corned beef . . . 2 lb.	3.30	2.50	2.60
Corned beef . . . 6 lb.	10.50	7.50	7.65
Corned beef . . . 14 lb.	24.00	17.50	0.00
Canard dé- sossé 1 lb	3.10	3.20	
Dinde désossée 1 lb	3.10	3.20	
Dinde rôtie. . . . 1½ lb	3.20		
Dindes rôties . . 2 lb	3.50		
English Brawn 2 lb 3.20	2.60		
Lang. de boeuf, 1½ lb 8.40	7.25	7.50	
Lang. de boeuf, 2 lb 9.80	7.80	8.00	
Lang. de boeuf, 2½ lb 12.90	8.35	8.75	
Lang. de boeuf, 3 lb 14.70	0.00	0.00	
Lunch Tongues 1 lb 4.00	3.10	3.30	
Lunch Tongues 2 lbs 8.25	6.60	6.75	
Mince Meat, en seau . lb. 0.07½	0.08		
Mince Meat, en seau, imp. 0.16	0.00		
Oies désossées rôties. 1½ lb	3.00		
Pieds de co- chon 1½ lb 0.00	2.40		
Pieds de co- chon désos- sés 1 lb 2.00	1.65		
Poulets désos- sés 1 lb	3.10	3.20	
Poulets rôtis . . 2 lb	3.50		
Poulets[giblets] 2 lb	2.00		
Pâtés fofe gras	1.00	1.40	
Sliced dried beef 1 lb 3.75	3.00	3.25	

Conserves de poissons

La demande est très satisfaisante sur
toute la ligne et elle ne pourra que
améliorer encore avec l'approche de l'A-
vent.

Les sardines en général ont été avan-
cées de 50c. à \$1 par caisse.

Nous cotons:

Anchois à l'huile [suivant for- mat] doz.	1.60	4.50
Caviar 1-8 lb. doz.	3.75	3.90
Caviar 1-4 lb. doz.	7.25	7.40
Caviar 1-2 lb. doz.	14.00	14.25
Caviar 1 lb. doz.	27.00	27.50
Clams 1 lb. doz.	0.95	1.10
Crabs séchés doz.	3.50	3.60
Crevettes [Shrimps] boîtes 1 lb. 1.50	1.60	
Crevettes (Shrimps) boîtes 2 lbs.	3.50	
Crevettes séchées . 1½ lb. 2.75	2.90	
Finnan Haddie, Canadien, doz	1.00	1.25
Finnan Haddie, importé, doz	0.00	1.20
Harengs marinés, imp. "	1.20	1.30
Harengs aux Tom., imp. "	1.40	1.50
Harengs kippered, imp. "	1.40	1.50
Harengs, bte de 100	1.75	1.80
Harengs Canadiens	0.95	1.00
Homards, bte plate 1 lb. "	5.10	5.20
Homards, bte plate 1-2 lb. "	2.60	2.70
Homards, bte haute 1 lb. "	4.15	4.25
Huîtres boîte 1 lb. "	1.65	1.70
Huîtres boîte 2 lb. "	2.90	3.00
Maquereaux Canadiens.	1.10	1.20
Maquereaux de Californie, épiciées, btes ovales . doz.	2.40	2.50
Maquereaux de Californie, aux tomates, btes ovales"	2.40	2.50

Royans aux truffes et aux achards bte	0.17	0.18
Sardines Norvège (1/2 bte) cse	11.00	12.00
Sardines Norvège (1/2 bte) cse	17.00	18.00
Sardines canadiennes . cse	3.25	4.00
Sardines 1-4 importées . bte	0.09	0.25 1/2
Sardines 1-2 importées . bte	0.18	0.38
Saumon rose Cohoes, Fraser River, boîte plate "	0.00	1.45
Saumon rouge [Sockeye] boîte haute, 1 lb. doz.	1.85	1.90
Saumon rouge [Sockeye] boîte plate, 1 lb. doz.	0.00	2.05
Saumon rouge [Sockeye] boîte plate, 1-2 lb. doz.	0.00	1.20
Saumon du printemps, boîte haute, 1 lb. doz.	0.00	1.60
Saumon de printemps, 1-2 lb. doz.	0.00	1.09
Saumon Humpback, 1 lb. doz.	1.00	1.10
Scallops 1 lb. doz.	2.00	2.10
Smelts [Eperlans] aux épices, bte ronde, 1-2 lb. doz.	0.90	1.00
Smelts à la moutarde, boîte ovale, 1-2 lb. doz.	0.95	0.105
Smelts aux tomates, boîte ovale, 1-2 lb. doz.	0.95	1.05

Poissons frais, salés et fumés

Il y a une très bonne demande pour toutes les espèces de poissons en général, mais plus particulièrement à cause de la fermeture prochaine de la navigation pour les poissons salés. On s'attend à ce que la semaine prochaine, la demande soit encore plus accentuée, car, comme de coutume, les marchands de la campagne vont s'approvisionner pour le temps de l'Avent.

C'est également le temps propice pour la vente des huîtres en quarts qui commencent à arriver en plus grande quantité; les prix jusqu'à présent ont été assez soutenus pour les huîtres, mais la tendance est à la baisse. Les huîtres au gallon se vendent également très bien.

Nous publions ci-dessous une nouvelle liste de prix qui a été reçue trop tard pour modifier celle qui paraît d'autre part dans notre liste spéciale de prix courants, et qui, en conséquence, remplace celle publiée sous le nom de la maison Leonard Bros.

Poissons frais

Morue (market cod) lb.	0.04
Halibut lb.	0.15
Steak Cod (morue sans tête) . lb.	0.06
Maquereau lb.	0.19
Traite de mer lb.	0.14
Carrelets (flounders) lb.	0.10
Barbette pelée (bullheads) . . lb.	0.10

Poissons gelés

Saumon B. C. (nouveau) lb.	0.10
Grand Flétan (halibut) lb.	0.10
Dorée lb.	0.09
Brochet lb.	0.07
Poisson blanc (petit) lb.	0.07
Harengs (gros) 100 poissons . .	2.75
Huîtres	
Standard gal.	1.40
Standard papier, grandeur qt, par	1.50
Standard papier, grandeur pt. par	1.10
Musques, par baril	12.00 15.00
Quartiers ordinaires, par baril	8.00 10.00

Poissons fumés et préparés

Harengs (nouveau), en boîtes de	
1/2 lb.	0.08
Harengs de Yarmouth bte	1.25
Harengs de St-Jean, 100 à la bte "	1.00
Nouveaux harengs fumés, petite bte	0.16
Harengs "kippered", 50 à la bte	1.10

“Elite”

CHOCOLAT

Non Sucré

DES EPICIERES

POUR TOUS LES

Besoins de la Cuisine

Tablettes de 1/4 lb

FABRIQUÉ PAR

JOHN P. MOTT & CO.,

HALIFAX, N. S.

J. A. TAYLOR, Agent, MONTREAL.

LA FARINE PRÉPARÉE

(Self-Raising Flour)

DE BRODIE & HARVIE

est aujourd'hui la farine préférée des ménagères. Elle donne une excellente pâtisserie, légère, agréable et recherchée par les amateurs. Pour réussir la pâtisserie avec la farine préparée de Brodie & Harvie, il suffit de suivre les directions imprimées sur chaque paquet.

10 et 12 Rue Bleury, MONTREAL

No uvl Importation

Albums Photographiques

Nouveaux modèles, Celluloïd, Peluche, Cuir avec ornements variés, depuis \$2.00 la doz. jusqu'à \$50.00 la doz.

Albums de Cartes Postales

Contenant de 50 à 500 cartes chacun, divers formats et reliures, nouveautés, depuis \$3.60 la doz. à \$20.00 la doz.

En vente à :

La Cie J.-B. Rolland & Fils,

6 a 14 Rue St-Vincent, Montreal, P. Q.

Robinson's

Patent **Barley**

Servez-vous du Robinson's Barley. Le meilleur aliment pour les Enfants et les Invalides. Spécialité pour la chaleur d'été. Gros échantillon gratuit sur demande

FRANK MAGOR & CO.

403 Rue St-Paul MONTREAL.

Morue étuvée, cses de 100 lbs. cse	5.25
Morue désossée, btes de 20 lbs., briques de 1 et 2 lbs. lb.	0.07
Poisson désossé, btes de 20 lbs., briques de 2 lbs. lb.	0.06
Poisson désossé "Satisfaction", 25 livres lb.	0.05
Morue déchiquetée (shredded), 2 doz. par caisse cse	1.80

Poissons marinés

Harengs Labrador Choix (grands), baril	6.00
Harengs Labrador Choix (grands), 1-2 baril	3.25
Harengs salés, No 1, baril	5.50
Harengs salés, No 1, 1-2 baril . . .	3.00
Maquereau No 1, seaux de 20 lbs. le seau	2.00

Traites de mer, No 1, 1-2 baril . . .	6.00
Saumon Labrador, 1-2 baril	7.00
Sardines salées, baril	5.50
Sardines salées, 1-2 baril	5.50
Anguilles salées, No 1, en barils lb.	0.07 1/2
Grosse morue verte, en brls. lb.	0.05
Morue verte moyenne, en brls, lb.	0.03 3/4
Petite morue verte, en brls. lb.	0.03 1/2

Poissons frais—Le morue et le haddock sont plus abondants et les prix sont faciles. Les maquereaux sont des poissons de choix et pèsent 11-2 livre chacun. L'approvisionnement de poissons gelés frais comprenant: Harengs, Grands Flétans, Saumons, Brochets, Dorées, etc., est maintenant complet; les barbottes pelées arrivent par express.

Poissons fumés et préparés.—Haddies, Bloaters et kippers fraîchement préparés arrivent journellement par express. Les poissons désossés et préparés, de toutes les qualités sont en stock, y compris la nouvelle morue étuvée.

Poissons salés et marinés.—Les harengs salés se vendent abondamment. La morue verte est en bonne demande et les prix sont fermes.

LARDS ET JAMBONS

La demande s'est améliorée sur toute la ligne.

Les prix des jambons et du lard fumé sont plus faibles.

Nous cotons:

Lards Américains.

Lard Jones 19/35 morceaux . . .	23.00
Lard Woodlawn 36/45 morceaux . .	22.00
Lard Monarch 16/30 morceaux . . .	21.75
Lard Swift 16/30 morceaux	23.25
Lard Armour 30/40 morceaux	00.00
Lard Armour 40/50 morceaux	24.00
Lard Riverside 40/60 morceaux . . .	23.00

Lards Canadiens.

Heavy Short Cut Mess . . . barils	23.00
Heavy Short Cut Mess . tierces	34.00
Heavy Long Cut Mess	22.00
Selected Heavy Short Cut Boneless (manque)	
Short Cut, Back barils	23.00
Short Cut Back, 1-2 barils	11.75
Heavy Short Cut Clear, brls.	22.50
Light Short Cut Clear brls.	22.00
Heavy Flank baril	23.00
Clear Fat Backs baril	23.50

Vlantes fumées.

Lard fumé désossé lb.	0.14	0.14 1/2
Lard fumé non désossé lb.	0.14	0.14 1/2
Jambons, 25 lbs et au-dessus 0.12 1/2	0.13	
Jambons, 18 à 25 lbs.	0.13	0.13 1/2
Jambons, 12 à 18 lbs.	0.14	0.14 1/2
Jambons, 8 à 12 lbs.	0.14 1/2	0.15

SAINDOUX

Assez bonne demande pour les saindoux, mais meilleure pour le saindoux pur que pour le saindoux composé.

Nous cotons:

Pur en seaux	2.70	2.75
Pur en tinettes	0.13	0.13
Canistres de 10 lbs. lb.	0.14	0.14
Canistres de 5 lbs. lb.	0.14	0.14
Canistres de 3 lbs. lb.	0.14	0.14
Composé en seaux	2.18	
Chaudières de 20 lbs.	2.03	
Canistres de 10 lbs. lb.	0.11	
Canistres de 5 lbs. lb.	0.11	
Canistres de 3 lbs. lb.	0.11	
Tierces lb.	0.10	
1-2 quarts lb.	0.10	
Tinettes, 60 lbs. lb.	0.10	

PETITS FROMAGES

On vend de 14 à 14 1-2c. la lb. les petits fromages d'environ 20 livres.

FROMAGES IMPORTES

On cote le fromage de Gruyère: Cuveau de 4 fromages de 27 lbs. et cuveau de 2 fromages de 80 lbs., 27c. la lb. Fromage entier de 27 lbs. ou de 80 lbs, 27 1-2c. la lb. En quantité moindre 30c. la lb. Le fromage de Roquefort se vend de 32 à 33c. la livre.

FICELLE DE COTON

Nous cotons:

Ficelle 4 plis lb.	0.27	0.28
Ficelle 3 plis lb.	0.23	0.24
Ficelle en cône lb.	0.09	0.26
Câble lb.	0.21	
Cordes à linge, 40 pds . doz.	1.10	
Cordes à linge, 50 pds . doz.	1.35	
Cordes à linge, 60 pds . doz.	1.65	
Coton à chandelle lb.	0.22	

MECHES DE LAMPES ET BRULEURS

Nous cotons:

Mèches No 2 lb.	0.20
Mèches No 1 lb.	0.14
Mèches No 0 lb.	0.12
Brûleurs No 2 doz.	0.80
Brûleurs No 1 doz.	0.60
Brûleurs No 0 doz.	0.60

PRODUITS CHIMIQUES ET DROGUES

Le prix du camphre est de nouveau baissé; nous cotons aujourd'hui \$1.10 la livre.

La camomille se vend maintenant 50c. la livre, soit à une avance de 10c. par lb.

Nous cotons:

Acide borique, brls. de 336 lbs, lb.	0.08
" " quantité moindre, lb.	0.10
Alun, barils de 336 lbs lb.	0.01
Alun, barils de 112 lbs lb.	0.02
Alun, quantité moindre lb.	0.03
Blanc de céruse, brls de 336 lbs. 100 lbs.	0.45
Blanc de céruse, quantité moindre lb.	0.01
Bois de campêche lb.	0.02
Borax en cristaux, brls de 336 lbs.	0.04
Borax en cristaux, brls de 112 lbs.	0.04
Borax en cristaux, quantité moindre lb.	0.06
Borax en poudre, brls 112 lbs. lb.	0.05
" " quantité moindre lb.	0.06
Camomille lb.	0.50
Camphre lb.	1.10
Carbonate d'ammoniaque, bis 112 lbs.	0.12
Carbonate d'ammoniaque, quantité moindre lb.	0.18
Couperose, bis 370 lbs lb.	0.01
Couperose, quantité moindre, lb.	0.02
Gomme arabique lb.	0.18
Indigo de Madras lb.	0.60
Plâtre à terre, sac 100 lbs. sac	0.55
Salpêtre en cristaux, bis 112 lbs.	0.05



LE Bleu Carré Parisien

est exempt d'indigo, et ne tache pas le linge. Il est plus fort et plus économique que l'importe quel autre bleu employé dans la buanderie.

En usage depuis 40 ans.
MEDAILLE D'OR.

TELLIER, ROTHWELL & CIE,
Seuls Fabricants MONTREAL

A. RACINE & CIE

Marchandises Sèches

EN GROS

340-342, rue St-Paul,
MONTREAL

Bureau à Ottawa, 111 Rue Sparks
Bureau à Québec, 70 Rue St-Joseph

EN RECEPTION

Cargaison de Mélasses Barbade "CHOICE" et "FANCY" de qualité supérieure, en tonnes, tierces et quarts, aussi sucre Barbade en quarts et sacs.

DEMANDEZ NOS PRIX

NAZAIRE TURCOTTE & CIE

ENREGISTRES
IMPORTATEURS D'EPICERIES
Nos. 54-56-58-60 rue Dalhousie, - QUEBEC.

Lake of the Woods Milling Co., Ltd

FABRICANTS DE

Farine "FIVE ROSES"

Meunerie à Keewatin,
Capacité 4000 barils par jour.
Meunerie à Portage-Laprairie
Capacité 1500 barils par jour.
Capacité Totale 5500 BARILS PAR JOUR

BUREAUX,
**MONTREAL, TORONTO, WINNIPEG.
KEEWATIN, PORTAGE-LAPRAIRIE.**

Salpêtre en cristaux, quantité moindre lb. 0.06

Sel d'Epsom, sacs 224 lbs. lb. 0.04

Sel d'Epsom, qté moindre lb. 0.03

Soude caustique, drums 750 lbs. lb. 0.02

Soude caustique en morceaux, kegs 50 lbs. keg 1.50

Soude caustique en morceaux, kegs 100 lbs. keg 2.65

Soufre en bâtons, brls 336 lbs lb. 0.02

Soufre en bâtons, qté moindre lb. 0.03

Soufre moulu, sacs 112 lbs. lb. 0.03

Soufre moulu, qté moindre lb. 0.03

Vitriol, brls. 0.06

Vitriol, quantité moindre lb. 0.10

RESINE

Nous cotons:

Résine G. lb.	0.02	0.03
Résine Blanche lb.	0.03	0.04

SODA A LAVER

Nous cotons:

En sacs de 224 lbs., les 100 lbs. .	0.75
En 1-2 sacs de 112 lbs., les 100 lbs.	0.89
En quarts de 336 lbs., les 100 lbs.	0.85
En barils de 112 lbs.	0.95

EXTRAIT DE BOIS DE CAMPECHE

Nous cotons:

Boîtes de 12 lbs. lb.	0.07	0.07
" 24 lbs., paq de 1 lb. lb.	0.08	0.08
" 24 lbs., paq. de 1/2 lb. lb.	0.09	0.09
" 24 lbs., paq. de 3/4 lb. lb.	0.11	0.11
" 24 lbs., les 3 grandeurs assorties lb.	0.09	0.09

BOUGIES ET CIERGES

Nous cotons:

B Paraffine, 6 à la lb.	0.08	0.09
B. Paraffine, 12 à la lb.	0.09	0.09
B. Stéarine, 14 oz. 6 et 12	0.15	0.16
B. Stéarine, 16 oz. 6 et 12	0.16	0.17
Cierges approuvés lb.	0.00	0.40
Cierges non approuvés lb.	0.16	0.20

ARTICLES EN BOIS

Les prix des seaux et cuves en bois ont été avancés de 5 p. c. sur les prix de la liste.

PLATS EN BOIS

Carrés de 1 lb., pqt. de 250	0.09	0.35
Carrés de 2 lbs., pqt. de 250	0.09	0.40
Carrés de 3 lbs., pqt. de 250	0.09	0.45
Carrés de 5 lbs., pqt. de 250	0.09	0.55
Carrés de 1/2 lb., pqt. de 500	0.09	0.55
Carrés de 1 lb., pqt. de 250	0.09	0.30
Ovales de 1/2 lb., crate	0.31	0.37
Ovales de 1 lb., crate	0.33	0.40
Ovales de 2 lbs., crate	0.40	0.47
Ovales de 3 lbs., crate	0.50	0.57
Ovales de 5 lbs., crate	0.60	0.67

BALAIS

Nous cotons:

Avec manches ordinaires.		
4 cordes	3.00	2.60
3 cordes	1.95	2.60
2 cordes	1.55	2.00
Avec manches Bambou.		
3 cordes	2.25	2.75
4 cordes	2.75	3.25
A long manche	2.50	
D'enfants, 3 cordes	1.35	
D'enfants, 2 cordes	1.10	

HUILE DE CASTOR

Nous cotons:

	Grosse.	Doz.
Bouteilles de 1 oz.	\$4.00	0.45
Bouteilles de 2 oz.	6.25	0.60
Bouteilles de 3 oz.	8.00	0.75
Bouteilles de 4 oz.	9.50	0.90
Bouteilles de 1/2 chopine	12.50	1.25
Bouteilles de 1 chopine	18.50	1.75
Bouteilles de 1 pinte	29.50	2.75

HUILE DE COTON

L'huile de coton continue à baisser.

Nous la cotons:

Au baril gal.	0.75	0.85
Moins d'un baril gal.	1.00	1.10

GRAISSE A ROUES

On cote:

La grosse	\$6.00
Caisse de 4 doz. la doz.	0.52½
Quantité moindre la doz.	0.60

HUILE DE PETROLE

Nous cotons:

Pratt's Astral Oil le gal.	20½
Silver Star le gal.	16

GRAINS ET FARINES

Les derniers avis télégraphiques content comme suit les marchés d'Europe:

Londres:—

Blé en transit: aucune transaction.

Blé du printemps:

Manitoba No 1 du Nord	42 s	9 d
Manitoba No 2 du Nord	40 s	0 d

Maïs en transit: facile et demande médiocre.

La Plata jaune	25 s	3 d
--------------------------	------	-----

Liverpool:—

Blé disponible: tranquille.

Blé du printemps:

Manitoba No 1 du Nord	8 s	10 d
Manitoba No 2 du Nord	8 s	8½ d
Blé dur d'hiver No 2	8 s	0 d
Blé rouge d'hiver No 2	7 s	11 d

Futur blé: soutenu.

Décembre	8 s	0 d
Mars	8 s	2½ d

Futur maïs: soutenu.

Décembre	5 s	7½ d
Janvier	5 s	4½ d

Maïs disponible: tranquille.

Américain mélangé, nouv.	5 s	7½ d
----------------------------------	-----	------

Paris:—

Blé: facile.

Mars-juin	24.05
---------------------	-------

Farine: facile.

Mars-juin	31.45
---------------------	-------

Marché de Chicago

Le marché du blé était faible à l'ouverture, mercredi. Cette faiblesse est due à une baisse sur le marché de Liverpool et, durant toute la journée, le marché a été faible avec tendance à la baisse, à cause de fortes ventes en réalisation. Une faible demande de la part des exportateurs

Lacaille, Gendreau & Cie

Successors de Chs. Lacaille & Cie

EPICIERS EN GROS

Importateurs de Mélasses, Sirops, Fruits Secs, Thés, Vins, Liqueurs, Sucres, Etc., Etc.

Spécialité de Vins de Messe de Sicile et de Tarragone.

329 Rue St-Paul et 14 Rue St-Dizier
MONTREAL

Rappelez-vous que l'éclat de vos yeux et la force de votre main ne paraissent pas dans les mots écrits. Prenez tous les moyens possibles pour que vos annonces reçoivent un accueil favorable.

LES LIVRETS à COUPONS ALLISON

Éliminent ce qui n'est pas essentiel.

Beaucoup d'hommes d'affaires sont tellement surchargés de détails que les problèmes réellement importants ne peuvent recevoir de leur part qu'une considération secondaire.



Il est remédié à cet état de choses, dans toute affaire commerciale, par l'adoption du système de Coupons Allison. Grâce à lui, les comptes sont mieux tenus et plus exactement, à un coût qui est environ du dixième du coût habituel.

En vente partout dans le commerce de gros. Manufacturés par

ALLISON COUPON CO. - Indianapolis, Ind.

contribua à accentuer le mouvement à la baisse. En fermeture, l'option de décembre perdait 7-8c.

Le marché du blé d'Inde était fort, à cause du temps humide dans tout le district producteur. Les maisons à commission ont fait de fortes ventes pour l'option de mai, ventes basées sur la faiblesse du blé. L'option de décembre était relativement plus forte que l'option de mai. En clôture, le marché était fermé et en hausse de 5-8c. à 3-4c.

L'avoine était en baisse de 1-8c. à 1-4c.

On cotait mercredi, à la clôture:

	Déc.	Mai.
Blé	92½	1.01½
Blé d'Inde	55½	56½
Avoine	46½	50

Marché de Montréal

L'avoine est faible avec demande passable. Les prix sont sensiblement inférieurs à ceux de la semaine dernière.

Le blé d'Inde est également faible avec peu d'affaires. L'orge voit très peu d'affaires, les prix sont également plus bas. Les pois No 2 sont à prix nominal. Il s'est fait quelques transactions en sarrasin que nous cotons de 65 à 66c.

Il y a une bonne demande pour l'exportation en farines de blé du printemps à des prix très satisfaisants pour la meunerie. La demande locale tant pour la ville que pour la campagne s'est un peu ralentie après les forts achats des dernières semaines, néanmoins le marché ne manque pas d'activité et les prix sont tenus très fermes.

Les issues de blé sont également fermes à nos prix ci-dessous; les livraisons se font mieux, la marchandise étant moins rare.

La demande en farine d'avoine est tranquille et les prix sont soutenus.

Grains

Blé du Manitoba No 1 dur	1.19	1.20
Blé du Nord No 1	1.15	1.16
Avoine blanche No 2	0.54	0.55
Avoine No 3	0.53	0.54
Avoine No 4	0.52	0.53
Avoine rejetée	0.00	0.50
Orge à moulée 48 lbs.	0.64	0.65
Pois No 2 ordinaires	0.94	0.95
Sarrasin 48 lbs.	0.65	0.66
Blé d'Inde amér. jaune No 3	0.70	0.72

Farines

Patente d'hiver 2sacs	0.00	6.00
Patente du printemps sacs	0.00	6.10
Straight rollers baril	0.00	5.75
Forte à boulanger 2 sacs	0.00	5.50
Farine de blé d'Inde	1.75	1.85
Farine à pâtisserie	0.00	2.40

QUINTAL & LYNCH

29, rue McGill, - MONTREAL.

NEGOCIANTS en CEREALES FARINES, FOURRAGES.

Blé-d'Inde = Avoines

DEMANDEZ-NOUS NOS COTATIONS.

Farines d'avoine

Avoine roulée . . . sac 90 lbs.	0.00	3.30
Avoine roulée baril	0.00	6.70

Issues de blé en sacs

Son Manitoba, au char, ton	00.00	23.00
Grû Manitoba, au char, ton	25.00	26.00
Son d'Ontario, au char, ton	00.00	23.00
Grû d'Ontario, au char, ton	26.00	28.00
Moulée au char	28.00	32.00

FROMAGE

Marché anglaise

MM. Manples, Jones & Co., nous écrivent de Liverpool, à la date du 8 nov. 1907:

Les affaires ont été dépourvues d'intérêt et il s'est fait très peu de transactions; les prix toutefois restent sans changement.

Nous cotons:

Canadien, choix, blanc . . .	60/0 à 61/6
Canadien, choix, coloré . . .	61/6 à 63/9

Marchés d'Ontario

Kingston, 14 novembre.—Offert 299 boîtes. Pas de ventes.

Brockville, 16 novembre.—Offert 300 boîtes blanc et 500 coloré. Ventes de 11 à 11 1-2c.

Belleville, 16 novembre.—Offert 794 boîtes blanc. Vendu 470 boîtes à 11 9-16c.

Cornwall, 16 novembre.—Offert 240 boîtes blanc et 371 coloré. Vendu le tout, sauf 60 boîtes à 11 3-8c.

Picton, 16 novembre.—Offert et vendu 720 boîtes coloré à 11 1-2c.

Crysler, 16 novembre.—Offert et vendu 508 boîtes blanc et 73 coloré à 11 3-8c.

Marchés de Québec

Victoriaville, 14 novembre.—Vendu 400 boîtes environ à 11 1-8c. à 11 1-4c.

Marché de Montréal

Le marché est tranquille et à la baisse en l'absence de demandes pour l'exportation. On paie aux producteurs:

Ontario	0.00	0.11
Cantons de l'Est	0.00	0.11
Québec	0.00	0.10

Pour le fromage coloré on doit ajouter 1-8c. à ces prix.

Les exportations pour la semaine finissant le 17 nov., ont été comme suit:

1907—49,668 boîtes.
1906—58,964 boîtes.
1905—77,491 boîtes.

Du 1er mai au 17 nov., elles ont été:

1907—1,912,237 boîtes.
1906—2,164,626 boîtes.
1905—2,078,987 boîtes.

NOUVEAUX PRIX

DE

ORANGE MEAT

Paquet
Régulier,
main-
tenant



Paquet

Jumbo,

10c.

25c.

CEREALS LIMITED, KINGSTON, ONT.

R. B. HALL & SON, Montréal.

Si un homme réfléchi ne peut pas trouver quelque satisfaction dans son commerce, il ferait mieux de se chercher quelque autre occupation.

Vernis de haut grade

Médaille d'Or
Paris 1900.

Poli Diamond, Noir Peerless, Boulevard Russet, Noir et Tan Eureka, Liquide et Pâte combinés "VIT en Noir et Tan.

Manufacturés au Canada.

Demandez nos prix.

American Dressing Co.

MONTREAL.



COMMON SENSE

TUE COQUERELLES ET PUNAISES,
RATS ET SOURIS.

Se trouve dans tous les magasins et 381 rue Queen, Ouest, TORONTO, Ont.

Les marchands trouvent que "Common Sense" est un article qui se vend très bien, pour cette raison qu'il donne une satisfaction générale et que chaque client en parle. DEMANDEZ LES PRIX

BEURRE

Marché anglaise

MM. Manples, Jones & Co., nous écrivent de Liverpool, à la date du 8 nov. 1907:

Les beurres de Danemark et de Suède ont eu une diminution de 4/0 à 5/0 par cwt. et les cotes officielles de Copenhague sont réduites d'autant. Les beurres de crèmerie des colonies et d'Irlande sont aussi plus faciles en sympathie. Les beurres de Sibérie ont toujours une valeur de premier ordre et se vendent assez bien à peu près aux cotes récentes.

Les beurres canadiens de crèmerie sont à peu près complètement vendus.

Nous cotons:

Sibérie, crèmerie, choix . . .	106/0 à 110/0
Irlande, crèmerie, choix . . .	118/0-à 120/0
Canada, crèmerie, choix . . .	(nominal)
Danois, crèmerie en barils	
Choix et surchoix	128/0 à 130/0
Australien, choix	122/0 à 124/0

Marchés de Québec

St-Hyacinthe, 16 novembre.—Vendu 331 boîtes à 26 3-4c. et 122 tubs à 26 3-4c.

Marché de Montréal

Le marché s'était raffermi à la fin de la semaine dernière, mais il a quelque peu faibli depuis. On paie aux producteurs de 26 1-2 à 27c.; la qualité des beurres qui se fabriquent actuellement laisse beaucoup à désirer.

On vend aux épiciers aux prix suivants:

Crèmeries d'automne	0.00	0.29
Crèmeries d'hiver	0.00	0.28
Beurre d'Irlande	0.26	0.27
Beurre de ferme	0.25	0.26

Les exportations pour la semaine finissant le 17 nov., ont été comme suit:

1907—	2 paquets.
1906—	747 paquets.
1905—	2,825 paquets.

Du 1er mai au 17 nov., elles ont été:

1907—	66,771 paquets.
1906—	361,165 paquets.
1905—	553,196 paquets.

OEUFs

Marché anglaise

MM. Manples, Jones & Co., nous écrivent de Liverpool, à la date du 8 nov. 1907:

Les oeufs d'Irlande sont très rares. à 13/0, 15/0; ceux du continent sont soutenus à 8/6, 9/0.

Nous cotons:

Oeufs d'Irlande	13 " à 15 "
Oeufs du Continent	8/6 à 9/0

BISCUITS

L. Z. MAGNAN

§ § §

Prompte Livraison des Ordres
Satisfaction Garantie.

Vente en Gros Seulement.

ECONOMISEZ LE FRET SUR TOUTES VOS EPICERIES!

Les Marchands de la ville et du district de Joliette trouveront chez

L. Z. MAGNAN

EPICERIES EN GROS - - - JOLIETTE, Que.

Toutes les lignes du commerce d'épicerie aux mêmes prix et conditions que dans les maisons de gros de Montréal, Québec, etc., et ils épargneront le coût du fret.

Marchandises de Choix

PTOVENANT DES MEILLEURES MANUFACTURES.

Marché de Montréal

Bonne demande; il arrive très peu d'oeufs frais sur le marché. Nous cotons à la doz. en lots de caisse. oeufs frais, rares, 33 à 35c.; oeufs choisis, 27c. et oeufs No 1, 23 1-2 à 24c.

LEGUMES

Ail	la tresse	0.00	0.15
Asperges	la doz.	0.00	0.00
Aubergines	la doz.	0.00	0.00
Betteraves	le sac	0.00	0.75
Carottes	le sac	0.75	0.80
Céleri	la doz.	0.20	0.75
Champignons	lb.	0.00	0.90
Choux-fleurs	la doz.	0.60	1.50
Choux	la doz.	0.25	0.30
Concombres	la doz.	0.00	2.00
Cresson	doz. pqts.	0.00	0.85
Epinards	la bte	0.00	0.75
Fèves vertes et jaunes	le panier	3.50	4.00
Navets	le sac	0.00	0.75
Oignons d'Espagne, 1-2 boîte		0.00	0.75
Oignons d'Espagne	la cse	2.00	2.25
Oignons rouges	le qrt.	2.50	3.00
Panais	le sac	0.00	1.00
Patates (au détail) le sac			
90 lbs.		0.85	0.90
Patates [en gros] le sac			
90 lbs.		0.75	0.80
Patates sucrées	le panier	0.00	2.00
Piment	le panier	0.00	1.25
Poireaux	la doz paquet	0.15	0.25
Persil	la bte	0.10	0.20
Radis	la doz.	0.00	0.20
Raifort	la bte	0.00	0.20
Salade de Boston, la doz. pqts.		0.75	1.00
Salade de Waterloo, la doz.		0.00	0.40
Salsifis	la doz. de pqts.	0.00	0.75
Tomates de serre	la lb.	0.00	0.25

FRUITS VERTS

Ananas	le crate	5.00	6.00
Atocas	le quart	9.00	11.00
Bananes	le régime	2.00	2.50
Citrons Palerme	la caisse	3.50	4.00
Citrons Messine	la bte	3.00	4.00
Oranges Jamaïque	le qrt.	4.00	5.00
Oranges Mexicaines	la bte	2.00	2.50
Oranges Jamaïque	la bte	2.00	2.50
Poires	le quart	4.00	7.00
Poires	le panier	0.40	0.75
Pommes	le quart	3.00	5.00
Raisins Californie	le crate	2.50	3.50
Raisin bleu	le panier	0.00	0.25
Raisin Malaga	le qrt.	4.00	5.50

POMMES

MM. J. C. Houghton & Co., nous écrivent de Liverpool, à la date du 7 nov. 1907: Notre marché est resté bien approvisionné de pommes canadiennes et américaines, mais une excellente demande a facilement tout absorbé. On peut remarquer une légère diminution dans les cotations précédentes, bien qu'il soit parfaitement évident qu'un bon commerce se fasse. Pour les Newtowns de Californie, une réduction substantielle des hauts prix de la semaine précédente a dû être acceptée afin de faire de bonnes transactions.

PRIX A L'ENCAN

Pommes	Vendredi 1 Nov		Lundi 4 Nov		Mercredi 6 Nov	
	s. d.	s. d.	s. d.	s. d.	s. d.	s. d.
Americaines—baril						
King			19 3		15 0	19 0
Baldwin	16 0	18 0	13 6	18 0	13 6	18 6
York Imperial					19 0	21 0
Greening					16 0	
Pewakee					15 9	16 0
Newtown						
Pippin			17 3			

**Le Cacao
Le Chocolat**

Les Glaçages de Gâteaux, etc.

de Cowan

Sont vendus par tous les épiciers.

THE COWAN CO., LIMITED. - TORONTO



LES CONFITURES, LES GELEES ET LA MARMELADE D'ORANGE

D'UPTON

sont l'objet de la première demande. Elles plaisent au client par leur belle apparence et leur arôme délicieux, et l'épicier est toujours content de la vente prompte des marchandises

D'UPTON

UPTON est le seul fabricant de confitures au Canada qui donne toute son attention à la manufacture des

CONFITURES, GELEES ET MARMELADE D'ORANGE.

Quand vous achetez un produit d'Upton, vous achetez le produit d'un spécialiste.

ROSE & LAFLAMME

Agents de vente pour l'Est.

400, rue St-Paul, Montréal

45 DES PLUS HAUTES RECOMPENSES

En Europe et en Amérique

Les CACAOS et CHOCOLATS

Purs, de Haut Grade

— DE —

Walter Baker & Co.

LTD.



Marque de Commerce.

Leur Cacao pour le Déjeuner, est absolument pur, délicieux, nutritif et coûte moins de 1 cent par tasse.

Leur Chocolat Premium No. 1, Enveloppes Bleues, Etiquettes Jaunes, est le meilleur chocolat nature sur le marché, pour l'usage de la famille.

Leur Chocolat Caracas au sucre est le plus fin chocolat à manger qui soit au monde.

Un livre de recettes de choix, en Français, sera envoyé à toute personne qui en fera la demande.

Walter Baker & Co., Ltd.

Etablis en 1780

DORCHESTER, MASS.

Succursale, 86 rue St-Pierre, MONTREAL

Canadiennes—Baril					
Baldwin	"	15 0	18 9	15 0	18 6
King	"	17 0	21 6	17 0	22 0
Spy	"	15 6	20 0	15 0	20 0
Baxter	"	21 6			
Ben Davies	"	14 6	16 6	14 0	17 6
Blenheim	"				
Pippin	"	16 0	20 6	17 0	22 0
Snow	"	16 0	20 6	15 0	20 0
Greening	"	15 0	19 0	15 6	19 6
Pewakee	"	15 0	16 0	16 0	17 6
G. Russett	"	15 0	23 6	15 0	21 6
Nouv.-Ecosse—Baril					
King	"	15 6	18 0		
Blenheim	"				
Pippin	"	16 0	20 6		
Californian — bte					
Newtown	"	13 0	8 3	11 3	10 6
Pippin	"				

FOIN PRESSE ET FOURRAGES

MM. Hosmer, Robinson & Co., nous écrivent de Boston, à la date du 14 nov. 1907:

Les arrivages pour la semaine dernière ont été de 290 chars de foin et 23 chars de paille; 7 chars de ce foin étaient destinés à l'exportation.

Semaine correspondante l'an dernier: 302 chars de foin et 27 chars de paille, dont un char de foin pour exportation.

Le marché est à peu près le même ici les arrivages étant égaux à la demande.

Les expéditeurs dans différentes sections sont empêchés d'expédier par les compagnies de chemin de fer, qui refusent de fournir des chars pour le foin. Nous conseillons à ceux qui le peuvent d'expédier leur foin maintenant afin de profiter du marché actuel.

Le marché pour la paille de seigle est tranquille et sans changement. Nous aimerions à recevoir vos cotations pour la paille d'avoine.

Nous cotons :	Groses balles	Petites balles
Foin choix	\$22.50 à 00.00	\$22.00 à 00.00
Foin No 1	21.00 à 00.00	21.00 à 00.00
Foin No 2	20.00 à 00.00	20.00 à 00.00
Foin No 3	18.00 à 00.00	18.00 à 00.00
Foin trèfle mêlé	18.00 à 00.00	18.00 à 00.00
Poin trèfle	17.00 à 00.00	17.00 à 00.00
Paille de seigle liée	14.00 à 00.00	00.00 à 00.00
Paille de seigle en balles	11.00 à 00.00	0.00 à 00.00
Paille d'avoine	11.00 à 00.00	0.00 à 00.00

Marché de Montréal

Bonne demande; arrivages à peine suffisants pour les besoins. Les prix que nous donnons ci-dessous sont approximatifs, le marché manquant de stabilité. Parfois, mais rarement, on obtient un peu plus que les prix ci-dessous, tandis que plus souvent on trouve à acheter à des prix moindres.

Nous cotons sur rails à Montréal par tonne, en lots de char:

Foin pressé No 1	16.50	17.50
Foin pressé No 2	15.00	16.00
Foin mélangé de trèfle	14.50	15.00
Foin pur trèfle	12.50	13.00
Paille d'avoine	5.00	6.00

PEAUX VERTES

Le marché est à la baisse pour les peaux de boeufs et les prix ont été diminués de 1c. Cette situation du marché est attribuée à la rareté de l'argent, et tout fait prévoir que, s'il ne se produit pas d'amélioration dans les cercles financiers, dans un avenir rapproché, les prix baisseront encore, car il n'y a presque pas de demande de la part des tanneurs à cause de la maigre situation dans laquelle se trouve l'industrie du cuir.

Les commerçants de Montréal paient aux bouchers: Boeufs No 1, 8c.; No 2, 7c.; No 3, 6c. Veau No 1, 10c.; No 2, 8c.; moutons, 90 à 95c.; agneaux, 90c. à 95c.; cheval, \$2.25.

VOLAILLES ET GIBIER

Le chevreuil est abondant avec bonne demande; toutefois, il est difficile de vendre la bête entière au-dessus de 5 à 5 1-2c la livre.

La demande pour les volailles est modérée, la température se maintenant trop douce pour la saison; du reste, la malgreur des volailles en général n'incite guère la consommation, aussi, les prix ont-ils baissé.

On cote à la livre:

Dindes, choix	0.13	0.14
Dindes ordinaires	0.12	0.12 1/2
Poulets	0.10	0.11
Poules	0.08	0.08 1/2
Poules et poulets mélangés	0.08	0.09
Canards	0.10	0.11
Oies	0.09	0.10

LA SALAIISON DU BEURRE

On a, dans nos fermes, encore trop l'habitude de saler le beurre, un peu au petit bonheur, sans attacher grande importance à la qualité et à la composition du sel employé.

Il résulte, cependant, d'expériences très complètes entreprises en Allemagne, et dont nous empruntons le compte rendu au savant Anton Burr, que, pour produire d'heureux résultats, la salaison du beurre doit être effectuée avec du sel judicieusement choisi.

Tout d'abord, la grosseur des grains de sel joue un rôle capital. Si ces grains sont trop gros, ils absorbent bien l'humidité du beurre, mais ils se dissolvent imparfaitement, et le beurre, auquel ils sont incorporés, produit sous la dent une impression désagréable qui rappelle celle que l'on éprouve en croquant du sable. Par contre, si les grains sont trop fins, ils

deviennent incapables de s'emparer de l'eau renfermée dans le beurre et se mélangent trop intimement à ce dernier.

Le meilleur sel est celui dont les grains ont un diamètre moyen variant entre 1 mm. 3 et 2 mm. 3.

Le sel ne doit non plus contenir aucune impureté et n'avoir point séjourné dans un local dont l'air est vicié et imprégné de mauvaises odeurs; on sait, en effet, avec quelle facilité les mauvaises odeurs se communiquent au beurre.

On fera choix d'un sel renfermant une proportion de sodium (à l'état sec 98 à 99 pour cent) et dépourvu de substances qui peuvent altérer la saveur du beurre, comme le chlorure de calcium, les sels de magnésie et les sels de fer.

Parmi ces substances, le sulfate de magnésie est tout particulièrement accusé d'exercer sur le beurre une influence préjudiciable.

On prétend qu'un sel, qui contient plus de 0,025 pour cent de sulfate de magnésie, ne doit pas être employé à la salaison du beurre, car alors il communique

à ce dernier une amertume très prononcée.

Le savant agronome Hesses ne partage pas cet avis. Des expériences qu'il a faites, il résulte qu'un sel peut contenir jusqu'à 2 pour cent de magnésie sans altérer la saveur du beurre et l'amertume constatée serait due, selon lui, non pas à la présence exclusive de la magnésie, mais aux actions combinées qu'exercent les substances renfermées dans le sel sur les matières dont se compose le lait de beurre.

En outre, un beurre excellent, auquel on ajoute une forte proportion de sel complètement dépourvu de magnésie, peut très bien prendre ce goût amer qui semblait n'être dû qu'à la présence de la magnésie.

Les sels de fer, que l'on rencontre parfois dans certains sels destinés à la salaison du beurre, sont redoutés avec juste raison. Non seulement ils rouillent les récipients dans lequel on renferme le lait et la crème, mais ils souillent aussi le papier qui sert à envelopper le beurre.



LA MOP TARBOX

SE TORDANT AUTOMATIQUEMENT

Se vend sur ses mérites et mérite bien du vendeur. Article parfaitement établi, donnant un bon profit au détaillant et satisfaction au consommateur.

C'EST UNE MOP POUR LE TEMPS FROID

Pas de mains ébouillatées ou crevassées — car les mains n'entrent pas dans l'eau — et on peut se servir d'eau bouillante.

En vente partout chez les Marchands de Gros.

MANUFACTURÉE PAR

TARBOX BROS., - Toronto, Ont.

Plateau a Jambon

Pour découper proprement, promptement, sans perte et en tranches de l'épaisseur voulue, les jambons petits et gros.



Indispensable aux Charcutiers, Bouchers, Restaurateurs et Hoteliers.

FELIX BIGAOUETTE,
159 rue Laguchetière (st
MONTREAL.



Je n'ai jamais eu froid aux pieds, depuis que je porte les Souliers en Feutre Berlin. Ce sont des chaussures en feutre de la plus haute qualité, faites de laine pure. Pas de clous aux talons; ceux-ci sont fixés par un procédé patenté, et la garantie des plus anciens Fabricants de Chaussures en Feutre, en Amérique, est derrière les Souliers en Feutre Berlin.

En vente chez tous les Marchands de Chaussures de première ordre.

BERLIN FELT BOOT CO. LIMITED BERLIN, ONT.

Ils donnent en outre, à ce dernier, une consistance hulleuse ou lui communiquent une saveur amère et métallique.

On ajoute au beurre que l'on veut saler, environ 2 à 4 pour cent de son poids de sel. Il ne faut pas exagérer la dose, car un beurre trop salé prend rapidement un goût de suif très prononcé. Il est également prudent de régler la proportion d'eau que renferme le beurre, si l'on veut que le sel se dissolve complètement et ne se prenne pas en petits cristaux dont la présence sous la dent est si désagréable.

L'emploi irraisonné du sel peut également nuire à l'aspect extérieur du beurre.

Les cristaux de sel qui n'ont pu se dissoudre provoquent, aux endroits où ils se sont fixés, la décoloration du beurre.

Les marbrures que présentent certains beurres sont dues à une inégale répartition du sel.

D'après Van Styke et Hart, l'albumine du lait de beurre forme, avec le sel, aux points où ce dernier s'agglomère, une masse compacte, dont la couleur tranche sur celle de la masse voisine. Pour éviter la formation de ces taches, qui nuisent sensiblement à la valeur marchande du beurre, il suffit d'extraire complètement du beurre, le lait qu'il entraîne avec lui.

Le beurre que l'on conserve en hiver dans un milieu sec et froid se recouvre souvent de taches blanches, dues à la formation de cristaux de sel. Dans ce milieu sec, en effet, l'eau renfermée dans le beurre s'évapore, et le sel qu'elle renferme en dissolution se reprend en cristaux. Pour mettre obstacle à cette évaporation et empêcher, par conséquent, l'apparition des taches, il suffit de placer

le beurre dans un local où l'on entretient une humidité constante.

Louis DeFrance.

(Progrès Agricole).

Plus grand sera le nombre de gens qui sauront qu'un homme est en affaires et qui auront connaissance du genre d'arti-

cles qu'il vend, mieux marcheront ses affaires. La publicité est le moyen le plus court et le meilleur de fournir cette information au public. La publicité dans les journaux constitue la meilleure publicité, parce qu'elle communique ces informations à plus de gens, à un coût moindre que n'importe quel autre genre de publicité. C'est là un fait qu'un peu d'observation établira incontestablement.

Notre succès à satisfaire nos clients nous a assuré un commerce de Thé fort et croissant.

Des Thés purs, en bon état, à des prix corrects, en paquets de plomb, épargnent à l'Épicier un temps précieux et lui procurent des résultats satisfaisants.

Fournissez à vos clients du Thé "BLUE RIBBON," choisi uniquement dans les plus beaux jardins de l'Inde et de Ceylan, et surprenez-les par sa délicatesse de saveur et d'arôme, suffisante pour plaire aux critiques les plus difficiles.

Echantillons envoyés à tous les épiciers intéressés, sur demande adressée à

The Blue Ribbon Tea Co., Limited

12, RUE FRONT EST, TORONTO



COLD STORAGE

Circulation d'air froid et sec, Ventilation parfaite, Température appropriée à la nature des produits à conserver.

Conservation, d'après les méthodes scientifiques les plus approuvées, de

Beurre, Fromage, Œufs, Fruits,

Coin des rues des Sœurs Grises et William, Montréal.

O. M. GOULD, GERANT.

Deux Spécialités Populaires

LE SIROP DU DR. CODERRE

POUR LES ENFANTS

Approuvé et prescrit par l'élite de la profession Médicale, c'est le premier Sirop préparé pour la guérison rapide des maladies de l'enfance: Coliques, Diarrhée, Dysenterie, Dentition Douleuruse. Se détaille à 25 cents la bouteille.

Il compte 60 ans de succès constants.

"SPRUCINE"

Sirop composé à base de Gomme d'Épinette, de Cerisier Sauvage, de Marrube et de Goudron: le véritable spécifique des maladies des Bronches et des Poux: Rhume, Toux, Bronchite, etc., Action prompte, Efficacité certaine. Se détaille à 25 cents la bouteille.

**Nous créons la demande:
Les avez-vous en stock?**

(Voir les cotations dans ce Journal)
Écrivez pour offre spéciale.

WINGATE CHEMICAL CO. LTD., MONTREAL.



ESSAYEZ-LA

ET VOUS SEREZ SATISFAIT.

Manière de préparer une **Liqueur de Chartreuse** des plus exquise en même temps que très économique :

1. Dissoudre une livre de sucre blanc granulé dans une chopine d'eau froide :

2. Ajouter à ce sirop une chopine d'alcool le plus fort, et, en dernier lieu un flacon d'**Essence Concentrée** pour **Chartreuse** des **Laboratoires S. Lachance, jaune ou verte**, au goût. Mélangé bien.

En vente partout, Prix 25 cents le flacon.

Si vous ne pouvez vous la procurer chez votre pharmacien ou marchand, nous nous ferons un plaisir de vous la faire parvenir franco par malle sur réception du montant.

La Cie des Laboratoires S. Lachance Limitée

87, rue St-Christophe, Montréal.

PRIX COURANTS.

Dans la liste qui suit, sont comprises uniquement les marques spéciales de marchandises dont les maisons, indiquées en caractères noirs, ont l'agence ou la représentation directe au Canada, ou que ces maisons manufacturent elles-mêmes. Les prix indiqués le sont d'après les derniers renseignements fournis par les agents, représentants ou manufacturiers eux-mêmes.

THE AMERICAN TOBACCO CO.

Montréal.	
Cigarettes.	Le 1000
Richmond Straight Cut	12.00
Sweet Caporal	8.50
Athlete	8.50
Old Judge	8.50
New Light (tout tabac)	8.50
Sub-Rosa Cigarros (tout tabac)	8.50
Derby	6.55
Old Gold	6.80
Prince	5.75
Sweet Sixteen	5.75
Dardanelles ordinaires	12.25
Dardanelles, bouts en liège ou en argent	12.50
Mogul Magnum, bouts en papier	16.90
Murad (turques) bouts en papier	12.00
Moguls, bouts en papier ou en liège	12.00
Yildiz (turques)	15.00
Yildiz Magnums, bouts en papier, en liège ou en or	20.90
Tabacs à cigarettes.	la lb
Puritan et B C No 1	1/12s 1.09
Sweet Caporal	1/13s 1.15
Tabac coupés.	la lb
Old Chum	10s 0.25
Puritan	11s 0.85
Lord Stanley, btes 1/2 lb.	1.05
Meerschm	10s 0.82
Athlete Mixture, btes 1/2 et 1/4 lb.	1.35
Old Gold	12s 0.95
Seal of North Carolina	12s 0.95

Duke's Mixture	0.82
Virginity	1.25
Old Virginia, pqts 1/2 et 1 lb.	0.72

WALTER BAKER & CO., LTD.

La lb.	
Chocolat, Prime No 1, bte 12 lbs., pains de 1-4 lb. et 1-2 lb.	0.43
Chocolat à la Vanille, bte de 6 lbs	0.47
German Sweet, boîte de 6 lbs.	0.39
Breakfast Cocoa, bte de 1-5, 1/2, 1 et 5 lbs.	0.43
Cracked Cocoa, bte de 1/2 lb. bte de 12 lbs., Ex. sac de 6 lbs.	0.38
Chocolat sucré, Caracas, bte de 6 lbs	0.35
Soluble Cocoa (Soda chaud ou froid), boîtes de 1 lb.	0.45
Caracas Tablets, 100 paquets, 5 noués ensemble	3.00
Chocolat sucré, Auto, bte de 6 lbs. Ex. 3 lbs.	0.35
Ces prix sont F. O. B., Montréal.	

BORDEN'S CONDENSED MILK CO.
Wm. H. Dunn, Agent, Montréal



Lait Condensé.	La cse	La doz
Marque "Eagle" (4 doz.)	6.00	1.50
Marque "Gold Seal" (4 doz.)	5.25	1.35
Marque "Challenge" (4 doz.)	4.30	1.19
Crème Condensée.		
Marque "Peerless"	4.75	1.20

BRODIE & HARVIE

Montréal

Farines préparées de Brodie	la doz
Red XXX . pqts de 6 lbs.	3.00
Red XXX . pqts de 3 lbs.	1.55
Superb . . . pqts de 6 lbs.	2.80
Superb . . . pqts de 3 lbs.	1.45
Crescent . . . pqts de 6 lbs.	2.60
Crescent . . . pqts de 3 lbs.	1.35

D. C. BROSEAU & CIE, LTEE

MONTREAL

Cognac F. Geoffroy & Fils	La cse
Une étoile 12 qts	9.00
" " 24 pts	10.00
" " 24 flasks	10.00
V. O. 12 qts	12.50
V. S. O. P. 12 qts	16.00
Cognac Ve Darvilly & Cie	
12 Quarts . . \$7.25 24 Pints	8.25
24 flasks	8.25



The Blue Ribbon Tea Co., Toronto, Ont.

Gros. Détail.

Souvenez-vous qu'il y a un Certificat dans chaque boîte de

Levure Jersey Cream,

et que dix de ces certificats vous procureront une boîte **GRATUITE** chez tout épiciers de gros du Canada,—

Levure Jersey Cream,

la meilleure au monde.

J. A. TAYLOR

Agent, Montréal.

THE ST. LAWRENCE SUGAR REFINING CO.

LIMITED

MONTREAL

Sucres Raffinés

Fabricant des qualités les plus choisies de

JAUNES EFFLORESCENTS,

(BLOOMY YELLOWS)

CAFE NOIR;

(LIGHT COFFEE SUGARS)

PHENIX,

GRANULES

(Qualité suivant le granulé)

"EXTRA STANDARD"

Les meilleurs sur le Marché

Yellow Label, 1's and 1-2's	.022	0.25
Green Label, 1's and 1-2's	.022	0.30
Blue Label, 1's and 1-2's	.025	0.35
Red Label, 1's, 1/2's, 1/3's & 1/4's	.030	0.40
White Label, 1's, 1/2's & 1/3's	.035	0.50
Gold Label, 1's and 1/2's	.042	0.60
Purple Label, 1/2's and 1/3's	.055	0.80
Embossed, 1/2's and 1/3's	.070	1.00

L. CHAPUT, FILS & CIE

MONTREAL

Champagne Louis Roederer. La cse		
Grand Vin sec.	qts	28.00
Grand Vin sec.	pts	80.00
Vin Extra sec.	qts	28.00
Vin Extra sec.	pts	80.00
Brut spécial Cuvée.	qts	80.00
Brut spécial Cuvée.	pts	32.00
Champagne Duc de Montlouis. La cse		
Cuvée Réservee.	qts	10.00
Cuvée Réservee.	pts	11.00
Carte Noire.	qts	12.50
Carte Noire.	pts	13.50
Carte D'or.	qts	14.00
Carte D'or.	pts	16.00
Cognac Boulestin & Cie. La cse		
1 cse 5 cses		
3 Diamonds	qts	10.50 10.25
*	qts	12.00 11.75
Fluted.	qts	12.00 11.75
*	pts	13.00 12.75
*	24 flasks	13.00 12.75
***	qts	15.00 14.75
V. S. O. P.	qts	20.00 19.50
V. V. S. O. P.	qts	28.00 27.50
1846	qts	45.00 00.00
Cognac Dervos & Cie. La cse		
1 cse 5 cses		
*	qts	8.00 7.75
*	pts	9.00 8.75
*	flasks	9.00 8.75
Cognac M. Durand & Cie. La cse		
***	qts	5.50

***	pts	6.50
16 flasks		6.50
24 flasks		6.00
32 flasks		6.75
48 flasks		7.00
*** 1/2 bouteilles		7.00
Cognac Gonzales, Staub & Cie. La cse		
Quarts.		9.00
Pints		10.00
24 flasks		10.00
48 flasks		10.00
*	qts	11.50
***	qts	14.00
V. S. O.	qts	16.60
V. S. O. P.	qts	18.25
Cognac V. Pinot & Cie. La cse		
***	qts	6.25
***	pts	7.25
16 flasks		7.25
24 flasks		7.25
32 flasks		7.50
48 flasks		7.75
*** 1/2 bouteille		7.75
V. O.	qts	7.25
V. O.	pts	8.25
Rhums.		
Lion.	qts	8.00
Lion.	pts	9.50
Tom & Topsy	qts	7.50
Tom & Topsy	pts	8.50
Sambo	qts	7.50
Sambo	pts	8.25
Sambo, 1/2 bouteilles		9.25
Tiger	qts	8.00
Tiger	pts	9.50
Thé Noir Ceylan "Owl" La lb		
No 5. 1 lb. 30 lbs. par pqt.		20c
No 5. 1/2 lb. 30 lbs par pqt.		21c
No 10. 1 lb et 1/2 lb. 30 lbs par cse		27c
No 15. 1 lb et 1/2 lb. 30 lbs par cse		32c
No 30. 1 lb et 1/2 lb. 30 lbs par cse		40c

Thé Vert Ceylon "Owl" La lb.		
No 5. 1 lb. 30 lbs par cse.		20c
No 5. 1/2 lb. 30 lbs par cse.		21c
No 10. 1 et 1/2 lb. 30 lbs par cse.		22c
Thé Mélangé "Owl" La lb.		
No 5. 1 lb et 1/2 lb. par cse		21c
Vin Tonique Dubonnet. La cse		
12 litres.		10.00
Whisky écossais J. Ainslie & Co. La cse		
1 cse 5 cses		
Ogilvie	qts	7.00 6.75
Ogilvie	24 flasks	7.75 7.50
Ogilvie	Imp. qts.	9.50
Ainslie	Yellow label	9.00
Ainslie	Ord. flask	10.25
Ainslie	Imp. qts.	13.50
Ainslie	White label	9.75
Ainslie	Special	10.50
Ainslie	Extra Special	12.50
Ainslie	Clynelish (smoky)	13.00
Ainslie	Liqueur	13.00
Ainslie	Special Liqueur	16.00
Ainslie	All Malt Liqueur	15.00
Big Ben	qts.	11.00 10.75
WILLIAM CLARK		
Conserves Montréal La doz		
Compressed Corned Beef.	1s	1.40
Compressed Corned Beef.	2s	2.50
Compressed Corned Beef.	6s	7.50
Compressed Corned Beef.	14s	17.50
Ready Lunch Beef	1s \$1.40 2s	2.50
Geneva Sausage	1s 1.70 2s	3.00
Cambridge Sausage	1s 1.55 2s	2.75
English Brawn	1s 1.40 2s	2.50
Boneless Pigs Feet	1s 1.40 2s	2.50
Sliced Smoked Beef	1/2s 1.35 1s	2.40
Roast Beef	1s 1.40 2s	2.50
Pork and Beans avec sauce.	1s	0.50
Pork and Beans avec sauce.	2s	0.80
Pork and Beans avec sauce.	3s	1.00
Pork and Beans Plain	1s	0.50
Pork and Beans Plain	2s	0.80

Marque Brunswick



SARDINES à l'Huile, 1/4
Sardines à la Moutarde, 3/4
"FINNAN HADDIES"
HARENGS "KIPPERED."
CLAMS et
SCALLOPS (Coquilles St-Jacques)

Tous articles du nouvel emballage.

CONNORS BROS., LIMITED,

BLACK'S HARBOUR, N. B.



Y. & S. SCUDDER M. & R.

REGLISSE EN BATONS

BOULETTES (PELLETS) ACME WAFERS M. & R. PASTILLES, ETC.,

et une ligne complète de
Spécialités de Réglisse Dure et Molle.

Liste de prix et Catalogue Illustré sur demande.

NATIONAL LICORICE CO.

BROOKLYN, N. Y.

Dépot à Montréal, 322 rue Notre-Dame Est.
J. M. BRAYLEY, Agent.

Pork and Beans Plain	3s	1.00
Pork and Beans, Chili sauce.	1s	0.50
Pork and Beans, Chili sauce.	6s	1.00
Veal and Ham patés	½s	1.10
Ox Tongue (whole)	1½s	7.25
Ox Tongue (whole)	2 s	7.80
Ox Tongue (whole)	2 s	8.35
Lunch Tongue	1s 3.30	2 s 6.60
Tongue Lunch	1 s	2.75
Jellied Veal	1s 1.40	2 s 2.50
Potted Meats		La doz.

Ham, Tongue, Beef and Veal.		
Tongue, Ham and Veal	½s 0.50	½s 1.00
Soupes		La doz.

Mulligatawney, Chicken Oxtail,		
Kidney, Tomato, Vegetable		
Julienne, Mock Turtle, Con-		
sommé, Pea, Bean, Purée, pint		1.00
Mince Meat Ditto quarts		2.00
(Tins fermées hermétiquement.)		La doz.
1s \$1.00 2s 1.95 3s 2.90 4s 3.90 5s 4.90		

THE COWAN CHOCOLATE CO.

Cacaos. Toronto		La doz
Perfection, tins 5 lbs.	la lb.	0.40
Perfection, tins ½ lb., per doz.		2.50
Perfection, tins ¼ lb., per doz.		1.35
Perfection, petit		0.90
		La lb.

Cacao Soluble, boîtes 10, 20, 30 lbs.		0.19
Cocoa Nibs		85
Chocolat		La lb

Diamond	½ et ¼ lb.	25
Diamond		8s 28
Diamond Français		7s 25
Perfection, sans sucre ¼ et ½ lb.		35
Maple Buds, bte 5 lbs.		36
Bâtons à lc.	la gr.	1.00
		La bte

Chocolat au lait, 3 doz. à la bte		1.30
Chocolat au lait, 3 doz. au pqt.		1.35

Cream Bars, 6 Essences, 60 à la bte		1.80
Cream Bars, 6 à la bte; la doz.		
de boîtes		2.25

DEMERS, FLETCHER & CIE

MONTREAL

Champagne A. J. Lecluse	qts.	pts.
Carte Blanche	11.50	13.50
Carte d'Or	16.00	18.00
Cognac Jac. Prunier et Cie.		La cse
3 Chouettes Pales		9.60
3 Chouettes Dark		9.50
★	qts.	11.00
V. O.	qts.	18.00
V. S. O. P. fine Champagne	qts.	24.00

Eaux:—Bassin de Vichy	La cse	
Source du Chalet	50 btes.	8.00
Soda Vichy	100 btes.	8.50

Liqueurs fines:—Gust. Fico	La Cae	
Liqueur du Couvent, Verte—litres	15.00	
Liqueur du Couvent, Jaune—litres	14.00	
Picoutine	15.00	
Curaçao Blanc et Rouge	10.00	
Crème de Cacao	12.00	
Kummel Cristallisé	9.50	
French Cocktail	10.00	
Anisette Amsterdam	10.00	
Maraschino	10.00	
Crème de Menthe	12.00	
Cherry Brandy	10.00	
Grenadine	7.50	
Mandarin Extra Pure	7.50	
Rhum — L. Jusselain		La cse
Rhum Vierge	qts.	12.00
Vin Beaujolais—M. Desalles	qts.	pts
Moulin à Vent	8.00	9.00
Vin Bourgogne—C. Charton & Fils.		
	qts.	pts.
Pommard	8.00	9.00
Chambertin	9.50	10.50
Nuits	8.50	9.50
Pommard Mousseux	8.00	9.00

Vin Tonique		
Liqueur Advocaat — Van Dijk		1.00
Quinquina des Princes		1.50
Whiskey Ecosais—P. McDonald & C.		
Lord of Isles—Special qts . la cse		9.50
Lord of Isles—Extra Sp. qts. la cse		1.50
Lord of Isles—Sp. Liqueur . la cse		11.50
Lord of Isles—Extra Sp. Liq. la cse		13.50

J. M. DOUGLAS & CO.

MONTREAL

Bleus à laver.		La lb.
------------------------	--	---------------



"Blueol", boîtes
10 lbs, 50 pqt.
de 4 carrés. 15c.
"Sapphire,"
boîtes de 14 lbs,
pqt. de ¼ de lb,
12c.
"Union," boîtes
de 14 lbs. pqt.
de ¼ et 1 lb. 11c

Bourgognes Blancs, F. Chauvenet.

	qts.	pts.
Chablis Supérieur	7.25	8.25
Bourgognes Mousseux, F. Chauvenet.		
"White Cap", Ultra Sec	22.00	24.00
"Pink Cap", Vin des Dames	22.00	24.00
"Red Cap", Extra Sec	21.00	23.00
Bourgognes Rouges, F. Chauvenet.		
Clos de Vougeot	25.50	26.50
Chambertin	18.50	19.50
Romanée	18.50	19.50
Corton (Clos du Roi)	15.50	16.50



Les Aliments Purs sont Essentiels
à la Santé.

Fin Mince Meat Old English
de Wagstaffe.

Garanti absolument Pur.

Le plus fin Mince Meat fait au Canada.

Wagstaffe, Limited

Fabricants de Pures Conserves de Fruits

HAMILTON, Can.

Vous ne pouvez mieux faire

Qu'en mettant en Stock la Célèbre

Mélasses

Marque

"Gingerbread"

En Canistres de 2, 3 5 et 10 lbs.

Empaquetée uniquement par

DOMINION MOLASSES CO.

LIMITED

Halifax, - Nouvelle-Ecosse

Agents:

O. de Carteret	Kingston
Geo. Musson & Co.	Toronto
John W. Bickle & Greening	Hamilton
Geo. H. Gillespie	London
Joseph Carman	Winnipeg
O. E. Paradis	Québec

Nuits	13.00	14.00
Voulay	12.50	13.50
Pommard	11.50	12.50
Beaune	10.00	11.00
Moulin à Vent, vieux Macon	9.00	10.00
Beaujolais	7.00	8.00
Macon (Choix)	6.50	7.50
Champagne Lemay & Cie La doz		
Quarts	12.00	
Pièces	7.00	
Half Pièces	4.00	
Cognac. Otard, Dupuy & Co. La cse		
Special	9.50	
*	12.00	
**	14.00	
***	16.00	
V. S. O. P.	17.50	
Au gallon depuis	5.00	
Madère. Rutherford & Browne.		
Au gallon	de 2.50	à 10.00
Gin. Burnett. La cse		
London Dry	7.50	
Old Tom	7.50	
Sparkling Saumur. Ackerman-Laurance. qts. pts.		
Dry Royal	15.75	16.75
12 pts., paniers 1 doz., 4 paniers au paquet		18.00
Vin Tonique. La cse		
Red Heart		9.00
Whiskey Ecossais, John Dewar & Sons. La cse		
Special	9.25	
Blue Label	9.75	
Special Liqueur, White Label	12.50	
Extra Special Liqueur	16.50	
Liqueurs Peter Heering La cse		
Cherry Brandy		13.00
Oporto. De La Force, Sons & Co. La cse		
Antique		8.00

Frocadero	9.00
Royal Palace	16.50
Au gallon	2.50 à 15.00

The EDWARDSBURG STARCH CO., Ltd
MONTREAL

Empois de buanderie La lb	
No 1 Blanc ou Bleu, cartons 4 lbs.	07
No 1 Blanc ou Bleu, cartons 3 lbs.	07
No 1 Blanc, barils et petits barils	06½
Canada Laundry (cse de 40 lbs.)	06
Silver Gloss, btes à coulisses, 6 lbs	08
Silver Gloss, canistres de 6 lbs.	08
Kegs Silver Gloss gros cristaux	07
Edwardsburg's Silver Gloss, paquets	
chromos de 1 lb.	08
Benson's Satin, cartons de 1 lb.	08
Canada White Gloss, pqtts de 1 lb.	06½
Benson's Enamel, par boîte de 20 et 40 paquets	1.50 et 3.00
Empois de cuisine	
Benson's Celebrated prepared Corn, Boîtes de 20 et 40 lbs.	07½
Canada Pure Corn Starch, boîtes de 20 et 40 lbs.	06½
Empois de riz "Edwardsburg"	
No 1 blanc, étiquette chromo, cartons de 1 lb.	10
Sirup fin de table "Edwardsburg"	
Quarts	1 lb. 03½
½ Quarts	1 lb. 03½
¼ Quarts	1 lb. 03½
Seaux de 38 1-2 lbs.	le seau 1.75
Seaux de 25 lbs.	le seau 1.25
La cse	
Canistres de 2 lbs. 2 doz. à la cse	2.40
Canistres de 5 lbs. 1 doz. à la cse	2.75
Canistres de 10 lbs. ½ doz. à la cse	2.65
Canistres de 20 lbs. ¼ doz. à la cse	2.60

THE EMPIRE TOBACCO CO.

Montréal	
Tabacs à chiquer. La lb	
Black Watch	5s 36
Bobs	5 et 10s 38
Currency	10s 38
Old Fox	12s 48
Pay Roll	7½s 56
Tabacs à fumer.	
Empire	5s et 10s 36
Rosebud	6s 45
Ivy	7s 50
Starlight	7s 50

N. K. FAIRBANK COMPANY,



Montréal.
Prix du Saïndoux
Composé, Marque
BOAR'S HEAD.

Tierces	0.10½
Demi-quarts	0.10½
Tinettes 60 lbs.	0.10½
Chaudières 20 lbs.	2.08
Seaux en bois, 20 lbs.	2.18
Caisses, 3 lbs., 20 à la caisse	0.11½
Caisses, 5 lbs., 12 à la caisse	0.11½
Caisses, 10 lbs., 6 à la caisse	0.11½

E. W. GILLETT CO., LTD.
Toronto, Ont.



Levain Royal.	
Boîtes 36 paquets à 5c	la boîte 1.10
Gillet's Cream Yeast.	
Boîtes 36 paquets à 5c	La boîte 1.10
Poudre à Pâte "Magic" La doz	
6 doz de 5c.	40
4 doz de 4 oz.	50
4 doz de 6 oz.	75

D'une pureté indiscutable et tentant l'appétit, voilà ce que sont les

MARINADES

MARQUE

STERLING

C'est le plaisir qu'on éprouve à manger ces marinades, qui leur a donné de la popularité parmi la masse des consommateurs du Dominion et, comme conséquence, c'est une ligne se vendant toujours facilement chez les meilleurs épiceries.

Donnez un ordre à votre marchand de gros ou directement à

The T. A. LYTTLE CO., LIMITED.
TORONTO, CANADA.

Fruits Secs de Qualité.

La marque "Griffin" de Raisins Epépinés, de Prunes, d'Abricots, de Pêches et de Poires séchées représente la plus haute qualité de fruits séchés de Californie. Ils sont préparés et emballés dans les vergers même où on les récolte — ils ne sont pas expédiés en vrac et ensuite emballés à nouveau.

Les propriétaires de la marque "Griffin" ont des années d'expérience — ils ne sont pas novices en affaires. Vous obtenez le bénéfice de leur habileté lorsque vous achetez la marque "Griffin."

Arthur P. Tippet & Cie, Agents
8, Place Royale, Montréal.
(2)



4 doz de 8 oz.	96
4 doz de 12 oz.	1.40
2 doz de 12 oz.	1.45
4 doz de 16 oz.	1.65
2 doz de 16 oz.	1.70
1 doz de 2 1/2 lbs.	4.10
1 doz de 5 lbs.	7.30
2 doz de 6 oz. } La cse	
1 doz de 12 oz. }	4.55
1 doz de 16 oz. }	



Lessive en Poudre.

	La cse
4 doz à la caisse	3.60
3 caisses	3.50
5 caisses ou plus	3.40

Soda "Magic" La cse

No 1 caisse.	
60 pqts de 1 lb.	2.75
5 caisses	2.60
No 2 caisse 120 pqts de 1/2 lb.	2.75
5 caisses	2.60
No 3 caisse 30 pqts de 1 lb.	2.75
60 pqts de 1/2 lb.	
5 caisses	2.60
No 5 caisse 100 pqts de 10 oz.	2.85
5 caisses	2.75

THE B. HOUDE CO.

Québec

Les plus grands manufacturiers de tabacs coupés en Canada. Manufacturiers de tabacs coupés pour fumer, chiquer, à cigarettes, ainsi que tabacs à Priser.
Prix et informations sur demande.

THE IMPROVED MATCH CO. MONTREAL

Allumettes		La Cse
Safelight		\$4.50
Princess: 1000 à la bte, 144 à la cse		5.50
New Imperial		5.40
Togo: 500 à la bte, 3 btes au paquet, 48 à la cse		3.30
Beaver: 60 à la bte, 24 btes au pqt, 60 pqts à la cse		5.00
Laurier: 70 à la bte, 36 btes au pqt., 40 pqts à la cse		4.00
Liberty: 200 à la bte, 12 btes au pqt., 1 grosse à la caisse		2.00
Fret alloué sur lots de 5 caisses dans Québec et Ontario.		
Termes: Net 30 jours.		

HENRI JONAS & CIE, Montréal.

Extraits Culinaires.		La doz.
1 oz. Plate. Triple concentré		0.75
2 oz. Plate. Triple concentré		1.50
2 oz. Carrées. Triple concentré		\$1.75
4 oz. Carrées. Triple concentré		3.00
8 oz. Carrées. Triple concentré		6.00
16 oz. Carrées. Triple concentré		12.00
2 1/2 oz. Rondes. Quintessences		2.00
4 oz. Carrées. Quintessences. Bouchons émeril		3.50
3 oz. Carrées. Quintessences. Bouchons émeril		7.60
2 oz. Rondes. Golden Star. Double Force		0.75
2 oz. Plates. Soluble		0.75
2 oz. Anchor		1.00
4 oz. Anchor		1.75
8 oz. Anchor		3.00
16 oz. Anchor		5.75
1 oz. London		0.50
2 oz. London		0.75

Extraits à la livre de . . . \$1.00 à 3.00
Extraits au gallon de . . . \$6.00 à 24.00
Mêmes prix pour Extraits de tous fruits.

Moutarde Française. La Gros.

2 doz à la caisse.	
Pony	7.50
Medium	10.00
Large	12.00
Small	7.00
Tumblers	10.80
Egg Cups	12.00
No. 67 Jars	12.00
1 doz. à la caisse.	
Mugs	12.00
Nugget Tumblers	12.00
Athenian Tumblers	12.00
Goblets	12.00

No. 64 Jars	15.00
No. 65 Jars	18.00
No. 66 Jars	21.00
No. 68 Jars	15.00
No. 69 Jars	21.00

Vernis à chaussures. La doz.

1 doz. à la caisse.	
Marque Froment	0.75
Marque Jonas	0.75
Vernis Militaire à l'épreuve de l'eau	2.90

LABORATOIRES S. LACHANCE

87, rue Saint-Christophe, Montréal.
Spécialités Pharmaceutiques. La doz.

Amers Indigènes	2.00
Cachets Anti-Migraine	1.75
Caféine Granulée	6.00
Capilline	4.00
Dragées Reconstituantes Lachance	4.00
Essence concentrée pour Char- treuse	2.00
Grano-Lécithine Lachance	4.00

LE SAVON DES ANGES.

Le Savon des Anges est composé d'huile d'olive et de glycérine; il est de plus inoffensif pour la peau si délicate des Enfants.

A L'USAGE DES
Nourrices et des Mères
POUR
Les BAINS des ENFANTS

Le Savon des Anges est la découverte la plus récente et l'article le plus parfait pour prévenir et guérir l'irritation de la Peau.

MANUFACTURÉ PAR

LA COMPAGNIE DES SAVONS FRANÇAIS, MONTREAL.

"Aucun propriétaire de cheval ne devrait être sans

MOLASSINE MEAL

puisque tout être vivant se développe si parfaitement avec ce produit. Rien de meilleur pour Ouvrir l'Appétit, Aider la Digestion et Conserver la Santé n'a jamais été mis sur le marché et son coût, d'après sa valeur réelle, n'est qu'insignifiant. **Molassine Meal** est garanti exempt d'épices, de condiments ou de drogues de quelque description que ce soit, autres que son sucre naturel."

ANDREW WATSON

Téléphone: Main 4409

91, Place d'Youville, Montreal.

Kina Pepto-Fer Lachance	9.00
Lévre de bière	6.00
Lotion Persienne	4.00
Onguent Marmen	2.00
Pâte dentifrice Egyptienne	1.75
Pastilles Pectorales	1.75
Pastilles Vermifuges	1.75
Polychreste F. Picard	9.00
Remède du Père Mathieu	8.00
Remède du Dr Sey	8.00
Salsepareille Lachance	7.00
Sirup de Coquelicot Comp.	2.00
Tue-Punaises	1.75

LAPORTE, MARTIN & CIE, LIMITEE, Montréal

Apéritif "Bacchus" La cse	
12 Litres	10.00
Bière Bass	qts. pts. splits
Daukes & Cie.	2.40 1.55 1.25
Bourgogne Blanc	qts. pts.
Morin, Père & Fils, Chablis 1898	7.50 8.50
Bourgogne Rouge, Morin, Père & Fils	qts. pts.
Macon	1898 5.00 6.00
Pommard	1898 7.00 8.00
Beaune	1898 6.50 7.50
Nuits	1895 8.50 9.50
Champagne	qts. pts. splits
Piper-Heidsieck, Sec	28.00 30.00 32.00
" Très Sec	30.00 32.00 34.00
" Brut	30.00 32.00 34.00
Escompte 10%.	
Champagne Duc D'Origny	
Cuvée Réservee	17.00 18.00 19.00
Champagne C. A. Cardinal & Co.	
Extra Dry	12.50 13.50 14.50
Claret P. Vernet & Cie	qts. pts.
St-Julien	2.75 3.25
Claret V. Pradel & Cie	
Médoc	2.75 3.25

Claret Château Berges	
Claret	3.50 4.00
Claret Vigneau & Cambours	
St-Eslèphe	4.50 5.50
St-Julien	5.00 6.00
Pontet Canet	7.50 8.50
Château Maucamps	10.00 11.00
Mouton Rotschild	17.00 18.00
Cognac Ph. Richard	La cse
S. O.	Qts. 12s 22.50
20 ans Flutes	Qts 12s 17.50
V. S. O. P.	Qts 12s 12.25
V. S. O.	Qts. 12s 10.50
V. O.	Qts 12s 9.00
Cognac Chs. Couturier	
***	Qts 12s 7.50
Cognac F. Marion	
***	Qts 12s 6.00
Cognac Parville et Cie	
***	Qts 12s 6.00
Toutes ces marques de Cognacs	
En caisse de 24 x 1/2 Bout. [\$1.00 de plus	
En caisse de 24 x Flsks [par caisse	
En caisse de 48 x 1/2 Bout. [\$2.00 de plus	
En caisse de 48 x 1/2 Flsks [par caisse	
Cognac en Fûts	Gall.
Richard	3.40 6.00
Couturier	3.80 4.00
Marion	8.40 3.75
Eau de Vichy	La cse
La Capitale	Qts 50s 7.50
	qts. pts. splits
Sanitas	8.00 9.50 7.50
Eau Minérale Hiawatha	
Naturelle, 1-2 gall.	12s 4.75
Naturelle, 1-4 gall.	50s 7.50
Gazeuse, Qts.	50s 7.50
Gazeuse, Pts.	100s 10.50
Gazeuse, Splits	100s 8.50
Gin Old John Brand	La cse
Rouge	15s 9.75

Verte	12s 5.25
Violette	24s 4.50
Gin Pollen & Zoon	
Cruchons en Verre. 1-8 gal.	24s 11.00
Cruchons en Verre. 1-4 gal.	12s 9.50
Cruchons en Verre. 1-2 gal.	12s 16.90
Lager Miller	Brls
Bière High Life Brls 10 doz	12.50
Bière Buffet Brls 10 doz	12.00
Extrait Malt Brls 8 doz.	2.00 15.60
Liq. Françaises P. Garnier	qts. pts.
Liqueur d'or	19.00 20.00
Marasquin	11.00 13.50
Blidah. Liq. de mandarines	19.00
Menthe verte	12.50
Menthe blanche	12.50
Pousse Café	12.50
Abricotine	19.00
Monastine	20.00 22.00
Curaçao rouge sec	12.50
Curaçao blanc très sec	15.00
Fine orange. Cruchons	25.00 30.50
Fine anis	25.00 30.50
Assorties, 48 x 1-4 bou.	21.00
Madère Blandy Bros.	qts. pts.
Very Superior	8.50 9.50
Specially Selected	10.50 11.50
London Particular	13.00
Malaga	La cse
Etiquette bleu-pâle, doux	7.50
Etiquette blanche, doux	10.00
	Gall:
Garrett & Co., 2 ans Pâle et Rouge	2.00
Garrett & Co., 4 ans Pâle et Rouge	2.50
Oporto	La cse
Invalid Special	Qts 12s 12.00
Garcia Hijos	Qts 12s 8.50
Manuel Tosta	Qts 12s 6.50
Ventura & Co.	Qts 12s 4.50
Verdi & Co.	Qts 12s 3.50
Rizat & Co.	Qts 12s 2.50



Preparez-vous pour les ventes futures.

Quand un article n'est pas réellement bon, il n'y a pas d'annonce qui puisse continuer à le faire vendre.

Une preuve très forte que le

Sirop Mathieu

(Au Coudron et à l'Huile de Foie de Morue)

est très effectif, c'est qu'il se vend très rapidement et en

quantité considérable et toujours en augmentant.

Partout, et de toutes manières, beaucoup de gens disent que c'est le meilleur remède qu'on puisse trouver contre la Toux, les Rhumes, la Grippe, etc.

Êtes-vous capable de répondre aux demandes qu'on vous fera?

C'est le meilleur temps de donner vos commandes de "Sirop Mathieu" (Au Coudron et à l'Huile de Foie de Morue.)

Durant l'Hiver, beaucoup de gens ont continuellement des maux de tête, la névralgie, et ils emploient les "Poudres Nerves Mathieu" (18 poudres dans chaque paquet à 25 cts). En avez-vous?



POUDRES NERVES. De MATHIEU

Pour toutes Maux de tête et Névralgie

DIRECTIONS.

25 CENTS LA BOITE.

COMPAGNIE

J. L. Mathieu

PROPRIETAIRE

SHERBROOKE, P.Q.

Articles en Celluloid

POUR LES FÊTES

Un stock très varié est la chose essentielle pour satisfaire les goûts différents de la clientèle. Après avoir offert au commerce des

Articles en Bois, Articles en Fer, Articles en Papier, Articles en Cuir, Etc., Etc.

Nous attirons son attention sur les

ARTICLES EN CELLULOÏD

tels que Porte-portraits, Albums pour Photographies, Albums pour Cartes Postales, Cartes de Noël et du Jour de l'An en un immense assortiment—Jouets en Celluloïd: hochets, trompettes, ballé poupées, porte-savon, peignes en tout genre, etc. Articles Religieux, Crucifix de toutes grandeurs.

FLEURS ARTIFICIELLES

Nous venons d'importer un vaste assortiment de Corbeilles de fleurs artificielles de toutes grandeurs et formes à des prix variant de 90c à \$36.00 la douzaine.

Grand choix de  pianos pour Enfants et d'Accordéons.

VENTE AU COMMERCE SEULEMENT

GRANGER FRERES

MAISON DE GROS

390 Rue St-Paul, - MONTREAL

Porter Guinness'	qts.	pts.	splits
Daukes & Cie . . . Stout	2.40	1.55	1.25
Rhums	qts.	pts.	½ pts.
J. W. Turner	7.00	8.00	9.00
Mendoza & Cie	5.00		
Sauternes	qts.	pts.	
Leconte & Morel	2.75	3.25	
Vigneau & Cambours			
Sauternes	3.50	4.50	
Graves	4.00	5.00	
Barsac	4.50	5.50	
Haut Sauternes	5.00	6.00	
Vins Sherry			La cse
Diez Hermanos			
Cordon Azul	Qts 12s	18.00	
Cordon Rojo	Qts 12s	14.00	
Cordon Verde	Qts 12s	10.00	
Favorito	Qts 12s	12.50	
Au gallon, pâle et sec, de	\$1.50 à	5.00	
José Gomez	Qts 12s	8.50	
Juanito & Co.	Qts 12s	6.50	
Sanchez Hermanos	Qts 12s	4.50	
Verdi & Cie	Qts 12s	3.50	
Vermouth			La cse
F. Ricardo (Italien)	Qts 12s	6.50	
Cozalès & Pratt (Français)	Qts 12s	6.00	
Dollin & Co. (Français) . .	litre 24s	11.00	
Scotch Whiskey Mitchell			La cse
Grey Beard Stone Jars	4s	13.00	
Grey Beard Stone Jars	6s	10.00	
Finest Old	Qts 12s	12.50	
White Star Liquor	Qts 12s	10.50	
Extra Special Liquor Flagon	12s	9.50	
Extra Special Liquor	Qts 12s	9.50	
Special Reserve	Qts 12s	9.00	
Special Reserve ½ Bout. . . .	Pts 24s	10.00	
Special Reserve Imp. Flasks	Pts 24s	11.75	
Heather Dew	Qts 12s	8.00	
Heather Dew ½ Bout.	Pts 24s	9.00	
Heather Dew Imp. Qts Flasks	12s	11.25	

Heather Dew 10 oz Flsks . . .	48s	12.00
Mullmore Imp. Qts Flsks . . .	12s	10.00
Mullmore Imp. Pts Flsks . . .	24s	10.50
Mullmore	Qts 12s	6.50
Mullmore ½ Bout.	Pts 24s	7.50
Mullmore	½ Flsks 48s	9.00
Glen Ogle	Qts 12s	8.00
Robert Dale & Co.	Qts 12s	5.00
Robert Dale & Co.	Flsks 24s	6.00
Robert Dale & Co.	½ Flsks 48s	7.00
Irish Whiskey. Mitchell & Co.	La cse	
Special Irish. White Label.		
Imp. Ov. Flasks	qts 13.00	
Special Irish. White Label.		
Ord.	qts 10.50	
Special Irish. Blue Label.		
Ord.	qts 9.00	
Special Irish. Blue Label.		
Imp. Ov. Flasks	qts 11.75	
Cruiskeen Lawn. Ord.	qts 8.50	
Cruiskeen Lawn. Imp. Ov. . . .	qts 12.50	
Cruiskeen Lawn. Stone Jars . .	4s 13.00	
Cruiskeen Lawn. Stone Jars . .	6s 10.00	
Old Irish	pts 8.00	
Old Irish. . . . Imp. Ov. Flasks	qts 11.00	
Old Irish Ord. Flasks 10 oz.	12.00	
Extrait de Viande "Vita"	La cse	
Bout. 1 oz, caisse de 2 doz. . . .	3.20	
Bout. 2 oz, caisse de 1 doz. . . .	3.00	
Bout. 4 oz, caisse de 1 doz. . . .	4.50	
Bout. 20 oz, caisse de ½ doz. . . .	4.75	
Bout. 20 oz, caisse de 1 doz. . . .	9.00	
Huile Olive Minerva		
Minerva Brand	Qts 12s	5.75
Minerva Brand	Pts 24s	6.50
Minerva Brand	½ Pts 24s	4.25
LEONARD BROS.,		
Montréal		
Poissons frais		
Morue (Market Cod) . . . lb.	0.04	0.05

Haddock	lb.	0.05	0.05
Steak Cod (Tête enlevée) lb.		0.05	0.07
Brochet	lb.	0.05	0.08
Dorée	lb.	0.10	0.12
Maquereau	lb.	0.10	0.12
Grand Flétan	lb.	0.05	0.10
Carrelet (flounders) . . . lb.		0.05	0.10
Barbotte	lb.	0.05	0.10
Weakfish	lb.	0.05	0.15
Poissons gelés			
Saumon B. C. nouveau . lb.		0.10	0.12
Poisson Blanc (petit) . . lb.		0.05	0.07
Eperlans, No 1	lb.	0.08	0.10
Maquereau	lb.	0.05	0.10
Brochet (rond)	lb.	0.05	0.07
Poissons fumés et préparés			
Haddies nouv., btes 15 lbs.,	lb.	0.08	0.09
Bloaters de Yarmouth, . bte		0.09	0.12
Bloaters de St-Jean . . . bte		1.00	1.25
Harengs fumés, en petites			
boîtes	bte	0.15	0.16
Poissons désossés, boîtes			
de 25, loose		0.00	0.05
Poissons désossés, boîtes			
de 25, briques de 2		0.00	0.05
Morue désossée, briques de			
1 et 2 assortis, marque			
"Favorite", bte de 20, lb.		0.00	0.07
Morue déchetée, cartons			
de ½ lb., 2 doz. par boîte	bte	0.00	1.80
Morue étuvée, nouvelle,			
caisses de 100 lbs.		0.00	5.25
Poissons marinés			
Harengs N.-E., No 1	brls.	5.25	
Harengs N.-E., No 1	½ brls.	2.75	
Harengs Labrador, No 1 . .	brls.	6.00	
Harengs Labrador, No 1 . .	½ brls.	3.25	
Maquereaux, No 1, en seaux		2.00	
Truite de Mer, No 1, kegs 100 lbs.		6.00	

Vous Satisfaites toujours les Clients avec la Marque Bee.

Ces Poudres à Gelée sont certainement la meilleure valeur qui ait jamais été offerte, et les ménagères montrent qu'elles les apprécient par leurs achats constants.

Six aromes pour 25 cents.

**FRAISE
CITRON
ANANAS**

**FRAMBOISE
CERISE
NUTTO**

D'AUTRES SI VOUS LE DÉSIREZ.

SNOWDON, FORBES & CO.

FABRICANTS

449 RUE ST-PAUL - - MONTREAL

Votre Stock est incomplet



s'il ne contient pas des Confitures et Gelées de la meilleure qualité. C'est un fait que les

CONFITURES et GELÉES

Marque E.D.S.

ajoutent à la réputation de tout magasin. Non seulement cette marque a l'apparence la plus attrayante, mais elle a la pureté réelle de la qualité et une saveur délicieuse, qui ont fait augmenter le commerce de quantité d'épiciers. Etes-vous de ce nombre ?

AGENTS: W. G. PATRICK & Co., Toronto; WM. H. DUNN, Montreal; MASON & HICKEY, Winnipeg; W. A. SIMMONS, St-JEAN; A. & N. SMITH, Halifax, N. E.; J. GIBBS, Hamilton.

**E. D. SMITH'S FRUIT FARMS
WINONA, ONT.**

Pêche de Mer, No 1, brls. 200 lbs.	11.00
Pêche Morue Verte, par 200 lbs.	6.00
Morue Verte No 1, par 200 lbs.	7.50
Grande Morue Verte, par 200 lbs.	8.00
Haddock vert No 1, par 200 lbs.	6.00
Salmon Labrador, . . . ½ brls.	7.00
Sardines salées, par baril . . .	5.00
Sardines salées, par demi-baril .	3.00
Amouilles salées No 1, par livre	0.07½
Huitres	
Standards (Bulk), par gallon . . .	1.60
Standards (Bulk), par gallon . . .	1.40
Standards (Qt.), btes scellées . . .	0.40
Seaux en papier, par 100, grand	
dou quart	1.50
Seaux en papier, par 100, grand	
dou pint	1.10
Mulpeques, par baril	10.00 14.00
Carraquets, par baril	7.00 9.00

LUMSDEN BROS.

Toronto & Hamilton

La Levure pressée

"Jersey Cream"

La bte

en palettes, 36 mor-
ceaux de 5c. 1.00



**FRANK MAGOR & CO.
MONTREAL**

Robinson's Patent Barley ou Groats.

La doz.

Tins de 1 lb. \$2.35

Tins de ½ lb. 1.35

Colman's Rice Starch La lb.

No 1, London:—

En paquets, bleus ou blancs ou assortis, de 4 à 5 lbs.	6¾
En boîtes de carton illustrées:—	
Boîtes de 4 lbs net	8½
Boîtes de 1 lb. gros	8½
Boîtes de 1-2 lb. gros	9
Boîtes de 1-4 lb., gros	10
Buff Starch pour dentelles, etc.	
Boîtes en carton, lb. gros	9¼
En caisses de 56 lbs. chaque; cses gratis.	

Moutarde "Colman" ou "Keen"

La doz.

D. S. F. tins ¼ lb. 1.40

D. S. F. tins ½ lb. 2.50

D. S. F. tins 1 lb. 5.00

F. D. tins ¼ lb. 0.85

F. D. tins ½ lb. 1.45

La jarre

Durham Jarres, 4 lbs.	75
Durham Jarres, 1 lb.25



Keen's Oxford Blue. La lb.

Lbs., 1-4 de lb. ou 3 onces 16c

Lots de 10 boîtes, ou caisse 16c

THE MONTREAL PACKING CO.

Jambons Petits, 10 à 12 lbs. 0.16

" Moyens, 12 à 18 lbs. 0.15½

" Gros, 20 à 25 lbs.	0.14½
" 25 lbs. à 35 lbs.	0.14
" 35 lbs. à 50 lbs.	0.13½
" "Corona Brand".	La lb.
" "Special Corona Brand".	
Jambons choisis, enveloppe par-	
chemin	0.16½
Lard fumé [breakfast bacon] en-	
veloppe parchemin	0.16½
Lard fumé [Windsor bacon] en-	
veloppe parchemin	0.16½
Saucisses:	
De porc, en boyaux de porc.	0.07
Cambridge en cartons de 1 lb.	0.10
De Boulogne, grosse	0.06
Frankforters	0.08
"Corona Brand". Saindoux pur:	

Le Seau

Seaux en bois, 20 lbs. net	2.60
Caudières en fer-blanc, 20 lbs.	2.50

La lb.

Chaudières en fer-blanc, 10 lbs.,	
6 à la caisse	0.13½
Chaudières en fer-blanc, 5 lbs.,	
12 à la caisse	0.13½
Chaudières en fer-blanc, 3 lbs.,	
20 à la caisse	0.13½
Blocks de 1 lb.	0.13½
Saindoux, composé en seaux 20 lbs.	2.20
Fromage.	

Canadien coloré . . . [Prix du marché]	
Canadien blanc . . . [Prix du marché]	

Beurre "Corona".	
Crèmerie, choix, pains de 1 lb.	0.29½
Crèmerie, choix, boîte 56 lbs.	0.29½
Beurre de ferme, choix, pain	
de 1 lb. (Prix du marché)	
Viandes Cuites.	
Jambon bouilli désossé, sans	
peau	0.23

**La Meilleure Farine au Monde
pour les Boulangers**

est produite par la parfaite union d'une mouture habile et d'un beau Blé. Cet idéal est complètement réalisé dans la

FARINE "THREE STARS."

Elle ne contient pas autre chose que du Blé dur du Manitoba, absolument du meilleur choix. Le Blé lui-même est converti en farine par les meuniers les plus habiles et de la manière la plus scientifique, dans la minoterie la plus perfectionnée du monde. Avec la "FARINE THREE STARS" vous pouvez faire le Pain et la Pâtisserie les plus sains et ayant le meilleur goût — vous pouvez vous y fier absolument et être sûr de l'augmentation des profits.

Western Canada Flour Mills Co.,

LIMITED

Moulins à Winnipeg, Goderich et Brandon.

BUREAU DE MONTREAL: Bâtisse du Board of Trade.

**Le Plus Beau
Porc Empaqueté
D'ARMOUR**

EN VENTE CHEZ TOUS
LES ÉPICIERIS DE GROS.

D. RATRAY & SONS

LIMITED

AGENTS GENERAUX

QUEBEC MONTREAL OTTAWA

Jambon New England	0.10
Tête en fromage	0.10
Boudin blanc	0.05
Boudin noir	0.09
Porc Salé.	
Barils, Short Cut Mess Can.	23.90
Barils, Long Cut Mess	21.00
Barils, Long Cut heavy Mess, non désossé	20.50

JOHN P. MOTT & CO.

J. A. Taylor, Agent, Montreal

Chocolats et Cacaos Mott. La lb

	Elite	32
	Prepared Cocoa	30
	Breakfast Cocoa	40
	No 1 Chocolate	32
	Breakfast Choc.	28
Diamond Chocolate		24
Navy Chocolate		28
Cocoa Nibbs		35
Cocoa Shells		05
Confectionery Chocolate	20 à	31
Plain Chocolate Liquors	21 à	35
Vanilla Stick	la gr.	1.90

A. ROBITAILLE & CIE, Montréal

Cognac "Sorin"	La cse	
Carte bleu		8.50
Carte rouge		9.50
Carte d'or		11.00
24 flasks, avec verre		9.50
48 1/2 flasks, avec verre		11.00
Au gallon	4.00 à	4.25

Cognacs "J. Mourier & Cie"	La cse	
Quarts		7.00
24 1/2 bouteilles		8.90
48 1/4 bouteilles		9.00
24 flasks		8.01
48 1/2 flasks		9.00
24 flasks, avec verre		8.50
48 1/2 flasks, avec verre		9.50

Cognac "Mont St-Louis"	La cse	
Quarts		6.90
24 flasks		7.25
48 1/2 flasks		8.50

Champagne "Bellon & Cie"	qts.	pts.
Carte Blanche	12.00	13.00
Rhum St-Paul	qrts.	11.50
Rhum St-Paul	pts.	12.50

Scotch Whisky "Craig Dhu Blend"	La cse	
Quarts ord.		6.50
Quarts Imperial		9.50
24 flasks ***		7.50
48 1/2 flasks		8.50

Scotch "R. H. Thomson & Co".		
Ben Cruachan	qts.	9.00
Ben Cruachan	24 pts	10.00
Poudre à Pâte "Prince Arhtur"	La doz.	
Boîtes de 1 lb, 2 doz. à la caisse		1.50
Boîtes de 1/2 lb., 4 doz. à la caisse		0.85
Boîtes de 1/4 lb., 4 doz. à la caisse		0.50
Tins de 5 lbs.		0.10

LA CIE DES SAVONS FRANCAIS
Montréal

Savons	La Grosse	
Savons des Anges, 3 à la boîte		\$8.00
Mother's Delight, 3 à la boîte		8.90

Sweet Clover, 3 à la boîte	3.60
White Rose, 3 couleurs, 3 à la bte	3.00
White Rose, 3 couleurs, 3 à la bte	3.00
White Rose, 1 grosse, à la boîte	2.00
White Rose, 1 doz., à la boîte	2.60
Olive & Cucumber, 12 à la boîte	3.00
Olive & Cucumber, small, 12 à la bte	3.00
Stanley (Hotel Size), 12 à la bte	2.10
Aima Mater, 12 à la boîte	2.10
Castil Red & Red Mottled, 12 à la boîte	2.00
Castil Blanc, 12 à la boîte	2.00
Castil Marbré, 12 à la boîte	2.00
Fedora, 100 à la boîte	4.80
White Rose Glycerine, 3 à la boîte	2.00
Glycerine, 12 à la boîte	2.10
Glycerine, Oval cake, 12 à la boîte	2.10
Glycerine, red "large", 12 à la bte	5.40
Carbolic Transparent, 12 à la bte	4.10
Carbolic Transparent, 12 à la boîte	5.40
Surgeons Carbolic, 36 à la boîte	8.00
Brown Windsor, 1 Gro. à la boîte	1.60
Brown Windsor, 1 Gro. à la boîte	1.50
Brown Windsor, 1 Gro. à la boîte	1.60
Cold Cream, 12 à la boîte	2.00
Cold Cream, 12 à la boîte	2.40
Magnums, 3 à la boîte	3.60
Blue Mottled Castil, 3 à la boîte	3.60
4 in 1, 4 à la boîte	2.00
White Rose (large), 12 à la boîte	5.00
Old Brown Windsor, 36 à la boîte	2.00
Tammany, 100 au panier	3.50

ARTHUR P. TIPPET & CO., Montréal

Lime Juice "Stowers"	La cse	
Lime Juice Cordial, 2 doz.	pts.	4.00
Lime Juice Cordial, 1 doz.	qts.	3.50
Double Refl. lime juice		3.50
Lemon syrup		4.00



Thes, Vins

ET

Liqueurs en Gros

Recommandable à tous les
les points de vue, le

Brandy F. Geoffroy & Fils

COGNAC

est le favori des médecins qui le
prescrivent dans leur pratique
journalière.

Marques: ★ V.O.-V.S.O.P.

en Bouteilles, demi-Bouteilles,
Flasks et demi-Flasks.

Ce Brandy est le produit de la distillation
des meilleurs Crus de Cognac: il a obtenu le
1er Prix à l'exposition universelle de Paris
en 1900.

Nous avons l'agence
pour le Canada.

Demandez nos Prix et Echantillons.

D. C. BROSSEAU & CIE,

LIMITEE

Epieters en Gros et Importateurs

342 à 346 rue Notre-Dame Est, Montréal.







Non sucrée

La Creme stérilisée Jersey

Est du Lait pur, condensé à la consistance
de la crème et parfaitement stérilisé.

Rien n'est enlevé du Lait que l'eau et rien du
tout n'y est ajouté.

Lait Pur

Conservé par Stérilisation.

TRURO CONDENSED MILK CO., LIMITED

TRURO, N. E.

JOHN TAYLOR & CO., Toronto.
Savon Eclipse.
Savon Eclipse 4.00 3.85 3.75
1 cse 5 cses 10 cses

TELLIER, ROTHWELL & CO.
Montréal



Mine à poêle. La grosse
Royal Black lead 1.75
Magic solve paste, grands 9.00
Bleu à laver. La lb
Parisian 0.12½
Victoria 0.10
Challenge 0.09

T. UPTON & CO.
Hamilton, Ont.

Jams composées.
Framboises rouges, Fraises, Pêches, Prunes, Gadelles rouges et noirs, Groseilles, Figues. la doz
Verre, 12 oz., 2 doz. à la cse. 1.00
Tins, 2 lbs, 2 doz. à la cse 07½
Seaux, ferblanc, 5 lbs. 8 au crate. 07
Seaux, ferblanc, 7 lbs. 9 au crate. 07
Seaux, bois, 7 lbs. 6 au crate 07

Seaux, bois, 14 lbs. 07
Seaux, bois, 30 lbs. 06½
Gelées composées.
Framboises, Fraises, Gadelles rouges ou noires, Ananas. La doz
Verres, 12 oz., 2 doz. à la cse. 1.00
Tins, 2 lbs., 2 doz. à la cse 07½
Seaux, bois, 7 lbs. 6 au crate 07
Seaux, bois, 14 lbs. 07
Seaux, bois, 30 lbs. 06½
Marmelade d'oranges. La doz
Verres, 12 oz., 2 doz. à la cse 1.00
Tins, 2 lbs., 2 doz. à la cse 07½
Seaux, 7 lbs. 6 au crate 07
Seaux, ferblanc, 5 lbs. 8 au crate. 07
Seaux, ferblanc, 7 lbs. 9 au crate. 07
Upton's Apple Butter. La lb
Seaux de bos, 7 lbs., 6 au crate 07
Seaux de bos, 14 lbs. 07
Seaux de bois, 30 lbs. 06½
Guaranteed Pure Jams.
Framboises, Fraises, Gadelles Noires. La doz
Verre, 1 lb. 2 doz. à la cse 2.00
Pêches, Prunes, Gadelles Rouges, Groseilles.
Verres de 1 lb. 2 doz. à la cs. 1.60
Assortis, 2 doz. à la cse 1.80
Guaranteed Pure Jams. La lb
En seaux de 5, 7, 14 et 30 lbs.
Fraises et gadelles noires 15

Framboises 12
Pêches, prunes, gadelles rouges, groseilles 09
Caisnes ou crates assortis si désiré.
Marmelades. La doz
Home made, orange, verres 1 lb., 2 doz. à la cse 1.40
Miel clarifié.
Verres, 1 lb., 2 doz. à la cse. 1.40

WALTER R. WONHAM & SONS,

Apollinaris. Montréal
50 quarts \$ 7.50
100 pints 10.50
100 splits 8.60
Apenta Hungarian Aperient.
25 quarts 6.21
50 pints 9.50
50 Sparkling Apenta Splits. 5.50

WINGATE CHEMICAL CO., Limited
Montréal

Doz. Grosse.
Sirop du Dr Coderre pour les enfants \$1.75 \$20.00
Emplâtre du Dr Coderre 1.75 20.00
Pastilles du Dr Coderre pour les vers 1.75 20.00
Pilules de Noix Longues McGale 1.75 20.00
Onguent McGale pour les Hé-morroïdes 1.75 20.00
Poudres Seidlitz McGale 2.25 27.00
Sprucine McGale 1.75 20.00
Anti-Douleur Stanton (Stanton's Pain Relief) 1.75 20.00

Notre maison a été la première au Canada à tenir des . . .

THÉS DU JAPON

Marque de Commerce



Essayez-nous quand vous serez prêt à acheter.
Ce sont les THÉS absolument les meilleurs.

Mathewson's Sons
202 Rue McGill,

Successeurs de J. A. MATHEWSON & CO.
ÉPICIERSEN GROS
MONTREAL.

SEL!

Ne tardez pas à mettre votre stock en magasin. Les quais sont maintenant dégarnis.

SEL!

VERRET, STEWART & CO. LIMITED
MONTREAL.

Ferronneries, Peintures, Constructions et Immeubles



FERRONNERIE

Le commerce de la quincaillerie est très satisfaisant et le marché est ferme en général. Les transports par chemins de fer donnent également satisfaction.

Quoique le marché des métaux offre quelque faiblesse pour certains métaux, les affaires sont bonnes.

Les collections se font bien.

Nous attirons l'attention de nos lecteurs sur nos cotes des tuyaux en fonte, des tuyaux en fer, des tôles galvanisées qui ont été modifiées.

Les escomptes des palatres et rivets en cuivre ont été augmentés.

Le cuivre a légèrement baissé ainsi que le plomb et le zinc.

PLOMBERIE

Tuyaux de plomb

Demande faible et marché très ferme. Un escompte de 5 p. c. est accordé maintenant sur les prix nets.

Les prix de 7c. pour tuyaux en plomb et de 8c. pour tuyaux de plomb composition, sont nets. Escompte, 5 pour cent.

Tuyaux de renvoi en fonte et accessoires

Prix fermes et bonne demande.

Les escomptes sur les prix de la liste sont: tuyaux légers 50 et 10 p. c.; tuyaux moyens et extra-forts 65 p. c. et accessoires légers moyens et extra-forts 65 pour cent.

Tuyaux en acier

Demande active et marché ferme.

2 pouces	100 pieds	8.50
2½ pouces	"	10.50
3 pouces	100 pieds	12.00
3½ pouces	"	15.00
4 pouces	"	19.25

Tuyaux en fer

Fort demande et stocks très bas.

Nous cotons, prix nets:

Tuyaux noirs:

1-8, 1-4 et 3-8	100 pieds	2.67
1-2	"	3.14
3-4	"	4.25
1	"	6.10
1 1-4	"	8.33
1 1-2	"	10.00
2	"	13.34

Tuyaux galvanisés.

1-8, 1-4 et 3-8	100 pieds	3.35
1-2	"	4.07
3-4	"	5.57
1	"	7.91
1 1-4	"	10.77
1 1-2	"	12.94
2	"	17.24

Fer-blanc

Bonne demande et prix fermes.

Nous cotons:

Au Charbon—Allaways ou égal

IC, 14 x 20, base	bte	4.50	4.75
-----------------------------	-----	------	------

Fer-blanc en feuilles

X. Extra par X et par cse.	0.75	1.00
----------------------------	------	------

suivant qualité.
[Caisse de 112 feuilles, 108 lbs. net]

Au Coke—Lydbrook ou égal

IC, 14 x 20, base	bte	4.25	4.50
-----------------------------	-----	------	------

[Caisse de 112 feuilles, 108 lbs. net]

Au Chabon—Terne-Dean ou égal

IC, 20 x 28	bte	7.25	7.75
-----------------------	-----	------	------

[Caisse de 112 feuilles, 216 lbs. net]

Feuilles Fer-blanc pour Bouilloires

[Caisse de 560 lbs.]

XX, 14 x 60, gauge 26	lb.	0.07	0.07½
---------------------------------	-----	------	-------

Feuilles étamées

72 x 30 gauge 24	les 100 lbs.	7.75	8.00
72 x 30 gauge 26	les 100 lbs.	8.25	8.50
72 x 30 gauge 28	les 100 lbs.	8.75	9.00

Tôles Canada

Bonne demande. Prix fermes.

Nous cotons: 52 feuilles demi-poll, \$2.75; 60 feuilles, \$2.80 et 75 feuilles, \$2.90.

Tôles galvanisées

Bonne demande.

Nous cotons à la caisse: Fleur

	Bell et	Queens de	
	Gorbals	Comet	Head Lys
28 G	4.60	4.70	4.70
26 G	4.45	4.45	4.55
22 à 24	3.90	3.95	4.20
16 G à 20	3.75	3.95	3.85

Apollo

10½ oz.=28 Anglais	4.85
28 G.=26 Anglais	4.60
26 G.	4.35
24 G.	4.10
22 G.	4.10
16 à 20 G.	3.85

Moins d'une caisse, 25c. de plus par 100 livres.

28 G Américain équivaut à 26 G Anglais.

Les petites tôles sont également très fermes.

Petite tôle 18 x 24	52 fines	4.45
Petite tôle 18 x 24	60 fines	4.70

Tôles noires

Bonne demande.

Nous cotons: 20 à 24 gauge, \$2.55; 26 gauge, \$2.65; 28 gauge, \$2.70.

Plaques d'acier

Demande active et prix fermes.

1-8 pouce	100 livres	2.65
3-16 pouce	"	2.55
1-4 pouce et plus épaisses.	"	2.45

Zinc en feuilles

Nous cotons: \$6.75 à \$7.00 les 100 lbs.

Tuyaux de poêle

Bonne demande.

Nous cotons par 100 feuilles: 5, 6 et 7 pouces, ordinaires \$7.50 et polis \$9.

Coudes pour tuyaux

Même observation que pour les tuyaux de poêle.

Nous cotons à la doz.: coudes ronds ordinaires 75 feuilles, \$1.10; 60 feuilles, \$1.47 et polis, 60 feuilles, \$1.64.

Baignoires

Les seules qui se vendent couramment sont les suivantes:

Acier, 5 p. à 5 1-2 p.	8.00
Duplex	12.75
Steel clad	15.00
Fonte Émaillée, qualité B, 5 1-2	20.00
Fonte Émaillée, qualité B, 5 p.	19.25

Closets

Richelieu uni	\$4.00
Richelieu façonné	4.25
Low Down avec citerne complète frêne ou cerise	16.50 à 25.00

Evier

Eviers 18 x 30 à bord plat	2.00
Eviers 16 x 24	2.20
Eviers 14 x 20	2.00

Lavabos

Lavabos en fonte émaillée, escompte 30 p. c. sur les prix de la liste.

Soudure

Bonne demande.

Nous cotons: barre demi et demi, garantie 26 1-4 à 29 1-2c.; do commerciale, 25 1-2 à 27 1-2c.; do, à essayer les tuyaux, 24 à 25c.

Etupe

Bonne demande.

Nous cotons aux 100 lbs: navy \$5.50 et \$6 et plumbers \$4 à \$4.25.

Couplets

Fort demande et marché très ferme. L'escompte sur les prix de la liste est de 65 et 10 pour cent. pour les couplets en fer et en acier.

QUINCAILLERIE

Boulons et noix

Nous cotons:

Boulons à voitures Norway (\$3.00)	et 10 p. c.
Boulons à voitures carrés [\$2.40]	10 p. c.
Boulons à voitures (\$1.00): grands	3-16 pce et au-dessus, 60, 10 et 1 pce.
Boulons à voitures grands, 7-16 et au-dessus, 55, 5 et 10 p. c.	
Boulons à machine, 3-8 pce et au-dessus 60, 10 et 10 p. c.	
Boulons à machine, 7-16 pce et au-dessus 55, 5 et 10 p. c.	
Boulons à lisse, 3-8 et plus petits	10 p. c.
Boulons à lisse, 7-16 et plus gros	5 p. c.
Boulons à charrue, 55, 5 et 10 p. c.	

Noix par boîtes de 100 lbs.

Prix très fermes.

Nous cotons:

Noix carrées, 4c. la lb. de la liste
Noix hexagones, 4 1-4c. la lb. de la liste
Pour moins d'une boîte de 100 lbs. les prix sont à augmenter de 1-2c. par lb.

Broche à clôtures

Le prix de la broche ondulée No 9, est coté \$2.95 pour quantité de moins d'un char et \$2.90 pour lot de char. On alloue 20c. de fret par 100 lbs, pour moins d'un char et pour lot de char.

Les prix de la broche barbelée sont les suivants: \$3.00 à Montréal et f.o.b. Cleveland \$2.65 pour lots de chars de 18 tonnes et \$2.75 pour moins d'un char.

Ces prix sont établis pour livraison jusqu'au 1er avril. Au 1er janvier, ils seront augmentés de 5 cents.

Broche pour poulaillers

L'escompte sur les carreaux de 2 pouces est de 50 et 5 p.c., et celui sur les autres grandeurs de 40 et 10 p.c.

Broche galvanisée, etc.

Nous cotons:

Acier fin du No 17 au No 34, 25 pour cent sur la liste.

Cuivre jaune37½ p. c.
Copper (cuivre rouge)37½ p. c.

Broche galvanisée:

No 5	les 100 lbs	3.95
No 6 à 8	les 100 lbs	3.40
No 9	les 100 lbs	2.90
No 10	les 100 lbs	3.45
No 11	les 100 lbs	3.50
No 12	les 100 lbs	3.05
No 13	les 100 lbs	3.15
No 14	les 100 lbs	4.00
No 15	les 100 lbs	4.20
No 16	les 100 lbs	4.45

Poll, Brûlé:

No 6 à 9	les 100 lbs	2.40
No 10	les 100 lbs	2.45
No 11	les 100 lbs	2.52
No 12	les 100 lbs	2.70
No 13	les 100 lbs	2.80

No 14	les 100 lbs	2.90
No 15	les 100 lbs	2.95
No 16	les 100 lbs	3.10
Brûlé p. tuyau	100 lbs	No 18 3.95
Brûlé p. tuyau	100 lbs	No 19 4.20
Extra pour broche huflée, 10c. p. 100 lbs.		

Broche à foin

Bonne demande.

Nous cotons:

No 13, \$2.70; No 14, \$2.80 et No 15, \$2.95. Broche à foin en acier coupée de longueur, escompte 25 p. c. sur la liste.

Broche moustiquaire

Nous cotons: \$1.72 1-2 par rouleaux de 100 pieds et \$1.77 1-2 par rouleaux de 50 pieds.

Broquettes

		Escomptes.
Pour boîtes à fraises75 et 10 p.c.	
Pour boîtes à fromage85 p.c.	
A valises80 et 10 p.c.	
A tapis, bleues75 et 10 p.c.	
A tapis, étamées80 et 10 p.c.	
A tapis, en barils	40 p.c.	
Coupées bleues, en doz.75 et 5 p.c.	
Coupées bleues, en ¼ pesanteur	60 p.c.	
Sweedes, Coupées, bleues et ornées, en vrac	90 p.c.	
Sweedes, Coupées, bleues et ornées, en doz.	95 p.c.	
A chaussures, en doz.	50 p.c.	
A chaussures, en ppts. 1 lb. 60 et 10 p.c.		

Câbles en fil d'acier

6 brins, 19 fils.

Prix fermes.

3-8 pouce de diamètre	100 pieds	3.50
1-2 pouce de diamètre	100 pieds	5.00
5-8 pouce de diamètre	100 pieds	6.50
3-4 pouces de diamètre	100 pieds	8.25
7-8 pouce de diamètre	100 pieds	10.75
1 pouce de diamètre	100 pieds	12.00

Clous coupés

Stocks très bas.
Nous cotons: prix de base \$2.50 f.o.b. Montréal

Clous de broche

Bonne demande.
Nous cotons: \$2.50, prix de base f.o.b. Montréal.

Clous à cheval

Bonne demande et prix fermes.
Nous cotons par 100 lbs.: No 7 \$26; No 8, \$23.00; No 9, \$22.00; No 10 \$20; avec escompte de 55 p. c. pour la première qualité et de 57 1-2 p. c. pour la 2e qualité. Ajouter 1-2c. net extra pour boîtes de 1 livre.

Clous à cheval marque "C"

	Longueur	Par lb.	Par bte
No 5 2 pouces		0.30	7.50
No 6 2 1-8 pouces		0.26	6.50
No 7 2 1-4 pouces		0.24	6.00
No 8 2 3-8 pouces		0.24	6.00
No 9 2 1-2 pouces		0.24	6.00
No 10 2 5-8 pouces		0.22	5.50
No 11 2 3-4 pouces		0.22	5.50
No 12 2 7-8 pouces		0.22	5.50
No 14 3 1-8 pouces		0.22	5.50

En boîtes de 25 lbs., chaque; aussi en cartonnages de 5 lbs. et de 1 lb. Formes ovale et fraisée, mêmes prix.

Clous pour fers de course et fers de trot légers.

Choix extra.

	Longueur	Par lb.
No 1 1 1-2 pouce		\$1.00
No 2 1 5-8 pouce		1.00
No 3 1 3-4 pouce		0.50
No 4 1 7-8 pouce		0.40

Escompte au commerce: 40 et 10 et 7 1-2 p. c. sur les prix de liste.

L'occasion ne cesse de frapper

à votre porte, pendant que vous lisez ce message et, bien que l'occasion de teur notre ligne de

VERRE a VITRES

vous soit toujours offerte, il est évident que plus tôt vous la tiendrez, plus d'argent vous gagnerez. Pourquoi laisser des étrangers venir et vous enlever votre clientèle pour le verre? Cette clientèle vous appartient et vous devez fournir à ses besoins. Permettez-nous de vous envoyer notre catalogue. Vous verrez alors quelle ligne complexe est toujours à votre disposition pour y puiser, et nous pouvons dire en toute vérité que la qualité de nos marchandises n'a jamais été surpassée.

The Hobbs Manufacturing Co., Limited

LONDON

TORONTO

WINNIPEG

Aux commerçants seuls, dont les achats totaux pendant un mois du calendrier ne seront pas de moins de dix boîtes (250 lbs.), un autre rabais de 10 p. c. sera alloué sur l'état de compte.

Termes de vente: Comptant 30 jours, moins 2 p. c. d'escompte; tous comptes réglés par acceptation ou remise, dans les 30 jours du 1er du mois suivant la vente.

Livraison: sans frais à bord des chars ou des bateaux à Montréal.

Ollous à cheval "Peerless"

Longueur.	Par lb.	Par boîte
No 3 1 9-16 pouce	0.60	15.00
No 4 1 3-4 pouce	0.28	7.00
No 5 1 15-16 pouce	0.15	3.75
No 6 2 1-8 pouces	0.14	3.50
No 7 2 5-16 pouces	0.13	3.25
No 8 2 1-2 pouces	0.13	3.25
No 9 2 11-16 pouces	0.12	3.00
No 10 2 7-8 pouces	0.12	3.00
No 11 3 pouces	0.12	3.00
No 12 3 3-16 pouces	0.12	3.00

Escompte aux marchands sur demande.

Fers à cheval

Forte demande; prix fermes.

Nous cotons f.o.b. Montréal:

	No 2	No 1
	et plus et plus petit	
Fers à neige le qrt	3.90	4.15
Léger et pesant . . . le qrt	3.65	3.90
New Light Pattern . le qrt	4.00	4.25
Featherweight Nos 0 à 4		5.50
Fers "Toe weight" Nos 1 à 4 . . .		6.75

Fers assortis de plus d'une grandeur au baril, 10c. à 25c. extra par baril.

Neverslip en fer	100 lbs	9.00
Neverslip en acier	100 lbs	12.00

Ces prix concernent tous les numéros à partir du No 2.

Pour les Nos 0 et 1, les prix sont plus élevés de 25c., soit \$9.25 pour les fers neverslip en fer, et \$12.25 pour les fers neverslip en acier.

Neverslip crampons 5-16, le cent .	2.10
Neverslip crampons 3-8, le cent .	2.40
Neverslip crampons 7-16, le cent .	2.65
Neverslip crampons 1-2, le cent .	2.90
Neverslip crampons 9-16, le cent .	3.45
Neverslip crampons 5-8, le cent .	4.20

Chaînes en fer

Bonne demande; les prix sont très fermes et les marchandises très difficiles à obtenir.

On cote par 100 lbs.:

3-16 No 6	10.00
3-16 exact 5	8.50
3-16 Full 4	7.00
1-4 exact 3	6.50
1-4	6.00
5-16	4.00
3-8	3.90
7-15	3.80
1-2	3.70
9-16	3.60
6-8	3.40
3-4	3.30
1	3.30
7-8	3.30

Chaînes à traits	esc. 45 p.c.
Jack Chain en acier, simple et double	esc. 40 p.c.
Jack Chain en cuivre, simple et double	esc. 50 p.c.
Chaînes à vache	esc. 40 p.c.
Chaînes fermant en dehors	esc. 65 p.c.
Ferremets de chaîne à vache	esc. 35 p.c.

A diminuer 1-4c de la liste pour les détailliers.

Vie à Bois

Nous cotons les escomptes suivants sur la liste:

Tête plate, acier	85 et 10 p.c.
Tête ronde, acier	80 et 10 p.c.
Tête plate, cuivre	75 et 10 p.c.
Tête ronde, cuivre	70 et 10 p.c.
Tête plate, bronze	70 et 10 p.c.
Tête ronde, bronze	65 et 10 p.c.

Vie à machine

Têtes plates, 25 p.c. de la liste.
Têtes rondes, 20 p.c.

Rivets et Palatres

L'escompte des palatres en cuivre a été porté de 15 à 20 p. c., et celui des rivets en cuivre de 15 à 35 p. c.

Nous cotons:

Rivets en fer, noirs et étamés, 60, 10 et 10 p. c.	
Palatres cuivre, 20 p. c.	
Extra 1c. par lb. sur rivets en fer pour boîtes carton 1-2 lb.	
Rivets en cuivre 35 p. c. et en boîtes de carton, 1c. extra par lb.	

Fanaux

Bonne demande.

Nous cotons:

Cold Blast No 2	doz.	6.50
Wright No 3	doz.	8.50
Ordinales	doz.	4.75
Dashboard C. B.	doz.	9.00
No 0	doz.	5.75

Peinturés 50c. extra par doz.

Tordeuses à linge

Nous cotons:

Royal Canadian	la doz.	\$35.00
Colonial	"	40.00
Safety	"	42.50
E. Z. E.	"	39.75
Rapid	"	34.75
Paragon	"	40.75
Bicycle	"	45.25

Munitions

Bonne demande.

Nous cotons:

Caps B B Dom. le mille, 50 et 7½ p. c.	
Cartouches, Amer R. F. le mille, à plomb et à balle, 30 et 5 p. c.	
Cartouches chargées amér., esc. 20 p. c. sur la liste.	
Cartouches vides amér., 10 p. c. d'avance sur la liste.	
Cartouches Amér. C. F. Sporting avance 10 p. c. sur la liste.	
Cartouches amér. C. F. à balle et à plomb	
Prix net sur la liste.	
Caps B. B. Amer. le mille, \$2.00.	
Caps à Cartouches, No 1, 1 1-2, 2, 2 1-2, le mille, \$2.05.	
Caps B B. Dominion R. F. 60 et 2½ p. c.	
Cartouches Dominion C. F. 30 p. c.	
Cartouches Dominion C. F. Sporting 20 et 5 pour cent.	
C. F. Sporting, ajouter 5 p. c. à la liste.	
Cartouches C. B. le mille 50 et 7½ p. c.	
Cartouches blanches Crown 25 et 5 p. c.	
Cartouches chargées Crown 15 et 10 p. c.	
Cartouches cuivre 55 et 5 p. c.	
Poudre noire 12 gauge le mille 15 et 10 p. c.	
Poudre noire 10 gauge le mille 15 et 10 p. c.	
Poudre blanche 12 gauge le mille 30 et 10 pour cent.	
Poudre blanche 10 gauge le mille 30 et 10 pour cent.	
Caps à cartouches Dominion 25 p. c.	

Poudre

Bonne demande.

Nous cotons:

S. S. sans fumée Shot Gun 100 lbs ou moins	la lb.	0.85
1000 lbs ou plus	la lb.	0.80

net 30 jours.

Plomb de chasse

Bonne demande.

Nous cotons:

Ordinaire	100 lbs	7.50
Chilled	100 lbs	7.90
Buck and Seal	100 lbs	8.30
Ball	100 lbs	8.70

On donne un escompte de 5 p. c. sur la liste.

METAUX

Antimoine

Marché ferme.

Nous cotons sans changement: de 14 à 14 1-2 cents la livre.

Fontes

Assez bonne demande et prix fermes.

Nous cotons:

Carron No 1	0.00	25.50
Carron Spécial	0.00	24.50
Carron Soft	0.00	24.00
Clarence No 3	0.00	21.50
Londonderry	0.00	24.00
Middlesboro No 1	0.00	21.50
Middlesboro No 3	0.00	20.50
Summerlee No 1	0.00	25.50
Summerlee Spécial	0.00	24.50
Summerlee Soft	0.00	24.00

Fer en barre

Le fer en barre est très ferme.

Forte demande et stocks légers.

Nous cotons:

Fer marchand, base 100 lbs.	2.15	2.20
Fer forgé base 100 lbs.	0.00	2.45
Fer fini base 100 lbs.	0.00	2.60
Fer pour fers à cheval base 100 lbs.	0.00	2.60
Feuillard mince 1½ à 3 pcs. base	3.10	

Acier en barre

Forte demande. L'acier en plaques a également une forte demande et ses prix sont fermes.

Les aciers à outils et aciers à coupe rapide sont très fermes et rares et ont une forte demande.

Il y a difficulté à se procurer toutes les quantités demandées, car la demande semble dépasser la production.

Nous cotons net, 30 jours.

Acier doux base 100 lbs.	0.00	2.25
Acier à rivets base 100 lbs.	0.00	2.25
Acier à misse base 100 lbs.	0.00	2.25
Acier à bandage base 100 lbs.	0.00	2.30
Acier à machine base 100 lbs.	2.35	2.80
Acier à pince base 100 lbs.	0.00	2.95
Acier à ressorts base 100 lbs.	2.75	3.00

Cuivre

Marché plus faible et légèrement en baisse.

Nous cotons le cuivre en lingots de 16 1-2 à 17c. Le cuivre en feuilles et coté à 30 cents.

Etain en lingots

Marché ferme et sans changement.

On cote de 36 1-2 à 37 cents.

Plomb en lingots

Marché plus faible et en baisse de 10c. Nous cotons: \$4.90 à \$5.00.

Zinc en lingots

Marché plus faible et en baisse de 25c. Nous cotons: de \$6 à \$6.25 les 100 lbs.

HUILES, PEINTURES ET VITRERIE

Huile de lin

Marché faible.

Nous cotons au gallon: huile bottée, 66c. de 1 à 2 barils et 64c. pour 3 à 5 barils; huile crue 63c. de 1 à 2 barils et 61c. pour 4 à 5 barils.

Fournitures de Feutre et de Papier

LAISSÉZ-NOUS VOUS COTER DES PRIX
POUR N'IMPORTE QUELLE QUANTITÉ de

Toitures Coudronnées (Roofing) prêtes à poser, 2 et 3 plis
Papiers de Construction, Feutre à doubler et à Tapiser
Produits de Coudron, Papier à Tapiser et à Imprimer
Papier d'Emballage Bruñ et Manille.

NOTE:—Nous sommes les fabricants du Feutre Goudronné "Black Diamond."

Alex. McArthur & Co.

82 Rue McGill, Montréal. Limited.

MANUFACTURE DE FEUTRE POUR TOITURES: Rues du Havre et Logna.
MOULIN A PAPIER, Joliette, Qué.

SCIES SILVER STEEL ATKINS



Les plus fines scies d'Amérique. Haute qualité sous tous les rapports. Elles sont **Repasées Effilées**, ce qui les fait couper plus facilement et les fait fonctionner plus vite.

E. C. ATKINS & CO., Inc.

Bureau Principal et Manufacture à Indianapolis.
Manufacture Canadienne à Hamilton, Ont.

Fer-blanc

"ALLWAYS" et "CANADA
CROWN" véritablement
au Charbon de Bois.

"TRYM" au meilleur Coke.

Fer-blanc Terne

"DEAN" au Charbon
de Bois.

Toutes marques Standard, qualité de confiance, prix modéré.
N'acceptez pas de substitution.

A. C. LESLIE & CO., Montreal. LIMITED.

ON NE VEND QU'AU COMMERCE DE GROS.

METTEZ EN STOCK DES COUVERTES A CHEVAL

Sur lesquelles vous puissiez faire de l'argent.

La COUVERTE A CHEVAL Montreal Safety

"STAY-ON"

est la seule couverte à cheval à laquelle on puisse se fier sur le marché.

Peu importe que l'animal soit debout, couché ou qu'il se roule, la couverte ne bougera pas du dos du cheval.

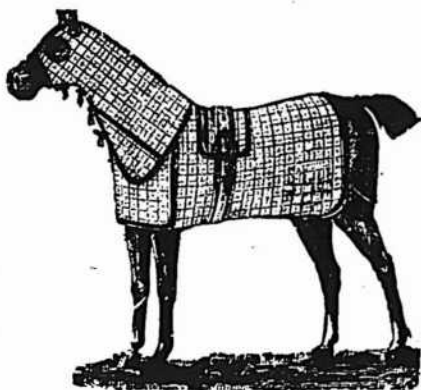

Vous verrez que vos clients ne voudront pas en avoir d'autre quand ils verront la couverte "STAY-ON".

Demandez nos termes. Nous sommes les plus forts manufacturiers au Canada.

E. N. HENEY Co., Limited

333-335 rue St-Paul, - MONTRÉAL.

MEUBLES

A PRIX MOYENS
ET A BAS PRIX

EN GROS

Chaises et Berceuses, Somniers en Broche Tressée
Oreillers, Matelas, Etc.
Pour le Commerce Domestique et pour l'Exportation.

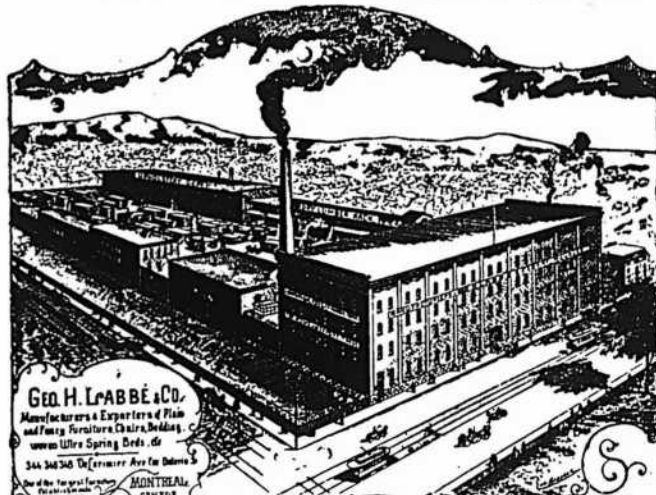

Geo. H. Labbé & Co.
Manufacturers & Exporters of Plain
and Fancy Furniture, Chairs, Bedding,
Woolen Ultra Spring Beds, etc.
344-346 3/4 De La Salle Ave. (ex-Duquesne)
MONTREAL
CANADA

Nous invitons tout particulièrement MM. les Marchands de la campagne à venir visiter notre établissement.

Geo. H. Labbé & Co., Manufacturiers,

348, AVENUE DELORIMIER, MONTREAL.

Angle de la rue Ontario.

Esence de térébenthine

Nous cotons: au gallon, pour un baril, 77c.; de 2 barils à 4 barils, 76c.; et pour quantité moindre de 1 baril, 82c.

Hulle de loup-marin

Cet article est très rare et en bonne demande.

Nous cotons au gallon.

Hulle extra raffinée	60c
Hulle paille	45c

Blanc de plomb

Marché faible.

Nous cotons:

Blanc de plomb pur	\$7.00	\$7.25
Blanc de plomb No 2	6.50	6.75
Blanc de plomb No 2	6.25	6.50
Blanc de plomb No 3	6.00	6.25
Blanc de plomb No 4	5.75	6.00

Peintures préparées

Marché très ferme.

Nous cotons:

Gallon	1.15	1.25
Demi-gallon	1.20	1.30
Quart de gallon	1.25	1.35
En boîtes de 1 lb.	0.08½	0.09½

Pitch

Les prix sont sans changement.

Goudron dur	100 lbs.	0.65
-----------------------	----------	------

Verres à Vitres

Forte demande.

Nous cotons sans changement: Star, au-dessous de 26 pouces unis: 50 pieds, \$1.70; 100 pieds, \$3.20; 26 à 40, 50 pieds, \$1.80; 100 pieds, \$3.40; 41 à 50, 100 pieds, \$3.85; 51 à 60, 100 pieds, \$4.10; 61 à 70, 100 pieds, \$4.35; 71 à 80, 100 pieds, \$4.85. Double Diamond, 100 pieds: 0 à 25, \$6.75; 26 à 40, \$7.25; 41 à 50, \$8.75; 51 à 60, \$10.00; 61 à 70, \$11.50; 71 à 80, \$12.50; 81 à 85, \$14.00; 86 à 91 à 95, \$18.00. Escompte, 33 1/3.

Sur Diamond, escompte 20 p.

Vert de Paris

Nous cotons: Anglais Canadien

Barils à pétrole	28½c	28½c
Kegs à arsenic	28½c	28½c
Drums de 50 et 100 lbs.	29 c	29 c
Drums de 25 lbs.	29½c	29½c
Boîtes à papier 1 lb.	30 c	30 c
Boîtes fer-blanc, 1 lb.	31 c	31 c
Boîtes papier, 1-2 lb.	32 c	32 c
Boîtes fer-blanc, 1-2 lb.	33 c	33 c

Briques réfractaires, etc.

On cote les briques réfractaires anglaises \$17.00 à \$21.00; les briques écossaises, de \$27.00 à \$30.00; les briques américaines, de \$23.00 à \$35.00.

Ciment

Nous cotons par baril: ciment américain, de \$2.00 à \$2.10; ciment canadien, \$2.10; ciment anglais, \$2.00 à \$2.05 et ciment belge, de \$1.60 à \$1.90.

Câbles et cordages

Prix très fermes. Bonne demande.

Nous cotons:

Best Manilla base lb.	0.00	0.15½
British Manilla base lb.	0.00	0.11½
Sisal base lb.	0.00	0.10½
L'athyarn simple base lb.	0.00	0.10
L'athyarn double base lb.	0.00	0.10½
Jute base lb.	0.00	0.10½
Coton base lb.	0.00	0.18½
Cordes à châssis base lb.	0.00	0.30

Papiers de Construction

Bonne demande.

Nous cotons:

Jaune et noir pesant	2.00
Jaune ordinaire le rouleau	0.40
Noir ordinaire le rouleau	0.50

Joudronné les 100 lbs.	2.25
Papier à tapls la tonne	60.00
Papier à cou. roul. 2 plis	0.00 1.00
Papier à cou. roul. 3 plis	0.00 1.25
Papier surprise roul. 15 lbs	0.50

FERRAILLES

Le marché est sans activité.

Cuivre fort	0.00	0.12
Cuivre mince ou fonds en cuivre	0.00	0.11
Laiton rouge fort	0.00	0.11½
Laiton jaune fort	0.00	0.08
Laiton mince	0.00	0.06
Plomb	0.00	0.03½
Zinc	0.00	0.03

tonne.

Fer forgé No 1	0.00	14.50
Fer forgé No 2	0.00	6.00
Fer fondu et débris de machines	0.00	17.00
Plaques de poêles	0.00	12.00
Fontes et aciers malléables	0.00	9.00

La lb.

Vieilles claques	0.00	0.10
Chiffons de la campagne	0.00	1.00



Permis de construire à Montréal

Rue Chaussé, No 894, modifications à une maison; coût probable, \$400. Propriétaire, Ed. D. Roy (1875).

Coin de la rue Fabre et de l'avenue Mont-Royal, une maison formant un magasin et 3 logements, 25 x 30, à 3 étages, en bois, pierre et brique, couverture en gravois; coût probable, \$3,000. Propriétaire, J. R. Beauchamp (1876).

Rue Bishop, No 263, modifications à une maison; coût probable, \$420. Propriétaire, A. W. Hooper; entrepreneur, J. W. Morrison (1877).

Rue St-Laurent, No 705, modifications à une maison; coût probable, \$375. Propriétaire, L. C. Lafontaine; entrepreneur, Nap. Lavote (1878).

Rue Dumont, près de la rue Sherbrooke, une maison formant 3 logements, 23 x 30, à 3 étages, en bois et brique, couverture en gravois; coût probable, \$2,000. Propriétaire, Jos. Ouimet (1879).

Rue St-Jacques, modifications à la gare Bonaventure; coût probable, \$3,000. Propriétaires, Grand Trunk Ry. Co. (1880).

Rue St-Denis, arrière No 277, un hangar, 10 x 15; coût probable, \$75. Propriétaire, C. A. Daigle (1881).

Rue Montcalm, près de la rue Sherbrooke, une manufacture, 84 x 20, à 2 étages, en brique; coût probable, \$6,000. Propriétaire, A. F. Déchaux; architecte, L. R. Montbriand; entrepreneur, Abel Prévost (1882).

Rue Notre-Dame Ouest, No 2583, modifications à une maison; coût probable, \$250. Propriétaire, Omer Lavergne (1883).

Rue St-Martin, Nos 110 à 116, modifications à une maison; coût probable, \$200. Propriétaire, Thos. Clément (1884).

Rue Ontario Est, No 1589, modifications à une bâtisse; coût probable, \$500. Propriétaires, Montreal Royal Box Mfg. Co. (1885).

Rue St-Germain, un hangar formant un logement temporaire, 22 x 25, à un étage, en bois; coût probable, \$2,000. Propriétaire, Isaac Masters (1886).

Rue Chambord, près de l'avenue Mont-Royal, une maison formant 2 logements, 24 x 36, à 2 étages, en bois et brique, couverture en gravois; coût probable, \$1,800. Propriétaire, Jos. Létourneau (1887).

Rue Huntley, près de la rue Compton, écurie, 22 x 16, à un étage, en bois et brique, couverture en papier; coût probable, \$600. Propriétaire, Alph. Daoust; entrepreneur, Frs Paré (1888).

Rue Lagauchetière Est, No 868, un hangar, 75 x 45, à un étage, en bois et brique; coût probable, \$600. Propriétaire, J. Jackson (1889).

Rue Aylwin, près de la rue Ontario, 1 maison formant 5 logements, 25 x 38, à 3 étages, en bois et brique, couverture en gravois; coût probable, \$3,000. Propriétaire, Eph. Gagnon; entrepreneur, J. O. Gagnon (1890).

Rue Fabre, près de la rue Gifford, une maison formant un logement, 30 x 25, à 2 étages, en bois et brique, couverture en gravois; coût probable, \$1,300. Propriétaire, Z. Normandin (1891).

Parc St-Henri, quartier St-Henri, une maison formant 3 logements, 25 x 42, à 2 étages, en bois, pierre et brique, couverture en gravois; coût probable, \$6,000. Propriétaire, Ed. Boudrias (1892).

Parc St-Henri, une écurie, 25 x 15, à 2 étages, en bois et brique, couverture en gravois; coût probable, \$500. Propriétaire, Ed. Boudrias (1893).

Rue Coleraine, près de la rue Hibernia, un hangar, 22 x 23, en bois et brique; coût probable, \$800. Propriétaire, A. Lamarré (1894).

2ième avenue, près de la rue Holt, une maison formant 2 logements, 30 x 34, à 2 étages, en bois et brique, couverture en papier; coût probable, \$800. Propriétaire, N. Plouffe (1895).

Rue De Fleurimont, un patinoir, 200 x 60, en bois; coût probable, \$1,000. Propriétaire, John Dillon; entrepreneur, El. Cox (1896).

Rue St-Hubert, No 1746, modifications à une maison; coût probable, \$400. Propriétaire, Henry Wooding; entrepreneur, Frk. Touchy (1897).

Rue St-Hubert, près de la rue De Fleurimont, une maison formant 2 logements, 19 x 35, à 2 étages, en bois et brique, couverture en gravois; coût probable, \$1,500. Propriétaire, Michel Galambos (1898).

Rue Visitation, entre les Nos 107 et 109, une extension, 23 de front, en bois et brique; coût probable, \$1,800. Propriétaires, RR. PP. Oblats; entrepreneur, Jos. Vézina (1899).

EMPLOI DE L'ALUMINIUM EN ELECTRICITE

Des expériences ont été faites par le Connecticut relativement à l'emploi du fil d'aluminium pour les électro-aliments des dynamos et autres usages similaires sans que le fil soit recouvert d'une couche isolante. Au lieu de cette substance, on recouvre le fil d'une couche d'oxyde de fer, qui forme une bonne isolation pour les diverses spires.

A la température ordinaire, l'aluminium se couvre d'oxyde quand on le place dans l'eau ou dans la vapeur, et cet oxyde est hydraté. A 150 degrés C. (302 degrés F.) l'eau disparaît et l'oxyde est complètement anhydre à 300 degrés C. (572 degrés F.). On obtient ainsi une couche mince ayant une bonne résistance.

MONTRES DE *Ingersoll*

POUR HOMMES ET FEMMES

Les Montres Ingersoll sont les montres de qualité les plus connues et les moins chères du monde. Ce sont des chronomètres exacts, petits et d'apparence élégante, et leur bas prix les place à la portée de tout le monde.

Les marchands trouvent que ce sont des montres particulièrement désirables à tenir, non seulement parce qu'elles sont faciles à vendre et procurent un bon profit sur chaque vente individuelle, mais parce qu'elles ne causent aucun ennui après qu'elles ont été vendues, en



étant rapportées pour réparations.

Ces montres sont de huit modèles différents — trois pour les hommes et cinq pour les femmes — et de plusieurs genres divers, tous absolument modernes et de la dernière heure.

Vous pouvez obtenir notre catalogue et des renseignements complets, ainsi qu'un escompte pour une certaine quantité, par l'intermédiaire de votre maison à commission ou de notre agence la plus rapprochée. Toutes les marchandises sont expédiées f. o. b., New-York.

Robert H. Ingersoll & Bro.,
Jewellers Court, NEW YORK, E.U.A.

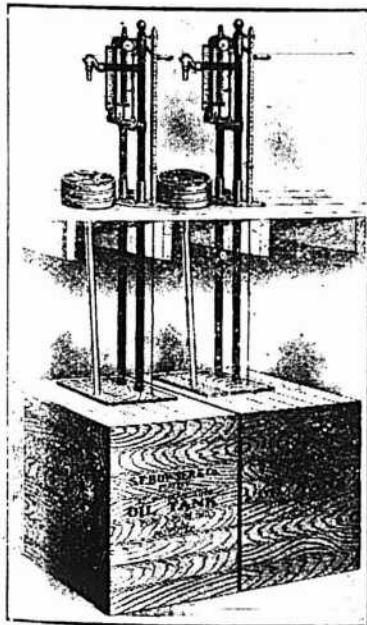

Gravure No. 35.
Double Appareil de cave pour Deux Sortes d'Huile.

Pourquoi les Lampes Fument.

Les lampes fument parce que l'huile est sale et c'est généralement la faute de l'épicier qui vend l'huile. A moins que l'huile ne soit manipulée au moyen d'un Réservoir Bowser à Mesure Automatique, elle ne peut pas être tenue propre.

Le Bowser tient l'huile propre, empêche les verres de lampe de se salir et donne ainsi des clientes satisfaites. Une cliente satisfaite de l'huile achètera ses autres articles d'épicerie dans le même magasin.

L'huile est tenue dans un réservoir à l'épreuve de la saleté et, quand on en a besoin, est mesurée directement dans la canistre de la cliente.

Le réservoir Bowser est également sûr, économique, propre et commode.

Demandez le Catalogue C.C.

S. F. BOWSER & CO., Limited

66-68 Ave. Frazer, Toronto, Ont.

"Si vous avez un vieux Bowser et si vous en désirez un neuf, écrivez-nous pour notre offre libérale d'échange."

d'aluminium est enroulé de la manière voulue, puis placé dans l'eau pour y recevoir la couche d'oxyde. La chaleur nécessaire pour sécher la bobine est obtenue facilement en y faisant passer un courant. Dans l'usage pratique, la température de la bobine ne doit pas être trop élevée. On a trouvé que l'isolation ainsi déterminée est bonne, au moins aux basses tensions, à une température inférieure à 450 degrés (842 deg. F.) en moyenne, comptant 300 deg. C. (572 deg. F.) à la surface de la bobine et 600 deg. C. (1112 deg. F.) près du noyau. Une telle bobine a, sur la bobine ordinaire, l'avantage d'être plus petite, et le fil de base donne un meilleur rayonnement de la chaleur. Le poids plus léger de ces bobines les rend précieuses dans le cas de pièces animées d'un mouvement de révolution, car la force centrifuge est moins forte.

Les travaux de construction à peu près terminés maintenant laissent les entrepreneurs, plombiers, etc., avec des stocks très restreints. Nous leur conseillons de profiter du calme des affaires pour se renseigner sur les endroits où ils peuvent acheter dans les meilleures conditions possibles tout ce qui concerne les articles de quincaillerie, ferronnerie, plomberie, etc. S'ils font, comme nous le leur conseillons, une visite à la maison Jean Paquette, 1353, rue St-Laurent, ils se convaincront que pour l'assortiment, le choix et les prix des marchandises, il est difficile de trouver mieux.

Les tôles galvanisées de la marque "Comet" de Gilbertson peuvent avoir des rivales, mais pour la facilité du travail il n'en est aucune qui leur soit supérieure. Parfaitement souples, unies et galvanisées, les plombiers qui les emploient les demandent toujours quand ils s'en sont une fois servis. Les marchands qui fournissent les plombiers devraient toujours avoir en stock les tôles de la marque "Comet".

La Filière Beaver

La filière représentée par les gravures ci-dessous diffère de la filière ordinaire par la manière dont on ajuste l'outil aux diverses grosseurs de tuyaux. En changeant de place le levier sur le cadran



Vue de la filière Beaver assemblée

d'une filière Beaver No 2, les peignes à fileter s'ajustent pour fileter des tuyaux de quatre grosseurs différentes, 1 pouce, 1 1/4 pouce, 1 1/2 pouce et 2 pouces.

Une came avec quatre fentes ouvre les quatre segments pour fileter les ditte- rantes dimensions. Ces quatre segments

ont chacun trois filets complets et ainsi la surface coupante est petite. La came et la plaque du cadran sont maintenues ensemble d'une manière rigide au moyen d'une agrafe avec vis de pression. En vertu d'un principe simple de mécanique, les segments rétrogradent pendant le filetage pour former le filet aminci, de sorte qu'à chaque tour ils coupent à une profondeur moindre.

De petites saillies du cadran entrent

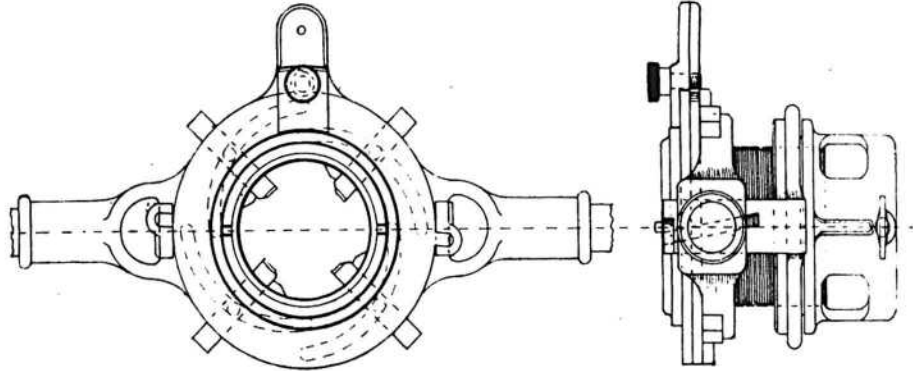

Filière montrant les comes et les peignes à fileter ajustables

dans des fentes pratiquées dans la tige latérale. Ces fentes sont inclinées de 16 degrés sur la perpendiculaire, de sorte que les segments s'éloignent du centre en donnant aux filets une inclinaison de 3-4 pouce au pied. La première dent de chaque peigne à fileter fait une taille d'ébauche, chaque dent succédant à la précédente fait une entaille un peu plus

pénétrer à l'intérieur, parce que le colier à vis de tension empêche et arrête tout relâchement et toute usure. Si le tuyau se fend, on peut dégager la filière en déplaçant le levier. Les filières Beaver, en six grandeurs, de 1-4 pouce à 12 pouces sont manufacturées par la Borden-Canadian Company, 66 rue Richmond Est, Toronto.

Chez Granger Frères

Maison de Gros, 390 rue St-Paul.

Les marchands qui suivent attentivement les annonces que cette maison publie chaque semaine dans "Le Prix Courant", savent où ils peuvent acheter une infinie variété d'articles pour le commerce des fêtes de Noël et du Jour de l'An.

Le plus intéressant pour eux est de savoir que cette variété d'articles n'a pas été accumulée au hasard, mais qu'elle est le résultat d'une étude complète et d'une connaissance parfaite des besoins des marchands de détail pour l'époque des fêtes.

Il y a, dans les salles d'échantillons de la maison Granger Frères, de quoi satisfaire la clientèle de toute catégorie; les riches et les pauvres; les hommes, les femmes, les enfants et les bébés; les goûts les plus raffinés et les goûts les plus simples, les gens difficiles à satisfaire et ceux faciles à contenter.

C'est pour le marchand une économie

de temps et d'argent d'aller visiter les milliers d'objets et d'articles de tout genre qu'offre cette maison. Economie de temps, car pour monter un stock complet de jouets, de cadeaux de tout genre, il est inutile de courir toute la ville; on trouve tout chez Granger Frères, dans les jouets, les articles de fantaisie et les objets utiles ou agréables qui peuvent être offerts comme cadeaux.

Il y a économie d'argent parce que tout a été acheté en grande quantité et que les manufacturiers ont, en conséquence, facturé leurs marchandises aux prix les plus réduits et il y a économie encore parce que la maison Granger Frères pour vendre beaucoup se contente de légers profits; elle a adopté pour devise: vendre bon marché pour vendre beaucoup.

Nous engageons, en conséquence, les marchands qui n'ont pas encore complété leurs achats pour le commerce des fêtes à visiter sans retard l'exposition toujours ouverte des jouets et articles de fantaisie de la maison Granger Frères.

Cette maison ne vend qu'au commerce.



**Le Meilleur
Poli de Famille
sur le Marché.**

BLACK JACK

CHEZ VOS MARCHANDS DE GROS.

P. Campbell & Co.,

ST. JOHN, N. B.

Seuls Manufacturiers du

Générateur Scientifique de Gaz Acétylène.

La plus Haute Récompense, Exposition du Dominion, Halifax,

Medaille d'Or.

Eclairage le plus Simple, le plus Sûr et le plus Economique
Pour

Résidences, Hôtels, Magasins,
Eglises, Manufactures,
Etc., Etc.

En grand usage dans toutes les
provinces. A une réputation
établie, égalée par nul autre.

L'Eclairage Idéal

Approuvé par les conseils d'Assureurs contre l'incendie : "Canadian," "New Brunswick," "Nova Scotia" et "Prince Edward Island."

Devis pour Eclairage.
Systèmes Complets.
Tuyaux, Accessoires
pour Gaz.

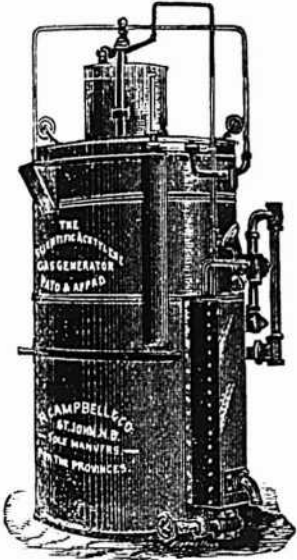

Demandez des Attestations.

LES FOURRURES SONT PRÉCIEUSES.

Ne laissez pas s'échapper votre prise par suite d'un piège médiocre. **UN VÉRITABLE** piège **NEWHOUSE** retient le gibier et gagne plusieurs fois dans une saison la somme supplémentaire qu'il coûte.



Les Pièges Newhouse en Acier

SONT ABSOLUMENT GARANTIS.

FABRIQUÉS DEPUIS 1848 PAR

ONEIDA COMMUNITY, LIMITED.

Télégraphiez pour le Catalogue.

NIAGARA FALLS, Ont.

SCIES MAPLE LEAF

Le Canada tient la tête dans la fabrication des scies de haute qualité.



NOS Scies sont trempées au moyen d'un procédé secret. Nous garantissons que ce sont les Scies les mieux trempées qui existent au monde. Comme fini, elles ne sont inférieures à aucune autre et elles sont parfaitement aiguës. Nous demandons un essai qui prouve nos prétentions. Satisfaction garantie.

Manufacturées par **The Maple Leaf Saw Works**
SHURLY & DIETRICH, Propriétaires, Galt, Ont.

LA QUALITE DES ALLUMETTES

"PRINCESS" et "TOCO"

— a été éprouvée par le grand Public. —

Ces Allumettes sont universellement reconnues comme les meilleures.

NOUS POUVONS VOUS COTER DES PRIX TRES AVANTAGEUX. ECRIVEZ-NOUS AVANT DE COMMANDER AILLEURS.

The IMPROVED MATCH COMPANY, Ltd.

BUREAUX : 324, Edifice Board of Trade.
TEL. MAIN 3244 MONTREAL.

Manufacture :
Drummondville, Que.



PENDANT LA SEMAINE TERMINEE
LE 16 NOV. 1907.

MONTREAL-EST

Quartier Lafontaine

Rue Berri, Nos 626 à 632. Lots 1203-34, 35, avec maison en bois et brique; terrain, 40 x 80, supr. 3229. Nap. Huot à Georgiana Poirier, épouse de J. B. Jos. Houlié; \$4,600 (70370.)

Rue St-Hubert, Nos 774 à 778. Lot 1203-252, avec maison en pierre et brique; terrain, 25 x 109, supr. 2744. Emma E. Duperrault, veuve de Jos. Héroux à Philibert Finlayson; \$8,200 (70387.)

Quartier Papineau

Rue Cartier, Nos 697 et 699. Lot 1225-48, avec maison en brique; terrain, 25 x 74. Virginie Moranville, épouse de Jos. Edm. Bisailon à Ernestine Labelle, épouse de Jos. Alb. Lang; \$3,500 (70371.)

Rue Dumont. Lot 1224-48; terrain, 25 x 82, supr. 1886 vacant. J. B. Nap. Audet dit Lapointe à Jos. Ouimet; \$377.20 (70-390.)

Rue De Montigny Est, Nos 1095 à 1099. Lot 499-6, avec maison en bois et brique; terrain, 24 x 81, supr. 1961. Alex. Desmar-teau à Delphine Trudeau, veuve de Maurice Côté; \$2,250 (70398.)

Ave Papineau, Nos 69, 64 et 66 et rue Dorchester Est, Nos 966 à 970. Droits dans les lots 227 et 228, avec maison en brique; terrain, supr. 3018; 1 do, supr. 2395; 1 do, supr. 2400. Philomène Villot dit Latour, épouse de Gilbert Lamoureux et al. à J. B. Villot dit Latour; \$1,047.75 (70400.)

Quartier Saint-Jacques

Rue Notre-Dame Est, Nos 794 et 796. Lots 35, 96 et 112, avec maison en bois; terrain, irrég., supr. 4181; 1 do, 37 de front, 40 en arrière x 80, supr. 2600; 1 do, 40 x 80. Jane O'Sullivan, veuve de J. P. Cuddy à The Canadian Pacific Ry. Co.; \$24,000 (70356.)

Quartier Saint-Laurent

Rue Craig Ouest, Nos 165 à 169. Lot 751, avec maison en bois; terrain, 61 x 119, supr. 7154. Wm. Laurie Chipchase à Jeffrey H. Burland; \$18,000 et autres considérations (70328.)

Rue Côté, Nos 4 à 8. Lot pt. 784, avec maison en pierre et brique; terrain, 63.7 de front, 66 en arrière x 47.10 d'un côté et 49 de l'autre. The Equity Real Estate Ltd. à The Howard Smith Paper Co., Ltd.; \$17,000 (70378.)

Ave du Parc, No 12. Lot 65, avec maison en pierre et brique; terrain, 26 x 106, supr. 2756. Philibert Finlayson à Samuel Berliand; \$11,000 (70391.)

Quartier Saint-Louis

Rue Cadieux, Nos 322 à 328. Droits dans le lot 1-2 S. E. 581, avec maison en brique; terrain, 41 x 124, supr. 5239. Catherine A et Agnès M. Rafter à Helen M. Rafter, veuve de Victor Roy; \$50 (70-366.)

Quartier Sainte-Marie

Rue Poupart. Lots 1361-5 à 8; 4 terrains, 40 x 90 chacun vacant. Léa Dufresne, épouse de J. C. Lacroix à Marsan & Frère; \$3,000 (70336.)

Rue Poupart. Lot 1-2 N. O. 1361-7; ter-

rain, 20 x 90 vacant Marsan & Frère à Théophile Leclaire; \$400 (70337.)

Rue Poupart. Lot 1361-8; terrain, 40 x 90 vacant. Marsan & Frère à Henri Marineau; \$800 (70338.)

MONTREAL-OUEST

Quartier Sainte-Anne

Rue Dalhousie, Nos 156 à 160. Lot 1702, avec maison en bois; terrain, supr. 4548. James Ainslie Robertson à The James Robertson Co., Ltd.; pas de prix donné. (144764.)

Quartier Saint-Joseph

Rue Lusignan, Nos 139 à 143. Lot pt. 464, avec maison en brique; terrain, 48.4 x irrég., supr. 4834. Frank Ross à Arthur Poissant; \$7,700 (144766.)

HOCHELAGA ET JACQUES-CARTIER

Quartier Duvernay

Rue Marie-Anne. Lots 8-94 à 97; 4 terrains, 25 x 100 chacun vacant. Marie E. C. Boyer, veuve de H. Baby à Jos. Ludger Clément; \$4,200 (139285.)

Rue St-Hubert. Lot 12-41; terrain, 25 x 130 vacant. La succession J. C. H. Lacroix à Delphine Murray dit Daniel, épouse de Anth. Paquette; \$1,775 (139352.)

Rue Boyer. Lot 8-253; terrain, 25 x 100 vacant. Berth A. E. Boyer, épouse de Jules Hamel à Gordien Courville; \$900 (139379.)

Rue Fabre, Nos 25 et 27. Lot 1-233, avec maison en brique; terrain, 25 x 103, supr. 2575. Narcisse C. Mathieu à Oct. Boudrias; \$3,600 (139386.)

Rue Fabre, Nos 29 et 31. Lot 1-234, avec maison en bois et brique; terrain, 25 x 103, supr. 2575. Narc. C. Mathieu à F. X. Boudrias; \$3,600 (139389.)

Rue Marie-Anne, Nos 66 et 68. Lot 1-373, avec maison en bois et brique; terrain, 26 x 100. Jos. Horace David à Marie Simard, épouse de Victor Payette; \$6,000 (139426.)

Rue Marie-Anne, Nos 62 et 64. Lot 1-374, avec maison en bois et brique; terrain, 26.6 x 100. Jos. Horace David à Nap. Urgel Lacasse; \$6,000 (139460.)

Rue Marie-Anne, Nos 148 à 152. Lot 1-57, avec maison en pierre et brique; terrain, 25 x 100. Marie-Louise Beaupré, veuve de J. A. Simard à John Corbett; \$4,800 (139503.)

Quartier Hochelaga

Rue Moreau, No 496. Lot 80-162, avec maison en bois et brique; terrain, 48 x 150, supr. 7200. Philippe Galipeau à Geo Gougeon; \$1,100 (139306.)

Rue Joliette, Nos 538 et 538a. Lot 29-1065, avec maison en bois et brique; terrain, 25 x 85, supr. 2125. Narcisse Boivin à Osias Soucy; \$1,550 (139371.)

Rue Nicolet. Lot 23-608, avec maison en bois et brique neuve; terrain, 25 x 121, supr. 3025. John Manion à Stephen Vallée; \$1,290.72 (139404.)

Rue Nicolet. Lot 23-607, avec maison en bois et brique neuve; terrain, 25 x 121, supr. 3025. Anthony Comber à Stephen Vallée; \$1,296.72 (139405.)

Rue Nicolet. Lot 23-606, avec maison en bois et brique neuve; terrain, 25 x 121, supr. 3025. Thos. K. Walton à Stephen Vallée; \$1,719.85 (139406.)

Rue Ontario. Lot 29-427; terrain, 25 x 110, supr. 2750 vacant. Joseph Alary à J.-Bte Champagne; \$1,150 (139466.)

Rue Bercy. Lot 159-131; terrain, 22 x 82, supr. 1804 vacant. The Montreal Gas Co. à John Kubulis; \$306.68 (139472.)

Quartier Sainte-Cunégonde

Rues St-Jacques, Nos 1495 à 1505 et Vinet, No 149. Lot 419, pt. S. O. 420,

avec maison en brique; terrain, 42.6 x 88.6 d'un côté et 89.10 de l'autre. Joseph Bonham Clay à Montreal City and District Savings Bank; \$16,800 (139419.)

Quartier St-Denis

Rue Chambord, Nos 522 et 524. Lot 1-2 S 331-101, avec maison en bois et brique; terrain, 25 x 86, supr. 2150. Wilfrid Laroze à J. B. Albert Pelletier; \$275 (139303.)

Rue Cowan. Lot 1-2 N. O. 8-152; terrain, 25 x 110, supr. 2750 vacant. The St. Denis Land Co. à Frédéric Bombardier; \$300 (139349.)

Rue Labelle. Lot 7-248; terrain, 25 x 110 vacant. The St. Denis Land Co. à Jos. Arth. Nantel; \$288.75 (139350.)

Rue Labelle. Lot 1-2 N. O. 8-148; terrain, 25 x 102, supr. 2545 vacant. The St. Denis Land Co. à Hermine Pinsonnault, épouse de Frs Montpetit; \$191.62 (139351.)

Rue Drolet, Nos 893 et 895. Lot 196-62, avec maison en bois et brique; terrain, 20 x 102. Nap. Legault dit Deslauriers à Christopher Keenan; \$2,650 (139358.)

Rue St-Hubert, Nos 1276 et 1278. Lot 325-364, avec maison en bois et brique; terrain, 20 x 67, supr. 1340. Damase Leclair à Méline Martin, veuve de J. B. Cadieux; \$3,000 (139363.)

Rue Bréboeuf, No 239. Lot 329-100, avec maison en bois et brique; terrain, 25 x 80. Marcel Rousseau à Paul Lemieux; \$3,600 (139381.)

Rue St-André, Nos 1316 et 1318. Lot 225-74, avec maison en brique; terrain, 22 x 75, supr. 1650. Urgel Lacasse à Pierre Jos. Bertrand; \$3,600 (139387.)

Rue Labelle. Lot 8-742; terrain, 42 x 102, supr. 4992 vacant. The St. Denis Land Co. à Louis Boire; \$571.27 (139391.)

Rue Huntley. Lot 1-2 S. E. 8-650; terrain, 25 x 100 vacant. The St. Denis Land Co. à Joseph Roby; \$262.50 (139392.)

Rue Huntley. Lot 1-2 S. E. 8-650; terrain, 25 x 100 vacant. Joseph Roby à Jos. O. Marin; \$500 (139393.)

Rue Dufferin. Lots 5-178 et 179. 2 terrains, 25 x 110, supr. 2750 chacun vacant. La Cie des Terres du Parc Amherst; à Nap. Houle; \$700 (139397.)

Rue Marquette. Lot 339-393; terrain, 26 x 103, supr. 2678 vacant. Léger et Ombé-sime St-Jean à Ephraïm Jannard; \$669.00 (139407.)

Rue St-Hubert, No 1576c. Lot 7-116, avec maison en bois et brique; terrain, 25 x 109, supr. 2725. Fortunée alias Fred Leduc à Agnès Leduc; \$1,000 (144418.)

Rue Dufferin. Lot 5-357; terrain, 25 x 110, supr. 2750 vacant. La Cie des Terres du Parc Amherst à Charles Sarazin; \$275 (139443.)

Rue Cardinal. Lot 1-2 S. 331-102; terrain, 25 x 73.6, supr. 1837 vacant. Huntley R. Drummond à J. B. alias Mathias Pépin; \$185 (139467.)

Rue Fabre. Lot 339-320; terrain, 26 x 103, supr. 2678 vacant. La Communauté des Frères de l'Instruction Chrétienne à Arsène Frenette; \$535.60 (139481.)

Rue Fabre. Lot 339-319; terrain, 25 x 103, supr. 2575 vacant. La Communauté des Frères de l'Instruction Chrétienne à Jean Frenette; \$515 (139482.)

Rue St-Hubert, Nos 1173 et 1175. Lot 325-212, avec maison en bois et brique; terrain, 22 x 75, supr. 1650. Joseph Ferron à Marie-Louise Paquette, veuve de Michel Marquis; \$2,700 (139507.)

Rue St-Hubert, Nos 1176 et 1178. Lot pt. S. E. 325-177, pt. N. O. 325-178, avec maison en bois et brique; terrain, 25 x 72. Joseph Ferron à Marie-Louise Paquette, veuve de Michel Marquis; \$2,700 (139508.)

Notre "Beaver No. 2 découpe des filets de tuyaux de 1", 1 1/2", 1 3/4" et 2" sans changer de filière.
"Nouveau système."

Demandez notre offre d'essai de dix jours. Si vous n'êtes pas satisfait, vous pouvez nous la renvoyer à nos frais.

Vous ne pouvez pas vous permettre de fileter des tuyaux par l'ancien système.

La filière la plus facile à faire fonctionner.



Manufacturé par 166 ADELAIDE ST., WEST

BORDEN-CANADIAN COMPANY, Toronto, Canada.

NOVA SCOTIA STEEL & COAL CO.
LIMITED.

MANUFACTURIERS DE

ACIER en BARRES MARCHAND, MACHINERIE à ROUES, TRANSMISSIONS en ACIER COMPRIMÉ POLI, TOLES D'ACIER jusqu'à 48 pos de large, RAILS en "T" de 12, 18 et 21 lbs à la verge, ECLISSES, ESSIEUX DE CHARS DE CHEMINS DE FER.

GROSSES PIÈCES DE FORGE, UNE SPÉCIALITÉ

FER EN GUEUSE "FERRONA" POUR FONDERIE, "CHARBON OLD SYDNEY."

Acierie, Trenton, N.E. Hauts Fourneaux, Ferrona, N.E.
Mines de Charbon, Sydney Mines, N.E. Mines de Fer, Wabana, Ter'n'Ve.

Bureau Principal: NEW GLASGOW, N.E.

*Les Articles Standard Ideal en Fer Fondu,
Emaillés Porcelaine.*

sont construits de manière à satisfaire aux exigences du Commerce Canadien. Les Articles Standard Ideal, Emaillés Porcelaine, assurent un état sanitaire parfait et satisfont les ménagères difficiles.

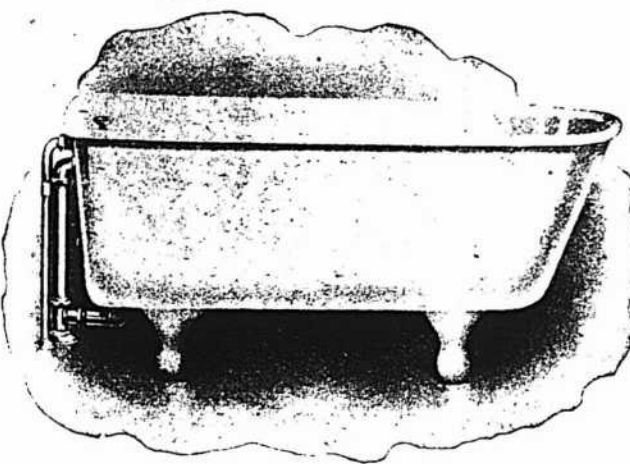

The Standard Ideal Company, Ltd.

Bureaux Principaux et Manufactures: - - PORT HOPE, ONT.
Bureaux de Ventes et Salles d'Echantillons: TORONTO, 50 rue Colborne.
Montréal, 128 rue Craig Ouest, Winnipeg, 156 rue Lombard.

JEAN PAQUETTE ODESSA PAQUETTE

MAISON
Jean Paquette

(Montreal Plumbers' Supply)
1353 Rue St-Laurent, Montréal.
TELEPHONE, Est 1068

Spécialité de Poêles, Fournaises et Poêles Tortue.
Horloges, Argenterie, Coutellerie de toute sorte,
Vaisselle de Table pour Cadeaux.

Entrepôt de Plomberie:
875 à 883 Rue Saint Dominique
TEL. Est 3293.
578 et 570 Avenue Coloniale.

Demandez nos prix avant de placer vos commandes.
Nous faisons une spécialité de Fournitures de Plombiers.
Notre assortiment est considérable et nos prix sont corrects
Tel. Est 1068



Quand un homme demande une Pompe, il veut dire qu'il désire la meilleure et, bien entendu, chacun sait que les Pompes McDougall sont des Pompes Standard. Ne désappointez pas vos clients, parce qu'une Pompe de seconde main dans votre magasin constitue un stock à peu près aussi bon qu'un article démodé.

Rappelez-vous, ici la Qualité d'abord, avec un prix à l'avenant.

Quantité de matière à lire donnée sur demande.

The R. McDOUGALL CO., Limited,
GALT, CANADA.

Rue Huntley, Nos 520 à 522a. Lot 1-2 S. E. 8-524, avec maison en bois et brique; terrain, 25 x 100. Jos. Elisé Lalonde à Ulric Chalfoux; \$3,450 (139514.)

Quartier Saint-Gabriel

Rue Charlevoix, No 280. Lot 3308c, pt. N. 3308a, avec maison en brique; terrain, 31 x 51.3 de là, 16.6 x 26.6 d'un côté et 51.3 de l'autre, supr. 2085. La succession Stephenson Goodbody à George Mason; \$3,001 (139293.)

Quartier St-Henri

Rue Ste-Emélie, Nos 242 et 244. Lot pt. E. 1778 et 1779, avec maison en brique; terrain, 37.4 d'un côté, 38.10 de l'autre x 75.9 d'un côté et 77 de l'autre, supr. 2901. Victor Groulx à Ovilla Gour; \$3,500 (139454.)

Rue Notre-Dame Ouest, Nos 2694 à 2700. Lots 1703-152 et 153, avec maison en brique; terrain, 48 x 80. Omer Wilfrid Legault à J. Alonzo Létourneau; \$5,200 (139497.)

Quartier Saint-Jean-Baptiste

Rue St-Laurent, No 1494. Lot 1-5 indivis 402, avec maison en pierre et brique; terrain, 192 x 180. Helen F. M. Bagg, épouse de A. E. Lewis à Demètres Eu Pergantes; \$5,150 (139325.)

Rue Rivard, Nos 368 à 378. Lots 15-375 et 376, avec maison en bois et brique; terrain, 44 x 70. Jos. O. Quenneville à Moses Levitt; \$7,100 (139385.)

Quartier Ste-Marie

Rue Iberville. Lot 166-530; terrain, 22 x 80, supr. 1760 vacant. Sophie M. Charlebois, épouse de Anselme Letang à Odilon Dinelle; \$500 (139323.)

Rue St-Jérôme. Lots 172-181 et 182; 2 terrains, 24 x 90, supr. 4320 vacant. The Rosemount Land and Improvement Co. à Emile Leroux; \$750 (139469.)

3ième avenue. Lot 172-425; terrain, 25 x 78, supr. 1950 vacant. The Rosemount Land and Improvement Co. à Uldéric Sauriol; \$200 (139470.)

8ième avenue. Lot 172-1033; terrain, 25 x 78, supr. 1950 vacant. The Rosemount Land and Improvement Co. à Auguste Courtois; \$175 (139471.)

10ième avenue. Lots 172-876 et 877; 2 terrains, 25 x 90, supr. 4500 vacant. The Rosemount Land and Improvement Co. à Ambrose Shevlen; \$370 (139473.)

6ième avenue. Lots 172-2232 et 2233; 2 terrains, 25 x 78, supr. 3900 vacant. The Rosemount Land and Improvement Co. à Victor Malouin; \$350 (139474.)

Ville Saint-Louis

Ave du Parc. Lot 1-2 S. E. 12-8-13, avec maison en pierre et brique; terrain, 25 x 110.6. Le Shérif de Montréal à Arthur Baby; \$6,401.83 (139296.)

Rue St-Laurent. Lot 93; terrain, 43.2 x 83.1½, supr. 3588 vacant. Céline Leblanc, épouse de Louis Brazeau à Raoul A Girard; \$2,701 (139319.)

Rue Mance. Lot 1-2 S. 12-16-26; terrain, 20.6 x 100 vacant. The Montreal Investment and Freehold Co. à Wm. Ths Silverson et al.; \$307.50 (139327.)

Ave Laurier. Lots 174-3, 4, avec maison en brique; terrain, 21 x 101 d'un côté et 102 de l'autre; 1 do, 21 x 102 d'un côté et 100.6 de l'autre. Louis Léon Ferland à Clifford Guertin; \$4,500 (139384.)

Rue de Gaspé. Lot 10-916a; terrain, 25 x 72 vacant. Hon. Louis Beaubien à Marie Major, épouse de Jos. Paquette et vir.; \$182 (139440.)

Rue de Gaspé. Lot 10-916; terrain, 25 x 72 vacant. Hon. Louis Beaubien à Wilbrod Paquette; \$200 (139441.)

Rue St-Dominique. Lot 10-238a, avec

maison en bois et brique; terrain, 24 x 78. Omer Brault à Jos. Arthur Sylvestre; \$2,950 (139442.)

Rue Clark, Nos 82 à 88. Lots 11-47 et 48, avec maison en bois et brique; 2 terrains, 24 x 107. Eugène Themens à Geneviève Dina Laferrière, veuve de Michel T Lefebvre ès-qual.; \$10,000 (139447.)

Rue Clark, Nos 90 à 96. Lots 11-49 et 50, avec maison en bois et brique; 2 terrains, 24 x 107. Eugène Themens à Emma Lefebvre, épouse de Ernest Lamy; \$10,000 (139448.)

Ave Alma. Lot 10-958a; terrain, 32 x 70, supr. 2240 vacant. Hon. Louis Beaubien à Henri Brault; \$250 (139452.)

Rue Esplanade. Lot 1-2 N. 11-774, avec maison en pierre et brique; terrain, 25 x 88. Ubalde Limoges et Alb. Carrière à Marie V. E. Clément, veuve de Ludger Langelier; \$5,600 (139476.)

Rue St-Urbain. Lot 12-26-13; terrain, 25 x 80 vacant. The Montreal Investment and Freehold Co. à Marie Gravel, épouse de Frs Quenneville; \$110.26 (139492.)

Rue St-Urbain. Lot 11-587; terrain, 37 x 100 vacant. Jos. Benjamin Dagenais à Eusèbe Huboux; \$1,500 (139534.)

Westmount

Ave Roslyn Lot 219-158; terrain, 50 x 111 vacant. The Westmount Land Co à James Currie; \$1,748.20 (139284.)

Ave Western. Lot pt. N. E. 219-190, pt. S. O. 219-189, avec maison en pierre et brique; terrain, 26 x 124.8 d'un côté et 122.2 de l'autre. Emmanuel Rochon à Alméda Jane Garratt, épouse de Wm. H. Whyte; \$7,250 (139287.)

Ave Western, No 4713. Lot pt. 220, avec maison en brique; terrain, 48 x 119. Horace A. Hutchins à Robert Jos. McCaulay; \$3,250 (139292.)

Rue Ste-Catherine. Lot pt. 1634a; terrain, 50 x 127.6 d'un côté et 137.6 de l'autre, supr. 6625 vacant. Henry Wilkes Walker à The Ontario & Quebec Ry. Co.; \$5,312.50 (139328.)

Ave Prospect, No 23. Lot 383-54a, avec maison en pierre et brique; terrain, 20.6 x 84.6½. Anastasie Poissant, épouse de Ad. Duperrault à Jas. A. Burnett; \$5,000 (139331.)

Rue Boulevard. Lots pt. S. E. 219-35 et 36, avec maison en brique; terrain, 75 x 69 d'un côté et 127 de l'autre. Duncan McLennan à David George Wardrope; \$6,750 (139336.)

Ave Clarke. Lot pt. N. O. 302-4, avec maison en pierre et brique; terrain, 23.4 x 138.4 d'un côté et 138.2 de l'autre. Mary J. Markin, épouse de Hubert A. Beatty à Wm. Hy. Wyman; \$10,500 (139338.)

Rue Dorchester, No 4023. Lots 380-8, 380-9a, avec maison en pierre et brique; terrain, 22 x 122.2 d'un côté et 122.10 de l'autre. Geo. Durnford et al à Arthur Crumpton; \$7,100 (139431.)

Ave Lansdowne, No 435. Lot pt. N. O. 220-82, pt. S. E. 220-83, avec maison en pierre et brique; terrain, 42 x 131. Alonzo Chas. Matthews à Hattie Ann Benso, épouse de Robt. E Lyons; \$9,200 (139496.)

De Lorimier

Rue Simard. Lot 161-539; terrain, 25 x 70 vacant. The Ideal Savings Loan and Land Co. à Anatole J. Leduc; \$275 (139334.)

Ave De Lorimier. Lots 152-125-1, 152-126-1, 152-127-1, 152-132a-1; terrain, 25 x 100 vacant. Phélanise Trépanier, épouse de J. A. A. Béllanger à Eméry Lacombe; \$800 (139425.)

Ave des Erables. Lot 12-369; terrain, 25 x 94, supr. 2350 vacant. Jos. Léger à F.-X. Roy; \$600 (139427.)

Ave des Erables. Lot 12-370; terrain, 25 x 94, supr. 2350 vacant. Jos. Léger à F.-X. Roy; \$600 (139428.)

Rue Rachel. Lot 153-323; terrain, 25 x 90 vacant. Rosanna Gauvreau, épouse de Benj. Drolet à Wilfrid Léonard; \$850 (139435.)

Rue Chapleau. Lot 2a-38, avec maison en bois; terrain, 25 x 69.4 d'un côté et 69 de l'autre. J. E. Oswald Chaput à Mathilda Rose, épouse de Jos. D. Labrecque; \$1,781.50 (139516.)

Rue Gain. Lot 153-318; terrain, 25 x 74 vacant. La succession Jos. Brault à Ovilla Mercille; \$333 (139521.)

Maisonneuve

Ave Lasalle et rue Ste-Catherine, No 562. Lots 8-96, 8-129a, 8-130a, 8-131a et fonds de commerce, avec maison en pierre et brique; terrain, 25 x 100; 1 do, 25 x 61. Joseph Létourneau à Alfred Bernier; \$11,000 (139304.)

Ave Lasalle. Lot 8-96, avec maison en pierre et brique; terrain, 25 x 100. Alfred Bernier à Godfroy St-Jean; \$6,000 (139305.)

5ième avenue. Lots 2-1328 et 1329, avec maison en brique; 2 terrains, 26 x 80. Frs Deslongchamps à Geo. Messier; \$5,500 (139311.)

4ième avenue. Lot 2-53; terrain, 21 x 100 vacant. La Succession Chas. T. Vias à Joséphat Sicotte; \$528 (139395.)

Rue Orléans, Nos 411 à 433. Lots 18-332, 333, 334 et 335, avec maison en pierre et brique; 4 terrains, 22.6 x 102. Hon. W. Owens à Antoine V. Décarie; \$21,000 (139408.)

Outremont

Rue Querbes. Lot pt. S. 33-19; terrain, 16 x 89 vacant. La succession de René J. O. Bérubé à Philomène Neveu, épouse de Israel Charbonneau; \$356 (139392.)

Rue Hutchison. Lot 32-8-10; terrain, 50 x 100 vacant. The Montreal Investment and Freehold Co. à Alexander Walker; \$900 (139522.)

Rue Hutchison. Lot 1-2 S. 32-8-10; terrain, 25 x 100 vacant. The Montreal Investment and Freehold Co. à Frederick Smith; \$775 (139523.)

Côte St-Paul

Rue Lasalle. Lot 4157-1; terrain, 23 x 122, supr. 2846 vacant. La Cie des Terrains Suburbains de Montréal à André Londe; \$275 (139318.)

Rue Rielle. Lots pt. S. O. 396-2 et 396-3, pt. N. E. 396-2, pt. N. E. 396-4; terrain, 26 x 80 vacant. La Cie des Terrains Suburbains de Montréal à Cléopée Bissonnette, épouse de Chas. Dubé; \$500 (139383.)

Rue Eadie. Lot 35731, avec maison en brique; terrain, 33.9 x 69.11. J. B. Beau à F.-X. Leduc; \$3,000 (139411.)

Verdun

Rue Gertrude, Nos 148 et 150. Lots 3405-240 et 241, avec maison en pierre et brique; terrain, 25 x 112.6. F.-X. Proulx à Edm. misdas Allard; \$2,100 (139461.)

Westmount Plateau

Ave Highland. Lot 179-281; terrain, 25 x 90 vacant. Dandurand Brodeur à John Arthur Johnston; \$900 (139283.)

Notre-Dame de Grâce

Rue Madison. Lots 162-42, 162-43 et 162-44, avec maison en bois; 3 terrains, 25 x 100. Wm. John Rath à Annie Grant; \$1,225 (139286.)

Ave Madison. Lot 162-374; terrain, 25 x 106, supr. 2650 vacant. The Westmount Land Co. à Emma Caron, épouse de Paul Duval; \$325 (139339.)

La Maison A. PRUD'HOMME & FILS Ltée

Attire l'attention des Marchands sur les lignes suivantes qui sont au complet et pour lesquelles elle cote des prix très avantageux.

Glacières, Congélateurs pour Crème à la Glace,
Portes et Châssis en toile métallique, Broche à
Clôtures de toutes sortes, Outils des marques
"Union" et "Stanley", etc.

A. PRUD'HOMME & FILS, LTEE

10 RUE DEBRESOLES,

Importateurs et Marchands en Gros
de Ferronnerie et Quincaillerie.

MONTREAL.

Plate Glass, Poli, Biseauté,
Etc.

Verre a Chassis, Star, Diamond,
Double Diamond.

Miroirs, Biseautés et
Ordinaires.

Verre de Fantaisie.

DEMANDEZ NOS PRIX AVANT DE PLACER VOS COMMANDES.

The Consolidated Plate Glass Co. of Canada, Limited

30 Rue St-Sulpice, Montréal, Qué.

JOSEPH LETOURNEUX
NAPOLEON MARIEN

TEL. BELL: MAIN 283
TEL. MARCHANDS 326 ET 333

LETOURNEUX, FILS & CIE,

IMPORTATEURS DE

Ferronnerie,
Quincaillerie,
Vitres,
Peintures,
Etc., Etc.

5 et 7, Rue Notre-Dame, Est.

Entrepot: 12, rue Vaudréuil, - MONTREAL.

DAVID MAXWELL & SONS



BARATTE AVEC SUPPORT
D'ACIER

ST. MARYS
ONTARIO,
CANADA

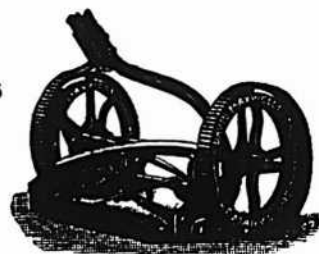

LA TONDEUSE A GAZON "THE
MAXWELL" AVEC ROUE DE 10 PDS

Baratte Favorite Maxwell

Pièces Patentées: Support d'acier amélioré, engrenage à billes, actionnement du levier moteur au pied et à la main; levier détachable. Perfectionnée pour la saison 1903. Support en bois ou en acier, au choix

Tondeuses pour Gazon

Hautes et basses roues, de 12 à 20 pouces de large; arbre-moteur en acier laminé à froid; couteaux et plaque coupante en acier au creuset.

Si votre maison de gros ne vous offre pas ces articles

Adressez-vous directement a nous



TONDEUSE MAXWELL, ROUE
BASSE DE 8 CS.

Eu gard à la Qualité, nos prix des Tondeuses pour Gazon ne peuvent être égaux



BOUETTES
DE QUATRE
DIFFERENTES
GRANDEURS

Ave Prud'homme. Lot 181-39; terrain, 50 x 120 vacant. Eustache Prud'homme à Alexander Shiells; \$1,054.38 (139422.)

Chemin Côte St-Luc. Lot 181-89; terrain, 50 x 120.6 vacant. Félix Prud'homme à Charles Laurendeau et Horm. Pelletier; \$1,325.50 (139423.)

Aves Madison et Kensington. Lots 162-182 à 190, 162-211 à 219, 223 à 226; 9 terrains, 25 x 106; 9 do, 25 x 103 chacun vacant. Clarence J. McCuaig à Francis E. Donovan; \$3,850 (139449.)

Ave Melrose. Lot 174-323; terrain, 300 x 109, supr. 32700 vacant. James Armstrong et J. J. Cook à Alex. C Casgrain; \$1,373.22 (139524.)

Côte des Neiges

Rues Cedar et autres. Lots 156-16, 22 à 25, 27, 48 à 52, 54 à 59; terrain, 50 x 100; 4 do, 50 x 120; 1 do, supr. 12402; 3 do, 50 x 144, supr. 7200; 1 do, supr. 10908; 1 do, supr. 8094; 1 do, supr. 7100; 1 do, supr. 52111 chacun vacant. Wm. Alex. McKay à Duncan McLennan; \$6,851.95 (139335.)

Sault-aux-Récollets

Lots 287-5, 6 et 7; 3 terrains, 50 x 128 chacun vacant. Eméry Prévost à Louis Victor Perry; \$825 (139388.)

Lot 275-15; terrain, 100 x 145 vacant. John Fisher à Evariste Allard; \$600 (139485.)

Saint-Laurent

Ave Cartier. Lots 19-33 et 34; 2 terrains, 60 x 104; John Fisher à Joséphine Patenaude, épouse de Horm. Renaud; \$510 (139483.)

Lachine

Lots pt. N. O. et pt. S. E. 628. Marie Louise A. Boyer, veuve de Aug. Amos à Philias Viens et Alf. Julien; \$500 (139282.)

Lot 754-94. Susanna Corse, épouse de Arth. Fisher à Frédéric Henderson; \$250 (139340.)

Lot 754-95. Susanna Corse, épouse de Arth. Fisher à Fred. Henderson; \$250 (139341.)

Lot 754-91. Susanna Corse, épouse de Arth. Fisher à Geo. Ravarie; \$250 (139342.)

Lot pt. O. 266. Jane Smith à McLaurin Bros., Ltd.; \$188.60 (139343.)

Lots 751-125 et 126. Guy Boyer à J.-B. Malette; \$1,200 (139401.)

Longue-Pointe

Rue St-Antoine. Lots 399-646 et 647; 2 terrains, 25 x 90 chacun vacant. Pierre Tétrault à Marie-Louise G. Allard, épouse de Armand H. Guillet; \$266 (139329.)

Pointe-aux-Trembles

Lot 158. Léon Marion à Joseph Beau champ; \$1,000 (139374.)

Pointe-Claire

Lot pt. 48. The Trust & Loan Co. à John Thompson McBride; \$5,600 (139451.)

Ste-Anne de Bellevue

Lot 189. Alf. Brunet à Henriette St-Aubin, épouse de Théop. St-Maurice; \$4,500 (139300.)

Voici les totaux des prix de ventes par quartiers

Lafontaine	\$12,800.00
Papineau	7,174.98
St-Jacques	24,000.00
St-Laurent	46,000.00
St-Louis	50.00
Ste-Marie	4,200.00
St-Joseph	7,700.00
Duvernay	30,875.00
Hochelaga	8,407.97

THE PEDLAR PEOPLE

Murs Latéraux en Acier Pour Résidences Modernes

Infinitement supérieurs au bois, crépi ou tapissés en fait de beauté—apparaissent bien tout dessin d'art—combinaison de couleurs—rendent les appartements RÉELLEMENT sautants—protection contre le feu—voilà quelques-unes des raisons pour lesquelles VOTRE résidence—aucune bâtisse moderne n'importe où—devrait avoir les

Murs D'Art Latéraux Pedlar en Acier de

Contient peu—durent indéfiniment. Laissez-nous vous envoyer toute l'histoire en caractères et en gravures. Le livre est gratis. 2087

The PEDLAR People (F'd'e 1861).
Oshawa Montréal Ottawa Toronto London Winnipeg

PAIN POUR OISEAUX Est le "Cottam Seed," fabriqué d'après six brevets. Marchandise de confiance; rien ne peut l'approcher comme valeur et comme popularité. Chez tous les fournisseurs de gros.

W. LAMARRE & CIE

Marchand de

BOIS ET CHARBON

Foin, Paille, Avoine, etc.

242 AVENUE ATWATER

Correspondance sollicitée. Près St-Jacques.

Bell Tel. Mount 609 ST-Henr
Marchands 1324.

Le plus Simple Le plus Sur
Le plus Digne de Confiance

Le "TRITON"

Moteur à Gazoline pour Embarcations

Chaloupes Complètes. Demandez le Catalogue

HAMILTON MOTOR WORK, LTD.
HAMILTON, CANADA

McArthur, Corneille & Cie

Importateurs et Fabricants de Peintures, Huiles, Vernis, Vitres, Produits Chimiques et Matières Colorantes de tous genres.

Spécialité de Colles-fortes et d'Huiles à Machineries.

Demandez nos prix.

310, 312, 314, 316 rue St-Paul
MONTREAL.

Ste-Cunégonde	16,800.00
St-Denis	30,241.24
St-Gabriel	3,901.90
St-Henri	8,700.00
St-Jean-Baptiste	12,250.00
Ste-Marie	2,345.00
Ville St-Louis	45,702.50
Westmount	64,110.70
De Lorimier	5,239.50
Maisonneuve	47,028.00
Outremont	2,031.00
Côte St-Paul	3,775.00
Verdun	2,100.00
Westmount	9,000.00
Notre-Dame de Grâces	9,153.10
Côte des Neiges	6,851.95

\$391,440.03

Les lots à bâtir ont rapporté les prix suivants:

- Rue Dumont, quartier Papineau 200. 10 pied.
- Rue Poupart, quartier Ste-Marie 220. 10 pied.
- Rue Marie-Anne, quartier Duvernay 420. 10 pied.
- Rue St-Hubert, quartier Duvernay 34 2-3c. le pied.
- Rue Boyer, quartier Duvernay 360. 10 pied.
- Rue Ontario, quartier Hochelaga 4145 cents le pied.
- Rue Bercy, quartier Hochelaga 170. 10 pied.
- Rue Cowan, quartier St-Denis 10 900. 10 pied.
- Rue Labelle, quartier St-Denis 11 13. 10 pied.
- Rue Huntley, quartier St-Denis 200. 10 pied.
- Rue Dufferin, quartier St-Denis 12570. 10 pied.
- Rue Marquette, quartier St-Denis 250. 10 pied.
- Rue Fabre, quartier St-Denis 200. 10 pied.
- Rue Iberville, quartier Ste-Marie 280. 10 pied.
- Rue St-Jérôme, quartier Ste-Marie 170. 10 pied.
- Rue St-Laurent, Ville St-Louis 750. 10 pied.
- Rue Mance, Ville St-Louis 150. 10 pied.
- Rue St-Urbain, Ville St-Louis 400. 10 pied.
- Ave Roslyn, Westmount, 314 200. 10 pied.
- Rue Ste-Catherine, Westmount 500. 10 pied.
- Rue Simard, De Lorimier, 100. 10 pied.
- Ave De Lorimier, De Lorimier 320. 10 pied.
- Ave des Erables, De Lorimier 250. 10 pied.
- Rue Rachel, De Lorimier 250. 10 pied.

Prêts et Obligations Hypothécaires

Pendant la semaine terminée le 15 novembre 1907, le montant total des prêts et obligations hypothécaires a été de \$212,730, divisés comme suit, suivant catégories de prêteurs:

Particuliers	171,980
Successions	13,200
Cies de prêt	18,550
Assurances	9,000

— \$212,730

Les prêts et obligations ont été consentis aux taux de:

5 p. c. pour \$400; \$900; \$1,500; \$2,000; \$2,700 et \$3,000.
5 1/2 p. c. pour \$2,000; \$3,000; \$4,500; \$5,000 et \$9,000.
Les autres prêts et obligations ont été consentis à 6 pour cent d'intérêt, à l'exception de quelques petits prêts à 7 et 8 pour

VENTES ENREGISTREES DANS LE COMTE DE CHAMBLY

PENDANT LA SEMAINE FINISSANT LE 16 NOV. 1907.

Ville de Longueuil

Lot 44, avec maisons. J. O. Mathieu et a. à Dame E. G. B. F. Deschambeault, épouse de Louis Trudeau; \$2,130 (34026.)

Montréal-Sud

Lots 158-26 et 27, avec maison. Richard Jones à J. J. Henkel; \$2,200 (34028.)



PROVINCE DE QUEBEC

Cessations de Commerce

Joliette.—Sylvestre, Barthélémi, hôtel.
Chas. Desormiers succède.
Louiseville.—Desormiers, C. G., hôtel. P. O. Fortin succède.
Montréal.—Lafleur, Louis, ferronnerie
C. Dansereau succède.

Cessions

Maniwaki.—Gadbois, F.-X., mag. gén.
Montréal.—Authier, C. E. E., épiciers.
Luttrell, Joseph & Co., confiseurs.
Parisian Ladies Tailors.
Brouillet, W., épiciers.
Lamoureux, Jos. et Cie, mfriers mar-
nades.
Rutenberg, A. M. & Co., fourrures en
gros.
Cousineau, J. Albert, épiciers.
Salhani, Abraham, mdses sèches.
Montréal (De Lorimier). — Desjardins,
Alphonse, plâtrier.
Québec.—Méthot, L., épiciers.
Ripon.—Joubert, Mde A., mag. gén.
St-Elzéar.—Guay, J. P., mag. gén.
St-Guilhaume d'Upton.—Larivière, Willie,
mag. gén.
St-Justin—Toupin, Frs, mag. gén.

Concordats

Montréal.—Giguère, W. A. et Cie, four-
rures.
Des Georges M. R. & Co., chapeaux et
fourrures.
Desjardins, Alphonse, plâtrier.
Papineauville.—Bonhomme, D. J., mag.
gén.

Curateurs

Dunkin.—Crowell, R. H. à Stone & Truax,
mag. gén.
Montréal.—Blodeau, F.-X., à Lapointe &
Frère, épiciers.

Shawenegan Falls.—Paradis, V. E. à J. A. Héroux, épiciers.

Décès

Montréal.—Lefebvre, Albert, de Albert Lefebvre et Cie, chapeliers.
O'Connor, John, hôtel.
Williams, Chas F., de Geo. W. Reed & Co., Ltd., couvreurs.
Rutenberg, Hiram, de Aronson & Rutenberg, courtiers.

Dissolutions de Sociétés

Montréal.—Beaulac & Trudel, hôtel.
Canadian Jobbing Co.
American Dressing Co.
American Fluid Beef Co.
Canada Office Supply Co. Joseph Phi-

bert et R. Drouin, continuent.
Conroy Bros., plombiers. Peter Conroy et Bernard Conroy.
Forest, D. & W., agents mfriers.
Gervais & Frère, épiciers.
Mace, A. H. & Co., mfriers essences.
Gadbois, P. et Cie, poêles à gazoline.
Mde Pierre Gadbois continue.
Guindon & Comtoltey, provisions.
Levitt & Son, épiciers.

En Difficultés

Maniwaki.—Gadbois, F.-X., et Cie, mag. gén.
Montréal.—Hussey Construction Co., Ltd.
Leblanc, Joseph, commerçant.

Les METAUX BABBIT, Les SOUDURES. Les METAUX A CARACTERES D'IMPRIMERIE de

ROBERTSON

sont des Modèles-Types. — Demandez les prix.

The James Robertson Co, Ltd., Montreal

144, rue William, Montréal, Que.

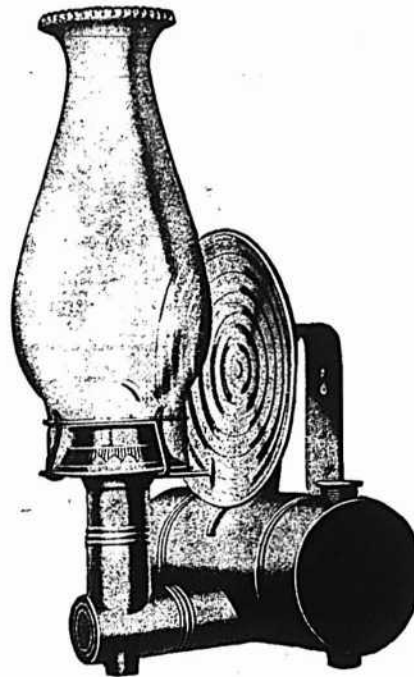

NOUVELLE

Lampe à Combinaison POUR COLONS

Donne une Lumière Brillante et Stable

Peut être placée sur la table ou accrochée au mur.

Fournie avec Brûleur de Sureté " BING GLASS CONE."

FINI ATTRAYANT

C'est un élégant article de vente

Ecrivez à votre marchand de gros. Il peut vous en fournir.

MANUFACTURÉE PAR

THE ONTARIO LANTERN & LAMP CO., LIMITED

HAMILTON, ONT.

B. GREENING WIRE CO. (LIMITED)
WIRE MANUFACTURERS & METAL PERFORATORS
HAMILTON & MONTREAL.

FEUILLES Métalliques perforées en Laiton, Cuivre, Acier, etc. Perforations de toutes dimensions, et toutes épaisseurs de métaux pour Usages Miniers, Machines à nettoyer le Grain, Apiculteurs Planchers pour Séchage du Malt, etc.

Fonds à Vendre

Montréal.—Canada Tag & Label Printing Co., Ltd.
 Québec.—Quebec Spice Mills Co., mfriers.

Fonds Vendus

L'Islet.—Sauvariat, J. et Cie, mag. gén.
 Montréal.—Hecklinger, H., tailleur.
 Ross, J. H., foim et grain.
 Québec.—The United Quebec Cigar Co., Ltd.
 Roxton Falls.—Légaré, L. & Frère, mag. gén.

Incendies

Lévis.—Prévost, C. A., bijoutier, ass.
 Audet, Adélar, tabacs, ass.
 Montréal.—David, A. L., mfrier marina-
 des, ass.
 The H. R. Ives Co., Ltd., mfriers lits
 en cuivre, etc.

Nouveaux Etablissements

Chicoutimi.—Le Nord. Elzéar Boivin,
 prés.
 Lac à La Tortue.—L'Heureux et Cie, mag.
 gén. Emile L'Heureux.
 Montréal.—American Machinery Co. Ths
 O. Curtiss et John B Marcoux.
 Déziel, J. et Cie, commerçants. Esidor
 Déziel.
 The Dominion Metal & Mfg. Co. John
 H. Redpath, prés.
 Groceries St-Louis. M. Auclair.
 Limoges & Carrières, constructeurs.
 Ubald Limoges et Albert Carrières.
 Lovell & Christmas, Ltd., exportateurs
 de beurre et fromage. R. M. Ballan-
 tyne et P. W. McLogan, directeurs
 gérants.
 Montreal Bird Co. Henry J. Hammond.
 Mullally, Jas. & Co., maîtres charre-
 tiers. Wm. Edward Finn et W. W.
 G. R. Allemand.
 Pagé, Chas. & Co., plombiers. Chas.
 Pagé et Henri Montpetit.
 Paterson, Jenks & Co., agents mfriers.
 Wm. Paterson et A. Ernest Jenks.
 Sherman, Jacob & Bro., mfriers hardes.
 Jacob Sherman et Benj. Sherman.
 Aubin, J. P., merceries.
 Dominion Leather Goods Co., mfriers.
 Hesty Cohen et Hyman Goldman.
 Fyfe, Scale & Waggon Co. Robert Ed-
 ward W. Fyfe et Jas N. Doyle.
 Lonn & Jacques, hardes. Henry Lonn
 et Jean Jacques.
 The Milrae Co., confiseurs. Henry Si-
 mon et Emmanuel Blout.
 The Monarch Electric Co., Ltd. James
 M. Robertson, vice-président.
 Le Taon, éditeurs. Jos. Charlebois.
 Customs Brokers. Elzéar Martin et
 Théophile Bessette et Cécil Keough.
 Godman, E. & Co., contracteurs. Mde
 Désiré Laurin, jr.
 Hamilton Bros. Shoe Co. Jas. H. Ha-
 milton et Thos. F. Byrne.
 Labelle & Neveu, contracteurs. Adrien
 Eugène Neveu et Émile Labelle.
 Lemaire, A. et Cie, constructeurs. Mde
 Alfred Lemaire.
 Montréal (Maisonnette).—Fafard, P. &
 Cie, électriciens. Philippe Fafard,
 Paul Fafard et René Coutlée.
 Notre-Dame des Neiges. — Pharmacie
 Northmount. Jos. Albani Charette et
 Gustave Demers.
 Sherbrooke.—Hébert, A. H. et Cie, bon-
 nangers. Eva Bourque.
 Sutton.—Sutton Printing Co. Carl D.
 Griggs.
 Wickham West. — Bélisle, J. N. & Co.
 mag. gén. J. N. Bélisle et Victor Ga-
 tneau et al.

COUPELLERIE

**SERVICES à
DECOUPER**

EN BOITES

**COUPELLERIE
DE TABLE**

TRADE MARK
The MURRAY
ENGLAND
SHEFFIELD

**COUTEAUX
DE BOUCHERS**

**COUTEAUX
DE CHASSE
ET
COUTEAUX
DE POCHE**

**DE
E. M. DICKINSON**

**The CANADIAN
OFFICE & SCHOOL
FURNITURE CO.
PRESTON, ONT.**

**Manufacturiers
d'Ameublements de
Haute Qualité pour
Banques et Bureaux,
Ecoles, Bibliothèques
et Maisons de Com-
merce, Sièges de Thé-
âtre et d'Assemblées,
Intérieur Générale-
ment Fini en Bois
Franc.**

**HORMISDAS CONFANT, Entrepreneur
Plâtrier, 609 Berrl. Phone Bell E. 1177**

**SIMPLE, DURABLE
DIGNE DE CONFIANCE.**

Modèle "F."

**THE
LEADER**

**Un nom bien
connu des fa-
bricants de
Beurre qui
emploient la
BARATTE
de première
qualité.**

Cadre en acier dur avec accessoires en fer
malléable. Combinaison de levier cintré et
d'actionnement au moyen d'une pédale.
Coussinets à bille Bicycle. Tourillons bou-
onnés Diviseurs de Crème. Baril asséché
facilement et détachable commodément
dour le nettoyage.

**MARCHANDS : Quand vous tenez cette ligne,
vous tenez quelque chose qui a de la qualité.**

**The Dowsell Manuf'g Co., Limited,
HAMILTON, Ontario.**

Nouvelles Incorporations

Montréal.—La Garde Impériale de la Pro-
vince.
The Canada Tool Co.
Canadian Colored Marbles, Ltd.

PROVINCE D'ONTARIO

Cessations de Commerce

Arnprior.—Charbonneau, A. J. & Co.,
marg. gén. H. Saunders succède.

Concordats

Sturgeon Falls.—Cousineau, J. W., mag.
gén.

Fonds à Vendre

Martintown.—McLaughlin & Co., mag.
gén.
White Fish.—Seymour, Mde L., mag. gén.

Fonds Vendus

Brantford.—Smith, A. J., mag. gén.
Hyde Park Corner.—Ross, Cécil C., mag.
gén.
Maple.—Keys, Cécil H., mag. gén.

Incendies

Casselman.—Landry, H. V., mag. gén.
ass.

Nouveaux Etablissements

Barrie.—Bank of Nova Scotia.

MANITOBA, ALBERTA ET SASKAT-
CHEWAN

Cessions

Vegreville.—Millar & Co., mag. gén.
Poulin, E. L. & Co., mag. gén.
White Brush.—Wallace, Andrew, mag.
gén.

Concordats

Craik.—Berg & Larson, mag. gén.

Dissolutions de Sociétés

Waldeck.—Loepky, Elias & Co., mag.
gén.

En Difficultés

Hirzel.—Chipperfield, S., mag. gén.

Fonds Vendus

Bassano.—Berry, S. H., mag. gén.
Lipton.—Gibson, Thomas, mag. gén.
Manor.—Dalgleish & Sharpe, mag. gén.
Mather.—Shewman, M., mag. gén.
Rivière Qui Barre.—Maloney, mag. gén.
Sidney.—McLellan, D., mag. gén.
Starbuck.—Dunlap, Wm., mag. gén.

PROVINCE DE QUEBEC

COUR SUPERIEURE

ACTIONS

Défendeurs	Demandeurs	Montants
	Ahuntsic	
Millen, Geo.	J. Dupuy et	
	Beauharnois	
Marchand et Cie, J. W.	brairie Beauchemin, Ltée	
	Blairmore, Ecosse	
Cochrane, Anthony McKeand	John L. Reay	
	Chicoutimi	
Savard, T. E. et al.	Lamontagne	
	Ltd.	

Côte des Neiges

Desmarchais, Hormisdas . . . Jos. Art. Robitaille 148
 McDonald, H. F. . . . J. Morrow 150

Hawkesbury, Ont.

Wright, E. C. . . Can. Fairbanks Co. Ltd. . . . 500

Jonkers, E.-U.

Wehrich, Moritz . Caledonian Iron Works Co., Ltd . . . 223

Lindsay, Ont.

Sheridan, S. J. et al. . . . H. Kellert et al. . . . 152

Longueuil

Bodua, Philius . U. Garand et al. 237

Maisonneuve

Lapointe, Amable, sr. . . De D. Demers 1100
 Lapointe, Amable, sr. . . De D. Demers 609
 Lapointe, Amable, sr. . . J. S. Trempe . . . 400

Montréal

Archambault, H. Adélarde . La Cie Marchand Frères, Ltée . . . 317
 Boivin, Wilfrid . . . J. Leblanc 245
 Bergevin, Achille . Paul Turgeon 155
 Brouillette, J. B. . L. E. Beauregard et al. . . . 354
 Bennett, Jas. . . The Garth Co. 105
 Borhwick, D. H. T. . A. Lévesque 5099
 C. P. R. . . . E. W. Jacobs 1092
 Cie Can. de Nav. du St-Laurent . E. Daigneault . . . 1758
 Cie de Mtl . . . A. Rocheleau 1000
 Canadian Bakery Co. . . J. Weiss
 Crescent Hat Works et al. . J. A. Denault . . . 162
 Cie de Mtl . . . Zotique Trudel 900
 C. P. R. . . . Isaac Prévost 1e cl
 C. P. R. . . . L. Zarossi 2e cl
 Cie de Mtl . . . La Cie de Jésus 1e cl
 Charrand & Rochon . H. R. Richey Co., Ltd. . . . 191
 Cie de Mtl . . . John Brodie 2e cl
 Diamond, Max . . M. Yaruslavitz 124
 Dagenais, Clovis et al. . . J. H. Sénécal . . . 219
 Denis, Pierre . L. A. Carrière et al. 155
 Eben & Co., J. . Sol Brazer et al. 968
 Eberman & Son, S. . De E. Riopel et vir. . . . 219
 G. bault, Alf. . Henri Beauchamp 100
 G. T. R. . . . Armand Perrault 200
 G. T. R. . . . A. C. Martel 10000
 G. T. R. . . . Abraham Salhani 1e cl
 Humphrey & Co. . Guardian Ass. Co., Ltd. . . . 332
 Harvey, P. et al. . J. Z. Resther ès-qual. . . .
 Hen. Wily . . . E. Walter Sayer 127
 Homan, Succ. de Henry . De M. Eadie . . . 1e cl
 Steel of Can., Ltd. . . C. F. Dawson, Ltd. . . . 125
 Johnson, J. B. . De M. Watson et al. ès-qual. . . . 2e cl
 Jennings & Co., A. . J. D. Mongrain 275
 Leblanc, Wm. H. . Delle Bridget McCauley . . . 2e cl
 Leclerc, J. E. et al. . Wenceslas Guénette . . . 150
 Lamoureux & Co., Jos. . . John Caldwell . . . 3e cl
 Leclerc, W. H. . . F. Hamilton 120
 Leclerc, Sons, Ltd., J. . . D. Brobeur et al. . . . 169
 Lamoureux & Co., Jos. . The Wm. Strachan Co., Ltd. . . . 268
 Lamoureux, Rodrigue . . . T. B. Lyons et al., ès-qual. . . . 333

Queen's Hotel

THEYFORD MINES, Qué.
 Nouvellement installé avec tout le confort désiré. Belles salles d'échantillons. Voitures à tous les trains. Service irréprochable.
 AUG. SIMONEAU, PROP. J. E. LESSARD, CERANT.

HOTEL CENTRAL, Ste. Martine, Que.

Confort moderne. Vastes Salles d'Echantillons. Voitures. Repas à toutes heures. Le Service ne laisse rien à désirer. Prix modérés.
ARSENE VINETTE, Propriétaire.

HOTEL DU NORD

L'Hôtel le mieux situé pour les voyageurs. Salles d'échantillons. Voitures confortables. Repas à toutes heures. Service irréprochable fait avec politesse. Prix modérés.
EUGENE DANIS, Prop., L'Anonciation, Que.

HOTEL DES VOYAGEURS

Confort moderne. Vastes salles d'échantillons. Voitures à la disposition des voyageurs. Repas à toutes heures. Le service ne laisse rien à désirer. Prix modérés.
ISIDORE PRUD'HOMME, Prop., Labelle, Que.

HOTEL COMMERCIAL

L'Hôtel le plus central et le mieux situé pour les voyageurs. Salles d'échantillons. Repas à toutes heures. Service parfait et poliment fait. Prix modérés. Voitures pour voyageurs.
Lamoureux & Lapierre, Props, Nominingue, Que.

HOTEL UNION, Magog, Que.

Le FAIRVIEW HOTEL de Magog est maintenant la propriété de Mr. O. Archambault, ancien propriétaire de L'HOTEL REVERE de Farnham. De grandes améliorations ont été faites. Salles d'échantillons. Voitures. Service parfait. Le Fairview s'appelle maintenant HOTEL UNION.
O. Archambault, Prop.

Maison Fondée en 1870.

Auguste Couillard

Importateur de

FERRONNERIE ET QUINCAILLERIE
 VERRES A VITRES, PEINTURES, ETC.

Spécialité : Poêles de toutes sortes.

Nos. 233 à 239 rue St-Paul

Voutes 12 et 14 St-Amable, MONTREAL.

La maison n'a pas de commis voyageurs et fait bénéficier ses clients de cette dépense. Attention toute spéciale aux commandes par la maille. Messieurs les marchands de la campagne seront toujours servis aux plus bas prix du marché.

Laurence & Robitaille

MARCHANDS DE

Bois de Sciage et de Charpente

BUREAU ET CLOS

Coin des rues Craig et St-Denis

Bell Tél., Main 1488. MONTREAL

Tél. des Marchands, 804.

CLOS AU CANAL

Coin des rues William et Richmond

Bell Tél., Main 3944

Lamoureux, R. et al. . Cie Claudon, Ltée. . . . 117
 Lebeau, J. U. . . J. I. Chouinard 154
 Mtl Lithograving Co., Ltd. . Wm. Bell ès-qual. . . . 1999
 Myers, Rudolfsky . Mtl Waterproof Co., Ltd. . . . 142
 M. S. R. . . . Nap. Gauthier 134
 Miller & Co., W. L. . . . Willie Gaucher . . . 177
 McConnell, Jas. B. . Royal Trust Co., et al., ès-qual. . . . 1070
 Myers, Rudolfsky et al. . . Mtl Waterproof Clothing Co., Ltd. 237
 Marchessault, Olivier . Hon. L. O. Taillon et al. . . . 126
 McLean, Succ. de Chas. . . J. Lévesque . . . 1e cl.
 Morin, Simon, fils . A. Carbonneau 209
 M. S. R. . . . Le Roi 1e cl.
 New York Life Ins. Co. . B. Benoit 1024
 Perron, Frs . . . H. Thibault 165
 Painchaud, E. et al. . F. L. Savignac et al. . . . 163
 Paré, J. A. . Martin Senour Co., Ltd. . . . 1e cl.
 Paré, Jos. Hector . De J. Paradis 600
 Pearson, C. . David Heckey et al. 255
 Riley, Succ. de M. . De Rosanna Riley . . . 2e cl
 Robertson, A. G. . Sidney Croysdill . . . 100
 Rushworth & Co. . The Hart Mfg. Co., Ltd. . . . 3e cl.
 Sicotte, P. . . Jos A. Chaurat 120
 Tanguay, L. et al. . Alex. Mason 153
 Troy Laundry Co., Ltd. . T. Bienvenue . . . 1999
 Tessie, Henri . . Marie Forget 5000
 Vézina, Jos. F. . Banque d'Hoche-laga . . . 125
 Wood & Son, J. H. . J. J. Connor 2000
 Wagner, M. . . . W. Robidoux 101
 Weinfeld, H. . . . Max Senders 400
 Windsor, J. W. . . D. C. Brosseau 189

Montréal-Ouest

Hartland, H. Fawcett . Royal Trust Co. et al., ès-qual. . . . 319

Nominingue

Corp. du Canton de Loranger . . Crédi Foncier 2202

Québec

Calvin Co., Ltd (The) . . . De W. Kawisenhawe 4000

Rivière des Prairies

David, Jos., sr. et uxor., et al. . De M. Rocheleau 150

Sainte-Agathe des Monts

Marier, L. G. . Ogilvie, Flour Mills Co., Ltd. . . . 3e cl.

Ste-Anne du Sault

Perreault, P. . . . J. M. Wilson 145

St-Louis

Cousineau, Z. . . . A. Gauthier 242
 Lebrun, Wilfrid . . . L. Rousseau 200
 St-Louis Clothing .C. E. Ladouceur 5099

Sturgeon Falls

West Nipissing Dry Goods Co. . . De Sarah Leventhan . . . 100

Tétraulville

Richard, Octave . Delle M. Laroche 166

Westmount

McArthur, A. W. . . . Jos. Jenkins 1002

Winnipeg.

Can. Lighting Fixtures Co., Ltd. . A. C. Jenkins et al. . . . 455

Youville

Mallette, E. et al. . Naz. Reigrier 3937

COUR SUPERIEURE

JUGEMENTS RENDUS

Défendeur	Demandeurs	Mts.
Absents		
Fitzpatrick, John	S. J. Carter	299
Larocque, Henri et al.	Zénon Trudeau	198
Bradford, Ang.		
Firth & Co., John	Walter Williams	1-1
Brantford, Ont.		
Waterous Engine Works Co., Ltd.	M. T. Bell	575
DeLorimier		
Lanoix, Wilfrid	La Corp. du Vil. de De Lorimier	104
Lachine		
Bishop, J. Anderson	John Fair	583
Lorrainville		
Bélanger, Alph. V.	Massey, Harris Co., Ltd.	100
Longueuil		
Provost, Alph.	P. E. Emard	450
Malaouneuve		
Ingley, Albert	Pierre Greffard	100
Montréal		
Authier, Chas. E. E.	Ont. Grape Growing & Wine Mfg. Co., Ltd.	102
Buchan, J.	The Quebec Bank	200
Bourbonnais, Oscar	Ludger Gravel	140
Christus, Angel	Christo Sevis	137
Comm. d'Ec. Mun. St-Jean de la Croix	J. Ovide Turgeon	329
Charlebois, H. Frank	John W. Verner	375
Chatigny, Geo.	L. P. Venne	152
Deslauriers, J. A.	Wm. Abbott	240
Dumont, L. J. et al.	E. Duquette	315
Donaldson Line SS. Co. et al.	De Mary C. Carré, ès-qual.	1000
Daoust, Oscar	The Jas. Robertson Co., Ltd.	153
Goyer & Frère	S. Ledoux	140
Mitchell, E. M.	W. R. Webster	5
Moll, Thos.	Delle Agnès Lamouche	25
Oulmet, Geo.	Wilfrid David	79
Phillips, Geo., jr.	Chas. J. Hill	2004
Prud'homme, T.	J. David	5
Powell, Philomena et al.	Jean L. David	140
Rosenberg, Israel	H. Siegel	59
Rainville, Gédéon	Ant. Filiatrault	131
Stanley, Martin Jas.	Chas. T. Hart et al.	150
Stewart, C. S.	The Chapman Dart Co.	154
Shapira, Delle Etta	Samuel Rosenthal	200
Savage, Oliva	Camille Millette	112
Têtu, Joseph	Ogilvie Flour Mills Co.	1360
Turenne, B.	E. Choquette	164
Moose Creek, Ont.		
Stewart, C. A.	The Chapman Dart Co.	154
St-Louis		
Lapointe & Frère	W. Champagne	129
St-Pierre, Chas.	J. Paquette et al.	150
Youville		
Waters Printing Co. (The)	D. K. McLaren, Ltd.	109

LES TOLES DE GILBERTSON

et la MARQUE

GILBERTSON'S

COMET

signifient qualité et sécurité dans quelque ouvrage que vous puissiez entreprendre.

Tôles plates, galvanisées, sans rivales pour leur égalité de surface; conformité absolue à l'étalon; adaptation admirable à tout ouvrage quant à la souplesse. Remarquez que la marque "COMET" de GILBERTSON sur chaque feuille de tôle signifie sécurité.

W. GILBERTSON & Co., Limited
Pontardawe, South-Wales

AGENT:

ALEX. GIBB, - 13 rue St-Jean, Montréal

FORERIE A MAIN No. 7

Engrenage à découper, changement de vitesse pour travail léger ou fort. Coussinets à billes, Actionnement à crémaillère ou à pignon, à la main ou automatique. Mouvement à Pédale pour abaisser la mèche jusqu'à la pièce à travailler. Une levier à contre poids relève la mèche instantanément, dès que la mise en mouvement est déagée. C'est incomparablement la meilleure forerie à main sur le marché et aussi une machine de premier ordre pour forer le bois. Arrangée sans frais supplémentaires pour force motrice, si on le désire. Poids, 375 livres. Demandez une circulaire. Il est profitable de se servir des meilleurs outils.

A. B. JARDINE & Co.
HESPELER, ONT.

Ontario Silver Co., Limited,
NIAGARA FALLS, Canada.

MANUFACTURIERS DE

Cuillers, Fourchettes, Coutellerie, et Articles en Plaqué.

DEMANDEZ NOTRE CATALOGUE ET NOS COTATIONS.

The JOHN MORROW

SCREW

Limited.

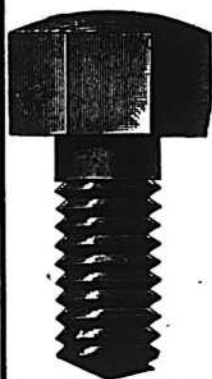

Vis à grosses têtes. Vis à demeure. Vis spéciales fraisées. Tenons pour engins, etc.

Ecrous découpés à froid dans toutes les variétés de finissage.

INGERSOLL, ONT.

COUR DE CIRCUIT

JUGEMENTS RENDUS

Défendeur	Demandeurs	Mts.
Bellevue, Ont.		
Ethier, J.	S. Levitt	13
Boucherville		
Sicotte, J.	J. H. Bernard et al.	33
Boulevard St-Paul		
Lalumière, H.	C Brisebois	8
Brantford, Ont.		
Menagh, F.	A. H. Chambers	75
Menagh, F.	T. R. Ridgeway	6
Bury		
Barter, E. L.	C. Giguère	18
Les Cèdres		
Gordon, F.	Sun Life Ass. Co. of Canada	28
Chambly Canton		
Massé, E.	La Cie d'Administration de Recouvrement	92
Chemin St-Michel		
Lapierre, J.	J. Mercier	59
Côte des Neiges		
Desmarchais, H.	E. Henrichon	7
DeLorimier		
Bennett, T.	E. Raby	7
Lanoix, U.	Corp. Village De Lorimier	59
Pruneau, J.	A. C. Léger	42
Farnham		
Scale, W. J.	D. Robert	17
Hull		
Pelletier, A.	La Cie Ass. Equitable	12
Labelle		
Lafleur, W.	C. Giguère	26
Lachine		
Landry, H.	E. Bush	1
Whelehan, J., jr.	J. Scheeter	10
L'Annonciation		
Brassard, O.	N. A. C. Fortier	11
Longueuil		
Edge, W. H.	De E. St-Amand et vir.	12
Maisonneuve		
Avard, L.	J. Piché	7
Bissonnette, E.	De A. Bassette et vir.	28
Mousseau, J. B.	De A. Martin	20
Thompson, J.	R. Fraser	20
Mascouche		
Woodward, W.	M. D. Weist	20
Montréal		
Ayotte, J. R.	W. Maillet	12
Auvigny, O. alias Auvinet	A. Brownstein	1
Allaire, P.	A. A. Laporte	1
Archambault, A. D. et al.	J. O. Boulet	51
Azef, L.	R. Ram	7
Amyot, M.	A. B. Meunier	7
Audet, A.	Hudon, Hébert Co., Ltd.	14
Baugh, E. L.	L. Villeneuve	14
Burnhart, J.	De A. Beaudry	7
Benoît, A. et al.	A. Mason	7
Beaulieu, C.	E. Duches	7
Bourgoin, Z.	J. N. A. Riopelle	7
Boivin & Co., J.	J. Létourneau	7
Brunelle, H.	C. Guay	7
Berger, H.	G. Bulkis	7
Bordeleau, J.	H. Gauthier	7

BANQUE D'HOCHELAGA

AVIS DE DIVIDENDE.

AVIS est par les présentes donné qu'un dividende de deux pour cent (2%), égal au taux de huit pour cent (8%) par année, sur le capital payé de cette institution, a été déclaré pour le trimestre finissant le 30 novembre prochain et sera payable au bureau-chef de la Banque, en cette Ville et à ses succursales, le et après le deuxième jour de décembre prochain aux actionnaires inscrits au registre le 18 novembre.

L'assemblée générale annuelle des actionnaires aura lieu au bureau-chef de la Banque, à Montréal, Mercredi, le 18 décembre prochain, à midi.

Par ordre du Conseil de Direction,

M. J. A. PRENDERGAST,

Gérant Général.

Une sorte de brouillard plane sur les phrases longues, embrouillées. Employez les mots comme s'ils étaient de l'argent — suffisamment, mais pas plus. Chaque mot a sa valeur spécifique.

LA BANQUE NATIONALE

FONDEE EN 1860

Capital versé - \$1,800,000
Réserve et Surplus \$ 814 000

Une Succursale sera ouverte à PARIS, France, 7, PLACE DE L'OPERA, le 1er septembre 1907.

Achats de traites, paiements télégraphiques, encaissements, crédits commerciaux, effectués au plus bas taux du change.

Informations fournies aux industriels et commerçants relativement aux marchés et débouchés propices aux produits canadiens.

Nous avons l'honneur de vous informer que notre Etablissement possède un service spécial, pour la réception des voyageurs et porteurs de lettres de crédit. Nous émettons des lettres de crédit circulaires payables dans les principales villes du monde. Nous avons établi un service de chèques et billets, payables chez nos correspondants, et n'exigeant que d'être contre-signés pour en recevoir le paiement.

Nous sollicitons la visite des Canadiens à nos bureaux de Paris. Ils seront reçus avec cordialité et empressement. Notre salon d'attente, lecture et correspondance, est aménagé avec tout le confort désirable et est muni des principaux journaux politiques et financiers du Canada. Nous recevons, chaque jour, les cotes des Bourses canadiennes et américaines. **Système de banque Canadien.**

Pas de délais ni retards dans l'expédition des transactions.

Brien, A. dit Desrochers . W. Du-	
fault et al.	11
Cie Tél. Marchands . L. P. Bastien	15
Costant, H. P. Kalecsemji	9
Carle, H. E. Lapalme	13
Côté, L. J. Larose	12
Cousins, C. C. R. L. Watson	73
Champagne, M. J. Drouin	24
Cochentaler, G. E. Brais	8
Canadian Transfer Co., Ltd. . V.	
Pelletier	10
Cooper, W. A. Forester	18
Charron, J. M. Lefebvre	19
Caron, L. A. P. Lair	35
Caron, John alias Kirn Etta	
Albert	37
Clément, A. I. C. A. Marchand	71
Cardinal, J. La Cie de Conserves	
de St-Isidore	11
Curtis, H. H. . The Ont. Acc. Ins.	
Co.	9
Cook, M. L. A. Simon	13
Clermont, A. alias E. J. C.	
Champagne	21
Contant, A. J. C. Champagne	15
Dancose, J. B. . L'Hôpital Notre-	
Dame	15
Dakers, D. et al. M. Donohue	56
Duvert, J. G. et al. G. Desaulniers	
et al.	5
Duvert, J. G. et al. A. C. Jenkins	
et al.	17
Derose, E. T. Beaupré	7
Dupuis, O. C. Lacroix	7
Dagenais, A. S. Shapiro et al.	21
Dutton, C. W. A. Nuckle	9
Devoy, W. J. E. Fortier	7
Deschêne, E. . The J. S. Prince Co.	2
Denny, De M. A. D. A. Dupré	3
Dussault, De L. F. Villeneuve	2
Diner, J. H. J. Stevens et al.	18
Dalton, B. De A. Berthelette et vir.	6
Dellisle, Delle M. L. De B. Vallée	
et vir.	6
Dubois, N. F. Quintal	7
Desjardins, J. A. R. A. Gohier et	
Cie	7
Donnelly, J. W. Ellis	10
Fowley, P. A. Bleau	21
Fautoux, J. H. A. R. Perry	50
Forgues, A. C. J. Béland	34
Fiset, A. J. A. Dumontet	28
Gleason, C. J. Wiseman	6
Glennfield, S. F. Carter et al.	24
Gravel, M. La Cie d'Administra-	
tion et de Recouvrement	21
Galarneau, A. D. Ashkanase	10
Gachereau, A. A. Desjardins	14
Gagnon, J. A. Pelletier et al.	30
Groughur, W. J. Bazinet	9
Gingras, N. J. Tremblay	19
Germain, L. A. Handfield	7
Gariépy, U. O. Champagne	31
Graham, J. M. J. Belcher	3
Gatvin, H. et al. . The Alliance	
Ass. Co. of London, Eng.	48
Hartford, De B. . The J. S. Prince	
Co.	99
Houle, E. De E. Beauchamp	32
Houbin, P. J. N. Ladouceur	16
Kelly, W. J. Vinet	27
Loisseau, W. A. Gohier et Cie	6
Laurier, N. J. W. Grier et al.	33
Lamoignon, T. A. Germain	68
Larose, L. S. L. Routtenberg et al.	5
Lefrançois, J. et al. O. Hébert	23
Lacroix, J. S. L. Desaulniers	8
Lendry, J. M. Robert	25
Larivière, J. G. C. A. Archambault	37
Lavallois, De A. et vir. A. Desro-	
chers et al.	19
Lavallois, A. et al. De Vve J. L.	
Chaplin	4e cl
Lapointe, J. S. L. Routtenberg	
et al.	2
Labelle, A. A. Drouin	16

Laurin, A. T. Ménard et al.	9
Lévesque, R. W. C. Moyer	59
Lamarche, C. Amiot, Lecours &	
Larivière	7
Lemieux, I. J. Roy	15
Lamoureux, T. . The Hartt & Adair	
Coal Co., Ltd.	7
Langlois, Z. N. Archambault	50
Lefebvre, F. et al. N. A. Millette	5
Lortie, P. A. Julien	25
Lapas, J. A. M. Wovenden et al.	53
Labelle, D. J. Robertson & Son,	
Ltd.	9
Lauzon, Z. U. Archambault	35
Laroche, F. D. Wolofsky	9
Laforest, M. A. Leduc	9
McLeod, E. M. Liverman	71
Métivier, L. J. Bazinet	35
Morin, A. The Wm. Mfg. Co.	6
Maisonnette, A. F. de J. A.	
Beauchamp	121
Messier, D. J. N. Drummond	13
Miron, A. National Coal Tar Co.	18
McDonald, R. D. W. St-Pierre	45
Marchesseau, O. J. E. Bernier	15
Ménard, H. A. Lavoie	24
MacDonnell, A. R. F. D. Vendette	46
Martin, R. H. A. Layton et al.	43
Marcotte, C. J. A. Soucy	15
Moore, J. J. J. F. Guillet	7
Marineau, G. A. A. Garand	46
Marchand, C. F. Dorais et Fils	30
Moore, C. A. L'Allemand	60
Malboeuf, G. E. C. Robillard	5
Morris, H. Desnoyers & Varin	19
M. S. R. F. Faubert	20
McDiarmid, De M. C. J. T.	
O'Connor	48
Millman, L. M. L. Morris	12
Normandin, L. . The Sterling Bk.	
of Canada	40
Nadeau, De D. et vir. R. Grandt	7
O'Neil, J. J. Bazinet	8
Paradis, O. D. Cadieux	16
Poitras, H. F. et al. F. E. Atteaux	
Co., Ltd.	78
Page, L. A. Hébert	13
Peller, H. L. J. H. M. Harte	12
Palmer, W. C. J. Murphy et al.	32
Pelletier, G. W. St-Pierre	49
Pominville, P. R. Bernard	5
Parent, F.-X. A. Léonard	9
Packen, S. B. Glickman	13
Poirier, W. F. Themens	28
Plante, E., fils E. Plante, père	38
Plamondon, J. D. H. Tolman	23
Pidgeon, W. H. F. Dansereau	22
Penstone, H. J. Belcher	7
Paulez, J. P. C. Roberge	27
Racette, O. The J. J. Mitchell Co.	20
Robitaille, J. A. Gohier et Cie	10
Renaud, J. et al. . The Borrowers'	
Agency	39
Renaud, H. A. Toutin	21
Rieber, H. H. Délorme	16
Roach, W. S. Bell	18
Rochon, J. B. E. A. Racine	66
Rochette, C. P. P. R. Perron	13
Sears, A. C. W. A. Higgs	10
St-Pierre, A. A. Gohier et Cie	8
Sugarman, N. O. Cohen	19
St-Julien, A. S. Miller	11
Sonnenberg, A. P. Kennedy et al.	20
Saunderson, C. A. J. Breton	62
Soulières, E. M. Lalonde	28
Summers, L. E. D. Ayles	7
Sauriol, Z. W. A. Handfield	12
Skard, E. L. Lapointe	84
Smith, J. M. Liverman	4
Sasloff, A. M. Vineberg	12
Soucy, L. W. E. Elmore	17
Tessier, J. A. De R. A. Berthe-	
lette et vir.	12
Treen, R. E. J. Thomson	43
Vanier, E. J. Larose	29
Vanier, E. E. Venne	2

Vézina, C. E. Chaussé	15
Viau, D. J. Bousquet	24
Willias, B. G. . . . J. F. Hannagh	41
Willis, W. J. Chartrand	9
Wagner, M. B. Benoît	99
Wilington, J. R., jr. . D. H. Tolman	45

Notre-Dame des Neiges

Auclair, J. et al. . The Metallic Bedstead Co.	96
--	----

Outremont

Blake, G. R. N. Sévigny	42
Evoy, R. . Home Life Ass. of Can.	10

Parc Laval

Clermont, A. J. Durocher	16
----------------------------------	----

Pointe-Claire

Mitchell, Z. N. Sarrasin	76
----------------------------------	----

Québec

Austin, A. F. B. . . . R. H. Bryson	13
Dansereau, F. E. Thérberge	47

Richelieu

Laurin, G. . La Cie d'Administration de Recouvrement	7
--	---

St-Alexis de Métapédia

Lavoie, L. et al. . J. L. E. Brunet	43
-------------------------------------	----

Sainte-Anne de Bellevue

Mallette, E. J. Quesnel	31
---------------------------------	----

St-Hilaire

Leduc, A. J. B. McColl	18
--------------------------------	----

St-Ignace Nominingue

Wilson, C. A. M. . L. Globensky	97
---------------------------------	----

St-Louis

Archer, J. W. . Home Life Ass. of Canada	15
--	----

Clark, M. De O'Commire	34
Jessop, W. H. . La Cité de Mtl	19
Martineau, O. . . G. Bélanger et al.	35
McEven, J. C. . . . J. J. Hawden	63

Ste-Marie

Dulac, D. F. D. Shallow	8
---------------------------------	---

Saint-Phillippe

Alexander, B. . J. Laurence et al.	49
Lécuyer, L. P. Demers	19

Sherbrooke

Jewel, J. et al. . . J. U. Foucher	41
------------------------------------	----

Sorel

Parent, A. H. . Ontario Wind Engine Pump Co.	15
--	----

Tétraulville

Dufresne, T. alias D. . J. Toussaint	17
--------------------------------------	----

Westmount

Daly, J. et al. G. Rochon	44
Hurtubise, H. E. E. Box	5
Murray, De A. . . . De A. Maloney	3
Shaw, J. S. J. R. Gray	2

EMILE JOSEPH, L. L. B.

AVOCAT

210 NEW YORK LIFE BLDG

11, Place d'Armes, MONTREAL.

Tel. Bell, Main 1787.

LA BANQUE PROVINCIALE DU CANADA

Incorporée par Acte du Parlement en Juillet 1900

Siège Central; 7 & 9, Place d'Armes, Montréal, Can.

Capital Autorisé - - - - \$2,000,000.00
Capital Versé - - - - \$1,000,000.00
Réserve et Surplus - - - - \$150,000.00

Conseil d'Administration :

Président: M. H. LAPORTE, de Laporte, Martin & Cie.
Administrateur Crédit Foncier Franco-Canadien.
Vice Président: M. S. CARSLY, de S. Carsley & Co.,
Président "Central Heat, Light & Power Co."
Honorable L. BEAUBIEN, Ex-Ministre de l'Agriculture.
Monsieur ROD FORGET, M.P., de la Société L. J. Forget & Cie.
Monsieur G. M. BOSWORTH, Vice-Président "Canadian Pacific Railway Co."
Monsieur ALPHONSE RACINE, de la Maison A. Racine & Cie, Marchands en gros, Montréal.
Monsieur TANCREDE BIENVENU, - Gérant Général.

Bureau de Contrôle

(Commissaires-Censeurs)

Président: Hon. Sir ALEX. LACOSTE,
Ex-Juge en Chef de la Cour du Banc du Roi.
Vice-Président: Docteur E. F. LACHAPELLE,
Administrateur du Crédit Foncier Franco-Canadien.
Hon. LOMER GOUIN, Premier Ministre, Prov. de Québec.
Gérant Général: TANCREDE BIENVENU
Auditeur: A. S. HAMELIN
Inspecteur: ALEX. BOYER

7 Bureaux de quartier dans la ville
27 Succursales dans la Prov. de Québec
Département d'Epargne

Emission de certificats de dépôts spéciaux à un taux d'intérêt s'élevant graduellement jusqu'à 3 1/2 p. c. l'an, suivant termes. Intérêt de 3 p. c. sur dépôts payables à demande.

Correspondants à l'Etranger:

ETATS-UNIS.—New York: Metropolitan Bank, National Bank of Commerce, Citizens Central National Bank, Boston: National Bank of the Republic, BUFFALO: Columbia National Bank, CHICAGO: Continental National Bank, ANGLETERRE: The Capital and Counties Bank, FRANCE: Société Générale, Comptoir National d'Escompte de Paris, ALLEMAGNE: Deutsche Bank, AUTRICHE: Kais. Koan. Priv. Oesterreichische Laenderbank, ITALIE: Banca Commerciale Italiana.

LA BANQUE MOLSON

Incorporée en 1855

BUREAU PRINCIPAL, MONTREAL.

Capital payé - - - - \$3,870,070

Fonds de Réserve, - - - - \$3,870,070

JAMES ELLIOT, Gérant Général.

A. D. DURNFORD, Inspecteur en Chef et Surintendant des Succursales.

Succursales dans la Province de Québec:

- ARTHABASKA
- CHICOUTIMI
- DRUMMONDVILLE
- FRASERVILLE et RIVIERE DU LOUP
- KNOWLTON [STATION
- LACHINE LOCKS
- MONTREAL—
- RUE ST-JACQUES—
- RUE STE-CATHERINE—
- MAISONNEUVE—
- MARKET AND HARBOUR—
- ST-HENRI—
- QUÉBEC
- RICHMOND
- SOREL
- STE-FLAVIE STATION
- STE. THERÈSE DE BLAINVILLE
- VICTORIAVILLE

61 Succursales dans tout le Canada.
Agences à Londres, Paris, Berlin et dans toutes les principales villes du monde.
Emission de Lettres de Crédit pour le commerce et lettres circulaires pour voyageurs.

District de Chicoutimi

The Mathew Moody & Sons, Ltd, vs Hector Bolduc.

St-Fulgence—La partie du lot 14, avec bâtisses.

Vente le 27 novembre, à 11 heures à m. à la porte de l'église paroissiale.

District de Richelieu

Antoine Cartier vs Adélarde Johnson, St-Aimé—Le lot 410, avec bâtisses.

Vente le 27 novembre, à 10 heures à m. à la porte de l'église paroissiale.

LA PRODUCTION LAINIÈRE

La vie économique des nations est soumise, comme toutes choses, d'ailleurs, à cette loi du changement incessant, à l'évolution continue.

Telles nations qui, jadis, vivaient de la vie pastorale, sont aujourd'hui usinières, telles autres vouées exclusivement à la barbarie, il y a peu de siècles, sont devenues des peuples de pasteurs.

C'est ainsi qu'au point de vue spécial qui nous occupe: la production lainière nous voyons les pays jadis gros producteurs, diminuer d'importance, et de vieilles contrées, comme la Turquie, prendre la tête du mouvement. C'est précisément cette nouvelle situation de l'Empire Ottoman dans la production lainière, qui va faire l'objet de cette étude.

D'après les statistiques les plus récentes; les troupeaux de moutons accusaient en 1904, une diminution en Autriche de 2 millions 405,372 têtes, en Belgique, 250,763; au Danemark, de 671,783; en France, de 466,317; en Allemagne, de 15,306,905; en Hollande de 165,000; en Hongrie, de 6,954,316; en Italie, de 1,606,181; en Russie, de 11,582,970; en Suisse, de 147,111; en Suède et Norvège, de 977,470; Uruguay, de 984,169; dans l'Empire britannique (avec ses colonies) une diminution de 32 millions 286,176 têtes.

Si l'on fait un examen rétrospectif on reconnaît que les pertes dans quelques uns de ces pays remontent à des années bien antérieures. Par exemple, en Allemagne, les troupeaux de moutons n'ont cessé depuis 1873, de diminuer la diminution totale à la fin de 1904 dépassant 60%. Les troupeaux de l'Autriche-Hongrie ont diminué de près de 45% depuis 1869 et ceux du Royaume-Uni de 1873 pendant la même période. La diminution de l'Angleterre a été retardée par les grosses importations annuelles d'agneaux et de moutons vivants qui ont entraîné un excès de destruction.

Une statistique remontant à 1873 donnait pour la campagne française 33 millions de têtes de moutons et l'Angleterre aurait plus que 20 millions aujourd'hui.

On constate ainsi que les troupeaux du monde ont diminué au moins de 30 millions de têtes depuis 1873, soit une perte



Du 26 novembre au 3 décembre 1904.

District de Montréal

Alph. Gouin vs Philiias Massé.
Boulevard St-Paul—Le lot 3930-287, avec bâtisses.

Vente le 28 novembre, à 10 heures à m. au bureau du shérif à Montréal.

moyenne annuelle d'environ 3 millions de têtes.

Les résultats ne sont naturellement pas les mêmes pour certains pays d'élevage : l'Argentine, par exemple, accuse une augmentation de 7,500,000 têtes, le Natal, la Jamaïque, Malte et le Transvaal accusent en 1904 une augmentation de 101,357 têtes sur les données précédentes.

Or, les principaux pays industriels comme la France, l'Angleterre, etc., où les troupeaux de moutons diminuent dans des proportions inouïes et qui ont besoin d'immenses quantités de laines comme matières premières nécessaires à leurs fabriques, vont se voir forcés de s'adresser aux pays surproducteurs de laines, parmi lesquels l'Empire ottoman peut occuper un des premiers rangs.

En effet, ce pays, après avoir satisfait à ses propres besoins, a exporté en 1903 (1905-1906) une quantité de 28,783,194 livres de laines, représentant une valeur de piastres de 50,053,556. Si l'on ajoute à ces chiffres, le total et la valeur des exportations annuelles en peaux de moutons et de chèvres, soit 24,355,850 livres et 69,224,111 piastres respectivement, on se rend un compte exact de l'importance majeure que cette branche de l'activité humaine, l'industrie pastorale, représente en Turquie.

Citons, à ce propos, un rapport que M. Anassian effendi, ingénieur agronome, vient d'élaborer sur le commerce d'exportation des laines de Turquie à Marseille, le plus important débouché des laines turques à l'étranger.

L'auteur du rapport déclare que l'élevage du mouton est une spéculation agricole des plus répandues dans les diverses provinces de l'Empire ottoman.

Cette industrie fait partie intégrale du régime économique qui régit l'agriculture des régions montagneuses soumise, nécessairement, au régime pastoral, comme elle est aussi adéquate au système de culture de vastes plaines, dont la rotation et l'alternance reposent sur la jachère avec le minimum d'avance en numéraires consenti à la terre.

En raison de l'étendue vaste de l'aire géographique de l'Empire, qui s'étend depuis l'Albanie, aux montagnes neigeuses, jusqu'aux fins du golfe Persique, où fructifie le dattier, la population ovine, très dense, se présente sous diverses races, sous races et variétés, fonction de cette latitude de latitudes, et adaptées aux exigences des conditions de milieu, où elles prospèrent.

Cet élevage alimentaire, avec l'important commerce des peaux de moutons et d'autres produits, n'est un autre, non moins considérable, que celui des laines dont les quantités exportées se sont élevées, suivant les statistiques officielles des douanes ottomanes, dans les deux années, 1914 et 1915 de

GEO. GONTHIER

EXPERT COMPTABLE ET AUDITEUR

11 et 17 Cote de la Place d'Armes, - MONTREAL.
TEL. BELLE, MAIN 2143

BANQUE DE MONTREAL

(FONDEE EN 1817)

CONSTITUEE PAR ACTE DU PARLEMENT

Capital tout payé..... 14,400,000.00
Fonds de Réserve..... 11,000,000.00
Profits non Partagés..... 429,68.98

BUREAU DES DIRECTEURS

Le Très Hon. Lord Strathcona and Mount Royal, G.C.M.G., Président Honorable
Hon. Sir George A. Drummond, K.C.M.G., Président
E. S. Clouston, Vice-Président Jas. Ross, Ecr.
A. T. Paterson, Ecr. Hon. Robt. McKay
B. Angus, Ecr. Sir W. C. Macdonald
Edward B. Greenfields, Ecr., R. G. Reid, Ecr.
E. S. Clouston—Gérant Général,
A. Macnider, insp. chef et Surint. des Succursales.
H. V. Meredith, Asst. Gérant et Gérant à Montréal.
C. Sweeny, Surintendant des succursales de la Colombie Anglaise.
W. E. Stavert, Surintendant des succursales des Provinces Maritimes.
F. J. Hunter, Inspecteur N. O. et Succursales O. B.
E. P. Winslow, Inspecteur, Succursales Ontario.
D. R. Clarke, Inspecteur Succursales Provinces Maritimes et Terre Neuve.

100 Succursales au Canada, aux Etats-Unis, en Angleterre et à Terre-Neuve.

Londres, Ang.—46-47 Threadneedle St., E. C., F. W. Taylor, Gérant.

New York—31 Pine St., R. Y. Hebden, W. A. Bog et J. T. Molineux, Agents.

Chicago — J. M. Greata, Gérant.

Spokane, Wash.—Bank of Montreal.
St. John's et Birchy Cove, (Bale des Isles), Terre-Neuve.

DEPARTEMENTS D'EPARGNE dans chacune des succursales Canadiennes où les dépôts sont reçus et l'intérêt alloué aux taux ordinaires.

COLLECTIONS dans toutes les parties du Dominion et des Etats-Unis, faites aux meilleurs taux.

LETTRES DE CREDIT, négociables dans toutes les parties du monde, émises aux voyageurs.

BANQUIERS DANS LA GRANDE-BRETAGNE

Londres—The Bank of England, The Union of London and Smith's Bank Ltd. The London and Westminster Bank Ltd. The National Provincial Bank of England Ltd.
Liverpool—The Bank of Liverpool, Ltd.
Ecosse—The British Linen Co. Bank et succursales.

BANQUIERS AUX ETATS-UNIS.

New-York—The National City Bank. The Bank of New York, N. B. A. The National Bank of Commerce à N. Y.
Boston—The Merchants National Bank; J. B. Moore & Co.
Buffalo—The Marine National Bank.
San Francisco—The First National Bank. The Anglo-Californian Bank, Ltd.

BANQUE DE SAINT-HYACINTHE

Bureau Principal: - St-Hyacinthe, P. Q.

CAPITAL PAYE \$329,515.00
RESERVE 75,000.00

DIRECTEURS:

Honorable G. C. DESSAULLES, Président.
J. R. BRILLON, Vice-Président.
JOS. MORIN, L. P. MORIN, E. OSTIGUY,
V. B. SICOTTE, MICHEL ARCHAMBAULT,
L. F. PHILIE, Caissier. B. L'HOMME, Inspecteur.

Succursales:

Drummondville, P.Q., J. W. St-Onge, Gérant,
Farnham, P.Q., H. St-Amant, Gérant,
Iberville, P.Q., J. F. Moreau, Gérant,
L'Assomption, P.Q., H. V. Jarry, Gérant,
St-Césaire, O. L. Mercure, Pro-Gérant

Correspondants: — Canada: Eastern Townships Bank et ses succursales. Etats-Unis: New-York, First National Bank, Ladenburg, Thalman & Co. Boston: Merchants National Bank.

l'Hégire, respectivement aux chiffres suivants:

	Livres	Piastres
1314 (1897)	25,800,706	39,641,814
1315 (1898)	29,642,830	42,856,538
Moyenne	27,721,768	41,249,201

La moyenne biennale des exportations de ces deux années s'est, donc, élevée à 27,721,768 livres, correspondant à une valeur de 41,249,201 piastres.

Ce commerce est, donc, une source de richesse et de prospérité, pour l'empire, en raison du numéraire qu'il y fait rentrer.

Le développement de l'industrie et de la fabrication lainière française, d'une part, et la décroissance de plus en plus marquée de l'élevage du troupeau ovin en France—(à cause de la difficulté croissante qu'y présente le recrutement des bergers)—d'autre part, sont les causes qui provoquent l'importation des laines étrangères et ce, d'une manière progressive.

En effet, si l'on considère les importations réalisées, seulement, par le port de Marseille, on constate, ajoute l'auteur du rapport, qu'elles se sont chiffrées, en laines de toutes provenances, pour les cinq dernières années, aux quantités suivantes:

1902 Balles	101,260
1903	126,632
1904	123,556
1905	161,295
1906	195,678

La part prise par l'Empire ottoman dans ces importations s'élève respectivement, pour les trois dernières années, aux chiffres sous-indiqués:

1903	35,481 balles	soit 29%
1904	42,749 balles	soit 26%
1905	45,688 balles	soit 23%

de l'importation générale.

La moyenne triennale des importations ottomanes s'établit, donc, à 26% des importations générales.

Cette quote-part fait ressortir, d'une manière fort éloquente, toute l'importance du rôle joué par les laines de l'Empire ottoman sur la place de Marseille, qui, tout en étant un marché de consommation et d'approvisionnement, sert aussi d'entrepôt pour les qualités destinées au transit et à la réexportation aux Etats-Unis et ailleurs. — (La Gazette Commerciale.)

MAISONS EN COTON

C'est encore d'Amérique que nous vient le progrès, et cette fois il ne s'agit rien moins que d'une révolution du bâtiment dans tous les pays—et ils sont nombreux—où les matières premières font défaut ou atteignent des prix élevés.

L'honneur de la découverte en revient, d'après les journaux américaines, aux en-

trepreneurs de la Louisiane qui auraient trouvé le moyen de construire des murs solides et résistants avec... des débris de coton. Déjà, la découverte du procédé a été patentée, et elle a été essayée avec un succès complet.

Voici donc une invention qui n'est pas la moins curieuse de l'ère intelligente et active que nous traversons et l'on peut dès maintenant prévoir le jour où l'architecture végétale va succéder à l'architecture minérale...

* * *

On comprendra que, dans une pareille tentative, le premier problème à résoudre c'est le bon marché de la matière à employer.

On se sert donc du coton vert et de qualité inférieure, des débris épars dans les champs, même des balayures des fabriques, enfin de tout ce qui est jeté comme rebut et qui ne sauraient être employé par les papeteries. On jette tous ces débris dans d'immenses cuves où on les mélange avec de l'eau et une sorte de colle faite avec une espèce de poisson, très abondante dans les rivières du pays, et qui, dit-on, pourrait être remplacée aussi bien par toute autre colle ou résine. On fait de tout ceci une pâte très épaisse, très condensée, que l'on coule ensuite dans des moules ayant la forme de moellons ordinaires.

Le mélange a vite fait d'acquiescer la solidité de la pierre.

Pour comprendre cette transformation, il suffira d'observer la dureté et la résistance des boules de papier mâché, une fois qu'elles sont sèches. Depuis longtemps, le papier sert à fabriquer des meubles, à la fois légers et durables. En le soumettant à des pressions extraordinaires, on obtient même un produit d'une résistance à toute épreuve, avec lequel on a réussi à faire des roues de locomotives et de wagons, on dit même des esieux de canons. Il n'y a donc pas de raisons pour que le coton, préparé de la même façon, n'acquiesce pas des mérites analogues...

* * *

Mais la résistance n'est pas la seule qualité à exiger des matériaux de construction: il faut encore en obtenir l'imperméabilité à la pluie, sans quoi les habitations deviendraient de véritables éponges. Les entrepreneurs de la Louisiane, après maints tâtonnements, sont parvenus à en doter le "coton architectural"—si nous pouvons nous exprimer ainsi—en l'enduisant à l'extérieur d'une substance à base de goudron et de gravier qui lui assure l'étanchéité absolue.

Bien mieux, en raison de certaines matières isolantes employées, il paraît que les maisons en coton n'ont rien à redouter de la foudre du ciel. C'est la mort de l'honorable industrie des paratonnerres! Le "Courrier" de Charleston et l'En-

quérir" de Colombus parlent avec enthousiasme de l'invention. Suivant leurs rapports, il faudrait, pour construire de fond en comble une maison en coton, moitié moins de temps que pour ériger la même maison en briques.

L'expérience aurait été faite dans les faubourgs de Charleston et les entrepreneurs cotonniers auraient battu de plusieurs longueurs le record de leurs con-

frères arriérés, qui emploient encore la pierre. Les journaux américains ajoutent que tout a été prévu, que la maison en coton est à l'épreuve du feu, qu'elle est tout aussi solide que les constructions ordinaires, et qu'elle coûte environ "trois fois moins cher", ce qui est à considérer.

* * *

Si nous ne sommes pas en présence d'un de ces canards sensationnels dont raffolent tout spécialement nos confrères du Nouveau-Monde, il est certain que la découverte pourrait avoir dans certains pays une répercussion sérieuse sur l'art de construire.

"Quand, on aura apprécié toutes ses qualités, dit l'"Enquérir", tout le monde voudra habiter la maison nouvelle et ce sera plus que jamais la royauté du coton. Dès lors, le Sud ne sera plus tributaire des forêts et des carrières des autres Etats, mais commandera, au contraire, le marché d'une manière absolue".

Attendons-nous donc à bref délai à voir un nouveau trust sur les déchets, désormais précieux, de l'industrie cotonnière, moyennant quoi il sera bientôt loisible à tout le monde de "vivre—selon l'expression populaire—dans du coton", ce qui semblait jusqu'alors un traitement exclusivement réservé aux Sybarites...

Maurice Cabs.

Brevets Canadiens obtenus par des étrangers.

Les inventeurs dont les noms suivent ont récemment obtenu des brevets Canadiens par l'entremise de MM. MARION & MARION, Solliciteurs de brevets, Montréal, Canada, et Washington, E. U.

Tout renseignement à ce sujet sera fourni gratis en s'adressant au bureau d'affaires plus haut mentionné.

Nos.

- 108259.—Albert Hiorth, Christiania, Norvège. Fournaise à fondre les métaux.
- 108290.—Gustav A. Walsler, Neuchâtel, Suisse. Machine à perforer pour broderies automatiques.
- 108296.—MM. E. & M. Larrot, Paris, France. Produit isolant à base de cellulose.
- 108331.—Benjamin Cerutti, Havana, Cuba. Construction de plaques pour murs, plafonds et toits.
- 108414.—Eugenio Cantono, Rome, Italie. Dispositif de fonctionnement automatique pour moteurs.
- 108476.—George Ed. Humphries, Washington, N.-Zélande. Système de chafaudage.
- 108483.—George F. Jaubert, Paris, France. Purification du gaz acétylé.
- 108538.—Elie D. H. Lambotte, Bruxelles, Belgique. Matelas d'invariants.
- 108545.—Arthur Robinson, Hinchley, Angleterre. Fabrication de bas.

L'argent consacré à la publicité lorsqu'il est judicieusement dépensé, constitue un placement et non pas une dépense.

"La Providence"

ASSURANCE CONTRE LE FEU

Bureau Principal: 52, rue St-Jacques, MONTREAL.

SPÉCIALITÉS: Risques Commerciaux à 20 p.c. de réduction—Pourquoi tous les marchands ne profiteraient-ils pas de ce grand avantage? La Cie n'a aucune réclamation non payée—On demande des Agents—S'adresser à
L. A. PICARD, Gérant.

P. A. GAGNON

EXPERT COMPTABLE ET AUDITEUR
Membre de l'Association des Comptables

Chambres 10 et 11, Edifice Alliance
107 rue St-Jacques, - - - MONTREAL
Bell Main 4912

GEORGE PARÉ

Comptabilité et Audition
Administration de Successions

99 rue St-Jacques, MONTREAL
Téléphone Main 2619

PATENTES OBTENUES PROMPTEMENT

Avez-vous une idée?—Si oui, demandez le Guide de l'Inventeur qui vous sera envoyé gratis par Marion & Marion, Ingénieurs-Conseils.
Bureaux: Edifice New York Life, Montréal, et 907 G Street, Washington, D. C.

Arthur W. WILKS J. Wilfrid MICHAUD

WILKS & MICHAUD

Comptables, Auditeurs, Commissaires pour toutes les Provinces
Règlement d'affaires de Faillites

601 BATAIS E BANQUE DES MARCHANDS
Téléphones: BELL MAIN 5°00
M. RCHANDS 849 MONTREAL

POLICES CLAIRES CONTRATS RAISONNABLES.

Les Polices sont simples et claires; les Contrats sincères et équitables.

UNION MUTUAL LIFE INSURANCE CO.
Portland, Maine.

Pour agences, s'adresser à **Henri E. Morin**, surintendant, ou à **W. I. Joseph**, gérant, 151 rue St. Jacques, Montréal; **Geo. P. Chateauvert**, 405 rue St. Jean, Québec; **J. P. Michaud**, Fraserville, Québec.

L. R. MONTBRIAND,

Architecte et Mesureur,
No 230 rue St-André,
Montréal.

L'ASSURANCE MONT-ROYAL
 Compagnie Indépendante (Incendie)
Bureaux : 1720 rue Notre-Dame
 Coin St-François-Xavier, MONTREAL
 RODOLPHE FORGET, Président.
 J. E. OLÉMENT, Jr., Gérant-Général.

Assurance
CONTRE LES VOLEURS
 BRIS DE GLACES
 COMMERCIAL BURGLARY & PLATE GLASS INSURANCE CO.
 Bâtisse New York Life, Phone, Main 2367
 ISIDORE CREPEAU, Gérant,

Sun Life Assurance Company of Canada
 Bureau Principal, - MONTREAL
 L'homme habile à prendre des assurances et qui veut conduire son affaire d'une manière strictement honnête et honorable, a une excellente occasion de le faire dans cette Compagnie "Prospère et Progressive." Ecrivez au Surintendant des Agences à Montréal.

CAPITAL AUTORISÉ - \$500,000
La Compagnie Equitable d'Assurance Mutuelle
 Contre le Feu.
 BUREAU : 160 rue St. Jacques.
 S. T. WILLETT, Président.
 F. GAUTHIER, Gérant.

LA CANADA LIFE A PAYÉ
 en 1905, aux détenteurs de polices ou à leurs représentants : : : : :
\$3,272,000
 contre des paiements similaires de
\$4,954,000
 faits par les vingt-et-une autres compagnies Canadiennes.

(ÉTABLIE 1853)
The Phenix Insurance Company OF BROOKLYN
 TOTAL DE L'ACTIF - - \$7,112,413.30
 Robert Hampson & Son, Agents,
 89 rue St-Sacrement, Montréal

Assurances

L'ASSURANCE AU POINT DE VUE DE L'EXAMINATEUR

Discours prononcé par l'Honorable Jas. V. Barry, Commissaire d'Assurance, Michigan, à la première Convention Annuelle de la Life Underwriters Association du Canada, tenue à Toronto.

(Suite).

L'avenir de cette affaire splendide dépend en grande partie de vous qui la représentez activement et qui êtes ses intermédiaires entre la compagnie et le public.

Aucune compagnie n'ose défier un sentiment public éclairé et droit.

Si vous êtes honnêtes dans vos transactions avec le public, si vous accomplissez avec une conscience claire votre devoir envers autrui; si vous faites votre tâche journalière honnêtement, franchement, avec un esprit élevé, votre influence sur le sentiment public ne peut pas se mesurer par des dollars et des cents, car elle fortifiera à tel point la situation de l'assurance-vie que celle-ci ne sera pas attaquable du dehors et sera indestructible à l'intérieur.

Si, d'un côté, vous devez demander aux compagnies que l'assurance-vie soit maintenue à la hauteur de son idéal, vous devriez, d'autre part, déraciner tous les germes de mécontentement qui peuvent avoir été semés par l'agitateur et le spéculateur.

Le bien de l'assurance demande la préservation et le succès de chaque compagnie administrée honnêtement et il est de votre devoir d'étouffer tout attentat destiné à jeter le discrédit sur une compagnie quelconque, que ce soit celle à laquelle vous êtes intéressé ou que ce soit une autre compagnie. Une attaque injuste contre une compagnie de bonne réputation est une attaque contre le système tout entier et, en tant que loyaux soldats de la grande armée à laquelle vous appartenez, il est de votre devoir de vous tenir côte à côte avec vos camarades et de défendre les drapeaux des autres bataillons aussi fidèlement et aussi vaillamment que vous le faites pour votre propre drapeau. Ce n'est que de cette manière que la confiance publique peut être complètement ramenée et conservée et que l'ennemi commun peut être mis en déroute.

JUGEMENT RENDU CONTRE DES COMPAGNIES D'ASSURANCE

Un jugement a été rendu dernièrement, en Ontario, par le juge Riddell, dans une action intentée par un nommé Thompson.

COMPAGNIE MONTREAL-CANADA.
 d'Assurance contre l'Incendie
 Ci-devant
 LA COMPAGNIE D'ASSURANCE MUTUELLE
 CONTRE LE FEU DE LA CITE DE MONTREAL.
 ÉTABLIE EN 1859
 Capital autorisé - - - \$1,000,000.00
 Actif net excédant - - - 480,000.00
 Dépôt au gouvernement du Canada pour la garantie des porteurs de polices - - - 60,000.00
 Sinistres payés à date - - - 388,021.10
 Cie indépendante. Taux modérés.
 J. B. LAFLEUR, - - - Président
 L. J. MCGHEE, - - - Directeur-Gérant
 BUREAU PRINCIPAL :
 59 rue St-Jacques, Edifice "La Presse"
 MONTREAL
 On demande des agents pour les localités non représentées.

Enfermez vos soucis de bureau dans votre place d'affaires pendant la nuit. Il pourrait arriver que le lendemain matin ils aient disparu.

WESTERN
Assurance Co.
 Compagnie d'Assurance contre l'Incendie et sur la Marine
 INCORPORÉE EN 1851
 ACTIF, au-delà de - - - \$3,570,000
 REVENU pour 1906, au-delà de 3,609,000
 Bureau Principal: TORONTO, Ont
 Hon. Geo. A. Cox, Président.
 W. R. BROCK, Vice-Président.
 W. B. MEIKLE, Gérant-Général.
 C. C. FOSTER, Secrétaire.
 Succursale de Montréal :
 189 rue Saint-Jacques.
 ROBT. BICKERDIEKE, Gérant

COMPAGNIE D'ASSURANCE (CONTRE L'INCENDIE)
MANITOBA
 Polices garanties par la Liverpool & London & Globe Insurance Company.
 Pour Agences, s'adresser au Bureau-Chef :
 112 rue St. Jacques, Montréal.
 E. S. CLOUSTON, Ecr., Président.
 J. GARDNER THOMPSON, Vice-Président et Directeur Gérant.
 WM. JACKSON, Secrétaire.
 J. W. BINNIE, Assistant-Secrétaire.

La Cie d'Assurance sur la Vie "METROPOLITAN"
 Incorporée par l'état de New-York.)
ACTIF : \$176,000,000.00
 Le nombre des Polices 9,018,137 en vigueur, est plus élevé que celui de toute autre compagnie sur le continent d'Amérique.
 En 1906 la "Metropolitan" a fait, en Canada, des opérations d'assurance au chiffre de \$15,334,576 répartis en 86,764 polices d'assurance.
 Les Contrats d'assurance de la Compagnie sont rédigés et écrits en langue française et en langue anglaise.
 La Compagnie a, dans la province de Québec, un service d'au moins 500 agents canadiens, experts à expliquer les avantages de l'ASSURANCE SUR LA VIE.
 De plus son dépôt réel au Gouvernement du Canada, pour protéger les Assurés, est de plus de \$3,400,000.

de New Liskeard, contre deux compagnies d'assurance contre l'incendie — Equity Fire Insurance Company et Standard Mutual Fire Insurance Company.

Voici les faits dont il s'agit:

Thompson tenait un magasin de meubles et une pharmacie, 214 rue Sharpe, à New Liskeard. Il s'était assuré pour un an, à partir du 25 mai 1906, au montant de \$1,500 dans la compagnie Equity; il avait aussi pris une police de \$1,500 pour un an, à dater du 27 août 1906, dans la compagnie Standard.

Thompson, qui n'était pas pharmacien, avait engagé un nommé Post pour s'occuper de sa pharmacie. Le 4 septembre, Post désirant fabriquer une essence, apporta dans l'arrière-boutique, un vieux poêle à gazoline et l'alluma. Bientôt un incendie se déclara que les pompiers ne purent éteindre.

Un expert, nommé Graydon, fut envoyé sur les lieux par les compagnies, peu de temps après l'incendie. Celui-ci, après avoir représenté que les polices d'assurance étaient nulles du fait que la cause de l'incendie était la gazoline, conclut avec Thompson un arrangement par lequel ce dernier accepterait \$1,500 de la compagnie Equity et \$1,000 de la compagnie Standard Mutual en règlement définitif de ses réclamations. Des preuves de perte furent préparées et signées pour la forme, puis les compagnies refusèrent cet arrangement.

Le plaignant fit cession à ses banquiers, la Union Bank, des droits que lui donnaient ses polices.

Les compagnies se défendirent vigoureusement, alléguant divers défauts tech-

niques dans les demandes d'assurance, etc., et les représentations faites par l'assuré.

En rendant son jugement, le juge Riddel s'est exprimé de la manière suivante:

"Ces causes ont pour origine ce qui, en laissant de côté les euphémismes courants, serait caractérisé comme un essai, de la part de deux compagnies d'assurance contre l'incendie qui, je le présume, se considèrent comme respectables, pour frauder le plaignant en refusant de lui payer cette partie de sa perte couverte par leurs polices—et cela sous un prétexte des plus frivoles. La seule chose de recommandable dans les plaidoiries, c'est l'habileté remarquable avec laquelle elles ont été faites par MM. Raney et Eyre".

Le juge déclare qu'il n'y a aucunement lieu d'accuser le plaignant d'avoir manqué d'activité à éteindre le feu. "Une telle accusation, dit-il, est un déshonneur pour la partie qui la formule, à moins qu'elle ne puisse fournir une preuve irrécusable".

Le juge déclare que s'il était obligé de renvoyer l'action contre la compagnie Standard Mutual, il la condamnerait à payer les frais, car la perte dépasse de beaucoup l'assurance.

"Les compagnies d'assurance, dit-il, ont droit à la protection complète qui leur est donnée par les statuts, mais elles n'ont pas droit à autre chose. Je pense que toute personne ordinaire serait indignée si on lui disait que, parce qu'elle a laissé une petite quantité de gazoline dans un vieux poêle, elle garde en magasin de la gazoline".

Il trouve le plaignant complètement in-

nocent et rend jugement contre les compagnies pour le plein montant des assurances avec intérêt à compter de ce jour après la réception des preuves de perte.

Les compagnies sont aussi condamnées à payer les frais.

Le juge Riddel dit, en concluant: "Étant avocat, j'ai eu à m'occuper de nombreux cas d'assurance et je crois pouvoir dire que toutes les compagnies d'assurance respectables ont coutume de ne pas soulever dans leur défense des points techniques tels que ceux qui ont été soulevés dans les deux cas en question, sauf dans les cas où il y a des doutes bien fondés que l'assuré a cherché à frauder les compagnies. Celles-ci, comme d'autres, ont trouvé que l'honnêteté est la meilleure règle de conduite. Et je dois dire qu'un cas comme celui qui nous occupe basé sur les motifs invoqués, est en opposition avec l'idée qu'on se fait de l'honnêteté et de la franchise en affaires, en il n'y a dans ce cas aucune circonstance douteuse et rien qui indique autre chose que de l'honnêteté.

"La cour ne peut pas empêcher une compagnie d'assurance de profiter de tout ce à quoi lui donne droit la loi ou la pratique, au point de vue technique ou à tout autre point de vue; mais les compagnies d'assurance feraient bien de se demander si des défenses comme celles-ci ne sont pas responsables jusqu'à un certain point du sentiment qui existe d'une manière notoire contre elles dans ce pays".

Les bonnes moeurs et la morale sont des amies jurées et de fermes alliées.—(Watts.)



ASSURANCE INDUSTRIELLE

Notre Nouveau Contrat à Salaire et à Commission pour agents, offre une occasion splendide pour un petit nombre supplémentaire d'hommes stables, énergiques et habitués à gagner un salaire substantiel.

THE UNION LIFE ASSURANCE COMPANY.

Bureau Principal—TORONTO—H. POLLMAN EVANS, Président. Bureaux dans 34 Districts entre Halifax et Vancouver. La seule Compagnie dont on puisse obtenir la Police de Banque d'Épargne, la Police Industrielle la plus libérale.



La Compagnie d'Assurance "CROWN LIFE"

Emet toutes sortes de polices incontestables à partir de la date de leur émission. Des prêts peuvent être obtenus après la deuxième année. Aucune restriction quant aux voyages, à l'occupation ou à la résidence. C'est maintenant le moment de vous assurer. Un délai peut signifier une perte irrémédiable du capital investi.

Directeurs pour la Province de Québec: { Lt. Col. F. C. HENSHAW, RODOLPHE FORGET, M.P.
Hon. H. B. RAINVILLE. H. MARKLAND MOLSON.

STANLEY HENDERSON, Gérant Général pour la Province de Québec.

Celui qui remet toujours au lendemain laisse toujours passer l'occasion.

Bureaux:
Chambres de la Banque Sovereign, rue St-Jacques.
MONTREAL.

**Bibliothèque
et Archives
nationales**

Québec 

Le Prix Courant

Page(s) manquante(s)