

PATRONAGE

**ONAGE
RONAGE**

47

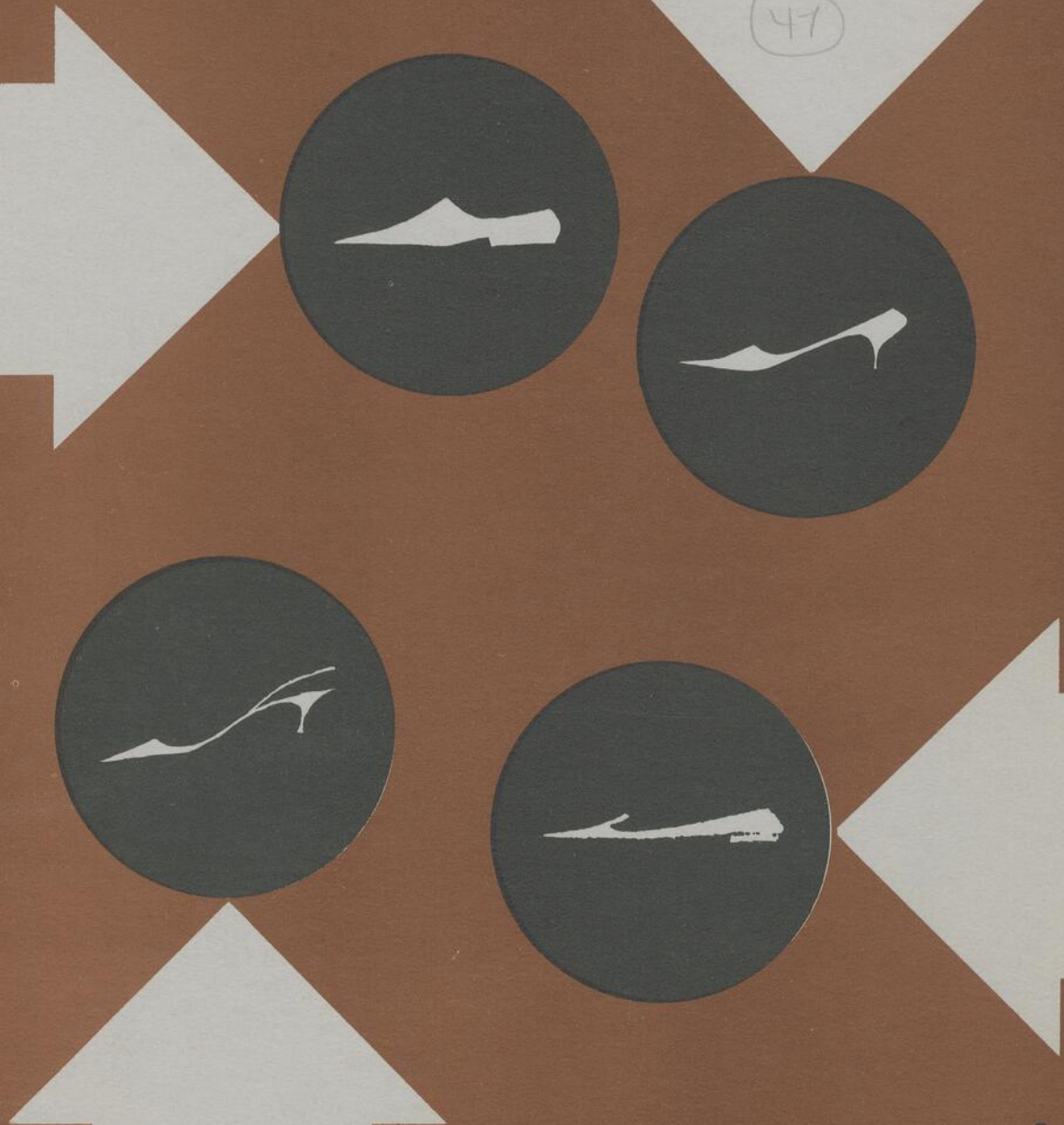

escarpin

la commission d'apprentissage de l'industrie de la chaussure

La Commission d'Apprentissage
de l'Industrie de la Chaussure
de la Province de Québec

COURS DE PATRONAGE

CHAUSSURE ESCARPIN

S O M M A I R E

| <u>CHAUSSURE ESCARPIN</u> | <u>Pages</u> |
|----------------------------------------|--------------|
| Patron de dessus | 2 |
| Tracer les deux côtés | 3 |
| Lignes de base | 4 - 4A |
| Découper le gabarit (1) | 5 |
| Découper le gabarit (2) | 6 |
| Pivoter le gabarit (1) | 7 |
| Pivoter le gabarit (2) | 8 |
| Correction du côté intérieur | 9 |
| Ligne du petit quartier | 10 |
| Donner l'espace du contrefort | 11 - 11A |
| Ligne de la couture de côté | 11 - 11A |
| Découper les contours | 12 |
| Sortie de l'empeigne | 13 |
| Sortie du petit quartier | 14 |
| Sortie de l'empeigne de doublure | 15 |
| Poche à contrefort (1) | 16 |
| Poche à contrefort (2) | 17 |
| Dessin d'une chaussure escarpin | 18 |

CHAUSSURE ESCARPIN

Patron de dessus

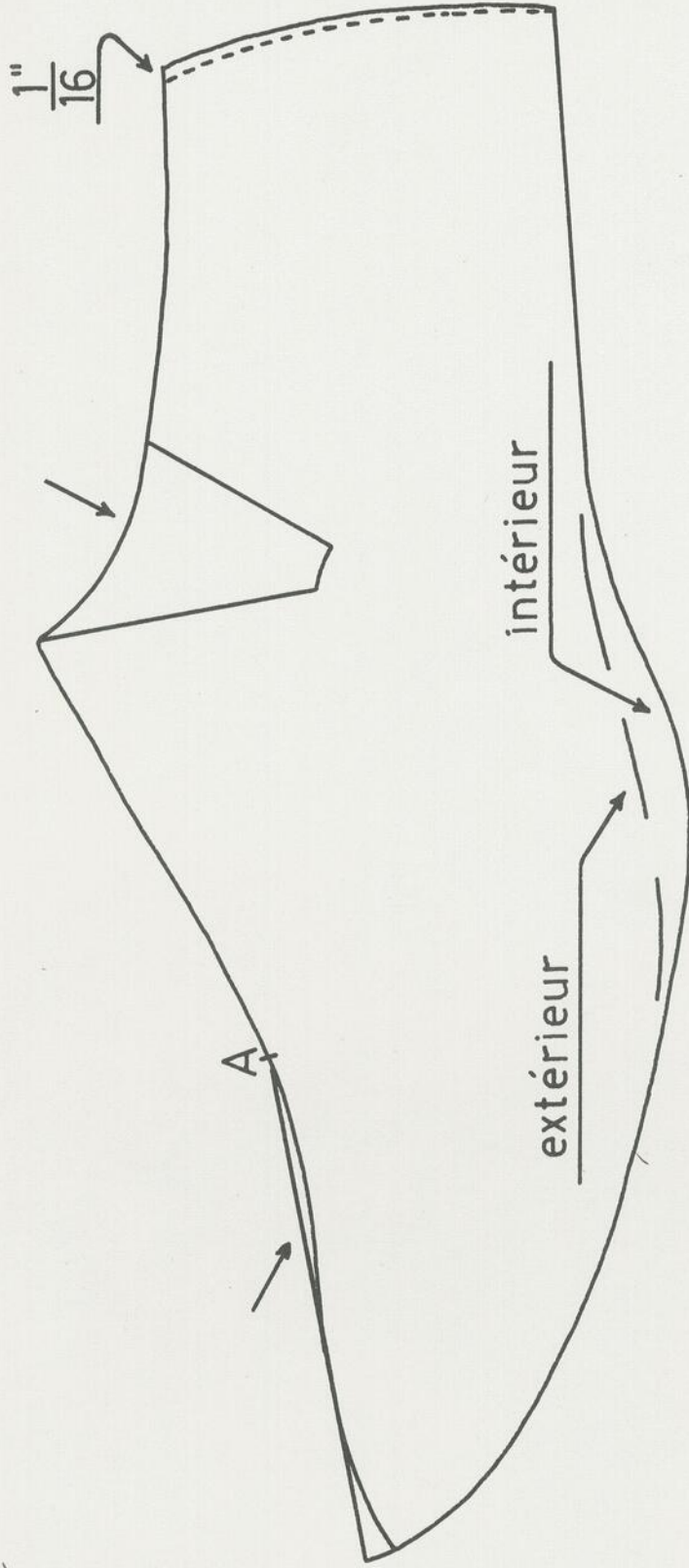

- a) Sur papier à patron, tracer le contour de la sortie de forme, le gauche et droit et le point A;
- b) Tracer la ligne centre de l'empeigne (scorage) et fermer le haut de la forme (cassé de forme);
- c) Pour contrebalancer l'élasticité du cuir, faire un point au haut de la forme, à 1/16" à l'intérieur; de ce point, en se servant de la sortie de forme, tracer une nouvelle courbe rejoignant le bas de la forme.

TRACER LES DEUX CÔTÉS

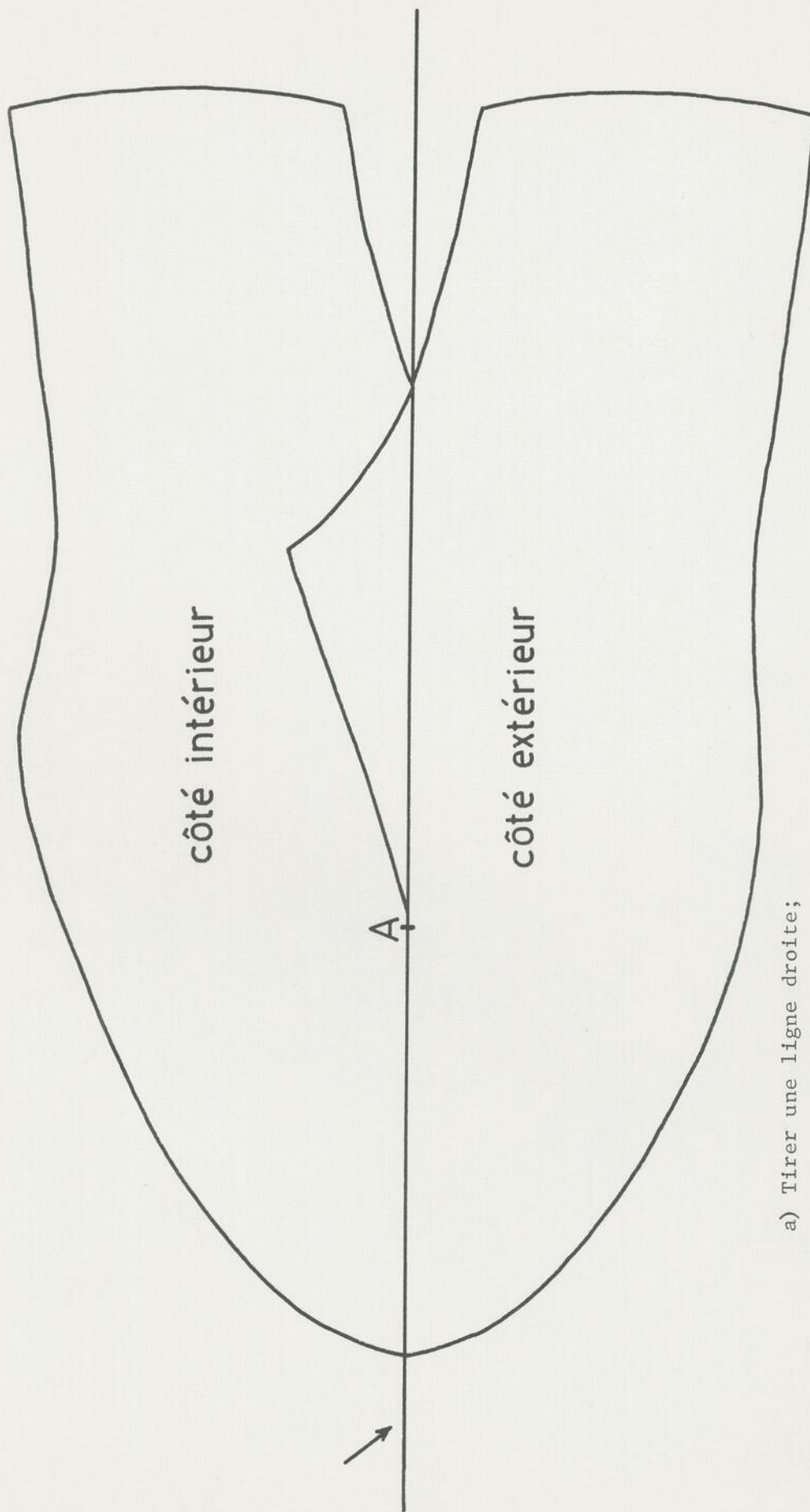

- a) Tirer une ligne droite;
- b) Tracer le contour du côté extérieur en ajustant la ligne centre de l'empaigne (scorage) sur cette ligne et marquer le point A;
- c) Procéder de la même façon pour le côté intérieur.

LIGNES DE BASE

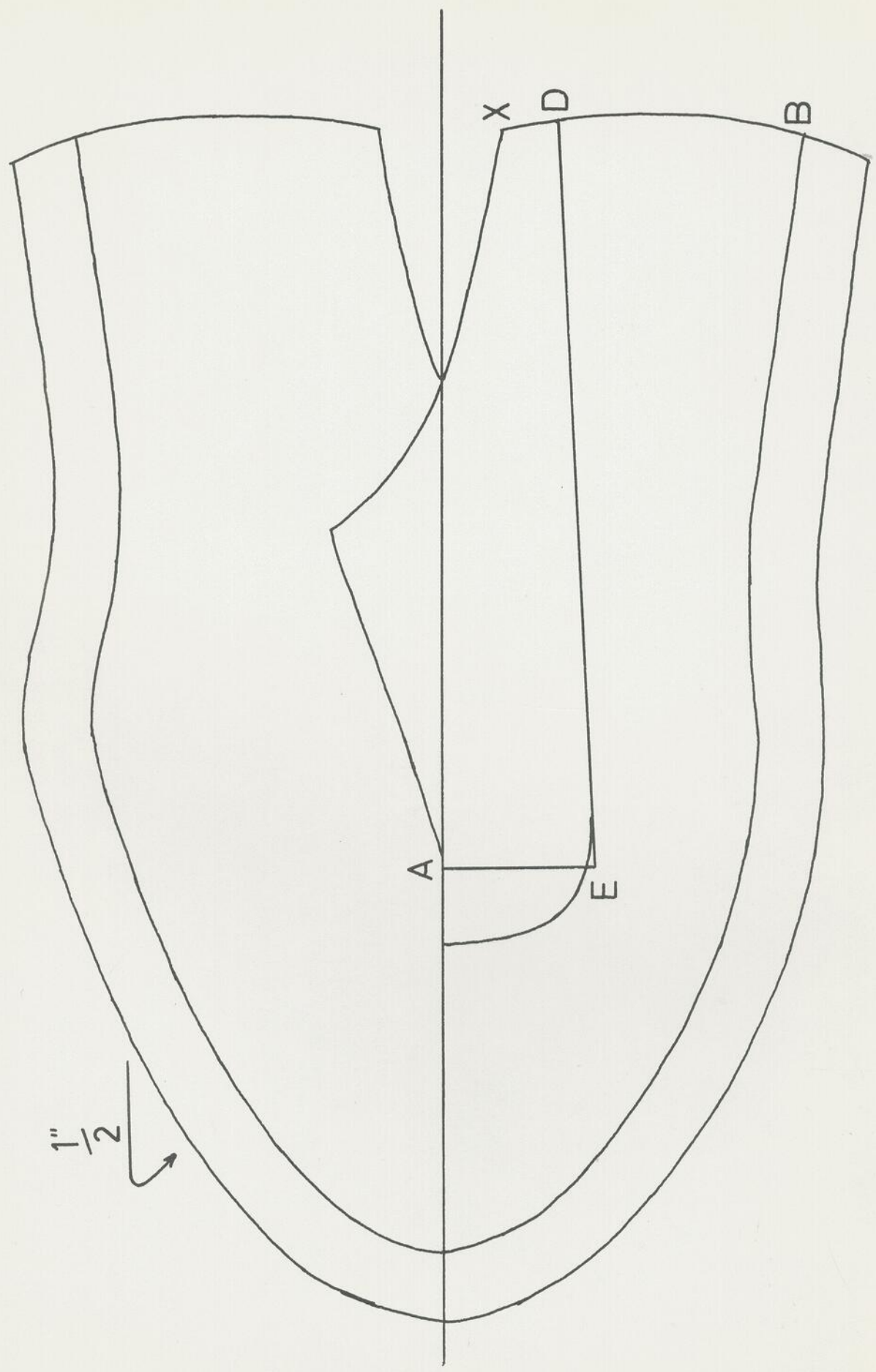

voir-4A

LIGNES DE BASE

a) Marquer les points suivants:

Point B - au bas de la forme au talon, allowance non comprise;

Point D - hauteur du quartier, sur la ligne du talon à $2-1/4''$ au dessus du point B pour une pointure 4 , plus $1/16''$ par pointure;

Point E - largeur de la gorge, $1-1/8''$ pour une pointure 4 , plus $1/16''$ par pointure, en équerre avec la ligne centre de l'empeigne (scorage);

Point X - hauteur de la forme au talon;

b) Tracer les lignes suivantes:

1- Ligne de la gorge - du point A au point E;

2- Ligne du quartier - du point E au point D;

3- Ligne d'allouance du montage: $1/2''$;

c) Arrondir la gorge, d'après le modèle.

DÉCOUPER LE GABARIT-(1)

- a) Découper le contour et tracer une ligne légère avec le couteau sur la ligne centre;
- b) Plier le gabarit en deux et faire des incisions ou des ouvertures pour indiquer la ligne de gorge, ainsi que celle du quartier.

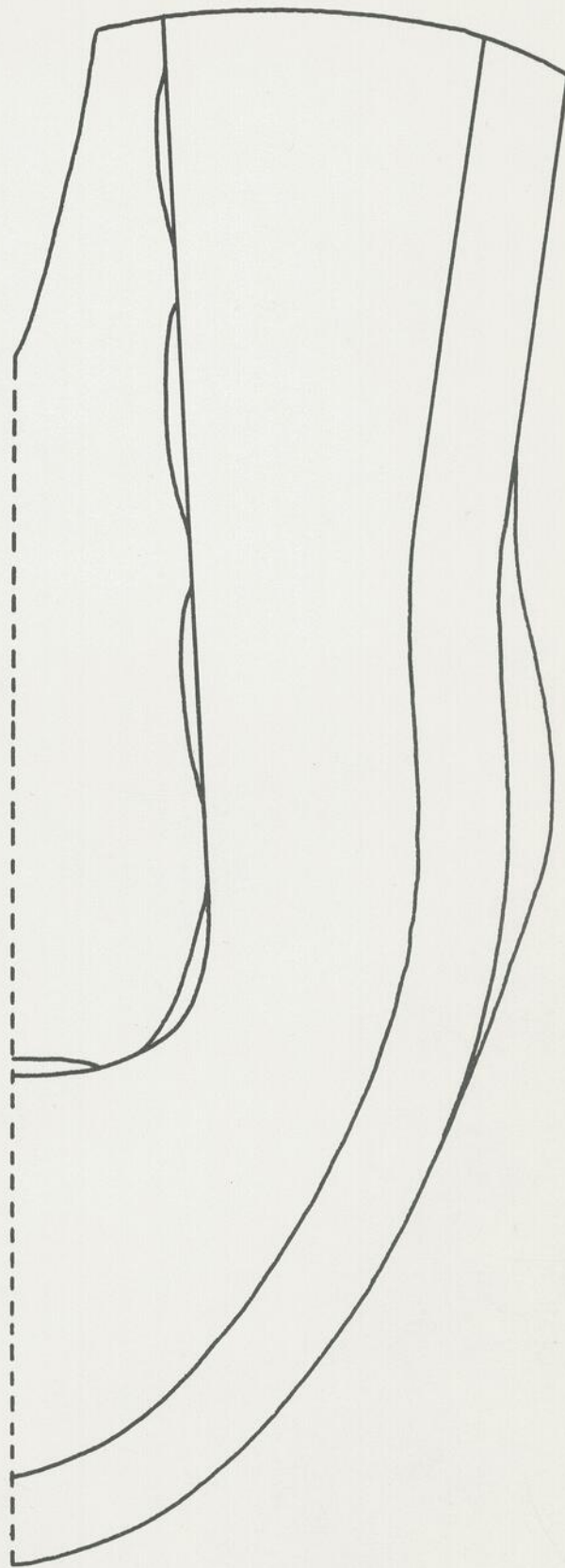

DÉCOUPER LE GABARIT -(2)

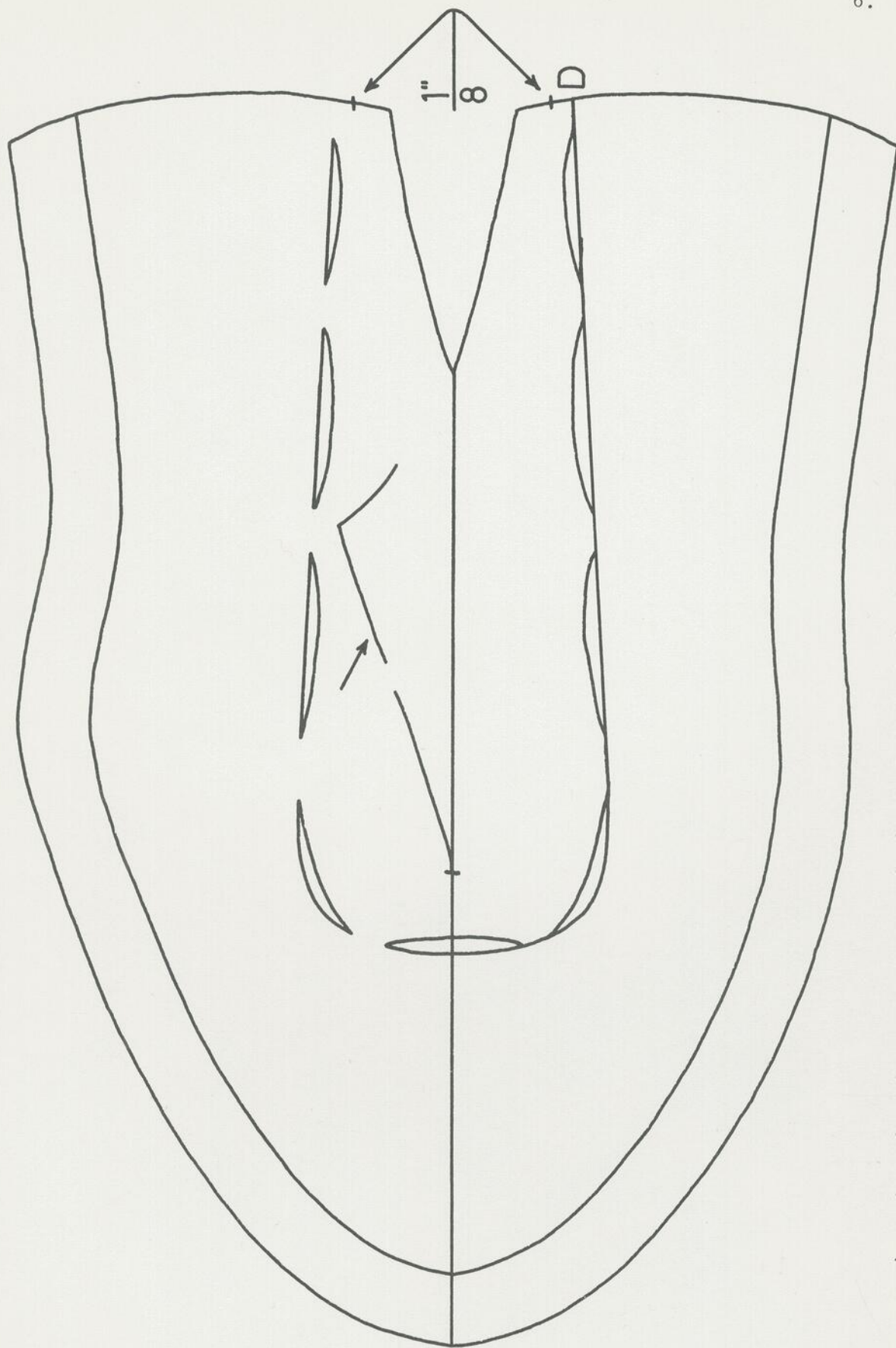

6.

- a) Déplier le gabarit et inciser la ligne du haut de la forme;
- b) Faire un point à $1/8$ " au dessus du point D, sur la ligne du talon.

PIVOTER LE GABARIT-(1)

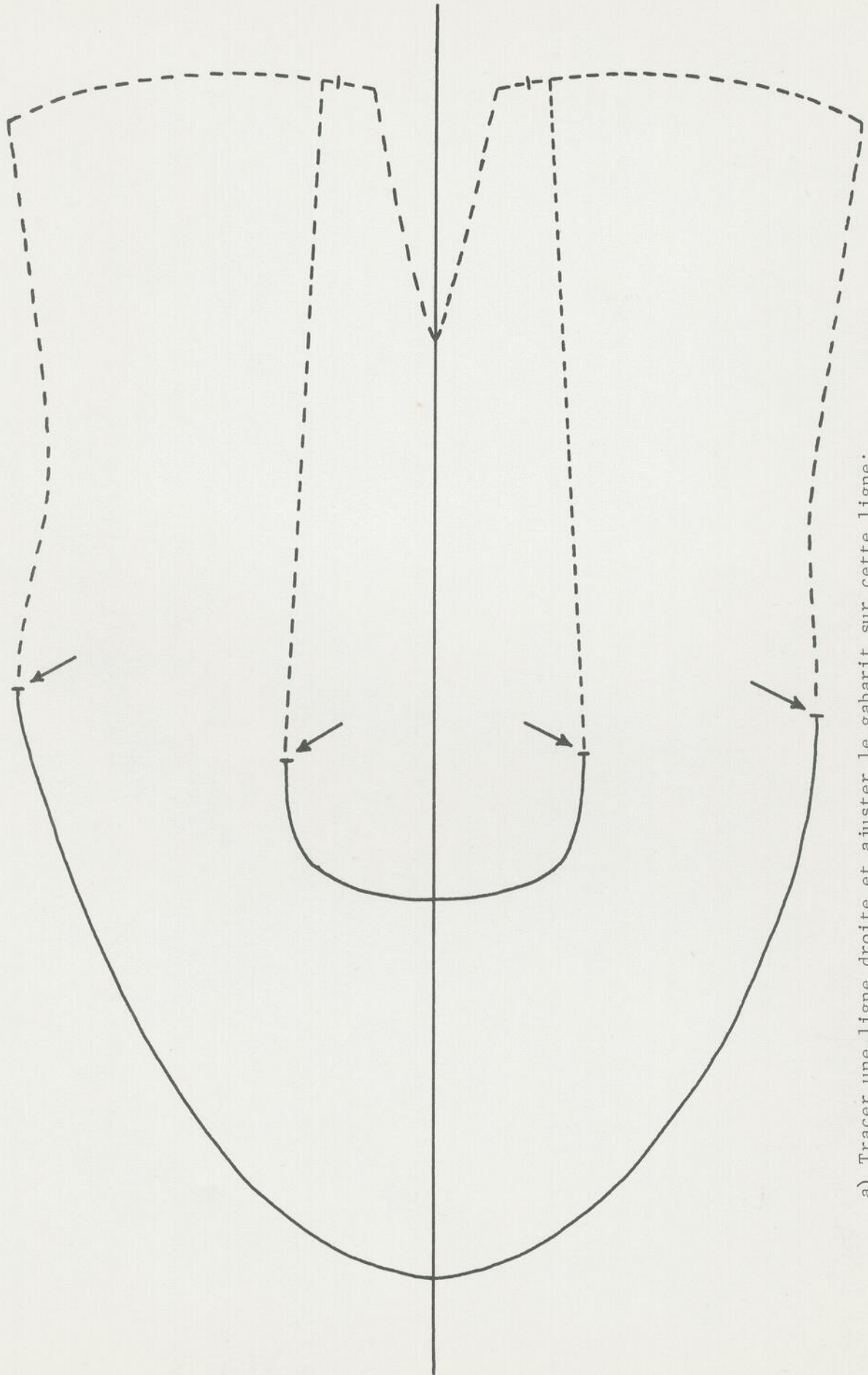

a) Tracer une ligne droite et ajuster le gabarit sur cette ligne;

b) Tracer le devant du gabarit, du saillant extérieur au saillant intérieur, ainsi que la gorge.

PIVOTER LE GABARIT - (2)

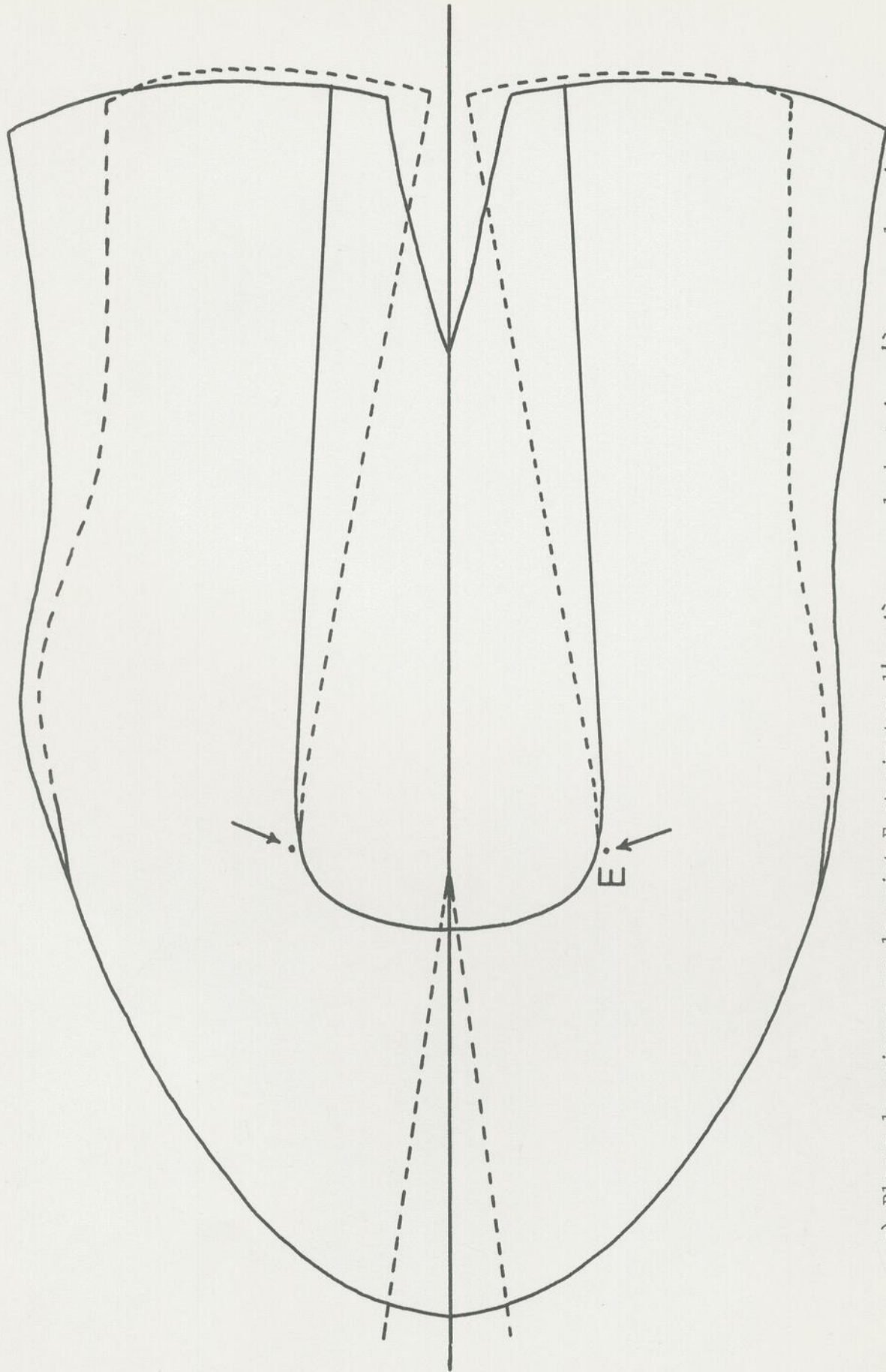

a) Placer le poinçon sur le point E et pivoter l'arrière vers le haut jusqu'à ce que le point 1/8" touche à la ligne centre;

b) Procéder de la même façon pour le côté intérieur.

Note: La ligne pointillée montre la différence après le pivotage.

CORRECTION DU CÔTÉ INTÉRIEUR

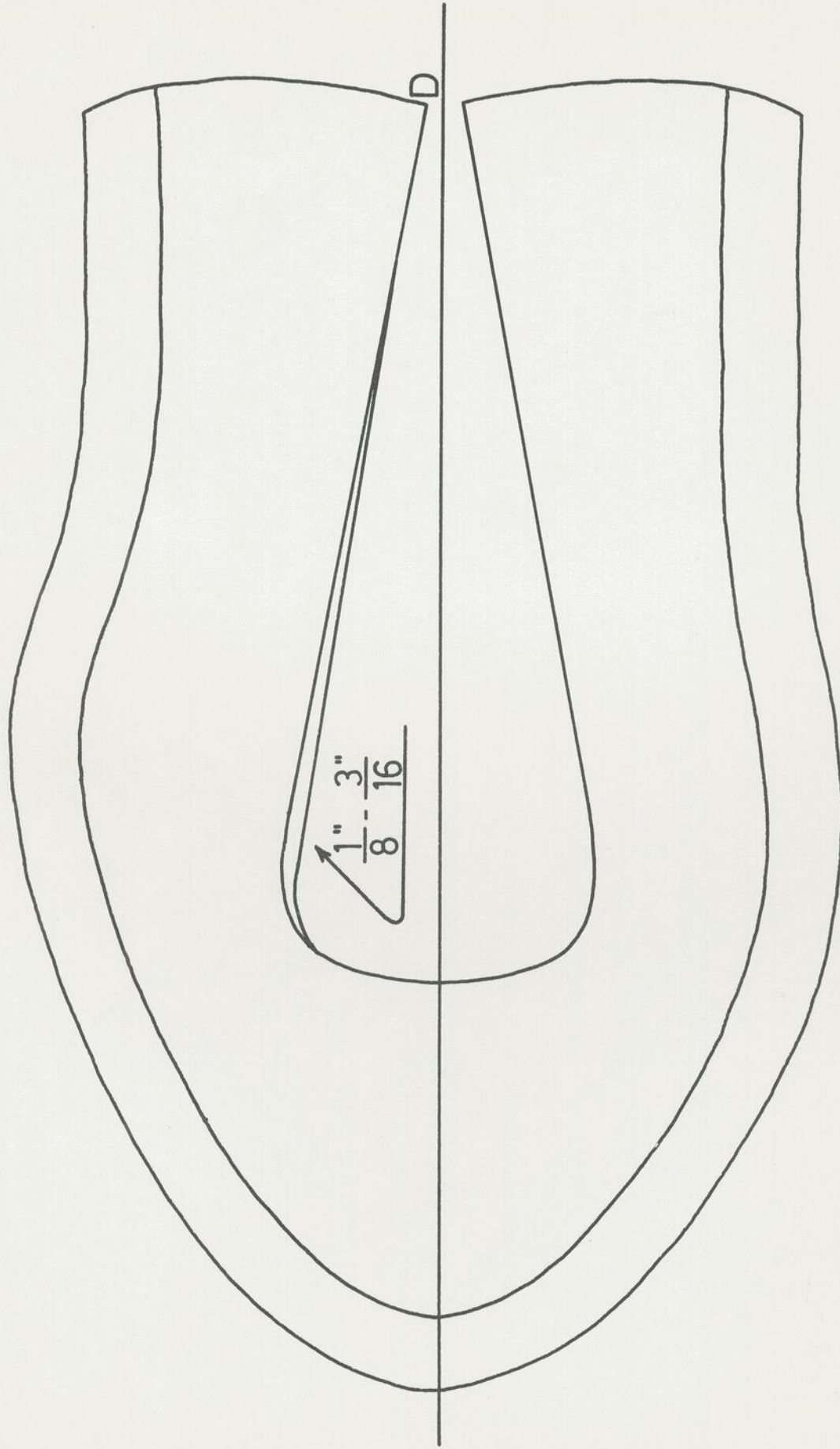

Monter le côté intérieur de $1/8''$ à $3/16''$ selon la gorge du modèle et tirer une ligne finissant au point D.

Note: Plus la gorge est large, plus la différence sera grande entre le côté intérieur et le côté extérieur.

LIGNE DU PETIT QUARTIER

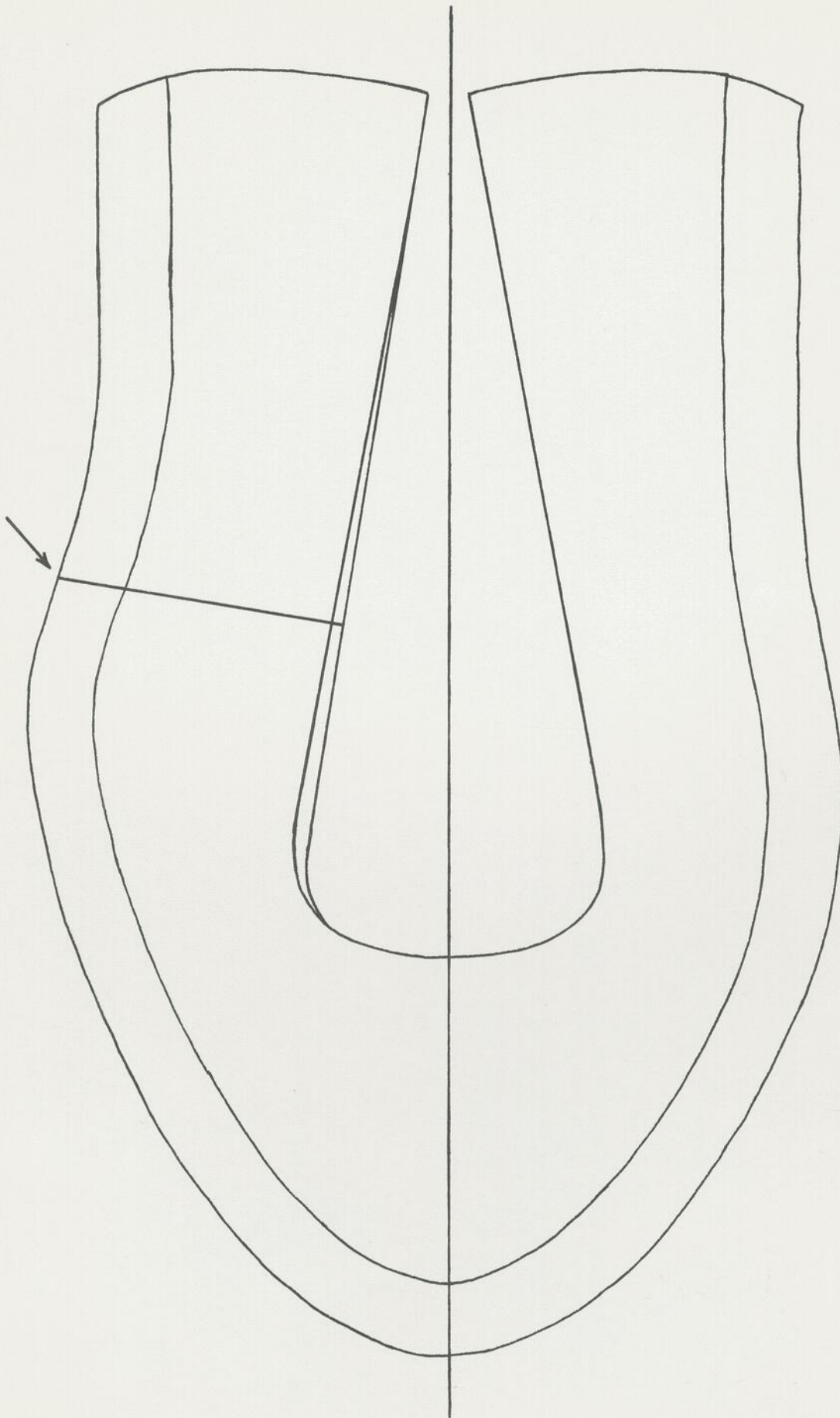

Tirer une ligne du côté intérieur, environ au centre de la cambrure, en équerre avec le ligne du quartier. Ceci donnera une empeigne $3/4$.

DONNER L'ESPACE DU CONTREFORT

Patron de la doublure

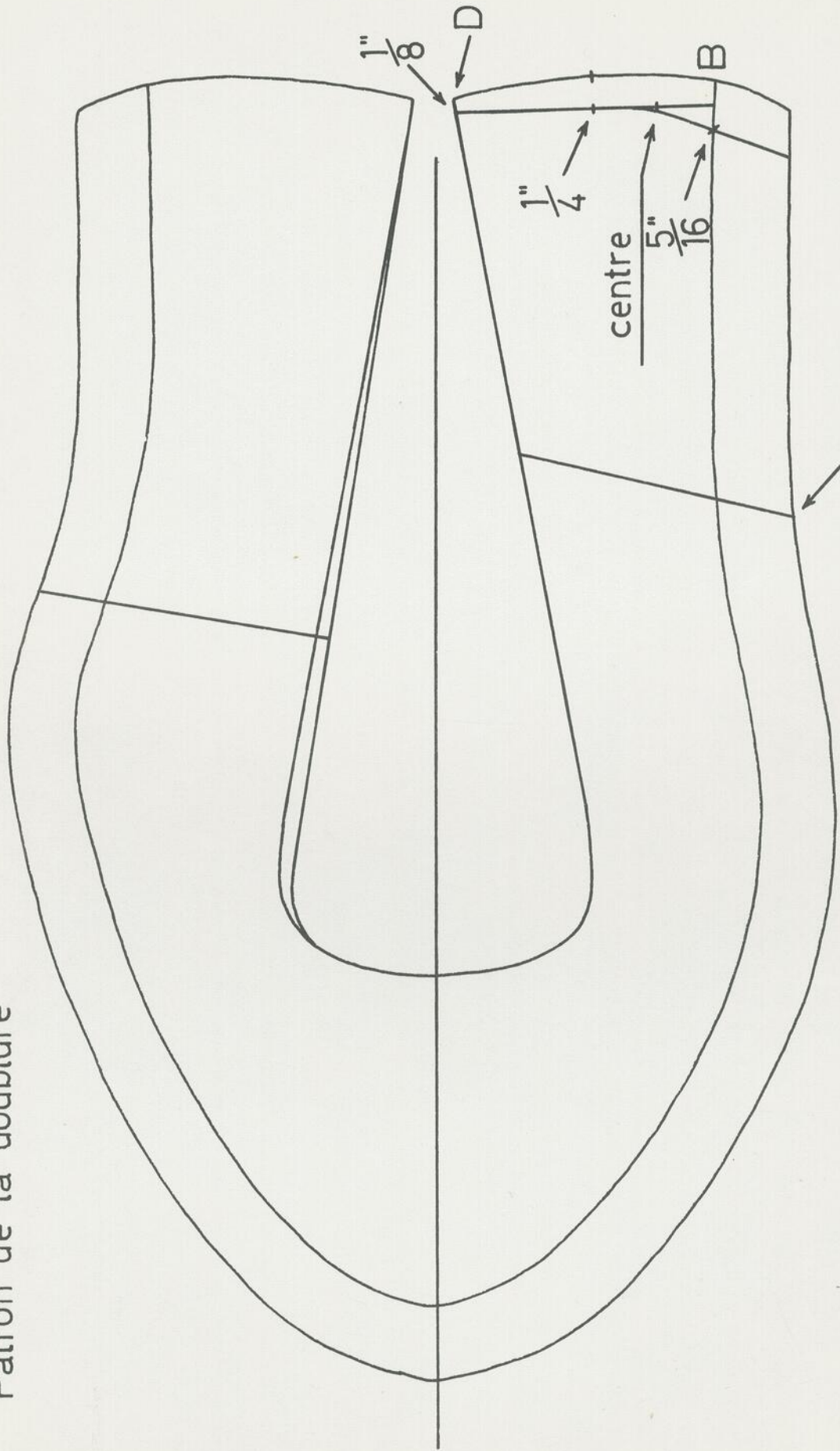

DONNER L'ESPACE DU CONTREFORT

- a) Sur la ligne du quartier, faire un point à $1/8''$ à l'intérieur du point D;
- b) Faire un point centre entre le point D et le point B sur la ligne arrière du quartier et rapporter ce point à $1/4''$ à l'intérieur;
- c) Tirer une ligne droite en partant du point $1/8''$, passant par le point $1/4''$ et finissant à la ligne de la forme;
- d) Sur cette ligne, faire un point à demi-distance entre le point $1/4''$ et la ligne de la forme;
- e) Sur la ligne de la forme, faire un point à $5/16''$ à l'intérieur du point B; tirer ensuite une ligne du point centre en passant par le point $5/16''$ finissant à la ligne de l'allouance du montage.

LIGNE DE LA COUTURE DE COTE

Tirer une ligne en partant de la ligne de l'allouance du montage, à peu près à la finition de la courbe de la cambrure du côté extérieur, rejoignant la ligne du quartier. Cette ligne divise l'empeigne de la doublure et la poche à contrefort.

Découper les contours:

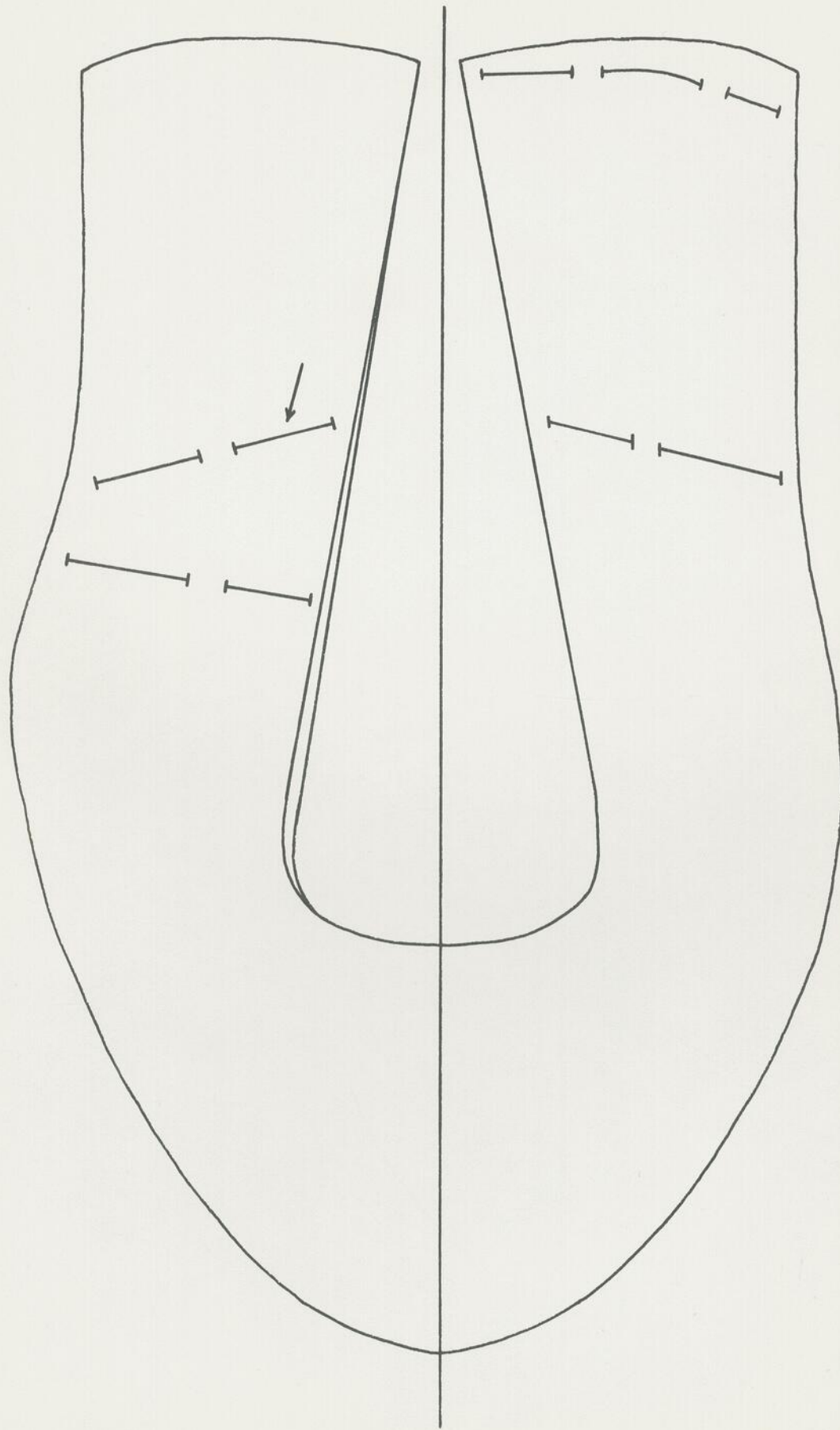

- a) Avec un couteau, découper le contour du patron et faire des incisions sur toutes les lignes du dessin;
- b) Avec un traçoir, élargir les incisions;
- c) Tracer une ligne légère avec le couteau sur la ligne centre;
- d) Plier le patron en deux, rapporter la ligne de la couture de côté sur le côté intérieur et inciser cette ligne.

Sortie de l'empaigne:

- a) Prendre un papier à patron environ deux fois la grandeur de l'empaigne et tracer au centre une ligne légère au couteau;
- b) Avec un traçoir, tracer le contour de l'empaigne. S'il y a du remplissage, donner une allouance de $\frac{3}{16}$ " ou $\frac{5}{32}$ ". Aucune allouance n'est donnée pour la corde française.

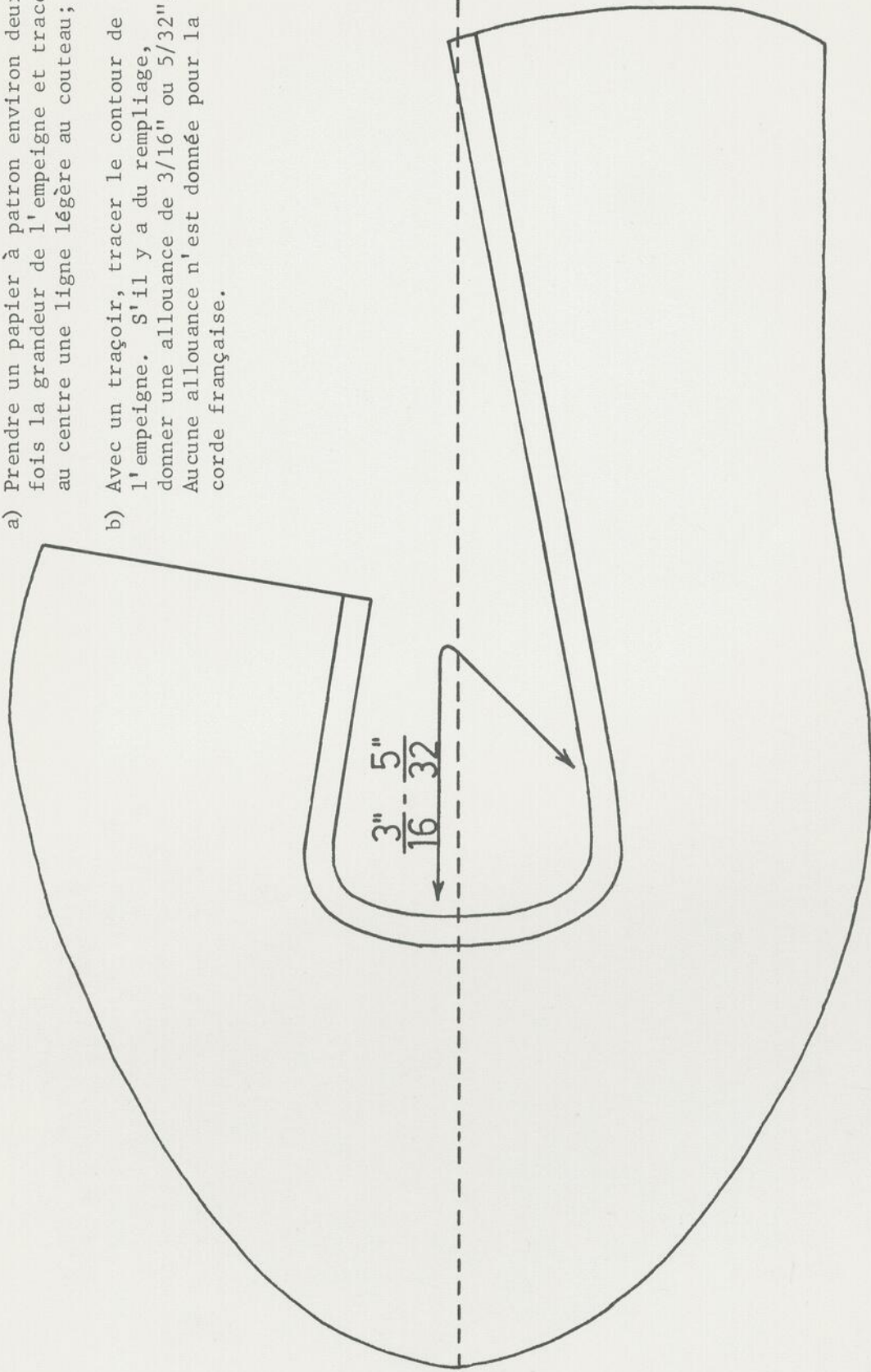

Découper le contour, allouance comprise.

Sortie du petit quartier:

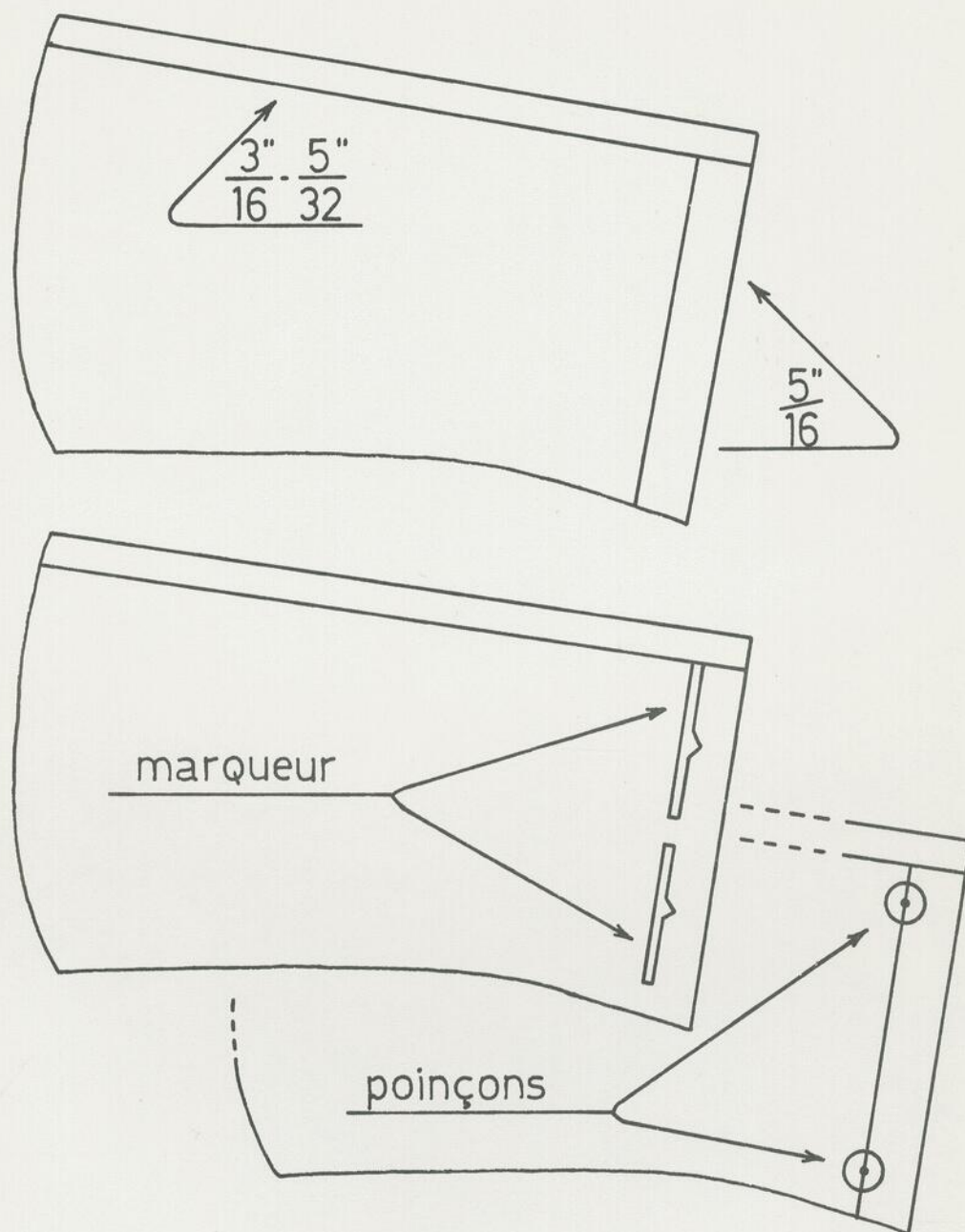

- a) Tracer le contour du quartier, carton non plié;
- b) Ajouter le surplus du remplissage, $\frac{3}{16}''$ ou $\frac{5}{32}''$ sur le dessus, et $\frac{5}{16}''$ pour la couture sur le devant;
- c) Faire un marqueur ou des poinçons pour guider la couture.

Sortie de l'empaigne de doublure:

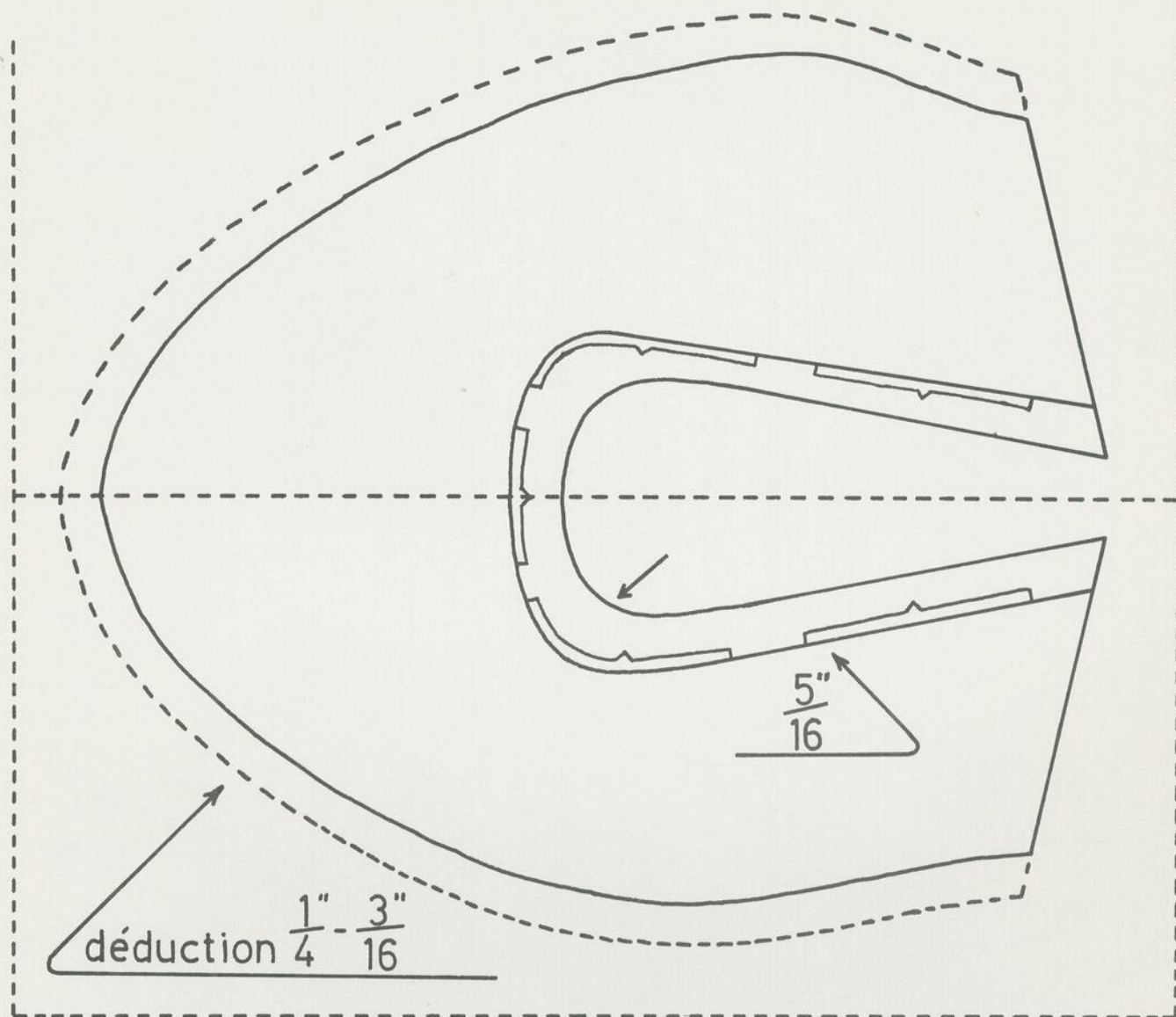

- a) Prendre un papier à patron et le plier en deux de la même façon que pour l'empaigne de dessus;
- b) Ouvrir ensuite le carton et tracer le contour de l'empaigne; déduire $1/4''$ ou $3/16''$ dans la partie du montage;
- c) Plier de nouveau le carton en deux; donner une allowance de rasage d'environ $5/16''$, plus ou moins selon le modèle, et $1/8''$ à $3/16''$ de plus dans la courbe de la gorge;
- d) Faire un marqueur, comme l'indique le dessin.

Note: L'allowance du rasage dépend toujours du modèle. Plus la gorge est large, plus il y aura de rasage, puisque le surplus de cuir de la doublure sert à retenir la chaussure sur la forme.

Poche à contrefort:(1)

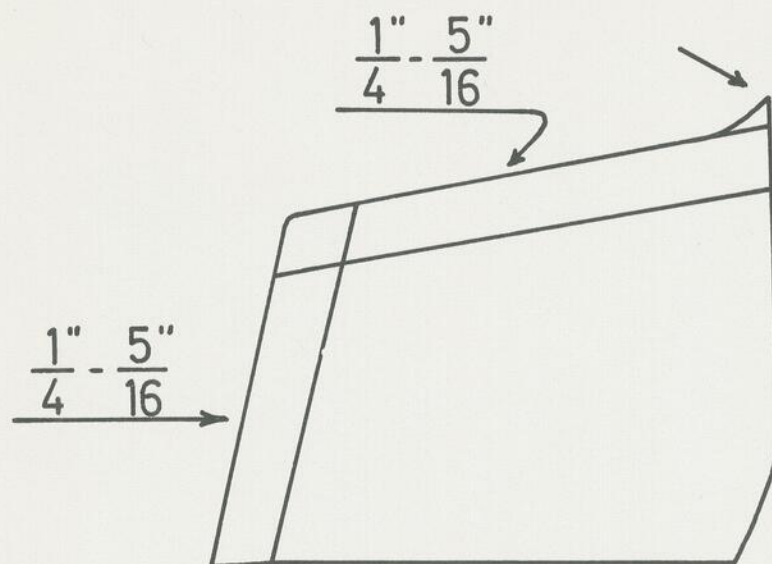

- Plier un carton en deux comme pour la sortie d'une empeigne de dessus;
- Tracer la ligne de la couture de côté et la partie arrière du quartier;
- Donner une allouance de $\frac{1}{4}''$ ou $\frac{5}{16}''$, plus ou moins selon le modèle, et faire la pointe pour indiquer le centre.

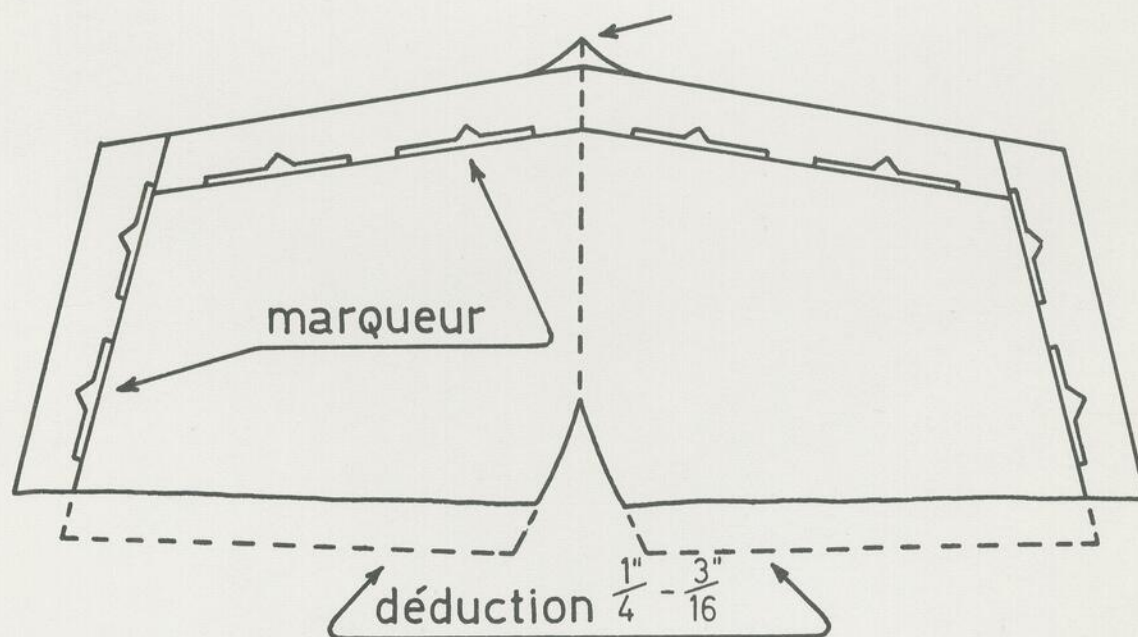

Faire un marqueur pour indiquer les allouances de couture et de rasage.

Poche à contrefort:(2)

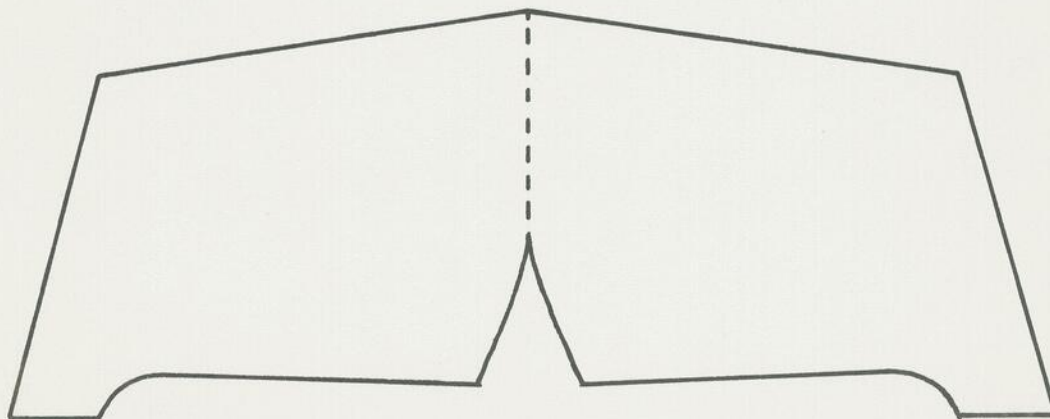

Si la doublure est de la même grandeur que le dessus, déduire $1/4''$ ou $3/16''$ dans la partie du montage de la poche à contrefort, comme ci-haut.

Procéder ensuite de la façon indiquée à la page 16.

Dessin d'une chaussure escarpin

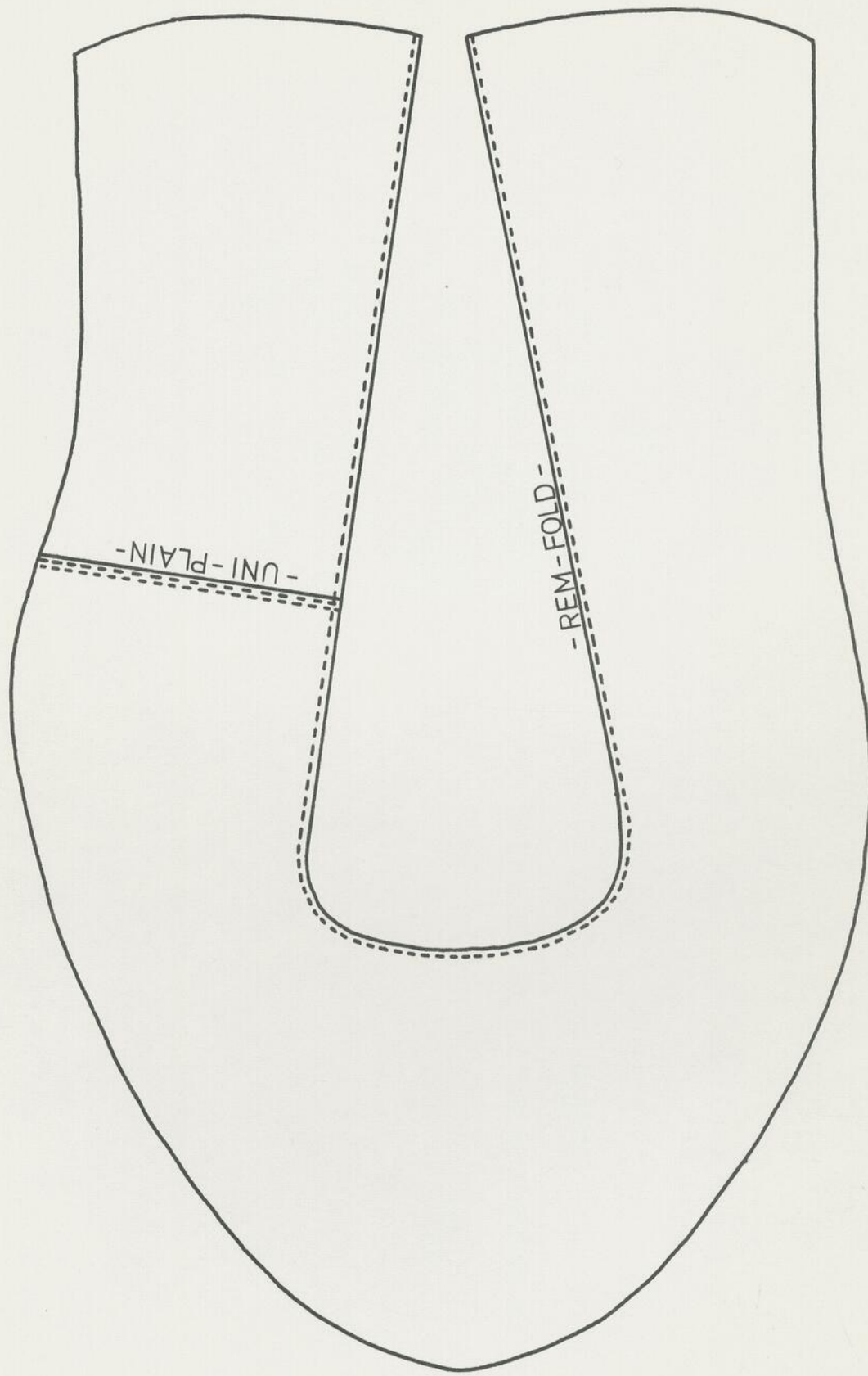

- a) Tracer le contour du modèle, ainsi que la ligne du petit quartier;
- b) Compléter le dessin en y ajoutant des lignes pointillées pour imiter la couture.

BNQ



C 000 206 780