

## La danse folklorique pour les 3 à 25 ans, un moyen de sociabilisation recherché

L'activité de Danse folklorique offre cette année un programme des plus intéressants pour les jeunes de 3 à 25 ans, au Centre culturel et récréatif de Saint-Hyacinthe.

De plus en plus de jeunes optent pour cette activité à caractère culturel où le participant développe souplesse et équilibre tout en s'épanouissant socialement.

La danse folklorique est, en effet, un moyen excellent de sociabilisation où le jeune apprend à se divertir en relaxant et en s'amusant. Ce genre de danse apporte beaucoup de rythme et peut servir de base à tous les autres genres de danse. Il ne faut pas oublier que la danse folklorique est facile et permet un cheminement logique dans l'apprentissage des pas de base sans s'attarder à la technique des pas, dont on se sert immédiatement à l'aide d'une danse.

Ce qui veut dire que l'enfant et l'adolescent n'a pas à supporter une étude théorique harassante et qu'il apprendra à chaque heure de cours une nouvelle danse. Ce genre de danse a ainsi l'avantage de montrer immédiatement le résultat de ce que le jeune a appris durant sa leçon.

Plus de 130 participants se sont inscrits la saison passée et le programme de cette année fournira la possibilité d'accepter plus d'élèves dans cette discipline.

Dirigée depuis bientôt cinq ans par Lucie Raiche, membre de la Fédération des Loisirs-Danse du Québec, cette activité attire les jeunes surtout à cause du côté récréatif que l'on retrouve. Les participants s'amusent tout en travaillant et sont assurés, d'un cours à l'autre, qu'ils passeront une autre heure des plus agréables.

Malgré le nombre d'heures ouvertes à cette activité, il est très important de s'inscrire le plus tôt possible durant la journée d'inscription prévue pour le samedi 29 septembre, afin de ne pas avoir la surprise désagréable d'être refusé à cette activité.

Voici le programme des heures et des groupes d'âge: Vendredi: 7 à 8h. 13,14,15, ans (anciens); 8 à 9h. 10,11,12, ans (2e année et plus) — Samedi: 10 à 11h. 3 à 6 ans (1ère

année); 11 à 12h. 3 à 6 ans (2e année); 1 à 2h. 10 à 12 ans (1ère année); 2 à 3h. 7 à 10 ans (1ère année); 3 à 4h. 7 à 10 ans (2e année et plus) - Jeudi: 8 à 9h. et 9h. à 10 h. pour les 16 à 25 ans, étudiants et travailleurs.

Pour les jeunes de 3 à 16 ans, la série est de 25 heures de cours pour \$15., tandis que pour les jeunes de 16 à 25 ans, la série est de 10 heures pour \$10., c'est-à-dire jusqu'à Noël.

Les cours débuteront les 4, 5 et 6 octobre et il est essentiel de s'inscrire le samedi 29 septembre. Ce cours s'adresse aux garçons et aux filles et pour les groupes de 16 à 25 ans, il n'est pas obligatoire de s'inscrire par couple.

Ne manquez pas le rendez-vous de la journée d'inscription au Centre culturel où l'animatrice accueillera les anciens et les nouveaux pour cette nouvelle saison.

## Se marier... aujourd'hui, un défi!

Se marier, par les temps qui courent, c'est poser un geste de confiance en l'avenir, c'est croire que l'amour triomphera de toutes les pressions hostiles et de l'épreuve du temps.

Beaucoup de jeunes amoureux prennent au sérieux leur Projet-Mariage et savent qu'un aussi grand voyage se prépare de bien des manières. Une de ces manières est la participation aux rencontres de préparation au Mariage, organisées pour eux.

Couples animateurs, conférenciers, couples-témoins, audiovisuels, tout est mis en oeuvre pour aider les jeunes couples à mieux se connaître et à mieux s'aimer.

Pour faciliter votre participation, le Service de Préparation au Mariage vous offre diverses possibilités; à vous de choisir.

Voici la liste des endroits où les rencontres sont offertes:

Suite à la page C2

## Des enfants attendent votre aide...

Le Centre de Services Sociaux Yamaska est toujours à la recherche de foyers substitués pour les enfants qui sont sans foyer. Le besoin actuel de foyers nourriciers se situe surtout au niveau des garçons de 10 à 18 ans.

La période des classes étant recommencée, il est assez urgent de leur trouver des familles capables de leur assurer une sécurité physique et normale.

De façon plus précise, notre service recherche présentement:

— Un foyer dans St-Hyacinthe pour un garçon de 12 ans et une fille de 14 ans. Etant frère et sœur, il serait souhaitable qu'ils soient placés tous deux dans la même famille;

— Un foyer dans St-Hyacinthe pour un adolescent de 14 ans qui fréquente une classe spéciale à cause d'un certain blocage pédagogique;

— Un foyer du genre "chambre et pension" dans la ville d'Acton Vale, pour un adolescent de 17 ans qui est aux études.

— Un foyer urbain ou semi-urbain pour un garçon de 12 ans.

— Un foyer dans St-Hyacinthe ou les environs pour un garçon de 11 ans présentant une déficience légère et qui fréquente une classe spéciale.

Toutes les familles intéressées à offrir leur collaboration sont priées de communiquer avec Mme Monique GENDRON, au C.S.S. Yamaska Inc., au 2800 rue Morin, St-Hyacinthe, au numéro de téléphone: 773-8411

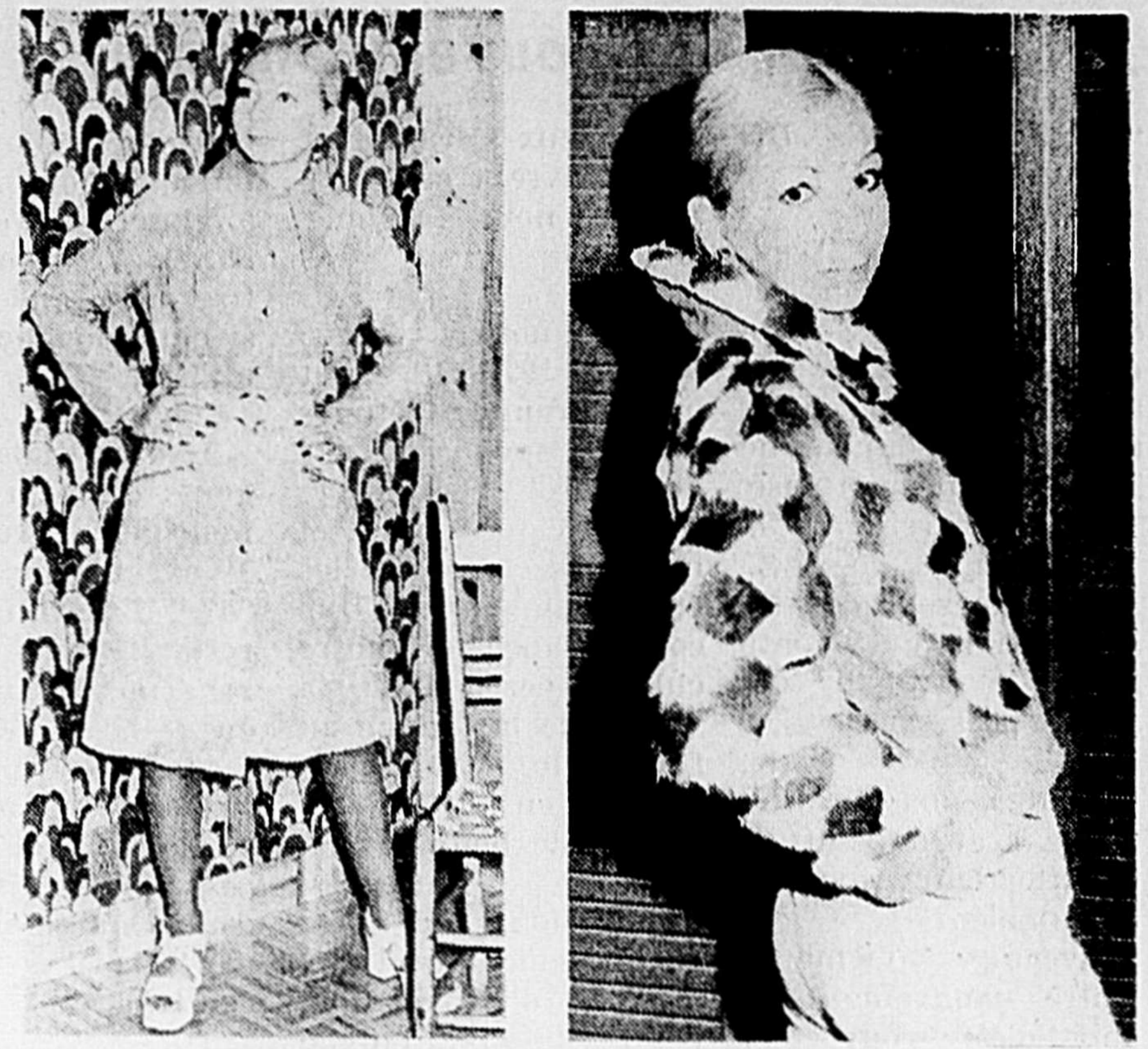

Défilé de modes automne-hiver des Variétés canadiennes

Les Variétés canadiennes Inc. de Saint-Hyacinthe, présenteront à vingt heures, le mercredi 19 septembre, en la salle du gymnase de l'École de Douville, rue Jaccard, leur défilé de modes automne-hiver.

Parmi les marchands maskoutains, participent au défilé La Boutique Eve, La Boutique Simone, La Cigogne, La Boutique Jeune Dame, Le Salon de la Mariée, Laurent Daigrauld, Vendôme Chaussures, Le Salon du Cuir, L'Allumette Fourrure, La Bijouterie Langony et Le Salon Yves.

L'organisation de la soirée a été confiée à Mme Olive Beaugrand-Masse.

Tous sont invités à assister à ce défilé, chacun a la chance de gagner l'un des deux prix, offerts en prix de présence par les maisons L'Allumette Fourrure et Le Salon du Cuir; il s'agit, comme le montre la photo, d'un manteau de cuir et d'un balero de fourrure.

Quelle dame ne serait pas fière de porter l'un ou l'autre vêtement qui ne coûte que le prix d'entrée? Les billets sont maintenant en vente chez les marchands participants ou en téléphonant, après 17 heures, à 774-4245.

## Une chronique pré, post-natale dans nos pages très bientôt

Dès la semaine prochaine, les lecteurs trouveront une nouvelle chronique intitulée "Chronique pré et post-natale" rédigée par Mme Yvette Pratte-Marchessault, infirmière, auteur du volume "En attendant mon enfant", édité aux Editions de l'Homme.

Mme Marchessault parlera sur différents sujets dans le domaine. Douze premiers articles auront comme sujets: 1. La beauté de votre corps, même en période de grossesse; 2. Modifications organiques dues à la grossesse; 3. Bien respirer, c'est bien vivre; 4. Soyez en forme même enceinte (démonstration de quelques mouvements avec photos); 5. Même sujet que le précédent avec d'autres mouvements; 6. Bien s'alimenter c'est un gage de santé; 7. Troubles occasionnels chez la future maman (vergetures); 8. Troubles occasionnels (2e tranche) (varices); 9. Le mari, cet être délaissé en période de grossesse; 10. Pour ou contre la présence du mari dans la salle d'accouchement; 11. L'allaitement est-ce démodé?; 12. L'accouchement conscient, qu'en retirerez-vous?

Ne manquez pas la première parution, soit le mercredi 19 septembre, à l'intérieur de nos pages.

Ces articles sauront vous intéresser et vous être utiles en temps et lieu.

## La soirée Auto Mode 74 présentera diverses attractions jamais vues

Un défilé de modes et d'autos, organisé par les maisons Mirelle Brassard et Yamaska Automobile Inc. et la participation de C.K.B.S., se tiendra le samedi soir 22 septembre, à l'Arsenal de la rue Laframboise, à Saint-Hyacinthe.

Toute la population est invitée à participer à cette soirée qui mettra en vedette les Maskoutaines Carmen Robert et Lucie Raiche. De plus, cette initiative est au profit de la salle "Chez Bobino" et "Service

### Défilé de modes au Club de Golf

Le Comité Féminin du Club de Golf de Saint-Hyacinthe, dont Mme Fernande Chapdelaine est présidente, invite la population à un défilé de modes qui se tiendra le samedi 22 septembre à 8 h. 30, au Club de Golf.

La coordination et les commentaires de ce défilé ont été confiés à Mme Francine Chartier.

Les maisons suivantes participeront à cette soirée: Magasin Chez Francine, Léo Trudel, Doris Fourrures, Bijouterie Réjean Racine, Lingerie Louise Enr. Boutique des Bambins.

Aussi, le comité lance une invitation à tous au tournoi Calcutta, le lendemain, 23 septembre

Bienvenue à tous.

Soleil" de l'Hôpital Honoré-Mercier. (Voir reportage à l'intérieur du journal)

Il s'agit d'un spectacle grandiose de Son et Lumières pour la présentation de la collection automne-hiver et celle des automobiles 1974 de marque Ford: LTD, Galaxie, Custom, Gran Torino, Maverick, Pinto, Mustang, Thunderbird et Camions Ford.

Le 40e anniversaire de la maison Yamaska Automobile sera souligné à cette occasion. Les personnes présentes pourront admirer les nouvelles collections dès 8h.30, à la première représentation.

Par ailleurs, les jeunes filles auront aussi une attraction spéciale puisque la maison Vincent Chartier et son personnel d'esthétique des Pharmacies Chartier seront présents à cette soirée avec l'autobus Marie Quant. (Pour plus de renseignements à ce sujet, voir article dans nos pages).

Les billets au coût de \$3. et de \$5. pour les billets réservés, sont en vente chez Yamaska Automobile Inc., Boutique Mirelle Brassard, Pharmacie V. Chartier et Chez Bobino de l'Hôpital Honoré-Mercier.

C'est l'occasion unique de passer une soirée agréable à cet Auto Mode 74 où les surprises ne manqueront pas.

Cordiale bienvenue à tous.

**Chez Nicole**  
JEUNES FILLES  
Enfants

Un lot d'imperméables  
en plastic garçon et fille  
4-14 ans  
spé. \$ 1 00

**50%**  
de réduction

**HABIT HIVER ET AUTOMNE**, pour bébé 12,18,24, mois

**MANTEAU HIVER** fille 4-5 ans

**MANTEAU AUTOMNE** garçons et filles 2,14 ans

aussi teen fille 10,14x.

**COUPE-VENT** garçons et filles 4,14 ans

Quantité limitée

Une quantité limitée de **BLOUSES SCOLAIRES** spécial \$ 2 00

**Nouveautés d'automne en magasin et manteaux hivers pour garçons et filles**

taille 2 à 14 ans et le teen pour jeune fille 10 à 14 ans X

UTILISEZ NOTRE PLAN "MISE DE CÔTÉ" NOUS HONORONS LA CARTE "CHARGEX"

CHEZ NICOLE

AIR CLIMATISE  
555, ave de l'Hôtel-Dieu, Saint-Hyacinthe Tél. 774-5451  
"Le magasin de la mère soucieuse de bien vêtir ses enfants"

BISCUITERIE JANO Liée

1980, RUE DES CASCADES TEL. 773-2641

Irène Juhinville  
propriétaire

**SPECIAL**

Biscuits sandwich, tartes aux fraises, crème au coco, crème au chocolat, crème aux ananas, crème bananes, feuilles d'érable, sec Rou e à la cannelle, au gingembre, mélasse à

**OUVERT :**  
le jeudi soir et le vendredi soir, jusqu'à 10 h.

3 livres pour \$ 1 09

SPECIAL Jano, Biscuits secs Goglu de Lido à la caisse

la livre **35¢**

GRAND SPECIAL

Smarties de Rowmtree à seulement la livre **69¢**

Dernière chance d'achetez à ce bas prix

Barres de chocolat Crunchie de Cadbury's à la livre

3 livre \$ 1 44 ou 5 livres \$ 2 25

Petits moka français, Pâte vanille ou pâte au chocolat

2 boîtes de 12 pour **97¢**

Plus que jamais votre budget a besoin d'économie? Si oui, passez CHEZ JANO!

## Recrutement des nouveaux membres dans les AFEAS

### "MÉLONS-NOUS DE NOS AFFAIRES"

L'Association féminine d'Education et d'Action Sociale (A.F.E.A.S.) lance de nouveau un appel à ses membres pour une année fort prometteuse. Tous les cercles de la Fédération de Saint-Hyacinthe sont conviés à reprendre et à continuer le travail des années passées.

Toutes nos localités peuvent et doivent intensifier leur travail de recrutement de nouveaux membres. Notre mouvement se doit d'être ouvert à toutes les dames qui veulent mieux se connaître, mieux s'évaluer et mieux vivre. C'est notre affaire à nous... mélons-nous en.

Que nous réserve l'année 1973-74? Tout un programme d'études sociales suggérées par nos cercles sous le thème "Vie à la vie". Et nous passons par les étapes suivantes: Une connaissance de notre culture personnelle, la valeur de la femme au foyer, le visage du couple en 1973, les secrets de bonnes relations humaines, l'évaluation de notre comportement face aux médias d'information, l'état de la langue française au Québec et notre rôle de femme en

politique. Voici l'éventail que nous aurons à analyser au cours de l'année et dont nous tirerons grand profit, ... si nous nous en mélons un peu.

Les aptitudes et les goûts des femmes sont multiples. Aux Arts Ménagers sous le thème "Ta création, ton reflet", nous enrichissons nos connaissances en techniques ménagères, en artisanat, en économie et en consommation. Toutes ces opportunités nous sont données en participant à la vie de notre cercle.

Ce sera pour toutes celles qui se joindront à notre mouvement, un moyen peu coûteux, mais efficace de s'éduquer en permanence. Qui peut offrir davantage et à si bon compte?

L'invitation est lancée à vous qui lisez ces lignes! Joignez-vous à nous dès le mois de septembre, même si notre campagne intensive de recrutement se poursuit jusqu'au 26 Octobre.

MÉLONS-NOUS DE NOS AFFAIRES et soyons au rendez-vous. Nous vivrons une année valorisante parce que nous aurons participé à des expériences de groupe qui forment la personnalité, même à notre insu.

### Se marier...

Suite de la page C1

#### RÉGION DE SAINT-HYACINTHE

##### CATHÉDRALE:

au sous-sol, dimanche soir, 7 h. 30 à partir du 30 sept. 73 (en 10 soirées)

Resp.: Gilbert et Pierrette Charbonneau Tél.: 773-4933  
Aum.: Fernand Chicoine, ptre Tél.: 773-8581

##### SÉMINAIRE:

(450, Girouard, entrée sur le côté de la rue Pratte)

En 5 dimanches après-midi et soir, de 2 h. à 4 h. 30 et de 7 h. 30 à 10 h.

à partir du 7 octobre 73

Resp.: Noël et Francine Ledoux Tél.: 773-1932  
Aum.: Gaston Giguère, ptre Tél.: 773-8581

##### SAINTE-JOSEPH:

au sous-sol de l'église, dim. soir, 7 h. 30

à partir du 30 sept. 73 (en 10 soirées)

Resp.: P.-André et Denise Brouillard Tél.: 773-4823  
Aum.: Denis Messier, ptre Tél.: 774-8648

##### LA PROVIDENCE:

au sous-sol de l'église, dim. soir, 7 h. 30

à partir du 30 sept. 73 (en 10 soirées)

Resp.: Adrien et Madeleine Hubert Tél.: 773-7967  
Aum.: Robert Pelletier, ptre Tél.: 774-8498

##### MAISON SAINT-VINCENT FERRIER (DOUVILLE):

en 2 fins de semaines: 27-28 oct., 10-11 nov. 73

les samedis: de 2 h. à 10 h. p.m.  
les dimanches: 9 h. 30 a.m. à 4 h. p.m.

Resp.: Robert et Nicole Boulay Tél.: 773-6762  
Aum.: Père André Dame, o.p. Tél.: 774-5544

Acton Vale et région:

au sous-sol de l'église, à 2 h. à partir du 30 septembre

Resp.: Donald Guertin (presbytère) Tél.: 546-2355

##### Beloil-Saint-Hilaire:

à la Polyvalente de Beloil, dim. soir, 7 h. 30

à partir du 30 septembre

Resp.: P.-Yvon et Monique Proulx Tél.: 467-7294  
Aum.: André Beaulé, ptre Tél.: 467-2251

Tous ces groupes peuvent recevoir un nombre limité de couples. Il est important de s'inscrire par téléphone le plus tôt possible. Les rencontres S.P.M. totalisent 30 heures et coûtent \$25.

Pour toute information supplémentaire, communiquer avec le couple responsable régional:

Jacques et Lisette Berthiaume, tél.: 773-3045 (soir).



### L'autobus Marie Quant en ville

La maison Vincent Chartier et son personnel d'esthétique des Pharmacies Chartier participera d'une façon toute spéciale à la soirée Auto Mode '74 des maisons Mirelle Brassard et Yamaska Automobile Inc. Un autobus de beauté de deux étages, appelé Mary Quant, qui parcourt le Canada depuis le début de l'année, pourra être visité des personnes présentes à cette soirée qui se déroulera le samedi soir 22 septembre, à l'Arsenal. Le personnel de la maison Chartier sera sur place pour donner quelques démonstrations de maquillage à l'intérieur de l'autobus. D'autres renseignements seront fournis à ce sujet dans notre édition de la semaine prochaine.

### État civil de Saint-Damase

Saint-Damase, 10, (DNC)

#### Nouveaux époux

Le mariage de M. Claude Campbell, fils de Albert Campbell et de Rita Audette,

de la paroisse Saint-Fabien de Bedford, à Mlle Lise Ménard, fille de Raymond Ménard et de Antonia Bouvier, de Saint-Damase, a été béni le samedi 8 septembre, à l'église de Saint-Damase.

#### Naissances

M. et Mme Maurice Girard (Gaétane Lavoie), de Saint-Damase, sont les heureux parents d'un fils né le 2 août et baptisé sous les prénoms de Joseph, François, Pascal. Parrain et marraine, François Girard et Denise Brunelle, de Sorel, grands-parents de l'enfant.

M. et Mme Clovis Jodoin (Micheline Ferron), sont heureux d'annoncer la naissance d'une fille née le 13 août et baptisée sous les prénoms de Marie, Amélie, Margot, Nathalie. Parrain et marraine, Paul-Eudore Ferron et Marguerite Ferron, grands-parents de l'enfant.

# LES MOULINS DU QUÉBEC

DETAILLANT: TISSU A LA VERGE

1805 rue Saint-Louis

Ville Saint-Joseph

Tél: 773-7535

Près des quatre chemins

## SPÉCIAUX FANTASTIQUES

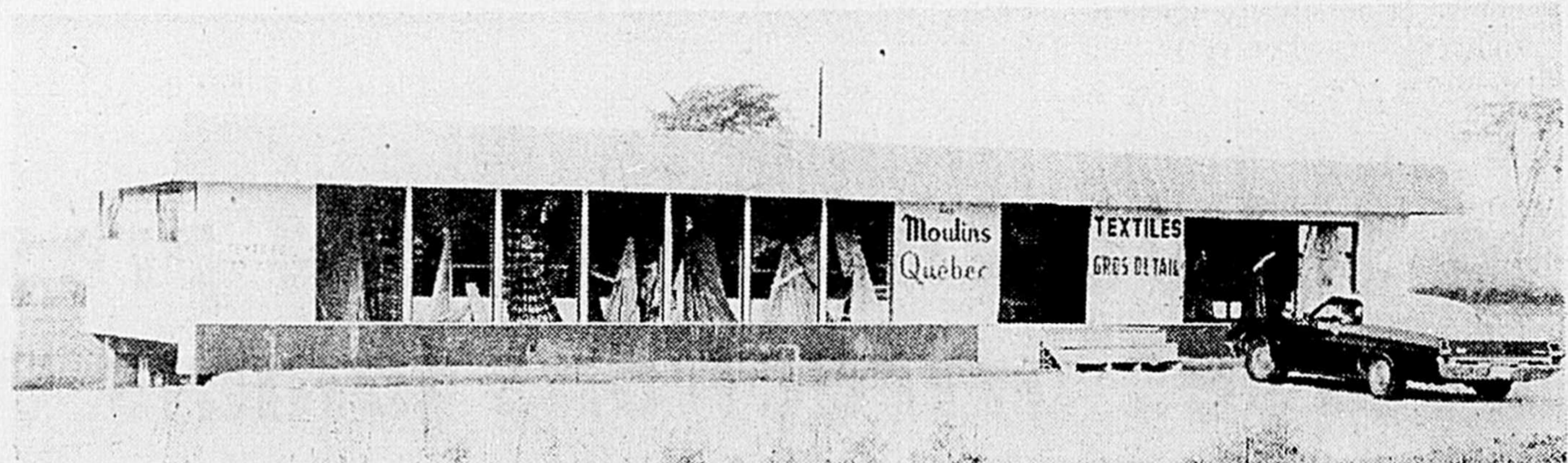
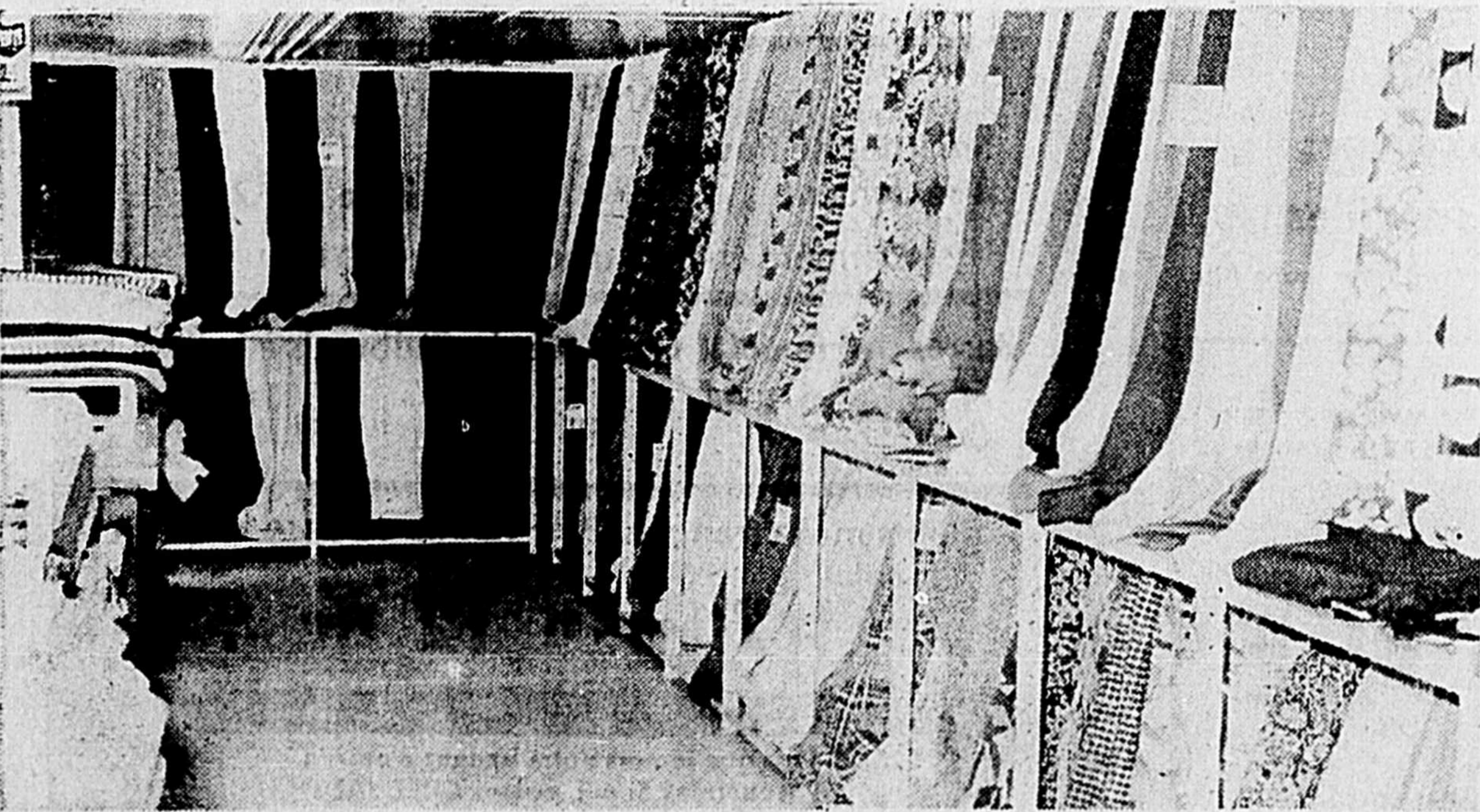

FORTREL ASSORTI **2 29** la verge  
rég: \$4.95 spéc.

FORTREL ET TRICOT **2 00**  
rég: \$4.95 spéc.

TWEED UNI ET IMPRIME POUR MANTEAU

**3 95** LA VERGE

Assortiments de draperies au prix du moulin

Expl.-Draperie imprimée lavable à la machine **\$ 1 29** la verge  
100% coton  
Rég: \$2.59 la verge Spé.



N'OUBLIEZ PAS TOUS NOS TISSUS ET ARTICLES EN MAGASIN SONT EN VENTE.



## Petits déjeuners pour lève-tard en congé

par Juliette Lassonde

Les dimanches et les jours fériés sont des jours où il fait bon de faire la grosse matinée et de déguster ensuite, sans se presser un bon repas lequel doit être à la fois léger et consistant et de pouvoir se préparer rapidement, car la maîtresse de maison s'est levée tard elle aussi!

On peut servir ce déjeuner au jardin ou sur la terrasse. Et quand la température est inclemente chaque membre de la famille peut bien emporter son plateau au boudoir.

Voici trois déjeuners, lesquels tiennent autant du déjeuner que du dîner — ces recettes de Margo Oliver sont excellentes. A vous de choisir ce qui vous plaît.

### DEJEUNER AVEC LES AMIS

Menu:  
1. Fruits rafraîchis  
2. Oeufs à la bédictine, oeufs et saumon fumé  
3. Petits biscuits chauds, Café.

### FRUITS RAFRAICHIS

— Concasser suffisamment de glace pour remplir un bol moyen. Si vous n'avez pas de concasseur, placer les cubes de glace dans les plis d'une serviette et les frapper avec un marteau. Bien tasser la glace dans le bol et la démolir ensuite dans une grande assiette creuse. Si vous voulez préparer la glace à l'avance, la mettre, dans le bol, au congélateur et la démolir, au moment de l'utiliser (la dégager du bol avec un couteau).

— Piquer, de jolis cure-dents, des fruits bien refroidis (raisins, fraises, framboises, bouchées d'ananas frais, petites boules de cantaloup). Disposer les plus gros morceaux de fruits dans l'assiette, autour du bloc de glace, les cure-dents pointant vers le haut. Ficher dans le bloc de glace les cure-dents portant les fruits les plus légers. Entourer le tout de feuilles de citronnier, si on le désire. Servir immédiatement.

### OEUFS A LA BENEDICTINE

6 tranches de jambon cuit, de 1/8 de pouce d'épaisseur  
1 c. à table de beurre  
3 muffins anglais, fendus horizontalement  
Beurre

6 oeufs pochés, mollets  
Poivre frais moulu  
Sauce hollandaise (notre recette)  
— Tailler les tranches de jambon pour qu'elles soient à peu près de la grandeur des muffins.  
Chauffer 1 c. à table de beurre, dans une poêle épaisse, et y faire revenir doucement les tranches de jambon.

— Faire griller les moitiés de muffins et les beurrer. Garnir chaque morceau d'une tranche de jambon et d'un oeuf poché. Moudre un peu de poivre sur chaque oeuf et napper le tout de sauce hollandaise. Servir immédiatement. (6 portions)

### SAUCE HOLLANDAISE

1/2 tasse de beurre  
2 jaunes d'oeufs  
3 c. à table de jus de citron

— Mesurer le beurre et le congeler ensuite, jusqu'à ce qu'ils soient très fermes.

— Mêler les jaunes d'oeufs et le jus de citron dans une petite casserole, en brassant bien avec une cuillère de bois.

— Couper le morceau de beurre en deux et en laisser une part au réfrigérateur. Ajouter l'autre aux jaunes d'oeufs et cuire, à feu très bas et ne brassant constamment, jusqu'à ce qu'elle soit fondue.

— Ajouter l'autre morceau de beurre et continuer à cuire, très lentement et en brassant, jusqu'à ce qu'il soit fondu et que la sauce soit épaisse.

### PETITS BISCUITS CHAUDS

Ingrédients:  
2 tasses de farine à tout usage, tamis  
2 c. à table de sucre  
3 c. à thé de poudre à lever  
1 c. à thé de sel  
1/4 de c. à thé de muscade  
1/4 de tasse de beurre  
1 oeuf  
2/3 de tasse de lait  
1/3 de tasse de beurre fondu  
1/3 de tasse de sucre  
1/2 c. à thé de macis

— Chauffer le four à 450°

— Tamiser ensemble, dans un bol, la farine, 2c. à table de sucre, la poudre à lever, le sel et la muscade. Ajouter le beurre et le couper finement.

— Battre ensemble, à la fourchette, l'oeuf et le lait. Ajouter au premier mélange et brasser délicatement, à la fourchette, juste assez pour que le tout soit bien mêlé. Romasser la pâte en boule, sur une planche légèrement enfarinée, et la pétrir doucement, 6 fois.

— Rouler la pâte pour en faire une abaisse de 1/2 pouce d'épaisseur. Y tailler les biscuits avec un très petit emporte-pièce (environ 1 pouce de diamètre); les placer sur une plaque non graissée. Cuire au four pendant environ 7 minutes ou jusqu'à ce que les biscuits soient légèrement brunis.

— Tremper environ la moitié des biscuits dans du beurre fondu et les rouler dans un mélange de sucre et de macis. Laisser les autres biscuits comme ils sont. Servir très chaud. (Environ 5 douzaines de biscuits de la grosseur d'une bouchée).

Note: Si vous préférez des biscuits non sucrés, omettre dans la pâte, le sucre et la muscade et ne pas passer les biscuits, en fin d'opération, dans le beurre et dans le sucre.

### DEJEUNER AU JARDIN

Menu:  
Coupes à l'orange  
Oeufs et jambon en coquilles  
Tomates frites  
Brioche aux raisins vite faites  
Café

### COUPES A L'ORANGE

Ingrédients:  
2 très grosses oranges  
2 tasses de boules de melon d'eau  
2 tasses de pêches fraîches, en tranches  
1 tasse de raisins verts sans pépins, en moitiés

1 c. à table de menthe fraîche, hachée finement  
1/4 de tasse de sucre  
1/2 tasse de jus d'orange  
4 brindilles de menthe fraîche

### Préparation

— Couper les oranges en deux et les presser, avec précaution, pour en extraire le jus sans en briser la pelure. Passer le jus et en mettre de côté 1/2 tasse.

— Enlever ce qui reste de pulpe à l'intérieur des pelures d'oranges, en grattant avec une cuillère; jeter cette pulpe. Mettre les quatre morceaux de pelure au réfrigérateur, jusqu'au moment de servir.

— Mêler les boules de melon, les tranches de pêches, les raisins, la menthe hachée, le sucre et 1/2 tasse de jus d'orange. Brasser jusqu'à ce que le sucre soit dissous et bien refroidir au réfrigérateur.

— Disposer les pelures d'orange dans quatre coupes à sorbet, au moment de servir. Y disposer la salade de fruits, en l'implantant aussi haut que possible. Garnir chaque coupe d'une brindille de menthe. (4 portions).

### TOMATES FRITES

Ingrédients:  
8 tranches épaisses de tomates mûres mais bien fermes  
1/4 de tasse de farine  
1/4 de c. à thé de sel  
Un peu de poivre  
3 c. à table de beurre  
1/2 tasse de crème légère

### Préparation

— Passer les tranches de tomates, des deux côtés, dans la farine, à laquelle on aura ajouté le sel et le poivre. Chauffer le beurre dans une grande poêle épaisse.

— Y faire dorer les tomates doucement des deux côtés, pendant environ 10 minutes. Retirer les tomates de la poêle et les garder bien chaudes.

— Ajouter la crème au jus de cuisson et bien chauffer. Verser sur les tomates. Servir immédiatement.

### JAMBON ET OEUFS EN COQUILLES

Ingrédients: 8 tranches de pain blanc  
3 c. à table de beurre, fondu  
1 c. à table de beurre  
1/2 tasse de petits cubes de jambon cuit  
1 c. à table de farine  
1/2 c. à thé de sel  
Un peu de poivre  
1/4 de c. à thé de moutarde en poudre  
1/4 de tasse de crème légère  
8 oeufs  
Poivre  
4 c. à thé de beurre  
Persil

### Préparation

— Chauffer le four à 400°. Beurrer huit moules à pain de 6 onces.

— Enlever les croûtes de tranches de pain. Badigeonner les tranches, d'un côté, de beurre fondu. Ajuster les tranches de pain dans les moules, le côté sur le dessus. Cuire au four pendant environ 7 minutes, ou jusqu'à ce que ce soit légèrement brun. Retirer du four et réduire la température de celui-ci à 350°.

— Faire fondre 1 c. à table de beurre et y faire revenir doucement le jambon. Saupoudrer de la farine, du sel, du poivre et de la moutarde et bien mélanger. Retirer du feu et ajouter la crème, d'un seul coup.

— Bien mélanger et continuer la cuisson à feu moyen et en brassant constamment, jusqu'à ce que la sauce soit épaisse et lisse. Mettre dans les coquilles de pain.

— Casser un oeuf dans chaque coquille et poivrer légèrement. Mettre 1/2 c. à thé de beurre sur chaque oeuf. Cuire au four pendant environ 15 minutes ou jusqu'à ce que les oeufs soient à point. Dégager les coquilles des moules et les mettre dans des assiettes réchauffées. Garnir chaque portion d'un brin de persil. Servir immédiatement. (8 portions).

### BRIOCHE AUX RAISINS VITE FAITES

Ingrédients: 1 pain aux raisins complet, non tranché  
3 c. à table de beurre fondu  
1/2 tasse de cassonade, bien tassée  
1/4 de tasse de farine  
1/2 c. à thé de muscade  
1/4 de tasse de beurre  
1/4 de tasse de noix finement hachées  
1 c. à table de sirop de maïs

### Préparation

— Chauffer le four à 350°. Enlever toute la croûte du pain et le couper en deux, en longueur. Mettre les deux morceaux dans une plaque et les badigeonner partout de beurre fondu. Mêler la cassonade, la farine et la muscade. Ajouter le beurre et le couper finement. Ajouter les noix et le sirop de maïs et bien mélanger.

— Recouvrir le pain de ce mélange et cuire au four pendant environ 20 minutes ou jusqu'à ce que la garniture bouillonne et que le pain soit bien brun. Couper en 6 chacun des morceaux de pain et servir très chaud.

### DEJEUNER EN FAMILLE

Menu:  
Pêches relevées de framboises  
Fricadelles et oeufs pochés  
Muffins anglais rôtis  
Muffins à la cannelle  
Café

### PECHE RELEVÉE DE FRAMBOISES

— Passer au tamis des framboises fraîches ou congelées, que vous aurez d'abord laissé ramollir, pour les réduire en purée; jeter les graines. Ajouter du sucre au goût, si des fruits frais sont employés.

— Trancher des pêches fraîches, au moment de servir, et les mettre dans un plat. Saupoudrer légèrement de sucre et napper de la purée de framboises.



### FRICADELLES ET OEUFS POCHE

Ingrédients:  
2 boîtes de 12 onces de boeuf de conserve (corned Beef), émietté  
2 1/2 tasses de pommes de terre cuites, hachées finement  
1 petit oignon, haché finement  
1/2 c. à thé de sel  
1/4 de c. à thé de poivre  
1/8 de c. à thé de muscade  
2 c. à table de crème  
1/4 de tasse de beurre  
8 oeufs pochés  
1 tasse de catsup ou de sauce au piment rouge (chili sauce), très chaud

### Préparation

— Mêler le boeuf (vous en aurez environ 4 1/2 tasses), les pommes de terre, l'oignon, le sel, le poivre, la muscade et la crème en brassant bien, à la fourchette.

— Chauffer le beurre dans une grande poêle épaisse.

— Façonner le mélange au boeuf en huit galettes ou

fricadelles et les faire frire à feu doux, pendant environ 20 minutes d'un seul côté ou jusqu'à ce que le dessous en soit bien brun et croûté. Retourner les fricadelles et continuer la cuisson pendant cinq minutes, juste assez pour qu'elles soient bien chaudes jusqu'au centre.

— Retirer les fricadelles de la poêle et les disposer dans un plat de service, le côté croûté en dessous. Mettre un oeuf poché sur chaque fricadelle et servir immédiatement avec du catsup chaud ou de la sauce au piment rouge chaude. (8 portions).

### MUFFINS A LA CANNELLE

Ingrédients:  
1/3 de tasse de beurre ramolli  
2/3 de tasse de cassonade  
1/4 de c. à thé de cannelle  
4 muffins anglais, fendus horizontalement

— Travailler ensemble le beurre, la cassonade et la cannelle. Badigeonner les morceaux de muffins de ce mélange et les mettre sous le grilloir, à peu près à mi-hauteur du four. Faire griller jusqu'à ce que la garniture bouillonne et que les muffins soient légèrement brunis. (8 morceaux)

## Grande réunion de famille

M. et Mme J.-Narcisse Cyr, résidents de la Terrasse du Patro, recevaient à une épluchette de blé d'inde leur huit enfants, accompagnés de leurs familles.

Étaient présents: leur fils aîné, Roger et son épouse, de Québec; M. et Mme Jean-Yves Gosselin (Gabrielle), de Saint-Laurent; M. et Mme René Fournier (Jacqueline), de la rue Laurier, Saint-Hyacinthe; M. et Mme Robert Cyr, de la rue Ledoux, dans l'Annexe; M. et Mme H. Paul Plante, (Monique), de la rue Rigaud, Annexe; M. et Mme Gérard Cyr, de la rue Prospect, à Sherbrooke; M. et Mme Jean-Luc Fontaine, de Saint-Barnabé-Sud et M. et Mme André Cyr de la rue Lorient à Terrebonne;

Les soeurs de M. Cyr y étaient aussi: Mme Édouard Gaucher, (Lucie) de Saint-Joseph; Soeur Mélanie Cyr, des soeurs grises de Québec; Soeur Léona Cyr des Hospitalières de Roberval; un frère de M. Cyr: M. Philias Cyr et son épouse, de la rue Hamelin de Montréal, et ses deux neveux. M. et Mme Pierre Fournel (Lucille), leur famille, ainsi que M. et Mme Jean-Louis Cyr, de Laprairie.

Un total de 64 personnes s'étaient donc réunies autour des époux Cyr, et cette joyeuse assemblée fut se divertir malgré le temps maussade qui prévalut ce jour-là. Les jeux et la gaieté ont laissé à tous un souvenir impérissable.

## GRAVELINE FOURRURES Enr.

Arsène Pélouquin, propriétaire.  
346 rue Saint-François, Saint-Hyacinthe. tel.  
Tél. 774-5727



Venez visiter  
notre nouveau magasin  
COMPLÈTEMENT RÉNOVÉ

# GRANDE VENTE

## SPÉCIAUX FORMIDA

**LOT DE ROBES**

Couleurs assorties

Reg: \$20.00

Prix anniversaire

**\$5**

**PANTALONS**

unis ou a carreaux

Reg: \$18

Spé.

**\$5**

**GILETS**

**ASSORTIS**

**2 pour \$5**

**JACKET**

**LONG OU COURT**

Reg: \$20  
Spé.

**\$5**

**CULOTTES**

Reg: \$1.99  
Spé.:

**50<sup>c</sup>**

**RÉDUCTION**

de

sur tous les nouveaux

**10%**

**MANTEAUX "MODE 74"**

nouvellement arrives.

Vaste choix de teintes automnales, tissus et modèles vous attendent, mesdames.

*Venez choisir le vôtre dès maintenant.*

**BAS**

**CULOTTE**

Reg: \$1.69 Spé.

**3 pour \$1**

**CHOIX D'ARTICLES**

à **50<sup>c</sup>**

**FLEURS**

Reg: \$2.98  
Spé.

**95<sup>c</sup>**

**IMPERMÉABLES de \$30**

**pour \$5**

**BLOUSE**

PERMA PRESS  
couleurs assorties

Reg: \$16.  
Spé.

**\$5**

**MANTEAU EN DAIM**

Reg: \$69  
Vente

**15 55**

**SALOPETTE**

Reg: \$22  
Spé.

**\$9 55**

**COSTUME 2 PIÈCES**

Reg: \$30  
Spé.

**\$15 55**

**ROBES LONGUES**

Reg: \$30  
Spé.

**\$5**

**50 PREMIERS CLIENTS CADEAUX**

**GRATUITS**

**MANTEAU EN TWEED**

Quantité limitée

**\$5**

**CHARGEX**

# FARBSTEIN

370,  
rue Saint-Simon  
Saint-Hyacinthe

# 5<sup>e</sup> ANNIVERSAIRE

## BLES POUR 3 JOURS

### GILET

Reg: \$6

Spé.

**3 pour \$5**

### COUPE-VENT

NYLON DOUBLE

Reg: \$18

Spé. **\$5**

### CHEMISES

Reg: \$12

Spé. **\$5**

### PANTALONS

Reg: \$18

Spé. **\$5**

### GILETS DÉBARDEUR

Reg: \$12

Spé. **\$5**

## 100 HABITS

SPÉCIAL ANNIVERSAIRE

rég: \$89

# 15<sup>55</sup>

### JACKET À CARREAUX

Reg: \$22

Spé. **\$5**

EN GRAND SPÉCIAL

## IMPERMÉABLE

Reg: \$30

# \$9<sup>55</sup>

### BAS

Taille Universelle

Reg: \$1.59

Vente

**3 pour \$1**

## GRATUIT UN PANTALON

AVEC L'ACHAT D'UN HABIT DE \$59.75

### VESTON SPORT

teintes assorties

nouveau style  
tailles  
34 à 54

**\$29<sup>75</sup>**

### JACKET EN DAIM

Reg: \$69

Spé. **\$39<sup>95</sup>**

### MANTEAU

EN CUIR

Reg: \$89.95 Vente

# \$39<sup>95</sup>

### NOUVEAUX MANTEAUX

**10% à 20%**

D'ESCOMPTE

PROFITEZ DE NOTRE PLAN "MISE DE COTE"

# FARBSTEIN

370, rue Saint-Simon  
Saint-Hyacinthe

# "LE QUEBEC ET SON AVENIR" (2)

"Le colloque du Mont Orford a permis d'examiner le rôle du Québec dans la communauté économique transnationale. Le colloque a confirmé jusqu'à quel point il doit y avoir une distinction entre le fonctionnement actuel du régime fédéral et le principe même du fédéralisme, qui paraît irremplaçable dans l'état de notre économie moderne. Nous ne pouvons pas imaginer d'une façon réaliste tous ces concepts d'états souverains associés, ou de souveraineté-association, sans qu'il y ait de lien fédéral."

"L'expérience du Marché commun européen dont il a été fait mention au cours du colloque ne

laisse pas de doute que s'il s'oriente vers une union monétaire, il ne peut éviter d'envisager de plus en plus sérieusement un lien fédéral. Alors comment, dans notre cas, nous qui exportons près de 50 pour cent de ce que nous produisons, ne pas considérer l'existence d'un tel lien fédéral comme étant absolument essentielle, si nous désirons maintenir notre niveau de vie - et on sait que l'immense majorité des québécois n'est pas prête à faire des sacrifices quant à son niveau de vie simplement pour des structures politiques qui peuvent rapidement devenir vides de substance?"

"Lorsqu'on s'aperçoit que la mon-

naie commune est intimement liée à la question d'un lien fédéral et que cette monnaie commune au départ est intimement liée au bien-être économique de tous les citoyens du Québec, il est évident que ce système fédéral est la seule option réaliste pour les Québécois. Comment concevoir qu'avec une monnaie commune, nous n'ayons pas de représentation directe? Comment concevoir, alors que nous nous rendons compte ces mois-ci de l'importance de l'inflation, que des technocrates pourraient décider d'alourdir ou de diminuer la fiscalité sans qu'il y ait de lien direct avec les contribu-

"C'est le fondement même de notre civilisation qui se trouve en jeu lorsqu'on accepte, par exemple, que la lutte à l'inflation ou une monnaie commune puisse exister sans qu'il y ait de lien fédéral. Cette condition d'accord de nature économique, fiscale et financière est intimement reliée à notre stabilité politique et à notre paix sociale."

"Cet entêtement qu'on constate, chez un certain parti politique, à refuser un lien fédéral amène d'ailleurs au Québec un alignement des forces politiques quelque peu artificiel. Nos divergences sur le plan des structures constitutionnelles font passer trop souvent au second plan

les débats essentiels sur les questions sociales et économiques, lesquelles sont déterminantes pour l'avenir des sociétés modernes. Le risque est grand d'une division des forces progressistes dont pourraient tirer profit les éléments réactionnaires qui peuvent exister dans notre société. Tout simplement parce qu'on s'obstine à vouloir nier quelque chose qui paraît absolument inévitable dans le contexte de nos économies modernes, avec le niveau d'intervention des états dans

l'économie, avec les relations commerciales et financières que nous avons actuellement avec le reste du Canada, à nier donc la solidarité de fait que personne ne peut démentir et qui est étroitement liée à notre niveau de vie et suppose un lien fédéral. Cet entêtement à ne pas vouloir l'accepter favorise la division des forces progressistes au Québec.

(à suivre)

## Fernand Cornellier

Le député de Saint-Hyacinthe



# Cours de hatha yoga à nouveau dispensés au Centre culturel

Un cours de HATHA YOGA sera dispensé à nouveau cette année par Mme Laurette Choinière, au Centre culturel et récréatif, de Saint-Hyacinthe, ainsi que chez elle.

Les cours se donneront au Centre le lundi à 19 h. 30 et 21 h.; le mardi à 14 h. À la résidence de Mme Choinière, au 527 de la rue Saint-Pierre, à Saint-Joseph, les mardi et mercredi, à 19 h. 30 et à 21 h.

Un cours à l'intention des messieurs a été inscrit à l'horaire, le vendredi à 19 h. 30, au Centre culturel et récréatif.

### LE YOGA

Pourquoi tant de gens semblent-ils aujourd'hui si intéressés au yoga?

"À mesure que la civilisation se complique, que le confort s'accroît mais qu'en même temps la lutte pour l'existence devient de plus en plus artificielle, l'être humain éprouve le besoin de se libérer de ses tensions d'entrer en contact avec lui-même, ce que la civilisation actuelle ne donne pas".

"On n'a pas été fait pour passer sa vie dans un bureau, dans l'auto, à attendre en queue, à manquer de lumière, d'air, de soleil. Le yoga permet d'accepter notre société, de continuer à vivre là où l'on est appelé à vivre, de trouver un certain équilibre spirituel. Le yoga physique apporte ou restitue au corps jeunesse et beauté, souplesse et santé, il apaise les nerfs des citadins surmenés en leur apprenant à se relaxer. Sans être une religion, ni une philosophie, le yoga est avant tout un art de vivre qui permet de vivre en harmonie avec soi-même, son entourage et l'univers".

Le yoga devrait pouvoir se pratiquer au moins vingt-trois heures et demie sur vingt-quatre. C'est tout simplement la possibilité de se trouver en harmonie avec soi-même et avec l'environnement, de trouver son équilibre d'atteindre à la santé du corps et de l'esprit. C'est beaucoup plus que l'absence de la maladie; c'est un mode de vie. Quant à l'acrobatie ce ne sont pas les exercices les plus compliqués qui sont les plus efficaces et quand on sait quoi faire et comment faire ce qui semblait si difficile devient facile.

Le yoga concerne l'homme tout entier: corps, âme et es-

prit; faire du yoga c'est se sentir unifié et en paix dans un bien-être physique souvent inouï.

L'enseignement que dispense Laurette Choinière s'inspire de M. André Van Lysebeth de Bruxelles un des pionniers du yoga en occident considéré parmi les meilleurs spécialistes actuels de cette discipline.

### UN RÉGULATEUR

Ce qu'il y a de merveilleux dans le yoga, c'est qu'il est avant tout un régulateur qui permet de contrebalancer les excès inhérents à notre mode de vie et à notre genre d'activité afin de retrouver un parfait équilibre; c'est pourquoi le yoga se trouve être la solution idéale de problèmes en apparence contradictoire:

indispensable au sédentaires, utile aux sportifs, il tonifie les lymphatiques et apaise les nerfs, il facilite l'activité intellectuelle aussi bien que celle du corps. De même, le yoga donne des résultats extraordinaires pour ceux qui souffrent de maux en apparence très divers et il exerce une action préventive dans de nombreux maux physiques:

- contre les rhumatismes, les lumbagos, les douleurs articulaires, l'arthrose, les déviations de la colonne vertébrale (scoliose, cyphose)

- contre les crampes, les claquages de muscles

- contre les rhumes, les bronchites, l'emphysème, l'asthme

- contre les varices, les hémorroïdes, l'hypertension

- contre les dérèglements digestifs, l'aérophagie, l'insuffisance hépatique, la constipation

- contre les troubles nerveux, l'hyper-sensibilité, la dépression, l'anxiété, les tics,

Pourquoi le yoga exerce-t-il une action dans les domaines aussi variés? Tout simplement parce qu'il ne cherche pas à guérir un mal, mais à rétablir un équilibre physique d'abord, psycho-somatique ensuite, qui un jour a été rompu et vous a amenés les maux dont vous souffrez.

Pour de plus amples renseignements, on peut communiquer avec Mme Choinière, à 774-4591

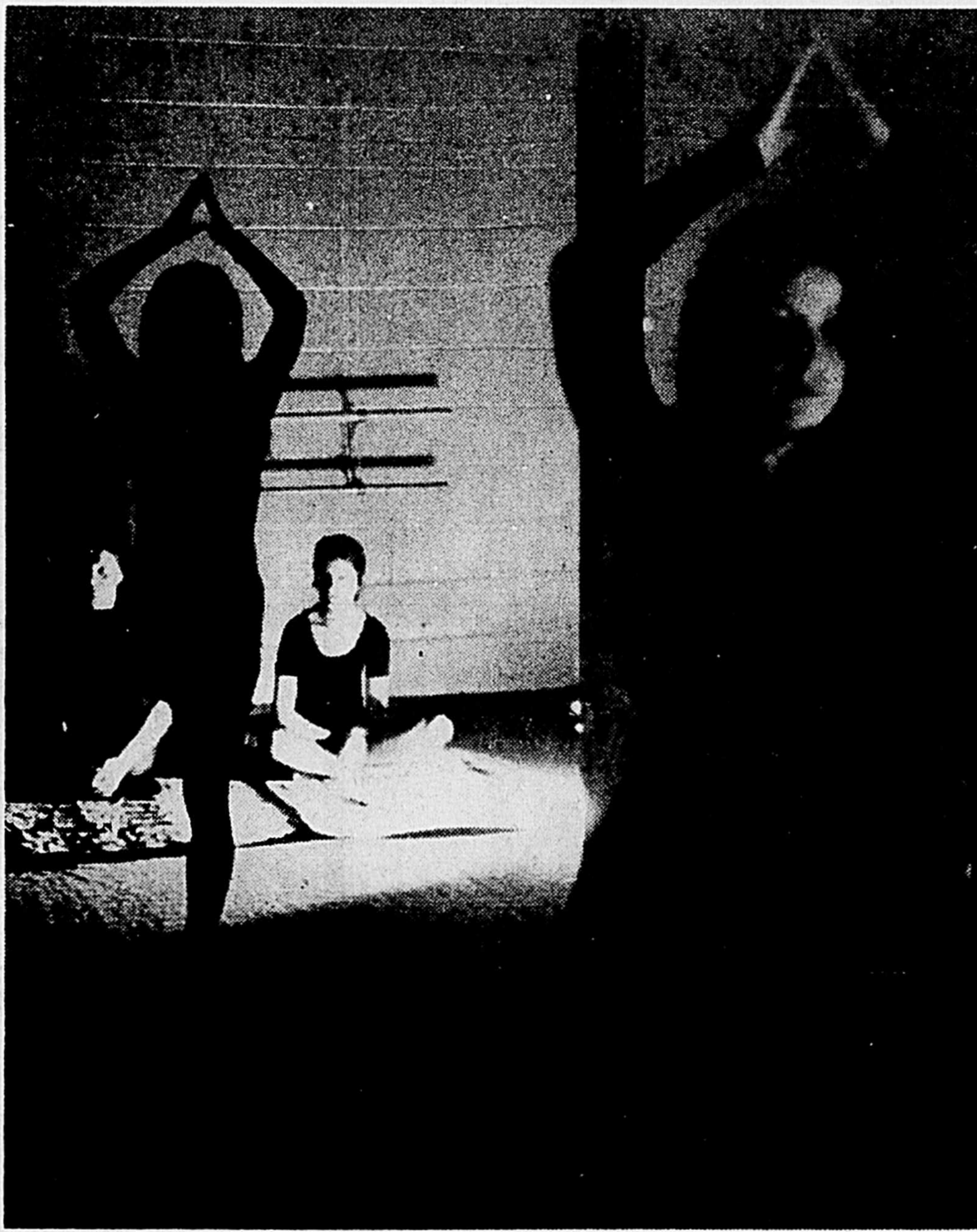

## Gagnants au bingo de Saint-Aimé

Saint-Aimé, 10, (DNC)

Les gagnants du bingo organisé par le comité des Loisirs de Saint-Aimé pour le jeudi 6 septembre sont: Mmes Lucien Lamoureux, Maurice Légaré, Paul-Emile Lalancette, Robert Daudelin, Joseph Théroux, Jean-Paul Villiard, Gérard Boisclair, Mlle Lorraine Michaud, Diane Tessier, Nicole Villiard, Louise Bérard, Jocelyne Lamothe, Paule Goyette, Nicole Villiard, Lorraine Michaud; MM. Alain Raiche, Marcel Lalancette, André Goyette, Pierre Lavallée et Claude Desrosiers.

Mlle Céline Villiard fut l'heureuse gagnante du \$100

## Fondation de l'École des Infirmières

L'Association des infirmières diplômées de l'Hôpital Notre-Dame célébrera le samedi 27 octobre le 75<sup>e</sup> anniversaire de la Fondation de son École d'Infirmières.

Les infirmières diplômées de l'Hôpital Notre-Dame qui ne sont pas membres actifs de l'Association mais qui sont intéressées à assister à cette journée commémorative sont priées de faire parvenir immédiatement leur nom et adresse, avec l'année de leur graduation, à:

L'Association des infirmières diplômées de l'Hôpital Notre-Dame, 2205, rue Alexandre de Séve, Montréal 133, P. Qué.



Mme Georgette Dubois, prop.

## Buffet Georgette Dubois Enr.

1925, RUE DESAUTELS, SAINT-JOSEPH.

LIVRAISON GRATUITE DANS LE GRAND SAINT-HYACINTHE

Tél. 774-6538

Réceptions de tous genres: baptême, anniversaire, mariage, funérailles, etc.

## Player's Filtre

## Cette semaine dans la région

### Jour de vente à S.-Sacrement

Une vente, au comptoir du partage est organisée au sous-sol de l'église Saint-Sacrement, le vendredi 14 septembre, de 9h. à 17h.

Les organisateurs invitent la population de Saint-Hyacinthe à venir profiter de ces aubaines à des prix ridiculement bas, et le profit de cette vente servira aux défavorisés de la paroisse.

### Réunion de l'AFEAS La Providence

La première assemblée mensuelle de l'AFEAS La Providence se tiendra le mardi 18 septembre à 7h. 45, à l'école Jacques-Cartier.

Toutes les personnes intéressées à mieux connaître les activités du mouvement sont priées de ne pas manquer le rendez-vous.

# MINUTE!

Prends donc une bonne Player's Filtre



Av. Le ministère de la Santé nationale et du Bien-être social considère que le danger pour la santé est avec l'usage

### Réunion de l'AFEAS de S.-Simon, le 18

La première assemblée mensuelle de l'AFEAS de Saint-Simon aura lieu le mardi 18 septembre, à huit heures, à l'école Centrale de Saint-Simon.

Toutes les dames et demoiselles intéressées à entrer dans le mouvement sont les bienvenues.

### Voyage à Montréal

L'A.F.E.A.S. de Saint-Joseph organise, pour le 18 septembre, un voyage à Montréal. Le programme de la journée comprend la visite du nouveau studio de Radio-Canada, une visite au Jardin Botanique, après quoi le groupe est libre de

Jacques ou d'aller magasiner où il plaira à chacun.

Le départ de l'autobus se fera dans la cour de l'église à 9 heures, alors que le retour est prévu pour 18 h.

Pour renseignements et réservations composer 774-7869 ou 774-5015.

### Partie de cartes Foyer Ste-Rose

La partie de cartes des membres du Foyer Sainte-Rose aura lieu le mercredi 19 septembre, à huit heures, au monastère des Pères Dominicains, de la rue Girouard.

Prière d'apporter ses cartes. Bienvenue à tous.

COMMENÇANT VENDREDI LE 14



# L'ATTENTAT

JEAN LOUIS TRINTIGNANT MICHEL PICCOLI JEAN SEBERG MICHEL BOUQUET GIAN-MARIA VOLONTE PHILIPPE NOIRET

2e FILM GUERRE DE MURPHY



Horaires sur semaine et samedi 650 une représentation seulement dimanche continué dès 12h.45

ÉPARGNEZ AVEC L'ACHAT DE LIVRET DE BILLETTS DE CINÉMA

# Règles d'éclairage pour les camions

Combien de camionneurs ont eu, depuis quelque temps, la désagréable surprise de se voir remettre un avis, par un agent de police, les obligeant à faire installer des feux réglementaires sur leur véhicule. La plupart, de bonne foi, invoquaient leur ignorance des nouveaux règlements, argument qui ne pèse pas lourd dans la balance de la Loi.

Il demeure que des modifications ont été apportées dernièrement et que la chose n'a peut-être pas été diffusée suffisamment. La Loi est une chose tellement complexe que la plupart des avocats n'en connaissent pas toujours le fin mot. C'est dire que le simple citoyen peut effectivement ignorer les dernières exigences de la Loi et être de bonne foi, même si l'argument ne tient pas devant un tribunal. D'où le fait que les policiers remettent un avis donnant un délai de 48 heures pour faire effectuer certaines réparations ou modifications aux véhicules trouvés défectueux.

Conscients du problème, les agents de la S.Q., du détachement de Saint-Hyacinthe ont tenu à expliquer aux camionneurs les prescriptions précises du code de la route, en ce qui concerne l'éclairage des camions.

Ainsi, pour les véhicules de plus de 20 pieds, (voir le cliché 1) les différents articles du code obligent la pose des feux suivants:

- 1- phares simples ou jumelés.
- 2- feux de délimitation
- 3- rétroviseurs

- 4- signaux de direction (obligatoires pour camions et autobus)

- 5- feux d'identification jaunes
- 6- feux d'identification rouges

- 7- Signaux de direction (jaunes ou rouges), obligatoires à l'arrière pour les camions et autobus. À noter que ces signaux peuvent être combinés aux feux rouges d'arrêt.

- 8- Feux rouges obligatoires sur tout genre de véhicule
- 9- réflecteurs rouges
- 10- feux de délimitation rouges
- 11- feu de plaque
- 12- garde-boue
- 13- feux latéraux jaunes (avant de chaque côté)
- 14- feux latéraux rouges (arrière de chaque côté).

- Pour les remorques ou les semi-remorques, ainsi que

pour tout véhicule dont la largeur dépasse 80 pouces, les feux suivants sont requis (voir cliché 2):

- 1- phares
- 2- feux de délimitation
- 3- rétroviseurs
- 4- signaux de direction
- 5- feux d'identification (jaunes)

mobile doivent porter deux feux rouges arrière ainsi que des feux de direction et d'arrêt. Les bicyclettes doivent être munies d'un feu blanc à l'avant, ainsi que d'un feu ou d'un réflecteur rouge à l'arrière.

Toutes ces mesures tendent à faciliter l'identification d'un véhicule circulant la nuit. Sur une route étroite, il est essentiel que le conducteur d'une voiture puisse se faire rapidement une idée des dimensions du véhicule qu'il va croiser. C'est une simple question de logique et la sécurité routière doit être une préoccupation constante pour toutes les personnes utilisant un véhicule automobile. Il appartient donc aux camionneurs de se conformer à la règle, et à l'automobiliste de se familiariser avec les systèmes d'identification que les nouveaux règlements vont généraliser.

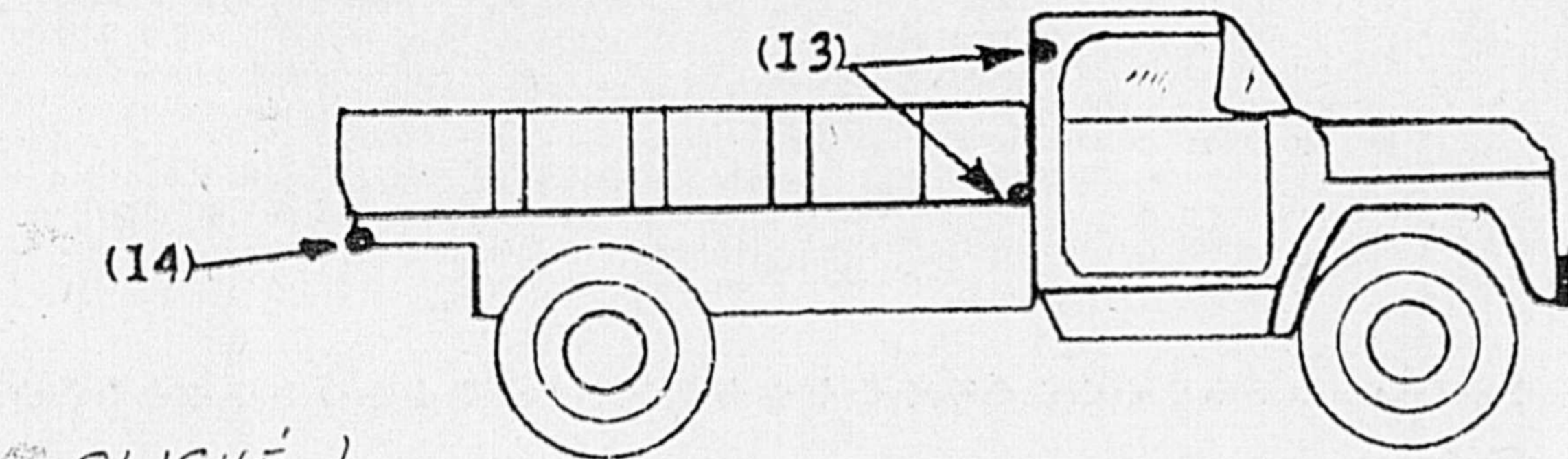
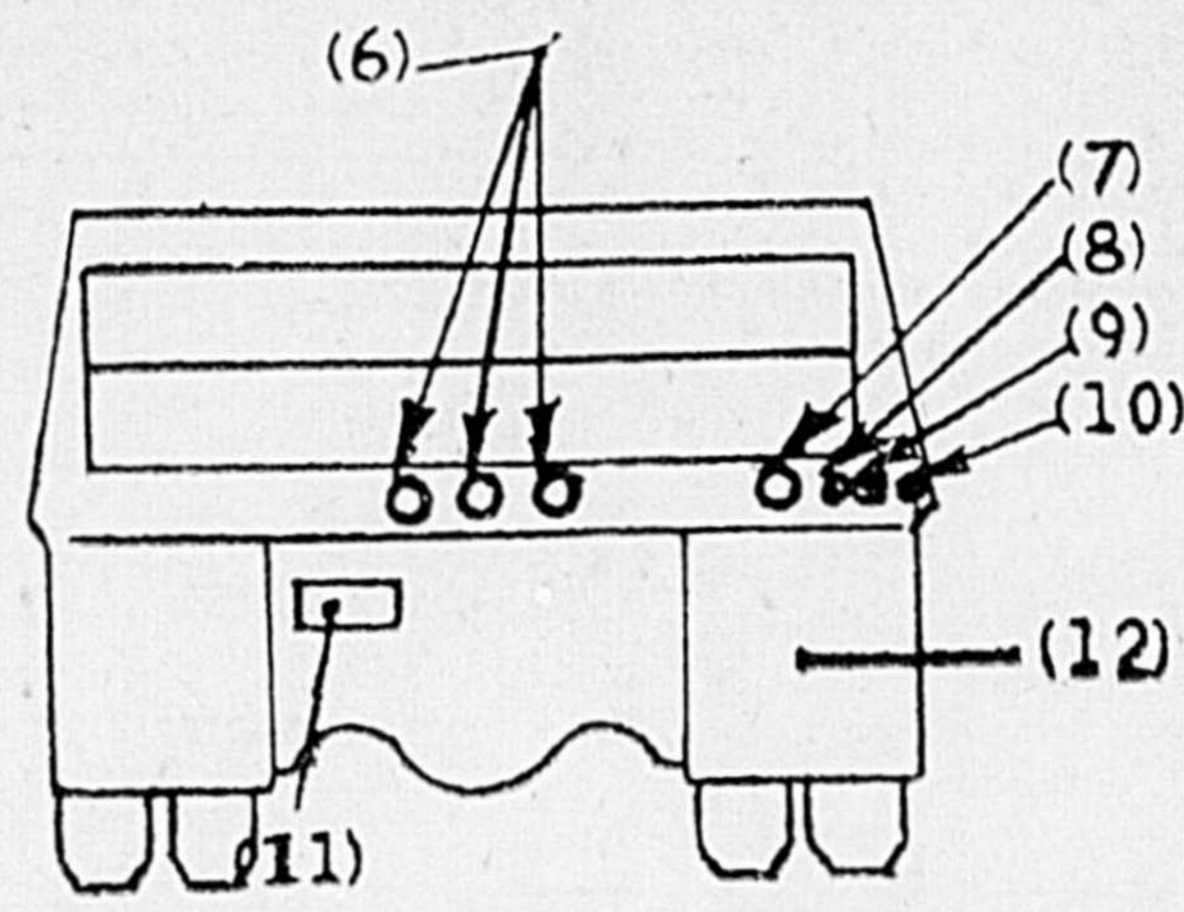
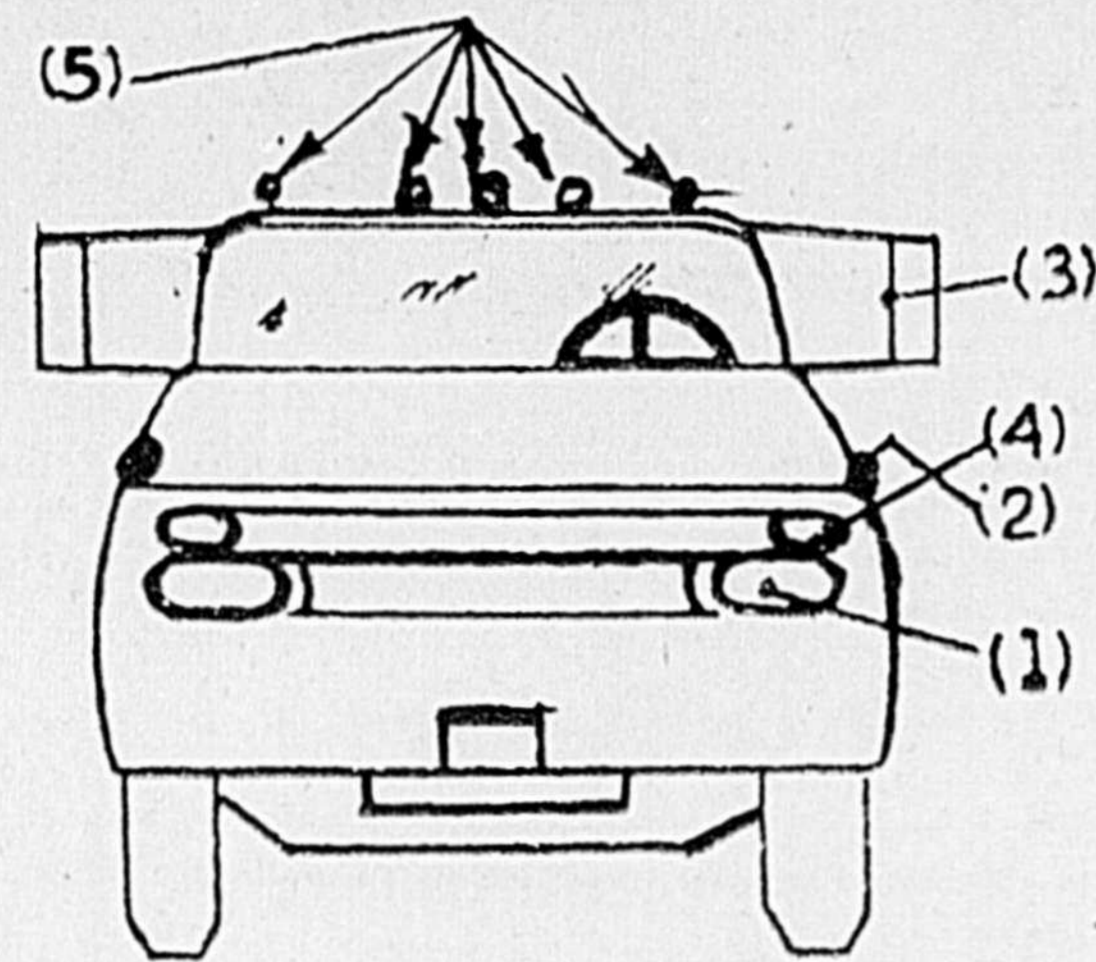

CLICHÉ 1

- 6- feux d'identification (rouges)
- 7- signaux de direction
- 8- feux d'arrêt (rouges)
- 9- réflecteurs (rouges)
- 10- feux de délimitation (rouges)
- 11- feu de plaque
- 12- garde-boue mobiles.

Des feux latéraux sont également obligatoires sur ces véhicules (voir cliché 3):

- 1- feux latéraux jaunes (partie avant, de chaque côté)

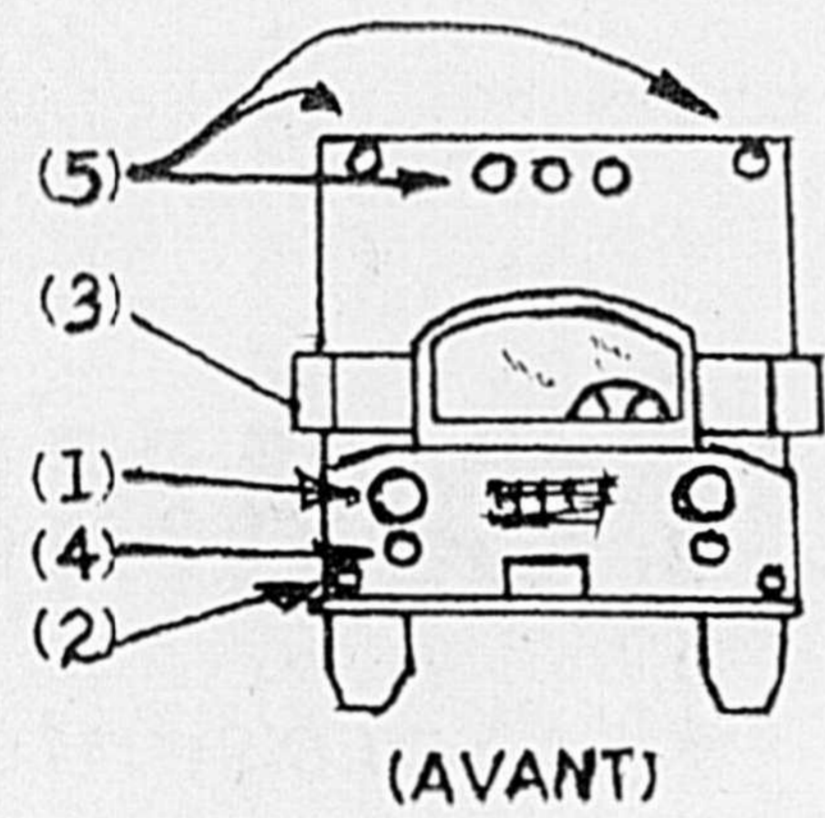

(AVANT)

CLICHÉ 2

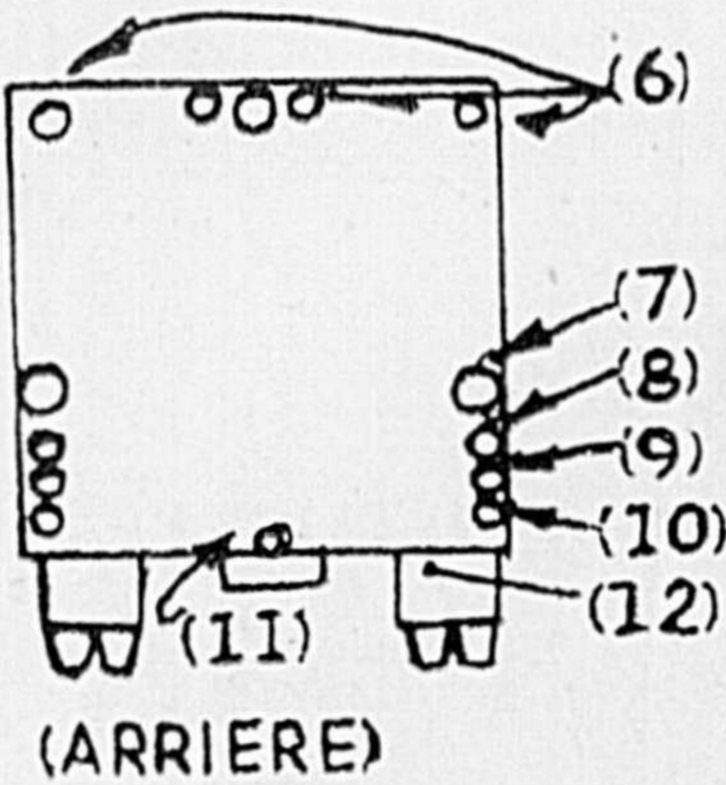

(ARRIERE)

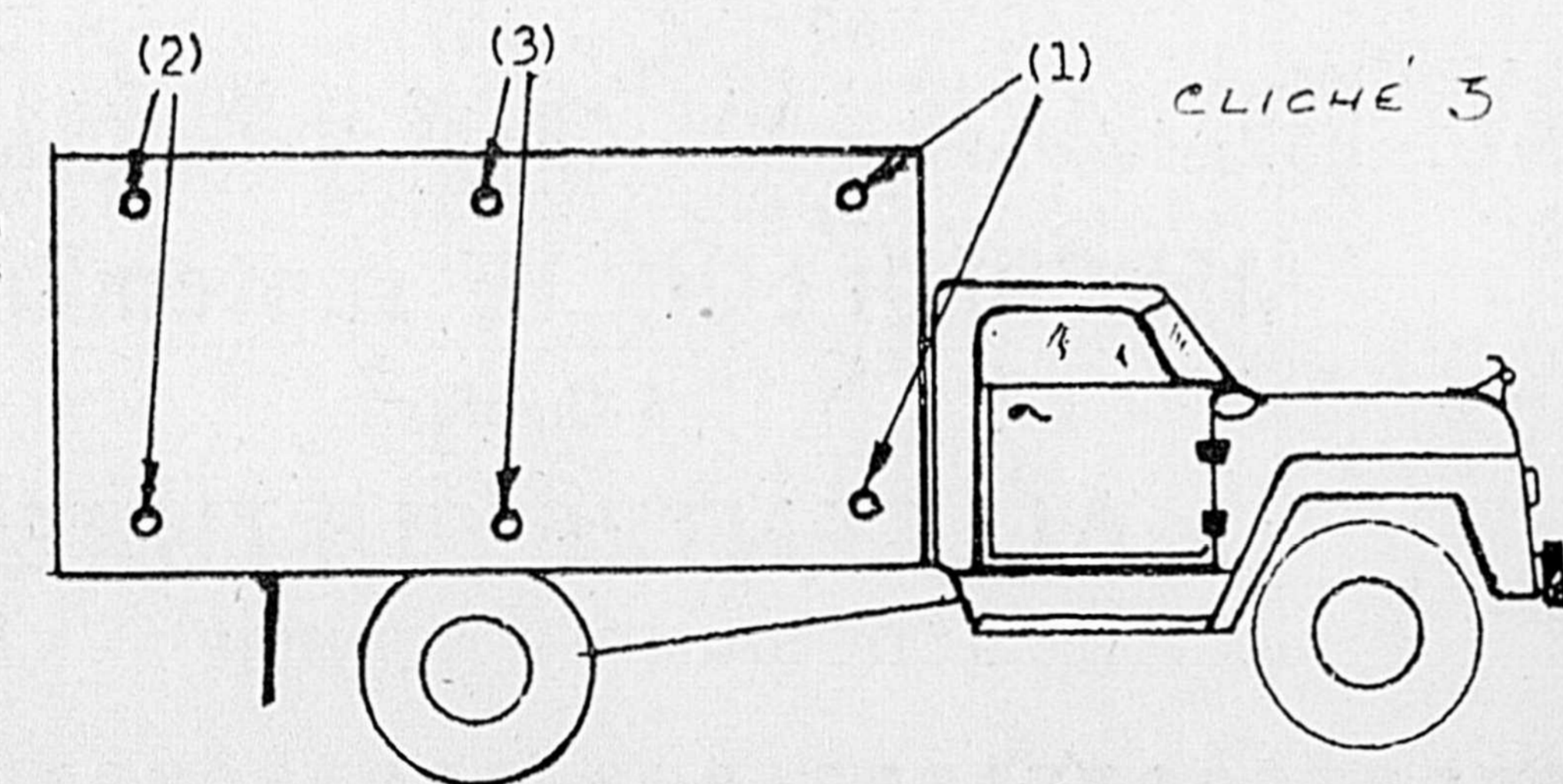

CLICHÉ 3

- 2- feux latéraux rouges (partie arrière, de chaque côté)

- 3- feux latéraux bleus (partie centre, de chaque côté, non obligatoires).

Il est bon, également de rappeler que l'article 29, aux paragraphes 1, 2 et 6, du code de la route, exige que les motocyclettes soient munies d'un feu blanc avant, d'un feu rouge arrière; les remorques d'auto-



Nouvelle administration au  
**SALON DOMICO COIFFURE**

8405 rue Bernard Saint-Hyacinthe Annexe  
Tél: 773-7676  
Mme Jacinthe Lépine et Mme Thérèse Fournier  
Propriétaires

## Réunion de l'AFEAS Cathédrale, le 18

La première réunion de l'AFEAS Cathédrale aura lieu le mardi 18 septembre à 7h.30, au sous-sol de la cathédrale, sous la présidence de Mme Céline Roussonikolos.

La partie éducative portera sur les relations humaines: les arts ménagers, faire connaissance avec les bons vins.

Celles qui ont des travaux sont priées de les apporter.

Cordiale bienvenue à tous les membres et non-membres.



Laissez-nous vous aider à découvrir les **SECRETS** de votre **PERSONNALITÉ**

**L'AGENCE FRANCINE POTVIN ENR.**

dispensera à St-Hyacinthe un cours de **CHARME-MAINTIEN-MANNEQUIN** à compter du **jeudi 27 septembre 1973**

**POUR VOUS ÉPANOUIR PLEINEMENT**

CHARME  
MAINTIEN  
MANNEQUIN  
ESTHÉTIQUE  
COIFFURE  
PHOTOGRAPHIE COMMERCIALE

Pour renseignements,

téléphoner au **Centre Culturel 773-8558**

## ACHETER UNE FOURRURE

*c'est une question de confiance*

Aidez-nous à mieux vous servir, en achetant tôt

le plus imposant choix de fourrures à Saint-Hyacinthe

Toujours la qualité aux meilleurs prix



VOYEZ NOTRE SELECTION

**CUIR ET DAIM "Style jeunesse"**

**DORIS FOURRURE Enr.**  
SYNONYME DE QUALITÉ

437, RUE MONDOR, SAINT-HYACINTHE

TEL. 774-6083 773-4695

# Salon Six

N'ATTENDEZ PLUS!  
SALON SIX a trouvé pour vous une forme, des couleurs, un style, une collection qui saura vous plaire.  
SALON SIX, vous propose un vaste choix de chaussures décontractées conçues à votre image. Faites un pas de plus pour découvrir la mode collection Automne-hiver de SALON SIX. SALON SIX une idée qui marche pour "Elle et Lui."

**A VOUS DE JOUER!**



# Sr Flore Vincent parle de sa mission en Haïti

Une Soeur de Sainte-Croix, originaire de Sainte-Victoire, missionnaire en Haïti, écrit à l'Office des Missions. Elle est la soeur des Soeurs Antonia et Marie-Anne Vincent, des Soeurs de la Charité de Saint-Hyacinthe qui furent toutes deux missionnaires chez les Indiens du Nord Ouest canadien.

Extraits)

"Bravo à ma chère soeur Marie-Anne qui vient de me donner une bonne leçon en relatant ses souvenirs de mission! Bourrelée de remords à cause de mon retard pourtant pardonnable, je m'exécute aujourd'hui, en donnant comme titre à cette première lettre: "L'évolution d'une mission".

En 1953, S.E. Mgr A.-F. Cousineau, c.s.c., nouvel évêque du Cap-Haïtien, demandait des Soeurs de Sainte-Croix pour travailler dans son diocèse. Le Borgne, presque île de la Côte Nord, était toute désignée, puisque les Pères de Sainte-Croix, prenaient la direction de la paroisse. Je fus nommée à la direction de ce poste missionnaire tout neuf. Deux soeurs

enseignantes et une infirmière partageront avec moi les difficultés du début.

La vieille maison de bois, occupée vingt ans auparavant par les Filles de la Sagesse, restaurée, avait repris son air de jeunesse. Oui, la vieille école, rajeunie, ouvrit ses portes le 6 octobre 1953. Une centaine de filles y furent admises dont une soixantaine ne dépassaient pas l'âge de six ans.

...À la fin de la deuxième année, sept filles se présentèrent au certificat d'études primaires. Petit à petit, le programme put être suivi, en même temps que l'âge scolaire se régularisait.

La vieille école n'en pouvant plus, elle fut remplacée, en 1960, par une école plus grande qui reçoit aujourd'hui plus de trois cents élèves. Une classe pré-classique s'est d'abord ajoutée, ensuite, un cours pratique de couture, de cuisine et d'hygiène pour la formation de la future mère de famille.

Une soeur dirige une école pour garçons, spécialement les commençants; une autre est chargée d'une école située

dans les normes où elle se rend à dos de mulet.

...Le dispensaire reçoit une centaine de patients par jour. La directrice est aidée de quatre auxiliaires qu'elle a formées. La visite aux malades, le cours pré-natal font partie d'un programme médico-social.

Lorsque prit fin ma sixième année au Borgne, j'allai rendre service au Collège Régina Assumpta du Cap-Haïtien, en construction. Ce collège est fréquenté par 360 filles de la sixième à la philosophie. Il est dirigé par une de nos premières soeurs haïtiennes.

En 1959, L'État concédait aux Soeurs de Sainte-Croix, un terrain sur lequel existaient des ruines, près du palais Sans-Souci, à Milot, vaste rectangle resté solide, dont les ouvertures, de sept pieds de haut, tenaient encore par leurs gonds. Ce rectangle fut divisé en sept classes. On éleva un étage pour la résidence des Soeurs et le premier noviciat. Je fus chargée de cette construction.

Depuis deux ans, les Soeurs participent à un

programme de développement dirigé par les Frères du Sacré-Coeur. Elles enseignent maintenant sur le Campus de Crudem, à l'école primaire, à l'école professionnelle et à l'École d'Agriculture de Damiens, à Port-au-Prince. L'une d'elles, en plus de ses cours, dirige une école primaire, à quelques milles du village; elle a pour compagne une ancienne missionnaire du Pakistan qui prépare les jeunes filles à leurs devoirs de maîtresses de maison et de futures mères de famille. Une clinique ambulante dessert tous les bourgs, aux environs du Centre. Au dispensaire, s'est ajouté un hôpital que l'on a installé dans les locaux de la première école, face au palais Sans-Souci. Cet endroit historique est visité par les nombreux touristes qui se rendent jusqu'à la citadelle du roi Christophe.

Nos Soeurs sont encore au Bel-Air, Cap-Haïtien. Elles habitent une maison de famille qui sert de maison de formation et dont la responsable est notre première soeur haïtienne. C'est en même temps, la maison provinciale. Une soeur du personnel dirige une école pour les démunis, dans le voisinage.

Maintenant, allons à Pilate, joli bourg situé dans les montagnes. La directrice, une

canadienne, a fait ses études d'infirmières en Haïti, ce qui lui vaut une très belle expérience des maladies tropicales et une attention toute particulière du Département de la Santé publique. Sa compagne, technicienne de laboratoire, a déjà formé deux jeunes de l'endroit. Les auxiliaires, au dispensaire-hôpital, sont également préparées sur place et reconnues par ce même Département.

Après avoir parcouru le nord du pays, disons un mot de notre résidence dans la Capitale. Nous habitons actuellement la maison d'une veuve, fleuriste de son métier. Cette maison est habitée par cinq soeurs canadiennes et deux soeurs haïtiennes étudiantes. C'est en même temps la maison d'accueil de toutes les soeurs de la Province qui se rendent à la Capitale. Chaque matin, les soeurs s'en vont à leur travail de professeur, de secrétaire, de techniciennes dans un centre de transfusion sanguine. Chacune, en dehors de son travail régulier, trouve quelque temps à donner aux pauvres: cours gratuits, surveillance d'un jardin sur le terrain pour une famille pauvre: alphabétisation de jeunes et de moins jeunes, construction de petites maisons pour des familles d'anciens employés, d'accord avec un comité.



Promotion 72-73 à l'ITA — Quelque 88 étudiants de l'Institut de Technologie agricole de Saint-Hyacinthe ont participé à la journée de collation des diplômés de la promotion 1972-73, sous la présidence de M. Normand Toupin, ministre de l'Agriculture au Québec.

Agent de liaison, je règle les affaires de différentes maisons, organise les arrivées et les départs et vais à l'achat d'articles nécessaires et introuvables dans les villages des missions. Je ne chôme pas!

Je ne puis passer sous silence les dix années passées à l'Hôpital Canapé Vert, à Port-au-Prince. Nous avons quitté ce service en février 1969,

mais nous avons gardé de très bons amis tant chez les médecins que chez les malades et leurs familles...

Remerciez aussi le Seigneur avec moi pour tant de grâces obtenues pour cette mission et par cette mission depuis 20 ans passés, pour tous ceux et celles, tant du Canada que des États-Unis et d'Haïti, qui nous ont aidées à la maintenir.

À Mgr Albert Sanschagrin, mes respectueuses salutations. À tous les missionnaires du diocèse qui se dépensent à travers le monde, à tous les membres du Comité diocésain, je souhaite bonne santé, bonne besogne, et je dis "Union dans la prière et dans l'amour!"

Soeur Flore Vincent, c.s.c., missionnaire en Haïti

# Grande Parade DE Modes

DE RETOUR D'EUROPE

leur premier spectacle à Saint-Hyacinthe

Mercredi soir 19 septembre à 8 heures AU CENTRE-CULTUREL

## PARADOX



PARADOX

Un gars, une fille, Claude et Denise, tous deux originaires de Saint-Hyacinthe, étudiants au C.E.G.E.P. de Saint-Hyacinthe; Denise en Techniques Infirmières, Claude en Education.

### Comment se sont-ils rencontrés?

Claude, auteur-compositeur fait ses débuts très jeune, la musique tenant une grande place dans sa vie. Avec des amis il monte un spectacle au "Cabojo", petit local très accueillant, où il y a beaucoup d'atmosphère; c'est un succès. Denise apporte sa collaboration en faisant des voix, Claude étant un bon copain depuis un certain temps.

### Participation au Festival de la Chanson de Granby

Claude s'inscrit au Festival de la Chanson de Granby, il remporte beaucoup de succès avec une de ses compositions qui, soit dit en passant, est extraordinaire pour quelqu'un qui sait juger avec impartialité les talents québécois.

### Concours de la Jeune Chambre

Claude écrit une chanson qui lui mérite le premier prix et devient la chanson thème de la Jeune Chambre du Canada Français. Connaissant les talents vocaux de Denise, il lui demande de participer à l'enregistrement de ce premier 45 tours qui s'intitule: "Nous sommes tous là". Ils décident de former un groupe.

### L'harmonie de leurs voix

Denise et Claude chantent maintenant ensemble, ils pratiquent beaucoup, font des compositions, paroles et musique. Ils se critiquent mutuellement, se jugent assez sévèrement parfois. Ils font aussi des adaptations (qui n'en font pas, d'ailleurs!).

### Le Paradox

C'est toujours un peu difficile de trouver un nom; ils optent pour Paradox. D'ailleurs ce nom leur convient très bien, en effet, n'est-ce pas paradoxal qu'après un deuxième 45 tours, ils soient choisis pour participer au Festival de la Chanson Québécoise à Toulon, France?

### Leur participation à Toulon

Le duo Paradox part pour la France le 28 juin 1973 accompagné de son producteur Jean-Pierre Devoyault ainsi que de l'organisateur du Festival Claude Girardin, du directeur musical Vick Vogel, des Séguin, Patsy Gallant et Catherine Blanche.

Au coup d'envoi du spectacle, le mercredi 4 juillet, Paradox se doit de montrer aux Toulonnais qu'au Québec, en plus du folklore, il y a aussi de bons interprètes auteurs-compositeurs, capables de faire passer un message d'amitié; vous savez que là-bas, on croit qu'au Québec, il n'y a que des problèmes. Ils chantent treize (13) chansons.

### La critique de Toulon

Jeudi matin, le 5 juillet, le journal "Var-Matin" de Toulon publie une critique très positive. Le duo Paradox obtient un franc succès. On dit ceci: "Ce qui demeure c'est le profond particularisme québécois d'un accent qui convient si bien à la chanson. Il est indéniable qu'un jeu de scène décontracté, le dialogue avec le public font qu'à travers les chansons, un certain magnétisme se produit. La chaleureuse gaieté de Paradox se communique vite. Rythmée par la guitare sèche de Claude, la douce voix de Denise résonne dans la nuit comme un cristal. C'est à regret qu'à la fin de la soirée, le "Paradox" devait nous quitter mais quel air pur après l'asphyxie des Schella et Ringo".

### Le retour de France

À son retour, le duo Paradox est l'objet d'une fête, témoignage d'appréciation, laquelle a lieu au "P'tit Canot" et organisée par le personnel du poste de radio local C.K.B.S., lequel est très dévoué et fier d'encourager nos talents maskoutains. Notre député fédéral Claude Wagner se fait également un plaisir de venir remettre à Paradox un trophée "Mérites", offert par la brasserie Labatt, représentée par monsieur Philippe Desmarois. Au niveau de la province, les journaux sont unanimes à une critique positive à l'égard de ce duo Maskoutain.

Bravo Paradox! Bon Succès au Québec! Vous, Maskoutains, avez l'opportunité de venir les apprécier et même les critiquer mercredi le 19 septembre, à 8 heures P.M., au Centre Culturel de Saint-Hyacinthe, à l'occasion de Spect-O-Mod, soirée organisée par Pierre Croteau.

## AUTOMNE - HIVER

présentée par

### La maison PIERRE CROTEAU

MERCREDI SOIR 19 septembre 73

à 8 heures

AU CENTRE CULTUREL DE SAINT-HYACINTHE

## SPECTACLE par le duo

# "PARADOX"

Après le grand succès remporté à l'occasion de l'exposition régionale la maison P. Croteau vous présentera mercredi soir 19 septembre ses plus récents modèles des modes automne & hiver pour hommes et dames.

PLUS DE 10 MANNEQUINS: hommes et femmes paraderont sur la scène

NOUVEAU JEUX DE LUMIERES ET DE SON PRÉSENTÉS PAR LUC TÉTRAULT

BILLETTS EN VENTE

À LA MAISON PIERRE CROTEAU

LA MAISON POUR TOI

1050 rue Des Cascades, Saint-Hyacinthe,

tél: 773-7255

Prix du billet: \$1.25