

Arts & culture

Emballante la culture

Yvon Deschamps
se dévoile
●●● page A14

La comtesse
de Jacques Hébert
●●● page A16

LeDroit
cyberpresse.ca

Édition weekend des 18 et 19 décembre 2004



CARRIÈRES & PROFESSIONS

Oh! Oh! Oh!
Bonheur au bureau!
page A51



TOURISME

La Barbade
de nouveau en course
page A39



ÉCONOMIE

Actualités économiques
et tableau boursier
page A48



Le billet de

Valérie

Arts & culture

Que ce soit pour combler les souhaits d'un cinéophile, d'un mélomane ou d'un adepte de la télécommande, le secret est dans le DVD!

Jamais sans mon DVD

LA CULTURE, ÇA SE PARTAGE

Qu'ils prennent la forme de très, très beaux livres, de séries télé québécoises, de grands films ou de spectacles sur DVD, de nouveaux albums ou de biographies d'artistes, nous vous proposons, en rafale, des idées de cadeaux culturels qui pourront plaire soit à l'amateur de musique, à l'astronome passionné, au grand voyageur, au maniaque de bandes dessinées, soit au téléphage converti aux charmes du DVD.

A06 LE PÈRE NOËL EST UNE VEDETTE

Souvent personnifié au cinéma, le père Noël fait partie des incontournables, en cette période de l'année. Yves Bergeras s'est amusé à recenser quelques-uns des classiques cinématographiques mettant en vedette ledit personnage ou soulignant le temps des Fêtes.

A08 ALYS ROBI SUR GRAND ÉCRAN

Après des semaines de battage publicitaire, c'est maintenant l'heure de trancher: le long-métrage de Denise Filiatrault sur sa Céline à elle, Lady Alys, vaut-il le coup d'être vu et entendu? Malgré quelques réserves, Geneviève croit que oui. Autres nouveautés prenant l'affiche ce week-end: *Les désastreuses aventures des orphelins Baudelaire d'après Lemony Snicket* (page A11) et *Spanglish* (page A10).

A14 TOUT SUR YVON DESCHAMPS

Depuis 1959, Yvon Deschamps occupe certes une place bien particulière dans le cœur des Québécois, à qui il n'a pas hésité à brasser la cage, avec certains de ses monologues. Il vient de lancer un premier coffret DVD, retraçant sa carrière dans les années 1960 et 1970, et j'en ai profité pour faire un court bilan de 45 ans de carrière et d'humour.

A16 JACQUES HÉBERT ET LA COMTESSE DE MERLIN

Intrigué par le personnage pour le moins fascinant de la comtesse de Merlin, dont il croisera par hasard le souvenir à Cuba, lors d'un voyage, Jacques Hébert n'a eu d'autre choix: il en a fait la covedette de son plus récent roman. André Magny en a discuté avec lui.

A18 DES ROMANS JEUNESSE INSPIRANTS

Le Funeste Destin des Baudelaire possédait bien des ingrédients pour être porté au cinéma. C'est aujourd'hui le cas, avec Jim Carrey dans le rôle du vil comte Olaf. Moi aussi, j'ai été séduite par le charme singulier de cette série.

Geneviève Turcot
LeDroit

Ce n'est une surprise pour personne, les DVD se retrouveront sous bien des arbres de Noël cette année. Selon Statistique Canada, près de la moitié des ménages canadiens possède un lecteur de DVD, l'outil indispensable pour se payer des heures et des heures de pur divertissement. Un survol des incontournables s'impose.

Difficile de passer sous silence l'arrivée sur les tablettes de la version longue du *Seigneur des anneaux: le retour du roi*, qui offre 50 minutes de plaisir additionnel aux mordus de l'œuvre de Tolkien, telle qu'immortalisée par Peter Jackson. Le cinéma québécois s'emballa aussi très bien. De la cuvée 2004, on retrouve, entre autres, *Monica la Mitraïlle*, *Le dernier tunnel* et *Nez rouge*. Le temps des Fêtes peut être aussi une excellente occasion pour offrir *La Grande Séduction* et (re)découvrir l'œuvre de Denys Arcand, avec l'édition spéciale du *Déclin de l'empire américain*, suivi des oscarisées *Invasions Barbares*, aussi disponibles en DVD. Fou rire également garanti avec le coffret *Les Boys I-II-III*.

Musique

Les DVD musicaux restent l'une des façons les plus économiques d'assister à un concert! Diana Krall a eu l'excellente idée de graver sur DVD sa performance lors du gala d'ouverture du 25^e anniversaire du Festival de jazz de Montréal. Le résultat est à ce point réussi qu'Oscar Peterson, lui-même, a louangé le DVD, c'est tout dire! Autre grande dame de la chanson, Diane Dufresne présente le premier de deux coffrets, *Diane Dufresne vous fait une scène*, qui se veut une rétrospective du fonds d'archives vidéos de la chanteuse. Pour les budgets plus serrés, un DVD de Diane Dufresne en spectacle, *En liberté conditionnelle*, est également disponible. Les Cowboys Fringants ont eux aussi eu l'initiative d'offrir sur DVD leur spectacle du 30 décembre 2003, au centre Bell.

Télé

Sûrement la conséquence la plus marquée de l'avènement du DVD dans les salons: on peut maintenant regarder en boucle nos séries télévisuelles préférées. Parmi les nouveautés, les ados pourront retrouver *Buffy contre les vampires* et *Lizzie McGuire*, tandis que les nostalgiques pourront



renouer avec *Le Temps d'une paix* et *Quelle famille*. Du côté québécois, le choix est varié, mais ô combien intéressant. En rafale, l'excellente *Grande Ourse* pour patienter en attendant la suite, *Un gars, une fille*, *La vie, la vie* (dont le coffret s'est déjà écoulé à plus de 17000 copies!), *Rumeurs*, *La Petite vie*, *Fortier* et *Lance et compte*. Les séries américaines incontournables: *24 heures chrono*, *Sexe à New York* et *Six pieds sous terre*.

Humour

C'est à se demander si les humoristes québécois se sont donné le mot, car ils sont nombreux à offrir, en cette saison de festivités, leur spectacle en version DVD. En plus des émissions *3x rien* et *des Chick'n'Swell*, on retrouve le spectacle *Face à Face*, de

Patrick Huard, *Histoires vraies*, de Martin Matte, *MacLeod 2: Libéré sur parole* de Peter MacLeod, ainsi que *Les meilleurs moments de la série du peuple et du journal*, de François Perusse. Yvon Deschamps propose son premier DVD, consacré aux années 1960 et 1970, sur lequel on retrouve 17 heures d'extraits visuels et sonores. Sol a lui aussi son DVD contenant plus de sept heures de jeux de mots livrés lors de spectacles. Autre nouveauté, le dernier DVD et CD *Live des Grandes Gueules*.

Où les acheter?

Bien que la plupart des DVD et des coffrets soient disponibles dans les magasins à grande surface, ainsi que chez les disquaires, Internet reste un remède fort efficace contre les files d'attente, et bien souvent, plus économique. Il est encore possible de recevoir les DVD commandés, moyennant des frais supplémentaires dans certains cas, à temps pour Noël. Les achats électroniques peuvent se faire chez

Archambault.ca, Amazon.ca, Chapters.ca, ainsi que Renaud-Bray.com. Petit conseil:

faites livrer vos commandes au bureau, beaucoup plus efficace et rapide que de courir au bureau de poste, parce que vous avez manqué la visite du facteur!



Que l'on décide de gâter un être cher ou de se gâter soi-même, voici quelques fort beaux livres qui méritent amplement d'être glissés sous le sapin. Ils vous feront assurément voyager, jusqu'à la lune s'il le faut, ne serait-ce que par procuration, ou ils vous donneront envie de glisser vos pieds dans l'une ou l'autre des chaussures présentées par Marie-Josèphe Bossan !

Pour le plaisir des yeux... et d'apprendre

Valérie Lessard
LeDroit

Parmi les plus beaux livres reçus, *Sahara — Les Lumières du temps*, de Philippe Bourseiller, vient en tête de mon palmarès personnel. Le photographe a sillonné les vastes étendues désertiques de long en large pour en ramener des images éblouissantes, des Peuls aux Touaregs, des grottes tchadiennes aux maisons troglodytes tunisiennes, des forêts pétrifiées du Western Desert soudanais aux peintures rupestres libyennes. Car il s'agit bien là d'un superbe, d'un envoûtant livre d'images, qui nous convie au cœur d'un territoire empreint d'un mysticisme, que rendent d'ailleurs magnifiquement bien les photographies de Philippe Bourseiller. Paysages à couper le

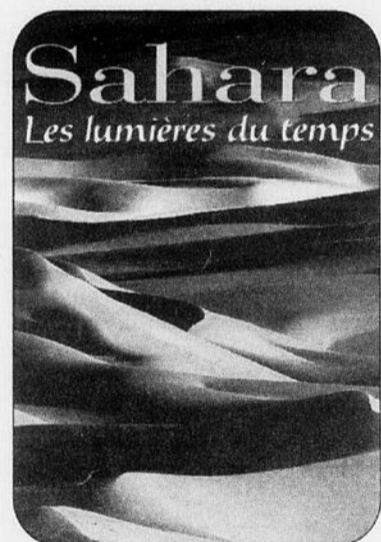

souffle et visages aux regards perçants se succèdent dans une suite de dunes aux teintes ocres et ambrées, de peaux tannées par le soleil, de scènes quotidiennes lourdes de soleil et de tissus chamoirés. Des textes traitant du mode de vie nomade ou de l'architecture propre aux sables sahariens viennent entrecouper le tout, en quelques pages éclairantes. Si aucune description n'accompagne les illustrations, c'est qu'elles sont toutes rassemblées dans un index, à la fin de l'album, permettant ainsi aux photographies de pleinement s'exprimer.

Les pôles, Nord et Sud, sont eux aussi des endroits mythiques, utopiques, religieux ou fantastiques, qui continuent de titiller l'imaginaire, celui des artistes notamment. *Rêveurs de pôles*, d'Emmanuel Husenet, rend justement compte de cette quête de comprendre l'attrait de ces pôles et de les atteindre, mais pas nécessairement littéralement. Car plusieurs peintres, auteurs, poètes et cinéastes ont « foulé » à leur façon ces terres glacées et mal connues. Mary Shelley y enverra son Frankenstein dès 1816. Il ne sera d'ailleurs pas la seule créature étrange à s'y retrouver, comme en font foi certains films de science-fiction qui y

feront séjourner des extraterrestres. De l'Antiquité à aujourd'hui, la perception des pôles a évolué, bien qu'il faille attendre le 20^e siècle avant qu'elle se départisse, ne serait-ce qu'un peu, d'un imaginaire (trop?) débordant ou carrément folklorique. Le court chapitre traitant des *Inuit sur grand écran* est d'ailleurs révélateur à cet égard. Emmanuel Husenet propose, dans son ouvrage,

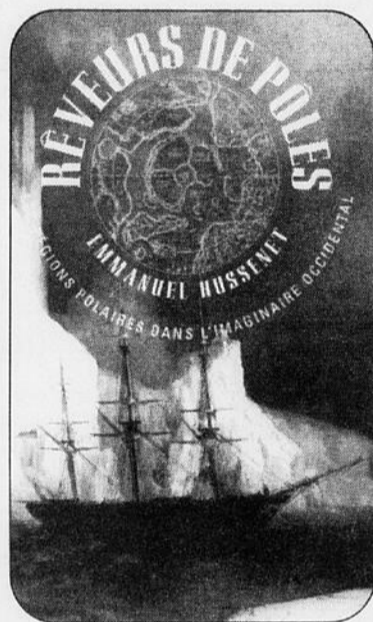

bellement illustré, une incursion à la fois onirique et déroutante, religieuse et terrifiante, sur des terres hautement convoitées que l'imaginaire des créateurs n'a sûrement pas fini d'explorer.

Vues du ciel

Voir la terre du haut des airs, c'est avoir la possibilité d'en découvrir les multiples facettes, plus surprenantes les unes que les autres. C'est ce que propose *Un nouveau regard sur la terre*, qui réunit de magnifiques images de quelques-uns des plus beaux coins de la pla-



nète. Photographiés comme ils le sont, ils se révèlent tels des tableaux et des sculptures, à la composition étonnante, texturée et colorée. Il est également fort intéressant d'obtenir un autre coup d'œil sur chacune des photographies, puisque, pour chaque image prise

du haut des airs, une autre, prise au sol, rappelle soit le motif de la première (les écailles d'un crocodile et le motif de la terre d'Arnhem, en Australie, en sont un exemple frappant) ou donne une autre perspective des lieux. Les textes accompagnant le tout s'avèrent précis et concis. Un tour du monde qui vaut amplement le détour.

La Lune se dévoile dans toute sa splendeur dans *Le Grand Atlas de la Lune*, de Thierry Legault et Serge Brunier. On y présente d'abord un rapport quotidien de la surface lunaire, de la Nouvelle Lune au dernier croissant du mois (avec, à l'apogée, une Pleine Lune, le 16^e jour du cycle), acétates à l'appui sur des photos spectaculaires, pour bien pointer les divers cratères et mers qu'il est alors possible d'observer. Ce « calendrier » lunaire est suivi d'une fascinante et très complète section sur *La Géographie lunaire*, où les nombreuses mers (de la Tranquillité, de la Fé-

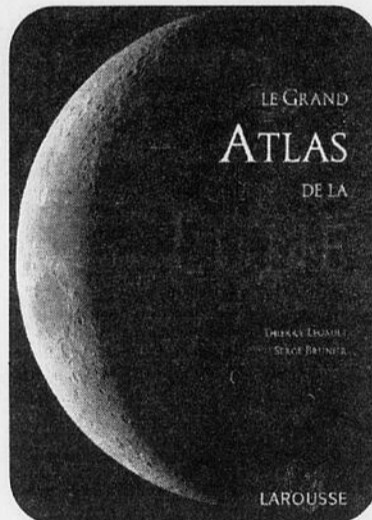

condité, du Nectar, etc.), Hautes Terres du Sud, marais et autres golfes et leurs cratères sont répertoriés, présentés de façon détaillée mais succincte. Dans *La Lune en mouvement*, les phénomènes des éclipses sont expliqués, à l'aide de graphiques simples, de même que les meilleures façons d'observer et de photographier la Lune. Un calendrier des phases de la Lune pour les cinq prochaines années est également inclus à la toute fin du livre. Un ouvrage complet qui s'adresse aux astronomes amateurs comme avancés.

Moi, mes souliers...

Marie-Josèphe Bossan dresse, dans *L'Art de la chaussure*, un portrait des plus fascinants des souliers, à travers le temps, les continents, mais aussi les œuvres artistiques (les tableaux de maîtres ou les contes, tels *Le Chat botté* ou *Cendrillon*). M^{me} Bossan est conservatrice du Musée international de la chaussure, en France. Présentant d'abord l'historique des chaussures (souliers, sandales et

bottes ont pris leur essor dès l'Antiquité, en Orient), puis quelques-uns des grands bottiers du monde (Hellstern, Yantony, Pérugia, Ferragamo, etc.), le livre se penche aussi, visuellement comme textuellement, sur les chaussures de certaines personnalités (Marie-Antoinette, Louis Pasteur, Maurice Chevalier et Madonna, entre autres), comme d'autres plus anonymes, mais qui ont su trouver leur place au Musée par leur émouvante histoire personnelle (comme les bottines de Mathilde, qui lui auront permis de séduire l'homme de sa vie). Un chapitre est réservé aux techniques de bandage des pieds en Chine (l'une des photos démontre on ne peut plus



clairement les résultats d'une telle tradition). On apprendra aussi, en cours de lecture, que dans l'Empire ottoman, la femme portait, le jour de son mariage, d'extravagants patins surélevés : c'était là l'unique occasion où elle pouvait se permettre d'être supérieure à son mari...

Plus souvent qu'autrement associée à ce qui est bon et bien, en opposition directe avec la laideur et le Mal, la Beauté est un concept sur lequel Umberto Eco réfléchit... de fort belle manière. Son *Histoire de la Beauté* se veut un regard occidental sur la notion de beauté, à travers le temps. Comment l'idée de ce qui est beau a-t-elle évolué, comment s'est-elle exprimée, peut-elle être objective ou dépend-elle de nos uniques goûts personnels? Et « parce que ce sont les artistes, les poètes, les romanciers qui, au long des siècles, nous ont raconté ce qu'ils trouvaient beau, et qui nous en ont laissé des exemples », déclare Umberto Eco, c'est donc dans l'art qu'il retrace l'*Histoire de la Beauté*, de ses premières manifestations, chez les Grecs, jusqu'à son aspect plus commercial, bien typique à notre époque. La beauté n'étant certes pas l'apanage des seules femmes (bien qu'elles l'aient incarnée souvent, au fil du

temps, notamment en peinture, comme en font foi les nombreuses reproductions du livre), elle se retrouve aussi chez l'homme, dans

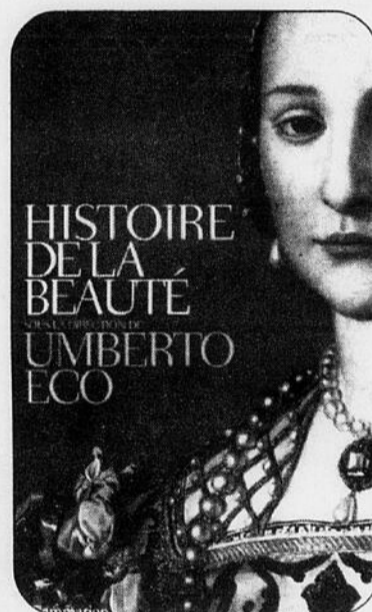

l'architecture de certains palais et autres édifices, voire dans les machines. Le propos est certes dense et érudit (les textes ont été écrits sous la direction d'Umberto Eco, ne l'oublions pas!), mais grandement pertinent. Les tableaux comparatifs d'hier à aujourd'hui, sur la Vénus dénudée, l'Adonis nu, les divers visages et représentations de Marie et Jésus, qui servent d'introduction au livre, donnent le ton à la réflexion, celle d'Eco comme celle, inéluctable, du lecteur.

Sahara — Les Lumières du temps,
Philippe Bourseiller,
Édition de la Martinière, 426 pages
★★★★★

*Rêveurs de pôles — Les Régions
polaires dans l'imaginaire
occidental*,
Emmanuel Husenet,
Seuil, 194 pages
★★★ 1/2

Un nouveau regard sur la terre,
PlanetObserver, François et Noël
Graveline, Solar, 210 pages
★★★★★

Le Grand Atlas de la Lune,
Thierry Legault et Serge Brunier,
Larousse, 128 pages
★★★ 1/2

L'Art de la chaussure,
Marie-Josèphe Bossan,
Parsktone Press, 274 pages
★★★★★

Histoire de la Beauté,
sous la direction d'Umberto Eco,
Flammarion Québec, 442 pages
★★★★★ 1/2

Disques, dvd, livres et autres gadgets du genre. C'est assez pour en perdre la boule. On offre quoi? On aimerait recevoir quoi? Voici quelques suggestions et, encore une fois, il faut en prendre et en laisser. Ne l'oubliez surtout pas, les goûts ne se discutent pas.

Des cadeaux pour mélomanes



Marc-André Joanisse
LeDroit

Disques

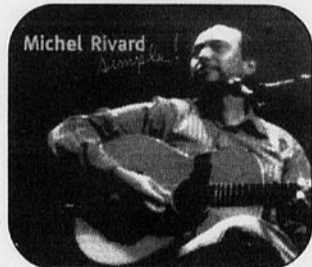
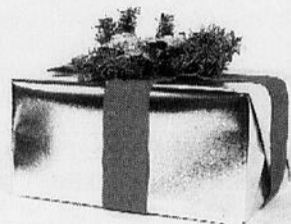

Michel Rivard

Simple!

De quoi se tenir occupé en attendant d'acheter le coffret quatre disques. Seize chansons captées en spectacle, la plupart nouvellement assaisonnées. Un pur ravissement de la première, *La P'tite Vie*, à la dernière, *Je voudrais voir la mer*.

Et quelques bons coups, *Je suis un sacripant*, avec Marc Déry, *La Guitare à Jérémie*, avec Patrick Norman, et *Le Privé*, avec Arianne Moffat.

Claire Pelletier

Ce que tu donnes

Un disque qu'on parvient à apprécier après plusieurs écoutes, mais un brillant disque quand même. C'est l'environnement d'une artiste géniale, capable de tout. Un mot: patience. Et vous y retournez constamment.



Tom Waits

Real Gone

Un 17^e titre pour l'artiste le plus prisé de l'intelligentsia. Un son acide. Un jazz-blues loin d'être surprenant où la mort et le désir se côtoient.

Est-ce le *summum* de Tom Waits? Non, Waits est comme ça, il vogue selon ses humeurs. Et *Real Gone* est un disque sombre au possible. Pour avertis.



Johnny Winter

Second Winter

Papa et maman ont franchi la cinquantaine et vous vous demandez quoi leur offrir? Un jour ou l'autre, ils ont sûrement glissé sur leur vieille table-tournante, un album de Johnny Winter. Si c'est le cas, n'hésitez pas: *Second Winter* est la quintessence de sa carrière. Et le voici avec, en prime, son spectacle du 17 avril 1970, au Royal Albert Hall. Un classique.



Disques/ dvd

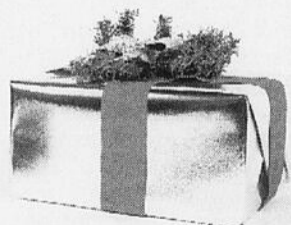

Renaud mon film sur moi et mes chansons préférées de moi

Les chansons, on les connaît. Le film, on en avait entendu parler. Un documentaire-fleuve où Renaud fait le tour de sa carrière et de sa vie. Bien tourné et, surtout, bien documenté. Renaud se livre et ne cache rien. Un documentaire fidèle au chanteur d'une certaine contre-culture.

DVD

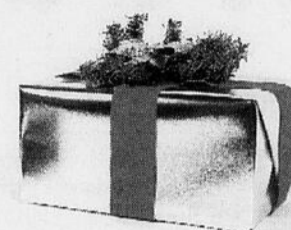

Rolling Stones

Four Flicks

On est en retard et, que voulez-vous, le lecteur dvd est apparu dans notre existence, une semaine avant mon 50^e anniversaire de naissance. Merci à de jeunes collègues du *Droit*.

Quatre disques, tous issus de la tournée *Licks* des Stones. On les suit partout, dans des salles de répétition, sur les scènes de l'Olympia de Paris, du Madison Square Garden et du stade Twickenham de Londres. Les vieilles chansons cohabitent avec les plus récentes. Les Stones sont les Stones, arrogants et percutants.

Petite question, est-ce qu'un dvd s'use après maints usages? On souhaite que non.

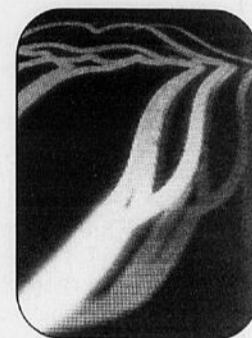

Los Lobos

Live At The Fillmore

Los Lobos a décidé de célébrer son 30^e anniversaire en se tapant le Fillmore, de San Francisco, les 29 et 30 juillet 2004.

Le groupe n'a jamais eu de complexes sur scène, même sur celle d'une salle mythique. Le Fillmore a eu une double vie. Une première dans les années 1960 et 1970, avant d'être transformé en centre communautaire. Une bonne initiative: son instigateur, Bill Graham, l'a ramené dans les hautes sphères du spectacle, au milieu des années 1980.

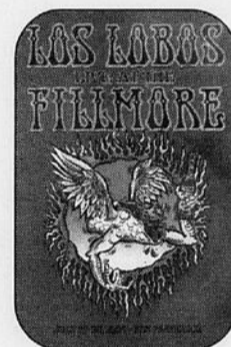

Le cocktail est explosif. Los Lobos y a livré deux performances inoubliables et les meilleurs moments ont été gravés sur un dvd. Un bon achat.

LIVRES

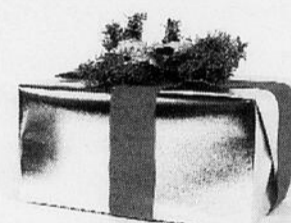

Raymond Paquin

Dédé

Dédé pour André Fortin. André Fortin pour Colocs. Le récit est celui de son gérant, Raymond Paquin. Un récit touchant et émouvant. Celui d'un être tiraillé, mais ô combien intelligent.

«Son suicide, comme la plupart des suicides, aurait pu être évité. Ce livre est un hymne à la vie», écrit l'auteur.

André Fortin s'est fait hara-kiri, le 8 mai 2000. Il avait 38 ans. Trop jeune, diront plusieurs.

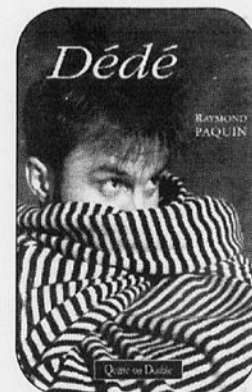

Yann Plougastel

Hardy Dutronc

Qui est Françoise Hardy? Qui est Jacques Dutronc?

Le journaliste Yann Plougastel répond à toutes ces questions et plus encore.

On apprécie le style journalistique de Plougastel. Les phrases sont courtes, les détails affluent et la recherche a été vaste. Tout ça sans sombrer dans le voyeurisme. Un exploit.

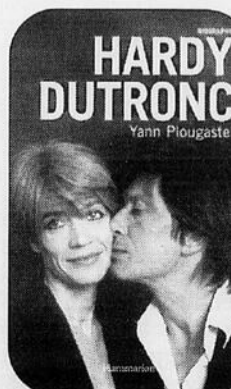

De la multitude d'albums publiés pendant l'automne, voici quelques suggestions de titres à ne pas oublier de placer sous l'arbre, histoire de finir l'année en beauté. Accessibles à la plupart des bourses, les albums qui suivent constituent un bel éventail de styles et reflètent assez bien ce que la BD actuelle offre à ses lecteurs.

Un Noël en BD

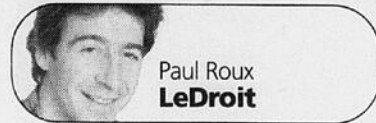

Paul Roux
LeDroit

Les incontournables pour les jeunes

La parution d'un nouveau *Spirou* est toujours un événement à souligner. Créé en 1938 par Rob-Vel, le célèbre chasseur d'hôtel a depuis été mis en scène par plusieurs illustres dessinateurs. Après Jijé et Franquin — le génie qui a propulsé la série chez les grands succès de la BD — ce fut le tour de Fourrier et, dernièrement, des talentueux Tome et Janry. Cet automne, un nouveau tandem, constitué de Morvan et de Munuera, redonnait vie au petit monde de Spirou.

Le 47^e titre de la série, *Paris sous-Seine*, est un récit catastrophe dans lequel Spirou et Fantasio luttent pour sauver la ville lumière. Dérobée au comte de Champignac, qui la destinait à une plus noble utilisation, une invention au pouvoir terrifiant provoque un raz-de-marée qui dévaste Paris. Aux premières loges du drame, les deux

héros tentent de limiter les dégâts et de neutraliser la main criminelle qui se cache derrière cet acte de démence.

À travers un dessin souple, très précis et très (trop?) détaillé, Spirou reprend du service dans une histoire menée sur des chapeaux de roues. Chez Dupuis.

Avec *Kriss de Valnor*, Van Hamme et Rosinski accouchent du 28^e titre des aventures tumultueuses de Thorgal, le Viking des étoiles. Un autre épisode plein de tumulte et de rebondissements dans lequel l'infortuné Thorgal (très mal en point) ne joue qu'un rôle de figurant. Sur une note un peu inattendue, ce récit plus intimiste explore la relation amour-haine entre la compagne de Thorgal, Aaricia, et Kriss de Valnor; une intrigante amoureuse folle du beau Viking. Une lecture divertissante mais qui, à l'exception de la décou-

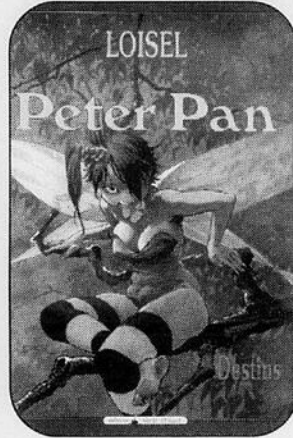
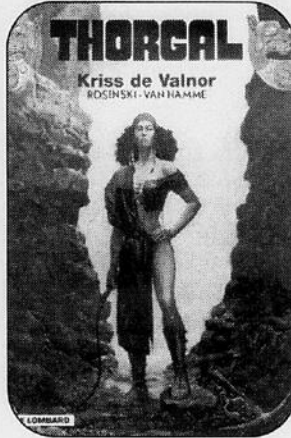

verte de l'enfant illégitime de Thorgal, n'amène rien de bien nouveau à la série. Aux éditions Le Lombard.

Les incontournables pour les adultes

Après 14 années de travail soutenu, Maître Loisel met un point final à la saga de son *Peter Pan*, une œuvre librement inspirée des personnages de Sir James Matthew Barrie. Très loin du conte pour enfants, l'adaptation de Loisel met en scène des personnages truculents, capables du meilleur

comme du pire. Jalouse et manipulatrice, la fée Clochette provoque un drame qui plonge Picou, l'un des jeunes compagnons de Peter, dans une folie dont il ne sortira plus. Vieux, le capitaine Crochet ne cherche qu'à exterminer Peter et sa bande. En fait, les personnages sont aussi denses et noirs que l'était l'époque victorienne, cette période de faste et de misère qui a engendré des monstres tel Jack L'Éventreur. Tueur qui finira lui-même ses jours à l'asile, voisin de lit du pauvre Picou.

De par la densité des textes et des dessins, une belle réussite qui se déguste avec lenteur. Chez Vents d'Ouest.

Dans ce nouveau tome des aventures d'Agrippine, Claire Bretecher plonge son héroïne dans les affres des nombreuses allergies qui ravagent nos sociétés. Boutons, enflures, poussière, poils de chat, colle, ondes, nourriture, crétins et effets secondaires ne sont que quelques-uns des éléments

SUITE EN PAGE A20 →

THÉÂTRE DU CASINO

POUR NOËL, OFFREZ UN CERTIFICAT-CADEAU !

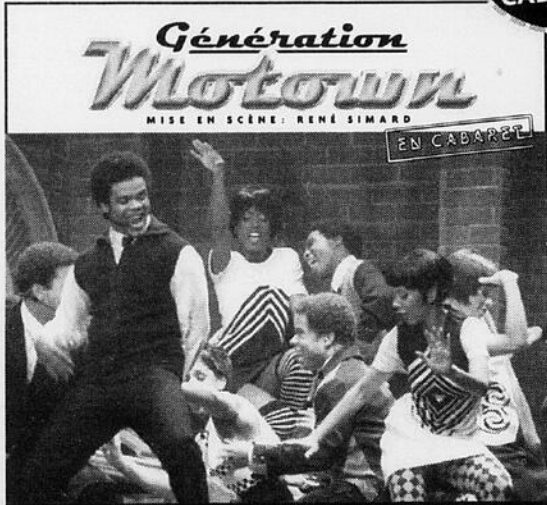

POUR UN 31 DÉCEMBRE MÉMORABLE AVEC GÉNÉRATION MOTOWN !

- Un cocktail pré-spectacle à la salle de bal du Hilton
- Un copieux repas 5 services incluant 1/2 bouteille de vin
- Le spectacle Génération Motown
- Une soirée dansante à la salle de bal avec le groupe Nightshift
- Service de moussoux pour le décompte

À partir de 211 \$ par personne, taxes et service inclus

Offrez-vous une de nos délicieuses fondues au Salon Royal les 27 et 28 décembre

www.casino-du-lac-leamy.com

Achetez vos billets dès maintenant! **G**
BILLETTERIE DU CASINO DU LAC-LEAMY
STATIONNEMENT GRATUIT

GMUSIC: zone: onsortium dp Robin Vogel



cinémashow
LES MEILLEURES SCÈNES DE FILMS EN CHANSON ET EN DANSE

Du 4 au 27 février

Les vendredis, samedis et dimanches

49 \$

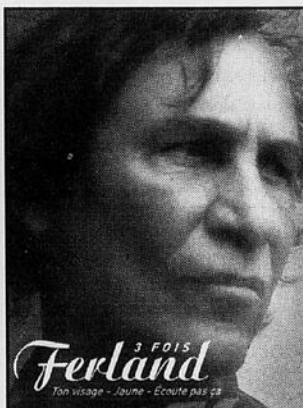

3 FOIS FERLAND | 4 et 5 mars
45 \$



FRANKIE VALLI AND THE FOUR SEASONS | 9 juin
60 \$ & 70 \$

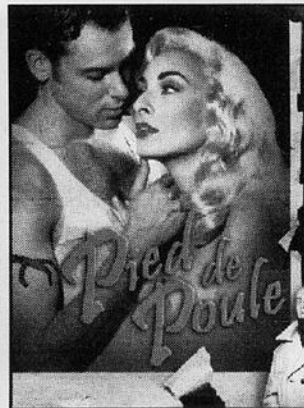

PIED DE POULE | 14, 15 et 16 avril
46 \$ & 51 \$

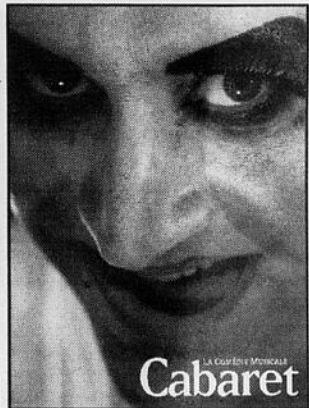

CABARET | 19, 20 et 21 mai
74 \$ & 79 \$

admission Réseau admission*
www.admission.com
*Frais de service en sus.

1 800 361-4595

LAC-LEAMY CASINO LAC-LEAMY Hilton Lac-Leamy
www.casino-du-lac-leamy.com

C'est de saison, bien sûr, alors les salles obscures des environs ne rechignent pas à prolonger la projection de *Noël avec les Kranks* (avec Tim Allen), *Affreux Noël* (avec Ben Affleck), ou encore *Boréal Express*, la mouture 2004 des désormais traditionnels «films de Noël».



Yves Bergeras
LeDroit

Comique ou *cute*? Réunie au grand complet à quelques pieds du sapin, la famille s'apprêtant à aller aux «vues» négocie ou s'entre-déchire, tentant de faire ce choix difficile. Après des pourparlers longs et ardu, on s'est rendu compte à la dernière minute que le vin a déjà commencé à faire son petit effet, et que plus personne n'est en état de conduire jusqu'au cinéma.

Avant d'accueillir toute la smala sur un confortable divan parsemé d'épines de sapin, il est de bon ton d'avoir présélectionné, ou réservé au Cinébuster du bloc, quelques films de saison... Des bobines au contenu assez léger (exception faite de la trilogie des *Die Hard* ou Bruce Willis distribue les cadeaux de Noël par paquets de 12. On parle ici du calibre) pour faire passer

la digestion du grand festin familial. Des films idéaux pour que grand-maman ne tombe pas en bas de sa chaise, ou que le petit Benjamin, quatre ans et demi, n'ait pas à demander: «Ça veut dire quoi, mononc', une 'frotitee?» entre deux scènes.

Pour calmer les ardeurs nostalgiques de cette fatigante matante cinéphobe qui terrorise la progéniture depuis ces 15 dernières années en menaçant de faire visionner



La Guerre des tuques

Rien de tel qu'un plan B pour passer Noël, bien au chaud, à faire la nique aux flocons. B comme Bande magnétique, et vive les vidéos d'hiver. Sauf si la famille a finalement daigné remplacer votre vieux magnétoscope par un rutilant lecteur de DVD, encore tout enrubanné des couleurs de Noël.

au clan familial réuni au grand complet l'intégrale des *Bye-bye* qu'elle a patiemment enregistrée au fil des ans sur une douzaine de cassettes dont elle ne se départit jamais quand vient le temps de la Nativité, *Le Droit* a décidé de gratifier ses lecteurs, peut-être trop affairés à farcir la dinde ou à



Le Grinch



Boréal Express

empaqueter les étrennes hors de prix de leur précieuse parenté, d'une liste, non exhaustive, de films à ressortir pour l'occasion.

Noël blanc... & noir

Commençons par les classiques. Datant de 1947, *Miracle sur la 34^e rue*, tout comme le bonhomme Noël, n'a que de belles rides. Dans ce film de George Seaton qui récolta, en son temps, trois Oscars, un vieux bonhomme tente de convaincre les adultes, ainsi qu'une petite fille méfiante, qu'il est véritablement Santa. À découvrir absolument ou à revoir. Dans le même esprit «Noël blanc & noir», Frank Capra a pondu *It's a Wonderful Life* (*La vie est belle*, 1946), un *X-mas carol* sirupeux dans lequel un homme dépressif (James Stewart) renoncera à se suicider après que son ange-gardien, tout juste débarqué du ciel pour les Fêtes, sera venu lui montrer ce que deviendrait la société s'il n'était pas là. Dans *Family Man*, Nicholas Cage a replongé aussi dans cette sauce merveilleux-miraculeux inspirée de Dickens.

Plus récente, mais déjà classique, on ne peut oublier la trilogie des *Home Alone* (*Maman j'ai raté l'avion*). En tout cas, pas le premier volet des facéties de Macaulay Culkin qui mène, en solo, la vie dure à ses cambrioleurs. Dans *Le Grinch* (*How the Grinch Stole Christmas*), conte incontournable du D^r Seuss, Jim Carrey se grime en monstre grincheux... et grimace presque autant qu'un Joe Pesci face à Culkin.

Et c'est bien sûr dans la veine humoristique que les films de Noël sont les plus populaires. Le Québec a testé, l'an dernier, le marché avec *Nez rouge*, qui n'atteindra sans doute jamais le rang du classique québécois, réservé à *La*

Guerre des tuques, l'épique bataille de lutins des neiges chorégraphiée par Rock Demers et André Melan-

The Santa Clause (*SuperNoël*) aura donné à Tim Allen un rôle confortable de vendeur de jouets,

et un costume de PN moins confortable. *All I want for X-mas*, avec Leslie Nielsen en père Noël et Lauren Bacall en toile de fond, est du même ton. Avant sa retraite en politique, Arnold, le Californien musclé, a eu le temps de nous léguer *Jingle all the Way* (*La Course au jouet*). Et je repense avec un sourire nostalgique au fabuleux *Un fauteuil pour deux*, dans lequel deux clochards,



Nez Rouge

con. La France s'est essayée au genre avec la comédie, réussie, *La Bûche*.

Eddie Murphy et Dan Ackroyd, ont droit à un million de présents de Noël.

Venu du Sud, le *Christmas Vacation* des National Lampoons, avec Chevy Chase, est désormais dispo-

On pense encore à *Serendipity* et au récent *Loveactually*, avec Hugh Grant et une brochette de vedettes, qui se passe la veille de Noël, en Angleterre.

Animation

En DVD, on trouve de plus en plus facilement les épisodes «spécial Noël» de certaines séries télévisées, américaines le plus souvent. C'est le cas des *Simpsons* (*Simpsons Christmas 1 & 2*), de Bob l'éponge, ou encore des *Peanuts*, période Charles Schultz (*Charlie Brown Christmas*), ou *post-mortem* (*I want a dog for Christmas*). Avec des contes toujours très moraux, les studios Disney s'efforcent, chaque année, d'être sur les tablettes de Noël. Cette saison, ils proposent *Mickey: il était deux fois Noël*, une «suite» du très bon et très «dickensien» *Noël de Mickey Mouse*. D'autres classiques pour les plus jeunes? Sans ordre de prédilection: *Frosty le bonhomme de neige*, *Rudolph le petit renne au nez rouge*, *Le Noël de Winnie L'ourson*, *Vive les Fêtes avec Caillou* et l'incontournable *La Petite Fille aux allumettes*, tiré d'Andersen.

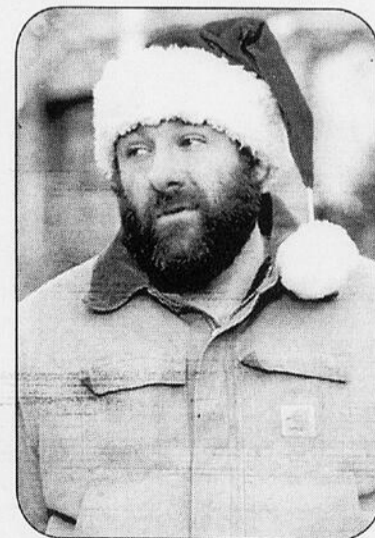

Affreux Noël

nible en DVD, accompagné de sa récente suite, tournée pour la télé uniquement. L'an passé, Will Ferrel devenait, dans *Elf*, un lutin vert quelque peu dissonant par sa taille.

un cinéphile



Loveactually

Les anti-Noël peuvent, quant à eux, se rabattre sur le très satyrique *Le Père Noël est une ordure* — pas toujours très facile à trouver — ainsi que sur le récent *Bad Santa*, avec Billy Bob Thornton, dont il existe, en format vidéo, deux versions. La deuxième, marketing oblige, prévient sur la jaquette qu'elle n'est pas du tout censurée.

Si on était en vacances à Honolulu

durant l'Halloween, on peut également jeter un œil sur l'aussi excellent qu'*Étrange Noël de M^r Jack*, le désormais classique film d'animation de Tim Burton, qui mêle à la perfection l'ambiance citrouilles à l'esprit de Noël. Un Burton qui frôle d'ailleurs l'esprit de Noël dans plusieurs de ses films, de *Batman 2 à Edward aux mains d'argent*.

Je me permettrai encore d'inclure ici *Les Gremlins*, de Joe Dante (d'après Roald Dahl), en rappelant que la mignonne peluche, avant de se transformer en affreuse bestiole, était avant tout un cadeau de Noël...



Le Père Noël est une ordure

À NOS ANNONCEURS ET À NOS LECTEURS

AVIS IMPORTANTS

LeDroit
cyberpresse.ca

Voici les heures d'ouverture de nos bureaux de Gatineau et d'Ottawa pendant la période des Fêtes

GATINEAU :

24 décembre :
9 h à midi
25-26 décembre :
fermé
27 décembre :
13 h à 17 h 30
28-29-30 décembre :
heures régulières
31 décembre :
9 h à midi
1-2 janvier :
fermé
3 janvier :
retour aux heures régulières

OTTAWA :

24 décembre :
8 h 30 à midi
27 au 30 décembre :
heures régulières
31 décembre :
8 h 30 à midi
3 janvier :
retour aux heures régulières

Les éditions du week-end 25-26 décembre et 1-2 janvier vous seront livrées les 24 et 31 décembre.

Joyeuses Fêtes!

APRÈS LE SUCCÈS DU GOÛT DES AUTRES, AGNÈS JAOUÏ TRIOMPHE À NOUVEAU

★★★★★
« UN TRÈS BEAU FILM QUI CONFIRME LE TALENT DE JAOUÏ. UNE COMÉDIE DRAMATIQUE TRÈS FINE! »
Marc-André Lussier, La Presse

FILM D'OUVERTURE DU FESTIVAL DE NEW YORK
SÉLECTION OFFICIELLE, FESTIVAL DU NOUVEAU CINÉMA DE MONTRÉAL



À L'AFFICHE!

CINÉMA 9 GATINEAU ✓ Ven. à mar.: 18h45 - 21h10 ✓ SON DIGITAL

PASCAL BUISSIÈRES dans le rôle de ALYS ROBI

« UN FILM ACCOMPLI, ENVOÛTANT PAR SA PASSION, BOULEVERSANT PAR SON RÉALISME. »
Franco Nuovo, Le Journal de Montréal

« FORMIDABLE! »
René-Henri Roy, SRC

« MAGISTRALE! »
Yvonnick Junco, En premier

« IRRÉSISTIBLE! »
Monique Groux, SRC

ALYS ROBI

MA VIE EN CINÉMASCOPE

un film de DENISE FILIATRAULT produit par DENISE ROBERT DANIEL LOUIS

PRÉSENTÉMENT À L'AFFICHE!

VERSION ORIGINALE FRANÇAISE CINÉMA 9 GATINEAU ✓ FAMOUS PLAYERS STAR CITE HULL ✓ LAURENTIEN GRENVILLE ✓ CINÉMA GALERIES AYLMEY ✓

AVEZ-VOUS TOUJOURS PEUR DANS LE NOIR?

DARKNESS

À L'AFFICHE DÈS LE SAMEDI 25 DÉCEMBRE!

LA CHASSE ULTIME EST OUVERTE.

WESLEY SNIPES

BLADE TRINITY

JESSICA BIEL RYAN REYNOLDS

PRÉSENTÉMENT À L'AFFICHE!

VERSION ORIGINALE ANGLAISE CINÉMA 9 GATINEAU ✓

FAMOUS PLAYERS STAR CITE HULL ✓ CINÉMA GALERIES AYLMEY ✓ ORLEANS ✓ CINÉPLEX ODEON EXCHANGE CENTRE ✓ SOUTH KEYS ✓

CINÉPLEX ODEON COLISEUM ✓ FAMOUS PLAYERS SILVERITY BLUCKSTER ✓ FAMOUS PLAYERS STAR CITE HULL ✓ AMC THEATRES KANATA ✓ SON DIGITAL ✓

www.allianceatlantisvivafilm.com

LE DROIT, OTTAWA-GATINEAU, ÉDITION WEEK-END 18 ET 19 DÉCEMBRE 2004 A7

IMAX^{MD}
Musée canadien des civilisations

FORCES DE LA NATURE
sur le Dôme IMAX

Le Père Noël contre le BONHOMME DE NEIGE
sur l'écran IMAX

Samé - 18 décembre 16 h	Samé - 18 décembre 10 h
Dimanche - 19 décembre 13 h	Dimanche - 19 décembre 16 h
Lundi - 20 décembre 16 h et 20 h	Lundi - 20 décembre 13 h
Mardi - 21 décembre 13 h et 21 h	Mardi - 21 décembre 16 h
Mécredi - 22 décembre 16 h et 20 h	Mécredi - 22 décembre 19 h
Jeudi - 23 décembre 13 h	
Vendredi - 24 décembre 13 h	

RENSEIGNEMENTS (819) 776-7006
www.civilisations.ca/imax.html

Présenté par : OTTAWA CITIZEN, ICI Radio-Canada, 90.7, Canada

«DEUX FOIS BRAVO!»
EBERT & ROEPER

«Une Des Meilleurs Films De L'année.»
Tory Tescano, TALKING PICTURES

«Brillant!»
Scott Patrick, HOLLYWOOD ONE ON ONE

Spanglish
Spanglish.com

PRÉSENTÉMENT À L'AFFICHE!
VERSION ORIGINALE ANGLAISE

FAMOUS PLAYERS STAR CITÉ HULL, FAMOUS PLAYERS COLISEUM, FAMOUS PLAYERS SUPERITY GLOUCESTER, CINEPLEX ODEON EXCHANGE CENTRE, AMC THEATRES KANATA

CONSULTEZ LES GUIDES-HORAIRES DES CINÉMAS ou VISITEZ WWW.ENPRIMEUR.CA

VERSION FRANÇAISE: CINEMA 9 GATINEAU, CINEPLEX ODEON SOUTH KEYS

5 NOMINATIONS AUX GOLDEN GLOBES
DONT **MEILLEUR FILM**

CLOSER
sony.com/Closer

PRÉSENTÉMENT À L'AFFICHE!
VERSION ORIGINALE ANGLAISE

FAMOUS PLAYERS STAR CITÉ HULL, FAMOUS PLAYERS COLISEUM, FAMOUS PLAYERS SUPERITY GLOUCESTER, CINEPLEX ODEON EXCHANGE CENTRE, AMC THEATRES KANATA

CONSULTEZ LES GUIDES-HORAIRES DES CINÉMAS ou VISITEZ WWW.ENPRIMEUR.CA

**LE BEST-SELLER NO. 1 «PAS DE NOËL CETTE ANNÉE»
EST AUSSI LE FILM FAVORI DU TEMPS DES FÊTES AU CANADA!**

TIM ALLEN JAMIE LEE CURTIS

Christmas with the KRANKS

REVOLUTION STUDIOS, TheKranks.com, COLUMBIA PICTURES

Présentement à l'affiche! CONSULTEZ LES GUIDES-HORAIRES DES CINÉMAS ou VISITEZ WWW.ENPRIMEUR.CA

●●● **À l'écran**

Alys Robi carburait à l'ambition et aux regards admiratifs des autres, surtout ceux des hommes. Une grande dame de la chanson, qui, après avoir touché aux étoiles, a connu une chute vertigineuse. Une vie que Denise Filiatrault a choisi d'immortaliser en cinémascope.

Alys Robi dans

Geneviève Turcot
LeDroit

C'est sous la lumière crue de la salle d'opération que Denise Filiatrault lance ce long-métrage dédié à son idole de jeunesse. Retenue par des sangles à une table que l'on imagine glaciale — tout comme le personnel médical qui bourdonne autour d'elle — Alys Robi se débat comme une lionne pour fuir cet endroit maudit. Enveloppée par les vapeurs de son sommeil artificiel, la diva voit sa vie et sa carrière défilé sous ses yeux, à coup de vignettes.

père, campé par le méconnaissable et touchant Michel Barrette. À 13 ans, elle quitte la Basse-Ville de Québec pour aller tenter sa chance dans la grande métropole montréalaise. Sans le sou, elle débarque avec toute l'insolence que lui confère l'adolescence au Théâtre national avec, pour seul bagage, une valise et un nom d'artiste : Alys Robi. Recueillie par La Poutine (Nathalie Mallette), elle se joindra ensuite à la troupe de Jean Grimaldi.

homme qui n'avait pas assez d'ambition pour la belle. C'est aussi à cette période que l'on voit se dessiner les premiers signes d'une santé mentale fragile. Hantée par la rigidité du catholicisme, Alys Robi commence à craindre la vengeance d'un Dieu, qui ne tolère ni l'adultère ni la luxure.

Sa relation avec le chef d'orchestre Lucio Agostini (Denis Bouchard) n'a rien pour apaiser les tourments de l'interprète de *Tico Tico*. Terrassée par une importante dépression nerveuse, elle sera internée à l'âge de 28 ans et son père consentira à ce qu'elle subisse une lobotomie.

Premier retour en arrière, Alice Robitaille charme son premier public entre deux combats de lutte, sous le regard attentionné de son

C'est à cette époque qu'elle s'amourache d'Olivier Guimond, incarné avec finesse par Serge Postigo, qui rend avec sensibilité cet

3 NOMINATIONS AUX GOLDEN GLOBE^{MD}
MEILLEUR FILM
MUSICAL / COMÉDIE
MEILLEURE ACTRICE
— EMMY ROSSUM —
MEILLEURE MUSIQUE ORIGINALE

« Palpitant, édifiant et d'une beauté exquise! »
-Anderson Jones, CNN HEADLINE NEWS

« Emmy Rossum est une présence extraordinaire. »
-David Ansen, NEWSWEEK

« Un régal pour les yeux et les oreilles. Un chef-d'oeuvre visuel. »
-Bonnie Laufer, TRIBUTE TV

« Une conception visuelle fascinante, des chansons ensorcelantes et un fantôme qui vous emportera. »
-John Pungente, SCANNING THE MOVIES, BRAVO

Le FANTÔME de l'OPÉRA
(Version française de *The Phantom of the Opera*)

www.phantomthemovie.com Mot-clé AOL : Phantom of the Opera

WARNER BROS. PICTURES
©2004 Warner Bros. Ent. Tous droits réservés.

À L'AFFICHE LE MERCREDI 22 DÉCEMBRE!

VISITEZ WWW.WARNERBROSCANADA.COM

tous les formats



Alys Robi (Pascale Bussières) carburait aux regards admiratifs des autres.

L'ascension d'Alys Robi au statut de première vedette internationale québécoise est impressionnante, et on comprend aisément pourquoi plusieurs ont voulu reproduire ce destin tragique au petit et au grand écran. Denise Filiatrault a privilégié l'image au dialogue, ce qui lui a permis de condenser et de romancer la vie de la chanteuse. Bien que certains épisodes de l'existence d'Alys Robi passent ainsi parfois trop rapidement, la réalisatrice n'a, par contre, pas lésiné sur les numéros de chant, qui sont forts réussis. Pascale Bussières réussit à recréer tout le panache et le *sex-appeal* de la vedette, qui ne ménageait ni les déhanchements ni les regards langoureux. Moulée dans des robes à froufrous, Bussières ne se conten-

te pas d'imiter Alys Robi, elle l'incarne. Interprétant elle-même toutes les chansons du film, l'actrice défend à juste titre la réputation de femme fatale accolée à son personnage.

Ma vie en cinémascope ne fait pas que relater l'histoire de cette petite fille de Québec qui ira chanter en Grande-Bretagne et au Mexique: elle replace aussi l'exploit d'Alys Robi dans le contexte social de l'époque. Bien que la maladie y occupe une place prépondérante, puisque l'internement de la chanteuse

agit à titre de fil conducteur, Denise Filiatrault ne porte pas de jugement sur le sort réservé aux malades mentaux de l'époque. Elle se contente de le rapporter. Un choix qui permet d'attirer davantage l'attention sur les succès de la chanteuse que sur son triste destin.

Ma vie en cinémascope. De Denise Filiatrault. Avec Pascale Bussières, Michel Barrette, Serge Postigo et Denis Bouchard. Durée: 105 minutes.

☆☆☆ 1/2

« UNE OEUVRE MAGISTRALE ! »
- Christiane Laforge, Le Quotidien

NOUVELLE FRANCE

QUAND L'AMOUR SURVIT À L'HISTOIRE

www.filmnouvellefrance.com

À L'AFFICHE !

CINÉMA 9 GATINEAU FAMOUS PLAYERS STAR CITÉ HULL

CONSULTEZ LES GUIDES-HORAIRES DES CINÉMAS!

« UN TOURNANT EXPLOSIF ! »
Los Angeles Times

FLIGHT OF THE PHOENIX

PRÉSENTÉMENT À L'AFFICHE!

VERSION ORIGINALE ANGLAISE

FAMOUS PLAYERS STAR CITÉ HULL COLISEUM

CINÉPLEX ODÉON EXCHANGE CENTRE

CINÉPLEX ODÉON SOUTH KEYS

FAMOUS PLAYERS SILVERCITY GLOUCESTER

CINÉPLEX ODÉON ORLEANS

CONSULTEZ LES GUIDES-HORAIRES DES CINÉMAS OU VISITEZ WWW.ENRAMEUR.CA

La COMÉDIE du Temps des Fêtes !

Roy Dupuis Anémone Lucie Laurier
Michel Muller Luck Mervil

C'EST PAS MOI C'EST L'AUTRE

6'0"

3'6"

3'0"

Un film de ALAIN ZALOUM

À L'AFFICHE PARTOUT LE 24 DÉCEMBRE 2004

www.equinoxefilms.com

Du réalisateur de HERO et du producteur de TIGRE ET DRAGON

NOMINATION AUX GOLDEN GLOBES
MEILLEUR FILM EN LANGUE ÉTRANGÈRE

GAGNANT
MEILLEUR FILM EN LANGUE ÉTRANGÈRE
L.A. FILM CRITICS ASSOCIATION

«DES COMBATS ÉTOURDISSANTS ET DES SURPRISES ÉPOUSTOUFLANTES. PRÉPAREZ-VOUS CAR VOUS N'EN CROIREZ PAS VOS YEUX.»
Pat Travers, Rolling Stone

«À COUPER LE SOUFFLE, PALPITANT, MAGNIFIQUE VOUS DEVEZ VOIR CE FILM!»
Empire

Ziyi ZHANG
Takeshi KANESHIRO
Andy LAU

HOUSE OF FLYING DAGGERS

Un film de Zhang Yimou

À L'AFFICHE DÈS LE 24 DÉCEMBRE!

LE DROIT, OTTAWA-GATINEAU, ÉDITION WEEK-END 18 ET 19 DÉCEMBRE 2004 A9

Spanglish: J'en perds mon latin (version française de *Spanglish*) affiche les mêmes caractéristiques que les films précédents de James L. Brooks.

Perdre son latin et son temps

Marc-André Lussier
La Presse

Si, comme *Terms of Endearment* ou *As Good as it Gets*, cette nouvelle comédie dramatique regorge de répliques savoureuses et de scènes touchantes, force est de constater qu'au bout du compte, le scénariste-cinéaste a quand même du mal à maîtriser son récit de bout en bout.

Un peu comme s'il se laissait trop

emporter par son style sur le plan de l'écriture, Brooks propose d'entrée de jeu des personnages tellement hors normes que le spectateur aura d'abord du mal à concevoir qu'une famille ait pu survivre jusque-là sans se disloquer. Il apparaît pourtant que, malgré le narcissisme et la profonde cruauté de Deborah (Tea Leoni), une femme tellement névrosée et centrée sur elle-même qu'elle n'a pas du tout conscience du mal qu'elle fait autour d'elle, la famille Clasky, qui vit dans un quartier chic de Los Angeles, affiche un équilibre relatif.

névroses de sa femme et l'envie d'aller parfois voir ailleurs.

Aussi, l'arrivée de Flor (Paz Vega) dans la maisonnée, une gouvernante mexicaine installée à Los Angeles depuis quelques années, provoquera une profonde remise en question de part et d'autre.

D'une part, John sera profondément touché par le genre de rapports que Flor entretient avec sa fille de 12 ans Christina. De son côté, Flor, qui, depuis son arrivée dans la cité des Anges, il y a six ans, n'a vécu que dans un milieu latino et ne parle toujours pas un traître mot d'anglais, commence peu à peu à s'intégrer dans son pays d'adoption.

Les problèmes commenceront le jour où Deborah, qui jette son dévolu sur l'adorable Christina (au détriment de sa propre fille un peu rondelette — pour qui elle choisit même sciemment des vêtements trop petits afin de la forcer à maigrir!), entraîne cette dernière dans

son monde en la couvrant de cadeaux extravagants.

Brooks aborde ainsi le choc des cultures et des mentalités à travers le conflit qui, forcément, s'annonce. Flor sent en effet sa fille s'éloigner d'elle et se déposséder graduellement de sa nature. Parallèlement, John ne pourra faire autrement que de se rapprocher de Flor, une jeune femme d'une beauté somptueuse, estimant partager avec elle des valeurs familiales similaires.

Le développement du récit peut parfois ne pas sembler très plausible, mais il reste que Brooks a le sens de la formule et de la réplique assassine. À cet égard, l'un des personnages les plus intéressants est la mère de Deborah. Evelyn, incarnée par la délicieuse Cloris Leachman, est une ancienne chanteuse de jazz, un peu portée sur la bouteille, qui développera une complicité certaine avec Flor. À l'image du film, ce personnage est attachant, drôle, mais ne se révèle finalement pas d'une grande pertinence. On appréciera ainsi *Spanglish* pour la qualité de ses dialogues, mais il ne nous en restera finalement pas un très grand souvenir.

Spanglish: J'en perds mon latin (v.f. de *Spanglish*). Comédie dramatique réalisée par James L. Brooks. Avec Adam Sandler, Tea Leoni, Paz Vega, Cloris Leachman. Durée : 2 h 10.

www.cineplex.com
MATINÉES À PRIX RÉDUITS
Toutes représentations avant 18h00.
Dans certains cinémas (Excepté les mardis).

✓ Son digital * Aucun laissez-passer
Billets en vente aux guichets pendant les heures d'ouverture
Certificats-cadeaux offerts aux guichets Cineplex Odeon Tél.:1 (800) 576-7849

CINÉMA 9 GATINEAU 568-6070		WORLD EXCHANGE PLAZA	
COIN MALONEY & L'HOPITAL		111, rue Albert 3e étage 233-0209	
Matinée 3 h Stat. gratuit		Matinée 3 h Stat. gratuit	
sur présentation de votre billet		sur présentation de votre billet	

LES INCROYABLES (G) SAM. À JEU. 3:20	SPANGLISH (SP) VEN. AU MAR. 12:35 3:35 6:30 9:30
NOUVELLE-FRANCE (13+) 6:30 9:30	MER. JEU. 12:35 3:35 6:50 9:50
MAT. SAM. À JEU. 12:20	KINSEY (14+) VEN. AU MAR. 12:30 3:40 6:45 9:40
BLADE III: LA TRINITÉ (13+) 7:25 10:00	MER. JEU. 12:30 3:40 6:55 9:40
MAT. SAM. À JEU. 1:30 4:00	CLOSER (14+) VEN. AU MAR. 1:05 3:45 7:10 9:45
LE RETOUR DE DANNY OCEAN (G) 7:05 9:45	MER. JEU. 1:15 4:05 7:05 9:55
MAT. SAM. À MAR. 12:10 2:45	FINDING NEVERLAND (SP) VEN. AU MAR. 1:15 4:00 7:05 9:50
MAT. MER. JEU. 3:30	FLIGHT THE PHOENIX (SP) VEN. AU MAR. 1:10 4:05 7:00 9:35
BORÉAL EXPRESS (G) MAT. SAM. À MAR. 1:15 3:30	MER. JEU. 12:40 3:25 6:25 9:00
MAT. MER. JEU. 1:15	BLADE: TRINITY (18+) VEN. AU MAR. 12:50 3:30 6:50 9:20
LES DÉSASTREUSES AVENTURES DES ORPHELINS BAUDELAIRE DE LEMONY SNICKET (G) 7:15 9:40	MER. JEU. 1:00 3:45 6:20 9:05
MAT. SAM. À JEU. 1:00 3:40	MEET THE FOCKERS (SP) MER. JEU. 12:45 3:30 6:40 9:35
NOËL AVEC LES KRANKS (G) 6:50 9:00	PHANTOM OF THE OPERA (SP)
MAT. SAM. À JEU. 2:30	MER. JEU. 12:00 3:10 6:30 9:45
COMME UNE IMAGE (G) VEN. À MAR. 6:45 9:10	SOUTH KEYS Ouvert tous les jours
SPANGLISH: J'EN PERDE MON LATIN (G) 7:10 9:50	2214, Bank 736-1115 en matinée et en
MAT. SAM. À JEU. 1:10 4:05	www.southkeys.com après-midi
BOB L'ÉPONGE: LE FILM (G) MAT. SAM. À JEU. 12:30 4:45	LEMONY SNICKETS (SP) 10:30 1:20 4:10 7:10 10:00
LE VOL DU PHÉNIX (G) 7:30 10:05	OCEAN'S TWELVE (SP) VEN. AU MAR. 10:25 12:00 3:30
MAT. SAM. À JEU. 1:20 4:10	MER. JEU. 4:05 6:30 7:00 9:25 10:00
MA VIE EN CINÉMASCOPE (G) 7:00 9:15	POLAR EXPRESS (G) VEN. AU MAR. 10:20 12:50 3:35 6:40 9:15
MAT. SAM. À JEU. 12:00 2:15 4:30	MER. JEU. 10:20 12:50 3:35
L'AUTRE BELLE-FAMILLE (G) MER. JEU. 12:45 3:20 6:45 9:20	FINDING NEVERLAND (SP) 11:00 1:50 4:30 7:05 9:35
ORLÉANS 250, Centrum Blvd., Orléans 834-0666	SPANGLISH (SP) 10:10 12:55 4:00 6:55 9:55
FLIGHT THE PHOENIX (SP) 12:50 3:30 6:50 9:30	NATIONAL TREASURE (SP) 10:15 1:05 3:55 6:50 10:05
OCEAN'S TWELVE (SP) VEN. AU MAR. 1:00 3:50 6:40 9:25	FLIGHT THE PHOENIX (SP) 11:20 2:00 4:45 7:30 10:15
MER. JEU. 3:50 6:40 9:25	BLADE: TRINITY (18+) 10:40 1:30 4:20 7:25 10:10
POLAR EXPRESS (G) VEN. AU MAR. 1:10 3:40 6:30 9:15	CHRISTMAS WITH THE KRANKS (SP) 11:30 2:05
MER. JEU. 1:10	MER. JEU. 4:35 7:20 9:50
BLADE: TRINITY (18+) 1:30 4:10 7:10 9:45	SPONGEBOB (G) 10:15 12:30 2:40 4:55 7:15 9:30
LEMONY SNICKETS (SP) 1:20 4:00 7:00 9:35	THE INCREDIBLES (G) 10:10 1:00 3:50 6:45 9:45
CHRISTMAS WITH THE KRANKS (SP) 1:40 4:20 7:20 9:40	MEET THE FOCKERS (SP) MER. JEU. 10:15 1:35
MEET THE FOCKERS (SP) MER. JEU. 1:00 3:40 6:30 9:15	MER. JEU. 4:25 7:20 10:10

SALLE MAINTENANT DISPONIBLE POUR RÉUNION. TEL. (613) 725-2553

Le concert original du Nouvel An à Ottawa!

Hommage à Vienne

"Salute to Vienna outshines even Viennese" - Chicago Tribune



La Symphonie Strauss du Canada
avec les musiciens de L'Orchestra Symphonie d'Ottawa
Manuel Hernández Silva, chef (Vienne)
Thomaz Janczak, ténor (Varsovie) • Livia Galambos, soprano (Budapest)
avec des membres du Ballet Opéra Vienne
avec la participation spéciale du couple viennois
"Kirstin & Markus"
duo humoristique chanteur-danseur

Dimanche, 2 janvier, 2005 • 14:30h

www.ticketmaster.ca

Centrepointe
Théâtre & Théâtre
Commandes téléphoniques 613 580-2700
ou sans frais 1 866 752-5271
Surbase en ligne • Maternité gratuit
www.centrepointetheatre.com

Information 1.800.545.7807 • www.salutetovienna.com

« ORIGINAL ET UNIQUE! »
Mose Perico,
ENTERTAINMENT SPOTLIGHT

JIM CARREY
LES DESASTREUSES
— AVENTURES —
DES ORPHELINS BAUDELAIRE
D'APRES LEMONY SNICKET
(Version française de Lemony Snicket's A Series of Unfortunate Events)

DREAMWORKS PICTURES UnfortunateEventsMovie.com

VERSION FRANÇAISE — ET VERS. O. ANGLAISE —
FAMOUS PLAYERS — CINÉMA 9 — VERS. O. ANGLAISE —
STARCITÉ HULL ✓ GATINEAU GALERIES AYLNER ✓

À L'AFFICHE! CONSULTEZ LES HORAIRES DES CINÉMAS

LE FILM NO 1 AU CANADA!
« DEUX FOIS BRAVO. »
—EBERT & ROEPER—

« La bande est de retour et ils sont en pleine forme!
INGÉNIEUX, DRÔLE ET PLEIN D'ESPRIT —
C'EST LA PERFECTION! »
—Bonnie Laurer, TRIBUTE TV—

LE RETOUR DE DANNY OCEAN
(Version française d'Ocean's 12)

À L'AFFICHE! CONSULTEZ LA PAGE HORAIRE CINÉMA DU JOURNAL

VISITEZ WWW.WARNERBROS.CANADA.COM

Cinéma 248-2526
GALERIES AYLNER 400 boul. Wilfrid-Lavigne
Programmation 18-19 décembre 2004
*Aucun laissez-passer accepté
*MA VIE EN CINÉMASCOPE (v.o.) GUE 1:15 3:35 7:20 9:25
*LEMONY SNICKETS: SERIES OF UNFORTUNATE EVENTS (v.o.) G 1:00 3:25 6:50 9:15
*OCEAN TWELVE (v.o.) G 3:15 7:00 9:40
*BLADE III: TRINITY (v.o.) VOL. HÔR. 1:10 3:40 7:10 9:35
BORÉAL EXPRESS (v.f.) G 12:50

CINÉ-INFO 248-2526

Bob L'Éponge
LE FILM

(Version française de The SpongeBob Squarepants Movie)

SpongeBobMovie.com

À L'AFFICHE! CONSULTEZ LES HORAIRES DES CINÉMAS

« DEUX FOIS BRAVO. »
EBERT & ROEPER

BORÉAL EXPRESS
(Version française de THE POLAR EXPRESS)

NE MANQUEZ PAS LE FILM FESTIF DE LA SAISON

www.polarexpressmovie.com
Moi-même Adm. - The Polar Express

APPELEZ 1-866-226-6334 POUR DE L'INFORMATION SUR L'ACHAT DE GROUPE OU VISITEZ WWW.WBGROUPSALES.INFO

À L'AFFICHE! CONSULTEZ LA PAGE HORAIRE CINÉMA DU JOURNAL

Empruntant les éléments d'autodérision contenus dans la série de livres à succès écrits par Daniel Handler, dont il est tiré, le film de Brad Silberling (*Moonlight Mile*) commence par un dessin animé guilleret qu'intrompt rapidement l'auteur Lemony Snicket (Jude Law).

Film désastreux

Marc-André Lussier
La Presse

Ce dernier, que le public ne verra pratiquement toujours que dans la pénombre, s'empresse ainsi d'aviser les spectateurs que l'histoire qu'il s'appête à raconter est plutôt « déplaisante ». Et que certains d'entre eux feraient peut-être mieux d'aller voir ailleurs...

Ce ton est maintenu pendant toute la durée de *Les désastreuses aventures des orphelins Baudelaire d'après Lemony Snicket* (version française de *Lemony Snicket's A Series of Unfortunate Events*), un conte sombre dans lequel des orphelins doivent se débattre pour survivre aux adultes qui les entourent.

Évidemment, le cinéaste fait écho à cet univers particulier en créant un monde parfaitement fantaisiste, histoire de rendre ici justice à l'aspect fabuleux du récit, plutôt qu'à son aspect cruel.

Visuellement, ce film est splendide et se révèle fidèle à l'esprit d'un conte qui évoque autant Dickens que les frères Grimm.

Si Silberling a ainsi magnifiquement soigné l'emballage, force est de constater toutefois que le récit n'a pas de véritable force dramatique, pas plus qu'une charpente solide sur laquelle pourrait s'ancre une quelconque résonance émo-



Les enfants Baudelaire

tionnelle. Ainsi, le film est divisé en une suite de tableaux d'inégales valeurs, comme autant d'épreuves à travers lesquelles les orphelins doivent passer, la moindre n'étant pas celle que constitue la présence dans le décor de l'affreux Comte Olaf.

Incarné par Jim Carrey, qui a ici toute la latitude pour cabotiner à sa guise, Olaf est un prétendu acteur chez qui les trois enfants Baudelaire se retrouvent après que les

parents de ces derniers aient péri dans un mystérieux incendie. Cruel et fourbe, ce vague parent impose des corvées et se jure aussi d'éliminer les nabots gênants, seuls obstacles qui l'empêchent de mettre la main sur la fortune familiale.

Olaf sera ainsi présent sous divers déguisements, le vil personnage tentant de mettre son plan à exécution même quand les orphelins se retrouvent sous une autre tutelle que la sienne.

On retiendra notamment le séjour chez l'oncle Monty (Billy Connolly), de même que celui chez Tante Joséphine (Meryl Streep), une ancienne aventurière qui vit désormais recluse chez elle, pétrifiée de peurs de toutes sortes.

On retiendra surtout que si le film se distingue avec son imagerie singulière, il aurait quand même fallu un peu plus de magie pour en faire une véritable réussite.

Les désastreuses aventures des orphelins Baudelaire d'après Lemony Snicket (v.f. de Lemony Snicket's A Series of Unfortunate Events). Conte réalisé par Brad Silberling. Avec Jim Carrey, Meryl Streep, Billy Connolly. Durée: 1 h 47.



SALON DES ARTISANS DE NOËL ORIGINALS

9 - 19 décembre
(fermé le lundi 13 décembre)
Parc Lansdowne, Ottawa



2^e moitié
SE DÉROULE MAINTENANT
avec de
NOUVEAUX ARTISANS!

30 ans et toujours ORIGINAL!

Plus de
200 artisans
canadiens!

Des
cadeaux
signés
ORIGINALS!



Procurez-vous votre
BILLET DE RÉADMISSION GRATUIT
et retournez chaque jour GRATUITEMENT!

www.signatures.ca
En semaine de 11 h à 21 h 30
En fin de semaine de 10 h à 18 h
Adultes 6,00 \$, Aînés 65 ans et plus 4,50 \$
Jeunes 13 à 17 ans 4,50 \$, Enfants 12 ans et moins GRATUIT



Une belle idée cadeau !

TROIS SOIRÉES ENIVRANTES DE BALLET POUR AUSSI PEU QUE 144 \$

ROYAL WINNIPEG BALLET
Carmina Burana
jeu 27 jan - sam 29 jan 2005
« L'inoubliable *Carmina Burana* est un bouillon de chorégraphie brûlante ... »
WINNIPEG FREE PRESS, 2002

LE BALLET NATIONAL DU CANADA
Cendrillon
jeu 17 mars - sam 19 mars 2005
« ... un délice du début à la fin. »
THE NATIONAL POST

HET NATIONALE BALLET
Carmen, In Light and Shadow, Four Schumann Pieces
jeu 12 mai - sam 14 mai 2005
« La passion à son meilleur. » THE AUSTRALIAN

CANRIL SÉRIE BALLET
CORPORATION

Abonnez-vous
dès maintenant et économisez !

613.947.7000 POSTE 620
WWW.NAC-CNA.CA/ABONNEMENTS



CENTRE NATIONAL DES ARTS DU CANADA
CANADA'S NATIONAL ARTS CENTRE

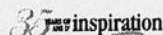

TAPIS ROUGE

Elle est gonflée, cette Pamela! Oui, oui, Pamela «Barb Wire» Anderson, la bouée de sauvetage d'Alerte à Malibu. Gonflée, mais pas vide comme une baudruche.

Pamela Anderson défie la censure chinoise



Yves Bergeras
collaboration spéciale

Elle avait déjà pris fait et cause pour PeTA, une association de défense des animaux. Voilà qu'elle y met tout son cœur. Et même un peu plus. À commencer par son corps. Qu'elle lègue nu à la science — celle des communications — de PeTA, en guerre contre le négoce des manteaux de fourrure.

Jason Baker, un porte-parole de l'organisation américaine de défense des animaux PeTA, qui est à l'origine de cette campagne. Il s'est empressé de rassurer les médias: «Certains censeurs pourraient y trouver à redire, mais l'affiche est faite avec beaucoup de goût», jurait-il. Toutefois, «il se peut que nous soyons obligés



ger ou, plus récemment, Christina Applegate, la bimbo de *Married with Children*.

Commentaire de l'intéressée: «Je suis très heureuse de mettre ma peau à nu, si cela peut aider à sauver celle des animaux»,

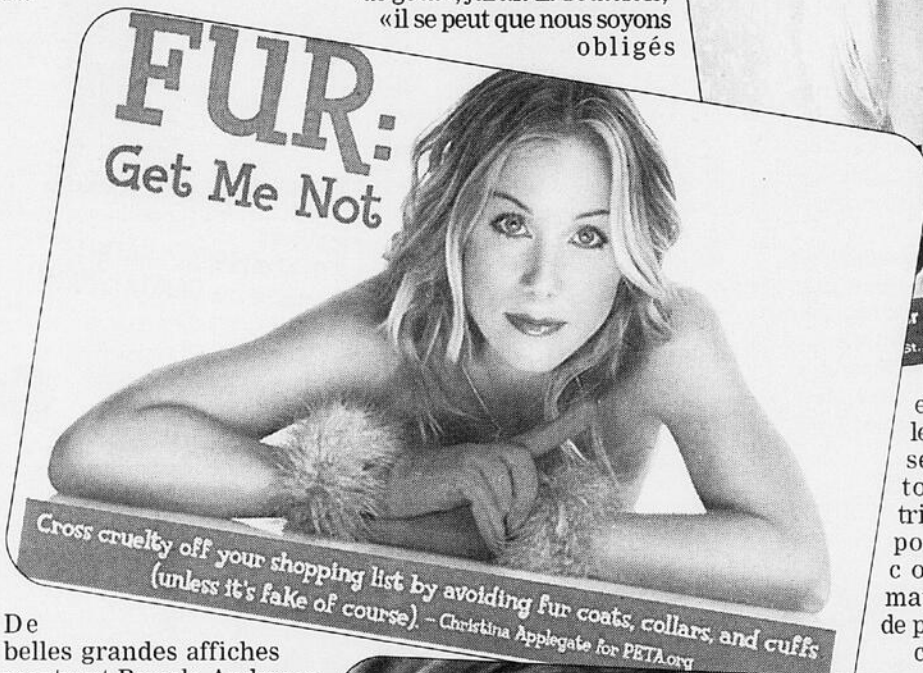

Cross cruelty off your shopping list by avoiding fur coats, collars, and cuffs (unless it's fake of course) - Christina Applegate for PETA.org

De belles grandes affiches montrant Pamela Anderson à moitié nue dans le cadre d'une campagne contre la fourrure pourraient être diffusées en Chine. À condition, toutefois, d'obtenir le feu vert de la censure, très pointilleuse dans le pays, rappelle l'*Associated Press*. Mais tant que l'ancienne naïade de *Malibu* ne demande pas la citoyenneté tibétaine, je persiste à penser qu'elle conserve quelques chances de son bord. Bord droit, puisque ces posters montrent Pamela de dos, un bras cachant en partie son sein tribord, et proclament en anglais «Snobez la fourrure». Des idéogrammes chinois précisent: «(ce) n'est rien comparé à la douleur que (les animaux) ressentent. S'il vous plaît, ne portez pas de fourrure!» Selon PeTA, 40% des importations de fourrures aux États-Unis provenaient de Chine en 2000.

Les autorités de régulation des médias chinois n'ont pas encore donné leur feu vert, précise

de recadrer un peu la photo».

L'organisation (www.peta.org)

fausses ingénues — avec moins de textes et moins de vêtements — telles Kim Basin-

claire dans un communiqué Pamela Anderson, qui soutient depuis longtemps PeTA et la protection des animaux.

Non, elle ne fait pas rien que copier l'autre fameuse actrice blonde bestiole, sa majesté des mouches en personne, j'ai nommé La Bardot. La pulpeuse Pamela soutient depuis longtemps diverses organisations caritatives, dont l'Association américaine du Foie et l'Association canadienne du Foie. Pour les dubitatifs, y'a même les liens sur son site Internet officiel, www.pamelaanderson.com. Le lieu même où elle vend ses calendriers, son bouquin (*Star*), ses photos et *tutti quanti*. Ça peut pas faire de mal à son portefeuille. Appelez ça la défense des banquiers. Ce n'est pas une espèce menacée qui vit sur la banquise, ça, banquiers? Je dois confondre.

En tous les cas, la méthode caritative pour percer le marché asiatique doit fonctionner, parce qu'elle semble créer des émules. Victoria Beckham a eu la même idée.

Récemment vue à Shanghai, l'ex-Spice Girl est donc la vedette d'une publicité d'utilité publique pour la télé chinoise, dans laquelle elle convie les Chinois à démontrer plus d'amour et d'affection pour les enfants atteints de leucémie, rapporte l'AFP.

Poussière d'étoiles

IGLESIAS ET KOURNIKOVA MARIÉS

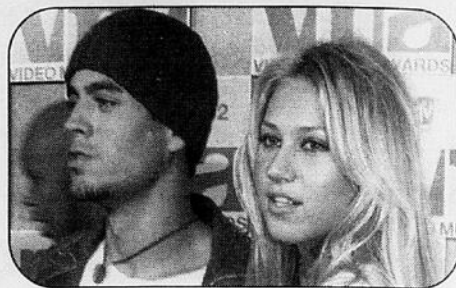

Le chanteur Enrique Iglesias et Anna Kournikova se sont mariés à Puerto Vallarta, au Mexique, voici quelques semaines, écrit le magazine *Us Weekly*, qui rapporte les propos de l'étoile du tennis féminin: «Tout est génial. On est mariés!» glanés lors d'un tournoi caritatif qui a eu lieu dimanche, en Floride. (Source: AP)

STUDIO À VENDRE

Le studio dans lequel Eminem a enregistré son tube *My Name Is* pour l'album *The Slim Shady LP* a été mis en vente, mercredi, sur le site Internet de vente aux enchères eBay. Le studio 8, situé à Ferndale, dans la banlieue de Détroit, a été utilisé en 1997 par le rappeur blanc pour enregistrer son album de 1999 qui s'écoulera à cinq millions d'exemplaires. Le studio, qui restera en vente dans la section immobilière du site Internet pendant 30 jours, est mis à prix à 215 000 \$US. Sans l'équipement, toutefois. (Source: AP)



LE ROI DE LA SOUL «FEEL GOOD»

James Brown, 71 ans, a parfaitement supporté l'opération chirurgicale qu'il a subie, mercredi, à la suite d'un récent diagnostic d'un cancer de la prostate. «M. Brown a très bien toléré l'opération sur la tumeur cancéreuse localisée et il se repose confortablement. On s'attend à une rémission complète. Avec un suivi adéquat et de bons soins, on s'attend même à une guérison totale», a déclaré le Dr James Bennett, son urologue, après l'opération pratiquée à Atlanta. «James Brown a toujours été un battant et nous avons toute confiance pour son retour prochain 'bon pied bon œil' au-devant de la scène pour un nouveau bail de 50 ans», a précisé son gérant, «Super Frank» Copsidas. L'infatigable «Parrain de la soul» doit publier une autobiographie le mois prochain et repartir en tournée début 2005 en Asie et en Australie. (Source: AP)

L'ACTRICE LIV TYLER A DONNÉ NAISSANCE À UN PETIT GARÇON



Steven Tyler est grand-père! L'actrice Liv Tyler, fille du chanteur d'Aerosmith et de l'ancien mannequin Bebe Buell, a donné naissance à un petit garçon, mardi, à New York. «Tous deux se portent bien», a déclaré le publiciste de Tyler, Stephen Huvane. Le bébé n'a pas encore reçu de prénom.

Âgée de 27 ans, l'actrice a épousé, en mars 2003, le rockeur Royston Langdon, du groupe Spacehog. Liv Tyler a interprété, notamment, la princesse elfe Arwen, dans la trilogie du *Seigneur des Anneaux* et joué dans *Beauté volée* et *Armageddon*. (Source: AP)

HO!HO!HO!

cadeaux

de

Drôles

HO!HO!HO!

HO!HO!HO!



MARIO JEAN

VENDREDI 8 AVRIL 2005

Claudine Mercier

SAMEDI 5 FÉVRIER 2005

VENEZ VOIR UN EXTRAIT DE SPECTACLE SUR RIEZENCORE.COM

LOUEZ VOTRE SIÈGE DÈS MAINTENANT!

GUICHETS
CENTRE NATIONAL DES ARTS

ticketmaster.ca
755-1111
www.ticketmaster.ca

TERMINUS VOYAGEUR
238, BOUL. SAINT-JOSEPH, (SECTEUR HULL)

Une présentation :

 **encore**

 **SPEC PLUS**

 **LeDroit**
cyberpresse.ca

 **CJRC1150**
RADIO-MONTREAL

 **TVA-CHOT**
www.RadioNord.com

Yvon Deschamps a toujours été un touche-à-tout. Le premier des cinq coffrets DVD retraçant ses 45 ans de carrière — *Les Années 60-70* — en fait la preuve irréfutable: l'homme était plus qu'un humoriste; il était un artiste engagé avec un grand A et un grand E.

Tout « woère » et tout

Valérie Lessard
LeDroit



En 1976, Yvon Deschamps participait au spectacle *1 fois 5*, sur le mont Royal, à Montréal, en compagnie de Claude Léveillée, Jean-Pierre Ferland, Gilles Vigneault et Robert Charlebois. Une participation que l'on peut voir sur le DVD.

Tour à tour acteur, au petit comme au grand écran (*Deux femmes en or*, entre autres), comédien et homme de théâtre (il est cofondateur du Théâtre de Quat'Sous), auteur et chanteur, Yvon Deschamps a aussi tourné des pubs, s'est engagé dans de multiples causes (il a notamment contribué à la création de l'organisme humanitaire Oxfam Québec) et s'est avéré un monologiste d'influence, jetant un regard sans concession sur la société québécoise.

«Je ne suis pas certain d'être la figure la plus marquante dans le domaine de l'humour au Québec, mais je suis la figure restante, ça, c'est sûr!» lance en éclatant d'un rire sonore et communicatif Yvon Deschamps, à l'autre bout du fil.

L'artiste, qui a entamé sa carrière en 1959, en tant que comédien, a dévié vers l'humour sans «jamais l'avoir vraiment voulu. Ça s'est imposé, en 1968». Deux ans plus tôt, il courait encore dans les bois, dégui-



À droite, Yvon Deschamps aujourd'hui.

La course

CONTRE LA DROGUE

EST ONTARIEN

PRESCOTT et RUSSELL



UN EFFORT COLLECTIF DE



MERCI À NOS COMMANDITAIRES



Benson - Club d'autos Hawkesbury
Club Lions de Rockland - Cuisine Jean-Bernard
La Patrouille de l'É.S.C. de Plantagenet
Grenon Independent - La Cuisine Volante
Milano Pizza Plantagenet - Privasoft Corporation
Ron's Service Shop - Sylmar Média

PRÉSENTÉ DU 15 AU 19 NOVEMBRE À L'ÉCOLE SECONDAIRE CATHOLIQUE DE PLANTAGENET

se en autochtone pour les besoins de la série *D'Yberville* (l'extrait est franchement drôle, même s'il n'est pas supposé l'être). Mais, en 1968, les choses bougent: c'est l'ère de *L'Osstidsho* et de *Les unions qu'osse ça donne*.

S'il a évidemment fait rire, au fil des ans, il a aussi cherché à provoquer son public. «J'ai toujours tenté de créer le plus grand éventail d'émotions possible dans mes spectacles. Je voulais toucher les gens, les choquer aussi. Je suis l'un des seuls à avoir poussé les choses jusqu'à créer des instants de malaise», souligne Yvon Deschamps.

Ce dernier, qui s'exclamait «On veut pas l'sawoère, on veut le woère» (*Cable TV*, en 1970), n'a pas voulu s'immiscer dans le processus visant à immortaliser sa carrière — tâche à laquelle se sont voués le producteur Patrice Duchesne et son équipe de chercheurs. De toute façon, l'humoriste a, de tout temps, tenu à ce que ses spectacles soient diffusés à la télé, histoire de rejoindre le plus grand nombre. «Je ne peux pas accorder d'importance à mon travail, dire que ce que je fais mérite de se retrouver sur DVD, ce serait être très imbu de ma personne! fait valoir le principal intéressé. Si j'ai accepté qu'on prépare ces coffrets, c'est vraiment pour mes fans.»

Peu importe que certains mono-

« sawoère » sur Yvon Deschamps

logues n'aient pas été filmés et que la qualité sonore et visuelle ne soit pas toujours égale, ses inconditionnels savoureront chaque minute des quelque 17 heures de matériel, réparties sur trois DVD dans ce premier coffret. «Quand je vois ce jeune homme de 30 ans, alors que je vais avoir 70 ans bientôt, il m'arrive de le trouver bon, avec le recul qui m'empêche de voir tous ses défauts!» soutient-il, en riant de plus belle.

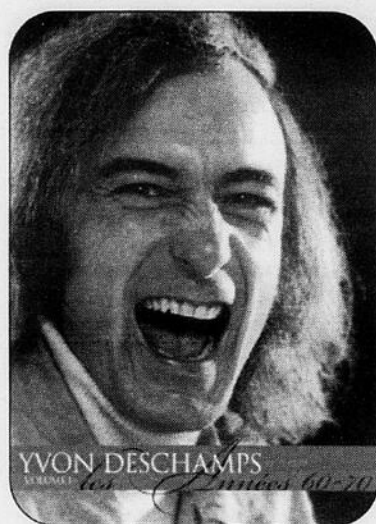

S'il y a certes décalage dans la forme (le ton employé ou les mots utilisés dans certains de ses numéros), il n'y en a toutefois pas dans le fond, de l'avis d'Yvon Deschamps. «Prends le monologue sur le fœtus qui ne veut pas sortir du ventre de sa mère, parce qu'il a peur de la guerre (qui remonte à 1977), on ne peut pas dire que les choses ont beaucoup changé depuis! J'ai aussi parlé de bonheur, d'argent, de violence faite aux femmes. Quand on parle des choses importantes, ça reste», lance l'humoriste, qui s'est assuré qu'une part des profits réalisés en vendant ses DVD revienne à des organismes sans but lucratif. «Ma mère m'a toujours dit qu'on était là pour se rendre utile, qu'il ne fallait jamais oublier qu'on n'est pas tout seul au monde», explique celui dont le nom, tout comme celui de sa conjointe Judi Richards, a longtemps été associé au Chainon.

Après avoir été très présent sur scène au cours des années 1960 et 1970, avec un nouveau spectacle aux deux ans ou presque, Yvon Deschamps s'est par la suite tourné vers la télévision (*Samedi de rire*, entre autres). De 1984 à 1992, après «avoir travaillé tellement fort et m'être tellement engagé dans les années 1970, il a fallu que je m'arrête. Je n'avais plus ma place sur scène, reconnaît-il en toute humilité. Nous sommes tous portés par des modes et des courants. Il suffit d'attendre que la vague revienne...»

Jamais assez d'humoristes

Bien qu'il se fasse plus discret depuis deux ans — il profite de son rôle de grand-papa pour s'inspirer et écrire de nouveaux monologues

— Yvon Deschamps ne croit évidemment pas qu'il y a trop d'humoristes au Québec. En fait, à ses yeux, «plus il y en a, mieux c'est. Chacun bâtit son public, comme les magasins sur une même rue commerciale», soutient celui qui

reconnaît avoir un faible pour Jean-Michel Anctil. «Il me fait rire au point d'en tomber en bas de ma chaise!»

Cela ne l'empêche pas de déplorer le fait que les humoristes soient

«tous à la même place (la télévision) en même temps». «Il ne faut pas oublier qu'à une certaine époque, il existait 500 cabarets au Québec, rappelle-t-il. Il y a 20-25 ans, l'humour était donc plus compartimenté. Il s'en faisait à la

radio, sur scène, etc. Je n'ai rien contre les *jokes* de cul, à 3 h du matin, quand je suis un peu pompette et que je les trouve alors drôles, mais ça n'a pas sa place aux heures de grande écoute, le soir, à la télé.»

SORTIES FAMILLE DESJARDINS

Desjardins
Caisses de l'Outaouais

Odyssee

FORFAIT 3 SPECTACLES POUR 21 \$
Excluant le spectacle de MACARONI. Les spectacles sont présentés le dimanche à 15 h.



16 janvier
MACARONI TOUT GARNI
Salsifis de gros défi
pour les 3 à 7 ans • 13 \$

Fidèle à la coutume, le chien Macaroni sera entraîné en compagnie de trois personnages de la série dans une histoire des plus cocasses pour le plaisir des petits.



27 février
FREDO, LE MAGICIEN
pour les 4 ans et plus
10 \$ (7 \$ en forfait)

Un spectacle de magie complètement... «Cool!» avec le magicien le plus vu et reconnu grâce à l'émission *Bouledogue Bazar*.



13 mars
OCÉANE
pour les 3 à 8 ans
10 \$ (7 \$ en forfait)

Océane, jeune aventurière, un grand rêve : faire le tour du monde sur son beau voilier, accompagnée de son ami Boussole et de Monsieur Macareux.



24 avril
ARTHUR L'AVENTURIER
Les saisons en ballon
pour les 3 à 8 ans
0 \$ (7 \$ en forfait)



Arthur L'aventurier nous emmène prendre l'air en traîneau à chiens, en zodiac aux baleines et même en montgolfière. Une aventure musicale à travers les saisons.

Salle Odyssee
855, boul. de la Gappe, Gatineau
243-2525

Gatineau Québec

Arrêtez le temps

grâce au quotidien

LeDroit
cyberpresse.ca

et

AMERISPA

Jusqu'au 22 décembre, participez et courez la chance de

gagner un moment de détente

Pour être éligible, nommez un forfait offert dans les centres santé-beauté AmeriSpa en visitant le site www.amerispa.ca, remplissez le coupon et retournez-le aux adresses indiquées.

Le 10 janvier 2005, un tirage au sort fera

15 heureux gagnants.

Valeur de 250 \$ par forfait.
Forfait applicable dans l'un ou l'autre des 8 centres santé-beauté AmeriSpa.

Règlements disponibles aux bureaux du quotidien LeDroit.

CONCOURS ARRÊTEZ LE TEMPS

Faites parvenir à : ou déposez à l'endroit suivant :

LeDroit, 47, rue Clarence
Bureau 222, Case postale 8860
Succ. T, Ottawa (Ontario)
K1G 3J9

Comptoir de service LeDroit
Promenades de l'Outaouais
Gatineau

Nom:

Adresse:

Ville:

Province:

Code Postal:

Téléphone: rés. ()

Téléphone: trav. ()

Réponse:

AmeriSpa Lac-Leamy (à l'hôtel Hilton du Lac-Leamy)
(819) 771-9555 1-866-amerispa

Toute sa vie, il a aimé boulinguer aux quatre coins de la planète. Ce n'est pas à 81 ans que Jacques Hébert va s'arrêter. Surtout quand le destin exceptionnel d'une jolie femme, et féministe avant la lettre, du nom de Maria de las Mercedes de Santa Cruz y Montalvo, croise le chemin de celui qui en est à son 32^e ouvrage.

Les aventures

André Magny
Collaboration spéciale

Il y a 10 ans, le hasard a voulu que Jacques Hébert croise à Cuba le souvenir du passage de la comtesse de Merlin dans l'île de Fidel. «Par coquetterie, je ne sais trop, alors que je devais accompagner quelques parlementaires canadiens à Cuba, je suis arrivé quelques jours avant le groupe et me suis installé dans un couvent des sœurs Clarisses, dans la vieille Havane, où on louait quelques chambres aux visiteurs. J'y ai fait là la connaissance d'historiens qui m'ont appris qu'en 1795, fait exceptionnel, une jeune enfant d'une dizaine d'années s'était échappée de ce couvent dirigé, alors, par un grand-tante acariâtre.»



Jacques Hébert

Comme il le raconte au téléphone,

c'est à partir de cette anecdote que Jacques Hébert sera mis sur la piste de la vie de celle qui tiendra l'un des salons littéraires les plus courus à Paris au XIX^e siècle. Mais qui est donc au juste cette comtesse Merlin?

Née en 1789, à Cuba, d'une famille aristocratique espagnole, la jeune Mercedes, abandonnée par une mère qui préfère bien faire la courtisane à Madrid que de jouer à la nourrice au cœur d'une plantation de cannes à sucre, est élevée par son arrière-grand-mère maternelle. Une bisaïeule qui croit davantage aux vertus d'une enfance libre qu'à une éducation stricte. Résultat: à 10 ans, Mercedes sait à peine lire l'espagnol! Son père se voit alors contraint de la faire passer par ce fameux couvent des Clarisses jusqu'à sa fameuse escapade. Par la suite, à 12 ans, elle finira par retrouver sa mère, à Madrid. Mariée au comte de Merlin, un général de grande armée, elle s'exilera à Paris dans la mouvance de la guerre franco-espagnole. Elle rédigera plusieurs écrits, dont ses mémoires et un bouquin sur La Havane, qui constitue un document d'une grande valeur sur l'histoire de Cuba. Et, surtout, elle témoignera des relations existant à l'époque entre les aristocrates, les propriétaires de plantations et leurs esclaves.

Il n'en fallait pas plus pour que le

LE GRAND DÉCOMPTE ¹⁰⁰ énergie 104.1

TOP 20 anglophone

demain de 11 h à 13 h

1	2	WELCOME TO MY LIFE	SIMPLE PLAN
2	1	VERTIGO	U2
3	4	ENJOY THE SILENCE (REMIX)	DEPECHE MODE
4	3	SHE WILL BE LOVED	MAROON 5
5	5	JUST LOSE IT	EMINEM
6	7	THEY	JEM
7	8	NOBODY'S HOME	AVRIL LAVIGNE
8	6	AMERICAN IDIOT	GREEN DAY
9	9	LOSE MY BREATH	DESTINY'S CHILD
10	11	MISSING	EVANESCENCE
11	10	SOMEBODY TOLD ME	THE KILLERS
12	13	COUNTING THE DAYS	COLLECTIVE SOUL
13	14	WHAT YOU WAITING FOR?	GWEN STEFANI
14	12	SOMEWHERE ONLY WE KNOW	KEANE
15	16	BOULEVARD OF BROKEN DREAMS	GREEN DAY
16	15	BREAKING THE HABIT	LINKIN PARK
17	20	ALL BECAUSE OF YOU	U2
18	17	SUNRISE (REACH UP FOR THE)	DURAN DURAN
19	---	LOOK WHAT YOU'VE DONE	JET
20	18	ORDINARY	TRAIN

énergie ¹⁰⁰ 104.1
MONTE LE SON!

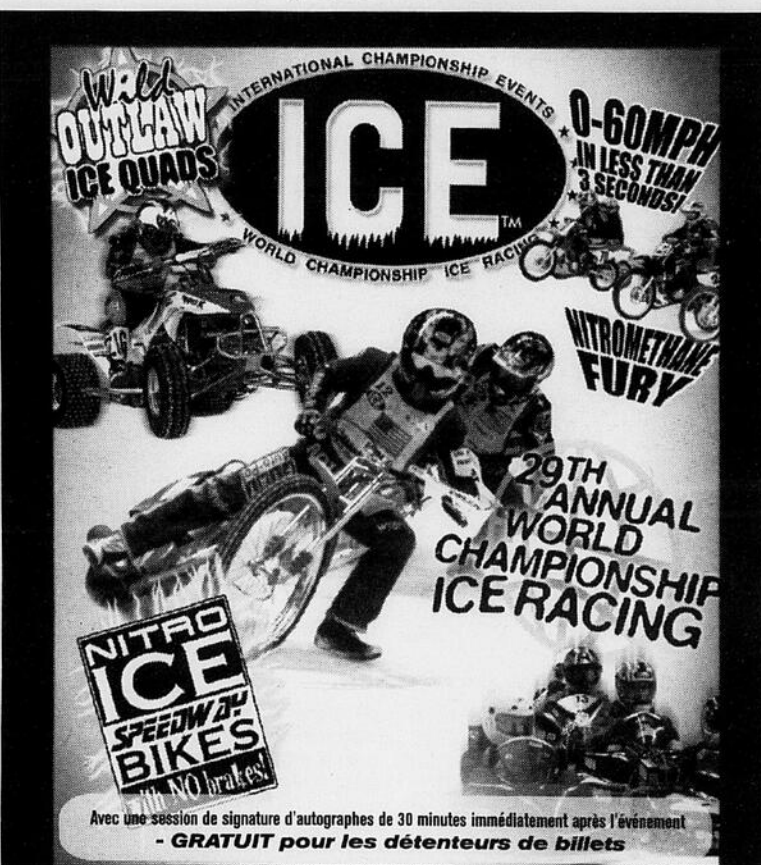

LE SAMEDI 19 FÉVRIER À 19 H 30

AU CENTRE COREL

LES BILLETS SONT PRÉSENTEMENT EN VENTE

Prix des billets: 20,00 \$

Les prix comprennent toutes les taxes, mais pas les FRM ni les frais de service

Pour les rabais de groupes, composez le (613) 599-0210

3 FAÇONS FACILES D'ACHETER DES BILLETS

1. www.capitaltickets.ca
2. 613-599-FANS (3267) ou 877-788-FANS (3267)
3. Les magasins sports experts et guichet du Centre Corel



A16 LE DROIT, OTTAWA-GATINEAU, ÉDITION WEEK-END 18 ET 19 DÉCEMBRE 2004

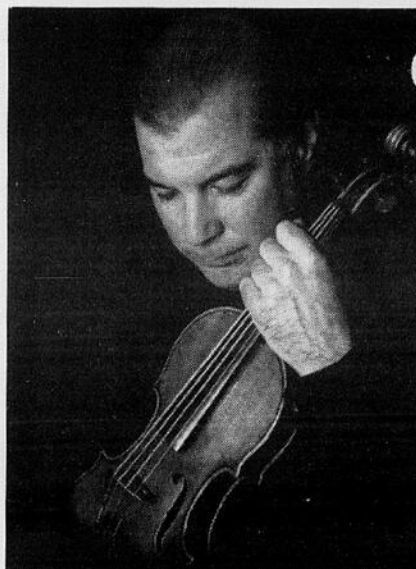

ORCHESTR
DU CENTRE NATIONAL DES ARTS
PINCHAS ZUKERMAN / DIRECTEUR MUSICAL

Un cadeau du Jour de l'An de la part de l'Orchestre du CNA!

Billets pour les concerts des 5 et 6 janvier pour seulement 20,05 \$.

Jusqu'au 31 décembre selon disponibilité.

SÉRIE BRAVO BOSTONIAN

Maximiano Valdés, chef
Elmar Oliveira, violon

GADE In the Highlands
RAUTAVAARA Concerto pour violon
SIBELIUS Le Cygne de Tuonela
SIBELIUS Symphonie no 5 en mi bémol majeur, opus 82

Causerie gratuite
d'avant-concert 19 h
« Le miracle finlandais »
Animateur: critique de musique
Jean-Jacques van Vlasselaer
(en français)

HEURES D'OUVERTURE
DE LA BILLETTERIE DU CNA
lundi - samedi 10 h à 21 h
www.nac-cna.ca

(613) 755-1111
ticketmaster.ca

TARIFS ET FORAITS
DE GROUPE
947-7000 (384)
grp@nac-cna.ca



CENTRE NATIONAL DES ARTS
NATIONAL ARTS CENTRE

extraordinaires d'une comtesse



fondateur de Katimavik soit séduit par le personnage. «Je suis allé à La Havane, à la bibliothèque de Madrid, à la Bibliothèque de Paris et même à celle de Montréal pour voir ce qui avait été écrit sur elle. Non seulement a-t-elle tenu salon — Balzac a sans aucun doute été amoureux d'elle — mais elle était aussi une extraordinaire cantatrice.»

Si *La Comtesse de Merlin* voisine avec le genre biographique, il n'en reste pas moins que Jacques Hébert a fait entrer certaines caractéristiques romanesques dans son récit, en y intégrant, notamment, le personnage de Cangis. Reine congolaise réduite à l'esclavage à Cuba, Cangis a effectivement rencontré Mercedes à deux occasions lorsque cette dernière était enfant. Dans son bouquin, Jacques Hébert la fait toutefois devenir l'amie de Mercedes, voire sa préceptrice qui lui apprendra la grammaire espagnole et le français. L'auteur est d'avis que «ce n'est pas parce qu'on est esclave qu'on doit rester ignorant toute sa vie».

Au moment où, sous l'égide de l'UNESCO, se termine l'Année internationale de la commémoration de la lutte contre l'esclavage et de son abolition, les pages écrites par Jacques Hébert concernant l'esclavagisme tombent pile. Les conditions de vie des Africains, décrites par l'ancien complice de Pierre-Elliott Trudeau, donnent froid dans le dos. Le tout étant, on s'en doute bien, fort bien documenté.

En laissant amplement la parole à Cangis dans son livre, cela permet à l'auteur de donner également son opinion sur des sujets comme l'empire napoléonien et les exactions de l'empereur français.

Si les premières pages désarçonnent quelque peu par rapport au type de vocabulaire utilisé par Cangis — plus argotique que royal! — celui-ci se raffine au fur et à mesure que l'ex-reine fait sa place dans la société espagnole. La paire Cangis-Mercedes inventée par Jacques Hébert tend ainsi à prouver que la séduction sert aussi à défendre certaines valeurs humanistes et pas seulement qu'à attirer les hommes au lit.

La Comtesse de Merlin, Jacques Hébert, VLB Éditeur, 310 pages

★★★ 1/2



MUSÉE

QUOI FAIRE, QUOI VOIR AU

Les enfants s'amuse au Musée!

Activités familiales pour le temps des fêtes

au Musée canadien des enfants
Commandité partiellement par Computer Associates™

Lutins au travail!

Toute la journée, du 18 au 23 décembre

En compagnie des lutins de notre Studio, les enfants vont décorer un jouet qu'ils pourront ensuite offrir en cadeau!



Une lettre au père Noël

Tout au long de décembre

Les enfants sont invités à composer une lettre au père Noël qu'ils pourront ensuite glisser dans notre boîte aux lettres spéciale de Postes Canada. Une réponse est assurée!



Le Père Noël contre le Bonhomme de Neige

À l'affiche jusqu'au 9 janvier au Théâtre IMAX^{MD}

Ce film raconte l'histoire d'un bonhomme de neige solitaire qui désire prendre la place du père Noël. Un film d'animation qui sera apprécié par toute la famille!

Renseignements : (819) 776-7006



HEURES D'OUVERTURE DU MUSÉE

Du mardi au dimanche de 9 h à 17 h
Les jeudis de 9 h à 21 h
(Le Musée canadien des enfants ferme à 17 h)

Entrée libre les jeudis de 16 h à 21 h
Demi-tarif le dimanche
Entrée GRATUITE pour les membres

Le Musée sera ouvert tous les jours du lundi 20 décembre au dimanche 9 janvier, sauf le samedi 25 décembre. Le Musée fermera ses portes à 15 h le vendredi 24 décembre.

Construisons en chœur

Toute la journée, du 28 au 30 décembre et les 2 et 3 janvier

À l'aide de milliers de cubes de formes et de tailles différentes, les enfants pourront construire d'extraordinaires structures. Des bâtisseurs chevronnés reconstitueront des monuments du monde de 13 h à 14 h 30.



Sons, sons, jolis sons!

Jusqu'au 9 janvier

Faites du bruit! Les enfants peuvent s'amuser avec de surprenantes machines à sons.



100, rue Laurier, Gatineau (Québec)
(819) 776-7000
www.civilisations.ca

MUSÉE CANADIEN DES CIVILISATIONS



CANADIAN MUSEUM OF CIVILIZATION



TOURNÉE 2005

Un rendez-vous d'amour



**ALAIN MORISOD
SWEET PEOPLE**

EN SPECTACLE

21 et 22 mai 2005

Centre national des Arts
LOUEZ VOTRE SIÈGE DÈS MAINTENANT!

GUICHETS
CENTRE NATIONAL DES ARTS

ticketmaster.ca
755-1111
www.ticketmaster.ca

TERMINUS VOYAGEUR
238, BOUL. SAINT-JOSEPH, (SECTEUR HULL)

Une présentation :  **LeDroit**  

Les romans de Lemony Snicket ne sont pas à mettre entre les mains de jeunes lecteurs qui préfèrent les histoires qui se terminent bien. *Le Funeste Destin des Baudelaire* n'en demeure pas moins une série de romans savoureux pour quiconque est capable d'affronter le pire.

Valérie Lessard
LeDroit

Ils sont trois: Violette, Klaus et Prunille. Les trois jeunes orphelins verront, à la suite du décès tragique de leurs parents, leur destin devenir particulièrement funeste sous la plume étonnante, voire délirante, de Lemony Snicket.

À 14 ans, Violette est une ingénieu-

re en herbe, capable de créer des machines et des gadgets aussi pratiques que farfelus, et qui repousse ses cheveux sur les côtés dès qu'elle a besoin de réfléchir.

Klaus, âgé de 12 ans, dévore les livres, ce qui en fait l'érudit du trio, puisqu'il maîtrise un impressionnant vocabulaire.

Quant à Prunille, bambin sans âge qui grommelle plus qu'elle ne parle — ce qui ne l'empêche pas de s'exprimer! — elle use de ses dents pour mordre dans la vie et prendre sa place.

Un incendie viendra ternir le sort des enfants, jusque-là fort heureux.

Dès la première page du premier tome (la série en compte six dans sa version française, jusqu'à maintenant), la tragédie frappe. Leurs parents morts dans le sinistre qui a complètement ravagé leur maison, les orphelins se verront confiés aux bons (permettez-moi d'en douter) soins du sinistre comte Olaf, un lointain parent.

Le machiavélique (et le mot est faible) personnage, après avoir tenté d'épouser Violette, dans *Nés sous une mauvaise étoile*, n'aura de cesse de poursuivre les enfants Baudelaire dans le but ouvertement avoué de mettre la main sur leur héritage, que l'ainée ne pourra cependant toucher qu'à sa majorité.

Le malheur rôde

Dans un style littéraire bien particulier, voire un brin déstabilisant *a priori*, Lemony Snicket s'adresse directement aux lecteurs, le prenant à partie ou le mettant en garde, tout ça pour lui rappeler sans cesse à quel point le malheur rôde dans les pages de ses romans.



Le Funeste Destin des Baudelaire baigne ainsi dans un univers som-

À l'affiche au CENTRE NATIONAL DES ARTS

Noël avec l'Orchestre du CNA
Soirée parfaite pour la famille!



18 DÉCEMBRE

George Daugherty, chef • Tyley Ross, ténor
Monica Huisman, soprano • Cantata Singers of Ottawa
Chœur des jeunes de la région d'Ottawa
Danseurs de l'École de danse
Activités pré-concert pour les enfants dès 18 h

TD Groupe Financier Banque TD
CONCERTS POUR LES JEUNES
avec l'Orchestre du CNA • Boris Brodt, chef

La Filière espagnole
Découvrez les irrésistibles rythmes syncopés de la musique latine — le flamenco, le tango et les mariachis.

8 janvier 13 h 30 et 15 h 30
Billets pour enfants seulement 14,50 \$
Arrivez 45 minutes avant le concert pour prendre part aux activités d'avant concert.



Hubbard Street Dance Chicago

Directeur général Jim Vincent
Deux programmes complètement différents

12 et 13 janvier
Avec l'Orchestre du CNA sur la musique de Bach puis l'Orchestre seul qui jouera le chef d'œuvre de Mozart : Messe en do mineur, « Grand Messe »
Billets : 27 \$ - 77,50 \$

15 janvier
Répertoire varié dont Rooster — célébration sexy et envoûtante des classiques des Rolling Stones et des années 1960!
Billets : 28 \$ - 50 \$



Série Signature MARK MOTORS OF OTTAWA Audi
Donor Série A présentée par ASIAN EXCHANGE
Collaborateur de la tournée du 13 janvier AIM TREMARK
HUBBARD STREET DANCE CHICAGO

Fête viennoise du Nouvel An

1^{er} janvier

Christoph Campestrini, chef
Karina Ganvin, soprano
Krisztina Szabo, mezzo-soprano
avec grand orchestre

Salle Southam 14 h 30 Déjeuner du jour de l'an 12 h

À l'achat de 125 \$ ou plus en bons-cadeaux du CNA, obtenez une paire de billets gratuits.*



* Certaines restrictions s'appliquent.

La Série Début Aber animée par Eric Friesen, CBC Radio Two, Caitlin Tully, violon, Foyer principal du CNA, le 7 janvier à midi, billets 3 \$

A18 LE DROIT, OTTAWA-GATINEAU, ÉDITION WEEK-END 18 ET 19 DÉCEMBRE 2004

 CENTRE NATIONAL DES ARTS
NATIONAL ARTS CENTRE

 35th YEARS OF INSPIRATION
www.nac-cna.ca

(613) 755-1111
ticketmaster.ca

HEURES D'OUVERTURE DE LA BILLETTERIE DU CNA
lundi - samedi 10 h à 21 h
www.buzzdirect.ca

TARIFS ET FORAITS DE GROUPE
947-7000 (384)
grp@nac-cna.ca

OREGANO'S

Pasta Market

Nous serons ouverts à Noël
Buffet spécial dès 15 h

Dinde, jambon, tourtière, lasagne,
cannelloni et plus...

15,95 \$ par personne
8,95 \$ enfants de 12 ans et moins
Taxes en sus

Composez le 241-5100
Réservez dès maintenant!

74, rue George, Marché By, Ottawa

Réservez dès maintenant
pour la veille du jour de l'an

d'histoires tragiques

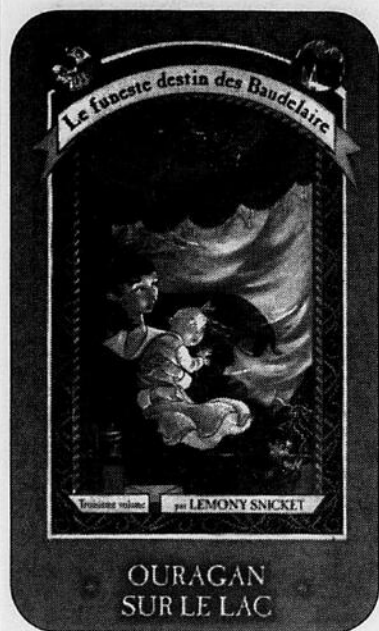

bre et gothique, mais également très excentrique. Certains personnages pourront paraître des plus terrifiants, mais la débrouillardise et l'intelligence des trois héros leur permettront toujours de se tirer des mauvais pas et des situations difficiles auxquels ils sont confrontés (du moins pour un temps, souvent très court), ce qui aura malgré tout l'heur de rassurer les plus jeunes lecteurs... et/ou leurs parents. Les éclaircies (ou les moments de bonheur, si vous préférez) se font toutefois plutôt rares. Mais qu'à cela ne tienne, cela n'enlève rien au plaisir de suivre les

mésaventures de Violette, Klaus et Prunille. Au contraire, c'est ce qui fait le charme indéniable de cette série.

Lemony Snicket, qui semble se plaire à cultiver le mystère autour de sa personne sur son site Internet — et ce, au grand plaisir de ses inconditionnels, j'en suis convaincue — a déjà signé 11 titres en anglais sur les orphelins Baudelaire, qui continuent donc de tomber de Charybde en Scylla. C'est dire à quel point les choses iront de mal en pis, comme vous l'expliquerait assurément Klaus!

*Le Funeste Destin des Baudelaire —
Nés sous une mauvaise étoile;
Le Laboratoire aux reptiles;
Ouragan sur le lac;
Cauchemar à la scierie;*

*Piège au collègue;
Ascenseur pour la peur,
Lemony Snicket, Éditions Héritage*

☆☆☆ 1/2

Offrez **BROUÉ** à Noël!

BROUÉ

Faites vite... dernières représentations en 2005 !!!
Supplémentaire : 12 février

10 ET 11 FÉVRIER
Centre national des Arts

avec Michel Côté Marcel Gauthier Marc Messier une comédie de Claude Meunier Jean-Pierre Plante Francine Ruel Louis Sala Michel Côté Marcel Gauthier Marc Messier

Louez votre siège dès maintenant!
GUICHETS
CENTRE NATIONAL DES ARTS

ticketmaster.ca
755-1111
www.ticketmaster.ca

TERMINUS VOYAGEUR
238, BOUL. SAINT-JOSEPH, HULL

SPEC PLUS **TVA · CHOT** **LeDroit** **CJRC 1150**
www.RadioNord.com www.ledroit.com www.cjrc1150.com

WWW.LOUISJOSEHOUE.COM

LOUIS JOSE HOUE

ADISO CERTIFIÉ DOUBLE PLATINE 200 000 BILLETS VENDUS

SUPPLÉMENTAIRE

31
janvier
2005

LOUEZ VOTRE SIÈGE DÈS MAINTENANT!

GUICHETS CENTRE NATIONAL DES ARTS ticketmaster.ca **755-1111** www.ticketmaster.ca **TERMINUS VOYAGEUR** 238, BOUL. SAINT-JOSEPH, (DÉTECTEUR HULL)

Une présentation : **SPEC PLUS** **LeDroit** **CJRC 1150** **TVA · CHOT**
www.ledroit.com www.cjrc1150.com www.RadioNord.com

Au Québec, la chanson m'enchante! GATINEAU EN CHANSON

Si vous désirez vous procurer des billets pour un spectacle en particulier, vous devez vous présenter ou téléphoner à la billetterie où le spectacle est présenté.



Claire Pelletier, auteure, compositrice et interprète, et porte-parole de cette troisième édition de *Au Québec, la chanson m'enchante!*

Au Québec, la chanson m'enchante!

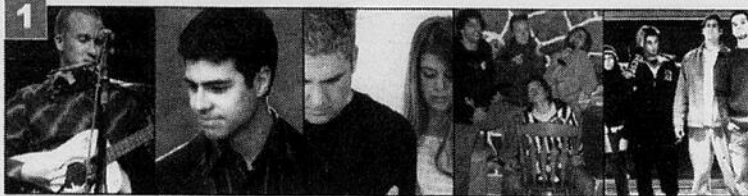

12 février • 15 \$
GATINEAU PREND LA SCÈNE
Artistes régional de la relève



19 janvier
ANNE SYLVESTRE
25 \$

OBTENEZ 20% DE RABAIS sur chaque billet acheté avant le **24 décembre!**

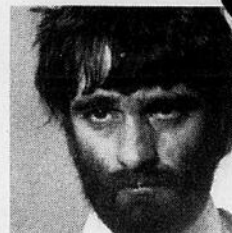

20 janvier
PLUME
31 \$



21 janvier
ANDRÉE WATTERS
20 \$



22 janvier
KATE ET ANNA MCGARRIGLE
30 \$



26 janvier
LAURÉATS DU Festival international de la chanson de Granby
Guillaume D'Aoust, Malade Mantra et Pascale Delagnes
15 \$



27 janvier
PIAF / GARLAND
Piaf / Garland : Deux voix, une passion interprété par Micheline Scott
22 \$



28 janvier
CLAIRE PELLETIER
25 \$



29 janvier
YELO MOLO
20 \$



11 février
RENÉE CLAUDE
Moi c'est Clémence que j'aime le mieux
25 \$

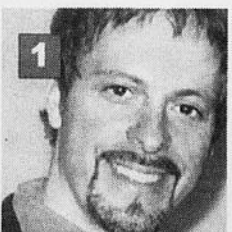

17 février
GINO QUILICO
Baryton lyrique
32 \$

Gatineau

Salles

1 **Salle Odysée**
Maison de la culture de Gatineau
855, boul. de la Gappe, Gatineau
Billetterie : (819) 243-2525

2 **Salle Jean-Després**
Maison du Citoyen
25, rue Laurier, Gatineau
Billetterie : (819) 595-7455

3 **Salle La Basoche** • Centre culturel du Vieux-Aylmer
120, rue Principale, Gatineau • Billetterie : (819) 685-5033



●●● À lire

→ SUITE DE LA PAGE A5

reliés au thème sur lequel Bretécher s'amuse à faire de courtes variations. Amusant, mais moins corrosif que les précédents, cet album se moque des stress causés par les agressions répétées des virus et autres mauvais produits sur nos pauvres corps affaiblis et nos esprits dérangés. Tour à tour boursoufflée, dépitée, agacée ou frustrée, Agrippine en voit de toutes les couleurs. Dans cette période faste en contacts, virus et excès alimentaires en tous genres, l'album *Allergies* lance un pavé dans la mare de nos mauvaises habitudes. Aux éditions Claire Bretécher.

La bible de la BD

Pour tout érudit, amateur ou simple curieux, la nouvelle édition du *Larousse de la BD* constitue la bri-



que fondatrice sur laquelle toute bibliothèque de bande dessinée devrait reposer.

Avec presque 900 pages d'informa-

tions denses, cet ouvrage retrace l'essentiel de la bande dessinée mondiale, de 1896 à 2004. Colligées avec patience et rigueur, toutes les informations relatives aux principaux auteurs, personnages, séries, magazines et éditeurs y sont classées et abondamment illustrées. Enrichie de textes empruntés au guide *Totem La BD*, publié chez le même éditeur, une section centrale en couleur retrace l'évolution du Neuvième Art dans les principaux pays producteurs de BD. De l'Argentine à la Suède — en passant par le Québec! — ce dictionnaire regroupe l'essentiel de ce qu'il faut savoir si l'on s'intéresse un tant soit peu à la bande dessinée. Un dictionnaire ouvert sur le monde qui, pour cette nouvelle édition, comprend même des textes sur quelques séries et auteurs québécois. Un autre ouvrage marquant de Patrick Gaumer, chez Larousse.

Musée des beaux-arts du Canada

Hommage à Jean Paul Lemieux

Jusqu'au 2 janvier 2005

Important peintre québécois du XX^e siècle, Jean Paul Lemieux a créé un univers original qui lui a valu un succès tant critique que populaire partout au pays. Afin de souligner le centenaire de sa naissance, une trentaine d'œuvres témoigne de la contribution unique de cet artiste.

Organisée par le Musée des beaux-arts du Canada avec la collaboration du Musée national des beaux-arts du Québec.



Le visiteur du soir, 1956.

Matière multiforme Art et identité en Afrique

Jusqu'au 2 janvier 2005

Cette exposition remarquable met en lumière la multiplicité des thèmes, des matériaux, des techniques et des styles de l'art africain. Venez admirer plus d'une centaines de pièces — sculptures, masques, poteries, objets décoratifs, objets de culte et objets royaux — ainsi que des documents photo et vidéo sur une vingtaine de groupes culturels africains.

Organisée par le Museum for African Art, New York.



Ornement en forme de lion, Peuple achanti, Ghana. Charles et Kent Davis



Découvrez les grands maîtres grâce aux formidables possibilités du cinéma haute-définition.

Appuyé par des mécènes de la Fondation du MBAC

Renseignements :
(613) 990-1985 1 800 319-ARTS
380, promenade Sussex, Ottawa
musee.beaux-arts.ca

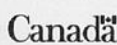

Musée des beaux-arts du Canada National Gallery of Canada

Festival Jeunesse outaouais

1^{RE} ÉDITION, 16 OCTOBRE 2004

**UN FESTIVAL EXCLUSIF
PAR ET POUR LES 12-17 ANS
DE L'OUTAOUAIS**

Merci

**À NOS BÉNÉVOLES, MEMBRES
DES CLUBS OPTIMISTES
DE L'OUTAOUAIS**



**AUX MEMBRES DU COMITÉ
ORGANISATEUR**

À L'AN PROCHAIN !

À NOS 18 PARTENAIRES

- Ville de Gatineau
- Agence de développement de réseaux locaux de services de santé et de services sociaux de l'Outaouais
- Table Jeunesse Outaouais
- Secrétariat à la jeunesse
- Gouvernement du Québec
- Commission jeunesse de la Ville de Gatineau
- Musée Canadien des civilisations
- Clubs optimistes de l'Outaouais
- Unité régionale des loisirs et des sports de l'Outaouais
- CanalVox
- Télé-Québec
- Hebdos Transcontinental
- LeDroit
- Commission scolaire des Portages-de-l'Outaouais
- Commission scolaire des Drapeaux
- Commission scolaire au Cœur-des-Vallées
- Commission scolaire des Hauts-Bois-de-l'Outaouais
- Commission scolaire Western Quebec

Au cours d'une entrevue télévisuelle, Dan Bigras l'a affirmé l'autre jour: *Le Show du Refuge*, c'est la cause qu'il défendra toute sa vie. Il a délibérément choisi ce combat, ayant connu lui-même une jeunesse trouble et les affres de la solitude.

Des chansons pour les sans-refuge



Dan Bigras

Presse Canadienne

À quelques jours de Noël, Radio-Canada présente, demain, à 20 h, la 14^e édition de ce spectacle de deux heures, enregistré au Métropolis, le 10 novembre dernier, et qui se veut un geste d'amour envers les jeunes qui vivent dans la rue. Les invités, d'année en année, y sont toujours plus nombreux. Cette fois, Ginette Reno et son fils Pascal, Ariane Moffatt, Marie Denise Pelletier, Luce Dufault, Lulu Hughes seront de la fête, de même que Les Violons d'Amérique.

On rappelle que les montants recueillis lors de la vente du DVD *Le Show du Refuge depuis le début*, regroupant les moments forts de cette série de spectacles annuels, seront également versés au Refuge des jeunes de Montréal.

Les surprises de la vie

La vie nous joue parfois de ces tours qui font que notre existence prend une tangente insoupçonnée jusque dans nos rêves les plus fous. Les invités de Mireille Dumas, à *Vie privée, vie publique*, racontent comment leur vie, un jour, a basculé.

En épousant le fils de l'empereur Bokassa, Évelyne Durieux est devenue princesse. Puis, le mariage s'étant dilué, la princesse, en deuxième noces, a épousé un simple ouvrier, quittant, du coup, fastes et excès. Elle parle de son nouveau bonheur. Fils d'un maçon marocain, la vie de Chico a complètement changé grâce au succès de Gypsy Kings. Le prince Michel de Grèce a renoncé à son titre d'Altesse Royale par amour pour Marina, une roturière.

Bernard Lavilliers raconte comment la chanson l'a sauvé des maisons de redressement, puis Christian Laplanche explique comment, écroué à 18 ans, il est devenu avocat 25 ans plus tard. Ces parcours hors du commun relèvent presque du conte de fées, à TV5, le lundi

20 décembre, à 19h30.
Clin d'œil à Claude Léveillée
L'année 2004 aura été éprouvante

pour Claude Léveillée, qui se remet doucement d'un deuxième ACV. Demain, à 23h27, TVA diffuse *Musicographie* qui abonde de témoignages de proches et de do-

cuments d'archives. Le document retrace le parcours du musicien, comédien et auteur-compositeur-interprète depuis son enfance. Paul Buissonneau, Robert Char-

lebois, Yvon Deschamps, Marcel Dubé, André Gagnon, Jean-Pierre Ferland et bien d'autres parlent de l'homme romantique à travers ses succès et ses déboires.

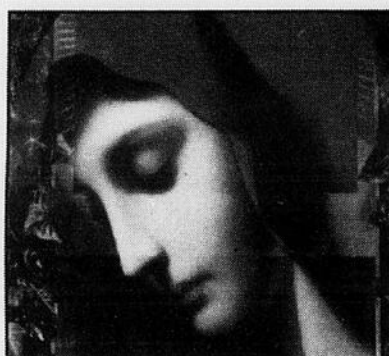

4 et 5 février • 32 \$ • 27 \$
Le peintre des madones ou la naissance d'un tableau

BOWATER
Production : Espace GO
Texte : Michel Marc Bouchard
Mise en scène : Serge Denoncourt
Distribution : Audrey Lacasse, Marie Pascale, Emmanuel Schwartz, Laurent Allaire, Annie Charland, Germain Houde, Caroline Lavigne, Renaud Paradis et Évelyne Rompré

Salle **ODYSSÉE**
Billetterie 243-2525
855, boulevard de la Gappe, Gatineau • www.maisondelaculture.ca



23 février
JEAN-MARC CHAPUT
30 \$

énergie 104.1

25 février
JOSÉE BOUDREAULT
28 \$ • 25 \$



2 mars • 38 \$
Ladies' Night
Serge Postigo, Marcel Leboeuf, Michel Charette, François Chénier, Didier Lucien, Sylvie Boucher et Sylvain Larocque

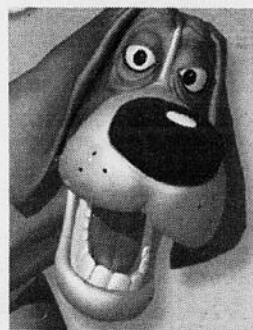

16 janvier, 15 h
Macaroni tout garni
Salsifis de gros défi
13 \$
pour les 3 à 7 ans



YOËL DIAZ
jazz cubain
15 janvier • 22 \$ • 19 \$

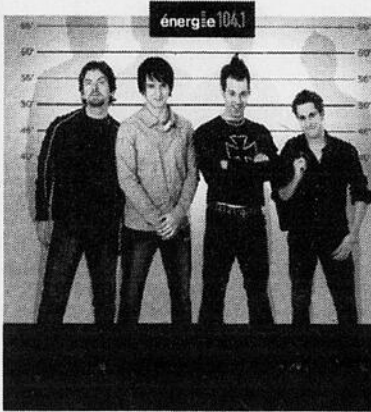

24 février • 20 \$
LA TOURNÉE JUSTE POUR RIRE
Christopher Williams, Alexandre Barrette, Billy Tellier et Maxime Leblanc

4 mars • 35 \$ • 32 \$
SOL
Prêtez-moi une oreille à tentative



FRANÇOIS MASSICOTTE
22 janvier
28 \$ • 25 \$

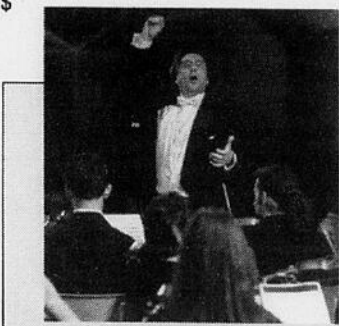

Orchestres des conservatoires de musique de Gatineau et Trois-Rivières
30 janvier • 15 h
22 \$ / 19 \$*



MICHAEL LAUCKE
guitariste flamenco
26 février • 22 \$ • 19 \$

A22 LE DROIT, OTTAWA-GATINEAU, ÉDITION WEEK-END 18 ET 19 DÉCEMBRE 2004

VH = Vidéotron Hull
VR = Vidéotron Rockland
RO = Rogers Ottawa

Samedi soir au petit écran...

Edition régionale

STATION	VH	VR	RO	17 h 00	17 h 30	18 h 00	18 h 30	19 h 00	19 h 30	20 h 00	20 h 30	21 h 00	21 h 30	22 h 00	22 h 30	23 h 00	23 h 30
9 CBOFT	3	3	5	Histoires...	Justice	Le Téléjournal	1604		Cinéma / L'INDESTRUCTIBLE (3) avec Bruce Willis, Samuel L. Jackson	Le Téléjournal	Impact	Le Garage	Cinéma				
34 CFGS	5	5	11	...mijote?	Gr. Journal	Ladies' Night	Cinéma / UN FLIC À LA MATERNELLE (5) avec Arnold Schwarzenegger	Cinéma / MOI, MOI-MÊME ET IRÈNE (5) avec Jim Carrey, Renée Zellweger	Gr. Journal								
40 CHOT	10	10	10	Cinéma / MAMAN... (16:00)	Le TVA...	Cinéma / DE QUOI J' ME MÊLE MAINTENANT (6)	Cinéma / VOUS AVEZ UN MESSAGE (5) avec Tom Hanks, Meg Ryan	Le TVA	Cinéma (23:28)								
VOX VOX	22	22	25	Certifié bio	Libre Accès	100% écolo	...Arts	Musique urbaine avec...	Blanchette	Top Plus	...l'humour	Premières Loges	Infocomm				

Dimanche soir au petit écran...

STATION	VH	VR	RO	17 h 00	17 h 30	18 h 00	18 h 30	19 h 00	19 h 30	20 h 00	20 h 30	21 h 00	21 h 30	22 h 00	22 h 30	23 h 00	23 h 30
9 CBOFT	3	3	5	5 sur 5	Le Téléjournal	Découverte	...Lafaque	Le Show du Refuge / Ginette Reno, Luce Dufault	Le Téléjournal	Pleins Feux / Cyberjack							
34 CFGS	5	5	11	Pas si bête...	Gr. Journal	Les Étoiles de Noël	Cinéma / NEW YORK EN AUTOMNE (5) avec Richard Gere, Winona Ryder	Cinéma / LA BLONDE DE MON PÈRE (5) (21:45)									
40 CHOT	10	10	10	Cinéma (16:00)	Le TVA...	...des fans	Demandes spéciales	Cinéma / LE SAPIN A DES BOULES (5) avec Chevy Chase	Et maintenant... Pierre Delanoë	Le TVA	Musico. (23:27)						
VOX VOX	22	22	25	Arrive en ville!	Révélation	Planifiez...	LéZarts	Parole et Vie	Ma maison	L'Outaouais...	Libre Accès	Infocomm					



Droit

cyberpresse.ca

CAHIER PUBLICITAIRE

Formation
perfectionnement

Visitez notre galerie et notre boutique.

→ défoulez-vous
→ cliquez sur
→ www.artottawa.ca

Anna se défoule grâce au collage
Ses œuvres ont de l'étoffe.

**ÉAO 2005
Cours D'HIVER**
Plus de 100 cours offerts
INSCRIVEZ-VOUS MAINTENANT

Peinture
Dessin
Photographie
Fabrication de papier
Techniques mixtes
Sculpture
Poterie

ÉCOLE D'ART D'OTTAWA
35 rue George Marché By Ottawa
(613) 241.7471 info@artottawa.ca

COLLÈGE D'ALFRED : UNE APPROCHE PÉDAGOGIQUE AXÉE SUR L'ENVIRONNEMENT

En offrant, à compter de septembre 2005, un nouveau programme de deux ans en *Gestion de l'environnement*, le Collège d'Alfred ne cherche pas seulement à occuper un créneau déjà en forte demande. Ce nouveau diplôme donne suite à une réflexion plus profonde sur la direction stratégique du collège francophone qui a décidé de privilégier dans tous les secteurs d'enseignement « la saine gestion de l'environnement ».

« Dans notre plan stratégique, nous avons identifié l'environnement comme axe principal de l'approche pédagogique », explique le directeur du Collège d'Alfred, Gilbert Héroux. Ainsi, l'environnement devient une considération permanente dans tous les programmes d'études. Même la ferme de 350 acres du Collège, située aussi à Alfred, sera transformée en ferme biologique et deviendra la première ferme « certifiée bio » dans une institution d'éducation postsecondaire au Canada.



Avec le seul programme francophone hors-Québec en gestion de l'environnement, le Collège d'Alfred espère attirer des étudiants d'un peu partout, voire de l'étranger. L'institution collégiale est déjà maître d'œuvre de six projets internationaux ayant des incidences environnementales, notamment sur l'eau en milieu rural.

Le nouveau diplôme s'inscrit dans la lignée du Centre ontarien des eaux usées en milieu rural, un projet lancé par le Collège d'Alfred, et autofinancé depuis deux ou trois ans. Ce programme « permet d'abord de favoriser une meilleure connaissance des technologies de traitement des eaux usées dans le secteur rural et vise trois marchés de base : le secteur résidentiel, le secteur agricole et les petites communautés »,

ajoute M. Héroux.

« Le deuxième objectif du programme est d'offrir une formation aux gens qui ont un rôle à jouer – les inspecteurs municipaux, les propriétaires de systèmes, les agriculteurs, les résidents et tous ceux qui ont besoin de traiter les eaux hors d'un système municipal », poursuit-il.

Le programme de Gestion de l'environnement offrira pour sa part deux voies de spécialisation – l'agroenvironnement et le milieu municipal et industriel (en milieu rural, bien sûr). Pour obtenir leur diplôme, les étudiants devront suivre des cours généraux (mathématiques, informatique), mais aussi des cours spécialisés comme politique et environnement, géomatique, gestion des ressources hydriques, techniques d'échantillonnage, introduction à la microbiologie, techniques d'analyse environnementale. Tous les étudiants devront également réaliser un projet en environnement avant la fin du programme.

Le Collège anticipe une forte demande compte tenu de la croissance rapide de la main-d'œuvre environnementale. Selon une étude de l'Association canadienne des industries de l'environnement, la main-d'œuvre du secteur augmente à un rythme 60 % plus rapide que l'ensemble de l'économie. D'un bout à l'autre du Canada, il y aurait présentement près de 12 000 emplois vacants dans les industries environnementales qui prévoient, par ailleurs, créer 27 000 nouveaux postes d'ici à 2006!

Le créneau environnemental permettra aussi au Collège d'Alfred d'accroître son rôle de centre de recherche de l'Université Guelph.

Pour en savoir plus, il suffit de composer le (613) 679-2218 ou de visiter le site Web du Collège à <http://www.alfredc.uoguelph.ca/>.

Université du Québec en Outaouais

PROFITEZ DE NOS SESSIONS PUBLIQUES DE PERFECTIONNEMENT EN FORMATION LANGAGIÈRE EN 2005

**INSCRIVEZ-VOUS VITE!
LE NOMBRE DE PLACE EST LIMITÉ.
DEMANDEZ NOTRE BROCHURE OU TÉLÉCHARGEZ-LA À NOTRE SITE INTERNET : www.uqo.ca/blum**

Titre	Durée	Date
La rédaction de documents pour le Web	9 h à 16 h	28 janvier 2005
La révision de documents multimédias	9 h à 16 h	17 mars 2005

L'UQO PEUT ÉGALEMENT OFFRIR DES ATELIERS DE PERFECTIONNEMENT SUR MESURE DANS VOTRE ENTREPRISE.

Bureau de liaison université-milieu
Université du Québec en Outaouais
C.P. 1250, succursale Hull
Gatineau (Québec) J8X 3K7

Téléphone : (819) 773-1806
Télécopieur : (819) 773-1808
Courriel : blum@uqo.ca

www.uqo.ca/blum

L'Université, ça change tout le monde!

Université du Québec en Outaouais

L'Université du Québec en Outaouais (UQO) vous ouvre toutes grandes les portes d'un avenir prometteur. C'est une université différente qui vous donne la possibilité de poursuivre vos études dans un environnement stimulant et unique en son genre.

Dominic et Nathalie
Étudiants à l'UQO

**NOUVEAU !
Baccalauréat avec majeure en communication**

Cliquez sur « futurs étudiants »
www.uqo.ca

RENSEIGNEMENTS GÉNÉRAUX
(819) 773-1850
question@uqo.ca

ENSEIGNEMENT SUPÉRIEUR : LA DEMANDE NE CESSE DE CROÎTRE

Entre les jeunes qui poursuivent plus longtemps leurs études et les dizaines de milliers d'adultes qui retrouvent les bancs d'école pour ajouter à leurs compétences, les universités ne savent plus où donner de la tête.

L'augmentation du nombre d'inscriptions à l'université a encore dépassé les prévisions cette année. Selon des estimations préliminaires de l'Association des universités et collèges du Canada (AUCC), on enregistre dans les universités canadiennes une hausse de 3,6 % des inscriptions à temps plein au premier cycle par rapport à l'automne dernier. Les inscriptions à temps plein aux cycles supérieurs sont aussi en hausse de 4,6 % cette année.

Les inscriptions à l'université augmentent plus vite que prévu et plus vite que le financement du gouvernement, ajoute l'AUCC. « C'est une croissance sans précédent, souligne Claire M. Morris, présidente-directrice générale de l'AUCC. De toute évidence, les étudiants comprennent la valeur d'une formation universitaire et ils demandent accès à l'université en nombre record. »

L'Association émet toutefois une mise en garde. Si certains gouvernements ont accru leur soutien aux universités au cours des dernières années pour permettre aux établissements d'accroître leur capacité d'accueil, le financement gouvernemental, dans l'ensemble, n'a pas suivi le rythme des inscriptions. « On peut se demander si les universités pourront continuer d'offrir encore longtemps une éducation de qualité à un nombre toujours croissant d'étudiants », déclare Mme Morris.

Selon l'AUCC, la hausse au premier cycle dépasse largement la croissance de la population des 18-21 ans, qui forment le noyau des étudiants au premier cycle. Au cours des quatre dernières années, la population de ce groupe d'âge a augmenté de 2,5 % au Canada, tandis que les inscriptions au premier cycle ont grimpé de 25 %.

C'est la septième année consécutive de forte croissance, indique l'Association. « Le Canada n'avait pas connu de hausse si soutenue depuis les années 60. »

L'effectif universitaire augmente si rapidement qu'il dépasse même les prévisions de l'AUCC. Dans son rapport *Orientations : le milieu universitaire (2002)*, l'Association prévoyait que de 2001 à 2011, les inscriptions augmenteraient de 30 %, ce qui équivaut à 200 000 étudiants supplémentaires, alors qu'en réalité, elles ont déjà augmenté de 130 000 étudiants en trois ans.

L'AUCC est l'association nationale qui représente les 92 universités et collèges universitaires publics et privés sans but lucratif au Canada.

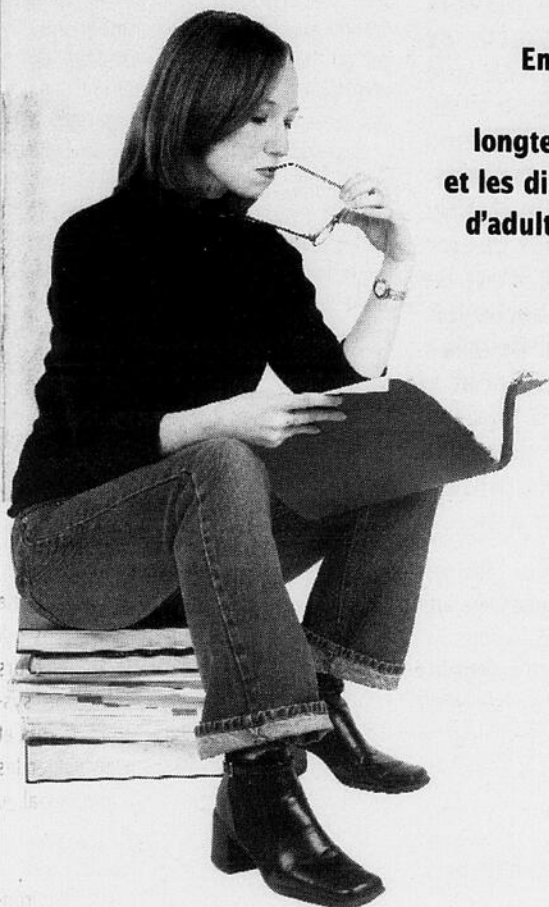

EDITORS'
ASSOCIATION OF CANADA
ASSOCIATION CANADIENNE DES
RÉVISEURS

Depuis plus de 20 ans,
nous contribuons au
perfectionnement des
réviseurs et des
professionnels de l'édition.

**Association canadienne des réviseurs
Région de la capitale nationale**

Ateliers de l'hiver 2005

Ateliers en français

Procédés de transformation de la phrase et
grammaire du textele 18 janvier
Le participe passé dans tous ses étatsle 27 janvier
Gagner la course d'obstacles en révision
informatiquele 11 février
La révision des textes traduitsle 8 avril

Ateliers en anglais

Advancements in Printing Technologyle 1^{er} février
Creating a House Stylele 21 février
Eight-Step Editingle 14 mars
Formatting in Wordle 29 mars
Editing on Computerle 30 mars
Substantive Editingle 28 avril

Pour obtenir davantage de renseignements ou pour
vous inscrire, composez le 613 820-5731, écrivez-nous
à rcn@reviseurs.ca ou consultez notre site Web au
www.reviseurs.ca.

ENAP

L'UNIVERSITÉ DE L'ADMINISTRATION PUBLIQUE

PRENEZ LES DEVANTS !

Programmes d'études de 2^e cycle

Procédez par étapes et optez pour :

- Un programme court
- Un diplôme d'études supérieures spécialisées
- Une maîtrise

- management public
- management international
- gestion des ressources humaines
- évaluation de programmes publics
- gestion financière du secteur public
- gouvernance et gestion des crises
- systèmes et technologies de l'information
- gestion des services de santé et des services sociaux

**Formation continue pour les
gestionnaires publics**

- sessions publiques
- programmes gouvernementaux
- formation en organisation et sur mesure

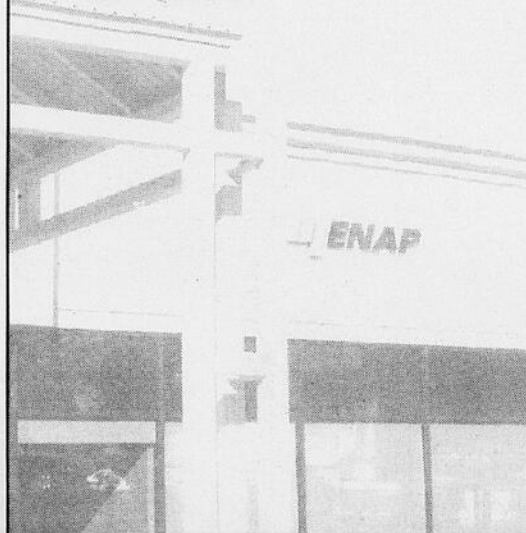

Renseignez-vous à notre campus de Gatineau
(819) 771-6095, poste 2222

Université du Québec
École nationale d'administration publique

www.enap.ca

Gestion de l'environnement

Diplôme d'études collégiales 2 ans



Collège d'Alfred
UNIVERSITÉ
de GUELPH

OAC
l'alimentation - la vie - le savoir

C.P. 580, 31, rue St-Paul
Alfred (Ontario) Canada
K0B 1A0

(613) 679-2218 poste 318

Débouchés

- Technicien de laboratoire ou de terrain
- Technicien en usines de filtration ou d'épuration des eaux usées
- Responsable du contrôle de la qualité
- Technicien en recherche et développement
- Animateur, éducateur à la protection de l'environnement
- Assistant technique en inventaires écologiques et aménagement du territoire

www.collegedalfred.ca
FORMATION PROFESSIONNELLE
DE GRANDS BESOINS

« Il faudrait que les parents comprennent qu'ils ne doivent pas voir une profession comme un titre, mais beaucoup plus comme ce qui passionne le jeune. Je pense que la clef du succès, si on veut garder les jeunes à l'école, c'est de tâcher de découvrir avec eux ce qui peut les passionner. Et pour y arriver, il faut les sensibiliser à la panoplie de métiers et de professions qui s'offrent à eux. »

En énonçant ce constat fort réaliste, Richard Champagne, directeur du Service régional de la formation professionnelle en Outaouais (SRFPO), songe notamment aux quelque 5000 emplois qui seront créés dans la région d'ici à 2007 dans les secteurs de la formation professionnelle. Déjà, dans plusieurs de ces secteurs, la main-d'œuvre est en très forte demande et des emplois demeurent à combler.

Des consultations, tenues le mois dernier avec de nombreux employeurs de la région, ont fait ressortir de grands besoins de main-d'œuvre dans des secteurs tels que l'alimentation, la construction et la santé, ajoute Lyne Coulombe, agente d'information au Service régional de la formation professionnelle. Le SRFPO coordonne les programmes de formation professionnelle des quatre commissions scolaires francophones de l'Outaouais.

Alimentation

En alimentation, la région dispose de programmes renommés avec un taux de placement excellent pour les diplômés. « On pense aux formations offertes au Centre de formation professionnelle Relais de la Lièvre-Seigneurie, à Buckingham, où les programmes en cuisine, boucherie et pâtisserie sont connus... et reconnus par les employeurs dans la région », explique Mme Coulombe.

(suite en page 31)

Une carrière enrichissante en

MASSOTHÉRAPIE

Vous êtes passionnés par la santé?
Vous visez le bien-être des gens?
Vous recherchez une carrière en pleine croissance?

Contactez la plus grande école de massothérapie au Canada!

Nous vous offrons...

- * des professeurs qualifiés et passionnés
- * un programme d'études renommé
- * des locaux modernes et spacieux
- * 17 ans d'expérience en formation
- * 2 campus dans la région pour vous servir
- * des plans de financement sans intérêt

Prenez rendez-vous pour visiter nos locaux
ET

explorez le monde merveilleux de la massothérapie avec une de nos fin de semaines d'initiation au massage



La différence qu'on ressent!



Institut
KINÉ-CONCEPT
Enseignement et
recherche en
massothérapie

Campus de GATINEAU

85 Bellehumeur
bureau 170
(819) 243-5777
1-866-885-5463

Campus d'OTTAWA

1800 Bank
bureau 300
(613) 736-5463
1-866-264-5463

www.kineconcept.com



Se préparer à recevoir

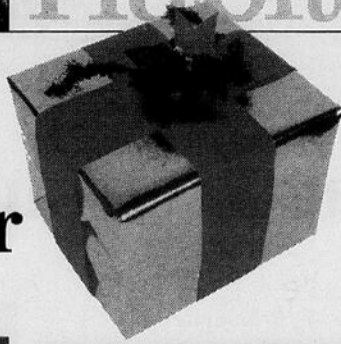

Le grand jour approche... Vous êtes de plus en plus convaincu que vous n'arriverez jamais au 25 décembre en même temps que tout le monde? Pourtant, comme l'an passé, vous fêterez Noël comme prévu. Il suffit de rester calme et d'établir une petite liste de choses à faire avant le jour N. Une fois écrits sur papier, les préparatifs pour le repas de Noël vous sembleront beaucoup moins angoissants.

Qu'est-ce qu'on mange?

C'est le moment de figurer votre menu. Pourquoi ne pas remplacer la traditionnelle dinde de Noël par des cailles farcies, des chapons ou encore des poitrines de dindon glacées. Prévoyez les mets, bouchées et desserts glacés que vous pourriez préparer à l'avance et conserver au froid jusqu'au jour N. Vous pouvez également consulter les sites Internet de La Boîte à Recettes Web et Les Saisons de Clodine, qui contiennent une foule de recettes et d'idées de menu pour les Fêtes.

La bonne vieille dinde.

La dinde demeure une valeur sûre dans le temps des Fêtes. De plus, votre oncle Albert préfère ce gros oiseau plutôt que ces minuscules plumeaux que nous appelons des cailles. Si vous n'avez pas encore acheté votre dinde, dépêchez-vous avant qu'elles ne s'envolent toutes des supermarchés. Choisissez de préférence une volaille nourrie au grain. Conservez-la au congélateur et faites-la décongeler au réfrigérateur (pas sur votre comptoir de cuisine) environ trois à quatre jours avant de la préparer, selon sa grosseur.

À boire, à boire!

Vous avez décidé de faire un repas de Noël et de recevoir vos proches? Pensez dès maintenant à choisir les vins qui accompagneront le repas pour éviter ainsi la cohue de dernière minute! Profitez d'Internet en commandant vos alcools en ligne sur le site de la SAQ.

La présentation de la table

Une bonne présentation ajoute au succès d'un repas réussi. Des centres de table tels un mini-sapin, des fleurs séchées ou un arrangement de chandelles ou de fruits viendront ajouter de l'ambiance à votre souper. Prévoyez-en un petit pour chaque groupe de six personnes plutôt qu'un gros au centre que les invités placés au bout de la table ne pourront apprécier.

Oups, la vaisselle!

Avez-vous pensé à vérifier votre service de table? Vous manque-t-il des verres? N'hésitez pas à emprunter à votre mère son service de porcelaine blanche. Assortissez-le avec un autre de couleur, nouez des rubans autour des ustensiles dépareillés ou attachez des guirlandes sur les pieds des coupes à vin. On n'y verra que du feu et l'effet n'en sera que plus intéressant.

Havre Wakefield

POUR UN TEMPS LIMITÉ,
Obtenez un abonnement sans frais pour le golf et le ski à Edelweiss.

Vous ne retrouverez rien de comparable!
Inclus : piscine-tennis-gymnase-marina à proximité : golf - ski et beaucoup plus

1^{re} PHASE :
vendu à 75%

2^e PHASE :
Présentement en vente
25% déjà de vendu!



James Hardie

www.havrewakefield.com

INFORMATIONS : Renaud Plourde (819) 459-4417 ou (819) 775-2838

Ouvert 7 jours semaine / Lun. - mar. - mer. de 10 h à 19 h / Jeudi de 10 h à 17 h / Vendredi de 13 h à 16 h / Sam. - dim. de 12 h à 17 h

Place Champlain

L'ADRESSE EXCLUSIVE EN BORDURE DE LA RIVIÈRE DES OUTAOUAIS

Vue imprenable sur la rivière et la ville, à deux pas de la piste cyclable et à cinq minutes des terrains de golf et du parc de la Gatineau, Place Champlain est un concept raffiné d'élégance urbaine.

32 unités disponibles de 1 à 3 c. à. c.
156 000 \$ à 294 000 \$
TPS et TVQ incluses



BRIGIL

Le Groupe Hoefly

Venez visiter nos modèles
154 de Lucerne Secteur Hull (819) 770-5800
Mardi au jeudi : 14 h à 19 h
Vendredi au dimanche : 13 h à 17 h
Lundi : FERMÉ

www.placechamplain.ca

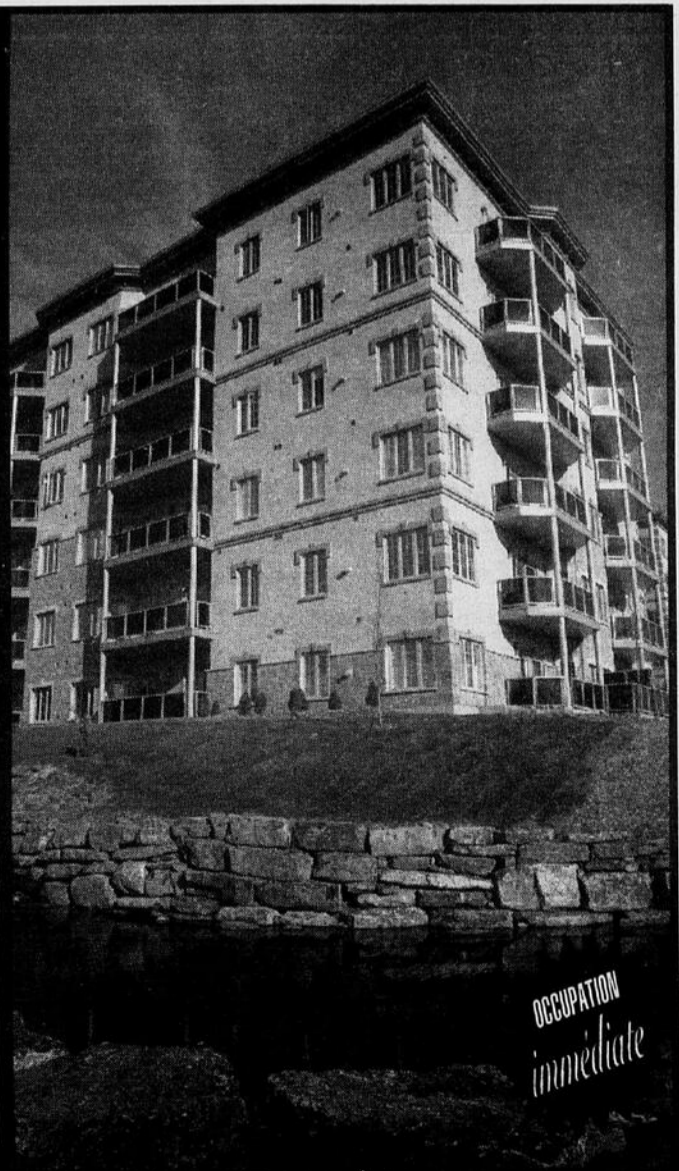

OCCUPATION
immédiate

Des idées de cadeaux pour la cuisine

Pour ceux et celles qui n'auraient pas encore complété leurs emplettes des Fêtes, voici quelques suggestions de cadeaux à offrir à l'être aimé qui aime bien cuisiner de bons petits plats :

- Plats pour servir le spaghetti (plats à bordure relevée).
- Ensemble pour faire son vin ou sa bière soi-même.
- Minuterie.
- Hachoir à viande.
- Système de filtration Brita.
- Sous-plats.
- Pompe garde-vin de Starfrit. Système de conservation pour bouteilles de vin entamées qui permet d'évacuer l'air des bouteilles de vin.
- Plats Tupperware.
- Scelleur de sacs. Pratique pour sceller les sacs déjà ouverts.

- Rotato de Starfrit : éplucheur de pommes, patates, etc.
- Poivrière électrique Starfrit. Pour moulinier le poivre d'une seule main.
- Ensemble salière et poivrière en argent ou fait d'une forme particulière.
- Tablier pour faire la cuisine.
- Cafetière à cappuccino/espresso.
- Boulangeur pour la cuisson du pain.
- Autocuiseur à la vapeur.
- Service à fondue.
- Appareil pour sceller les sacs sous vide.
- Support à épices.
- Pot à marinades.
- Barbecue à gaz.
- Barbecue électrique d'intérieur/extérieur.
- Lave-vaisselle.

Plaisirs de la bouche...

- Un assortiment de grains de café.
- Bouteille de cognac XO.
- Nougats en barre ou boîte de Nougat.
- Chocolat Montignac.
- Un vin d'une cuvée spéciale.
- Un vin de l'année de son anniversaire.
- Une cage pour bouteille de vin (maintien des bouteilles à l'horizontal).
- Truffes noires fraîches.
- Confitures ou marinades faites maison ou achetées.
- Bouteille de cognac, de champagne, de scotch, etc.
- Assiette de fromages assortis.
- Assortiment de produits fins (vins, fromages importés, confitures, noix, craquelins, chocolats belges, etc.)
- Pot de miel avec fruits.
- Pot de ganache au miel.
- Gelée royale.
- Sirop d'érable.
- Coffret de bois contenant différentes sortes de thé.
- Coffret de tisane.
- Bâtonnets de miel pour sucrer le thé.
- Bonbons à l'érable.

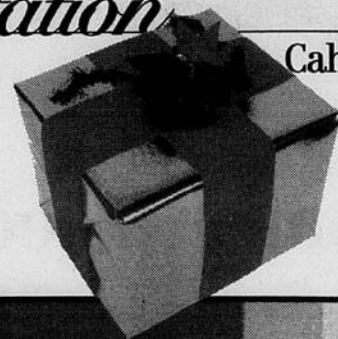

E NSEMBLE, NOUS POUVONS FAIRE UNE DIFFÉRENCE!



Le gouvernement du Canada, par l'entremise de la **Société canadienne d'hypothèques et de logement (SCHL)**, travaille avec ses partenaires afin de faciliter la création de logements abordables.

Le Centre canadien du partenariat public-privé dans l'habitation de la SCHL offre aux entreprises privées et aux organismes à but non lucratif des conseils, du financement initial, des prêts sans intérêt et des assouplissements aux critères de souscription pour aider à la production d'ensembles de logements abordables.

Pour plus de renseignements, composez le **1 800 668-2642** ou visitez le site Web de la SCHL à www.schl.ca

Canada

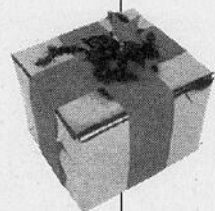

OCCUPATION IMMÉDIATE

Visite virtuelle : www.manoirsaintlaurent.ca

- moins de 1 kilomètre du pont Interprovincial
- balcon avec vue sur Ottawa ou la Gatineau
- construction béton et insonorisation supérieure
- plancher de bois et grande salle de bain
- air climatisé et ascenseur
- 5 appareils ménagers, stationnement extérieur et frais de notaire inclus
- stationnement intérieur disponible

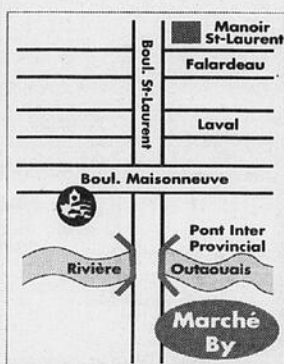

Le manoir
SAINT-LAURENT
Condominiums de luxe au centre-ville de Hull

Hypothèque
4%
pour 5 ans!



2 chambres à partir de **159 900\$**
incluant TPS et TVQ

VISITES LIBRES :
Lundi au Jeudi : 14 h à 19 h
Samedi et dimanche : 13 h à 17 h
ou en tout temps sur rendez-vous

122, boul. St-Laurent, Hull
819-778-7377

LE GROUPE
BRIGITTE
CONSTRUCTION

Le Groupe Hooley



Sonia
GRENIER



Nathalie
LAFLAMME



Joan
LECLERC



Chantal
PAQUETTE

Un Feng Shui fort révélateur

La maison que nous choisissons parle de nous de façon étonnante. Une rénovation de cuisine ne provient pas seulement du besoin de changer les armoires, le comptoir et l'atmosphère. La cuisine représente le lieu où se fait la transformation des aliments pour se nourrir. Les clients qui procèdent à une rénovation de cuisine ont besoin à coup sûr de transformer un secteur de leur vie. Lequel?

À ce point, c'est leur maison et mes clients qui me l'apprennent. Quand je relève la position de la maison avec la boussole, je découvre l'emplacement pour cette maison des huit secteurs de vie proposés par le Feng Shui. Pendant ce travail, je demande aux clients de mettre en ordre leurs priorités actuelles. Tout est important, me disent-ils : la carrière, la santé, la prospérité, la bonne réputation, les relations harmonieuses, la créativité, les voyages, le savoir. Mais comment choisir?

Je suggère de penser à l'immédiat. Qu'aimerais-je voir s'améliorer dans les prochains mois? Dans six mois ou un an, on pourra choisir autre chose, car nos objectifs peuvent changer. Pour illustrer mon propos, je vous fais part de deux secteurs de vie choisis par monsieur : santé et savoir et par madame : prospérité et savoir. Je constate ici à partir de leur date d'anniversaire que nous avons deux personnes du groupe « ouest ».

Quand nous avons cette information, nous choisissons une maison du même groupe que nous et nous sommes mieux supportés par notre environnement. Ce n'est cependant pas toujours le cas. Comme ici où la maison, à cause de sa position, appartient au

groupe « est », alors que ses deux habitants appartiennent au groupe « ouest ».

Premier point à soulever, les secteurs forts de la maison trouvés par les calculs de la boussole sont les secteurs faibles de ses habitants. Ces trois secteurs sont situés à l'arrière de la maison dans la cuisine et la dinette. Ces secteurs se définissent ainsi : le savoir, la santé et la prospérité. Voyez les secteurs à prioriser par les clients : prospérité, santé et savoir. Un hasard? Ces clients ont commandé une nouvelle cuisine qui sera installée la semaine prochaine. La cuisine se situe dans le secteur savoir et une partie du secteur santé. Monsieur, qui a pris sa santé en main avec une meilleure alimentation et des exercices, a déplacé le réfrigérateur dans le secteur santé la semaine précédant notre rendez-vous... Un hasard? Madame est en réorientation de carrière et veut apporter plus de prospérité dans sa vie. La pièce qui lui cause le plus de difficultés pour l'atmosphère est la dinette qui représente la prospérité dans cette maison. Un hasard?

J'apprends de mes clients qu'ils n'ont pas habité cette maison pendant neuf ans et qu'ils y sont revenus en se disant que ce n'était pas leur dernière maison. Tout se tient, n'est-ce pas? Je ne peux tout raconter dans cette chronique, mais plusieurs autres manifestations entre la maison et les clients se sont décodées pendant cette rencontre qui a duré un peu plus de quatre heures.

À travers cette analyse, nous avons discuté disposition du mobilier, couleurs, tentures et emplacement de tableaux, mais d'une façon beaucoup plus consciente et significative. Nous avons déplacé des meubles d'une pièce à l'autre. Nous avons maximisé l'espace dans une salle à manger et créé un meilleur flot du « Chi » (énergie de vie) par l'utilisation d'une garde-robe comme enfoncement pour un buffet ancien, et un miroir pour doubler l'abondance. Nous avons mis en valeur le mobilier existant dans le salon.

Nous avons disposé les objets personnels pour dynamiser les secteurs de vie choisis. Même si la couleur n'était pas encore posée sur les murs, ma cliente a constaté un changement d'énergie dans la maison et se sentait mieux qu'avant dans les pièces où nous avons travaillé.

Ce couple, rencontré en début de semaine, a démontré une ouverture à voir les choses autrement, ce qui leur a permis de prendre des décisions plus importantes au sujet de leur maison et d'écouter

un peu plus leur intuition. Mes clients ont été fascinés de constater que les gestes que l'on pose dans notre maison parlent de nous et pour nous dans la mesure où ils sont posés avec savoir et intention.

Joyeuses Fêtes à tous!

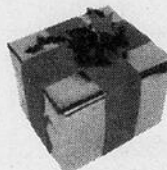

Joan Leclerc est design d'intérieur. Pour toute question, commentaire ou suggestion, vous pouvez la joindre au (819) 243-1060 ou par courriel à : jleclerc@bellnet.ca. Vous pouvez également communiquer avec elle pour de plus amples renseignements au sujet de cette chronique ou pour une consultation déco ou sur le Feng Shui.



"Même moi j'achète!"

Offrez vous le plus beau des cadeaux

Non seulement les condos Le Pérignon sont les plus raffinés et élégants du marché Gatinois, mais aussi, ils vous offrent une chance unique et sans égal à ne pas manquer!

Tous les acheteurs qui se procureront un condo avant le 31 janvier se mériteront:

- Un certificat-cadeau de Mobilia de 750\$
- Un certificat-cadeau de Corbeil Électroménagers de 750\$

Et ce n'est pas tout!

Les visiteurs raffolent du décor de notre condo modèle! Soyez parmi les premiers acheteurs de la phase 1, soit 72 unités de condo, et courez la chance de gagner:

- 1er prix : L'ameublement complet Mobilia de notre condo modèle d'une valeur de 25,000\$*
- 2e prix : Les électroménagers Corbeil de notre condo modèle d'une valeur de 10,000\$*

Venez découvrir les possibilités futures de votre condo Pérignon! N'hésitez plus, le bureau des ventes et condo modèle est à votre disposition au coin de Montée Paiement et boul. de la Vérendrye, et/ou prendre un rendez-vous en composant le 819-568-5757 / par courriel: info@leperignon.com

Heures d'affaires ce weekend :
Samedi & dimanche : 11 h à 18 h

*Les gagnants se doivent de payer les taxes applicables, soit la TPS et TVQ

LES PROJETS TYWOOD INC. Century 21 Mobilia Corbeil MICHELANGE PANZINI ARCHITECTES D'Arconco & Associés inc. CDID DESIGN M.H.



Place de la Falaise
CONDOMINIUMS

Classique,
RAFFINÉ
et charmant

CONDOMINIUM MODÈLE

548, boul. de l'Hôpital | Lundi au jeudi : 13 h à 18 h
Gatineau (en face de l'Hôpital) | Samedi et dimanche : 13 h à 16 h

(819) 561.9917 www.placedelafalaise.ca



Rivermead
Domaine

Paisible,
RAFFINÉ
et prestigieuse

MAISON MODÈLE

Maison à partir de 1 800 pi²

40, ch. Félix-Leclerc | Lundi au jeudi : 14 h à 19 h
Gatineau secteur Aylmer | Samedi et dimanche : 13 h à 17 h

(819) 771.4555 www.domainerivermead.ca

memora
— construction

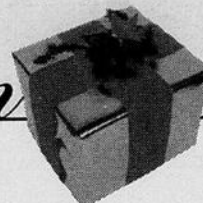

Une barre de compression en ajout aux serre-joints

Il arrive souvent, en atelier, que l'on doive composer avec une situation pour laquelle il n'existe aucun outil capable de nous aider à réaliser une tâche. Les activités de collage du bois présentent de ces situations où seule la débrouillardise arrive à bout d'une tâche.

Le collage d'un bâti de meuble dont les côtés sont passablement larges pose ce genre de problème. Si vous utilisez des serres pour en coller la carcasse, vous réussirez à appliquer une pression adéquate sur toute la largeur seulement en périphérie du bâti. À la hauteur des tablettes ou d'un plancher en retrait pour permettre un coup de pied, vos serres feront le travail en

bordure des panneaux, mais elles ne rejoindront pas la partie centrale puisque les serres ne diffusent de pression adéquate que sur huit pouces à partir de leur centre.

La meilleure façon d'appliquer une pression au centre d'un panneau consiste à fabriquer à même des pièces de bois franc massif des barres de compression. Coupez les pièces de bois de la même longueur que la largeur du bâti du meuble à coller. Puis, en partant du centre vers les deux extrémités, enlevez progressivement de plus en plus de matériel jusqu'à enlever environ 1/32" aux deux bouts de la pièce de bois. Ce

faisant, vous obtenez une barre de pression qui, une fois serrée contre le panneau à coller, transférera le maximum de pression en plein centre. En n'utilisant qu'une serre à l'avant et une serre à l'arrière de votre bâti, l'ajout de ces barres de compression vous permettra de coller vos tablettes sur toute leur surface avec une égale pression.



Claude Rainville est un ébéniste spécialisé dans la fabrication de meubles sur mesure. Pour toute question, commentaire ou suggestion, vous pouvez le joindre à l'Atelier des Cascades au (819) 827-0419.

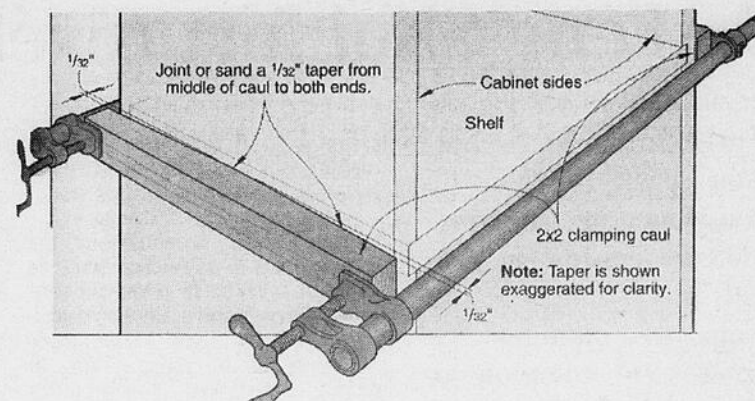

Le
Guide
des
projets
domiciliaires

LeDroit
cyberpresse.ca

- | | | | | | | | | |
|---|--|----------|----|--------------------------------------|----------|----|--|----------|
| 1 | CHARTRO
de sa construction | 669-0333 | 9 | CDM | 561-1971 | 17 | BENA
CONSTRUCTION INC. | 771-9099 |
| 2 | BRIGIL
CONSTRUCTION | 669-4663 | 10 | SILVEC
Construction | 827-9111 | 18 | MODULEX | 827-4997 |
| 3 | MAISONS LEMAY | 595-2482 | 11 | Seigneurie
Faubourg | 663-5297 | 19 | MAISONS LEMAY | 831-2887 |
| 4 | LES ENTREPRISES LAURENT LABRIE | 986-1128 | 12 | LES JARDINS MONSARRAT | 595-2999 | 20 | Les Constructions La Vérendrye | 663-0003 |
| 5 | RICHCRAFT
Constructeurs de maison de qualité | 682-7000 | 13 | UNIC | 595-5962 | 21 | memora
construction | 771-4555 |
| 6 | Les Habitations Bouladier | 568-0884 | 14 | Du Barry
CONSTRUCTION INC. | 568-2555 | 22 | GODIN | 684-0009 |
| 7 | CHARTRO | 669-4722 | 15 | BONNEVILLE | 771-6960 | 23 | JEDOM
CONSTRUCTION DÉVELOPPEMENT
Entrepreneur général | 776-1118 |
| 8 | GP | 682-9456 | 16 | FERME LIMBOUR | 561-5491 | 24 | BOULET | 682-8288 |

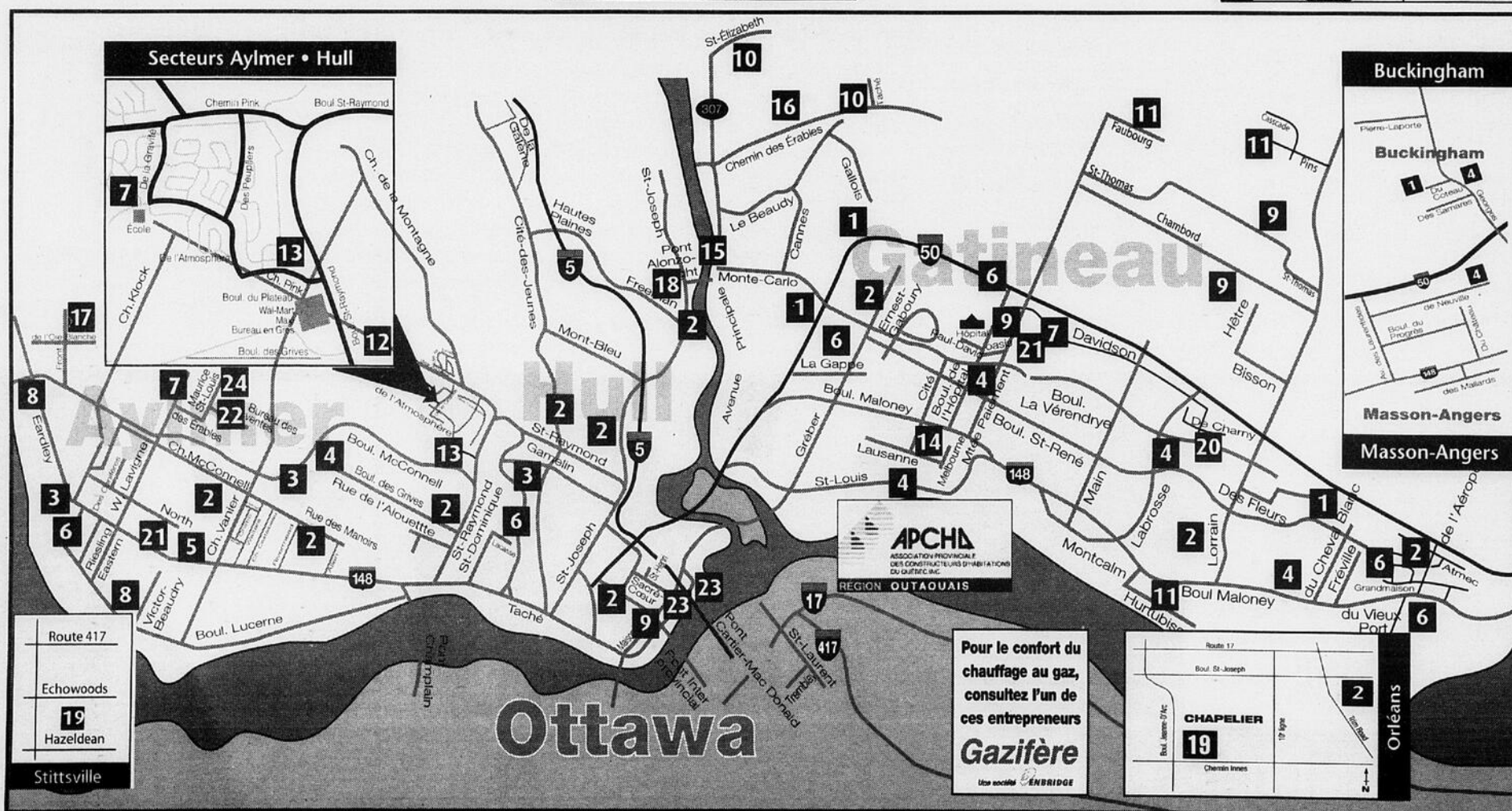

Pour le confort du chauffage au gaz, consultez l'un de ces entrepreneurs
Gazifère

CHAPELIER
19

Réservez votre espace publicitaire au 562-7747

FORMATION PROFESSIONNELLE DE GRANDS BESOINS

(suite de la page 26)

« Les restaurants et les commerces de détail embauchent nos diplômés, mais aussi les grands hôtels de la région, poursuit M. Champagne. La croissance de ces entreprises passe par un personnel bien formé. De plus, c'est un secteur d'avenir pour les jeunes, un secteur qui demande beaucoup de créativité. Mais en cuisine comme dans les autres métiers et professions, avant de devenir un chef, il faut apprendre, il faut pratiquer, il faut connaître la base. »

Construction

Dans le secteur de la construction, la région fait face à un problème double, voire triple. Non seulement la région manque-t-elle de main-d'œuvre, mais un fort pourcentage des travailleurs de la construction n'ont pas de diplôme d'études professionnelles ni

la reconnaissance qui l'accompagne. « Nous ne sommes pas les seuls qui le disent, les employeurs et la Commission de la construction du Québec encouragent les jeunes à obtenir leur diplôme avant d'arriver sur le marché du travail parce que cela facilite l'obtention du certificat de compétence qui a, en retour, un impact important sur leur salaire, sur les avantages sociaux et les rappels au travail », précise le directeur du SRFPO.

Par ailleurs, le fait que certaines formations (plâtrage, peinture en bâtiment, carrelage, pose des systèmes intérieurs) ne soient pas offertes en Outaouais ne fait qu'aggraver la situation. Pour obtenir leur diplôme d'études professionnelles (DEP) dans ces métiers, les jeunes doivent s'exiler à Montréal, ce à quoi peu d'entre eux consentent. « Nous serons bientôt en

demande pour couvrir ces secteurs-là », dit M. Champagne. Entre-temps, la région offre des formations intéressantes et rentables en charpenterie menuiserie, en plomberie et chauffage, briquetage, maçonnerie, dessins de bâtiment, mécanique industrielle de construction et d'entretien, et autres.

Santé

« Dans plusieurs domaines de la santé, et notamment dans les hôpitaux et CHSLD, le nombre de finissants ne réussit pas à combler la demande. » On a un urgent besoin d'infirmières auxiliaires, de préposés aux bénéficiaires, d'auxiliaires familiales, de préposés aux soins à domicile, d'assistantes dentaires et d'assistants techniques en pharmacie », résume Mme Coulombe.

POUR VOTRE RÉUSSITE PERSONNELLE ET PROFESSIONNELLE...

UNIVERSITÉ SAINT-PAUL  SAINT PAUL UNIVERSITY



... AIGUISEZ VOS FACULTÉS

- au coeur de la capitale du Canada
- frais de scolarité parmi les plus bas en Ontario
- un excellent ratio professeur/étudiants 1:12
- des études en français ou en anglais
- étudiez à temps complet ou partiel :

- | | |
|-------------------------|---------------------------|
| - animation | - droit canonique |
| - communications | - théologie |
| - éthique | - counselling pastoral |
| - philosophie | - dialogue interreligieux |
| - science de la mission | - études de conflits |

Formulaire de demande d'admission disponible sur notre site Internet sous Étudiants-Étudiantes

UNIVERSITÉ SAINT-PAUL
223, rue Main • Ottawa ON K1S 1C4
(613) 236-1393 • info@ustpaul.ca • www.ustpaul.ca

Commission scolaire des Hauts-Bois-de-l'Outaouais

331, rue du Couvent
Maniwaki (Québec)
J9E 1H5

Téléphone : (819) 449-7866
Télécopieur : (819) 449-2636

Internet : cshbo.qc.ca

Cap sur la réussite!



Formation en secrétariat juridique ou notarial

Durée : 240 heures

Date de début : 17 janvier 2004

Lieu de stage garanti

Très bonnes possibilités d'emploi

Pré-requis : Formation de base en secrétariat

Centre de formation

Lévis St-Jacques

Pour information :
(819) 561-2002

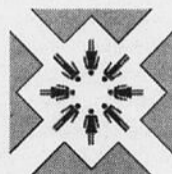

Service régional
de la
formation professionnelle
de l'Outaouais

PLUS DE 40 CHOIX
DE PROGRAMMES DE FORMATION

PLUS DE 5 000 EMPLOIS
INTÉRESSANTS DANS NOTRE RÉGION

La formation professionnelle
en Outaouais, un choix gagnant!

Plusieurs de nos programmes se retrouvent dans le Top 50 de la formation professionnelle 2004-2005

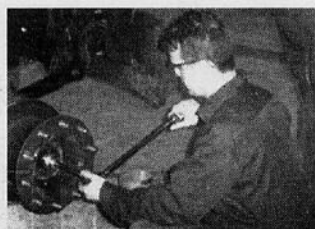
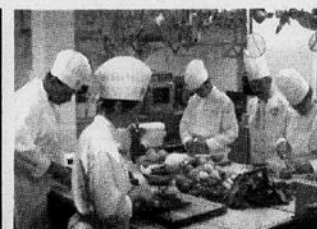

Centre Administration, commerce
et secrétariat de Gatineau
819.643.4640

CFP Compétences Outaouais
819.643.2000

CFP de l'Outaouais
819.771.0863

CFP Vision-Avenir
819.771.7620

CFP Relais de la Lièvre-Seigneurie
819.986-8514

CFP du Pontiac
819.683.1419

CFP Vallée-de-la-Gatineau
819.449.7922

Pour vous inscrire dans un de nos centres, une seule adresse :

www.srafp.com

Informez-vous auprès du centre le plus
près de chez vous ou visitez le :

www.inforoutefpt.org

NOUVEAU CRÉDIT D'IMPÔT POUR PROMOUVOIR LA FORMATION EN APPRENTISSAGE EN ONTARIO

Le gouvernement de l'Ontario a récemment annoncé l'instauration d'un crédit d'impôt pour la formation en apprentissage. « Le gouvernement s'était engagé à offrir aux Ontariennes et Ontariens plus de possibilités de suivre une formation comme apprenti qui les mènera vers des carrières enrichissantes dans les métiers spécialisés », déclarait Mary Anne Chambers, ministre de la Formation et des Collèges et Universités.

« Pour atteindre cet objectif, nous voulons nous assurer que les employeurs jouissent du soutien nécessaire pour s'engager davantage à offrir des programmes de formation professionnelle », a-t-elle poursuivi.

Une fois approuvé par l'Assemblée législative, ce crédit d'impôt remboursable serait de 25 % des salaires et des

traitements versés aux apprentis admissibles, principalement dans les secteurs de la construction, de l'industrie et de la fabrication. Ce taux passera à 30 % dans le cas des entreprises dont la masse salariale est inférieure à 400 000 \$, pour mieux les aider à former des apprentis.

Le crédit d'impôt fait partie du plan quadriennal du gouvernement visant à étendre le système d'apprentissage. D'autres mesures sont prévues dans le cadre du plan quadriennal relatif à la formation en apprentissage, y compris un investissement d'un montant supplémentaire annuel de 11,7 millions de dollars d'ici 2006-2007 pour permettre à 26 000 personnes de devenir apprenti chaque année. En outre, le gouvernement prévoit la création de 1500 bourses de 1000 \$ chacune pour les élèves qui ont décroché et qui reprennent leurs études secondaires pour obtenir leur

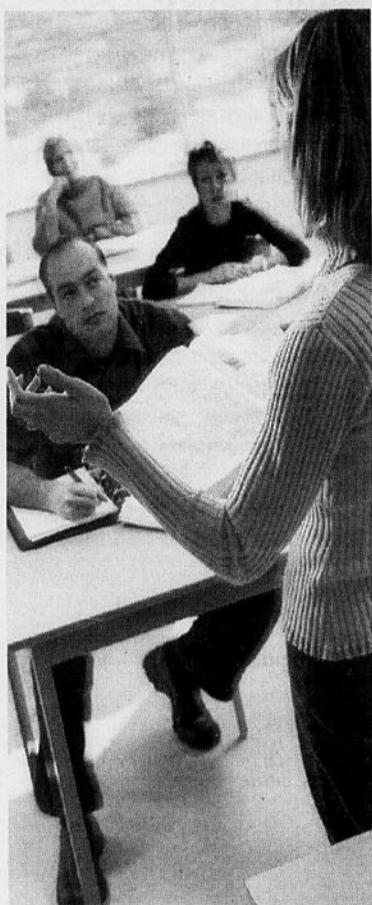

diplôme et suivre un programme d'apprentissage, une prime de 2000 \$ pour encourager les employeurs à embaucher ces jeunes comme apprenti et le lancement du *Programme apprentissage diplôme* qui tracera une voie claire pour inciter les jeunes à faire carrière dans un métier spécialisé et à entreprendre des études postsecondaires.

« Le crédit d'impôt pour la formation en apprentissage aidera les fabricants ontariens à concurrencer des entreprises d'ailleurs qui fournissent des encouragements à la formation », a déclaré James Bowman, président de l'Association canadienne de l'outillage et de l'usinage.

« En tant qu'employeur qui appuie fermement la formation en apprentissage, je suis ravi de cette initiative du gouvernement, a affirmé Bob Steenson, président d'Ontario Air Systems. Une

pénurie de travailleurs spécialisés sévit depuis longtemps dans de nombreux secteurs de l'industrie de la construction. Les crédits d'impôt proposés encourageront les employeurs à faire appel à un plus grand nombre d'apprentis. »

L'Ontario gère le plus important système d'apprentissage au Canada. Selon la Chambre de commerce de l'Ontario, 41 % des métiers spécialisés s'attendent à une pénurie de main-d'œuvre qualifiée dans leur secteur d'ici à cinq ans.

Les bébés de l'année 2004 LeDroit cyberpresse.ca

Présentez à tous nos lecteurs votre bébé né en 2004!



Pour seulement 42 \$

(taxes incluses), nous publierons la photo de votre bébé ainsi qu'un court texte (50 mots max) dans le cahier spécial « Les bébés de l'année 2004 », publié le 15 janvier 2005.

Vous recevrez en cadeau un abonnement d'un an au Magazine Enfants Québec. Un magazine destiné aux parents et éducateurs d'enfants de 0 à 14 ans. (valeur de l'abonnement de 30 \$).

De plus, courez la chance de gagner un des deux prix suivants :

6 000 \$* en ameublement

*valeur au détail offert par Morigeau-Lépine. Catalogue gratuit disponible sur demande au www.morigeau.com

une bourse d'étude de 6 000 \$*

*valeur totale approximative offerte par la Fondation Universitas. www.universitas.ca

Un tirage au sort déterminera les deux personnes gagnantes.

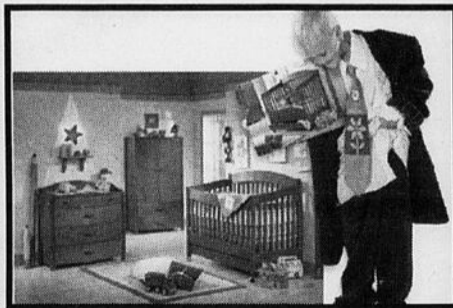

MORIGEAU-LÉPINE

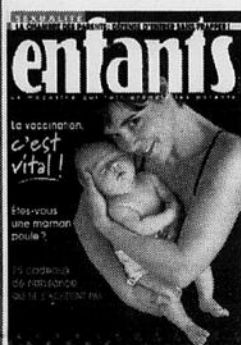

FONDATION UNIVERSITAS DU CANADA

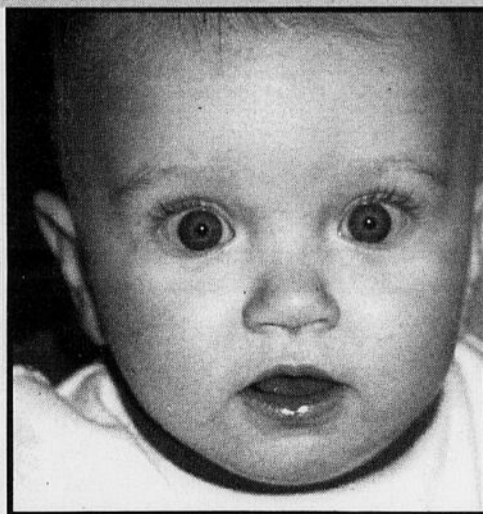

La photo de bébé en UNE du cahier spécial!

Votre bébé court également la chance de faire la UNE du cahier « Les bébés de l'année 2004 ». Un tirage au sort aura lieu le 11 janvier 2005 pour déterminer la photo gagnante.

Faites vite! La date limite est le 10 janvier 2005. Remplissez le coupon de participation ci-dessous et retournez-le aux endroits indiqués avec la photo (maximum 5 par 7 pouces) et votre mot. Vous pourrez récupérer la photo en vous présentant à nos bureaux des Promenades à Gatineau. Pour renseignements : 562-0222

Comptoir de service LeDroit aux Promenades à Gatineau ou LeDroit 47 rue Clarence, Bureau 222, à Ottawa ou par la poste : LeDroit, Concours Bébés 2004, Promenades de l'Outaouais, 1100, boul. Maloney Ouest, C.P. 82050, Gatineau (Québec) J8T 8E1



Nom : _____ Prénom : _____ Prénom et nom du bébé : _____
 Adresse : _____
 App. : _____
 Ville : _____ Code postal : _____
 Tél. (dom.) : _____ (trav.) : _____
 Ci-joint un chèque ou mandat-poste de 42 \$ à l'ordre de LeDroit OU Je désire effectuer le paiement de 42 \$ par carte de crédit :
 VISA MASTERCARD AMERICAN EXPRESS
 N° de la carte de crédit : _____
 Date d'expiration : _____ Signature : _____
 Oui, je désire recevoir de l'information sur les régimes enregistrés d'épargne-études.

ENTENTE ENTRE LE CEPEO ET LA CITÉ COLLÉGIALE

LES ÉTUDES COLLÉGIALES PLUS ACCESSIBLES AUX ÉLÈVES DU SECONDAIRE



Le Conseil des écoles publiques de l'Est de l'Ontario (CEPEO) et La Cité collégiale ont signé un protocole d'entente qui favorisera un accès plus direct à des études collégiales pour des finissants du secondaire.

Selon cette entente, La Cité collégiale reconnaîtra l'équivalence d'un cours et d'un stage totalisant 233 heures d'enseignement aux élèves du secondaire qui auront complété le programme spécialisé *Initiation à la garde éducative à l'enfance* du CEPEO et qui voudront s'inscrire au programme d'études postsecondaires *Garde éducative à l'enfance*, d'une durée de deux ans, à La Cité collégiale.

Le Collège offre aussi une alternative pour acquérir cette formation. « L'élève provenant d'une école secondaire du CEPEO et ayant participé au programme *Initiation à la garde éducative à l'enfance* se verra créditer un cours d'une durée de 39 heures du certificat d'apprentissage intitulé *Éducateur / éducatrice à l'enfance* offert par l'Institut des métiers de La Cité collégiale », précise la directrice de l'Institut des métiers, Nicole Desnoyers.

Dans les deux cas, les finissants du secondaire devront avoir rempli les exigences du programme spécialisé du CEPEO avec une note d'au moins 60 %, avoir reçu leur diplôme d'études secondaires de l'Ontario et avoir répondu aux exigences d'admission spécifiques des programmes d'études du Collège.

Pour la directrice du secteur Services communautaires de La Cité collégiale, Dominique Godbout, cette entente est un excellent moyen d'encourager l'élève du secondaire à poursuivre des études collégiales dans un domaine où il démontre un intérêt tout en acquérant certaines connaissances liées à sa future carrière.

Mentionnons également que la formation *Garde éducative à l'enfance* de La Cité collégiale permet d'intégrer directement le marché du travail ou de poursuivre des études universitaires en suivant le programme de Formation à l'enseignement, cycles primaire et moyen, de l'Université d'Ottawa.

Quatre nouveaux programmes

Par ailleurs, dès janvier, l'Éducation permanente de La Cité collégiale offrira aussi quatre nouveaux certificats à

temps partiel en soirée, soit *Commis d'unité de soins*, *Soins palliatifs*, *Stérilisation d'instruments médicaux* et *Transcripteur médical*.

Des certificats en Santé seront aussi accessibles aux personnes qui ne peuvent pas se déplacer au collège, et ce, grâce à une nouvelle technologie d'apprentissage, la Web diffusion. Ce nouveau mode de livraison permet aux étudiants de suivre un cours en direct de la salle de classe, et ce, à partir de leur ordinateur personnel à la maison ou au bureau. Sur leur écran d'ordinateur, ils pourront voir et

entendre l'enseignant en salle de classe. Les cours offerts en Web diffusion dès janvier sont : *Terminologie médicale*, *Soins palliatifs* ainsi que *Stérilisation d'instruments médicaux*.

Pour obtenir le guide de l'Éducation permanente ou s'inscrire, il suffit de composer le (613) 742-2483 ou de consulter l'adresse Web suivante : www.lacitecollégiale.com.

DÉVELOPPEMENT RÉGIONAL : NOUVELLES PROFESSIONS, NOUVELLES FORMATIONS

Au cours des deux dernières décennies, les gouvernements québécois et canadien ont renouvelé leurs politiques de développement régional, délaissant en quelque sorte la centralisation pour privilégier des politiques de développement axées sur le soutien et l'accompagnement des dynamismes locaux.

En Outaouais et ailleurs au Québec, de nouvelles instances - Centres locaux de développement (CLD), Sociétés d'aide au développement des collectivités (SADC), conférences régionales

des élus, etc. - sont apparues. Les anciennes instances, y compris les municipalités et MRC, se sont vues confier de nouvelles responsabilités, et les façons de faire ont beaucoup évolué.

Or, ce grand virage a eu et continue d'avoir un effet profond sur les professionnels chargés du développement régional, et sur les formations continues dont ils ont besoin pour bien faire leur travail. Deux professeurs de l'Université du Québec en Outaouais, Martin Robitaille et Guy Chiasson, ont entrepris d'étudier ce phénomène et feront rapport en mars prochain au ministère québécois du Développement économique et régional et Recherche, ainsi qu'au réseau de l'Université du Québec.

D'abord, précise le professeur Robitaille, il faut bien comprendre que la mise en place de nouvelles politiques et la création de nouvelles instances a favorisé la création d'emplois spécialisés. Avec la seule politique de ruralité, 200 postes d'agents de développement rural ont été créés au Québec. Dans les milieux urbains, les agents de développement économique, culturel et touristique se sont multipliés au fil des ans.

« Ce qui est intéressant, souligne M. Robitaille, c'est que dans les années 70, alors qu'on misait davantage sur le développement économique et qu'on voulait attirer des entreprises, on a embauché des agents qui avaient une formation liée à l'administration.

Aujourd'hui, de plus en plus, nous avons besoin d'agents qui, en plus de connaissances en administration, ont reçu une formation plus généraliste avec d'autres compétences, en sciences sociales, par exemple, pour animer le milieu et favoriser l'entrepreneuriat. »

Déjà, les institutions d'enseignement s'ajustent. Depuis trois ans, l'Université du Québec en Outaouais offre une maîtrise en développement régional. L'étude des professeurs Robitaille et Chiasson est fort attendue à Québec, où le ministère du Développement économique souhaite le développement de nouvelles formations qui permettront à ses fonctionnaires et aux agents régionaux de se perfectionner.

« Nous sommes présentement en démarche pour créer un programme de formation par vidéoconférence à travers le Québec, dans le réseau de l'Université du Québec, qui permettrait aux candidats d'obtenir un diplôme d'études supérieures spécialisées (équivalent d'un an de maîtrise) sur le développement territorial », d'ajouter le professeur Robitaille. Ce programme, espère-t-il, pourra démarrer à l'automne 2005.

Les nouvelles formations favoriseront des compétences plus générales doublées de compétences techniques spécifiques, en fonction des besoins du milieu.

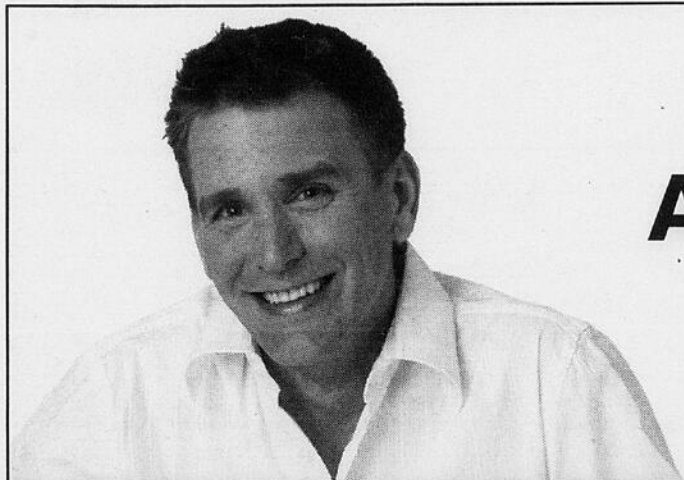

Alain Larivière
le matin

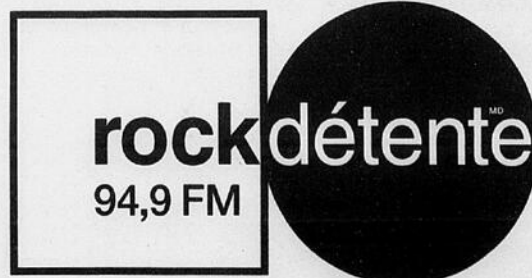

Éducation permanente

Cours pour adultes offerts à temps partiel

Un cours du soir à La Cité...
le choix pratique pour progresser!

Nos certificats et cours :

Administration

Adjoint(e) administratif(ve)
Administration des affaires – gestion
Commis de bureau
Commis d'unité de soins
Communication marketing
Comptabilité
Gestion d'événements
Gestion de projets – intensif
Gestion des ressources humaines
Supervision

Communications / Médias

Communication marketing
Design de pages Web
Photographie
Photoshop

Informatique

Académie Microsoft **Nouveau!**
Académie régionale CISCO **Nouveau!**
Design de pages Web
Initiation à l'informatique I et II
Logiciels d'applications I (Word, Excel, PowerPoint)
Méthode, vitesse et précision du doigté
Photoshop
Webmestre (offert entièrement à distance)

Langues / Language Training

Perfectionnement de la langue française (certificat)
Anglais des affaires **Nouveau!**
Anglais langue seconde
Immersion en anglais langue seconde **Nouveau!**
French second language
French for the workplace
Espagnol
Portugais **Nouveau!**
Italien

Métiers

Initiation à l'ébénisterie
Inspecteur en bâtiments résidentiels
Technicien en gaz – partie I et II

Santé

Aide hospitalière **Nouveau!**
Commis d'unité de soins
Évaluation physique
Interprétation de base de l'ECG **Nouveau!**
Secourisme général RCR
Soins palliatifs (peut être suivi à distance) **Nouveau!**
Soins respiratoires
Stérilisation d'instruments médicaux **Nouveau!**
Transcripteur médical **Nouveau!**

Services communautaires

Garde éducative à l'enfance (à distance)

Tourisme et hôtellerie

Gestion d'événements
Sommelier

Faites vite, les cours crédités
débutent la semaine
du 17 janvier

Pour le plaisir d'apprendre!

Ateliers de cuisine
(marocaine, vietnamienne, malgache, portugaise,
pâtisseries, etc.)
Conduite de motocyclette **Nouveau!**
Décoration résidentielle
Dégustation vins et bières
Ébénisterie
Initiation à la massothérapie
Investir en bourse pour les nuls!
Photographie

Programmes à distance

Étudiez à distance dans le confort de votre foyer!

- Garde éducative à l'enfance (diplôme)
- Soins palliatifs (certificat)
- Supervision (certificat)
- Stérilisation d'instruments médicaux (certificat)
- Webmestre (postdiplôme)

Procurez-vous gratuitement
notre programmation
d'hiver 2005

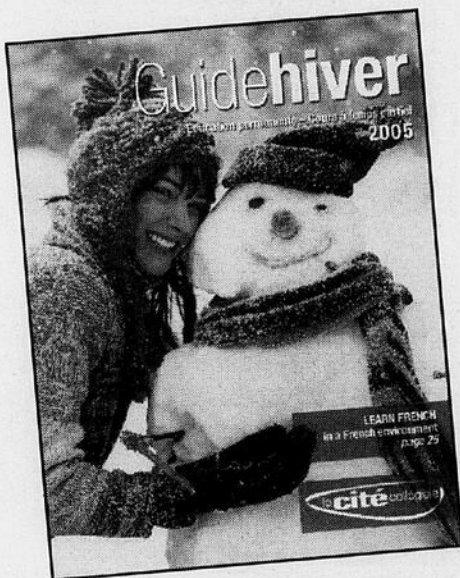

Des programmes à temps plein
débutent en janvier.

- Administration des affaires
- Programme général d'arts et sciences
- Techniques des systèmes informatiques
- Technologie de la sécurité de l'information

Inscrivez-vous maintenant!

la cité collégiale

801, promenade de l'Aviation
Ottawa (Ontario) K1K 4R3

(613) 742-2483

ou sans frais 1 800 267-2483

www.lacitecollegiale.com

Formation perfectionnement

L'INSTITUT KINÉ-CONCEPT

UN CHEF DE FILE EN MASSOTHÉRAPIE

Implanté depuis février
dernier à Gatineau et à
Ottawa depuis 2001, l'Institut
Kiné-Concept s'impose de
plus en plus comme chef de
file pour la formation en
massothérapie. Seul centre
de formation de la région à
répondre aux critères de la
Fédération québécoise des
massothérapeutes, l'Institut
Kiné-Concept ne se contente
pas d'offrir à ses étudiants
un programme d'études
complet. Il les aide aussi à
se bâtir une clientèle durant
la phase de démarrage de
leur carrière.

En effet, après la formation de 400
heures dispensée aux deux centres de
la région situés au 85, rue Bellemeur,
à Gatineau, et au 1800, rue Walkley,
à Ottawa, le massothérapeute
nouvellement diplômé peut louer des
locaux dans une clinique profession-
nelle attachée à l'école à des conditions
très favorables. « Nous offrons le
service de réception, les cartes
d'affaires et ils peuvent louer l'espace à
la journée, plutôt qu'au mois. Pour eux,
c'est un bon outil pour démarrer, pour
se bâtir une clientèle », explique
Yanik Chauvin, directeur de l'Institut
Kiné-Concept Outaouais.

La clinique professionnelle de Gatineau
devrait ouvrir en mars 2005, après la
première diplomation du nouvel
Institut gatinois. Le campus de
Gatineau, créé en février avec une
cohorte de 12 étudiants, en compte
maintenant une quarantaine. Le
campus d'Ottawa en compte pour sa
part une centaine. « Il y a une forte

demande et de nombreux emplois
disponibles dans la région en masso-
thérapie. Si ça n'avait pas été le cas,
nous n'aurions pas investi pour fonder
une école en Outaouais », poursuit
M. Chauvin.

Québec et Ontario

« Si vous optez pour un profil de
formation québécois, assurez-vous que
l'institution que vous choisirez offrira
un curriculum qui répond à certains
critères », affirme M. Chauvin. La FQM
est une des associations qui régissent
la formation des massothérapeutes au
Québec. En plus de desservir ses
membres, elle s'est aussi donné
comme mission de protéger le public.

En Ontario, l'institution de formation
en massothérapie doit être enregistrée
auprès du ministère de la Formation,
des Collèges et Universités et de
l'Ordre des massothérapeutes de
l'Ontario. Comme la profession de
massothérapeutes est légiférée dans
cette province, les étudiants sont dans
l'obligation de suivre leur formation
dans une institution accréditée par
l'Ordre pour obtenir le titre de
massothérapeute. Avec son campus
d'Ottawa, l'Institut Kiné-Concept offre
une formation au-delà des critères de
l'Ordre.

L'Institut Kiné-Concept a été fondé à
Montréal en 1988 par le Dr Réal
Gaboriault, docteur en physiologie de
l'exercice, et Sylvain Magnan, bachelier
en éducation physique. Tous deux sont
massothérapeutes. Ils ont depuis ce
temps ouvert de nouvelles écoles à
Fredericton, Ottawa et Gatineau.

Pour en savoir plus, il suffit de
composer, pour Gatineau, le 243-5777
ou, pour Ottawa, le 736-5463.

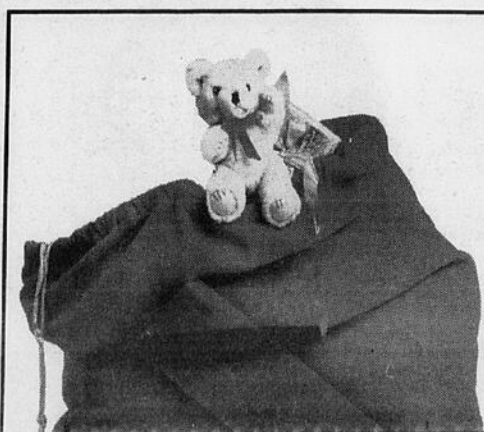
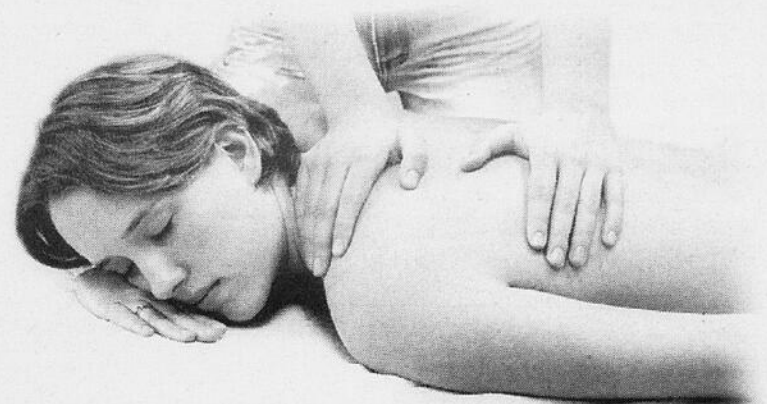

Noël simplement

► À lire **lundi** dans

pulsions

LeDroit
cyberpresse.ca

MOTS CROISÉS

www.hannequart.com

HORIZONTALEMENT

- 1 Apprêter sa toilette avec beaucoup de coquetterie (Se) - Bonne action.
- 2 Épris - Traverse des lacs de Suisse.
- 3 Clown - Malfaiteur.
- 4 Qui provient - Si il est secret, c'est un espion.
- 5 Article - Boire avec la langue - Site de Montréal.
- 6 À eux - Petit village perdu.
- 7 Fruits - Empire d'Amérique du sud.
- 8 Drame japonais - Mettre à l'épreuve - Troisième personne.
- 9 Liquides organiques - Glande femelle.
- 10 Soldat des États-Unis - Celui du tisserin est suspendu - Moment du déclin du jour.
- 11 Claires - Fête vietnamienne.
- 12 Dieu grec de la Guerre - Rivière des Alpes du Nord.

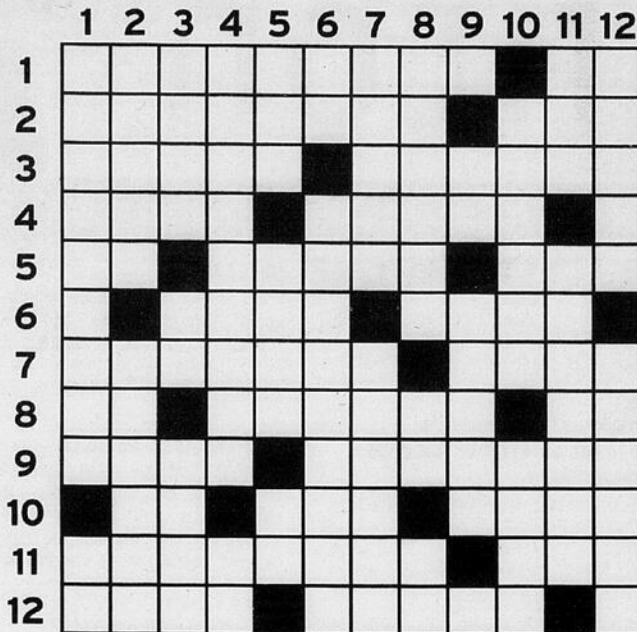

18 décembre 2004

No 776

VERTICALEMENT

- 1 Insecte qui ont atteint le dernier stade de leur métamorphose - Marque le lieu.
- 2 Négligée - Changer de couleur sous l'effet d'une émotion.
- 3 Certains sont croisés - Article - Extrémité supérieure d'un arbre.
- 4 Qui contiennent du pus - À la fin d'une lettre.
- 5 Monnaie - Récipient dans lequel les ouvriers du bâtiment délaient le plâtre - Négation.
- 6 Qui a vu le jour - Partie de la

journée.

- 7 Strato-cumulus - Degrés d'un développement.
- 8 Spécialiste - Titre ecclésiastique - Sélénium.
- 9 52 semaines - Glissements.
- 10 Manifestation concrète de la volonté - Autre nom de la baudroie.
- 11 Exprime l'indifférence - Mouche.
- 12 Des courses de taureaux y ont lieu - Signal qui prévient d'un danger.

SOLUTION AU PROCHAIN NUMÉRO

1	P	A	Q	U	E	R	E	T	T	E	S	
2	U	S	U	R	P	E	R	E	X	I	L	
3	E	P	I	N	E	I	D	E	E	O		
4	R	I	E	L	O	G	E	C	R	I		
5	T	R	I	E	T	E	N	D	R	E		
6	O	E	S	T	R	E	T	R	A	M	E	
7	R	A	R	S	B	U	B	U				
8	I	M	B	U	E	R	E	L	E	S		
9	C	U	E	I	L	L	E	T	T	E	C	
10	O	L	E	B	E	L	I	S	B	A		
11	A	L	O	V	A	L	E	I	L			
12	L	I	E	U	T	E	N	A	N	T	P	

SOLUTION DU DERNIER NUMÉRO

MOT MYSTÈRE

ODEURS ET NEZ - Un mot de 8 lettres

H	U	M	E	R	T	T	E	M	E	M	A	N	E	R
E	T	N	A	R	T	E	N	E	P	E	T	A	O	L
E	T	E	R	N	U	E	R	R	O	R	I	G	A	N
S	T	A	E	N	O	R	I	F	R	E	L	E	N	T
S	D	T	R	B	A	S	E	N	T	I	R	E	I	N
E	A	R	E	I	E	S	O	R	O	F	Z	V	S	A
N	N	U	O	L	N	A	O	E	I	C	S	U	M	T
C	O	F	G	I	I	F	J	P	L	A	I	L	E	E
E	S	F	A	E	T	O	E	A	E	E	L	F	T	T
N	M	E	C	A	N	E	T	N	H	N	G	F	E	N
S	I	T	R	M	C	T	A	D	U	I	S	E	N	E
A	E	I	E	B	O	C	G	R	I	S	U	I	R	V
V	D	D	M	R	T	R	E	E	L	E	M	F	O	E
O	A	E	E	E	N	I	V	R	E	R	A	N	C	E
N	F	F	E	R	U	L	E	E	C	A	C	H	O	U

- | | | | |
|---------|------------|------------|----------|
| ACRE | EMETTRE | HUMER | REPANDRE |
| ACTEE | ENCENS | IRONE | RESINE |
| AILE | ENIVRER | JETAGE | ROSE |
| AMBRER | ENTETANT | LEGERE | SAUGE |
| ANIS | ESSENCE | MORVE | SAVON |
| ANOSMIE | ETERNUER | MUSC | SENTIR |
| BASE | EVENTE | NEPETA | TARIN |
| CACHOU | FADE | NEZ | TENACE |
| CAMUS | FERULE | ORIGAN | TOILETTE |
| CORNET | FETIDE | PENETRANTE | TRUFFE |
| CREME | FLAIRER | PIF | |
| DROIT | FORTE | PRISE | |
| EFFLUVÉ | HELIOTROPE | RANCE | |
| EMANER | HUILE | RELENT | |

Solution du dernier problème : TABLEAUTIN

18 décembre 2004

No 775

Détente

Votre HOROSCOPE

Le samedi 18 décembre 2004 2004

capricorne du 22 déc. au 20 jan.
Voici un bon samedi en ce qui a trait aux acquisitions matérielles et à l'agrément de votre confort domestique. Les réunions intimes à domicile seront nettement plus appropriées que les sorties dans la foule. Mais en soirée, avec l'arrivée de la Lune en Bélier, quelqu'un pourrait tester les limites de votre patience. Alors prudence...

verseau du 21 jan. au 19 fév.
Voici un bon week-end pour laisser quelqu'un d'autre prendre une situation en charge. Alors laissez-vous guider sans fournir trop d'efforts. Il est parfois plus intéressant d'être spectateur que sous les feux de la rampe! Il serait également préférable de fermer les yeux sur une affaire louche ou embêtante... Le contraire ne ferait qu'envenimer la situation.

poissons du 20 fév. au 20 mars
Vous obtiendrez davantage des autres en affirmant clairement la nature de vos attentes. N'ayez pas peur de vous mettre en situation de rejet. Ce que vous proposez ne viendra peut-être pas à tout le monde, mais si vous n'osez pas le demander, vous risquez de ne trouver personne avec qui le partager. Bonne soirée pour les occasions sociales et les activités de groupe.

bélier du 21 mars au 20 avril
La Lune arrivera en soirée en Bélier, et la démarche que vous envisagez devrait engendrer les conséquences souhaitées. La réponse est oui, et vous pouvez passer à l'action. Ne permettez pas aux autres de vous transmettre leur insécurité. Et vous pourrez enfin maîtriser une aptitude que vous éprouviez de la difficulté à apprivoiser...

taureau du 21 avril au 20 mai
Un nouvel engouement pourrait vous faire perdre la tête! Assurez-vous de ne pas redéfinir vos priorités trop rapidement. Il serait judicieux de vous permettre de faire marche arrière au cas où votre enthousiasme en vienne à s'éteindre. Par ailleurs, ce n'est vraiment pas le temps d'essayer de cacher quelque chose à vos proches...

gémeaux du 21 mai au 21 juin
Ce samedi saura vous satisfaire si vous parvenez à vivre en accord avec vous-même. Car les seuls problèmes qui peuvent survenir dériveront d'une difficulté à savoir dire 'non! Si vous vous empêchez d'exprimer vos attentes par crainte de faire de la peine ou de blesser autrui, c'est vous que cela brimera le plus. La franchise a toujours le don d'être finalement appréciée.

cancer du 22 juin au 22 juillet
Certaines personnes peuvent entretenir des illusions à votre endroit... Essayez d'être le plus limpide possible quant à la nature de vos intentions. Si vous avez un problème épineux à régler, la journée semblera mieux indiquée que la soirée. N'attendez donc pas que la situation s'aggrave. Il est également probable que des gens se présentent chez vous à l'improviste...

lion du 23 juillet au 23 août
N'essayez pas de contrôler les événements aujourd'hui... L'inévitable finira quand même par se produire. En fait, les aspects planétaires peuvent apporter des modifications inattendues au programme de votre journée, ce qui ne sera pas forcément déplaisant. Un concours de circonstances pourrait même vous propulser dans un nouveau contexte stimulant.

vierge du 24 août au 22 sept.
Vos liens intimes et votre vie émotive seront favorisés alors que la Lune termine sa visite dans votre Signe opposé, les Poissons. Toutefois, certaines personnes peuvent avoir tendance à anticiper sur votre gentillesse. Vous pourrez continuer à offrir vos services aux autres, mais assurez-vous qu'ils ne finissent pas par les prendre pour acquis.

balance du 23 sept. au 23 oct.
La présence de Jupiter en Balance annonce une effervescence sur le plan de la vie sociale. Vos contacts vont se multiplier, et certains d'entre eux seront susceptibles de vous offrir des opportunités exceptionnelles. Ainsi, une sortie en société pourrait marquer pour vous un tournant. L'étranger sera également susceptible d'occuper une place importante.

scorpion du 24 oct. au 22 nov.
Laissez-vous guider par votre intuition aujourd'hui, surtout si vous faites face à un problème de choix. Si vous devez vous désister par rapport à un engagement que vous aviez pris précédemment, il vaudra mieux dire la vérité que d'inventer une excuse. Votre franchise sera appréciée. Rapprochement possible avec une nouvelle connaissance.

sagittaire du 23 nov. au 21 déc.
Certaines affaires secrètes peuvent vous mettre un peu mal à l'aise aujourd'hui, alors que la Lune termine son séjour en Poissons. Toutefois, vous pourrez faire pression sur les personnes concernées pour qu'elles rendent l'affaire publique. Belle soirée en perspective dès que la Lune entrera dans un autre Signe de Feu, le Bélier! Une sortie pourrait même vous enchanter...

Votre HOROSCOPE

Le dimanche 19 décembre 2004

capricorne du 22 déc. au 20 jan.
La présence de la Lune au carré de votre Signe peut avoir pour effet de vous troubler ou de vous impatienter. Il serait préférable de ne pas accorder trop d'importance aux remarques qui vous seront faites. Bâtittez-vous une solide carapace et laissez glisser leurs critiques sans vous laisser affecter. Dites-vous qu'ils ne feraient pas mieux s'ils se trouvaient à votre place.

verseau du 21 jan. au 19 fév.
Les aspects planétaires indiquent qu'il s'agit d'un dimanche d'action prompt et efficace. Ce n'est pas le moment d'hésiter et de tourner autour du pot; au contraire, il vaudrait mieux foncer et aller droit au but. N'ayez pas peur d'émettre des propositions et de faire part de vos attentes le plus franchement possible. Les conséquences ne vous déplairont pas.

poissons du 20 fév. au 20 mars
Ce dimanche ne s'annonce pas désagréable, mais vous ne devriez pas trop compter sur l'assistance des autres - notamment en ce qui a trait à des promesses formulées il y a longtemps. Votre vie sociale bénéficie d'un courant favorable. Vous pouvez servir de liens entre différents individus et faire des présentations qui résulteront en une dynamique de groupe stimulante.

bélier du 21 mars au 20 avril
Vous avez le vent dans les voiles alors que la Lune parcourt votre Signe, et rien ne semble capable de pouvoir vous ralentir. Votre longueur d'avance sur vos principaux concurrents et adversaires est confortable. Ceci dit, il ne faudrait quand même pas vous asseoir sur vos lauriers. Le maintien de vos efforts assure une victoire d'autant plus éclatante.

taureau du 21 avril au 20 mai
La présence de Vénus dans votre Signe complémentaire contribue à adoucir l'atmosphère et à dissiper les tensions. Il est maintenant possible de parvenir à une entente au sujet d'une situation complexe. D'une manière générale, ce sont les approches moins conventionnelles qui peuvent engendrer les résultats les plus satisfaisants aujourd'hui.

gémeaux du 21 mai au 21 juin
Il est peut-être temps d'accorder une seconde chance à quelqu'un; mais demeurez alerte tant que la personne en question n'a pas fait ses preuves. Avant de divulguer une nouvelle information, évaluez bien les conséquences que celle-ci pourrait avoir sur vos proches. Si vous ne ressentez pas l'obligation morale de parler, attendez.

cancer du 22 juin au 22 juillet
La Lune se trouve au carré de votre Signe et vous êtes susceptible de rechercher le bonheur au mauvais endroit. La simplicité et les activités qui s'offrent spontanément à vous peuvent procurer davantage de satisfaction que la quête déterminée du plaisir. Il ne faut pas nécessairement regarder très loin pour trouver exactement ce que vous désirez.

lion du 23 juillet au 23 août
Il est probable que l'autre envisage les mêmes solutions que vous, ou partage vos intentions. Il serait utile de savoir lire entre les lignes et de comprendre le sens profond des sous-entendus. Outre cela, la vie domestique et les activités à domicile semblent parfaitement indiquées. Un dimanche qui se prête bien aux réceptions et aux réunions entre amis.

vierge du 24 août au 22 sept.
Clairement, il est impossible de tout faire et de plaire à tout le monde. C'est pourquoi vous devez procéder selon un ordre de priorité en ce qui a trait à la répartition de votre temps. La gêne empêche probablement une personne timide de vous aborder ou de faire une déclaration. Montrez-vous particulièrement accessible et disponible aujourd'hui.

balance du 23 sept. au 23 oct.
Le comportement de certaines personnes peut vous étonner aujourd'hui - et cela ne devrait pas forcément vous déplaire. Vous constatez que le temps a fait son oeuvre et qu'une situation s'est améliorée. Somme toute, vous pouvez maintenant faire une nouvelle tentative là où vous n'aviez pas obtenu les résultats espérés par le passé.

scorpion du 24 oct. au 22 nov.
Les aspects planétaires vous aident à tirer votre épingle du jeu. Il n'est pas encore trop tard pour contacter une personne que vous avez négligée. Si vous l'abordez avec tact, elle ne vous en tiendra pas rigueur. L'ambiance d'une réunion peut vous sembler beaucoup plus chaleureuse que vous l'aviez anticipé. Acceptez les invitations qui vous sont lancées.

sagittaire du 23 nov. au 21 déc.
Le trigone que forme la Lune avec Mercure en Sagittaire vous aide à choisir judicieusement votre entourage de façon à vous entourer de gens positifs et serviables. Si quelqu'un vous donne l'impression d'être un boulet au pied et de vous ralentir dans l'exécution de vos projets, il serait sage de lui lancer un avertissement ou de prendre vos distances.



Trait d'union



Pour faire connaissance

www.traidunion.ca/ledroit

Annoncez-vous GRATUITEMENT et récupérez vos messages SANS AUCUN FRAIS!

ANNONCEZ-VOUS GRATUITEMENT!

Placez gratuitement votre annonce dans la rubrique « Trait d'Union » en composant le (819) 778-0888. Enregistrez votre annonce avant le mercredi 9 heures pour une parution le samedi suivant. Une seule boîte vocale par personne, maximum 6 lignes par annonce.

RECUPEREZ VOS MESSAGES GRATUITEMENT

1. Composez le (819) 778-0888;
2. Entrez votre numéro de boîte vocale et votre code de sécurité;
3. Prenez alors connaissance de votre nombre de messages reçus;
4. Restez en ligne, au menu principal faites le 2 pour récupérer vos messages.

FEMME CHERCHE HOMME

VIVRE UN JOUR À LA FOIS POUR EN PROFITER PLEINEMENT.

Femme de Hull, 44 ans, 5'3", chev et yx bruns, app agréable, authentique, romantique, aime ciné, musique, cherche H 39-51 ans, pour relations intimes et plus. 694544

CHARMANTE, PLAISANTE ET AGRÉABLE.

Alice, Buckingham, 58 ans, 5'2", 145 lb, chev longs châtiens, yx bruns, jolie, veuve, cherche H 55-60 ans, n-drogue, ayant auto et aimant plaisir. 16521

VEUVE DÉSIRE VEUF.

59 ans, grasse, n-fum, souriante, honnête, aime ciné, voyages, resto, aimerait rencontrer H 60-65 ans, pour relation à long terme. 16564

UNE PLANÈTE D'AMITIÉ ET D'...

Femme de Gatineau, 45 ans, 5'5", 126 lb, chev châtiens, yx bleus, de belle app, sympa, compréhensive, aime plein air, sports, cherche H 38-52 ans, pour amour et plus. 1035535

ANNONCE DE LA SEMAINE :

FÉMININE ROMANTIQUE.

retraitée de 60 ans, 130 lb, cheveux noirs, affectueuse, aime la danse, cherche un compagnon entre 50 et 58 ans, non-fumeur, libre, propre, honnête, sociable, avec des affinités, pour partager de bons moments. 14953

JOLI COEUR SUR DEUX PATTES.

Femme de 49 ans, joviale, sympa, sens de l'humour, aime théâtre, littérature, voyages, cherche H n-fum, tendre, bien dans sa peau, pour faire bout de chemin ensemble. 16466

ÉLÉGANTE, OPTIMISTE ET TRÈS ACTIVE.

Fin 50aine, belle app, cultivée, autonome, universitaire, cherche H honnête, sincère, cultivé, pour relation à long terme. 15607

CULTIVÉE D'APPARENCE AGRÉABLE.

50aine, mince, recherche H, pour relation de longue durée possible ou sinon faire activités et sports. 16646

À LA RECHERCHE D'UN HOMME GENTIL.

Huguette, 62 ans, 5'6", grasse, n-fum, gentille, généreuse, cherche H 55-65 ans, 5'7" ou plus, n-fum, avec grand sens de l'humour, passé résolu, pour amitié ou plus. 16342

LA VIE EST TOUJOURS MIEUX À DEUX.

Jolie dame de 39 ans, 5'6", 140 lb, châtaîne, yx verts, romantique, aime resto, ciné, cherche H 35-45 ans, 5'9" et plus, n-fum, pour amitié et plus. 16561

JE LAISSE L'INSTINCT ME GUIDER...

Femme de 32 ans, 5'5", chev blonds, yx bleus, de belle app, passionnée, sociable, aime plein air, littérature, cherche H 32-55 ans, pour amour et plus. 801252

FEMME DE CARRIÈRE AUX YEUX LANGOUREUX.

58 printemps, 5'4", poids santé, cultivée, semi-retraitée, aime découvrir, cherche H honnête, sincère, pour longue route remplie de petits bonheurs. 16229

ELLE ADORE LE SPORT.

49 ans, 5'7", 165 lb, indépendante, a enfant de 11 ans, aime camping, pêche, soirées tête-à-tête, cherche H intelligent, sobre et ayant travail. 16522

NICOLE AIME LES SOIRÉES ROMANTIQUES.

50 ans, poids santé, fum, belle app, passé résolu, sans enfant, a petit chien, aime marche, danse, cherche H 45-55 ans, poids santé, belle app, passé résolu. 15973

VIVRE LE MOMENT PRÉSENT!

Femme de Gatineau, 35 ans, 5'1", yx verts, de belle app, drôle, sociable, aime plein air, ciné, cherche H 34-44 ans, pour amour et amitié. 137927

VOYAGEUSE VIVANT SEULE.

49 ans, 5'4", grasse, s'adapte facilement, a emploi stable, aime ciné, danse, grandes marches, cherche H pour relation sérieuse ou amicale selon chimie. 16378

JOVIALE ET SOCIABLE.

44 ans, 5'1", 160 lb, chev longs châtiens, yx bruns, app agréable, fum, affectueuse, aime resto, danse, voyages, cherche H 39-46 ans, pour amitié et plus. 14756

UNE ÉTOILE DE NUIT GATINOISE.

Femme de 40 ans, 5'6", 150 lb, chev et yx bruns, de belle app, respectueuse, romantique, aime musique, plein air, cherche H 35-45 ans, pour relations intimes et plus. 780567

PETITE BOMBE BLONDE PLEINE D'ÉNERGIE.

Hull, 32 ans, 5'2", 105 lb, yx bleus, app agréable, indépendante, respectueuse, aime musique, sports, cherche H 25-45 ans, pour sexe et plus. 198984

SÉRIEUSE, SINCÈRE ET FIDÈLE.

Gatineau, 48 ans, belle app, propre, sobre, aime resto, marche, cuisiner, cherche H 45-53 ans, n-campagnard, pour partager beaux moments et relation à long terme. 16246

CHERCHE AMI, COMPLICE, AMOUR...

Gatineau, 53 ans, 5'5", blonde, yx bleus, belle app, franche, authentique, aime littérature, musique, cherche H 45-65, pour sexe et plus. 1068663

VIENS PARTAGER MON PARADIS.

Femme de Buckingham, 43 ans, 5', 121 lb, chev et yx bruns, de belle app, drôle, généreuse, cherche H, pour sexualité et plus. 817991

FLEUR CHERCHE PAPILLON.

60aine, 5'4", 130 lb, chev et yx bruns, belle app, aime musique, danse, marche, cherche H 59-65 ans, 5'11" et plus, belle app, propre, pour amitié et plus. 16352

BELLE BLONDE PASSIONNÉE ET SENSUELLE.

42 ans, 5'6", 118 lb, yx vert-bleu, douce, aime sports, danse, cherche H 40-45 ans, italien, belle app, pour but sérieux. 16537

LA VIE À DEUX, C'EST BEAUCOUP MIEUX!

Femme de Gatineau, 58 ans, 5'6", 128 lb, chev et yx bruns, de belle app, sociable, sophistiquée, aime sports d'hiver, cherche H 52-60 ans, pour amitié et plus. 698078

Y'A-T-IL UN HOMME AUTHENTIQUE DANS L'OUTAOUAIS?

Femme de Gatineau, 40 ans, 5'5", 120 lb, chev et yx bruns, app agréable, authentique, respectueuse, aime sports, canot camping, cherche H 35-50 ans, pour amour et plus. 622952

RAFFINÉE ET FÉMININE.

49 ans, n-fum, belle, professionnelle, sans enfant, aime culture, événements mondains, voyages, cherche H libre, ayant réussi dans la vie, prêt à s'engager à long terme. 16278

PAS DE FUMÉE SANS FEU.

Femme de Gatineau, 41 ans, 5'6", chev et yx bruns, séduisante, sympa, passionnée, aime ciné, musique, cherche H 30-45 ans, pour relations sexuelles et plus. 402455

QUI T'A FAIT CROIRE QUE JE VOULAIS DE TOI?

Femme de Hull, 48 ans, 5', 165 lb, chev noirs, yx bruns, app agréable, romantique, indépendante, aime ciné, musique, cherche H 21-45 ans, pour sexualité. 1221005

JOLIE PETITE FLEUR.

51 ans, 5', poids santé, brune, yx pers, n-fum, spirituelle, raffinée, tendre, active, cherche gentil jardinier 49-59 ans, n-fum, honnête, respectueux, pour relation sérieuse. 16585

RECHERCHE LE VÉRITABLE AMOUR.

Femme de Gatineau, 45 ans, 5'10", 146 lb, châtaîne, yx pers, de belle app, sociable, positive, aime ciné, plein air, cherche H 45-49 ans, pour amour. 1148433

MADAME VOULANT DE L'INTIMITÉ.

Femme de Gatineau, 56 ans, 5'1", 116 lb, blonde, yx bleus, top modèle, drôle, romantique, aime sports, plein air, cherche H 50-63 ans, pour relations sexuelle et plus. 446739

ANGÈLE, ESPÉRIÈLE ET CAJOLEUSE.

49 ans, en forme, sensuelle, chaleureuse, sait ce qu'elle veut, cherche âme complice, pour entreprendre autre étape de la vie. 16613

À LA RECHERCHE DE MON COMPLÈMENT.

Jolie femme de 46 ans, 5'2", 110 lb, n-fum, douce, féminine, attentionnée, aime théâtre, cherche H 44-52 ans, bien dans sa peau, respectueux et aimant la vie. 15399

RECHERCHE UNE PERSONNE QUI VEUT VRAIMENT S'INVESTIR.

Femme de Gatineau, 47 ans, 5'5", 140 lb, blonde, yx bruns, app agréable, généreuse, authentique, aime sports, plein air, cherche H 45-55 ans, pour amour et plus. 776924

PASSIONNÉE DU PLEIN AIR ET DES VOYAGES.

50 ans, 5'9", mince, jolie, sportive, enjouée, professionnelle, aime arts, cherche H 40-50 ans, actif, cultivé, en forme, n-fum, pour amour authentique. 16527

UN SOURIRE VAUT MILLE MOTS.

Femme de 49 ans, mélomane, sympa, joviale, universitaire, cherche H poids santé, n-fum, bien dans sa peau, bon cook, pour faire bout de chemin ensemble. 16632

ELLE DÉSIRE UNE RELATION OCCASIONNELLE.

Sagittaire de 49 ans, 5'5", 140 lb, cherche H 40-60 ans, seul ou en couple, aimant sorties, spectacles, sexe, pour première expérience. 16167

PROFESSIONNELLE SIMPLE ET CÉLIBATAIRE.

46 ans, autonome financièrement, sans enfant, adore soirées romantiques, cherche H. 16403

MAINTENANT QUE MON TEMPS M'APPARTIENT, JE VEUX...

Femme de Gatineau, 47 ans, 5'5", 155 lb, blonde, yx verts, app agréable, spontanée, sympa, aime ciné, musique, cherche H 40-55 ans, pour relations intimes et plus. 638940

LES PETITS PLAISIRS DE LA VIE.

Femme de Gatineau, 34 ans, 5'3", 120 lb, chev et yx bruns, de belle app, respectueuse, sociable, aime ciné, musique, cherche H 35-43 ans, pour amour et plus. 1153363

CHALEUREUSE ET ENJOUÉE.

53 ans, 5'3", 116 lb, n-fum, aime vie de campagne, simplicité, authenticité, méditation, ski de fond, kayak, danse, culture européenne, cherche H de même essence. 16592

VIVRE ET LAISSER VIVRE!

Femme de Papineauville, 59 ans, 5'3", 100 lb, chev châtiens, yx bruns, app agréable, authentique, franche, aime sports, randonnées, cherche H 55-65 ans, pour amour et plus. 822066

JOHANNE EST SPONTANÉE.

46 ans, 5'4", 143 lb, chev brun-châtain, yx pers, fum, belle app, cherche H 44-50 ans, affectueux, positif, sens de l'humour, pour relation progressive à long terme. 16506

PETITE FLEUR.

Femme de Gatineau, 52 ans, 5'7", 130 lb, chev auburn, yx verts, app agréable, respectueuse, aime sports, musique, cherche H 55-65 ans, pour amitié. 540969

ELLE RECHERCHE DES AMIS.

Gatineau, 28 ans, 5'6", 136 lb, chev blonds, yx verts, de belle app, spontanée, généreuse, aime littérature, plein air, cherche H 27-37 ans. 957599

BRUNETTE VOULANT TE DORLOTER.

37 ans, 5'3", 165 lb, yx bruns, a fils de 3 ans, aime voyages, nature, camping, théâtre, ciné, musées, cherche H, pour relation solide à long terme. 16519

POUR PARTAGER LES JOIES DE LA VIE À DEUX.

Femme de Gatineau, 42 ans, 5'2", 200 lb, chev bruns, yx noirs, de belle app, romantique, franche, aime patin, quilles, cherche H 35-50 ans, pour amour et plus. 484863

MANON LA TIMIDE.

44 ans, 5'6", 139 lb, chev et yx bruns, n-fum, gênée, aime marche, lecture, cherche H 44-48 ans, 6' et plus. 16485

AMOUR, AMITIÉ, SEXUALITÉ...

Femme de Hull, 53 ans, 5'3", 116 lb, chev et yx bruns, belle franche, positive, aime nudisme, ski, cherche H 48-60 ans, pour intimité et plus. 513393

LA SIMPLICITÉ.

Femme originale de 43 ans, 5'1", 110 lb, blonde, yx gris-bleu, authentique, sincère, spéciale, a 2 enfants (11-15 ans), aime campagne, marche, sports, activités, cherche H. 16431

À L'AMI À VENIR...

Femme de Hull, 57 ans, 5'2", 134 lb, chev châtiens, yx bleus, app agréable, respectueuse, enjouée, aime plein air, cherche H 35-60 ans, pour relations intimes et plus. 273533

VIVRE ET LAISSER VIVRE!

Gatineau, 42 ans, 5'5", 125 lb, chev bruns, yx bleus, app agréable, compréhensive, réservée, aime musique, ciné, cherche H 44-50 ans, pour amour et plus. 305449

LE SOURIRE... REFLET DE L'ÂME.

Femme de Hull, 49 ans, 5'1", 110 lb, chev blonds, yx bleus, de belle app, sophistiquée, passionnée, aime entraînement au gym, hockey, cherche H 35-61 ans, pour relations intimes et plus. 867505

LE COEUR À DES RAISONS QUE LA RAISON IGNORE.

Gatineau, 50 ans, 5'5", 116 lb, châtaîne, yx noirs, app agréable, franche, authentique, aime danse, pêche, cherche H 45-55 ans, pour amour et plus. 877954

À QUI LA CHANCE?

Belle femme de 48 ans, chev et yx bruns, aime la vie, cherche H séneux, honnête, pour partager beaux moments. 16307

CAMPAGNARDE DYNAMIQUE.

51 ans, 5', 134 lb, chev et yx bruns, serveuse, franche, honnête, sociable, a fille de 20 ans, cherche beau prince 50 ans et plus, pour finir ses jours avec lui. 16638

ORIGINALE NON-SPORTIVE.

55 ans, 5'2", 135 lb, chev gris, n-fum, vulnérable, sensible, aime s'amuser, lire, marcher, cuisiner, animaux, solitude, cherche H à l'écoute, s'exprimant et n'ayant pas peur de s'engager. 16525

QUELQU'UN DE VRAI ET BIEN... C'EST MOI!

Femme de Gatineau, 38 ans, 5'1", châtaîne, yx verts, de belle app, indépendante, respectueuse, aime sports d'hiver, cherche H 30-45 ans, pour amour et plus. 1184566

CHARISMA.

Femme de 60aine, 5'5", 135 lb, fum, simple, indépendante, cherche H 5'9" et plus, sincère, tendre, affectueux, aimant camping, voyages et loisirs à deux. 16410

AIME LA TRANQUILLITÉ DE LA CAMPAGNE.

Dame mi 60aine, 5'5", 135 lb, fum, simple, indépendante, cherche H 5'9" et plus, sincère, tendre, affectueux, aimant camping, voyages et loisirs à deux. 16410

LA VIE EST FAITE POUR AIMER.

Femme de Papineauville, 48 ans, 5'1", 115 lb, chev et yx bruns, de belle app, timide, sympa, aime plein air, lecture, cherche H 45-55 ans, pour amour et plus. 1237571

UNE QUÊTE DE SIMPLICITÉ.

Femme de 57 ans, 5'4", 155 lb, cherche H sympa, intelligent, possédant certaine culture, pour partager moments agréables. 16388

POURQUOI PAS?

Femme de 58 ans, 5'4", poids santé, n-fum, belle app, aime camping, danse, marche, recherche H assez grand, poids santé, pour amitié et peut-être plus. 16459

CHATTE CHERCHANT SON MATOU!

Femme de Gatineau, 29 ans, 5'9", 161 lb, blonde, yx bruns, de belle app, spontanée, réfléchie, aime sports, plein air, cherche H 25-45 ans, pour sexualité et plus. 427327

PERSONNE AGRÉABLE ET AUTONOME. JE TE RECHERCHE!

Femme de Gatineau, 57 ans, 5'6", 155 lb, blonde, yx bruns, app agréable, respectueuse, indépendante, cherche H 52-60 ans, pour amitié et plus. 611615

UN JOUR À LA FOIS.

Femme de Gatineau, 38 ans, 5'5", chev châtiens, yx bruns, app agréable, franche, indépendante, aime musique, cherche H 38-45 ans, pour relation amoureuse et plus. 881749

GENTILLE, DOUCE ET SINCÈRE.

Gatineau, 35 ans, 5'7", 132 lb, chev châtiens, yx pers, de belle app, respectueuse, sociable, aime plein air, musique, cherche H 30-45, pour amitié. 179206

ELLE DÉSIRE FAIRE DES RENCONTRES.

Belle femme de Gatineau, 39 ans, 5'10", 165 lb, chev châtiens, yx bleus, chaleureuse, romantique, cherche H âge sans importance, pour sexualité et plus. 735140

JOLIE BARBIE.

46 ans, 5'4", mince, cherche grand Ken, 45 ans et plus, sans fumée, pour construire maison de poupées. 16644

BRUNETTE DÉSIRANT UN AMI ET UN AMOUR.

56 ans, 5'2", 120 lb, yx bruns, aime marche, ciné, ski de fond, cherche H 50-65 ans, pour amitié ou plus. 16526

BELLE BLONDE PASSIONNÉE.

Gatineau, 39 ans, 5'2", 105 lb, yx bleus, de belle app, féminine, aime ciné, sports d'hiver, cherche H 38-45 ans, respectueux, attentif, pour amour et amitié. 1039868

TU ME CHERCHES ET JE TE RECHERCHE.

Gatineau, 60aine, 5'1", 140 lb, gentille, douce, affectueuse, jolie, veuve, cherche compagnon doux, sobre, respectueux, fiable, pour relation stable. 12495

PETITE VEUVE MODERNE.

60aine, blonde, bonne app, fum, jeune de caractère, bien dans sa peau, indépendante, aime rire, cherche diamant de calibre assez haut et ayant style de vie respectable. 16568

CHARMANTE ET CHALEUREUSE.

59 ans, 5'2", poids santé, belle app, retraitée, cherche H 55-64 ans, n-fum, intègre, autonome, propre, sérieux, cultivé, pour vieillir et s'épanouir ensemble. 16381

ES-TU GAME?

Femme de Gatineau, 41 ans, 5'7", 136 lb, rousse, yx bleus, de belle app, romantique, positive, aime musique, billard, cherche H 38-45 ans, pour relations intimes et plus. 220279

SIMPLE ET FÉMININE.

Jolie professionnelle, désire bel H 50-55 ans, n-fum, intelligent, positif, galant, authentique, pour partager. 16460

LA VIE EST PLUS BELLE À DEUX.

Femme de 45 ans, 5'8", chev et yx bruns, en forme, aime randonnées pédestres, musique, arts, cherche compagnon 45-50 ans, 5'10" et plus, ayant mêmes intérêts. 14624

ORIGINALE, VULNÉRABLE ET SENSIBLE.

55 ans, 5'2", 135 lb, chev gris, n-fum, aime s'amuser, marcher, cuisiner, animaux, cherche H à l'écoute, sachant s'exprimer et n'ayant pas peur de s'engager. 16503

POUR AMITIÉ ET SAIT-ON JAMAIS...

Fleur du printemps, 53 ans, 5'7", 145 lb, désire rencontrer H, aventuriers s'abstenir. 16505

JOLIE MAMAN MONOPARENTALE.

30 ans, 5'5", grasse, chev noirs, yx bruns, cherche H 30-45 ans, belle app, pour but sérieux. 16318

POUR ÊTRE HEUREUX IL FAUT ÊTRE DEUX.

Gatineau, mi 50aine, 5'6", 120 lb, blonde, yx bruns, app agréable, retraitée, cherche H 55-64 ans, 5'11"-6'2", belle app, honnête, sachant ce qu'il veut. 14782

ELLE SE NOMME AMOUR.

57", bon poids, chev blond-blanc courts, yx verts, fum, romantique, recherche H 45-50 ans, 5'10" et plus, 170-200 lb, fum de préférence. 16321

JE ME SOUHAITE POUR NOËL...
Femme de 60 ans, cherche H environ 60 ans, n-fum, cultivé, dynamique, passé résolu, aimant danse, voyages, pour relation durable et partager joie de vivre.
16483

TU ES RESPONSABLE DE CE QUE TU AS APPRIVOISÉ...
Gatineau, 54 ans, 5'11", 125 lb, chev auburn, yx pers, app agréable, romantique, passionnée, aime musique, ciné, cherche H 48-60 ans, pour relations intimes et plus.
633746

PARTAGER DE BELLES CHOSES.
Femme de 48 ans, chev courts, yx bruns, n-fum, cherche beau compagnon, jovial, bien dans sa peau, bonne humeur, pour activités, danse, loisirs, voyages et plein air.
15802

ELLE A LES COURBES AUX BONNES PLACES.
Femme de Hull, 33 ans, 5'10", 225 lb, chev bruns, yx bleus, app agréable, indépendante, drôle, aime randonnées, sports, cherche H 26-40 ans, pour sexe et plus.
764364

SENSUALITÉ ET SEXUALITÉ.
Femme de Gatineau, 48 ans, 5'4", yx bruns, app agréable, généreuse, sociable, cherche H 25-47 ans, pour amitié.
912075

VOYAGEUSE DISTINGUÉE.
56 ans, 5'5", chev bruns, belle app, autonome, aime sports, théâtre, cherche H n-fum, doux, fidèle, sérieux, pour amitié et plus si affinités.
16480

JE ME RANGE DU CÔTÉ DES GAGNANTS.
Dame de 60 ans, 5'2", 110 lb, n-fum, retraitée, universitaire, cherche H 55-63 ans, autonome, positif, tendre, aimant voyages, pour relation à long terme.
16376

SUPERBE ROUSSE AU CORPS DE RÊVE.
30aine, 5'3", sensuelle, très soumise, sans tabous, cherche mec, bien membre, pervers, pour rencontres occasionnelles et très chaudes.
16594

VEUVE DOUCE, JOLIE ET AFFECTUEUSE.
Gatineau, 67 ans, fum, fidèle, fiable, seule, sans enfant, cherche bon compagnon sérieux, sobre, fidèle et fiable.
10507

PROFITER DE LA VIE.
Femme de Gatineau, 35 ans, 5'6", 115 lb, blonde, yx bleus, top modèle, mature, provocante, aime course automobile, billard, cherche H 30-45 ans, pour relations sexuelles.
842314

PRENDS LA CHANCE... TU VERRAS!
Femme de Gatineau, 38 ans, 5'7", 136 lb, chev blonds, yx bleus, de belle app, indépendante, authentique, aime patin, entraînement au gym, cherche H 32-42 ans, pour amour.
430176

DES YEUX BLEUS POUR L'AMOUR.
Femme de Gatineau, 55 ans, 5'2", 130 lb, chev poivre et sel, yx bleus, de belle app, compréhensive, attentionnée, aime sports, cherche H 50-62 ans, pour amour et plus.
1042754

POUR VIEILLIR ET S'ÉPANOUIR.
Veuve de Gatineau, 67 ans, 5'11", 140 lb, jolie, fidèle, cherche compagnon 67 ans et plus, de Gatineau de préférence, sobre, fidèle, pour relation stable.
12389

MAMAN BIEN ÉTABLIE.
39 ans, 5'5", chev bruns, yx verts, n-fum, a 2 enfants, désire rencontrer complice belle app, sportif, pour but sérieux.
16469

PROFESSIONNELLE D'ORIGINE MAGHRÉBINE.
Un peu plus de 40 ans, petite, poids prop, universitaire, a enfant de 4 ans, cherche H environ même âge, assez mince, athlétique et professionnel.
16524

MOI, TOUT SIMPLEMENT!
Femme de 48 ans, 5'6", 146 lb, chev auburn, yx bleus, belle, passionnée, respectueuse, aime sports, plein air, rira, cherche H 40-55 ans, pour relations sexuelles et plus.
357334

VOUS AIMEZ LES SURPRISES?
Femme de Gatineau, 34 ans, 5'7", 117 lb, chev et yx bruns, de belle app, n-fum, respectueuse, drôle, aime sorties, spectacles, cherche H, sérieux, pour relations sexuelles et plus.
795464

POURQUOI PAS?
Femme 40aine, 5'5", 135 lb, blonde, fum, belle app, recherche H, pour amitié et qui sait?
16285

HOMME CHERCHE FEMME

POUR ÊTRE AIMER, IL FAUT S'AIMER!
Homme de Gatineau, 56 ans, 5'6", 158 lb, chev châtons, yx bruns, de belle app, drôle, passionné, aime sports d'hiver, cherche F 50-56 ans, pour amour et plus.
1237686

À QUI LA CHANCE?
Homme de Papineauville, 55 ans, 5'6", 147 lb, chev bruns, yx bleus, app agréable, généreux, compréhensif, aime plein air, musique, cherche F, pour amour et plus.
1254099

GENTIL, TIMIDE, SINCÈRE ET ATTENTIONNÉ.
Gatineau, 48 ans, 5'9", 161 lb, chev châtons, yx verts, app agréable, sérieux, respectueux, aime sports d'hiver, patin, cherche F 25-45 ans, pour amour et plus.
428004

BEL HOMME POUVANT RECEVOIR.
30aine, recherche maîtresse, noire ou asiatique, pour chaudes rencontres intimes durant jour.
16185

DENIS ADORE LE SPORT.
49 ans, aime camping, pêche, resto, théâtre, danse, aimerait rencontrer F 35-51 ans.
16609

BRUNET DÉSIRANT AVOIR DU FUN.
29 ans, 6', 175 lb, yx bruns, recherche F 21-32 ans, libre, engagée ou non. 16595

CURIEUX ET FACILE D'APPROCHE.
39 ans, 5'9", 180 lb, calme, tranquille, aime choses simples, canot, raquette, ski, cherche F 28-36 ans, avec affinités, ayant valeurs humaines, pour but sérieux.
14770

VIVRE DANS LE MOMENT PRÉSENT...
Homme 50aine, 5'10", 215 lb, fum, aime balades en auto, ciné, resto, sports, petits voyages, cherche F autonome, pour relations intimes, amitié ou plus.
16601

TRAVAILLEUR AUTONOME ADO-RANT CUISINER.
Début 50aine, 5'10", 185 lb, n-fum, en forme, franc, honnête, professionnel, aime roller, s'entraîne, cherche F 45-53 ans, plutôt mince, n-fum et en forme.
16588

ON S'ENNUIE.
Veuf depuis deux ans, 65 ans, aime presque tout, aimerait rencontrer F 60-65 ans, pour relation à long terme.
16440

COSTAUD QUI PARAÎT BIEN.
52 ans, 5'8", 190 lb, chev et yx bruns, cherche F 35-45 ans, poids santé, libre, jolies, honnête, pour partager beaux moments.
16591

AIMER SOI-MÊME AVANT D'AIMER LES AUTRES.
Homme de Gatineau, 43 ans, 6'1", 200 lb, chev bruns, yx bleus, de belle app, attentionné, drôle, aime musique, ciné, cherche F 28-42 ans, pour amour et plus.
816380

AMATEUR DE VOYAGES.
53 ans, disponible, jamais marié, aime golf, balades, cherche F 35-45 ans, petite taille, noire ou asiatique, célibataire et sans enfant.
16628

LOYAL, FIDÈLE ET ROMANTIQUE.
43 ans, 5'10", 175 lb, chev noirs, yx pers, belle app, célibataire, professionnel, cherche jolies F 35-45 ans, mince, sportive, n-fum, pour relation stable à long terme.
16557

CURIEUSE... INTRIGUÉE... MOI AUSSI!
Homme de Gatineau, 32 ans, 5'6", 155 lb, chev et yx bruns, de belle app, drôle, passionné, aime sports, plein air, cherche F 22-35 ans, pour amour et plus.
1168505

LA VIE EST BELLE...
Homme de 60 ans, 190 lb, chev poivre et sel, yx gris, n-fum, app agréable, aime soupers romantiques, ciné, sports, nature, cherche F avec affinités, pour but sérieux.
11519

L'AMOUR C'EST LE RESPECT ET LA FIDÉLITÉ.
Homme de Gatineau, 65 ans, 5'11", 181 lb, chev bruns, yx bleus, de belle app, positif, franc, aime golf, plein air, cherche F 55-65 ans, pour amour et plus.
1122331

CAMPAGNARD AFFECTUEUX.
Claude, 58 ans, 5'7", chev sel et poivre, yx bleus, n-fum, cherche F 48-58 ans, petite, aimant camping, randonnées en auto, soupers à la chandelle, pour but sérieux.
10087

RUGIR SANS ROUGIR.
Homme de Gatineau, 40 ans, 5'9", 175 lb, chev châtons, yx bruns, de belle app, attentionné, réfléchi, aime plein air, musique, cherche F 35-45 ans, pour amour et plus.
898368

MA PAIX D'ESPRIT, C'EST L'IMPOR-TANT!
Homme d'Aylmer, 48 ans, 5'7", 140 lb, chev poivre et sel, yx pers, de belle app, généreux, positif, aime vélo, sports, cherche F 40-53 ans, pour amour.
1216309

ANNONCE DE LA SEMAINE :

ARMAND SAIT CE QU'IL VEUT.
55 ans, 5'10", 187 lb, cheveux sel et poivre, yeux bleus, non-fumeur, de belle apparence, cherche une Femme dans la fin 40 et au début de la 50aine, 5'4" et plus, poids proportionné, de belle apparence, pour une relation progressive.
10106

CARPE DIEM.
Homme de Gatineau, 37 ans, 5'6", 154 lb, chev châtons, yx bleus, app agréable, authentique, spontané, aime sports, cherche F 27-37 ans, pour amour et plus.
1210257

SINCÈRE ET ROMANTIQUE.
Homme de 49 ans, 5'5", 140 lb, aime sorties tête-à-tête, marche, pêche, cherche F petite, mince, honnête, douce et romantique.
16385

RESPECTUEUX ET TRÈS SIMPLE.
Gatineau, 50 ans, 5'4", 145 lb, chev châtons, yx pers, aime ciné, marche, campagne, voyages, cherche F 35-48 ans, pour but sérieux.
16608

PEUT-ÊTRE TA PERLE RARE!
Gatineau, 30 ans, 6', 195 lb, chev bruns, yx pers, de belle app, drôle, compréhensif, aime sports d'hiver, ciné, cherche F 22-35 ans, pour amour et plus.
625065

FRANC, EN FORME ET AIMANT CUISINER.
Mi 50aine, 5'10", 185 lb, n-fum, honnête, généreux, travailleur autonome, s'entraîne, aime roller, cherche F 45-52 ans, plutôt mince, n-fum et en forme.
16639

RESPECT, TENDRESSE ET COMPLICITÉ.
Gatineau, 54 ans, 5'9", 180 lb, chev châtons, yx bruns, de belle app, attentionné, intellectuel, aime littérature, cherche F 40-57 ans, pour amour, amitié et plus.
1228168

ATTIRANT ADORANT CUISINER.
Mi 50aine, 5'9", 220 lb, chevelure poivrée avec soupçon de sel, connaisseur de vins, cherche jolies F, sens de l'humour, pour partager plaisirs de l'hiver et plus.
16560

JAMAIS PLUS DE DÉCEPTION!
Homme de Hull, 32 ans, 5'11", 152 lb, chev noirs, yx bruns, de belle app, respectueux, intellectuel, aime sports, cherche F 25-32 ans, pour amour et plus.
388990

PROFESSIONNEL AMANT DE LA NATURE ET DU PLEIN AIR.
Hull, 46 ans, 5'11", 165 lb, chev poivre et sel, yx bleus, app agréable, authentique, drôle, aime ski de fond, cherche F 36-46 ans, pour amour et plus.
688771

SÉRIEUX, RESPECTUEUX ET POSITIF.
Gatineau, 43 ans, 6', 192 lb, chev et yx bruns, belle app, romantique, autonome, aime sports, ciné, resto, danse, cherche F 30-45 ans, belle app, pour amour et plus.
16455

FRANC ET CAPABLE DE S'EX-PRIMER.
43 ans, grand, brun, honnête, sincère, serviable, cherche jolies demoiselles, 35-47 ans, bien dans sa peau, honnête, fidèle, sociable, pour amitié, amour et plus.
14316

AIMER LES PLAISIRS DE LA VIE.
Gatineau, 50 ans, 5'5", 180 lb, n-fum, veuf, aime chalet, bateau, moto, voyages, danse, resto, ciné, cherche F 40-50 ans, pour relation sérieuse.
16516

AMATEUR DE JAZZ ET DE BLUES.
Gatineau, 49 ans, 5'8", chev bruns, yx bleus, fum, aime country français, danse, pêche, bingo, cherche F 52"-5'8", grassettes bienvenues.
10427

L'AMOUR COURTOIS.
Gatineau et Outremont, professionnel, 58 ans, 5'9", 181 lb, app agréable, n-fum, cherche F mince, n-fum, cultivée, universitaire, pour relation épanouissante.
16272

L'AMOUR, TOUJOURS L'AMOUR!
Homme de Gatineau, 47 ans, 5'9", 155 lb, chev poivre et sel, yx pers, app agréable, sérieux, sociable, cherche F, pour relation amoureuse et plus.
701116

PASCAL EST DIGNE DE CONFI-ANCE.
24 ans, 5'10", 175 lb, châtain, yx bleus, n-fum, sportif, respectueux, fidèle, sens de l'humour, cherche F 18-25 ans, gentille, pour sorties et relation stable.
10111

BEL HOMME.
Hull, 27 ans, cherche F peu importe âge et app, ouverte d'esprit, aimant avoir plaisir, pour rencontres sexuelles, intimes et discrètes.
16618

LA VIE EST EAU VIVE.
Homme de Gatineau, 61 ans, 6'2", 217 lb, chev poivre et sel, yx bruns, indépendant, mature, aime randonnées, danse, cherche F 45-61 ans, pour relation amicale et plus.
1107072

SIMPLE ET GÉNÉREUX.
Homme d'Aylmer, 40 ans, 5'9", 161 lb, chev et yx bruns, app agréable, respectueux, aime plein air, ciné, cherche F 30-45 ans, pour amour et plus.
382525

DOUX, PATIENT ET DE BONNE HUMEUR.
Plus de 60 ans, 5'9", chev sel et poivre, yx bleus, n-fum, passionné, cherche F 5'2", poids santé, avec affinités, pour amour; amitié, sexualité et plus.
16573

UNE VIE SIMPLE ET PLEINE DE BONHEUR.
Homme de Gatineau, 51 ans, 5'11", 179 lb, chev poivre et sel, yx pers, app agréable, sociable, sérieux, aime plein air, cherche F 40-50 ans, pour amour et plus.
124967

POUR FEMMES HONNÊTES ET FRANCHES SEULEMENT!
Homme de Hull, 57 ans, 5'10", 163 lb, chev châtons, yx pers, app agréable, positif, romantique, aime musique, lecture, cherche F, pour amour et plus.
190441

BON BEN... ENFIN!
Homme de Buckingham, 55 ans, 5'11", 255 lb, chev poivre et sel, yx pers, app agréable, rationnel, gentil, aime tennis, ciné, sorties entre amis, camping et moto.
16625

IL DEMEURE À HULL.
22 ans, 6'2", 170 lb, chev rasés, yx bleus, désire rencontrer F, pour relations sexuelles.
16627

ACADIEN HONNÊTE ET DOUX.
Ottawa, 50 ans, 5'3", 150 lb, châtain, yx bleus, n-fum, app agréable, gentil, sincère, sans enfant, aime la vie, ciné, resto, festivals, cherche F, pour amour et plus.
16599

EXCELLENT MASSEUR.
35 ans, beau, marié, doux, romantique, cherche maîtresse, peu importe âge et app, douce, féminine, discrète, pour relation à long terme.
11556

TRAVAILLEUR DE LA CONSTRU-CTION.
Éric, 30 ans, 5'9", 145 lb, honnête, fidèle, célibataire, cherche F 25-35 ans. 11939

DANIEL DÉSIRE...
38 ans, 1m80, 88 kilos, chev noirs, cherche F, pour sorties, resto, relations intimes et plus.
16645

PETIT COUNTRY BOY DISCRET.
32 ans, 6'3", poids prop, crâne rasé, barbichette, s'ennuie, a bon caractère, aime rire, ciné, resto, soirées chaudes et stimulantes, cherche F engagée ou non.
16600

POUR CONJUGER L'AVENIR AU PRÉSENT.
Professionnel, 52 ans, créatif, actif, complice, aime vélo, canot, ski de fond, coocooning, cherche F avec esprit léger, pour relation exclusive et significative.
16369

PARLE-MOI, JE T'ÉCOUTE!
Homme d'Aylmer, 44 ans, 5'7", 151 lb, blond, yx verts, app agréable, positif, authentique, aime littérature, plein air, cherche F 30-45 ans, pour amour et plus.
609392

BRUNET HABITANT VAL-DES-MONTS.
32 ans, 5'11", 190 lb, yx bruns, cherche petite F, 25-35 ans, sportive, ayant voiture, emploi stable, aimant musique, campagne et avoir plaisir.
16614

L'ÂGE N'A PAS D'IMPORTANCE.
Gatineau, 40aine, 5'10", 170 lb, châtain, yx bleus, n-fum, belle app, propre, sincère, fidèle, ouvert, autonome, sans enfant, cherche F affectueuse et avec affinités.
16603

GATINOIS AIMANT CUISINER.
30 ans, 5'11", chev noirs, yx bleus, belle app, n-fum, indépendant, aime soirées romantiques, cherche F mature, avec affinités, pour relation stable et simplifiée.
16630

UNE ESCAPADE AU SEPTIÈME CIEL.
Amant de 57 ans, engagé, discret, doux, sensuel, aime sexe, cherche F avec affinités, pour rencontres occasionnelles.
16589

BON GARS.
Gatineau, 47 ans, 5'10", 185 lb, chev châtons, yx verts, de belle app, respectueux, aime musique, sports nautiques, cherche F 35-50 ans, pour amour et plus.
468141

UN JOUR ÇA SERA MON TOUR!
Gatineau, 43 ans, 6'2", 191 lb, chev et yx bruns, app agréable, spontané, attentionné, aime sports, musique, cherche F 35-50 ans, pour amour et plus.
925351

AIR PUR!
Homme de Gatineau, 43 ans, 6', 195 lb, chev poivre et sel, yx gris, app agréable, sympa, sociable, aime sports d'hiver, cherche F 35-45 ans, pour amour et plus.
1054929

RESPECTUEUX ET FIDÈLE.
Gatineau, 30 ans, 6'3", 191 lb, chev et yx bruns, de belle app, mature, généreux, aime sports, canot camping, cherche F, pour amour.
802901

DE BONNE HUMEUR 24 HEURES SUR 24.
Homme de Gatineau, 42 ans, 5'8", 154 lb, chev châtons, yx pers, de belle app, sociable, drôle, aime plein air, ciné, cherche F 32-55 ans, pour amour et plus.
699690

PRÊTE POUR UNE RELATION STABLE?
Homme de Gatineau, 51 ans, 5'9", 144 lb, chev poivre et sel, yx bruns, app agréable, gentil, aime ciné, plein air, cherche F 45-52 ans, pour amour et plus.
829470

L'ACCROCHE COEUR VAUT MIEUX QUE LE COEUR CROCHE.
Homme de Gatineau, 46 ans, 6'3", 190 lb, châtain, yx pers, app agréable, tendre, sociable, aime sports, musique, cherche F 35-45 ans, pour amour et plus.
193853

BEL AMANT DISPONIBLE.
35 ans, peut recevoir, cherche F féminine, désire se laisser gâter, pour la caresser de la tête aux pieds.
16244

TES DÉSIRS SONT DES ORDRES.
Homme de Gatineau, 53 ans, 5'8", 179 lb, chev châtons, yx bruns, app agréable, positif, romantique, cherche F, pour relation amoureuse et plus.
827297

SÉDUISANT SPORTIF.
Mi 30aine, 5'10", costaud, yx bleus, a fils de 10 ans, cherche jolies F 27-35 ans, souriant, bien dans sa peau, affectueux, passionnée, pour sorties, rire, s'amuser et amour.
12677

BRUNET DE BELLE APPARENCE.
Mi 30aine, 1m68, 190 lb, chev et yx bruns, cherche F âge mûr, pour combler fantasme.
10488

UN NOUVEAU DÉPART.
Homme de 42 ans, 6'1", 250 lb, chev châtons, yx bleus, n-fum, cherche F belle app, avec affinités, aimant resto, ciné, sorties entre amis, camping et moto.
16625

SÉDUISANT AU SENS DE L'HUMOUR.
50 ans, 170 lb, chev et yx bruns, fidèle, sincère, autonome, cherche F 35-49 ans, pour but sérieux.
12287

ROMANTIQUE ET FARCEUR!
Homme de Gatineau, 45 ans, 6', 181 lb, chev et yx bruns, de belle app, compréhensif, drôle, aime ciné, plein air, cherche F 34-42 ans, pour amour et plus.
1245605

OFFRE D'UN TEMPS LIMITÉ.
Homme de 42 ans, 5'10", en forme, beau, un excellent caractère, sans enfant, cherche une belle Femme au poids santé, non-fumeuse, aimant le plein air, pour former un couple amoureux authentique.
16581

HOMME CHERCHE HOMME

PLAISIR ENTRE GARS.
Homme de Hull, 49 ans, 6', 180 lb, chev poivre et sel, yx bleus, app agréable, authentique, respectueux, aime sports, cherche H, pour relations sexuelles.
581398

AIME TOI!
Homme de Gatineau, 37 ans, 5'8", 171 lb, chev et yx bruns, de belle app, sérieux, sociable, aime sports, ciné, cherche H, pour relation amour, amitié et sexualité.
744263

ATTIRÉ VERS LES PLUS JEUNES.
50aine, 5'5", 165 lb, n-poilu, désire rencontrer H plus jeune, n-poilu, pour amitié et moments intimes.
11434

PIERRE FERA TOUT CE QUE TU VEUX.
40 ans, 5'8", 160 lb, chev brun-châtain, très bien belle app, cherche copain, pour passer bon Noël.
14818

JEAN N'EST PAS GÉNANT.
Gatineau, 51 ans, 5'11", 225 lb, fum, app jeune, top, aime parler, rire, plaisir, cherche jeune H sobre, n-drogué, pour relations intimes occasionnelles ou régulières.
16543

JEUNE DE COEUR ET D'ESPRIT.
Homme de 42 ans, paraît 32-34, recherche H 40 ans et moins, masculin, sobre, n-drogué, qui tient sa place et prêt à s'investir.
13974

MARTIN PREND SOIN DE LUI.
28 ans, 5'10", 155 lb, chev noirs, yx pers, belle app, cherche H 18-40 ans, sincère, honnête, fidèle, pour amitié et peut-être relation à long terme.
10852

ENGAGÉ AYANT UN BEAU PHYSIQUE.
46 ans, 5'5", 140 lb, fum, belle app, recherche H peu importe âge, petit sexe, pouvant recevoir, pour plaisirs intimes.
11879

POUR LES FÊTES, JE VEUX...
Homme de Gatineau, 43 ans, 6', 170 lb, chev blonds, yx bleus, de belle app, passionné, sociable, aime ciné, plein air, cherche H 35-45 ans, pour amour.
662682

AMOUREUX DE LA VIE CHERCHE GARS HONNÊTE ET SENSUEL.
Hull, 49 ans, 5'11", 182 lb, chev bruns, yx bleus, généreux, authentique, aime sports, cherche H, pour relations sexuelles et plus.
142744

BEAU GARÇON.
35 ans, 6', mince, yx bleus, fort, corps bien découpé, recherche papa ou grand-papa, viril, vicieux, propre, simple, pour rencontres stables et sans attaches.
16508

IL VEUT RÉALISER UN RÊVE.
53 ans, 5'9", 210 lb, chev gris, cherche ami, 35 ans et plus, pour passer bon temps.
11943

AU JOUR LE JOUR... LA VIE EST BEAUCOUP PLUS BELLE!
Homme de Hull, 24 ans, 5'9", 160 lb, chev et yx bruns, de belle app, sympa, sociable, aime musique, ciné, cherche H 20-26 ans, pour amour et plus.
914152

RESPECTUEUX, SINCÈRE ET FIDÈLE.
28 ans, 5'6", 150 lb, chev et yx bruns, paraît bien, autonome, cherche H semblable, 34 ans et moins, pour partager joies de la vie et relation sérieuse à long terme.
15029

JUSTE POUR UNE NUIT INOUBLI-ABLE.
Homme de Gatineau, 44 ans, 5'11", 150 lb, chev et yx noirs, sociable, drôle, aime ciné, musique, cherche H, pour relations sexuelles et plus.
1050008

Obtenez votre Bloc de Temps... Economisez 62%

Économisez jusqu'à 62% en composant le (819) 778-0888. Au menu principal, faites le 0 et demandez votre bloc de temps à un de nos agents. Notre service à la clientèle est ouvert tous les jours de 9 heures à minuit.

GATINOIS DÉSIRANT EXPÉRIMENTER.
Mi 30aine, chev et yx bruns, recherche couple dont H bisexuel, pour première expérience.
10528

TRÈS MASCULIN.
Mi 50aine, 5'11", 190 lb, chev poivre et sel, n-poilu, assez bien membré, recherche H 35 ans et plus, pour rencontres intimes et très discrètes.
15724

EST-CE TOI?
Homme d'Aylmer, 51 ans, 5'9", 150 lb, chev châtons, yx pers, de belle app, tendre, romantique, aime danse, cherche H 35-55 ans, pour amour et plus.
387076

SON DÉSIR EST...
Beau, grand, propre, sensuel, a petit membre, cherche H 40 ans et plus, chauve, gras, poilu, propre et masculin de préférence.
16536

CHERCHEUR DE PLAISIRS.
50 ans, 6', athlétique, aimerait rencontrer H 20 ans et plus, pour aventures.
16641

CURIEUX UN JOUR, CURIEUX TOU-JOURS.
49 ans, 5'7", 148 lb, chev noirs, yx bruns, app agréable, sympa, gentil, cherche H 30-55 ans, pour relations intimes.
848676

DOUX ET SINCÈRE.
57 ans, 5'7", 140 lb, yx pers, sportif, physique athlétique, positif, respectueux, drôle, sociable, généreux, cherche H, pour relations intimes et plus.
16284

GRAND COSTAUD AFFECTUEUX.
Début 50aine, poilu, respectueux, aime bon vin, cherche H affectueux, ayant l'air d'un H, pouvant recevoir un plus, pour rencontres occasionnelles discrètes de

SCRABBLE

Par Roger Hachez

PARTIE JOKER

NO 440

Nous vous invitons à rejouer la partie JOKER en tenant compte de ses particularités (les règlements sont disponibles par la poste). Voir au bas de la chronique.

No	TIRAGE	SOLUTION	REF	PTS
1.	?TFGAAL			
2.	L+?UVUOB	FAG(O)TA	H 4	26
3.	BLOU+?UM	VU(S)	10F	23
4.	LM+?AEEE	FOU(R)BU	4H	20
5.	?MUORLN	REMÈLE(R)A	K 4	82
6.	?DISGOA	MOULERON(S)	7G	63
7.	?IILTED	D(É)GOISÂT (1)	8A	83
8.	?EDPUTC	DÉLIT(A)I (2)	12H	78
9.	-?EEWUNM	DÉCOUP(A)T	D 5	74
10.	EEMN+?BA	WU	3M	44
11.	?EEIFNI	EN(J)AMBÉE	B 1	82
12.	?CEXOPS	(L)ÉNIFIÉE (3)	1A	149
13.	O+?YENQR	EXCIP(A)S (4)	N 9	78
14.	-?SOLKRE	YEN	E11	48
15.	E+?OIVNR	R(A)SKOLS (5)	O 1	87
16.	?THQTTI	DÉRIVON(S)	A 8	95
17.	Q.T+?RZE	HI(À)T (6)	O 9	36
18.	QRT+?NIE	ZEST	15L	69
19.	INQT+?H	REDÉCOUPÂT	D 3	30
20.	NQ?	HIT	13I	32
		(A)N	C 3	23

1222

- 1- DÉGOISER v. 10. Débiter (de long discours) avec volubilité.
- 2- DÉLITER v. 10. Découper dans le sens des strates.
- 3- LÉNIFIER v. 15. Adoucir
- 4- EXCIPER v. (p.p.inv.) 10. Invoquer un argument, une excuse.
- 5- RASKOL n. m. Hist. Schisme religieux russe de XV11 siècle.
- 6- HIER v. 15. Enfoncer (un pavé) avec une hie.

Note :

Les personnes intéressées à recevoir les règles détaillées pour rejouer une partie présentée dans cette chronique peuvent les obtenir en écrivant à :

Ruth Lavoie,
LE SOLEIL

Chronique de Scrabble
410, boulevard Charest Est
Case postale 1547, succ. Terminus
Québec (Québec) G1K 7J6

S.V.P. Joindre une enveloppe pré-affranchie et pré-adressée pour le retour.

MOTS CROISÉS

18 décembre 2004 No 133

Par Michel Hannequart www.hannequart.com

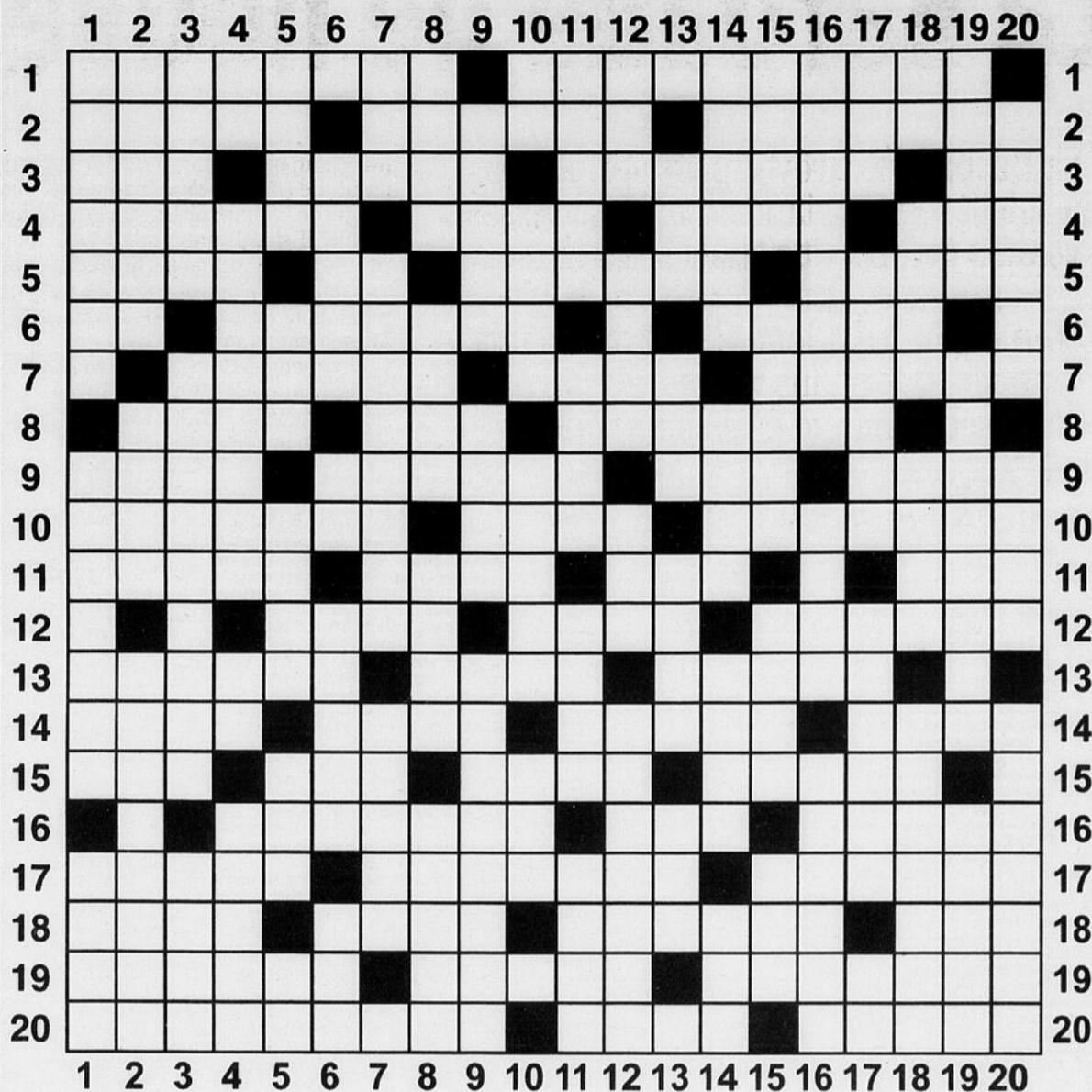

ÊTES-VOUS OBSERVATEUR?

Ces deux dessins sont en apparence identiques. En réalité, il y a entre eux HUIT petites différences.

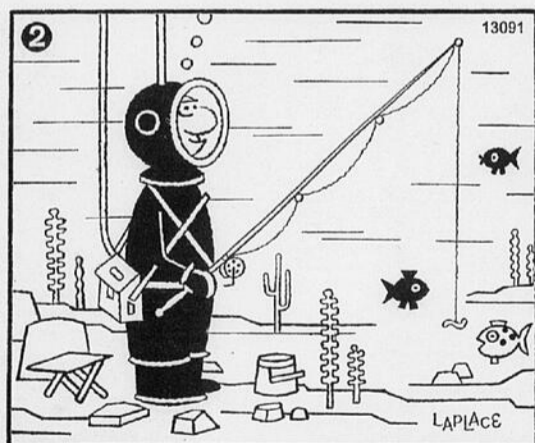

- RÉPONSES**
- Semelle gauche du scaphandre.
 - Raccord du tuyau sur le haut du casque.
 - Bretelle gauche du panier.
 - Fil plus court sur le moulinet.
 - Pied gauche de la chaise.
 - Pied de la plante d'extrême gauche.
 - Pied de la petite plante à droite du seau.
 - Gueule du poisson inférieur de droite.

HORIZONTALEMENT

- Sauce blanche - Cépage blanc.
- Absorbe - Réduire le volume - Révoltes.
- Style musical - Narration - Sacrement - Actionné.
- Éloigner des autres - À une heure avancée - Montagne de Grèce - Au bout d'une ligne.
- Comme un âne - Ancien oui - Chef militaire japonais - Insectes piqueurs.
- Argon - Qui n'est pas exagérée - Désopilant.
- Boule - Mois de l'année - Senteurs.
- Étoffe brillante - Situation particulière - Reprendre après interruption.
- Indique la cause - Morceau d'étoffe écarlate du matador - On y place une balle - Délicatesse.
- Discrète - Ce qu'apprend un comédien - Courante.
- Partie du pied - Né de - En état d'ivresse - Prétentieux.
- Chauve - Au-dessus de nos têtes - Qui provoque le dégoût.
- Faire une intervention - Ce n'est pas un cadeau - On y lutte avec des animaux.
- Dieu romain - Mauvais ragoût - Il va à l'école - Engrais azoté.
- Période - Trois fois - Dirigé - Fruit.

- Renne du Canada - Le mois de Marie - Mets délicieux.
- Recherché - Nouréiev - Ver solitaire.
- Voisin du bouleau - Restitue - Personne stupide - Levant.
- Froissée - Boisson aux pommes - Pourvue d'un crochet.
- Poisson dont on mange les oeufs - Affaiblie - Assembler.

VERTICALEMENT

- Ours noir - Or noir - Peut se boire noir.
- Élargir - Canapé - Circuit.
- Recouvre et protège le moteur - Volcan de la Guadeloupe - Joint.
- Cent litres - Monnaies du Honduras - Note - Frisé.
- Donne de l'air - Sert à appeler - Champignon - Dans l'alphabet grec - Erbium.
- Rongé lentement - Pronom personnel - Aller çà et là - Désert.
- Écoute la liste - On y met un corps - Qui ne produit rien.
- Dans le biberon - Monnaie du Brésil - Comme les péchés capitaux - Allons-y!!
- Arrêt de circulation - Présentes des plats à - Rongeur de mœurs aquatiques.
- Cæsium - Mère de Zeus - Adjectif indéfini - Obtenus.
- Paraît chaque semaine -

- S'oppose à l'écrit - Enlever - Naturel.
- Perroquet - Appareil de levage - Cloison mobile - Fantômes romains.
- Toto - Il explose - On y met des bûches - Parcelle de terrain.
- Décontracte - Zygote - Soucoupe volante - Envoie ad patres.
- Néglige de faire - Elles tournent - Vue élémentaire - Sous un navire en radoub.
- Petit ver - Triste boîte - État européen.
- En costume d'Eve - Signal - Enjambée d'un coureur - En vogue.
- Astate - Engagement religieux - Herbe d'Espagne - Dominent.
- Sa capitale est Sanaa - Demandée avec instance - Facile.
- Délai d'exécution - Ciboulot - Exploder.

Solution du dernier numéro

1	C	A	N	A	R	D	E	D	U	L	C	O	R	E	G	R	O	G	
2	A	T	O	M	E	T	R	E	S	O	R	A	U	B	A	I	N	E	
3	S	T	E	N	O	I	R	E	R	E	C	I	T	A	L	D	R		
4	S	E	U	L	E	F	E	S	T	I	V	A	L	R	E	C	I	F	
5	O	N	D	E	P	S	S	A	E	L	L	E	R	A	T	A			
6	N	D	G	A	I	B	E	C	O	T	E	X	C	E	S	U			
7	A	C	A	L	C	U	L	O	B	T	U	R	E	R	E	S	T		
8	D	A	L	L	E	T	E	S	T	E	S	C	U	L	A				
9	E	T	A	I	G	I	T	E	S	A	I	R	A	C	R	A			
10	R	I	T	U	E	L	N	O	E	L	P	E	R	I	O	D	E		
11	A	E	R	E	R	E	N	R	I	T	E	C	I	D					
12	I	S	E	N	S	E	I	G	N	E	R	C	A	B	A	N	E		
13	G	R	E	L	E	E	V	O	E	U	V	A	L	E					
14	R	A	M	E	P	R	E	T	M	U	C	O	R	L	E	S	T		
15	E	T	E	P	A	U	A	S	E	R	L	E	R	O	T	R			
16	D	I	M	A	L	I	N	A	R	A	L	T	A	T	A	M	I		
17	O	S	C	A	R	N	A	T	I	O	N	A	L	M	E	M	E	S	
18	U	S	E	R	M	E	N	E	S	I	C	A	R	E	B	U	S		
19	C	E	N	D	R	E	A	S	I	L	E	C	O	N	S	O	L	E	
20	E	R	E	I	N	T	A	N	T	E	S	I	S	T	E	N	T	E	

La Barbade de nouveau en course

La Barbade fait rêver pour ses plages, son soleil, son ambiance *cool*, ses poissons volants qu'on voit s'élancer au-dessus des eaux et qui atterrissent dans la friteuse comme plat traditionnel de prédilection. Cette île 30 fois plus petite qu'Anticosti, avec la même population que le Saguenay-Lac-Saint-Jean, séduit un million de touristes par année.

Yves Ouellet

Collaboration spéciale — Le Soleil

Après avoir été la destination chouchou des Québécois dans les années 1960, la Barbade a été délaissée pour des cieux ensoleillés plus économiques. Mais la voilà qui revient à la charge pour reconquérir les voyageurs d'ici en mal de chaleur et de palmier.

Située au sud-est de l'archipel des Caraïbes, à la même latitude que le Venezuela et à quelques dizaines de kilomètres seulement de la Jamaïque, la Barbade est l'île la plus à l'est des Caraïbes. Elle a d'abord été habitée par les Indiens caraïbes, dont l'histoire n'a retenu que la rumeur qu'ils aient été anthropophages.

À la suite des Portugais et des Espagnols, les Britanniques sont débarqués en 1625 et les premiers colons ont immédiatement entrepris la culture du tabac et du coton, puis celle de la canne à sucre (et du rhum), le moteur de l'économie locale durant les siècles suivants, dont la culture demeure encore très présente. Comme ailleurs au Sud, le destin de l'île a été marqué par l'esclavage puis l'affranchissement de la population noire, suivi d'une longue réconciliation.

tion toujours fragile.

LE TOUR DE L'ÎLE

Ruel, c'est le nom de notre guide, un jeune verbomoteur qui se définit lui-même comme le Casanova de l'île et qui ne tarit pas de renseignements sur son pays. Le véhicule: une Land Rover à l'arrière de laquelle peuvent monter 10 personnes assises face à face. Préparez-vous à vous faire secouer! Dès le départ, Ruel emprunte tout ce qu'il y a de pistes et de sentiers cabossés pour traverser les rares petits bouts de forêt qui restent sur le territoire et pour atteindre les plus beaux points de vue.

Il commence par nous montrer un grand lion de pierre accroché à une falaise d'où l'on peut admirer la côte ouest de l'île. Cette sculpture de pierre volcanique symbolise la présence colonisatrice, mais elle est devenue l'un des emblèmes du pays.

Puis, il entreprend de nous faire grimper sur le plus haut belvédère naturel de la Barbade, Mount Hillaby,

qui fait un peu plus de 300 mètres d'altitude (1089 pieds). Comme la totalité de la structure géologique de l'île, il s'agit d'une falaise de pierre ponce poussée hors de l'océan, il y a une trentaine de millions d'années, alors que de puissantes éruptions volcaniques sous la mer des Caraïbes ont donné naissance à un chapelet de rochers devenus les Antilles.

De là, on profite d'une vue extraordinaire sur la quasi-totalité de la côte atlantique qui est beaucoup plus paisible et bucolique que la côte ouest, où se trouve la capitale, Bridgetown, une petite ville fort plaisante qui rappelle parfois La Nouvelle-Orléans et qui compte un secteur commercial hors taxes très actif, en plus d'une marina et d'un port de mer, où les grands bateaux de croisière accostent plus de 600 fois par année.

Le rivage ouest y est toutefois passablement escarpé et la mer s'y prête moins à la baignade. Les vagues puissantes, très recherchées des amateurs de surf, n'ont pas permis le développement hôtelier de ces communes tranquilles et hospitalières parsemées de petites maisons de poupées colorées, dont le style a hérité des maisons démontables des esclaves qui se déplaçaient d'une plantation à l'autre. Ce qui fait que ce versant est demeuré un vaste pâturage pour les

chèvres et les vaches, une succession de paroisses tranquilles où les gens font la sieste sur leur balcon pendant que les enfants en uniforme, bien propres, s'amusent dans la cour d'école.

Contrairement à plusieurs destinations soleil, les hôtels ne forment pas une muraille entre la mer et la terre.

Sur les petites routes de pourtour où je ne m'habitue jamais à la conduite à gauche, les Bajans confirment leur réputation de gentillesse et de nonchalance. Sur un ponceau, un homme peint le garde-fou en blanc avec des bandes blanches. «Il y a un an qu'il a commencé et il ne fait jamais plus de trois bandes par jour», affirme Ruel avec un humour qui cache un fond de vérité. Au ponceau suivant,

on peut lire «travaux en cours» sur un panneau routier. On ne voit jamais ici de panneau sur lequel serait écrit «hommes au travail». «Ya man!»

OÙ SONT LES TORTUES ?

Après avoir sillonné l'intérieur et les rives de la Barbade, voici venue l'heure d'en explorer le large sur un voilier de Tiami Catamaran Cruise. Quand on quitte le port sur l'un des superbes bateaux de cette compagnie, on peut avoir quelques certitudes, dont celle de vivre une journée de fiesta, en plus de pouvoir se rafraîchir à satiété dans les eaux émeraude de la mer des Caraïbes. L'itinéraire n'a rien de compliqué. Nous longeons la côte sud de l'île en observant le défilé constant des plages blondes et des grands hôtels.

Contrairement à plusieurs destinations soleil, les hôtels ne forment pas une muraille entre la mer et la terre. Ils sont dispersés. Éparpillés sur le rivage, à travers la végétation. Si bien que, sans l'aide d'un membre d'équipage qui me les fait remarquer, je n'aurais sans doute pas aperçu plusieurs d'entre eux.

SUITE EN PAGE A40 →

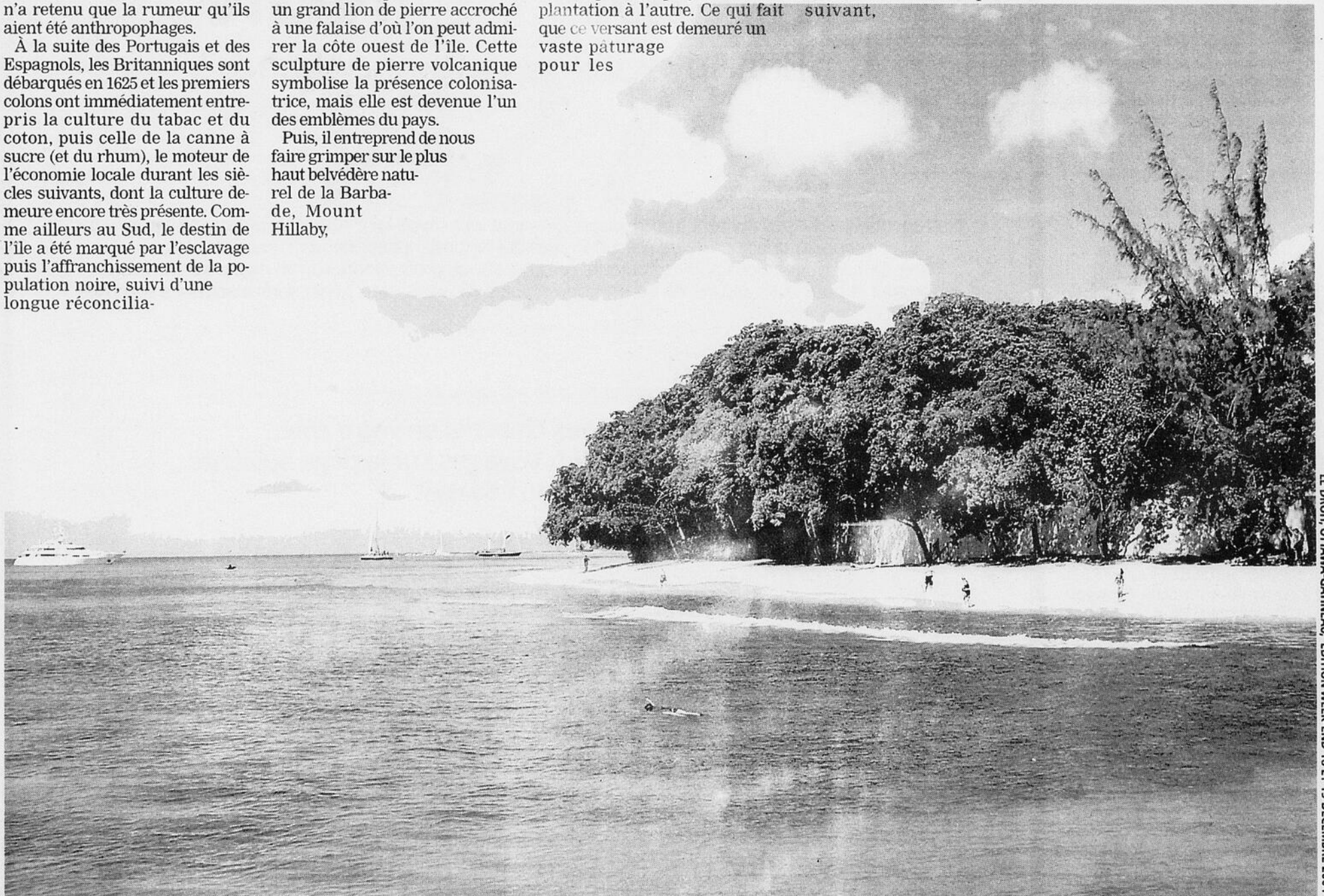

Désertées par les Canadiens depuis une vingtaine d'années, les plages de la Barbade n'ont pourtant rien perdu de leur charme.

→ SUITE DE LA PAGE A39

Sur les plages comme dans la capitale, Bridgetown, on ne voit pas d'édifice en hauteur, de grandes tours ou de constructions massives qui se démarquent de l'ensemble. La Barbade reste toujours au niveau du sol, ou presque.

Au début de l'année, les tortues de mer sont normalement au rendez-vous aux abords des plages où elles vont pondre et enterrer leurs œufs. Après avoir enfilé la veste de flottaison et le masque de plongée, je saute dans cette eau chaude qui donne un plaisir sensuel, alors que le soleil frappe sans vergogne.

Verrons-nous des tortues dans ces eaux embrouillées qui, à cet endroit, n'offrent que cinq à sept mètres de visibilité? Eh oui! Après quelques minutes de nage seulement, voilà une magnifique tortue qui passe deux mètres sous moi. Puis une autre. J'ai tout le loisir d'en admirer le mouvement fluide et la brillance de la carapace. Avouons-le, elle est attirée par les morceaux de poisson que les guides leur offrent. C'est la façon de nous les amener... Pour ce qui est de leurs habitudes, de la raison pour laquelle elles se trouvent ici et de l'état de santé de leur population, on ne nous en dit malheureusement pas un mot, sur ce bateau où la seule interprétation se résume aux consignes de sécurité et aux recettes de cocktail au rhum.

FESTIVAL DE JAZZ DE LA BARBADE

C'est la fête dans l'île lorsque revient le Festival de jazz de la Barbade, l'un des plus importants événements du genre dans les Caraïbes. Les gros noms défilent. Les spectacles s'enchaînent. Les révélations sont nombreuses. Les femmes se déhanchent joliment. Et les hommes suivent le rythme.

Les Caribéens
sortent à peine
des réjouissances
du Nouvel An qu'ils
reprennent la noce
à la mi-janvier.

Les Caribéens sortent à peine des réjouissances du Nouvel An qu'ils reprennent la noce à la mi-janvier. Ce festival se veut largement offert aux touristes qui peuvent, avec lui, combiner soleil, plage et événements culturels. Il attire d'ailleurs déjà une importante clientèle issue des Caraïbes et d'Amérique du Sud. De nombreux journalistes provenant de la Martinique, de Trinidad, de Porto Rico, de la Jamaïque et du Venezuela y ont côtoyé des délégations de presse des États-Unis, du Canada et du Québec. Le directeur du Festival international de jazz d'Ottawa, Jacques Émond, était même de la partie.

Les organisateurs tiennent maintenant à renforcer l'intérêt du côté de l'Amérique du Nord et de l'Europe. On souhaite ainsi que le pourcentage de fréquentation locale, qui était de 80% au début, passe très prochainement

Avez-vous un agent de voyages



OUI
Bon voyage !

NON
Bonne chance !

Nos agents de voyages mettent à votre disposition tout leur savoir-faire et toute leur expertise pour vous proposer une gamme de produits variés qui répondent parfaitement à vos besoins. Avec Club Voyages, vous pouvez toujours compter sur un professionnel du voyage pour bien vous renseigner et pour vous assurer de bonnes et véritables vacances sans pépin, sans mauvaises surprises.

Mettez toutes les chances de votre côté,
consultez les offres Club Voyages sur la page suivante
et... Bon voyage!

club  **voyages**^{MC}
[Partez sous une bonne étoile]^{MC}

visitez www.clubvoyages.com • 102 agences partout au Québec

Où voulez-vous aller ?

967\$

République Dominicaine • Puerto Plata

Barcelo Punta Goleta Beach Resort 3*
Une semaine, tout inclus, départ 8 janvier
28 milles de récompense AIR MILES^{MD}

988\$

Cuba • Varadero

Gran Caribe Club Puntarena 3 1/2*
Une semaine, tout inclus, départ 8 janvier
31 milles de récompense AIR MILES^{MD}

1427\$

Mexique • Riviera Maya

Catalonia Yucatan 4 1/2*
Une semaine, tout inclus, départ 8 janvier
50 milles de récompense AIR MILES^{MD}

Programme de financement
Réservez maintenant & payez en 6 versements égaux*



Le seul réseau d'agences qui offre des milles de récompense AIR MILES^{MD}

club★voyages^{MC}
[Partez sous une bonne étoile]^{MC}

Hull
Club Voyages Guertin 819-777-1651

Gatineau
Club Voyages Guertin 819-561-2220

Prix excluant 3,50\$/1000\$ de services touristiques pour la contribution des clients au fond d'indemnisation des clients des agents de VOYAGES. Départs d'Ottawa, prix par personne en occupation double en chambre standard, sauf si avis contraire, pour des séjours d'une semaine en tout inclus sauf si indication contraire. Les vols sont assurés par Air Transat ou West Jet et les places sont limitées. Les prix annoncés sont ceux en vigueur au moment de la publication et sont valables pour les nouvelles réservations effectuées jusqu'au 21 décembre 2004. Les rabais réservés-tôt brochures sont inclus dans les prix annoncés lorsque applicables. Pour tous les détails et conditions générales, veuillez vous référer à la brochure Sud de Nolitur Vacances & Vacances Transat. Club Voyages, Nolitur Vacances et Vacances Transat sont membres de Transat A.T. inc. et titulaires d'un permis du Québec. * Certaines conditions s'appliquent. Tous les détails en agence.

à 60 %, puis, ultimement, à 50 %. Au total, il mobilise annuellement une assistance d'environ 35 000 spectateurs pour une population de 270 000.

Il va de soi que l'assistance locale est de plus en plus friande de ce genre d'événements, même s'il ne s'agit pas toujours de musique « populaire » ou « facile ». Pour amener le public de la Barbade au jazz, le producteur grand artisan du festival, Guilbert Rowe, applique une méthode pédagogique éprouvée, en investissant auprès des jeunes générations. « Les élèves les plus méritants de nos écoles sont invités à participer à des conférences-spectacles données dans les institutions scolaires par certaines des plus importantes vedettes de notre programme. Cela contribue à donner au jazz un visage plus humain et à créer une relève de nouveaux passionnés. »

Y a-t-il actuellement une clientèle de véritables amateurs de jazz à la Barbade? Pas plus qu'ailleurs sans doute. Pas moins non plus. Au pays du calypso et du reggae, les foules qui s'amassent devant les scènes montées dans les parcs ou dans les centres sportifs sont là pour être de la fête. Pour voir et être vu. Tous habillés sur leur 36, ils « sociabilisent » énormément et bruyamment durant les concerts extérieurs, alors que, au centre des assistances, s'agglutine le noyau dur des vrais mordus que rien ne réussit à distraire.

Barbade

À savoir

- Informations générales: www.barbados.org
- Le prochain Festival de jazz de la Barbade se tiendra du 10 au 16 janvier et mettra en vedette 15 grands noms, dont Ellis Marsalis et Gato Barbieri: www.barbadosjazzfestival.com
- La Barbade habrite la plus ancienne rhumerie au monde, Mont Gay, fondée en 1703, dont le vieux rhum est une pure merveille. À savourer comme un cognac.
- Monnaie: la Barbade a sa propre monnaie, le dollar de la Barbade, dont le taux d'échange fluctue autour de 50 % de la devise américaine. 20\$ barbados = 10 \$US
- Eau: l'eau est partout potable.
- Langue: anglais
- Climat: sous ce climat tropical, le mercure se maintient toute l'année autour de 30 °C avec une petite brise du large.
- Transport aérien: Air Canada propose des vols directs quotidiens à partir de Toronto et hebdomadaires de Montréal.
- Les autorités de la Barbade ont annoncé une modification aux formalités d'entrée des voyageurs nord-américains. Depuis le 1^{er} mars, les citoyens des États-Unis et du Canada doivent présenter un passeport en règle à leur arrivée, alors qu'une simple carte d'identité suffisait auparavant.

→ SUITE DE LA PAGE A39

Sur les plages comme dans la capitale, Bridgetown, on ne voit pas d'édifice en hauteur, de grandes tours ou de constructions massives qui se démarquent de l'ensemble. La Barbade reste toujours au niveau du sol, ou presque.

Au début de l'année, les tortues de mer sont normalement au rendez-vous aux abords des plages où elles vont pondre et enterrer leurs œufs. Après avoir enfilé la veste de flottaison et le masque de plongée, je saute dans cette eau chaude qui donne un plaisir sensuel, alors que le soleil frappe sans vergogne.

Verrons-nous des tortues dans ces eaux embrouillées qui, à cet endroit, n'offrent que cinq à sept mètres de visibilité? Eh oui! Après quelques minutes de nage seulement, voilà une magnifique tortue qui passe deux mètres sous moi. Puis une autre. J'ai tout le loisir d'en admirer le mouvement fluide et la brillance de la carapace. Avouons-le, elle est attirée par les morceaux de poisson que les guides leur offrent. C'est la façon de nous les amener... Pour ce qui est de leurs habitudes, de la raison pour laquelle elles se trouvent ici et de l'état de santé de leur population, on ne nous en dit malheureusement pas un mot, sur ce bateau où la seule interprétation se résume aux consignes de sécurité et aux recettes de cocktail au rhum.

FESTIVAL DE JAZZ DE LA BARBADE

C'est la fête dans l'île lorsque revient le Festival de jazz de la Barbade, l'un des plus importants événements du genre dans les Caraïbes. Les gros noms défilent. Les spectacles s'enchaînent. Les révélations sont nombreuses. Les femmes se déhanchent joliment. Et les hommes suivent le rythme.

Les Caribéens
sortent à peine
des réjouissances
du Nouvel An qu'ils
reprennent la noce
à la mi-janvier.

Les Caribéens sortent à peine des réjouissances du Nouvel An qu'ils reprennent la noce à la mi-janvier. Ce festival se veut largement offert aux touristes qui peuvent, avec lui, combiner soleil, plage et événements culturels. Il attire d'ailleurs déjà une importante clientèle issue des Caraïbes et d'Amérique du Sud. De nombreux journalistes provenant de la Martinique, de Trinidad, de Porto Rico, de la Jamaïque et du Venezuela y ont côtoyé des délégations de presse des États-Unis, du Canada et du Québec. Le directeur du Festival international de jazz d'Ottawa, Jacques Émond, était même de la partie.

Les organisateurs tiennent maintenant à renforcer l'intérêt du côté de l'Amérique du Nord et de l'Europe. On souhaite ainsi que le pourcentage de fréquentation locale, qui était de 80% au début, passe très prochainement

Avez-vous un agent de voyages



OUI
Bon voyage!

NON
Bonne chance!

Nos agents de voyages mettent à votre disposition tout leur savoir-faire et toute leur expertise pour vous proposer une gamme de produits variés qui répondent parfaitement à vos besoins. Avec Club Voyages, vous pouvez toujours compter sur un professionnel du voyage pour bien vous renseigner et pour vous assurer de bonnes et véritables vacances sans pépin, sans mauvaises surprises.

Mettez toutes les chances de votre côté,
consultez les offres Club Voyages sur la page suivante
et... Bon voyage!

club  voyages^{MC}
[Partez sous une bonne étoile]TM

visitez www.clubvoyages.com • 102 agences partout au Québec

Où voulez-vous aller ?

967\$

République Dominicaine • Puerto Plata

Barcelo Punta Goleta Beach Resort 3*
Une semaine, tout inclus, départ 8 janvier
28 milles de récompense AIR MILES^{MD}

988\$

Cuba • Varadero

Gran Caribe Club Puntarena 3 1/2*
Une semaine, tout inclus, départ 8 janvier
31 milles de récompense AIR MILES^{MD}

1427\$

Mexique • Riviera Maya

Catalonia Yucatan 4 1/2*
Une semaine, tout inclus, départ 8 janvier
50 milles de récompense AIR MILES^{MD}

Programme de financement
Réservez maintenant & payez en 6 versements égaux*



Le seul réseau d'agences qui offre des milles de récompense AIR MILES^{MD}

club★voyages^{MC}
[Partez sous une bonne étoile]^{MC}

Hull
Club Voyages Guertin 819-777-1651

Gatineau
Club Voyages Guertin 819-561-2220

Prix excluant 3,50\$/1000\$ de services touristiques pour la contribution des clients au fond d'indemnisation des clients des agents de voyages. Départs d'Ottawa, prix par personne en occupation double en chambre standard, sauf si avis contraire, pour des séjours d'une semaine en tout inclus sauf si indication contraire. Les vols sont assurés par Air Transat ou West Jet et les places sont limitées. Les prix annoncés sont ceux en vigueur au moment de la publication et sont valables pour les nouvelles réservations effectuées jusqu'au 21 décembre 2004. Les rabais réservés-tôt brochures sont inclus dans les prix annoncés lorsque applicables. Pour tous les détails et conditions générales, veuillez vous référer à la brochure Sud de Nolitur Vacances & Vacances Transat. Club Voyages, Nolitur Vacances et Vacances Transat sont membres de Transat A.T. inc. et titulaires d'un permis du Québec. * Certaines conditions s'appliquent. Tous les détails en agence.

à 60 %, puis, ultimement, à 50 %. Au total, il mobilise annuellement une assistance d'environ 35 000 spectateurs pour une population de 270 000.

Il va de soi que l'assistance locale est de plus en plus friande de ce genre d'événements, même s'il ne s'agit pas toujours de musique « populaire » ou « facile ». Pour amener le public de la Barbade au jazz, le producteur grand artisan du festival, Guilbert Rowe, applique une méthode pédagogique éprouvée, en investissant auprès des jeunes générations. « Les élèves les plus méritants de nos écoles sont invités à participer à des conférences-spectacles données dans les institutions scolaires par certaines des plus importantes vedettes de notre programme. Cela contribue à donner au jazz un visage plus humain et à créer une relève de nouveaux passionnés. »

Y a-t-il actuellement une clientèle de véritables amateurs de jazz à la Barbade? Pas plus qu'ailleurs sans doute. Pas moins non plus. Au pays du calypso et du reggae, les foules qui s'amusent devant les scènes montées dans les parcs ou dans les centres sportifs sont là pour être de la fête. Pour voir et être vu. Tous habillés sur leur 36, ils « sociabilisent » énormément et bruyamment durant les concerts extérieurs, alors que, au centre des assistances, s'agglutine le noyau dur des vrais mordus que rien ne réussit à distraire.

Barbade

À savoir

- Informations générales: www.barbados.org
- Le prochain Festival de jazz de la Barbade se tiendra du 10 au 16 janvier et mettra en vedette 15 grands noms, dont Ellis Marsalis et Gato Barbieri: www.barbadosjazzfestival.com
- La Barbade habrite la plus ancienne rhumerie au monde, Mont Gay, fondée en 1703, dont le vieux rhum est une pure merveille. À savourer comme un cognac.
- Monnaie: la Barbade a sa propre monnaie, le dollar de la Barbade, dont le taux d'échange fluctue autour de 50 % de la devise américaine. 20\$ barbados = 10 \$US
- Eau: l'eau est partout potable.
- Langue: anglais
- Climat: sous ce climat tropical, le mercure se maintient toute l'année autour de 30 °C avec une petite brise du large.
- Transport aérien: Air Canada propose des vols directs quotidiens à partir de Toronto et hebdomadaires de Montréal.
- Les autorités de la Barbade ont annoncé une modification aux formalités d'entrée des voyageurs nord-américains. Depuis le 1^{er} mars, les citoyens des États-Unis et du Canada doivent présenter un passeport en règle à leur arrivée, alors qu'une simple carte d'identité suffisait auparavant.

Nature et naturisme à Cuba

Il n'y a pas grand-chose à faire à Cayo Largo. Pas de nuits endiablées ni de foule animée dans cette île presque déserte. Pourtant de nombreux touristes y retournent année après année pour ses plages de sable fin.

Michel Julien
Collaboration spéciale — Le Soleil

C'est d'ailleurs pour cette unique raison que les autorités cubaines y ont aménagé des infrastructures touristiques. Seuls sept hôtels, un aéroport, une marina et des logements pour les employés ont été construits sur l'île de Cayo Largo.

Ce qui fait l'intérêt de Cayo Largo, c'est justement son côté paisible. Autour de la zone hôtelière, l'île est demeurée inhabitée et à l'état sauvage. On le sent dès que l'on marche un peu sur les plages quasi désertes, même lorsque tous les hôtels affichent complet. En fait, les quelques centaines de touristes présents sur l'île sont répartis sur plus de vingt kilomètres de plage. En marchant à l'est de la zone touristique, on peut franchir des kilomètres sans rencontrer personne. Seuls quelques dizaines de gros iguanes se prélassent au soleil.

Rapidement, on remarque que le port du maillot est optionnel ici. Contrairement aux plages de la plupart des destinations du Sud, il n'y a pas de section réservée au naturisme. Chacun semble faire ce qu'il veut, où il veut, sans

que personne ne s'en offusque.

En fait, ces plages sont parmi les très rares endroits au monde où les baigneurs en maillot et les naturistes se côtoient. Une impression de totale liberté est ressentie, peu importe l'option vestimentaire choisie. On comprend ainsi que Cayo Largo n'est pas ce que l'on pourrait appeler une destination familiale.

Facilement accessibles aux nageurs, des récifs de coraux situés à seulement une vingtaine de mètres de la plage abritent une faune colorée. Pour ceux qui ne possèdent pas les compétences pour plonger avec bouteilles, ces récifs offrent une belle occasion de découvrir les fonds marins. Équipés de palmes, d'un masque et d'un tuba, on y observe de nombreuses variétés de poissons, à moins de trois mètres de profondeur.

Des excursions pour les plongeurs sont organisées quotidiennement autour de l'île. À la marina, il est possible de louer tout le matériel nécessaire.

Le paysage sous-marin est sublime. Des coraux, une variété de petits poissons tropicaux et quelques barracudas peuplent les récifs. Au-dessus de nos têtes, des raies nagent tels de grands oiseaux au vol lent.



MICHEL JULIEN, Collaboration spéciale

Le port du maillot est optionnel à Cayo Largo. À l'est de la zone touristique, on peut franchir des kilomètres sans rencontrer personne, mis à part un iguane !

Ici au Canada

Québec
Ville et région

Elle a tout pour plaire



Escapade d'hiver

à partir de 255 \$*

Inclut 3 nuits d'hébergement, 3 billets de ski valides aux 3 stations participantes, 3 déjeuners continentaux.

Ski
Mont-Sainte-Anne
Stoneham
Le Massif

Laissez-nous vous proposer un forfait sur mesure

Reservations:

1 866 260-0002 • www.fun2ski.com/escapade



*par personne, en occupation double. Taxes non incluses. Certaines conditions d'application.

Plus d'idées de voyage?

Visitez www.voyagecanada.ca/coop

Château Mont Sainte-Anne

À partir de 279\$

par personne pour 2 nuits en occupation double

749\$

par personne pour 5 nuits en occupation double

Découvrez la vie de château au cœur des activités de la montagne et à quelques pas des télécabines !

Forfait de 2 nuits
2 nuits • 2 déjeuners
1 souper table d'hôte 4 services
1 cocktail et fondue suisse
2 jours de ski au Mont-Sainte-Anne

Forfait de 5 nuits
5 nuits • 5 déjeuners
5 soupers table d'hôte 4 services
1 cocktail et fondue suisse
5 jours / 4 soirs de ski au Mont-Sainte-Anne

Également disponible
Forfait Gastronomique
Forfait Ski de fond
Forfait Spa
Forfait Motoneige
Forfait Traineau à chiens

À partir de :
109 \$
133 \$
165 \$
195 \$
195 \$

Pourboire sur les repas inclus. Taxes en sus. Service de navette vers Le Massif gratuit.

1 800 463-4467
www.chateaumontsainteanne.com

Chalets-Village Mont-Sainte-Anne

À partir de 995\$

par maison pour 4-8 personnes pour 5 nuits hiver ou été

Votre maison à la campagne!
Venez habiter dans une de nos 13 maisons de campagne entièrement meublées, au pied du Mont-Sainte-Anne, à 30 minutes de Québec. Groupes jusqu'à 36 personnes par chalet, avec de 2 à 9 chambres à coucher et 2 à 7 salles de bain. Les chalets comprennent foyers, saunas ou bains à remous doubles. Stationnement pour au moins 5 voitures à la porte de chaque unité.

1 866 604-2810 • www.chalets-village.qc.ca
Vous pouvez visiter chaque maison sur Internet

Condo-Hôtel Village Touristique Mont-Sainte-Anne

À partir de 469\$

par personne pour 5 nuits en occupation double

Ski à votre porte — Ski-in/Ski-out
À 30 minutes du Vieux-Québec 15 nuits dans un condominium (unité standard) avec foyer, cuisinière, stationnement intérieur et piscine intérieure à proximité. 5 jours de ski exceptionnel à la montagne de votre choix : Mont-Sainte-Anne, Le Massif ou Stoneham

1 888 827-2002
info@villagetouristique.com • www.villagetouristique.com

Auberge Refuge du Faubourg

À partir de 222\$

par personne, pour 3 nuits, en occupation quadruple

Forfait Aventure
Venez vivre une expérience extraordinaire sur nos montagnes entre le ciel et le fleuve. Venez découvrir notre refuge douillet qui est situé juste en face du Mont-Sainte-Anne, à moins de 30 minutes du Vieux-Québec et du centre de ski Le Massif. 3 jours de ski inclus.

1 800 463-5752
auberge@refugedufaubourg.com
www.refugedufaubourg.com

Direction Mont-Sainte-Anne

À partir de 165\$

par personne, pour 2 nuits, en occupation quadruple

Forfait Ski
Deux nuits d'hébergement dans un condo (deux chambres fermées), cuisine complète, foyer, accès à une piscine intérieure et à un sauna et deux jours de ski. Le plaisir de choisir sa montagne !

1 888 922-8770, poste 300
www.directionmontsainteanne.com

Chalets Montmorency

À partir de 349\$

par personne, pour 5 nuits, en occupation double

Super spécial Carte blanche — 3 montagnes Mont-Sainte-Anne — Le Massif — Stoneham
Obtenez 5 nuits d'hébergement et 5 jours de ski pour le prix de 4. Condominiums de 1 à 5 chambres, villas et chalets à 800 mètres du Mont-Sainte-Anne et à 30 minutes du Massif. Piscine intérieure et bain à remous. Certaines restrictions s'appliquent.

1 800 463-2612
chalets@oricom.ca
www.chaletsmontmorency.com



Paris réaménagera le Forum des Halles

L'architecte David Mangin a été désigné, mercredi, par la mairie de Paris pour « coordonner » le réaménagement du Forum des Halles, au cœur de la capitale, dont il réalisera une partie des opérations. Son projet, décrit comme « intelligent » et « réaliste » par Bertrand Delanoë, avait les faveurs des riverains.

Associated Press
PARIS

L'enjeu du nouvel aménagement est de taille. Trente ans après la démolition des pavillons Baltard, les Halles, qui accueillent 40 millions de personnes chaque année, ont mal vieilli. Au sous-sol, où passent pas moins de 800 000 voyageurs par jour, trois lignes de RER et cinq lignes de métro s'entrecroisent. L'ambition du maire de Paris, Bertrand Delanoë, est de parvenir à une architecture qui soit à la fois élégante, lumineuse, légère et créative.

Dans cet objectif, la municipalité a choisi l'architecte David Mangin, même s'il ne pourra pas mettre en œuvre l'intégralité de son projet de réaménagement. Il sera chargé de « coordonner » les opérations, dont il « réalisera une partie », a précisé Bertrand Delanoë, lors d'une conférence de presse. « Nous n'avons choisi aucune des quatre maquettes; nous avons choisi un parti pris urbain », a-t-il dit.

Un concours international sera de fait organisé pour le forum lui-même, afin de « réaliser une vraie œuvre d'art », a ajouté le maire. Le cahier des charges sera élaboré avec l'appui de David Mangin, qui pourra participer à l'appel d'offres, de même que les trois autres architectes dont le projet n'a

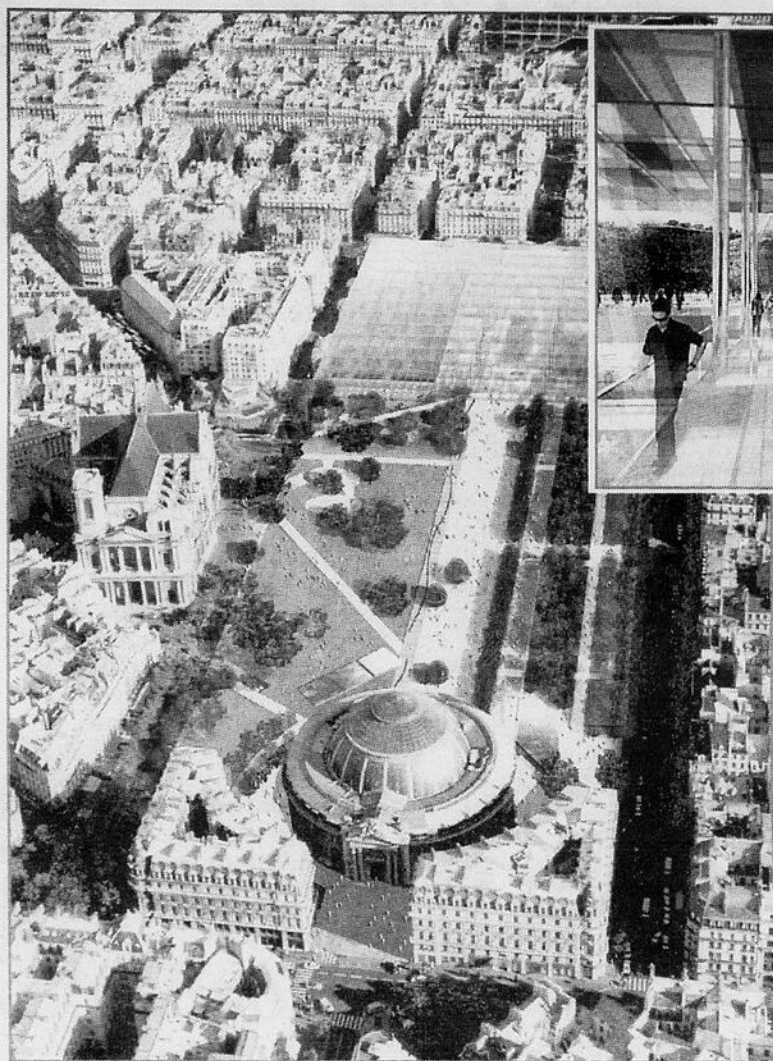

pas été retenu (Jean Nouvel, Rem Koolhaas et Winy Maas). « La concertation va donc se poursuivre » à travers la création d'une Zone d'aménagement concertée, a précisé M. Delanoë. « Nous allons prendre notre temps et des décisions mûrement réfléchies. » S'agissant du jardin, il a précisé qu'il devra être « d'un seul tenant et au sol », contrairement à la proposition de « toit écologique » présentée par David Mangin, et faire « l'objet d'interventions artistiques éphémères ou durables ». « Ce sera un jardin d'art paysager

contemporain. » Des architectes, scénographes, artistes et concepteurs lumière seront consultés.

En ce qui concerne la gare elle-même, le projet de David Mangin, dont les principes ont été validés par la RATP, reste valable. L'architecte envisage de créer une salle d'échanges plus « spacieuse et plus lumineuse, permettant un accès plus direct et plus sûr au jardin et à la ville ». « La lumière du jour parviendra sur les quais », a confirmé le maire de Paris.

Selon Jean-Pierre Caffet, adjoint



PRESSE CANADIENNE

Les Halles de Paris, telles que conçues sur ordinateur avant leur réaménagement qui doit commencer au début de 2007.

au maire chargé de l'urbanisme, les premiers travaux devraient débuter début 2007. Mais, a renchéri Bertrand Delanoë, le réamé-

nagement sera terminé « largement avant 2012, que nous gagnons les Jeux (olympiques) ou pas ».

DÉPARTS D'OTTAWA

SOLEIL
en fête!

VACANCES
transat

Spéciaux « dernière minute » pour Noël

Forfaits d'une semaine en formule TOUT INCLUS

PUERTO PLATA Dép. le 25 déc.
Puerto Plata
Village 3^{1/2}★ **1128**



PUERTO PLATA Départ le 25 déc.
Bahia Principe
San Juan 4^{1/2}★ Club Golden **1298**

CANCUN Départ le 25 déc.
Hotetur Beach
Paradise 3^{1/2}★ Ch. sup. **1428**

PUNTA CANA Départ le 25 déc.
Tropical
Princess 4★ Ch. sup. **1548**

PUERTO PLATA Départ le 25 déc.
Hotetur Hotel
Villas Doradas 3★ **1178**

PUNTA CANA Départ le 25 déc.
Ocean Bavaro Spa
& Beach Resort 4★ **1598**

Costa
Départ de La Romana
le 16 janvier 2005
Cabine intérieure, catégories 1-2
1599\$
Inclus : Vol de Montréal, croisière de 7 nuits avec repas et transferts.

Un bon départ pour janvier à partir de 948\$

Forfaits d'une semaine en formule TOUT INCLUS

PUERTO PLATA Départ le 08 jan.
Occidental
Gran Bahia 3^{1/2}★ **948**

VARADERO Départ le 08 jan.
Gran Caribe
Puntarena 3^{1/2}★ Suite jr **988**

VARADERO Départ le 08 jan.
Hotel Palma
Real 4★ **958**

PUERTO PLATA Départ le 08 jan.
Casa Marina
Bay 3^{1/2}★ Ch. vue jardin **998**



PUNTA CANA Départ le 08 jan.
IFA-Bavaro
Village 3^{1/2}★ **1128**

CANCUN Départ le 08 jan.
Aquamarina Beach
Hotel 3★ Ch. sup. vue mer **1298**

CAA Voyages
www.caaquebec.com

GATINEAU 290 boul. St-Joseph
(819) 778-2225

Cuba sí MEXICO République Dominicaine
Départs d'Ottawa. Taxes aéroportuaires et rabais inclus. Offre d'une durée limitée. Les places sont limitées. Les prix annoncés sont ceux en vigueur au moment de l'impression et sont valables pour les nouvelles réservations du 18 au 22 décembre 2004. Les prix sont sujets à changements et à la disponibilité au moment de la réservation. Frais de dossier du grossiste inclus. FORAITS SUIV : Prix par personne en occupation double en chambre, pour des séjours d'une semaine en tout inclus, sauf si indication contraire. Pour tous les détails et conditions générales, veuillez vous référer aux brochures Sud et Croisières 2004-2005 de Vacances Transat. Vols opérés par Westjet. Vacances Transat est membre de Transat A.T. Inc. Détenteurs d'un permis du Québec.
Prix excluant la TPS et TVQ (si applicables) et 3,50\$/1000\$ de services touristiques pour la contribution des clients au Fonds d'indemnisation des clients des agents de voyages.

New-York New-York
3 jours pour seulement
329 \$/pers. (4 occ.) tx. incl.
399 \$ (3 occ.), 429 \$ (2 occ.)
Dép. : Jeudi 5 h 30 AM retour : samedi 10 h PM
En vidéo-car de luxe climatisé...
De Gatineau avec 2 arrêts à Ottawa

NEW YORK CITY EN 2005
De Pâques (25 mars) et chaque 2 fins de semaines, jusqu'au 17 juin et puis du 17 juin, chaque fin de semaine, jusqu'à la fin oct. 2005...
Autre date :
St-Valentin : 11 fév. 05
429 \$ (2 occ.)
même prix qu'en 2004 si enregistré avant fin février 2005
Dép. : Vendredi 5 h 30 AM retour : dimanche 10 h PM

LES AUTOBUS SE REMPLISSENT RAPIDEMENT - FAITES VITE !

Incluant : 2 nuits au Sheraton, Marriott, Hilton (ou similaire****)
• 4 repas (2 déjeuners + 1 souper et 1 dîner)
• Le tour guidé de New York (4 hrs)
• Un instant de respect à Ground 0
• La croisière devant la Statue de la Liberté, Staten Island Ferry
• Empire State Building (Optionnel 10 US)
• Et plus... avec votre guide...
Spécial (\$) et traitement de faveur pour organisateurs de groupe (20 et +)

Plus d'info par fax, courriel ou courriel
Envoyez-nous un courriel et nous vous enverrons l'info en retour.

POUR INFORMATION ET RÉSERVATIONS :
du lundi au jeudi de 9 h à midi
Martine (819) 281-9669 ou sans frais
d'interurbain 237-7000 et après la
tonalité faire le 819-281-9669
Votre guide et organisateur. Maintenant pour
Vacances Bellevoir, détenteurs d'un permis du Québec
Robert Langlois
3639, Rte 309 L'Ange-Gardien, QC J6L 2W9
GRL0027@aol.com

MAROC
Carlson Wagonlit Travel
Residence INTOURISTE
★★★★★
À Agadir

Ce tout nouveau complexe hôtelier de luxe, situé au cœur du quartier en vogue d'Agadir, à 200 mètres de la plage, bénéficie de 365 jours de soleil par an. RESIDENCE INTOURISTE est aménagée avec goût, et son décor est inspiré de la culture marocaine.

Hébergement :
• 49 appartements (1 lit avec un salon)
• 36 studios
• 11 chambres
• Balcon
• Climatisation
• Magasin
• Télévision Satellite
• Cuisine complète dans les appartements et studio

Installation :
• 1 restaurant,
• 1 bar (Ouverture bientôt)
• 1 bar d'accueil
• 1 piano bar
• 1 casse-croûte
• Courts de tennis
• Change
• Stationnement

13 NUITS!!!
À partir de :
999\$
Par personne, + taxes (180\$ non inclus)
Novembre - Décembre - Janvier - Février

Voyage EL-Air Travel
33, Boul. Gamelin, Gatineau
Tél. : (819) 771-5331
161, rue Principale, Galeries Aylmer
Tél. : (819) 684-8888

Prix par personne, à partir de en occupation double.
Sujet à certaines conditions Permis du Québec

LE DROIT, OTTAWA-GATINEAU, ÉDITION WEEK-END 18 ET 19 DÉCEMBRE 2004 A43

Plaisirs d'hiver

Le patin à glace

Depuis longtemps un sport d'hiver apprécié de tous

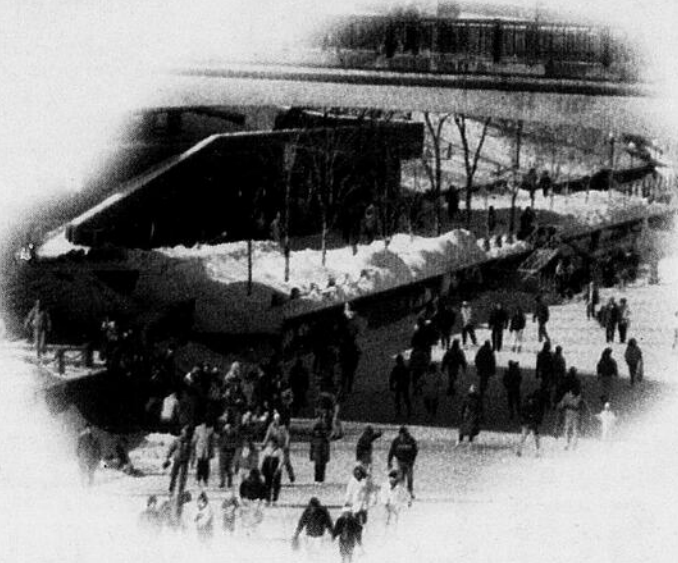

Saviez-vous que le patin à glace est le sport d'hiver le plus pratiqué par les Québécois et que, chaque année, les patins figurent dans le top 20 des cadeaux les plus demandés? Pourtant, ce sport ne date pas d'hier. À l'origine, les patins à glace étaient utilisés, au même titre que les skis, comme un moyen de locomotion. Les premiers patins furent fabriqués avec des os, amincis et polis, puis une lame de fer fut fixée sur des semelles de bois. D'utilitaire, le patinage s'est donc rapidement transformé en divertissement.

Le patinage devient une des premières disciplines sportives populaires, et le premier club de patinage apparaît en Écosse en 1650. En France, ce sport se révèle plutôt comme une mode pour l'élite, car parmi les premiers à le pratiquer, on compte Marie-Antoinette, qui s'amusera à glisser sur le lac gelé du château de Versailles, puis Napoléon III et l'impératrice Eugénie. Les colons hollandais et anglais apporteront le patin aux États-Unis vers 1849. Toute l'Europe et l'Amérique du Nord prennent alors plaisir à se déplacer sur les lacs gelés, et deux manières de

patiner voient le jour, soit aller le plus vite possible avec le patinage de vitesse ou utiliser les possibilités de la glisse pour créer des attitudes et des évolutions proches de la danse avec le patinage artistique.

Aujourd'hui, que ce soit pour jouer au hockey ou simplement pour effectuer quelques enjambées en amoureux ou en solitaire, le patin à glace demeure toujours une activité très populaire chez les amateurs de plein air.

Le charme d'une randonnée en ski de fond hors-piste

Vous aimez faire du ski de fond et vous désirez mettre un peu de piquant dans ce sport? Partez donc à la découverte du ski de fond

hors-piste. En effet, il arrive parfois que le skieur se sente limité par le terrain que lui offrent les pistes préparées, c'est alors que le ski

hors-piste devient des plus intéressants et surtout excitant. Sommets dégarnis, forêt d'épinettes noires et lacs gelés, voilà des exemples de paysages qu'on peut retrouver durant une excursion de ski de fond hors-piste. Ainsi, contrairement au sport traditionnel, le hors-piste n'a ni sentier ni balise : c'est la découverte de la nature à l'état pur!

L'expérience vous intéresse? Procurez-vous alors des skis hors-piste spécialement conçus pour ce genre de randonnées. Si vous souhaitez faire d'une pierre deux coups, il existe aussi, depuis peu de temps, des skis de fond traditionnels qui permettent de sortir des sentiers battus. Vous pourrez les utiliser également comme raquettes « nouveau genre », puisque avec leurs formes paraboliques ils donnent une plus grande souplesse et plus d'aisance sur la neige. Ils valent environ 400 \$ et on les retrouve dans la plupart des magasins d'articles de sport.

Si n'importe quel skieur d'un niveau plus ou moins avancé peut se débrouiller avec plaisir en hors-piste, vous devez, malgré tout, connaître vos limites et éviter d'être trop ambitieux. De plus, assurez-vous d'avoir de quoi boire et manger durant cette spectaculaire excursion. Bref, le hors-piste est une activité merveilleuse, surtout quand le soleil et les amis sont de la partie.



YAMAHA

Tous les modèles 2005 et tous les choix de couleur

- Service de financement et protection
- Département de pièces et accessoires
- Équipe de conseillers expérimentés
- Atelier de mécanique professionnel et équipe de techniciens accrédités
- Financement disponible sur place



458 ch. Vanier, Aylmer

Tél.: (819) 682-MOTO (6686)

www.rbmbmotospportplus.ca





MUSÉE DE L'AVIATION DU CANADA



Héros et as de l'air

Programmation des Fêtes
26 décembre - 2 janvier

Cette année, plein feu sur nos héros de l'aviation les plus célèbres. Programmation quotidienne pour tous, histoires pour enfants, ateliers de bricolage et encore plus à explorer ...

26 décembre
Les enfants pourront chanter avec **Dominic D'Arcy**.

2 janvier
Concert de la fanfare Centralaires.

Ouvert tous les jours de 10 h à 17 h
Promenades de l'Aviation et Rockcliffe
www.aviation.technomuses.ca • (613) 993-2010



A44 LE DROIT, OTTAWA-GATINEAU, ÉDITION WEEK-END 18 ET 19 DÉCEMBRE 2004

* Plaisirs d'hiver *

Dévaler les pentes à bord d'un tube

Vous recherchez une activité hivernale pouvant être pratiquée par toute votre famille et vous permettant de passer une merveilleuse journée de plein air? La glissade sur tube est pour vous! Puisque de nombreuses stations de ski ont, depuis plusieurs années, intégré la glissade sur tube dans leurs activités, vous n'aurez sûrement pas de difficulté à trouver un endroit près de chez vous où il est possible de vous livrer à cet exercice des plus amusants. Peu dispendieuse et accessible à tous, il s'agit de l'activité idéale pour les familles, les

groupes d'élèves ou les sorties d'hiver entre amis. En effet, la glissade sur tube ne demande pas vraiment d'habiletés spécifiques. Vous n'avez qu'à vous laisser glisser sur les pentes enneigées sous un agréable soleil d'hiver.

Les tubes consistent généralement en des beignes géants, faits de caoutchouc ou de plastique, sur lesquels il est possible de s'installer en position assise, sur le ventre ou sur le dos, selon l'effet désiré. Bien entendu, des règles de sécurité seront à respecter tout au long de la

journée, mais le plaisir sera au rendez-vous! À votre arrivée à la station, on vous remettra le tube que vous pourrez utiliser durant toute la durée de votre visite. Vous pourrez prendre le remonte-pentes ou faire le trajet vers le haut de la piste à pied selon les stations, mais une chose est sûre, les multiples descentes que vous ferez vous plairont à coup sûr.

En solo, en duo ou à la chaîne, la glissade sur tube est l'activité de groupe idéale. Bonnes descentes!



Une excursion en traîneau à chiens

De plus en plus d'entreprises offrent la possibilité de vivre l'expérience d'une excursion en traîneau à chiens. C'est dire la popularité croissante de ce sport exotique. Avant de contacter les entreprises pour connaître leurs forfaits, déterminez vos besoins. Premièrement, vous devrez savoir le nombre de personnes qui participeront à l'aventure. Choisissez ensuite la durée de l'excursion. S'agit-il d'une petite balade d'agrément, d'une excursion d'une demi-journée ou d'une expédition de plusieurs jours? Vous serez ainsi en mesure de mieux cerner vos besoins tels que les repas, lorsqu'il s'agit d'une randonnée d'une journée et plus, et l'hébergement pour les expéditions de plus d'une journée.

Lorsque vous vous informerez auprès des entreprises de traîneaux à chiens, renseignez-vous sur le type de pistes et de panoramas offerts (forêt connue, forêt encore à l'état sauvage, plaine, montagne, lacs, rivières, etc.) Si vous devez dormir sur place, il peut être judicieux de connaître les installations : chalet avec dortoir, camps de bois rond, tentes de prospecteurs chauffées, etc. La plupart des endroits vous offrent la possibilité de conduire votre propre attelage sous la supervision de guides. Renseignez-vous sur l'expérience et la formation des guides, et assurez-vous qu'ils sont diplômés en secourisme en région isolée et R.C.R. Certains guides peuvent également vous renseigner sur la faune et la flore de la région. L'équipage sera habituellement formé de chiens nordiques tels que les Malamutes d'Alaska, réputés pour leur taille exceptionnelle, leur endurance, leur vaillance au travail et leur caractère enjoué, et les Huskys Sibériens. Les forfaits

diponibles sont offerts selon le nombre de participants et la durée de l'excursion. Ils peuvent inclure d'autres activités de plein air, telles que randonnée d'interprétation en raquettes, survie en forêt, atelier sur

le traîneau à chiens, motoneige, ainsi que certains équipements, tels que bottes grand froid et sac de couchage.

ARCTIC CAT

Tous les modèles 2005
et tous les choix de couleur

- Service de financement et protection
- Département de pièces et accessoires
- Équipe de conseillers expérimentés
- Atelier de mécanique professionnel et équipe de techniciens accrédités
- Financement disponible sur place

Une entreprise familiale!

458 ch. Vanier, Aylmer
Tél.: (819) 682-MOTO (6686)
www.rmbmotosportplus.ca

Wakefield (Québec)

PROGRAMMES DURANT LE CONGÉ DES FÊTES
du 27 déc. au 31 déc.

Âges :	
4 à 6 ans	98 \$ leçons (remonte-pente gratuit)
7 à 16 ans	88 \$ leçons seulement
	150 \$ remonte-pente et leçons
	90 \$ location de planche à neige

*Supplément de 65\$ pour location de skis

GALA DE LA VEILLE DU JOUR DE L'AN
SKI ET RÉCEPTION

Pour de plus amples renseignements, composez le

459-2301
1-877-VORLAGE
www.skivorlage.com

WATERPARK
PARC AQUATIQUE

Certificats cadeaux disponibles en tout temps

4X4 Partagez une journée entre amis ! Obtenez 4 billets de remonte-pentes d'une journée complète, valide en tout temps pour seulement ...

76,79\$ Tx en sus

Valide saison 2004-2005

2X1 Achetez un billet de remonte-pentes d'une journée complète et obtenez un 2e d'une même valeur ou moindre GRATUITEMENT !

Valide du lundi au vendredi.
Valide saison 2004-2005
Ne peut être jumelé à aucun offre ou promotion.

Abonnement de saison de soirée à partir de **69 \$ par personne ****

** 8 personnes et plus pour les abonnements de saison de soirée.

Appelez dès maintenant :
(819) 827-0301 www.montcascades.ca

* Plaisirs d'hiver *

Marche de santé au coeur d'Ottawa

Pour ceux d'entre nous qui n'apprécient pas nécessairement les sports d'hiver ou le pelotage, l'hiver peut représenter une période plutôt sédentaire. Nous savons pourtant que l'exercice prolonge la durée de vie et améliore notre santé, mais beaucoup d'entre nous n'ont souvent que de bonnes intentions sans que cela aille plus loin. Nous voulons nous y mettre bientôt... quelque part dans

l'avenir, peut-être le mois prochain... Nous oublions malheureusement que la santé passe souvent par de bien petites choses. Il n'est pas obligatoire de faire des exercices éprouvants pour se garder en forme. Ainsi, prendre une marche régulièrement peut être suffisant pour maintenir une bonne santé.

Parfois qualifiée d'exercice léger, la marche demeure

pour un moyen efficace d'intégrer un programme raisonnable de perte de poids et d'améliorer significativement ses capacités physiques. Praticable partout et en toutes circonstances, la marche à pied est une des meilleures activités d'endurance. Peu importe la cadence, à vous de trouver le rythme qui vous permettra d'atteindre vos objectifs. Petit repère utile : pour savoir si l'effort que vous

faites vous convient, vous devez pouvoir parler normalement durant l'effort, sans être essoufflé.

Pourquoi est-ce si merveilleux de prendre une marche de santé par un beau soir d'hiver? A priori, l'hiver ne paraît pas être une saison propice pour observer le ciel. Pourtant, malgré la température qui n'est pas toujours clémente, le ciel est souvent bien plus limpide qu'en été. De plus, les constellations visibles durant l'hiver sont particulièrement belles. Vous cherchez un exercice à faire en revenant du travail pour vous maintenir en forme? Joignez donc l'utile à l'agréable en pratiquant la marche... les soirs d'hiver.



Observez ces oiseaux de l'hiver

Durant l'hiver, la blancheur de la neige, la clarté du ciel et l'absence de feuilles dans les arbres favorisent grandement l'observation des oiseaux qui demeurent parmi nous et affrontent les rigueurs de notre froid canadien. En effet, notre attention se tourne souvent vers ces nombreuses espèces qui s'envolent vers le sud par manque de nourriture. Cependant, nous oublions les multiples variétés d'oiseaux qui demeurent avec nous, pour notre plus grand plaisir.

Certaines espèces nichent dans la toundra et descendent dans nos régions pendant l'hiver à cause du manque de nourriture. C'est le cas pour le harfang des neiges, le jaseur boréal, le sizerin et le bruant des neiges. Les résidents permanents : les moineaux, les gros-becs, les mésanges, les sittelles, les perdrix et les pics ne migrent pas. Leur régime alimentaire leur permet de rester parmi nous à l'année. Ce sont d'ailleurs ces oiseaux qui fréquentent le plus nos mangeoires.

Vous pouvez simplement observer les oiseaux dans les parcs ou les sites d'observation en vous amusant à les identifier. Toutefois, les mangeoires qu'on installe autour de chez soi constituent le meilleur endroit pour se familiariser avec la manipulation des jumelles, la consultation du guide d'identification et le calepin de notes. Durant l'hiver, le fait de nourrir les oiseaux peut facilement devenir pour eux une question de survie, surtout les lendemains d'une tempête de neige ou de verglas. Souvenez-vous simplement que lorsque vous commencez à nourrir les oiseaux, ceux-ci deviennent dépendants de vous, il est donc important de continuer de les nourrir durant toute la saison froide. Cela vous donnera l'occasion d'observer la splendeur innocente de leur spectacle à chaque matin.

GLISSADE SUR TUBE ET RAFTING

Rabais de 400\$

APPLICABLE SUR LE PRIX D'UNE JOURNÉE COMPLETE.

NE PEUT ÊTRE JUMELÉ À AUCUNE AUTRE PROMOTION / 1 COUPON PAR PERSONNE

TEL. : (450) 224-4014
1-800-668-7951

www.pente-des-pays-den-haut.qc.ca

C'EST TRIPPRANT

la pente des pays d'en-haut (1985) inc.

autoroute des laurentides
sortie 56
vers avila
route 117

Scissors icon

Information

ottawa.ca
748-4222

Splash

Piscine 2040, chemin Ogilvie (à l'est du chemin Blair)

Venez faire des vagues pendant le temps des Fêtes!

Horaire des bains à vagues pour le congé du temps des fêtes 2004/2005

<p>Lundi 20, 27 décembre 11h30-18h30</p> <p>Mardi 21, 28 décembre 11h30-20h30</p> <p>Mercredi 22, 29 décembre 11h30-18h30</p> <p>Judi 23, 30 décembre 11h30-20h30</p> <p>Vendredi 24, 31 décembre 11h30-16h00</p> <p>Samedi 25 décembre et 1 janvier Fermé</p> <p>Dimanche 26 décembre 11h30-16h00</p> <p>Dimanche 2 janvier 11h30-18h30</p>	<p>Lundi 3 janvier 13h00-16h00</p> <p>Mardi 4 janvier 18h30-20h30</p> <p>Mercredi 5 janvier 13h00-16h00</p> <p>Judi 6 janvier 18h30-20h30</p> <p>Vendredi 7 janvier 11h00-16h00 et 19h00-21h00</p> <p>Samedi 8 janvier 13h00-18h30</p> <p>Dimanche 9 janvier 13h00-18h30</p>
--	---

Moins de 36 mois: Gratuit

3 à 18ans: 4,65\$

ainé (65+): 5,70\$

adulte (19+): 6,70\$

Tarifs familiaux:

4.65\$ par personne

Plaisirs d'hiver

L'hiver, saison idéale pour prendre le lièvre

L'hiver, la promenade en forêt est une activité des plus dynamisantes pour le corps et le cœur, puisqu'elle permet non seulement de s'oxygéner les poumons, mais également de s'émerveiller devant les splendeurs hivernales. Pourquoi alors ne pas joindre l'utile à l'agréable en décou-

vrant le « colletage » du lièvre? En effet, la meilleure période pour chasser le lièvre d'Amérique est l'hiver. En raison de la neige qui recouvre le sol, on peut plus facilement voir les chemins que l'animal emprunte et ainsi le « prendre au collet »! La chasse au collet est la plus acces-

sible puisqu'elle est à la portée de tous. Pour la pratiquer, vous n'avez pas besoin de posséder un certificat du chasseur du Québec, mais vous devez acheter un permis spécial prévu à cet effet. Ne vous en faites pas pour la survie de cet animal, puisque des biologistes ont

déjà établi qu'on pourrait récolter la moitié des lièvres sans mettre en danger la pérennité de l'espèce. En effet, plus de 32 millions de lièvres habitent les forêts de notre province.

La meilleure stratégie pour pren-

dre un lièvre au collet est d'observer les traces de ses pattes dans la neige et d'installer le piège dans un chemin où l'animal est passé plusieurs fois. Ensuite, il suffit de bloquer les deux côtés de votre collet de manière à ce que le lièvre ne puisse pas le contourner.

OUTAOUAIS

CENTRE TOURISTIQUE LA PETITE ROUGE (CV) ★★★★★

www.petiterouge.com 1-888-426-2191 (sans frais)

Hiver au chalet

Forfait **Neige** incluant 2 nuits en chalet, 6 repas-maison traditionnels, ski de fond, raquette, glissade sur tubes, patinoire, dans un décor de carte postale.

142,00 \$ par pers.

Lauréat des grands prix du tourisme 2004
Saisons 2005

Mariage, rassemblement de famille, anniversaire, club de bridge...

LE CHÂTEAU LOGUE HOTEL-GOLF-RESORT ★★★★★ (HM)(PPA)(CV)

www.chateaulogue.com • 1-877-474-4848

Centre de villégiature 4 saisons, 4 étoiles, situé à 90 minutes de la Capitale nationale sur le bord des rivières Gatineau et Désert, le Château Logue offre une vaste gamme d'activités de toutes saisons. Notre belle région naturelle saura combler et dépasser vos attentes.

PLAISIR D'HIVER : 3 NUITS / 4 JOURS 145 \$ par pers. / occ. double / taxes en sus

Forfait inclus : 3 petits déjeuners Américains, 3 nuits d'hébergement

Valable du dimanche au jeudi jusqu'au 2 décembre 2004 sur disponibilité

- 51 chambres et suites de grand confort
- Piscine intérieure / Spa / Sauna
- Massothérapie
- Certificat cadeau disponible
- Salles de réunions / conférences / banquets

- Restaurant fine cuisine / Bar
- Forfait disponible avec Aventure Château Logue (motoneige, traîneau à chien, raquette, ski de fond, etc.)
- Forfait affaire disponible

OUTAOUAIS PETITE-NATION

AUBERGE VICEROY ★★★★★ (AG) (CS)

Lauréat des Grand Prix du Tourisme 2003

À 1 heure d'Ottawa - Gatineau, entre le lac Viceroy et le Golf Montpelliér

FORFAITS-AUTOMNE

L'ULTIME 3 EN 1

Un soin énergisant incluant
Cataplasme à la boue
Massage en profondeur
Masque facial à l'argile violette
155,00 \$ p.p., occupation double
1 nuitée

1 petit-déjeuner
1 souper (table d'hôte escapade)

COUP D'ŒUR

99,00 \$ p.p., occupation double
1 nuitée
1 petit-déjeuner
1 souper (table d'hôte escapade)
1 bouteille de vin
1 panier de grignotines
1/2 mousseux

Taxes et service en sus
Autres forfaits disponibles

(819) 428-2827 1-888-882-6666 www.aubergeviceroy.com

JARDINS DE RÊVES *** Montebello (AG)

Un cadeau tout à fait spécial !

Profitez de vos vacances des Fêtes pour venir vous reposer...

1 nuit d'hébergement, 1 petit-déjeuner, 1 massage,
1 souper table d'hôte 5 services.

Seulement 149,99 \$ p. pers., occ. double.

Réservez dès maintenant au 819-423-1188

Certificat-cadeau disponible

www.jardinsdereves.com

Signification des codes de types de destinations

Auberge et Gîtes : AG / Hôtels - Motels : HM
Condos : C / Centres de Villégiature : CV
Centres de Santé : CS / Pourvoiries • Plein air :
PPA / Camps de vacances : CDV / Chalets : CH

Cette rubrique est publiée tous les samedis dans la section Tourisme-Québec. Si vous désirez annoncer dans cette rubrique, veuillez communiquer avec Pierre Sicard au (513) 562-7708 ou 1-(800) 267-9555 poste 708



CANTONS DE L'EST

AUBERGE QUILLIAMS ★★★★★ (AG)

Auberge de charme 4 étoiles face au lac Brome, pour des moments magiques et inoubliables. Complètement rénové, 38 chambres et suites, 22 avec foyer. Cuisine raffinée. Carte des vins recherchée. Piscine int., sauna, bain tourbillon. Nouveau : « Salon des vins » et salon V.I.P. Boutiques et antiquaires à Knowlton à 6 km, un des plus beaux villages du Québec. Près des centres de ski. Plusieurs forfaits disponibles dont : forfait romantique, ski, **forfaits de Noël et Jour de l'An**. Rabais de 20 % sur la chambre la 2e, 3e, 4e et 5e nuit en forfait sur semaine. Rabais Âge d'Or. Certificats cadeaux. Salles de réunions. C.A.A. 572 Lakeside, Lac Brome, aut. 10, sortie 90, rte 243 Sud, 50 minutes du Pont Champlain 1-888-922-0404.

www.aubergequilliams.com

LOCATION TOURISME ESTRIE ★★★★★

Venez perdre le Nord en Estrie et ce... à 3 heures d'Ottawa. Location à la journée, semaine ou mois de chalets/condos tout équipé. 5 minutes du lac Memphrémagog et du Mont Orford, 3 minutes du Centre d'Arts. Nombreuses activités, spectacles de variétés, ski, ski de fond, raquettes, sentiers pédestres, pistes de motoneiges, etc... Location Tourisme Estrie (819) 843-9404

Courriel : info@tourisme-estrie.com

MONTREAL

HÔTEL APPARTEMENTS LA TOUR CENTRE-VILLE ★★★★★

EN PLEIN CŒUR DE MONTRÉAL !!! Spécial à partir du 1^{er} nov. 2004, chambre simple ou double à 69,00 \$ avec petit déjeuner continental. À quelques pas du quartier des affaires, des manifestations culturelles et activités sportives, LA TOUR CENTRE-VILLE c'est l'accès facile et rapide à vos sorties et rendez-vous. 400 René-Levesque Ouest, Montréal, Québec, Canada, H2Z 1V5.

Réervations : 1 800 361-2790, téléc. : 1-514-866-7257,

info@hotelcentreville.com

www.hotelcentreville.com

MONTREAL

HÔTEL ALPINE - Sainte-Adèle (HM) et (CV)

HÔTEL ALPINE INN et Relais Santé forfait évasion 97,00 \$ par pers. Incluant une nuit, petit-déjeuner et souper dansant. Nouveaux centre de santé sur place, 6 forfaits différents de détente, soins et massothérapie. Chambres et suites romantiques, foyer et tourbillon, chalets, cuisinette. 1-877-257-4630.

www.hotelalpine.com

LAURENTIDES

AUBERGE LA CARAVELLE (AG) Ste-Agathe ★★★★★

Spécial des Fêtes : Chambres avec bain thérapeutique dble ou avec foyer ou suites au décor romain, oriental, victorien, médiéval, forfait coucher, déjeuner, souper 5 services à la chandelle sur place. 25 \$ de réduction par forfait.

P.S. : Réservez tôt pour Noël et le Réveillon du Jour de l'An.

1-800-661-4272

www.aubergelacaravelle.com

AUBERGE WATEL (AG) - Ste-Agathe des monts ★★★★★

25 chambres, tourbillon et bain thérapeutique double, certaines avec foyer face au lac des Sables avec vue magnifique sur nos montagnes. Place de détente et de repos avec salle d'eau int. Bain turc, sauna, tourbillon et douche multi-jet, salle à manger sur place, prix à partir de 49,00 \$ p.p. occ. double. incluant déj. Inf. 1-800-363-6478 (www.watel.ca) diff. forfaits pour l'hiver 2005.

AUBERGE DU LAC À LA LOUTRE (AG) et (CH) ★★★★★ Une auberge historique au charme européen, une des meilleures tables des Laurentides.

L'Auberge du Lac à la Loutre, c'est la découverte d'un lieu privilégié, un domaine privé sur les rives d'un lac d'eau pure et cristalline, permettant d'apprécier le charme bucolique de la nature, et de vous offrir un temps d'arrêt pour relaxer et profiter des plaisirs des sens. Bains tourbillons, sauna sec, foyer, massages, soins corporels, ski de fond sur place, activités de plein-air. Cocktail offert gracieusement en après-midi au salon. Aussi chalet disponible.

Sans frais Canada/USA : 1-888-568-8737

www.aubergedulacalaloutre.com

AUBERGE LES JARDINS DE LA GARE - Val-Morin

Grand Prix du Tourisme, Catégorie Hébergement, 2000

« Coup de cœur du public » Laurentides 1999

Mention spéciale « Belles Auberges d'autrefois » 1999

Visitez-nous : www.lesjardinsdelagare.com ou téléphonez-nous : 1-888-322-4273

Venez vous dépayser, 2 acres sur le lac Raymond et le Parc linéaire « Le P'tit train du Nord ». Venez profiter du grand air, ski de fond sur les lieux, ski alpin à proximité. Forfait à partir de 80 \$ / 2 pers. déj. inclus. Certificat cadeau de Noël disponible.

HÔTEL-SPA L'EXCELSIOR (HM) (CS)

Sainte-Adèle. Mention spéciale Développement et Innovation Les Grands Prix du Tourisme Desjardins Laurentides 2001. Méritas 2000 hébergement et entreprise de l'année. Tout sous un même toit. Suites romantiques, chambres avec balcon, foyer, bain tourbillon. Vue sur la montagne. Piscines int. et tourbillon géant à l'eau salée, chauffés, sauna. À proximité : pistes de ski alpin, ski de fond, patinage, motoneige, traîneau à chiens (sleigh rides). Faites le plein d'énergie : massage, massages aux pierres chaudes, pressothérapie, chocothérapie, bains flottants, bains de boue / huiles essentielles, enveloppement d'algues / argile. Cure antistress, drolotage et anticellulite. Centre d'esthétique. Cert. cadeaux disp. À partir de 39,50 \$ déj. / 60,50 \$ déj. et souper (p.p.o.d.). Cuisine imaginative. Sans frais Canada/USA : 1-800-363-2483

www.spaexcelsior.com

hotel@spaexcelsior.com

AUBERGE CHAMPÊTRE - Sainte-Adèle (AG)

Ste-Adèle, à 2 pas de toutes vos activités et restos : 48 ch. avec foyer choix de tourbillon, mezzanine, studio. À partir de 34 \$ p.p. incluant foyer, déjeuner, passeport-rabais. (42 \$ tourbillon et foyer). Demandez nos forfaits : ski, motoneige, familiale, cocooning. 1-800-363-2466

(www.aubergechampetre.com)

DOMAINE ST-GUILLAUME - St-Donat

Chalets & condos, bord de l'eau, cuisine, bain tourbillon, salon, foyer, TV, satellite. Rabais ski alpin. Sentier motoneige, raquette.

Dépliants : 819-424-5376.

www.st-guillaume.com

En bref

Le prix de l'essence monte

PC - MONTRÉAL

Après quelques jours de répit, les automobilistes du Québec doivent subir, cette fin de semaine, une hausse importante du coût de l'essence. Ainsi, à quelques jours des Fêtes, le prix de l'essence a augmenté d'environ 12 cents le litre, passant de 73 cents à près de 85 cents le litre, du moins à Montréal. Cette décision des pétrolières serait liée à la hausse de plus d'un demi pour cent du baril de pétrole brut, hier, sur les marchés mondiaux.

Le CRIO conclut une entente avec la Floride

Le Droit

Le Centre de recherche et d'innovation d'Ottawa (CRIO) a conclu une entente de trois ans visant à tisser des liens avec le secteur de la haute technologie de la Floride. L'entente avec Enterprise Florida Inc. (EFI), l'organisme de développement économique de l'État, a été rendue possible à la suite de la visite à Ottawa du gouverneur de la Floride, Jeb Bush, en juillet dernier. Ce partenariat entre le CRIO et EFI cible trois secteurs spécifiques: la photonique, les sciences de la vie, et les technologies de l'information et des télécommunications. «En vertu de cette entente, le CRIO aidera les entreprises de haute technologie d'Ottawa et d'ailleurs en Ontario à collaborer avec des compagnies américaines dans la recherche, le développement et les échanges commerciaux, a dit Jeffrey Dale, président du CRIO. La Floride est une porte d'entrée pour les Caraïbes et l'Amérique latine. EFI nous aidera à percer ces marchés importants.» En retour, OCRI aidera les entreprises techs de la Floride à brasser des affaires à Ottawa et ailleurs au Canada.

La Banque du Canada nomme Tiff Macklem sous-gouverneur

PC

L'économiste Tiff Macklem, qui œuvre pour la Banque du Canada depuis 20 ans, est promu sous-gouverneur de l'institution. La banque centrale a indiqué qu'il occupera, à compter du 29 décembre, le poste laissé vacant par le départ de Mark Carney. M. Macklem a été nommé conseiller du gouverneur en août 2003. Il est de retour à la Banque au terme d'un détachement auprès du ministère des Finances en vertu du programme de permutation des cadres. M. Macklem assumera des responsabilités liées notamment à l'analyse des questions économiques et financières internationales et de leur relation avec la politique monétaire.

Bell Helicopter Textron créera 300 emplois en 2005

PC - MIRABEL

Bell Helicopter Textron, de Mirabel, créera 300 emplois en 2005. Le fabricant d'hélicoptère des Basses-Laurentides prévoit livrer 160 appareils l'an prochain, soit une hausse de 30 % par rapport à 2004. Bell Helicopter a connu trois années difficiles en 2001, 2002 et 2003, mais le marché a repris de la vigueur en 2004. Et 2005 s'annonce encore mieux. D'ici là, l'entreprise comptera plus de 1700 travailleurs non syndiqués.

Remercié par Bombardier, Paul Tellier se fait offrir un bureau par le CN

Démis de ses fonctions à la tête du groupe Bombardier, plus tôt cette semaine, Paul Tellier s'est vu offrir un bureau par son ancien employeur, le Canadien National, jusqu'à ce qu'il décide de ce qu'il entend faire par la suite, a appris la *Presse Canadienne*.

Presse Canadienne
 MONTRÉAL

M. Tellier ne sera toutefois pas à l'emploi du CN, qu'il a quitté il y a deux ans pour devenir pdg de Bombardier.

«Le CN fournit à M. Tellier un peu d'espace de bureau [...] par courtoisie, pour l'aider dans sa transition après Bombardier», a confirmé le porte-parole du CN, Mark Hallman, hier.

Le bureau de M. Tellier est situé dans l'aile des cadres supérieurs, au dernier étage de l'édifice, où le transporteur ferroviaire a son siège au centre-ville de Montréal, à proximité des bureaux de Bombardier.

«Il ne travaille pas pour la compagnie, il n'est pas au conseil d'administration et il n'y a pas de projet en ce sens», a ajouté M. Hallman.

Selon un employé du CN, le bureau de M. Tellier est situé dans l'aire allouée au président du conseil, David McLean. L'ancien pdg ne serait pas encore installé dans son nouveau bureau, seulement quelques documents y auraient été acheminés.

Paul Tellier, qui n'a pas été entendu dans les médias depuis son départ de Bombardier, suscite beaucoup de respect au Canadien National, une société de la Couronne dont il a guidé la privatisation dans les années 1990. Sous son leadership, entre 1992 et 2002, le CN a réalisé plusieurs acquisitions aux États-Unis et est devenu la société de chemin de fer la plus rentable en Amérique du Nord. Le mois dernier, la compagnie a annoncé qu'elle renommait son tunnel qui relie l'Ontario et le Michigan en lui donnant le nom de M. Tellier.

BOMBARDIER

D'autre part, la restructuration se poursuit chez Bombardier, alors que deux vice-présidents quittent l'entreprise.

«M. William J. Fox quitte ses fonctions à

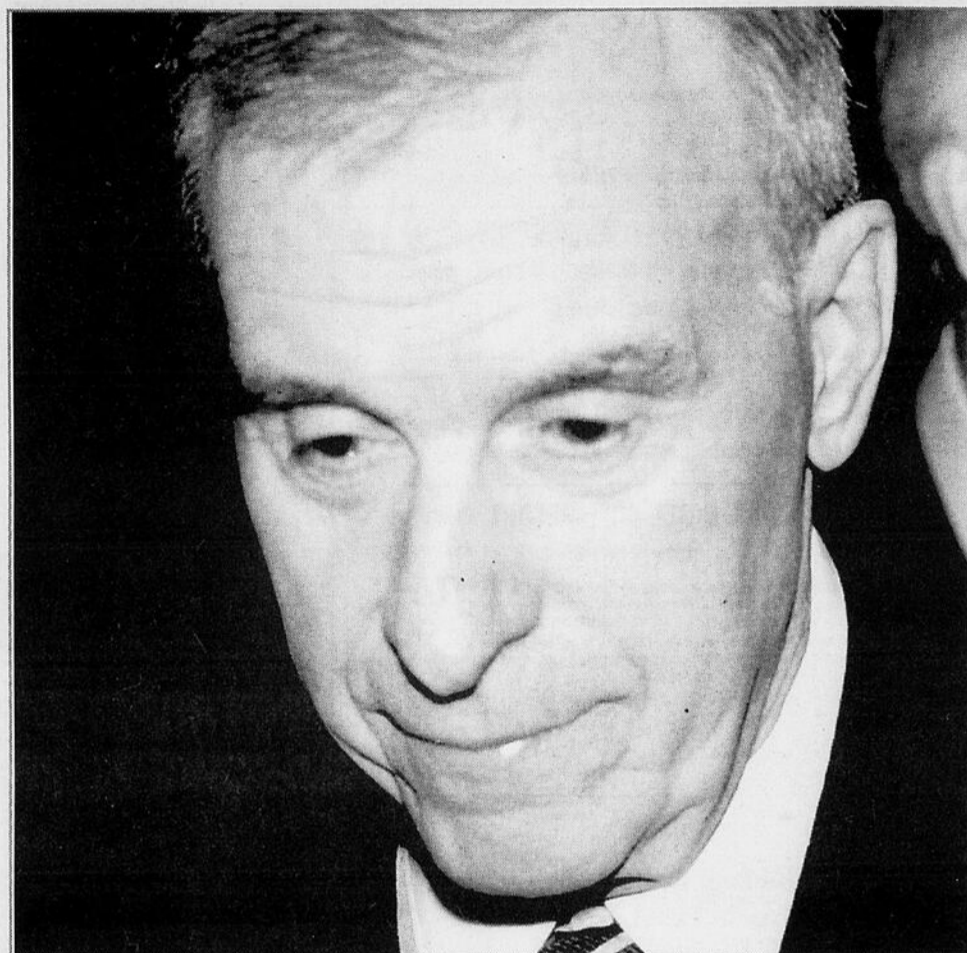

PRESE CANADIENNE

Fort respecté par le Canadien National, Paul Tellier occupera un bureau dans l'aile des cadres supérieurs, au dernier étage du siège social de la société d'État, à Montréal. Il pourra bénéficier de cette courtoisie le temps qu'il se trouve de nouvelles fonctions, après avoir été remercié par Bombardier.

titre de vice-président principal, Affaires publiques, et M^{me} Moya Greene quitte ses fonctions à titre de vice-présidente principale, Efficacité opérationnelle, a indiqué Bombardier dans un communiqué, hier. Ces changements entrent en vigueur aujourd'hui (vendredi). Ces deux dirigeants travaillaient en étroite collaboration avec M. Tellier.

M. Fox, un ancien directeur des communications dans le gouvernement de l'ex-premier ministre Brian Mulroney, avait joint les rangs de Bombardier en même temps que M. Tellier pour s'occuper des relations avec les médias et le gouvernement.

Une source proche de M. Fox a indiqué que le président de Bombardier, Laurent Beaudoin, qui a pris la relève de Paul Tellier à titre de pdg, aurait offert de garder le vice-président, mais que ce dernier a décidé de quitter avec son patron.

M^{me} Greene, une ancienne banquière et fonctionnaire, avait été embauchée par M. Tellier, il y a un an à peine, pour améliorer la productivité et les efforts de réduction de coûts chez Bombardier.

À la Bourse de Toronto, hier, le titre de Bombardier a perdu 0,01 \$ pour clôturer à 2,15\$. Plus de 20 millions d'actions ont été échangées au cours de la séance.

Le Conference Board prévoit une forte création d'emplois au Québec

Presse Canadienne
 MONTRÉAL

Les villes de Ottawa-Gatineau, Montréal, Québec, Trois-Rivières et Sherbrooke devraient toutes profiter d'une solide création d'emplois, en 2005, selon le Conference Board du Canada, qui précise qu'une telle situation permettra d'accroître le revenu disponible et les dépenses des consommateurs.

«On prévoit que la croissance économique des cinq villes sera plus forte en 2005, ce qui est de bon augure pour le marché du travail», a précisé hier le directeur des prévisions métropolitaines au Conference Board, Mario Lefebvre.

«Cependant, le dollar canadien relativement élevé demeure un élément de risque [...] particulièrement en ce qui concerne

le secteur manufacturier de chaque ville», a-t-il ajouté.

Dans la région de Gatineau, qui comprend aussi Ottawa, le Conference Board prédit une croissance de trois pour cent. Il s'agit d'une très légère baisse comparativement à 3,7 % pour 2004, 2,8 %, en 2003, et deux pour cent, en 2002. Une croissance de trois pour cent placerait Ottawa-Gatineau en 12^e position parmi les 18 centres urbains étudiés par le Conference Board.

À Montréal, l'économie devrait croître au rythme de 3,2 % en 2005, permettant la création de presque 33000 emplois. «Cette progression mènera à une bonne hausse du revenu disponible des particuliers, soutenant ainsi la croissance générale du secteur des services», précise le Conference Board.

À Québec, l'économie devrait profiter de la bonne tenue du secteur des services ain-

si que d'une activité vigoureuse dans la construction non résidentielle. Le produit intérieur brut devrait progresser de trois pour cent, ce qui mènera à la création de plus de 5000 emplois.

Trois-Rivières profitera également de la vigueur de la construction non résidentielle. Le PIB devrait augmenter de 3,9 % lors de la prochaine année, après un maigre gain de 0,5 % en 2004. Plus de 1500 emplois seront créés dans cette ville en 2005 et le Conference Board prévoit que le revenu disponible des particuliers augmentera de 6,1 %.

À Sherbrooke, l'organisme prévoit que le secteur manufacturier se redressera après une année «turbulente» en 2004, ce qui relancera le secteur des services, particulièrement celui du transport. La croissance du PIB devrait atteindre 2,9 %, accompagnée de la création d'environ 1300 emplois.

L'inflation annuelle est montée à 2,4% en novembre

Presse Canadienne

En novembre, le taux annuel d'inflation s'est accru à peine en s'établissant à 2,4%, comparé à 2,3% en octobre, rapportait hier Statistique Canada.

À cause surtout de l'essence, du mazout, des cigarettes et de la propriété foncière, les gens ont payé 2,4% plus cher qu'en novembre 2003 le «panier» qui est à la base de l'indice des prix à la consommation (IPC). Une hausse «inhabituelle» du coût des véhicules automobiles, en écart mensuel, a également contribué à ce dernier résultat annuel.

Dans le cas du mazout, il a bondi de 42,6%, le plus gros gain sur 12 mois depuis mars 2003, quand il s'était établi à 62,1%. L'inquiétude quant à l'approvisionnement à l'échelle mondiale et la forte demande en prévision de l'hiver en sont la cause.

Au Québec, le mois dernier, l'inflation était de 2,7% en écart annuel, contre 2,6% en octobre. En Ontario, le rythme sur 12 mois de l'IPC a crû de 0,3 à 2,2% et, au Nouveau-Brunswick, il s'est intensifié de 0,5 et a atteint 2,9%.

À l'échelle nationale, les légumes frais aussi ont renchéri, de 18,8%, une hausse «parmi les plus élevées pour un mois de novembre» de mémoire d'agence fédérale.

Le secteur de l'énergie, où l'essence a augmenté en un an de 17,7%, a également exercé une bonne pression inflationniste.

Néanmoins, tout cela n'apparaît pas suffisant pour inciter la Banque du Canada à hausser ses taux d'intérêt. «Nous avons une inflation assez tranquille, croit Marc Lévesque, de la filiale de courtage de la Banque TD. L'économie sous-jacente tourne à un pas assez retenu.»

En excluant le secteur de l'énergie, le taux annuel se chiffre par 1,6% en novembre, mesure restée «relativement stable» ces six derniers mois, où elle a oscillé entre 1,4% et 1,6%.

Sans les huit composantes «volatiles» définies par la banque centrale, l'IPC a grimpé de 1,6%

Taux d'inflation

En novembre, les consommateurs canadiens ont payé 2,4% de plus qu'en novembre 2003 pour les biens et les services.

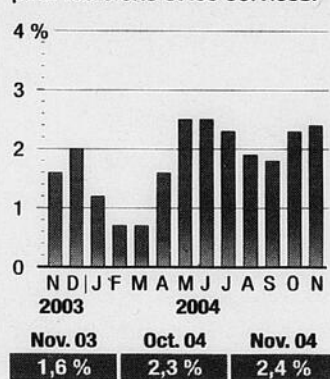

Source: Statistique Canada

PC

Inflation par ville

Taux annuel d'inflation dans les principales villes canadiennes.

Ville	Oct.	Nbv.
Saint-Jean, T.-N.	3,0	2,7
Charlottetown	2,8	3,6
Halifax	2,7	3,0
Saint-Jean	2,1	2,7
Québec	2,7	2,6
Montréal	2,9	2,6
Ottawa	2,2	2,1
Toronto	1,6	1,5
Thunder Bay	1,7	1,7
Winnipeg	2,7	3,3
Regina	3,0	3,0
Saskatoon	2,9	3,1
Edmonton	1,3	1,7
Calgary	1,8	2,1
Vancouver	2,4	2,3
Victoria	2,7	2,7

Source: Statistique Canada

(PC)

aussi d'un mois de novembre à l'autre, un peu plus que la montée de 1,4% observée en octobre.

À Montréal, l'économiste Marc Pinsonneault, de la Banque Nationale, conclut qu'«il est difficile de trouver des tensions inflationnistes» dans ce bilan de Statistique Canada. L'indice qui exclut les prix de l'énergie «est encore en dessous du point médian de la fourchette cible» de la Banque du Canada, dit-il.

L'agence fédérale constate, par ailleurs, que, dans l'IPC d'ensemble, les hausses ont été en partie compensées par des baisses de prix des matériel et fournitures informatiques, de l'assurance automobile et de l'hébergement pour voyageurs.

L'Autorité des marchés financiers aura plus de dents

Presse Canadienne
MONTREAL

L'Autorité des marchés financiers et les escouades spéciales chargées de lutter contre les crimes économiques pourront s'échanger plus facilement de l'information en vertu de nouvelles dispositions de la Loi sur les valeurs mobilières.

L'un des amendements adoptés jeudi par l'Assemblée nationale prévoit en effet que «l'Autorité peut communiquer tout renseignement, y compris un renseignement personnel, sans le consentement de la personne concernée, à un corps de police lorsqu'il y a des motifs raisonnables de croire que cette personne a commis ou est sur le point de commettre une infraction».

L'Autorité, qui a remplacé, il y a un an, la Commission des valeurs mobilières du Québec (CVMQ), pourra aussi échanger

des informations avec le ministre du Revenu, si elle constate des infractions à une loi fiscale.

Le pdg Jean St-Gelais s'est félicité, hier, de l'entrée en vigueur de ces dispositions facilitant la prévention des crimes économiques, qui privent chaque année l'État et les épargnants de dizaines de millions de dollars.

«L'adoption de ce projet de loi procure à l'Autorité des marchés financiers des pouvoirs additionnels pour assumer encore plus efficacement son rôle de protection des consommateurs de produits financiers du Québec», a-t-il souligné.

Au Québec, l'Autorité pourra ainsi demander aux tribunaux d'imposer aux contrevenants des amendes allant jusqu'à cinq millions de dollars par infraction au lieu de un million de dollars actuellement.

À ce jour, l'organisme n'a jamais réclamé le montant maximal. Elle n'a ainsi demandé que 1,8 million \$ à Benoit Laliberté

pour 48 infractions dans le dossier Jitec.

Selon la secrétaire générale et directrice juridique Nathalie Drouin, en augmentant le plafond, l'Autorité envoie un message clair aux tribunaux.

«Si la peine maximale est de cinq millions de dollars, on va pouvoir commencer à s'éloigner du minimum de 1000\$, 5000\$ ou 20000\$ par infraction. Ça va nous donner une marge de manœuvre de négociation sur les peines», a-t-elle expliqué.

Les nouvelles mesures législatives donnent par ailleurs des dents à l'Autorité en matière de conformité, a fait valoir le porte-parole de l'organisme, Philippe Roy.

L'agence pourra imposer des sanctions financières et poursuivre devant les tribunaux les individus qui négligeront de faire leurs déclarations d'initiés ou qui les déposeront en retard. Ces sanctions s'ajoutent à la publication de leur nom.



uOttawa

L'Université canadienne
Canada's university

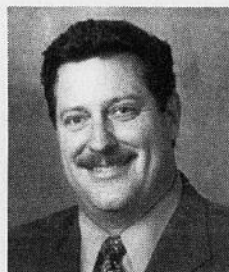

L'Université d'Ottawa a le plaisir d'annoncer la récente nomination de **M. Victor Simon** au poste de **vice-recteur aux ressources**.

M. Simon occupait les fonctions de directeur de l'exploitation du centre de santé de l'Université McGill depuis 2001. Il avait travaillé pendant dix ans auparavant à l'Hôpital général d'Ottawa (aujourd'hui l'Hôpital d'Ottawa), ainsi qu'à l'Hôpital général de Montréal et au Centre hospitalier pour enfants de l'Est de l'Ontario.

Victor Simon jouera un rôle actif dans la mise en œuvre d'initiatives de grande importance au moment où l'Université connaît une période de croissance dynamique. Gestionnaire en chef des ressources financières, humaines, matérielles et informatiques de l'Université, il sera aussi responsable de la construction et de la planification des immobilisations, ainsi que des services du logement et des sports. À ce titre, M. Simon contribuera à confirmer la place qu'occupe l'Université d'Ottawa parmi les grandes universités d'Amérique du Nord.

www.uOttawa.ca

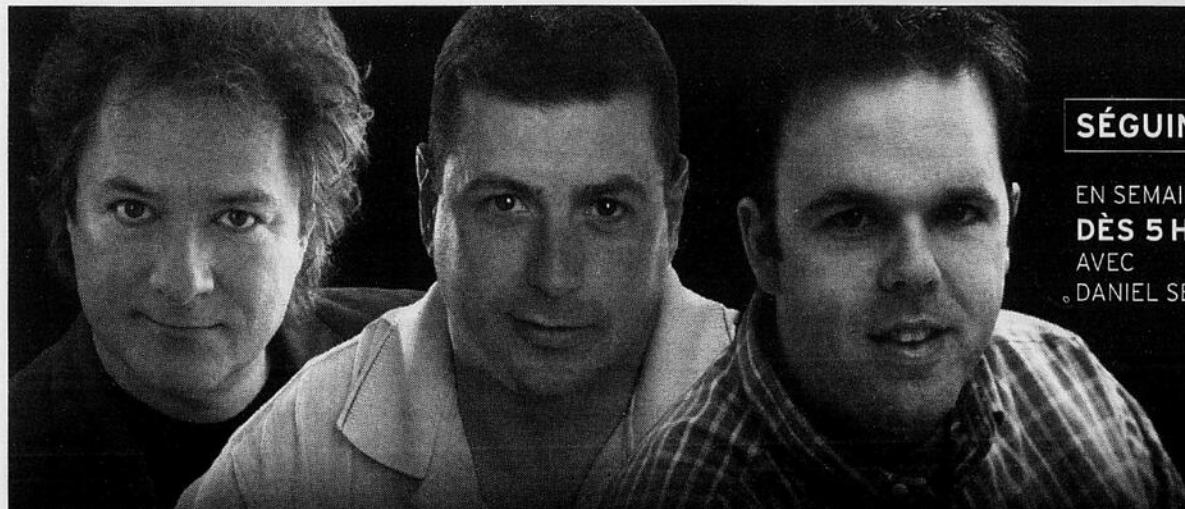

SÉGUIN CE MATIN

100% LANGEVIN

SANS DÉTOUR

EN SEMAINE
DÈS 5 H 30
AVEC
DANIEL SÉGUIN

EN SEMAINE
DÈS 11 H 30
AVEC
MICHEL LANGEVIN

EN SEMAINE
DÈS 15 H 50
AVEC
LOUIS-PHILIPPE BRULÉ

www.cjrc1150.com

TROIS GARS, UNE PASSION... L'INFORMATION

CJRC 1150
RADIOMÉDIA

Telus revoit à la hausse ses prévisions de profits pour l'exercice 2004

Presse Canadienne VANCOUVER

La compagnie de téléphone Telus revoit à la hausse ses prévisions de profits pour l'ensemble de l'exercice 2004, grâce à la solide performance de sa division de téléphonie sans fil.

La deuxième plus importante compagnie de téléphone au pays, derrière Bell Canada, a fait savoir hier, que son bénéfice par action pour l'exercice en cours s'établira entre 1,50\$ et 1,55\$, alors que la précédente prévision faisait état d'une performance variant entre 1,40\$ et 1,50\$.

Lors d'une conférence téléphonique avec des analystes, le directeur des finances de Telus, Robert McFarlane, a dit que la division Telus Mobilité «continue de dépasser nos prévisions». Il a précisé que Telus a dû réviser à la hausse les prévisions pour sa filiale de téléphonie sans fil à quatre reprises depuis le début de l'année.

Pour l'exercice 2005, qui se mettra en branle avec le début de la nouvelle année civile, Telus prévoit que ses activités de téléphonie sans fil généreront des revenus variant entre 3,20 et 3,25 milliards\$, en plus de profiter d'un ajout net de 425 000 à 475 000 abonnés. Le bénéfice d'exploitation de

Telus Mobilité devrait atteindre entre 1,35 et 1,40 milliard\$.

«Même si le mouvement de consolidation qui permettra de ramener à trois le nombre de compagnies nationales de téléphonie sans fil sera bénéfique pour l'ensemble de l'industrie, la concurrence demeure féroce pour le recrutement des abonnés et les comportements irrationnels demeurent possibles», a dit M. McFarlane, faisant visiblement référence à la compagnie montréalaise Microcell et son service Cité Fido, qui offre un nombre illimité d'appels locaux pour un tarif fixe.

Telus a tenté sans succès de prendre le contrôle de Microcell, cette année, mais celui-ci a finalement été acquis, en novembre, par Rogers sans fil, dans le cadre d'une transaction de 1,4 milliard\$. Rogers s'est engagé à maintenir la marque Fido, mais pas nécessairement sa structure tarifaire. Rogers se classe maintenant au premier rang des fournisseurs de téléphonie sans fil au pays, devant Bell Mobilité et Telus.

Pour l'ensemble de ses activités, Telus s'attend à ce que ses revenus pour 2005 s'établissent entre 7,9 et 8 milliards\$, en hausse par rapport à la nouvelle prévision de 7,5 à 7,575 milliards\$ pour 2004. Le bénéfice par action pour 2005 devrait s'établir entre 1,65\$ et 1,85\$.

LE RYTHME DES AFFAIRES



0,8149 \$US
0,6135 Euro
9,1575 Peso
85,0340 Yen
0,4206 Livre
22,7790 Rouble

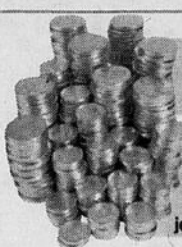

OR 541\$
non disponible (taux de jeudi affiché)
ARGENT 8,597\$

LES TAUX
Taux directeur 2,50
Hypothèque-5 ans 6,05
Prêt auto 7,44
Personnel-3 ans 10,00

S&P/TSX 9 122,62 ▲ NYSE 7098,15 ▼ Dow Jones 10 649,92 ▼ NASDAQ 2 135,20 ▼

BOURSE DE TORONTO

TITRES LES PLUS ACTIFS HIER

Nom	Prix	Volume
BOMBARDIER B SV	2,150	20 223 158
NORTEL NETWORKS	4,320	18 674 595
THISTLE MIN. J	0,035	9 177 837
DIMETHAID RSRCH	0,360	5 843 725
WHTN RVR MINERLS J	3,880	5 786 476
NEXUS GROUP INTL. J	0,005	5 769 278
CHAP MERCANTILE	0,750	5 275 850
TELUS	35,020	5 193 607
NORTHERN FIN. J	0,030	4 877 350
GOLDCORP	18,360	4 213 457
PETRO-CANADA	61,670	3 873 108
BEMA GOLD J	3,790	3 448 988
TORONTO-DMNN BK	49,600	3 123 868
GERDAU AMERISTEEL	7,380	3 095 968
BCE	29,150	3 085 624
GLAMIS GOLD	21,900	2 902 777
CAMBIOR	3,380	2 869 298
CENTRION EN. INTL J	12,660	2 853 687
BK OF NOVA SCOTIA	39,590	2 841 260
BOLIVAR GOLD J	2,050	2 713 165
MANULIFE FIN.	54,650	2 681 028
ATI TECH.	24,500	2 595 993
BARRICK GOLD	28,550	2 527 318
NEVSUN RES. J	1,900	2 402 830
ROYAL BK OF CAN.	63,050	2 362 083
SN LF FIN. SERV CAN.	39,250	2 296 688
AUR RES.	5,790	2 272 852
KINROSS GOLD	8,740	2 267 167
PLACER DOME	22,990	2 206 707
CAN. IMPL BNK COM.	70,850	2 147 64

PLUS FORTES HAUSSES EN %

Nom	Var. \$	Var. %
DSTNY RES SERV RT	+0,005	+100,00
CINCH ENRGY WT J	+0,070	+46,67
ADEPTRON TECH.	+0,080	+38,10
GROUPE BOENOR	+0,280	+32,18
FRANC-OR RES. J	+0,060	+31,58
MAXIMZER SFTWR J	+0,040	+28,57
DIMETHAID RSRCH	+0,080	+28,57
CANICO RES. WT J	+0,020	+25,00
PRINTERA	+0,010	+25,00
UTS ENRGY CRP WT	+0,065	+24,53

PLUS FORTES BAISES EN %

Nom	Var. \$	Var. %
SYSTECH RETAIL SYS.	-0,005	-50,00
CABLE SATISFACTN SV	-0,010	-50,00
NEXTAIR J	-0,010	-50,00
CAMBIOR D WT	-0,130	-23,64
STNGTGN CAPL A SV	-0,100	-16,67
STRSGEN BIOTCH. WT	-0,010	-15,38
NORTHGATE EXPL. WT	-0,060	-15,00
KSTN CH. APPL RSRCH	-0,040	-12,50
ID BIOMEDICAL US WT	-0,500	-11,11
WESCAM	-0,015	-11,11

MARCHÉS BOURSISERS INTERNATIONAUX

Nom	Val.	Var. \$
Allemagne Dax	4182,27	-51,44
Amex Compo	1409,21	+1,31
Corée Sud Compo	875,13	+1,43
Chine Shanghai	1290,49	-14,528
France CAC	3744,92	-65,75
Hong Kong	13 992,44	-32,19
Italie Mibtel	23 067	-66
Israël TA	629,31	+6,47
Japon Nikkei	11 078,32	+153,95
Mexique IPC	12 519,79	+14,34
Pays-Bas AEX	343,49	-2,94
Roy-Uni FTSE	4696,80	-38,40
Russie	7106,06	-159,51
Suisse	5603,40	-47,10
Taiwan	6009,32	-9,91

NOS ENTREPRISES

Nom	Prix	Var. \$	MDS	17,51	-0,47
ADHEREX TECH.	0,39	0,00	MOSAID TECH.	32,80	+0,15
ALCATEL CAN. EX.	18,23	-0,12	NORTEL NTWRKS	4,32	-0,05
BCE	29,15	-0,05	NUVO NETWORK	0,18	0,00
BOWATER CAN. EX.	53,70	-0,37	PLAINTREE SYS	0,06	0,00
CALIAN TECH.	14,32	-0,78	SEPROTECH SYS	0,14	+0,03
COGNOS	52,14	-0,47	S R TELECOM	4,26	+0,36
COCORX PHARMA.	2,64	-0,04	THERMAL EN. INTL	0,07	-0,02
DOMTAR	14,30	-0,12	TIMMINCO	0,87	0,00
FRASER PAPERS	15,65	+0,15	TUNDRA SEMICON.	13,80	+0,09
INTL. DATACASTING	0,26	0,00	WORLD HEART	1,90	-0,05
LSI LOGIC	5,24	-0,08	ZARLINK SEMICON.	3,02	-0,03
			ZIM CORPORATION	0,26	+0,01

FONDS MUTUELS

Fonds gagnants	Variation %
Arrow Fonds Multi-Gestionnaire Nord-Américain	+16,50
Dynamique Power Fonds d'actions stratégique F	+15,90
Cat sociétés à petite cap canadiennes Signature	+14,01
Fonds cdn des ress naturelles IMS Transamerica	+13,84
DeltaOne RSP Energy Fund	+13,39
Dynamique Fonds RÉA	+13,28
Fonds de entreprises en émergents O'Donnell	+12,98
Fds d'actions canadiennes de croissance Legg Mason	+12,44
Altamira Fonds ressources	+12,42
Fd sér multiples Mavrix Itée - Série Exploration	+12,37
Fonds perdants	Variation %
@rgentum Portefeuille américain élite C\$	-20,07
CBOE Volatility Index - VIX	-18,62
CBOE Nasdaq Volatility Index - VXN	-13,97
@rgentum Portefeuille A/V actions canadiennes	-8,86
Canadian Fonds de croissance de la scierie & tech	-4,00
Fds d'obligations américain Transamerica Growsafe	-3,50
Sentry Select Mortgage-Backed Securities Trust	-3,28
FCMI Fonds de Métaux Précieux Inc.	-2,86
iUnits S&P/TSX indice plafonné services financiers	-2,54
Fonds Pharmaceutique, Portefeuille 2002 C\$	-2,48

NEW YORK

TITRES LES PLUS ACTIFS HIER

Nom	Court	Volume
News	18,65	350 428 700
Pfizer	25,75	289 716 900
Lucent Tech	3,77	46 878 200
Merck & Co	31,59	38 187 800
General Electric	36,75	34 989 600
Exxon Mobil	49,80	31 809 600
Nortel Networks	3,49	23 793 100
Time Warner	19,39	23 531 400
Sprint FON Group	24,67	22 976 700
Gateway	5,89	20 671 300

PLUS FORTES HAUSSES EN %

Nom	Var. \$	Var. %
Star Gas Partners LP	+1,40	+31,32
CarMax Group	+2,61	+9,51
Intergrated Elec. Serv.	+0,41	+9,15
Las Vegas Sands	+3,89	+7,92
Grupo TMM S.A.	+0,25	+7,60
Gerber Scientific	+0,55	+7,53
Primus Guaranty	+1,18	+7,49
Nike	+5,80	+6,75
Public Svc Elec & Gas	+4,75	+6,31
Bill Barrett	+1,89	+6,00

PLUS FORTES BAISES EN %

Nom	Var. \$	Var. %
LeapFrog Enterprises	-1,99	-13,85
China Yuchai Intl.	-1,79	-11,73
Pfizer	-3,23	-11,15
HSBC USA Inc New	-5,04	-9,10
Leggett & Platt	-2,40	-8,08
AstraZeneca Gr. plc	-3,11	-7,73
Mth St. Lvng Omni.	-2,10	-7,07
Georgia Gulf	-3,61	-6,89
Greenbrier Cmpns	-2,48	-6,71
Vimpel-Cor.	-2,03	-6,46

NASDAQ

TITRES LES PLUS ACTIFS HIER

Nom	Prix	Volume
Sirius Satellite Radio	7,94	85 306 626
Microsoft	26,80	73 095 157
Cisco Systems	18,99	66 028 560
Intel	22,51	54 176 291
McLeodUSA	0,73	51 368 002
Oracle	13,92	34 384 876
NASDAQ-100	39,52	32 071 678
Symantec	25,55	30 903 140
Sun Microsystems	5,22	21 178 232
VERITAS Software	27,75	19 555 084

PLUS FORTES HAUSSES EN %

Nom	Var. \$	Var. %
Everlast Worldwide	+3,02	+73,66
OSI Pharma.	+21,24	+45,10
B.O.S. Btrr Online Slts	+0,55	+24,44
Zoltek Companies	+2,23	+21,93
TransAct Tech.	+3,67	+18,90
Synergy Brands	+0,57	+18,23
Life Partners Hldngs	+1,00	+15,11
Matria Healthcare	+4,49	+13,17
Aehr Test Systems	+0,43	+12,99
PHAZAR CORP	+2,53	+12,67

PLUS FORTES BAISES EN %

Nom	Var. \$	Var. %
Citadel Security Sftwr	-1,80	-41,96
Cohesant Tech.	-3,70	-24,75
palmOne	-9,39	-22,07
Analytical Surveys	-0,49	-20,50
RF Monolithics	-2,13	-19,12
PalmSource	-1,95	-12,61
DSG International	-0,42	-12,00
California Micro Dvcs	-0,96	-11,62
Bioanalytical Systems	-0,63	-11,45
China Finance Online	-1,38	-11,40

C'est déjà le

26

décembre
CHEZ ACURA

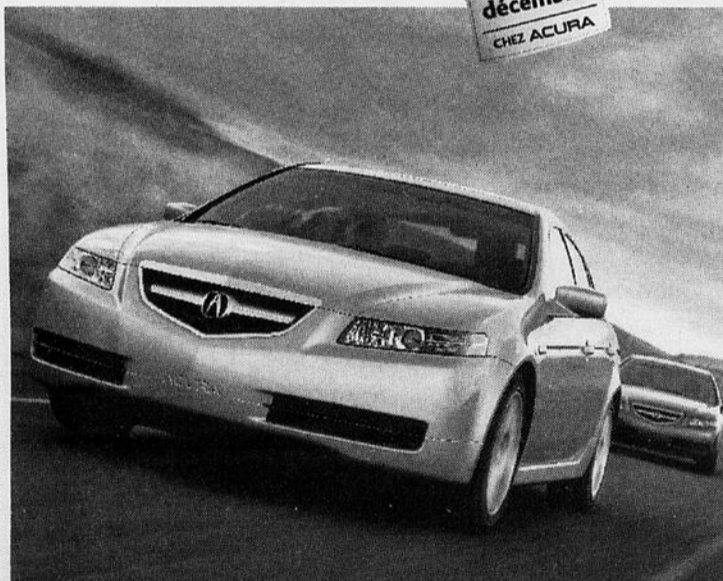

ACURA TL

Location à partir de
435\$* par mois
48 mois

Comptant	6 995 \$	3 655 \$	0 \$
Paiement	435 \$*	515 \$*	595 \$*

Jusqu'à Noël, tous les jours seront des 26 décembre, chez ACURA. Profitez-en pour venir vous installer confortablement au volant d'une de nos rutilantes TL 2005. Vous verrez vite que... l'essayer, c'est l'adorer.

Allocation de 96 000 km
Aucun dépôt de sécurité



7, boul. du Casino Gatineau
(819) 777-1771
casinoacura.com

*Offres de location-bail d'une durée limitée, par l'entremise de Honda Canada Finance Inc. S.A.C. seulement. Tarifs mensuels de location-bail d'une durée de 48 mois établis pour l'Acura TL (modèle UA6625J) 2005 neuve. Un acompte de 6 995 \$ vous donne un versement mensuel de 435 \$ et un total des paiements de 27 875 \$. Un acompte de 3 655 \$ vous donne un versement mensuel de 515 \$ et un total des paiements de 28 375 \$. L'option 0 \$ comptant vous donne un versement mensuel de 595 \$ et un total des paiements de 28 560 \$. Un premier versement est requis et un acompte pourrait être exigé. Allocation de 24 000 km par année (frais de 0,15 \$ par kilomètre supplémentaire). Transport et préparation (1 200 \$), frais d'inscription au registre des droits personnels et réels mobiliers, taxes, immatriculation, assurance et frais d'administration en sus. À la fin du bail, vous pouvez retourner le véhicule au concessionnaire ou l'acheter pour une valeur résiduelle prédéterminée. Le prix de location des concessionnaires peut être inférieur. Garantie Acura limitée de 5 ans/100 000 km. Les deux premiers services d'entretien sont compris. Le modèle offert peut différer de la photographie. Voyez votre concessionnaire pour plus de détails. Du 1^{er} décembre 2004 au 31 janvier 2005.





S'il est un travailleur qui semble toujours heureux au travail, c'est bien le père Noël.

Oh! Oh! Oh! Bonheur au bureau!

Père Noël, quel beau métier vous avez! Une seule nuit de travail par an, un objectif de travail parmi les plus louables, des voyages à travers la planète (véhicule fourni!), une joyeuse équipe composée de lutins travailleurs acharnés et bien organisés qui font leur travail avec passion... Oh! Oh! Oh! vous avez certainement du plaisir à faire votre boulot!



Marlene Lebreux
collaboration spéciale

VIGIE CARRIÈRE

Le concept de bonheur au boulot fait de plus en plus l'objet

d'études dans nos organisations. C'est vrai pour les entreprises québécoises, mais aussi pour bien d'autres dans le monde.

ICI COMME AILLEURS...

En France, une enquête commandée par Accor Services, dont les résultats ont été publiés le mois dernier, révèle que 49 % des 1200 salariés interrogés par

la firme de sondages Ipsos se disent «souvent» heureux dans leur travail et neuf pour cent «jamais». De même, lorsqu'ils pensent à leur travail, 16 % des salariés éprouvent de la fierté et 28 % du plaisir, alors que 16 % perçoivent leur activité professionnelle comme une routine et huit pour cent comme une contrainte.

Cependant, dans une autre étude sur «le bonheur et le travail en France», réalisée sur une période trois ans et parue en janvier 2003, les sociologues Christian Baudelot et Michel

SUITE EN PAGE A52 →



Association du Barreau canadien

Rédacteur, rédactrice du site Web

Cette Association professionnelle bilingue nationale en expansion, regroupant plus de 38 000 membres juristes dans tout le pays, offre des défis uniques et valorisants à une personne dynamique désireuse de combler un nouveau poste au sein de notre équipe Internet. Le candidat ou la candidate sera en mesure de travailler dans un environnement énergique et au rythme rapide, de supporter les pressions inévitables dans une association de bénévoles et de travailler et de produire dans le cadre d'échéances très serrées.

En tant que membre du département des Communications et sous la direction de la directrice des Publications et des Services d'information, le rédacteur, la rédactrice du site Web se chargera du site Web de l'Association, cba.org, ce qui implique l'élaboration d'un nouveau contenu, la navigation conviviale, le site EnPratique de l'ABC et la mise à jour continue du site. En tant que membre d'une équipe dynamique, cette personne fera preuve d'excellentes aptitudes en relations interpersonnelles à comprendre les besoins de l'Association, et sera apte à motiver les autres membres de l'équipe.

En qualité de rédacteur, rédactrice du site Web, la personne choisie aura d'excellentes aptitudes à l'écriture et à la révision de textes, une expérience de cinq ans minimum dans un milieu journalistique, la rédaction de journal, de magazine ou de bulletin, qu'il s'agisse de presse écrite ou électronique. Cette personne sera en outre parfaitement bilingue, à l'écrit comme à l'oral, et possèdera un diplôme universitaire (ou un équivalent) en droit ou en journalisme de préférence. La connaissance et l'expérience d'un environnement Web avec l'utilisation de gabarits (templates) et du HTML sont essentielles. Une connaissance des techniques graphiques de base (Adobe Photoshop, CorelDRAW) serait un atout capital.

Les candidats et candidates qualifiés sont priés de faire parvenir leur curriculum vitae, en toute confidentialité, avant le 5 janvier 2005, au : Comité de sélection, Association du Barreau canadien, bureau 500, 865, avenue Carling, Ottawa (Ontario) K1S 5S8; téléc. : (613) 237-0185; ou joanb@cba.org.

SERVICES DE SANTÉ ET SERVICES COMMUNAUTAIRES PINECREST-QUEENSWAY est présentement à la recherche d'un(e) **COORDONNATEUR(TRICE) DE PROJET BILINGUE POUR LES ACTIVITÉS D'INTERVENTION AUPRÈS DES PARENTS**

Poste à temps plein, 35 heures par semaine

Les Services de santé et services communautaires Pinecrest-Queensway constituent l'organisme responsable de «Premiers mots», programme préscolaire d'orthophonie d'Ottawa et l'ouïe du nourrisson. Ces programmes permettent d'établir un diagnostic précoce des retards et de faire la promotion d'un développement sain chez les enfants, de la naissance jusqu'à l'âge de 5 ans. Le(la) titulaire de ce poste devra travailler avec les groupes communautaires et les familles, élaborer et mettre en œuvre des stratégies d'information afin de promouvoir les programmes et assurer la coordination des ateliers à l'intention des parents.

Exigences :

Études postsecondaires dans une discipline connexe;
Expérience pertinente de travail avec les enfants, les familles, la collectivité, et aussi en élaboration de programmes;
Aptitudes pour l'animation de groupes;
Excellentes aptitudes pour les communications interpersonnelles;
Permis de conduire valide et accès à un véhicule;
Flexibilité quant aux heures de travail et au programme d'exécution;
Bilinguisme (français et anglais) essentiel.

Veuillez faire parvenir votre demande, **au plus tard à 16 h, le lundi 27 décembre 2004**, à l'attention du :

Coordonnateur des RH, Services de santé et services communautaires Pinecrest-Queensway, 1365, chemin Richmond, 2^e étage, Ottawa, ON K2B 6R7
Télécopieur : (613) 820-2006

Nous ne communiquerons qu'avec les candidat(e)s qui auront été retenu(e)s pour une entrevue. Prière de ne pas téléphoner.

Carrières LeDroit
ET PROFESSIONS
cyberpresse.workopolis.com

**Voir autres
carrières
et
professions
en page
42**

LeDroit
cyberpresse.ca

monemploi.com

Septembre



**J'ai trouvé
mon cégep!**

Plus de 300 établissements d'enseignement!

- 1 500 métiers et professions
- 450 programmes de formation
- Des indices sur le marché du travail
- L'offre de formation continue
- Les entreprises qui recrutent

Plus de 5 000 pages Web d'informations!

→ SUITE DE LA PAGE A51

Gollac se posent quelques questions relativement à la satisfaction que les Français

retireraient de leur travail.

Selon eux, il existe un malaise dans toutes les catégories sociales: ouvriers, employés et cadres sont trop souvent submergés par leur travail. «On peut passer en peu de temps de la

satisfaction à la souffrance, au gré d'un changement de patron, d'une restructuration, ou parce que le travail est trop exigeant et qu'on craque. Plus on a un emploi en prise directe avec le marché, plus on subit une pression, et plus vite on peut passer du bonheur au malheur», expliquait M. Gollac dans *Le Nouvel*

Observateur, en janvier 2003.

Ici, selon un sondage de la société de conseillers en management Towers Perrin, paru l'an dernier, 55 % des travailleurs canadiens seraient mécontents de leur emploi. Mais un autre sondage, commandé par la Banque Royale du Canada en 1998, indiquait que 85 % des Cana-

diens sont heureux au travail. Plus encore, les Québécois le seraient à 91 %!

FACTEURS DE BONHEUR

Il est évident que les méthodes pour «mesurer» le bonheur au travail diffèrent d'une étude à l'autre. Mais ce qu'il est intéressant de constater, c'est à quel point le concept de bonheur au travail est devenu important. Aujourd'hui, on attend de son travail qu'il soit plus qu'un gagne-pain: on aspire à une vie professionnelle épanouissante...

Quels facteurs seraient propices au bonheur? En France (selon l'étude Accor Services), 74 % des personnes interrogées affirment que l'ambiance de travail au sein du service ou de l'équipe constitue un paramètre essentiel ou très important. De la même manière, 69 % font référence à l'autonomie au travail et 60 % aux relations avec leur supérieur hiérarchique.

ESTIME DE SOI

Le sondage Towers Perrin va dans le même sens en faisant ressortir l'importance qu'accordent les travailleurs à l'estime de soi.

Par ailleurs, les salariés rêveraient d'une vie professionnelle idéale où ils auraient le sentiment d'être compétents et de faire partie du groupe, la possibilité de perfectionner leurs aptitudes, de développer leurs talents et d'assurer leur progression de carrière, et, enfin, où ils verraient le fruit de leur travail reconnu et apprécié à sa juste valeur.

UN ÉTAT COLLECTIF

Enfin, le sentiment de bonheur au travail n'est pas un état que l'on atteint tout seul, mais plutôt un état collectif auquel on apporte sa contribution... Entre collègues, cette quête de bonheur peut passer par toute une gamme de petits gestes et de charmantes attentions que l'on oublie trop souvent d'accorder aux autres ou de savourer quand on en reçoit. Mais là, puisque l'instant s'y prête, qu'on se le dise: «Oh! Oh! Oh! Quelle belle équipe on fait!» Joyeux Noël!

Vigie Carrière est un service de Septembre éditeur diffusé dans www.monemploi.com. Visitez le site pour vous renseigner sur les métiers, les professions et les programmes de formation, ainsi que pour suivre l'actualité du marché de l'emploi!

Carrères ET PROFESSIONS LeDroit
cyberpresse.workopolis.com

COMMIS ADMINISTRATIF POLYVALENT

Notre client, une organisation importante dans le domaine syndical recherche un **commis administratif polyvalent** pour son siège social situé au centre-ville d'Ottawa.

Les conditions de travail

- Poste syndiqué temporaire pour une durée de 3 à 6 mois
- Salaire de 19.21 \$ / heure réajusté après 3 mois
- Semaine de travail de 32 heures (5 jours/semaine du lundi au vendredi)
- Fonds de pension, assurance groupe, et autres avantages très intéressants

Qualifications requises

- Être parfaitement bilingue (anglais et français) au niveau de la compréhension écrite, expression écrite et l'interaction orale;
- Capacité d'utiliser les logiciels Microsoft : Word, Excel, Outlook, etc ;
- Avoir une connaissance de base en comptabilité ;
- Être autonome et respecter les échéances ;
- Avoir un bon sens de l'organisation ;
- Être flexible dans l'assignation des tâches ;
- Capacité à bien travailler en équipe

Veuillez faire parvenir votre CV avant le : 27 décembre 2004
Courriel : info@sociogest.ca

Carrières ET PROFESSIONS LeDroit
cyberpresse.workopolis.com

DIRECTEUR GÉNÉRAL
Complex sportif La Pêche

Principales fonctions :

- Diriger et coordonner les activités relatives au centre sportif et communautaire
- Effectuer les locations de l'aréna et de la salle communautaire
- Assumer la direction et la surveillance du personnel sous son autorité
- Faire la promotion du centre sportif
- Établir et assurer le suivi du plan budgétaire afin d'atteindre les objectifs fixés
- Remplir toutes les autres tâches connexes à ses fonctions

Exigences :

- Formation en loisirs et en gestion ou expérience équivalente
- Expérience de deux ans en gestion
- Être flexible pour travailler le soir ou les fins de semaine
- Dynamisme et entregent
- Doit être bilingue

Traitement : Salaire selon expérience plus prime de rendement

Faire parvenir votre curriculum vitae par télécopieur au (819) 456-4534 ou par courriel à nmeunier@sympatico.ca ou à l'adresse suivante à l'attention de Mme Nicole Meunier au 7B Principale Ouest, La Pêche, Québec, J0X 2W0 **avant le 29 décembre 2004.**



POSTES À POURVOIR

Le Conseil des écoles catholiques de langue française du Centre-Est (CECLFCE) est à la recherche de personnes intéressées à se joindre à son équipe pour poursuivre avec passion une vision commune, axée sur la collaboration et sur l'innovation en éducation. Avec près de 17 000 élèves fréquentant ses 37 écoles élémentaires, ses 6 pavillons intermédiaires et ses 8 écoles secondaires, le CECLFCE est LE PLUS IMPORTANT RÉSEAU D'ÉCOLES catholiques de langue française au Canada.

Notre MISSION

« Outiller l'élève pour sa réussite scolaire, son épanouissement personnel, sa citoyenneté et son engagement dans la catholicité et la francophonie. »

ENSEIGNANTES OU ENSEIGNANTS

ÉCOLE ÉLÉMENTAIRE CATHOLIQUE DE LA DÉCOUVERTE
Dossier 72/04-05

1 poste de suppléance à long terme à 100 % du temps en art dramatique et arts visuels disponible à la mi-janvier et ce, jusqu'au 24 juin 2005

ÉCOLE SECONDAIRE CATHOLIQUE MARIE-RIVIER
(KINGSTON, ONTARIO)
Dossier 73/04-05

1 poste de suppléance à long terme à 100 % du temps en English, stratégies d'apprentissage et histoire (EAE2P, EANDO, GLS20, CHC2P) disponible à la mi-janvier et ce, jusqu'au 30 juin 2005

COMMIS À LA PAIE

DIRECTION DES RESSOURCES HUMAINES
Dossier 74/04-05

1 poste régulier à 100 % du temps, 12 mois (35 hres/semaine)

Dossier 75/04-05

1 poste à terme à 100 % du temps, 12 mois (35 hres/semaine) pour une période indéterminée

Pour obtenir tous les détails relatifs aux postes susmentionnés, veuillez consulter le site Internet du CECLFCE au www.ceclf.edu.on.ca à la rubrique « Offres d'emploi ». Il est également possible d'obtenir une copie des offres d'emploi à la réception du Centre éducatif du CECLFCE, situé au 4000, rue Labelle, Ottawa (Ontario), entre 8 h et 17 h.

Marie Biron
Présidente
du Conseil

Lise Bourgeois
Directrice de
l'éducation et
secrétaire-trésorière
du Conseil



CONSEIL DES ÉCOLES
CATHOLIQUES
DE LANGUE FRANÇAISE
DU CENTRE-EST

Direction des ressources humaines
4000, rue Labelle, Ottawa (Ontario) K1J 1A1
Téléphone (613) 744-2555 ou sans frais 1-888-230-5131
Télec. (613) 746-3165 Courriel : drh@ceclf.edu.on.ca
Site Internet : www.ceclf.edu.on.ca

LeDroit

cyberpresse.ca

est actuellement à la recherche d'un(e)

REPRÉSENTANT(E), DÉVELOPPEMENT DE LA CLIENTÈLE ET DE PROJETS SPÉCIAUX

Seul quotidien francophone de la région de la capitale nationale, LeDroit est établi depuis 1913. Son territoire de couverture s'étend sur les régions de l'Outaouais québécois et de l'Est ontarien. LeDroit est la propriété de Gesca, éditeur de journaux et filiale de Power Corporation du Canada.

LES FONCTIONS

Le(la) titulaire de ce nouveau poste doit, en étroite collaboration avec le directeur des ventes et du marketing, l'adjoint au directeur (responsable des cahiers spéciaux) et l'équipe de représentants(es) :

- Assurer le développement des affaires auprès de la clientèle inactive.
- Solliciter une nouvelle clientèle dans divers segments du marché couvert par le journal.
- Conseiller les clients sur les produits et services publicitaires (placement, création, internet, etc.) offerts par le journal.
- Élaborer des stratégies de développement des ventes dans le journal et de nouvelles initiatives clients (projets spéciaux).

LES EXIGENCES

- Diplôme d'études collégiales en publicité, marketing, communication ou un domaine connexe.
- Minimum de cinq ans d'expérience en vente.
- Bonne maîtrise du français et de l'anglais (oral et écrit).
- Très bonne résistance au stress.
- Aptitudes marquées pour l'approche téléphonique.
- Très autonome, capable de travailler en équipe et dans des délais très serrés.
- Attitude positive, dynamisme, débrouillardise et initiative.
- Permis de conduire valide et voiture.

LA RÉMUNÉRATION

Nous offrons une rémunération des plus concurrentielles.

Si vous êtes intéressé(e), faites parvenir votre curriculum vitae par courriel **avant 16 h, le jeudi 23 décembre 2004**, à l'attention de :

Claude Tremblay
Directeur, ventes et marketing
ctremblay@ledroit.com

Nous souscrivons à l'équité en matière d'emploi. Nous remercions tous(tes) les candidats(es) de leur intérêt, mais nous ne communiquerons qu'avec les personnes dont la candidature aura été retenue.

Pharmacie Jean Coutu Buckingham

Recherche

COSMÉTICIEN(NE)

Temps plein ou partiel

- Posséder un diplôme en esthétique et/ou cosmétologie ou une expérience dans la vente de produits cosmétiques en pharmacie ou son équivalent.
- Être responsable et dynamique.
- Avoir une facilité à servir et conseiller la clientèle.
- Faire preuve d'enthousiasme et d'entregent.
- Connaissance de l'anglais est un atout.

Si vous êtes intéressé(e)s, rejoindre M. Alain Houde, pharmacien,
(819) 986-3316

Babillard emplois

La Laurentienne se donne des airs de boutique

Une approche repensée des affaires bancaires a incité La Banque Laurentienne à créer une atmosphère plus chaleureuse et plus conviviale dans ses nouvelles succursales. Sa première « boutique de services financiers » ouvrirait ses portes le 25 novembre à Blainville.

Quatre autres doivent être inaugurées au cours des prochaines semaines à Gatineau, Mascouche, Sainte-Dorothée et La Prairie. Ces succursales doivent avoir une architecture originale et comporter des espaces pour amuser les enfants, des aires de détente, des îlots de service qui remplaceront les comptoirs traditionnels, et une bibliothèque où seront disponibles des informations connexes au secteur bancaire.

Les biotechs trop nombreuses?

Le secteur de la biotechnologie, où la survie d'une entreprise passe notamment par la recherche continue de financement, s'interroge sur son avenir. Y a-t-il trop de biotechs ou trop peu d'investisseurs pour financer leurs activités? Cette question a récemment été mise de l'avant lors d'un débat organisé par BioQuébec, le regroupement de entreprises québécoises de biotechnologie.

Le fait est qu'il y a eu une multiplication spectaculaire de nouvelles biotechs à cause du succès de Biochem Pharma, mais, selon un sondage réalisé par BioQuébec, seulement 40 % d'entre elles ont les reins assez solides pour vivre un an sans aide externe.

Diverses pistes de solution ont été explorées lors du débat, notamment le regroupement d'un certain nombre de compagnies. Dossier à suivre...

Carrières ET PROFESSIONS

cyberpresse.workopolis.com

LeDroit
cyberpresse.ca

Ontario
College of
Teachers
Ordre des
enseignantes et
des enseignants
de l'Ontario

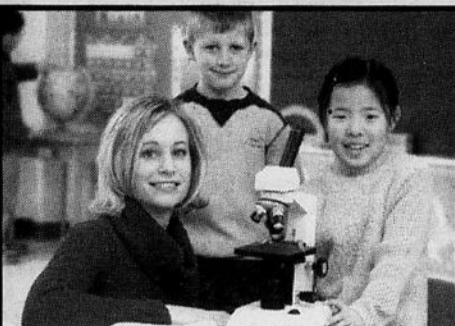

Coordonnateur des services en français (h/f)

Nous sommes actuellement à la recherche d'un membre de l'Ordre ayant de l'expérience en gestion dans un conseil scolaire de langue française de l'Ontario. Responsable des services en français, des relations extérieures, des finances et du budget, le coordonnateur des services en français fera partie de l'équipe de haute gestion de l'Ordre et relèvera directement du registrateur.

Le candidat idéal connaît à fond les questions d'actualité en éducation, l'élaboration de politiques et le rôle d'un ordre professionnel, notamment par rapport aux 12 conseils scolaires de langue française de l'Ontario. Nous recherchons quelqu'un qui possède d'excellentes aptitudes à la communication et à la résolution de problèmes, et qui vise l'excellence des services offerts au secteur de l'éducation de langue française en Ontario. Fort d'une solide expérience en administration, le coordonnateur des services en français devra gérer les relations extérieures, s'occuper du budget et des finances de l'Ordre, et collaborer avec les autres membres de la direction en vue de comprendre les besoins de la communauté francophone et d'offrir les services pertinents. Poste n° 04-35. Salaire : de 87 352 \$ à 134 587 \$.

L'Ordre offre un salaire compétitif et des avantages sociaux complets dans un milieu de travail moderne. Pour soumettre votre candidature, envoyez votre c.v. de préférence par courriel au plus tard le 5 janvier 2005 en précisant le numéro du poste à emplois@oct.ca ou par la poste à :

Ordre des enseignantes et des enseignants de l'Ontario
121, rue Bloor Est, Toronto ON M4W 3M5
www.oct.ca



CENTRE NATIONAL DES ARTS
NATIONAL ARTS CENTRE

Le Centre national des Arts (CNA), situé dans la capitale nationale, est la vitrine nationale des arts de la scène. Le CNA crée, met en valeur et célèbre l'excellence et l'innovation dans le domaine des arts de la scène. Afin de permettre à sa remarquable équipe d'artistes de présenter des œuvres musicales, des pièces de théâtre et de la danse de qualité exceptionnelle partout au pays, la Fondation du CNA est à la recherche d'un(e)

COORDONNATEUR(TRICE) DES COMMANDITES

Le ou la titulaire sera responsable des plans et des activités d'administration des commandites ainsi que de la prestation de soutien administratif aux ventes d'un agent principal de développement des commandites. Les tâches comprennent : l'exécution des contrats, l'ébauche des rapports, l'aide aux ventes de commandites pluriannuelles et à la planification administrative ainsi que la recherche de clients potentiels et la recherche de projets.

La personne doit posséder 3-5 ans d'expérience professionnelle au niveau de la levée de fonds ou une expérience en ventes. Expérience de faire l'ébauche et la correction de la correspondance et des emballages pour les commanditaires et aussi un connaissances avancé de l'environnement Windows et ses logiciels, connaissance de Raiser's Edge est un atout. Excellentes capacités en communication écrite et orale avec un degré élevé de tact et professionnalisme, ingéniosité, organisation et capacité à travailler selon les échéances et à s'acquitter de tâches multiples.

Les candidats hautement qualifiés sont priés d'envoyer une lettre accompagnée d'un curriculum vitae d'ici le 20 décembre par courriel: asargins@nac-cna.ca ou par télécopieur: (613) 943-1402 en y indiquant le numéro de concours #04-05-DROIT.

Veuillez consulter notre site Web à: www.nac-cna.ca pour obtenir de plus amples renseignements concernant le Centre national des Arts.

Hull HYUNDAI

Concessionnaire en croissance recherche

Directeur du financement

2^{ème} chance au crédit

Minimum 2 ans dans le domaine automobile
Expérience dans le domaine des finances
Expérience de vente.

Si vous désirez vous joindre à une équipe gagnante S.V.P.
faire parvenir votre C.V. par la poste ou par télécopieur à
Claude Chabot ou Gilles Poirier.

Hull Hyundai

1135, boul. St-Joseph,
Gatineau, QC, J8Z 1W8
Télé. : 770-7003 • Tél. : 770-7768

CÉGEP

DE L'OUTAOUAIS

Le Cégep de l'Outaouais accueille, dans ses trois campus, 4 000 étudiants en formation préuniversitaire et technique à qui il offre un riche éventail de 27 programmes d'études, et 2 600 adultes à la formation continue et sur mesure. Le Cégep est un leader régional en enseignement supérieur. Fier, dynamique et bien implanté dans sa communauté, le Cégep de l'Outaouais vient de mettre en œuvre un ambitieux plan stratégique et un plan de réussite des études.

DIRECTRICE OU DIRECTEUR DES AFFAIRES ÉTUDIANTES ET COMMUNAUTAIRES

(1 an – avec possibilité de prolongement)

La directrice ou le directeur des affaires étudiantes et communautaires gère l'ensemble des programmes, des activités et des ressources de son service. Sous l'autorité de la directrice générale, elle ou il dirige une équipe multidisciplinaire qui œuvre dans les champs d'activités suivants : l'aide psychosociale, la santé, l'aide financière (prêts et bourses, dépannage) et matérielle (placement, logement et le transport), les activités sportives, culturelles et sociales, et les relations avec l'association générale des étudiantes et des étudiants. À ces champs d'activités, s'ajoutent des responsabilités en regard des services à rendre à la communauté.

Le profil idéal - La personne recherchée fait preuve de vision quant aux besoins des étudiantes et des étudiants, des services de soutien à offrir et des programmes et activités à développer et implanter pour le succès éducatif et la qualité de la vie scolaire.

Sa créativité, son engagement et ses capacités d'organisation favorisent l'intégration, la participation active et la reconnaissance des réalisations des étudiantes et des étudiants. Sa souplesse et sa capacité de travailler en équipe en fait une ou un partenaire apprécié.

Son leadership et son souci d'une gestion efficace lui permettent de développer un service à la clientèle de qualité et de s'associer au milieu afin de développer l'accessibilité des locaux et des équipements du Cégep par la tenue d'activités communautaires, culturelles et sportives.

Les qualifications - La personne détient un diplôme universitaire de premier cycle ou dans une discipline appropriée telle que l'éducation physique et récréologie. Elle possède au moins huit (8) années d'expérience pertinente dont au moins trois (3) en gestion, de préférence dans le milieu de l'éducation. Elle maîtrise le français oral et écrit et possède une bonne connaissance des outils informatiques habituels.

La rémunération et l'entrée en fonction - L'échelle salariale s'étend de 65 070\$ à 86 779\$ (sujet à une révision en 2005). L'entrée en fonction est prévue pour la mi-février 2005 ou à une date ultérieure selon la disponibilité des candidats.

Toute personne intéressée par ce poste-clé au Cégep de l'Outaouais est invitée à présenter sa candidature en toute confidentialité, en faisant parvenir son curriculum vitae accompagné d'une lettre expliquant son intérêt pour le poste, à l'attention de Jean Leroux par courriel à jguindon@affex.ca ou par télécopie au (819) 770-9293. **La date limite est le 14 janvier 2005 à 16 h.**

Le Cégep de l'Outaouais souscrit au principe d'équité en matière d'emploi.

Affex
RECHERCHE DE CADRES
EXECUTIVE SEARCH

102-10, rue Noël Gatineau (Québec) J8Z 3G5

Faire carrière chez Desjardins



Un monde de possibilités
desjardins.com/emploi

Directrice ou directeur adjoint, Service aux particuliers

Ottawa

La Caisse populaire Vision inc, située à Ottawa se distingue par son potentiel de développement. La caisse sert 10 700 membres et gère un actif de 156 millions de dollars. La Caisse populaire Vision inc vous donne la possibilité de mettre à profit vos talents et de vous investir dans un milieu dynamique où vous serez appelé à vous dépasser.

Le défi

- Soutenir le directeur Services aux particuliers et gestion des avoirs dans l'élaboration, la mise en œuvre et le suivi du plan d'affaires.
- Orienter, diriger, mobiliser et développer une équipe de professionnels.
- Assumer la responsabilité de la gestion des ventes.
- Assurer une gestion saine et prudente du crédit.
- Contribuer au développement des affaires de la Caisse et agir à titre de personne-ressource.

Le profil

- Baccalauréat en administration des affaires
- Trois années d'expérience en conseils financiers aux particuliers dont une en gestion d'activités de vente de produits et services financiers
- Excellente connaissance des politiques, des lois, des normes de déontologie relatives au fonctionnement de la caisse et du centre financier aux entreprises (CFE)
- Axé(e) sur les résultats, orienté(e) vers la clientèle, capable de prendre des décisions de qualité et de gérer des priorités
- Capacité à motiver les employés, développer leurs compétences et constituer des équipes performantes.

Toute autre combinaison de formation et d'expérience pertinentes pourra être considérée.

Postulez en ligne

Pour en savoir plus et pour postuler, consultez notre site au www.desjardins.com/emploi et sélectionnez le poste sollicité, concours 0402173 ou faire parvenir votre curriculum vitae par télécopieur au plus tard le 23 décembre 2004 à :

Madame Lucie B. Poirier
Conseillère en recrutement
Évaluation et développement des compétences
(613) 746-1752

Soyez à l'affût des nouvelles perspectives d'emploi en visitant régulièrement le www.desjardins.com et voyez les nombreuses autres possibilités d'avenir s'offrir à vous.

Seules les personnes sélectionnées seront contactées.
Nous souscrivons au principe d'équité en matière d'emploi.

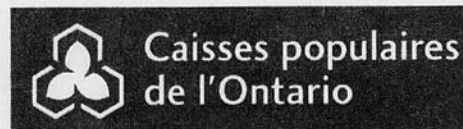

Caisses populaires de l'Ontario

Vision



Desjardins



SYNDICAT DU SOUTIEN SCOLAIRE DE L'OUTAOUAIS (CSQ)

OUVERTURE DE POSTE À TEMPS COMPLET

Agente ou agent aux relations de travail

Sous la responsabilité du comité exécutif, dans le domaine des relations de travail, cette personne devra s'assurer du respect et de l'application des droits conférés par la convention collective et/ou de toute autre Loi du travail, pour l'ensemble des membres du Syndicat. Dans le cadre de ses fonctions, elle représentera les membres auprès de l'employeur et lorsque requis, elle devra recourir aux moyens techniques et légaux appropriés usuels.

Plus particulièrement :

- Recevoir les appels des membres ayant des problèmes et cueillir et/ou transmettre les informations pertinentes, effectuer les enquêtes, les recherches et les analyses appropriées, intervenir auprès des personnes désignées par les employeurs et assurer tous les suivis de ses dossiers.
- Rédiger les griefs, les avis d'arbitrage, les requêtes, les plaintes, en tenant compte des délais, constituer les dossiers et voir à leur cheminement.
- Préparer les dossiers pour fin d'audition et assister aux auditions.
- Collaborer à la préparation de l'audition avec la procureure ou le procureur désigné et la ou les personnes plaignantes concernées.
- Peut-être appelée à rédiger et/ou analyser des ententes particulières et des règlements hors cour et à en assurer le suivi auprès des personnes et organismes concernés.
- Peut-être appelée à représenter le Syndicat lors de médiation pré-arbitrale.
- Participer et fait rapport de toutes ses activités au comité exécutif et déposer une copie des griefs émis.
- Présenter tout projet d'entente particulière ou de règlement hors cour au comité exécutif afin qu'il en dispose.
- Présenter les ententes et règlements entérinés par le comité exécutif, à la présidence pour signature. Par la suite, en assurer le suivi et voir à la fermeture du dossier.
- Participer aux comités de relations de travail et peut-être appelée à agir à titre de porte-parole.
- Participer aux rencontres du comité d'information et d'application de la convention collective offertes par la Fédération du personnel de soutien scolaire à l'extérieur de la région.
- Peut-être appelée à participer au réseau des applicatrices et applicateurs de la convention collective de la Fédération du personnel de soutien scolaire à l'extérieur de la région.
- Peut-être appelée à participer aux réunions locales lorsque requis (assemblées générales, conseil syndical, rencontres d'information et de consultation, etc.) Peut-être appelée à présenter des dossiers et/ou à assumer la présidence d'assemblée.
- Peut-être appelée à collaborer à des activités syndicales.
- Rédiger toute correspondance inhérente à ses fonctions.
- Rédiger des articles dans le cadre de ses fonctions et/ou en lien avec les relations du travail notamment pour le journal syndical.
- Travailler avec le logiciel "naturel" en ce qui concerne la jurisprudence.

Scolarité et expérience :

- Être titulaire d'un Baccalauréat en relations industrielles ou en droit.

Connaissances pratiques et exigences particulières :

- Excellentes connaissances du français parlé et écrit et facilité à rédiger des textes et des lettres.
- Sens de l'organisation.
- Être capable de travailler dans la confidentialité.
- Grande disponibilité en dehors des heures et journées régulières de travail.
- Capacité de travailler en équipe.

Horaires de travail : Semaine de 35 heures.
Entrée en fonction : Le 7 février 2005.
Taux horaire : 22.53\$

Si vous désirez poser votre candidature, vous devez envoyer votre demande accompagnée de votre curriculum vitae le ou avant le 14 janvier 2005 à 16 heures à l'adresse suivante ou par télécopieur.

SYNDICAT DU SOUTIEN SCOLAIRE DE L'OUTAOUAIS (CSQ)
50, RUE NOËL, UNITÉ 4
GATINEAU (QUÉBEC) J8Z 2M4
TÉLÉCOPIEUR : 776-0945

Note : Toute candidate ou tout candidat devra réussir avec succès un test d'aptitude en français et un autre portant sur les relations de travail.

Babillard formation

Recherche dans les secteurs minier et sylvicole en Abitibi

L'Université du Québec en Abitibi-Témiscamingue vient de recevoir du gouvernement du Québec un peu plus de 210000\$ pour la réalisation de deux projets portant sur la transformation du bois et la restauration de sites miniers. Ainsi, un montant de 125000\$ est accordé à la Chaire de recherche du Canada sur la valorisation, la caractérisation et la transformation du bois, et le projet de Chaire de recherche sur la gestion intégrée des rejets miniers sulfureux par remblayage profite pour sa part d'une subvention de 88000\$.

Le Québec forme de bons comptables agréés

Les résultats obtenus, au cours des cinq dernières années, par les jeunes comptables agréés du Québec à l'évaluation uniforme des comptables agréés (EFU) montrent que le Québec forme de bons candidats. Cette année, 82,5 % des participants québécois ont réussi l'évaluation, comparativement à 78,4 % de l'ensemble des autres participants canadiens. Les lauréats (Jean-Pierre Collette, de l'Université du Québec à Rimouski, qui a obtenu les meilleurs résultats de la province, et Myriam Lévesque de l'université Laval) bénéficieront d'un stage rémunéré de 24 mois dans différentes filiales de la firme de comptables Raymond, Chabot, Grant, Thornton S.E.N. C.R.L. Pour sa part, Stéphane Camiré, aussi au tableau d'honneur, se joindra à la firme Lachance, Parent S.E.N.C. à Saint-Bernard-de-Beauce.

Intrawest acquiert la part restante dans Alpine

Presse Canadienne VANCOUVER

Intrawest a conclu l'acquisition de la participation restante de 55 % qu'elle ne possédait pas encore dans Alpine Helicopters pour 50 millions\$. Alpine est la société mère de Canadian Mountain Holidays, le plus grand centre d'hélicoptère du monde.

Alpine propose des forfaits de vacances d'hélicoptère et d'hélicoptère dans le sud-est de la Colombie-Britannique, par l'intermédiaire de CMH. Elle exploite des services de transport par hélicoptère sur demande destinés au secteur du tourisme ainsi qu'à l'industrie forestière.

Intrawest avait d'abord acheté une participation de 45 % dans Alpine, en février 1999. La convention d'achat comprenait un mécanisme d'option en vertu duquel, après cinq ans, Intrawest pouvait acquérir la participation restante dans Alpine ou les actionnaires d'Alpine pouvaient vendre leurs actions à Intrawest.

DIRECTEUR DES VENTES - VÉHICULES NEUFS

L'Équipe de Dupontage Ford est à la recherche d'un directeur des ventes (h. ou f.)

Exigences :

- Bonne maîtrise du marché des véhicules neufs
- Expérience chez un concessionnaire (min. 2 ans) à titre de Directeur des ventes
- Avoir beaucoup de leadership
- Être motivateur, bon communicateur
- Être discipliné, ponctuel et assidu à ses tâches
- Bilingue

Fonctions :

La personne choisie sera responsable de : la gestion du département des ventes incluant entre autres le "closing", l'inventaire et la supervision de l'équipe des ventes.

Nous offrons :

Des produits de qualité, des bénéfices intéressants, un plan d'assurance groupe et un salaire très compétitif. Un plan marketing très dynamique.

Pour postuler :

Pour une entrevue confidentielle, veuillez faire parvenir votre C.V. à :

DUPONTAGE FORD LTÉE
Att. : André Dupont Jr
949, boul. St-Joseph
Gatineau (Québec) J8Z 1S8
a.dupont@dupontage.com



Telus rachètera 25,5 millions d'actions

Presse Canadienne
VANCOUVER

Telus annonce son intention d'acheter 25,5 millions de ses actions. La Bourse de Toronto a accepté l'avis de son intention d'acheter, à l'occasion, si elle le juge souhaitable, jusqu'à 14 millions de ses actions ordinaires en circulation et 11,5 millions de ses actions sans droit de vote en circulation. Cela

représente moins de 10 % de ses actions en circulation dans le public. Le conseil d'administration estime que ces achats sont dans l'intérêt de Telus. Selon un communiqué de la société de télécommunications, ils constituent «une possibilité attrayante de placement ainsi qu'une utilisation souhaitable des fonds de Telus (TSX: TNV) qui devrait faire augmenter la valeur des actions restantes».

Carrières ET PROFESSIONS LeDroit

cyberpresse.workopolis.com

cyberpresse.ca

PAVILLON DU PARC



Le Pavillon du Parc est le centre de réadaptation en déficience intellectuelle de la région de l'Outaouais (C.R.D.I.). Il offre aussi certains services spécialisés à des personnes présentant un trouble envahissant du développement.

Le Pavillon du Parc est à la recherche :

- Un(une) coordonnateur(trice) des programmes de réadaptation-Territoire Vallée-de-la-Gatineau-poste permanent, temps complet dans le cadre d'une démarche de relève;
- Un(une) coordonnateur(trice) des services cliniques régionalisés-poste permanent, temps complet.

Pour toute précision relative à ces postes et à l'établissement, veuillez consulter notre site Web www.pavillonduparc.qc.ca ou communiquer avec madame Réjeanne Cloutier, Direction des ressources humaines au numéro suivant : (819) 770-1022.

768, boulevard St-Joseph, Gatineau, QC, J8Y 4B8



Issue de la fusion de cinq municipalités et de la Communauté urbaine de l'Outaouais, Gatineau compte maintenant une population de 235 000 personnes. Ce nombre lui confère le quatrième rang des municipalités les plus importantes au Québec. La Ville de Gatineau est une organisation dynamique qui a le souci du bien-être de sa main-d'œuvre et de la qualité des services rendus à sa population.

Artistes-enseignants (ateliers culturels)

Section de l'animation culturelle du Service des arts, de la culture et des lettres

• Arts visuels • Art d'interprétation • Métiers d'art • Infographie • Art culinaire

Artistes-moniteurs

Camps culturels (hiver et été) et pour enseigner auprès des jeunes durant l'année

• Danse contemporaine • Théâtre • Arts plastiques • Dessin-peinture • Musique • Guitare • Danse et rythme • Hip Hop • Caricature • Bande dessinée • Aquarelle • Peinture décorative

Les personnes intéressées doivent faire parvenir leur curriculum vitae, avant 16 h le 31 décembre 2004, à l'une ou l'autre des adresses suivantes :

Secteur Est :
M^{me} Johanne Charron
Coordonnatrice de
l'animation culturelle

Secteur Est
Centre de services de Gatineau
144, boulevard de l'Hôpital
Gatineau (Québec) J8T 7S7

Secteur Ouest :
M^{me} Marthe Cousineau
Coordonnatrice de
l'animation culturelle

Secteur Ouest
Centre de services de Hull
775, boulevard de la Carrière
Gatineau (Québec) J8X 3Y9

Nous souscrivons au principe de l'égalité des chances dans l'emploi. L'utilisation du masculin dans le texte n'a pour but que d'alléger la lecture. Nous vous remercions à l'avance de votre candidature, cependant, seules les personnes retenues seront avisées.

www.ville.gatineau.qc.ca

Directeur(trice) du recrutement

Chez BLG, nous reconnaissons l'importance d'investir dans l'avenir. Dans ce sens, Borden Ladner Gervais s.r.l. est à la recherche d'un(e) directeur(trice) du recrutement professionnel pour un emploi permanent à temps partiel. Cette personne aura comme responsabilité la gestion des programmes de stages et d'emplois d'été du cabinet. Elle aura également pour mission de donner une meilleure visibilité de la firme auprès des écoles de droit et de ses étudiants, avec comme objectifs de recruter et de conserver des meilleurs étudiants en droit.

Le (la) titulaire devra être membre du Barreau du Haut-Canada, bilingue et aura un minimum de trois années de pratique.

BLG est un cabinet national d'avocats à service complet. Il s'agit d'un poste idéal pour toute personne à la recherche d'un environnement de travail stimulant, axé sur le travail d'équipe.

Si vous souhaitez obtenir plus de détails, ou si vous désirez vous renseigner de façon confidentielle, veuillez communiquer avec Grace Langford au 613.787.3540 ou envoyez votre curriculum vitae en toute confidentialité avant le 17 décembre 2004 par courriel ou par télécopieur à l'attention de :

Grace Langford
Directrice des ressources humaines
Tél. : 613.787.3540 / 1.800.661.4237
Télec. : 613.230.8842
glangford@blgcanada.com



BORDEN
LADNER
GERVAIS
D'ABORD,
LE SERVICE.

CALGARY MONTRÉAL OTTAWA TORONTO VANCOUVER RÉGION DE WATERLOO

Borden Ladner Gervais s.r.l. - Avocats • Agents de brevets et de marques de commerce • Patent & Trade-mark Agents www.blgcanada.com

Enseignants contractuels recherchés

Semestre hiver 2005

La Cité collégiale est à la recherche de candidates et candidats intéressé(e)s à enseigner, sur une base contractuelle, dans les domaines suivants :

École d'administration, hôtellerie et tourisme

- Administration des affaires
- Marketing des services
- Administration des affaires - comptabilité
- Application comptables sur micro-ordinateur
- Adjoint juridique
- Applications comptables juridiques
- Commis de bureau
- Initiation à la tenue de compte

Services communautaires

- Gestion de la sécurité / Protection et sécurité
- Techniques d'auto-défense I
- Contrôles d'accès électroniques
- Techniques d'éducation spécialisée
- Supervision professionnelle centrée sur les techniques d'éducation spécialisée

Institut de la technologie

- Technologie de l'architecture
- Mécanique du bâtiment II
- Techniques des systèmes informatiques
- Intégration des systèmes d'exploitation
- Technologie du génie civil - construction
- Mécanique et électricité du bâtiment
- Estimation de travaux de génie civil
- Lecture de plan et estimation

Médias et communication

- Publicité
- Relation publiques II

Formation linguistique

- Français langue maternelle
- Techniques de communication II
- Techniques de communication III
- Techniques de communication IV

Éducation permanente

- Décoration résidentielle
- Décoration pratique I
- Langue (français)
- Techniques de communication I
- Français écrit et oral I
- Administration des affaires
- Applications comptables sur ordinateur (ACCPAC plus)
- Formation et perfectionnement
- Gestion de ressources humaines
- Gestion de projets
- Relations de travail
- Communication marketing
- Relations publiques I
- Communications stratégiques
- Commis de bureau
- Méthodes, vitesse et précision
- Gestion des documents



premier choix des employeurs

Pour plus de renseignements, visitez notre site internet :

www.lacitecollegiale.com

Téléphones cool à en perdre la boule.



Voici le phototéléphone Fastap™ :
une exclusivité mondiale.

Ses touches surélevées avec
une seule lettre chacune rendent
l'échange de messages textes
beaucoup plus simple et rapide.

LG 6190

99,99 \$*

(avec un contrat de 3 ans)

299,99 \$ (sans contrat)

L'un des nombreux téléphones de la super collection des Fêtes de TELUS.

téléphones à partir de 0 \$* jusqu'à 449,99 \$



■ vidéotéléphone ■ phototéléphone ■ mp3 ■ Bluetooth® ■ sonneries ■ jeux ■ et encore plus

le futur est simple™

TELUS
mobilité™

Pour en savoir plus sur ces super offres, passez nous voir dans une boutique TELUS Mobilité, chez un détaillant autorisé ou chez l'un de nos marchands. Tous les détails à telusmobilité.com

FUTURE SHOP

EN GRÉS

**LA CABINE
TÉLÉPHONIQUE**

TelePlus

Dumoulin

**BRAULT &
MARTINEAU**

**Home
SOLUTIONS**

Superstore

Zellers

BOUTIQUES TELUS MOBILITÉ ET DÉTAILLANTS AUTORISÉS

Gatineau
Promenades de l'Ontarien
Communication Sergau
194, boul. Saint-Joseph
(819) 770-4151

Communication Sergau
392, montée Paiement
(819) 669-9777

Hull
Galeries de Hull
Communication Sergau
144, ch. Freeman
(819) 669-9777

La disponibilité des téléphones peut varier d'un emplacement à l'autre. Le prix des téléphones peut varier. La disponibilité des fonctions varie selon le téléphone. La messagerie photo et la messagerie vidéo sont offertes dans nos zones de couverture numérique 1X seulement. Obtenez les détails et les cartes de couverture à telusmobilité.com.
* Prix net en vigueur avec un contrat de 3 ans après rabais obtenu en magasin ou crédit porté au compte sur un prochain relevé mensuel de TELUS Mobilité. Offre d'une durée limitée. Obtenez tous les détails en magasin. Fastap est une marque de commerce de Digit Wireless LLC. Bluetooth est une marque de commerce de Bluetooth SIG, Inc.
© 2004 TELUS Mobilité.

A56 LE DROIT, OTTAWA-GATINEAU, ÉDITION WEEK-END 18 ET 19 DÉCEMBRE 2004