

CATIER C CONSOMMATION

Québec, Le Soleil, mercredi 23 mai 1984

Les systèmes bi-énergie: des problèmes subsistent

par Vianney DUCHESNE

Parmi les quelque 600 plaintes reçues par l'Office de la protection du consommateur, l'insatisfaction du rendement du système de chauffage vient en tête de liste pour les propriétaires qui ont opté pour la bi-énergie. Mis en marche prématurément, le programme de conversion d'Hydro-Québec a été modifié en cours de route pour aplâner les difficultés techniques rencontrées dans les premières installations, mais la vigilance du consommateur doit demeurer.

En effet, l'Office de la protection du consommateur soutient que des problèmes affectant le rendement et la fiabilité des systèmes bi-énergie subsistent, malgré les améliorations constatées au niveau des installations. LE SOLEIL a reçu lui aussi des plaintes et il a tenté d'en savoir plus. Tout le monde s'entend pour admettre qu'au début le marché n'était pas tout à fait prêt, mais que, depuis, on a vu à former les intervenants aux nouvelles techniques. On aurait réussi ainsi à réduire considérablement le nombre de défauts. Si bien que les plaintes concerneraient sur-

tout les installations de la "première heure".

On s'entend partout aussi pour souligner que le consommateur est le premier impliqué. S'il veut bénéficier des \$1,450 disponibles en subventions (\$800 du fédéral et \$650 de la société d'Etat) depuis maintenant deux ans, c'est à lui de prendre la décision.

C'est à lui aussi de s'assurer qu'il transigera avec une personne fiable et possédant toutes les compétences requises tant par la loi que pour les travaux à effectuer. Il lui revient également, par la suite, de vérifier le rendement et de ne pas hésiter à faire valoir la garantie, s'il y a lieu.

Le programme bi-énergie a été mis de l'avant le 8 octobre 1982 dans le but de diminuer la dépendance du Canada envers l'importation du pétrole. On estime en général qu'un chauffage au mazout auquel on ajoute l'électricité comme source d'alimentation ne consomme plus que 20 pour 100 de son énergie originale. En fait, le mazout n'est utilisé que par temps très froid, soit au moment où la fournaise est plus efficace avec ce type d'énergie. Jus-

qu'à maintenant, 80,000 Québécois ont répondu à l'appel.

Autres textes et photos page C-4

Un bon principe

Un système bi-énergie installé selon les conditions requises fonctionnera adéquatement. L'Office de la protection du consommateur et le ministère de l'Énergie et des Ressources du Québec n'hésitent pas à l'affirmer. D'où proviennent les plaintes alors? "D'une mauvaise installation et du rendement insatisfaisant", de répondre au SOLEIL Me Gabriel Bélanger de l'Office de la protection du consommateur, lui qui a étudié 150 plaintes aux mois de mars et avril.

Les autres doléances viennent de la pression exercée par certains commerçants sous prétexte que ça ne coûtera presque rien au propriétaire du système de chauffage. Des consommateurs se rendent

compte aussi, après coup, qu'ils ne sont pas admissibles aux subventions. Les ententes verbales ne sont pas toujours respectées par les vendeurs. On peut ajouter à cela l'incompatibilité du nouveau système à celui en place, une fourniture inadéquate, la non-qualification du vendeur ou de l'installateur et le manque d'information.

L'Office de la protection du consommateur recommande avant tout de transiger avec une entreprise reconnue dans le domaine de la bi-énergie et de prendre soin de magasiner. Faites vérifier au préalable l'entrée électrique et l'état de la cheminée. Faites-vous bien expliquer l'entretien du système et ce qu'il en coûtera car ce sera plus dispendieux qu'auparavant. Ayez un bon contrat qui contient toutes les ententes et la garantie. N'hésitez pas à rapporter tout mauvais fonctionnement et si la correction n'est pas apportée, portez le cas à la connaissance de la Corporation des maîtres mécaniciens en tuyauterie du Québec, à la Corporation des maîtres électriciens du Québec ou à l'Office de la protection du consommateur du Québec.

Des crosses de fougère à deux pas de Québec

page C-3

Céline Martin tient parole en publiant "ses" recettes

page C-3

Le Tarot pourrait devenir un outil psychologique

page C-8

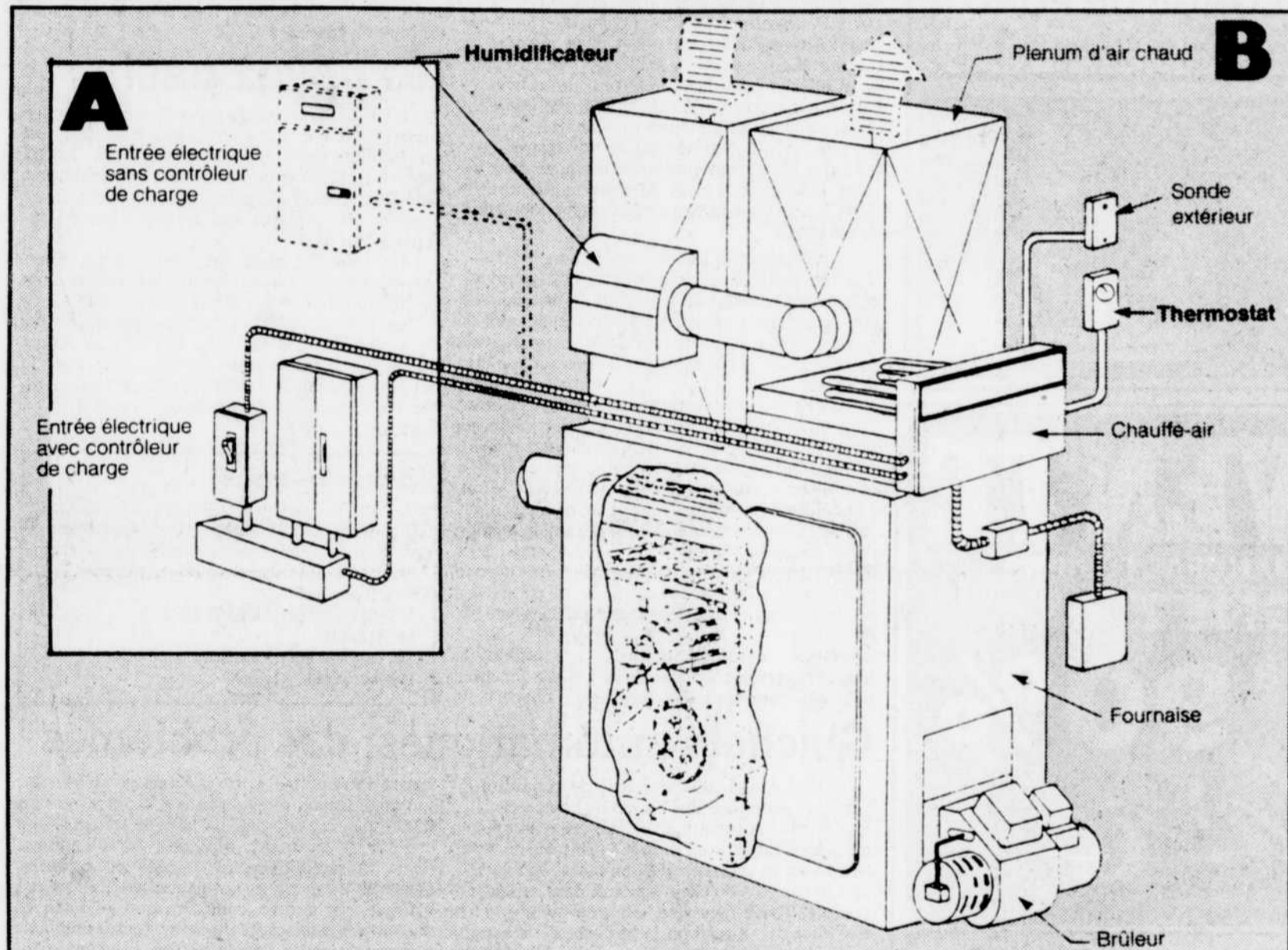

La bi-énergie, un gâteau de \$128 millions en deux ans pour les spécialistes en chauffage que les électriciens revendiquent pour la partie des travaux du cadre A à gauche et les maîtres mécaniciens en tuyauterie pour la section B, à droite.

Chantelle PARIS

Une douce discrétion

Référence 166: Tamaris
Noblesse et qualité des matières, soin des finitions.
Grandeurs: B, C, D — 32 @ 38
Couleurs: blanc, nu et champagne.
Avec armature.
Disponible dans tous les bons magasins.

SAINT-HILAIRE Inc.
Distributeur exclusif au Canada
1100, Chemin du Golf, Ile des Soeurs, Montréal, (Québec) H3E 1H4

DEMANDES

JUSQU'AU 31 MAI

HOMMES ET FEMMES AVEC EMBONPOINT

POUR PARTICIPER À UN PROGRAMME DE PERTE DE POIDS

Si vous avez 10 livres ou plus à perdre, que vous êtes en bonne santé, que vous avez un désir sincère de perdre du poids et que vous désirez rester mince. Le programme de la Clinique de contrôle de poids permanent est un nouveau programme rapide et médicalement sûr.

30% de rabais jusqu'au 31 mai sur tous nos programmes



PERDEZ 7 à 15 lb LA PREMIÈRE SEMAINE
3 à 7 lb LES SEMAINES SUIVANTES
SANS PROTEINES LIQUIDES
SANS VOUS SENTIR AFFAMÉ
SANS EXERCICES
SANS MÉDICAMENTS DANGEREUX
Vous verrez des résultats fantastiques dès les premières visites
CE PROGRAMME N'EST PAS GRATUIT
Les pertes de poids diffèrent comme les gens diffèrent

CLINIQUE DE CONTRÔLE DE POIDS PERMANENT

ouvert de 8 h à 19 h, du lundi au vendredi

2600, boul. Laurier
Complexe Centre-ville
Sainte-Foy 659-4596

(2e étage, près d'Entrain)
MONTREAL — TORONTO
HALIFAX — REGINA
WINNIPEG — HAMILTON

3^{ème} année consécutive



jusqu'au 20 juin
PEPSI GRATUIT
AVEC
UNE Belle PIZZA GARNIE

Tous les jours jusqu'au 20 juin au Coq Rôti etcetera

Comptoir et livraison seulement

Obtenez 1 bouteille de Pepsi à l'achat d'une petite pizza garnie

Obtenez 3 bouteilles de Pepsi à l'achat d'une moyenne pizza garnie

Obtenez 6 bouteilles de Pepsi à l'achat d'une grande pizza garnie

QUÉBEC, 628-2750
2750, 1^{er} Avenue

SAINTE-FOY, 653-6444
2651, boul. Hochelaga

LORETTEVILLE, 843-3751
347, boul. l'Ornière

LÉVIS, 833-6222
2, route Trans-Canada Est

SAINTE-MARIE (Beauce), 387-6611
(Comptoir seulement)

399, rue Notre-Dame Nord

NOUS... consommateurs



par
**Robert
FLEURY**

Le grossiste en voyages refuse d'accorder le rabais annoncé

L. Gilbert et M. Turcotte, de Québec, achètent un forfait Multitour à destination de Santo Domingo le 11 février, pour départ le 9 mars 1984, auprès de l'agence Azur et Soleil de Sainte-Foy. Or, de retour chez elles ce même jour, elles constatent que Multitour annonce dans l'édition du samedi du SOLEIL du 11 février une grande vente de printemps pour la même destination et la même date de départ, avec une économie de \$80 par personne.

Mmes Turcotte et Gilbert communiquent donc avec l'agent de voyages pour profiter du rabais an-

noncé et ce dernier les avise qu'il communiquera avec le grossiste. Elles demeurent sans nouvelle par la suite mais, à leur retour de voyage, se voient répondre par Multitour qu'il n'est pas question de leur faire profiter du rabais.

Dans sa lettre de réponse, la représentante du service à la clientèle de Multitour écrit ce qui suit: "Les spéciaux publiés dans LE SOLEIL sont décidés à la dernière minute. Votre agent de voyages n'était donc pas au courant lors de votre réservation car il en prend connaissance dans le journal en

même temps que les clients".

Puis en guise d'explication, elle ajoute ce qui suit: "Vous est-il déjà arrivé d'acheter des vêtements dans un grand magasin et que la semaine suivante ces mêmes articles soient en spécial? Sûrement, le magasin ne vous rembourserait pas la différence entre le prix payé et le spécial. C'est pour cette même raison que nous ne pouvons accéder à votre demande de remboursement".

J'ai communiqué avec la représentante de Multitour qui s'est montrée très réticente à converser avec Nous... Consommateurs et a

refusé de changer quoi que ce soit à sa décision, répétant la même argumentation.

De son côté, l'agent de voyages des clients, M. Tremblay, de Azur et Soleil, trouve mesquine l'attitude du grossiste. En effet, de nombreux transporteurs, tels Wardair et Air Canada, font bénéficier les clients de rabais lorsque annoncés après coup. L'agence possède déjà un contentieux avec ce grossiste sur un autre sujet bien qu'elle n'ait pas de plaintes quant aux destinations de Multitour. Selon M. Tremblay, les clientes seraient bien

avisées de s'adresser à la cour des petites créances pour leur réclamation. Ce dernier a également confirmé au SOLEIL ne pas avoir été avisé "autrement que par le journal" à ce moment-là, ne recevant un avis qu'une semaine plus tard.

J'ai également vérifié avec la direction du contentieux de l'Office de la protection du consommateur, et pour Me Jean-Louis Renaud, il ne fait aucun doute que si les clientes ont réservé leur voyage le même jour ou par la suite, que le grossiste est dans l'obligation d'accorder le rabais concerné. Si la réservation s'était faite avant, il n'aurait pas été obligé de le faire.

Selon Me Renaud, le marchand est lié par les dispositions des articles 41 et 224 de la loi de protection du consommateur qui sti-

pulent qu'un bien ou service doit être conforme à la description qu'on en fait dans des écrits publicitaires.

Quant à l'argument des grands magasins qui n'accordent pas de réductions "après coup", il est des plus boiteux car la situation est différente d'une part, et d'autre part, s'il s'agit d'une mise de côté, d'une réservation, d'une altération et que le vêtement concerné n'est pas encore livré au client, la plupart des grands magasins qui pratiquent la satisfaction garantie accordent le rabais sans discussion.

Chose certaine, le grossiste Multitour devrait sans doute améliorer son sens de l'éthique. Quant aux clientes, elles seraient bien avisées de s'adresser à la cour des petites créances si une mise en demeure définitive ne leur donne pas raison.

BOUCHERIE Variété

Notre spécialité fondue chinoise

TOURNEDOS

4 onces
intérieur de ronde

22\$ la boîte de 24

BOSTON

(surlonge désossé)
environ 12 lb
coupé et emballé sans frais

2⁰⁹ lb

BOEUF HACHÉ

maigre - frais
en sac de 10 lb

1⁷⁹ lb

Nous nous réservons le droit de limiter les quantités.

T-BONE

longe courte
D-1 et C-1
Coupé à votre goût
et emballé sans frais (env. 25-30 lb)

1⁸⁹ lb

LONGE DE PORC

(fraîche) environ 12 lb
coupée à votre goût et emballée sans frais, idéal pour B.B.Q.

1⁶⁹ lb

628-3225

Jusqu'à épuisement de la marchandise, aucune vente aux marchands.

CUBES À BROCHETTES OU FONDUE

Quantité désirée

2⁷⁹ lb

CREVETTES DE MATANE

décortiquées
de qualité #1 en vrac

5⁹⁷ lb

JAMBON CUIT 1.79 lb PAIN DE POULET 1.29 lb

Produits Lesters
Quantité désirée
2 lb max. si tranché
Plusieurs autres spéciaux en magasin

amène les ami(e)s

OUVERT 7 JOURS 7250, Henri-Bourassa, Charlesbourg
9h à 21h (voisin de St-Hubert). Facilités de stationnement à l'arrière.

Une annulation de voyage que l'on rembourse finalement... sans fournir d'explications!

L.P., du comté de Portneuf, aura une surprise très bientôt lorsqu'elle recevra un montant avoisinant \$1,200 en remboursement d'assurance pour une annulation de voyage alors que toutes ses démarches avaient été vaines jusqu'ici.

L.P. effectue une réservation de voyage le jour même qu'elle subit un examen médical de routine et tout va bien, sauf que l'on se ravise pour lui signifier qu'elle devrait subir une intervention chirurgicale rapidement car l'on s'interroge sur la nature d'une tumeur décelée dans un sein, ce qui perturberait le voyage, compte tenu que l'intervention doit se produire dans les jours précédant la date de départ. Elle annule donc son voyage et demande le remboursement de ses billets.

Or, l'American International Companies de Toronto commence à rembourser puis se ravise, affirmant que l'état de L.P. était stable, que son état de santé n'a pas changé depuis le moment de sa réservation et qu'elle n'avait pas consenti, pas à réserver si elle avait des doutes sur son état de santé.

S'ensuivit une correspondance où L.P. tenta de prouver que c'est une décision des médecins sur le moment de cette intervention, par mesure de sécurité, qui fit retarder le voyage et qu'elle était de bonne foi lorsqu'elle a fait sa réservation, sinon elle ne l'aurait pas faite, c'est bien évident.

A la compagnie d'assurance, on a mis en doute sa parole, tout comme le témoignage écrit d'experts médicaux, sous prétexte qu'un proche parent était lui-même médecin. Or, ce n'était pas ce dernier qui avait fait l'examen ni porté de diagnostic!

Nous... consommateurs a communiqué à plusieurs reprises avec la direction des sinistres pour AIC pour avoir des explications concernant

ce refus mais on ne voulait pas discuter du cas à moins que j'achemine mes questions par écrit, ce que j'ai refusé, exigeant qu'on me dise pourquoi on refusait d'indemniser L.P.

Finalement, et sans aucune explication, AIC a décidé de rembourser L.P., à la suite d'une révision du dossier.

Ne payez pas!

L'OPC met en garde les consommateurs qui auraient un compte en souffrance auprès des compagnies montréalaises **Rénovation Impro Ltée** et la **Maison de scellement et ventilation 2000 Inc.** d'éviter de payer les créanciers, fournisseurs ou employés qui tentent ainsi de récupérer leur dû.

En effet, le paiement d'un compte à un créancier non reconnu pourrait vous mettre dans l'obligation d'avoir à payer de nouveau! Cette compagnie qui vendait des échangeurs d'air pour les victimes de la MIUF a fait faillite. Avant d'acquiescer votre compte, vérifiez donc avec le bureau régional de l'Office de la protection du consommateur où l'on prendra votre cas en main, nous assure-t-on.

Ecrivez-nous

Vous pouvez écrire à NOUS... CONSOMMATEURS (S.V.P. n'appellez pas) en fournissant les pièces justificatives et un bref résumé de votre cas ou de vos questions à l'adresse suivante:
NOUS... CONSOMMATEURS LE SOLEIL
390 est, rue Saint-Vallier
Québec, Qué. G1K 7J6

Guichets automatiques: cas problèmes

Deux Américains viennent de connaître diverses expériences plus ou moins heureuses avec leur guichet automatique. D'abord une citoyenne du Massachusetts qui puisait \$10 dans son compte s'en est vu remettre \$800 en billets de vingt \$... soit 10 fois plus qu'elle n'en avait dans son propre compte! Toute heureuse, elle s'en est allée chez elle fêter ça... quand un haut cadre de la banque est venu réclamer son dû quelques heures plus tard. C'était trop beau pour durer!

De son côté, un citoyen de Dallas s'est vu

forcer de remettre sa carte bancaire et dévoiler son code par un individu sans scrupules, puisant \$500 dans son compte. La banque refuse de lui créditer ce montant, alléguant qu'il s'agissait d'une transaction normale comme tout ce qui se fait dans les guichets automatiques. La Réserve fédérale, par contre, considère que les banques doivent indemniser les victimes d'actes criminels commis dans les enceintes des guichets automatiques. L'affaire n'a pas encore été tirée au clair.

Fédération de consommateurs du Québec opposée à l'ouverture des magasins le dimanche

Il ne faut pas que le gouvernement permette l'ouverture des magasins le dimanche, parce que cette mesure va faire augmenter les prix, tout en favorisant la surconsommation des ménages.

Voilà l'attitude adoptée par la Fédération nationale des associations de consommateurs du Québec (FNACQ), relativement au projet de loi 59 dont s'apprête à débattre l'Assemblée nationale.

Ce projet vise à modifier les heures d'affaires le dimanche, ce qui est inacceptable, selon la FNACQ, parce que l'étalement sur sept jours des heures d'ouverture aura pour effet d'augmenter les coûts des entreprises. Coûts qui se répercuteront inévitablement, selon elle, sur les consommateurs et les consommatrices.

La mesure arrive à un mauvais moment, d'après la fédération, qui croit que la libéralisation du commerce le dimanche va par ailleurs favoriser la surconsommation de biens, "parce que cette mesure permet d'associer deux réalités, soit le loisir et l'achat de biens".

La FNACQ note en particulier qu'une augmentation de la consommation le dimanche provoquera une plus grande utilisation des guichets automatiques par les consommateurs, provoquant, de ce fait, une diminution de l'épargne des ménages ou encourageant leur endettement.

La fédération ne croit pas, par ailleurs, que les travailleurs y trouveront tellement leur avantage, parce qu'il lui apparaît certain que "les patrons feront tout pour réduire au minimum les avantages sociaux que pourrait procurer à certains le temps de travail supplémentaire".

La FNACQ recommande, en conséquence, au gouvernement québécois d'augmenter les amendes, afin de décourager les entreprises qui violent la loi actuelle et elle veut qu'un comité consultatif représentant les milieux concernés, dont celui des consommateurs, soit créé afin de conseiller adéquatement le ministre de l'Industrie, du Commerce et du Tourisme, M. Rodrigue Biron, sur toute cette question.

SAQ: un franc succès le dimanche

MONTREAL (PC) — Ouverte le dimanche depuis trois semaines, une succursale de la Société des alcools du Québec (SAQ) de Laval semble connaître un franc succès auprès des consommateurs. Cette succursale est ouverte le dimanche à titre expérimental.

D'après son directeur, M. Alain Lamarre, il s'agit de la première expérience du genre à être tentée par la SAQ.

"Jusqu'à maintenant, ça marche très bien, affirme M. Lamarre. Le dimanche est notre meilleure journée après le samedi, même si peu de gens sont au courant que nous sommes ouverts."

M. Lamarre ignore la durée du projet, mais

devant le succès remporté au cours des trois derniers dimanches, il aimerait bien que la succursale reste ouverte sept jours sur sept. "Nous voulons offrir un service différent à nos clients, dit-il".

M. Lamarre n'est cependant pas convaincu que tous les magasins de la SAQ auraient intérêt à ouvrir leurs portes le dimanche.

"Nous sommes situés dans un centre commercial où toutes les boutiques qui nous entourent sont ouvertes le dimanche. Il y a donc beaucoup de gens qui circulent ici et qui s'arrêtent pour faire des achats. Je ne suis pas certain qu'une succursale située dans un endroit moins fréquenté aurait autant de succès le dimanche", souligne-t-il.

SUPER VENTE

DIRECTEMENT DES MANUFACTURIERS
EPARGNEZ

DE 10% à 90%

chez Téléphone

Personne ne vend moins cher... personne ne vend autant

TAPIS A LIQUIDER

- 1450 v.c. tapis commercial 2 tons, endos caoutchouté. Balance d'un gros contrat de maisons modèles.
Prix sugg.: 10,99\$ v.c.
- 850 v.c. tapis ciselé. Idéal pour chambre et salon.
Prix sugg.: 10,99\$

UN SEUL PRIX

CÉRAMIQUE

Céramique à plancher 8" x 8". Choix de couleurs.
Spécial 1⁶⁶ v.c.

59^c p.c.

A partir de Plus de 20 000 pl. car. en stock.

CARPETTES

Couleurs variées. Grandeurs 2' x 3', 3' x 5', 6' x 9' et 9' x 12'

Spécial à partir de

39⁹⁹ v.c.

PRÉLARTS

Sans cirage, le plus grand choix à Québec, différents motifs, différentes couleurs. Valeur régulière jusqu'à 22,99\$ v.c.
Prix "Ti-frère" à partir de

3⁹⁹ v.c.

TAPIS GAZON

Beau tapis style gazon, idéal pour le balcon, aux abords de la piscine, etc.
Prix sugg. jusqu'à 24,99\$ v.c.
Spécial à partir de

3⁷⁹ v.c.

TAPIS À MOTIFS

Envers caoutchouté, 100% nylon très dense, beau choix de couleurs.
Prix sugg. 14,99\$ v.c.

8⁹⁹ v.c.

TAPIS SAXONY UNI

Choix de plusieurs couleurs, endos de jute. Idéal pour chambre et salon.
Prix suggéré 17,99\$ v.c. SPÉCIAL

7⁹⁹ v.c.

COUPONS DE TAPIS

Un choix incroyable. Faut le voir pour le croire. Tout l'inventaire baissé à 1/2 prix! Grandeur jusqu'à 12' x 19'

50%

215, boulevard Hamel (face à l'hôpital Christ-Roi) - 681-6023

On peut cueillir des crosses de fougères aux portes de Québec

par Robert FLEURY

Même si leur saison tire à leur fin, on trouve encore des crosses de fougère dans la région de Québec, aux portes de Québec même si vous déambulez le long des rivières, sur les terrains marécageux ou vierges où se profilent à l'horizon les gratte-ciel de la capitale.

"A Ottawa, c'est déjà terminé mais dans les Maritimes, au Nouveau-Brunswick surtout, ça commence", explique Jocelyne Frenette, conseillère en alimentation d'Agriculture Canada, à Ottawa.

Pour ma part, j'en ai bouffé, fraîchement cueillies et délicieusement apprêtées à la

sauce hollandaise (jaune d'oeuf, beurre, citron...) par des amis, à en perdre l'appétit pour ce qui devait suivre l'entrée!

Et, hier après-midi, pour illustrer ce reportage, j'en ai trouvé, retardataires, à 10 minutes du centre-ville, au nord du boulevard de la Capitale, près de Du Vallon, pendant que les pousses d'hier étaient déjà devenues fougères près de la rivière Du Berger.

Dans les régions montagneuses, côtières, de la plaine de Bellechasse au Bas-du-Fleuve, on en trouve encore beaucoup, là où la neige tarde à partir.

Les crosses de fougère

sont appelées, à tort, têtes de violon, à cause de leur ressemblance avec la tête de cet instrument. On les cueille très tôt, encore enroulées, à peine sorties du sol, encore enveloppées d'une membrane brunâtre qu'il faut enlever au lavage.

"Certains utilisent un séchoir à cheveux, en position air froid, ou même la sortie d'air inverse d'une balayuse pour les nettoyer après les avoir lavées et lavées à l'eau froide", de dire Mme Frenette.

C'est la fougère-à-l'autruche que l'on cueille pour la consommation, et non le pétridium des aigles (que des mauvaises langues affirment

cancérigènes, mais elle est plus âcre de toute façon): la fougère-à-l'autruche est facile à reconnaître en ce qu'elle croit en groupe, et non toute seule comme l'autre. Les crosses de fougère ne poussent qu'à l'état sauvage, aux abords des cours d'eau, des forêts, dans les endroits humides de préférence. A cette période de l'année, si on observe le sol avec attention, elles se découpent facilement avec leur couleur vert tendre sur des herbes sèches et des brindilles.

"Elles se congèlent facilement si vous les blanchissez deux minutes à l'eau froide", conseille Mme Frenette, si vous ne savez que

faire de l'énorme quantité que vous avez amassée lors d'une randonnée. Si vous n'en avez pas le temps, et si vous les préférez déjà toutes cueillies, plusieurs épiceries et kiosques de fruits et légumes les offrent à des prix variant de \$5 à \$8 le kilo.

"Elles sont très en demande, très populaires", de dire un employé d'un kiosque à fruits et légumes. Inutile de dire que les cueilleurs d'occasion trouvent ainsi facilement preneur.

"C'est un légume assez riche en vitamine "C", indique Jocelyne Frenette. Appartenant à la famille de l'asperge, sa saveur s'y apparente

un peu d'ailleurs, une saveur un peu plus forte, de terroir, qui ne ressemble à rien d'autre en fait.

"On peut aussi la manger crue, marinée, avec une sauce vinaigrette, mais Agriculture Canada n'a pas encore terminé la mise au point de ces recettes", de dire Mme Frenette.

Entre-temps, essayez-les donc cuites, préalablement bouillies jusqu'à tendreté, de 6 à 10 min., revenues au beurre fondu et au citron; au parmesan, ou encore, gratinées au four; ou sautées avec des champignons, des carottes râpées, du basilic, de l'ail et du jus de citron, ainsi que le suggère enfin Agriculture Canada.



Les crosses de fougères doivent être cueillies à peine sorties de terre, avant qu'elles ne se déroulent, la membrane brunâtre les recouvrant encore partiellement.

Suggestions de recettes

Crosses de fougères sautées

Ingédients
625 ml de crosses de fougères (environ 500 g)
250 ml de champignons tranchés
50 ml de carottes râpées
25 ml de beurre ou margarine
2 ml de jus de citron
1 ml de basilic
1 ml de sel
Pincée de poivre
1 gousse d'ail, écrasée

Mélanger tous les in-

grédients et sauter jusqu'à ce que l'oignon soit transparent. Couvrir et cuire jusqu'à ce que les crosses de fougères soient tendres (environ 8 min). Ajouter de l'eau au besoin. 4 portions de 125 ml.

Crosses de fougères congelées: employer 1 paquet (300 g) de crosses de fougères congelées. Les décongeler et les égoutter avant l'emploi.

Crosses de fougères bouillies

Ingédients
700 g de crosses de fougères
2 ml de sel
500 ml d'eau bouillante

Enlever la partie brune des tiges et des crosses et bien rincer à l'eau courante. Ajouter les crosses de fougères et le sel à l'eau bouillante. Couvrir et amener à

ébullition. Réduire le feu et mijoter jusqu'à ce que les crosses de fougères soient tendres (environ 8 min). 6 portions.

Apprêt suggéré: mélanger 15 ml de beurre fondu et 10 ml de jus de citron. Bien mélanger aux crosses de fougères.

Crosses de fougères au parmesan

Ingédients
700 ml de crosses de fougères
2 ml de sel
500 ml d'eau bouillante
50 ml de beurre
50 ml de farine
375 ml de bouillon de poulet
2 ml de jus de citron
40 ml de fromage parmesan

Ajouter les crosses de fougères et le sel à l'eau bouillante. Couvrir et amener à ébullition. Réduire le feu et

mijoter pendant 8 min. Faire fondre le beurre. Incorporer à la farine. Ajouter graduellement le bouillon de poulet et le jus de citron. Remuer et mijoter jusqu'à consistance lisse et épaisse. Ajouter 25 ml de fromage parmesan. Dans un plat de 1 l, graissé, disposer en étages les crosses de fougères et la sauce, en terminant avec la sauce. Saupoudrer le reste du fromage. Cuire sur le grill pour dorer. 6 portions de 125 ml.



Les crosses de fougères comestibles sont celles qui croissent en groupe, et non individuellement. On les trouve surtout dans les terrains humides, en bordure des forêts, des rivières, à l'est et au nord de Québec à cette époque-ci de l'année.

Publication d'un livre de recettes Céline Martin répond au désir de ses lecteurs



Notre collaboratrice Céline Martin, du ministère de l'Agriculture, des Pêcheries et de l'Alimentation, n'était pas peu fière de présenter son livre Cuisiner avec les produits du Québec, publié chez Starké, 250 recettes inspirées de sa participation à Les petits dîners de Céline Martin et Nourrir le Québec.

par Robert FLEURY

"Oui je suis gourmande, j'aime ça bien manger."

Céline Martin n'a guère besoin de présentation, les lecteurs du SOLEIL sont, en effet, familiers avec sa plume et surtout sa cuisine, depuis plus de deux ans. Elle vient de publier un nouveau livre de recettes, le premier chez un éditeur privé, CUISINER AVEC LES PRODUITS DU QUEBEC chez Starké (\$14,95), un livre très beau et surtout très pratique, à forte reliure spirale, d'un format facile à consulter tout en cuisinant.

"La plupart des recettes publiées avaient déjà fait l'objet d'une diffusion dans les pages de Consommation du SOLEIL et dans Nourrir le Québec: j'en ai rajouté de mon cru", explique Mme Martin qui répond ainsi à un désir maintes fois répété de la part de ses lecteurs et lectrices, auditeurs et auditrices: un livre de recettes de Céline Martin!

Conseillère

En fait Mme Martin avait déjà publié et réédité, chez l'éditeur officiel, Agro-Délices à plus de 100.000 exemplaires, au fil des années, maintenant épuisé.

"Je suis d'abord une conseillère en économie familiale", dit Céline Martin, une "fille du gouvernement" comme on l'a dit pendant des années dans cette vaste région qui s'étend de Québec au Bas-du-Fleuve, où Céline a oeuvré en des temps différents.

"Nous enseignions le tissage, le tricot, la cuisine", dit-elle. Mais elle a toujours préféré, et de beaucoup, la cuisine où elle excelle.

Son livre regroupe plus de 250 recettes pour tous les jours ou pour des occasions spéciales, utilisant de préférence des produits d'ici, surtout quand ils sont disponibles à l'état frais en saison, des recettes qu'elle veut faciles à faire et économiques.

"Je m'amuse avec le poisson, c'est pas possible", dit-elle en riant. "Même une simple salade, il y a toujours moyen de la faire bonne, variée, avec une touche personnelle." Céline ne peut d'ailleurs s'empêcher d'y ajouter son grain de sel. "Il faut que ce soit personnel. Pour moi, faire de la cuisine, c'est faire de l'art culinaire."

Pionnières

Céline Martin définit sa cuisine comme américaine, nord-américaine dans son inspiration, utilisant des produits d'ici, sans sauces ultra-sophisticquées et tout le tralala qui ont trop souvent accompagné les cuisines lourdes de l'autre continent.

Elle a beaucoup d'admiration pour des femmes comme Jehanne Benoit et Françoise Gaudet-Smet qui ont un peu agi comme des pionnières en donnant à la cuisine québécoise une envergure internationale... et beaucoup fait pour transmettre leurs connaissances et leurs expériences à des milliers et

même des millions de Québécois et Québécoises.

Le livre de Céline regroupe ses recettes favorites par catégories telles que entrées, potages, salades... et elles sont évidemment publiées en métrique.

"Depuis le temps, et c'est tellement facile à utiliser, qu'on n'a vraiment plus d'excuses à ne pas utiliser des mesures internationales. Tout ce qu'il faut, ce sont des cuillères à mesurer et une tasse graduée."

En région

Les recettes de Céline utilisent des ingrédients disponibles dans toutes les régions, sans avoir à se rendre chez un épicer spécialisé. "Je me dis toujours: il faut que les consommateurs qui résident dans les régions éloignées des grands centres puissent cuisiner aussi facilement que ceux des grandes villes." Céline a fait les régions et visité les groupes de femmes, les fermières surtout durant des années, et le fait encore à l'occasion pour le ministère de l'Agriculture, des Pêcheries et de l'Alimentation, son employeur.

Beaucoup de produits sont sous-utilisés et pourtant en abondance, nutritifs et économiques: le poisson, les abats, l'agneau, le porc... il suffit souvent d'innover en puisant dans de nouvelles recettes et présentations. Et c'est pourquoi un livre comme CUISINER AVEC LES PRODUITS DU QUEBEC de Céline Martin est aussi utile.

CONSUMMATION

Installation des systèmes biénergie Chacun veut sa part du gâteau

par
**Vianney
DUCHESNE**

Deux jugements de cour accordent l'exclusivité de l'installation de la biénergie aux maîtres mécaniciens en tuyauterie, pour la partie du chauffe-air d'adjonction, mais la Corporation des maîtres électriciens recommande aux consommateurs de faire appel à un membre

de son groupe comme maître d'oeuvre.

Cette situation illustre à quel point le marché de la biénergie représente un gain appréciable pour les spécialistes en système de chauffage. Avec un coût moyen de \$1.600 par transformation et un total de 80.000 conversions en deux ans, c'est un gâteau de \$128 millions que se sont partagé les entreprises

spécialisées en chauffage.

D'ailleurs, M. Gervais Allen, qui s'est penché sur cette question pour la Corporation des maîtres mécaniciens en tuyauterie, a admis au SOLEIL que ce nouveau débouché a permis à plusieurs entreprises de "passer à travers la crise". Par contre, a-t-il ajouté, le consommateur y a trouvé son profit aussi bénéficiant

alors d'un système de chauffage mixte pour aussi peu que \$150 et parfois moins.

Bien sûr, chacun veut sa part: la partie qui consiste à installer le chauffe-air d'adjonction et les modifications au système de chauffage devraient relever de la compétence d'un maître mécanicien en tuyauterie et le branchement électrique de celle d'un maître électricien.

M. Allen voit les avantages pour les consommateurs beaucoup plus du côté de la flexibilité du système de chauffage que de l'économie. "Il n'y a pas de preuve formelle ni de statistiques précises quant aux économies réelles, dit-il. Il est difficile d'avoir une opinion exacte. Il faudrait peut-être un sondage scientifique auprès des convertis, mais qui paierait la note?"

Chose certaine, selon lui, ça rapporte principalement à Hydro-Québec. Par contre, le gouvernement fédéral y trouve son compte aussi en ayant moins de pétrole importé à subventionner.

Des problèmes? Le principal c'est le consommateur qui, dans 95 pour 100 des cas voit d'abord les subventions et non le côté technique des modifications à apporter à son système de chauffage. Le fait de chauffer au mazout et à l'électricité avec une même fourniture ne comporte pas de problème quand le travail est bien fait. Si bien qu'à la corporation on n'a reçu que trois plaintes officielles.

M. Allen tient cependant à mettre les propriétaires en garde contre les installateurs qui préconisent trop facilement, selon lui, le choix de plinthes électriques quand la fourniture peut jouer encore adéquatement son rôle.



Des modifications au système de chauffage peuvent permettre d'en tirer le maximum d'efficacité lors de l'utilisation du mazout comme source d'énergie.

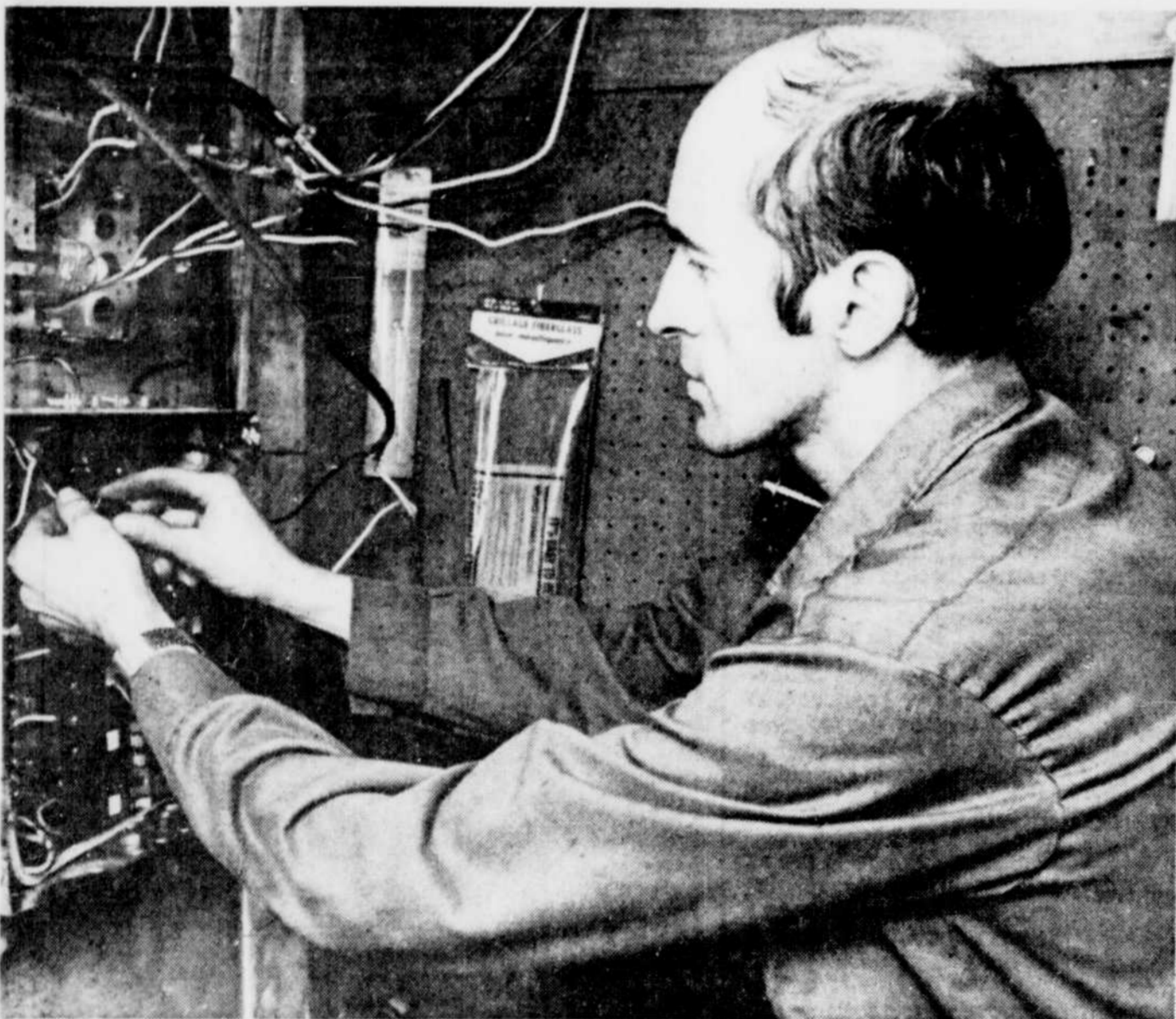

Le Soleil, Jean-Marie Villeneuve

Entrée électrique

A la Corporation des maîtres électriciens du Québec on insiste sur la capacité de l'entrée électrique: "En ajoutant un système de chauffage électrique aux usages ordinaires de l'électricité d'un bâtiment, il devient nécessaire dans la plupart des cas d'augmenter le calibre du branchement", y dit-on. La corporation recommande pour toute habitation unifamiliale un branchement de 200 ampères lors d'une transformation à la biénergie pour une plus grande fiabilité.

Une économie si...

Les consommateurs doivent en principe économiser de 10 à 15 pour 100 du coût de chauffage de leur maison en optant pour la biénergie, mais c'est à eux de s'assurer que les modifications à leur système de chauffage sont adéquates.

A Hydro-Québec, on "responsabilise" tellement le propriétaire que d'ici quelques semaines on mettra à sa disposition toute l'information nécessaire pour lui permettre de vérifier la compétence de l'installateur. Après deux ans et 80.000 conversions...

Et malgré ce bon bout de chemin, Hydro-Québec ne peut avancer de chiffres

précis concernant des économies vérifiées "sur le terrain" avec un système de chauffage à la biénergie. Un des porte-parole de la société d'Etat a été clair là-dessus au SOLEIL: les tests d'efficacité sont calculés à partir de pourcentages d'efficacité généralement acceptés par toute l'industrie et non à partir d'expériences vécues.

C'est ainsi, d'expliquer M. Yves Tessier, qu'on évalue l'économie entre 10 et 15 pour 100 au prix actuel du mazout. On ne pourrait, selon lui, prétendre établir une moyenne en se basant sur quelques cas précis parce que les ha-

bitudes de consommation d'énergie risquent trop de varier d'une saison à l'autre pour une même famille.

C'est rentable

Même si l'économie ne semble pas phénoménale, M. Tessier estime que c'est rentable pour le consommateur dans le cas où il retire toutes les subventions. Quant à Hydro-Québec, il lui faut seulement deux ans pour récupérer en gains la somme consentie pour s'attirer un nouveau client.

Il faut dire que cette nouvelle clientèle arrive à point pour consommer au bon moment un surplus d'énergie qui, autrement, retournerait à la nature. Avec les 80.000 nouveaux clients, ce sont des revenus additionnels de quelque \$48 millions par année en jeu pour Hydro-Québec.

De plus, d'expliquer M. Tessier, le programme d'économie d'énergie qui accompagne celui de la transformation des systèmes de chauffage permet de réduire la consommation. Au bout de la ligne, on y gagne encore par le fait que la société d'Etat peut reporter alors à plus tard la construction de barrages qui, autrement, auraient été nécessaires plus tôt.

Des problèmes normaux

Des problèmes? Oui, d'admettre M. Tessier tout en ajoutant immédiatement que c'est dans une proportion très minime. Si minime, selon lui, que c'est normal. Il déclare qu'un comité spécial s'est penché là-dessus et qu'il s'est rendu compte que l'origine des troubles provenaient presque toujours d'une mauvaise installation.

"Nous avons regardé tous les problèmes techniques, a-t-il dit au SOLEIL, et rien n'indique actuellement des ennuis de cet ordre si le système a été bien installé. L'installation est un facteur très important et nous n'avons aucun pouvoir sur les installateurs."

Dans bien des cas, selon lui, le consommateur relie à la biénergie un problème qui provient en fait d'une autre origine et qui affectait déjà son système de chauffage avant les modifications.

Le magasin d'aubaines

EN SOLDE 24-25-26 MAI 1984
NOUS NOUS RÉSERVONS LE
DROIT DE LIMITER LES QUANTITÉS.

PRÉSENTE LES PRODUITS K-GRO

ÉPANDEUSE À ACTION ROTATIVE
27⁷⁷ ch

LAWN FOOD ENGRAIS POUR GAZON 24-4-4

10 kg sac
6⁹⁹ ch

WEED & FEED ENGRAIS-HERBICIDE 24-4-4

10 kg sac
7⁹⁹ ch

VITAGRO 7-7-7

15 kg sac
3⁴⁹ ch

ENGRAIS 'K-GRO' POUR PELOUSE

Haute teneur en azote permet un verdissement rapide et qui dure grâce à la libération lente d'une partie de l'azote provenant d'urée enrobée de soufre.

ENGRAIS/HERBICIDE À PELOUSE 'K-GRO'

Pour une plus belle pelouse! Le 2,4D tue les mauvaises herbes à feuilles larges et l'engrais donne une pelouse bien touffue.

ENGRAIS À PELOUSE 'VITAGRO'

Engrais tout-usage donne un gazon plus vert. Contient 7% d'azote, 7% de phosphore et 7% de potasse.

PLACE FLEUR DE LYS - 550, BOUL. HAMEL, QUÉBEC
OUVERT: lundi à mercredi: 9h à 17h30. Jeudi et vendredi: 9h à 21h. Samedi: 8h30 à 17h. Jusqu'à épuisement du stock. Nous nous réservons le droit de limiter les quantités.

PLACE DES QUATRE-BOURGEOIS 999, RUE DE BOURGOGNE, STE-FOY, QUÉBEC
OUVERT: lundi à mercredi: 9h à 17h30. Jeudi et vendredi: 9h à 21h. Samedi: 8h30 à 17h.

Du Vallon vous offre toujours plus!

Plus de gens choisissent Du Vallon... car plus de gens en sortent satisfaits

Tout un service!... Tout le monde en parle!

PLAN DE PROTECTION CHRYSLER

5/80

GRATUIT: Achetez chez Du Vallon et profitez au maximum du plan de protection CHRYSLER, qui vous offre, à l'achat du véhicule CHRYSLER 1984, UNE GARANTIE DE 5 ANS ou 80 000 KILOMETRES sur le moteur, la transmission et le différentiel.

OBTENEZ GRATUITEMENT un abonnement au C.A.P. avec tout achat d'un véhicule neuf de Du Vallon Valable jusqu'au 30 juin 1984

HORIZON 1984
5 portes, arrière ouvrant, moteur 1,6 litre, transmission manuelle, 4 vitesses, dégivreur de lunette arrière électrique, servofrein.

PRIX À PARTIR DE \$6 913
(Transport et préparation en sus)

du vallon

CHRYSLER - PLYMOUTH LTEE

2015 boul. Charest ouest Ste-Foy 687-5510

Choisir, conserver et transformer les fruits et légumes de l'île

Des livres de recettes avaient déjà été conçus concernant les produits de l'île d'Orléans. Mme Carole Shaw (Bernard), Gaspésienne établie à Saint-Jean de l'île depuis maintenant sept ans, mais irlandaise d'origine, a décidé de faire autrement et plus.

Elle vient de compléter la rédaction d'un remarquable ouvrage sur les fruits et légumes de l'île, fruit, c'est le cas de le dire, de deux ans de recherches.

De très belle facture, l'ouvrage contient bien sûr des recettes, mais Mme Shaw a poussé plus loin en indiquant comment choisir, conserver et transformer les fruits et légumes de l'île qui sont finalement les produits d'à peu près tout le Québec.

Mme Shaw et son mari, Nevil Bernard, exploitent une terre de "deux milles de long", connue sous le nom de "Au domaine de l'autocueillette de l'île".

Après avoir mûri son projet, Mme Shaw a décidé de passer aux actes, parce que, explique-t-elle, "les gens ne cessaient de me demander des conseils ou des recettes".

Va pour l'idée de produire un volume, mais la tâche devint vite fastidieuse, quand il fallut se documenter. Les publications ne manquent pas concernant les légumes, mais en ce qui touche les fruits, l'auteure avoue que "c'est plutôt pauvre".

Surtout si l'on veut préciser la valeur nutritive, la valeur calorifique et les propriétés des fruits et donner les conseils pertinents.

Autre moment "pénible" également, il a bien fallu se résoudre à faire un tri des recettes. Quand on retient 27 variétés de légumes, 10 variétés de fruits, en outre de fines herbes, fatalement des choix s'imposent.

"Finalement, tout ce qui se retrouve dans le volume, explique Mme Shaw, à l'exception de

Les fruits et légumes de l'île d'Orléans



Comment les choisir
Comment les conserver
Comment les transformer

Carole Bernard Shaw

Super Carnaval perturbe le commerce de l'alimentation

MONTREAL (PC) — Les succès de Super Carnaval à Québec et la perspective de l'ouverture de deux magasins semblables dans la région métropolitaine, à l'automne, sont "en train de perturber toute l'industrie", indique la firme de courtage Lévesque, Beaubien Inc., dans une analyse percutante sur la guerre des concepts dans l'alimentation au détail du Québec.

La Ferme Carnaval Inc., une filiale ap-

partenant au groupe torontois Burnac Leasold, a mis au point, il y a 18 mois, dans un centre commercial de Beauport, en banlieue de Québec, une nouvelle formule qui combine les concepts du marché public et de l'entrepôt.

Depuis ce temps, la

situation du commerce de l'alimentation au détail semble suffisamment perturbée au Québec pour que Lévesque, Beaubien Inc., qui recommandait depuis deux ans à ses clients d'acheter des actions dans les chaînes alimentaires Loblaw,

Groupe Oshawa et Provigo, leur suggère maintenant de s'en tenir aux deux premières "tant que la situation ne sera pas éclaircie". "Personne ne sait exactement ce qui va se produire, combien de temps dureront les bouleversements ni à quoi ressemblera l'in-

dustrie après. Ce qui semble clair, cependant, c'est que les bénéfices de Provigo et Steinberg resteront en deçà de leur potentiel pour les deux ou trois prochaines années", a expliqué M. Denis Ouellet, analyste chez Lévesque, Beaubien Inc.

l'ail et de l'asperge, nous le produisons ici à la ferme. Nous sommes en pays de connaissances..."

L'ouvrage sera disponible dans les kiosques, dès cette semaine, au coût de \$11.95. La famille Bernard le vend aussi directement à la ferme à \$9.50. C'est plus plaisant, car on aime bien discuter avec le monde!

J'ai trouvé l'appartement de mes rêves... Parce que...

MOI, JE LIS LE SOLEIL TOUS LES JOURS!

abonnement: 647-3333

La lumière sous toutes ses formes pour tous les décors...

SPHÈRE DE LAMPADAIRE
BLANCHE
POUR L'EXTÉRIEUR

Choix de couleurs



Lampes suspendues **44⁹⁵**
Blanc - gris - amande

En polyéthylène incassable
Diamètre 12 po.
Sur poteau d'acier emailé noir (inclus)
L'ensemble **PRIX SPÉCIAL 59⁹⁵**

ENCASTRÉE EXTÉRIEUR
75 watts (ampoule non incluse) **5⁹⁵**

Luminaire Mathieu INC.
(La vente se termine le 23 mai)

PAYEZ et EMPOREZ

1240, boulevard Charest ouest
683-2244

FABRICVILLE

Le plus grand distributeur canadien de tissus et draperies.



VENTE de TISSUS

1 par client(e)
CISEAUX GRATUITS
VALEUR 14\$
aux 175 premiers clients avec achat minimal de 25\$

Prix de vente en vigueur du 23 au 28 mai 1984

NOUVEAU - 60", 30", 15" TOILE POUR CHAISES DE PANTERRE
(plusieurs couleurs unies et rayures) **2⁴⁹, 6⁹⁸**

Poly-coton Sélection spéciale **PERMA-PRESS** **2⁰⁹**
Valeur 3,49 m

DENIM **1⁹⁹**
Echantillon m

MAGASINEZ TOT POUR UN MEILLEUR CHOIX

TOILE MORGANSHELL
dans plusieurs teintes **6⁹⁹**
Rég. 11,98 m

COTONS IMPRIMÉS DELICATS **1⁹⁹**
90 cm **IMPRIMÉS FLEURIS** **1⁴⁹**
m

150 cm FILET **5⁹⁹**
Très à la mode dans plusieurs couleurs. Rég. 7,98 m

115 cm COTONS RAYÉS **2⁹⁹**
Rég. 5,98 m

TOUS NOS COUPONS DE TISSUS ET ECHANTILLONS à 33 1/3% de RABAIS

COLLECTION "DONOVAN" **6⁹⁹**
Rég. 14,98 m

COTONS 150 cm TOILES ASSORTIES **3⁹⁹**
Rég. 6,98 m

TISSUS DE SOIRÉE 115 cm CREPE DE CHINE "ELEGANT" **5⁵⁰**
dans des motifs et couleurs d'été m

115 cm COTON "COUTURIER" **3⁹⁹**
Rég. 5,98 m

115 cm TISSUS A CHEMISIERS **2⁹⁹**
Rég. 5,99 m

115 cm GUINGANS **2⁴⁹**
Plusieurs couleurs et largeurs m

115 cm PURE SOIE IMPRIMÉE **15⁰⁰**
Rég. 27,98 m

150 cm COTON OUATE **5⁹⁹**
Rég. 8,98 m

COUPON COUPON COUPON
Max. 1 coupon par client(e)
PATRONS 2 POUR 1 CUTTERICK & STYLE SIMPLICITY & McCALLS
Achetez 1 patron au prix rég. et obtenez-en 1 d'égale valeur GRATUIT avec ce coupon. En vigueur du 23 mai au 28 mai 1984.

150 cm - Unis et à rayures TISSU POUR COSTUME "TROPICAL" **6⁹⁹**
Rég. 9,98-10,98 m

150 cm RATINE EXTENSIBLE **4⁴⁹**
Rég. 6,98 m

MARQUISETTES POUR DRAPERIES **1⁷⁷**
Valeur 4,98 m

SPECIALS DU SAMEDI

Nouvellement arrivés! TISSUS IMPERMEABLES
en coton crêpe idéal pour vêtements sport et imperméables. **SPECIAL 2⁴⁹**
m

TOILE FRIPEE "BORNEO" **3⁹⁹**
Rég. 6,98 m

PLUSIEURS METRES A 99¢

PROMOTION SPECIALE
Le samedi 26 mai de 9h à 11h
"AIGUISAGE DE CISEAUX"
Nous aiguiserons vos ciseaux au coût de 3,00\$ chacun; appelez-nous pour plus de renseignements.

EN VIGUEUR SAMEDI SEULEMENT TOUS NOS ACCESSOIRES DE COUTURE
Boutons - fermetures-éclair - garnitures, etc. **à 25% de rabais**
Aucune limite

PLACE LAURIER 651-3489

3e NIVEAU VOISIN DE LA BAIE

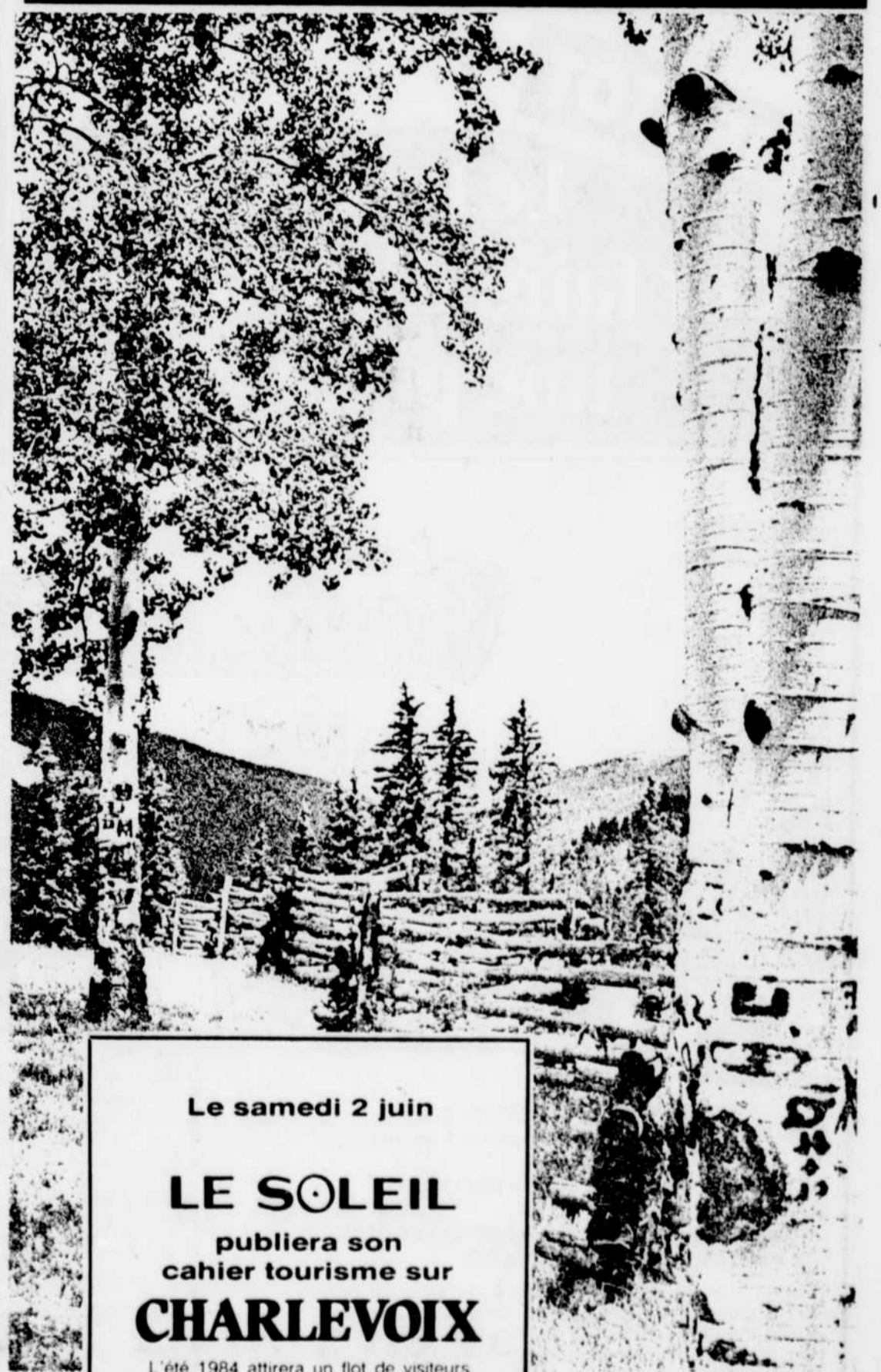

Le samedi 2 juin

LE SOLEIL publiera son cahier tourisme sur CHARLEVOIX

L'été 1984 attirera un flot de visiteurs dans Charlevoix. Pour les aubergistes, restaurateurs, artisans et autres, ce sera l'occasion d'accueillir tout un monde!

Profitez de ce cahier pour annoncer vos services et produits.

Pour plus de détails, contactez Pauline Simard, représentante à la publicité, à 647-3435.

Date limite pour réservations d'espaces: le vendredi 25 mai 1984.

Essai de la Daytona Turbo 1984

par l'Automobile et Touring Club du Québec (collaboration spéciale)

Une sportive qui promet

Deux éléments favorisent la création et l'introduction de la Chrysler Daytona: l'amélioration notable de la situation financière de Chrysler et la forte demande des consommateurs pour des voitures performantes. De plus, aujourd'hui, conduire un bolide ne suffit plus; cela doit se faire avec confort et économie. C'est donc un nouveau défi pour les constructeurs.

Les larges portières devraient faciliter l'accès à l'intérieur, mais le toit bas complique malheureusement les choses. Les sièges avant sont très confortables et celui du conducteur possède de multiples ajustements permettant de jouir d'une excellente position de conduite. Chapeau au concepteur des sièges. Pour accéder aux sièges arrière, assez confortables, il faut être souple et précis. Naturellement, l'espace pour la tête et les jambes y est limité. La visibilité est assez bonne, sauf de ¼ arrière où les plis du toit la limite. Par temps ensoleillé, il

arrive que le dessus du tableau de bord produise passablement de reflets sur le pare-brise, créant une situation peu souhaitable et agaçante.

Le conducteur bénéficie d'une instrumentation complète, facile à lire et à utiliser. De plus, les personnes souffrant de solitude trouveront un réconfort en la présence de l'ordinateur "parlant" qui contrôle certaines fonctions. La finition intérieure s'avère réussie. On trouve plusieurs espaces de rangement bien situés. Le coffre arrière possède une bonne capacité de chargement, des courroies pour retenir les bagages ainsi qu'un couvre-tonneau amovible. Le hayon un peu lourd requiert une certaine vigueur pour le fermer.

Le moteur 2.2 litres turbo démarre bien et procure suffisamment de puissance sans l'utilisation du turbo. De plus, son couple permet de diminuer le nombre de rétrogradations. En forte ac-

céleration, il devient bruyant. Le turbo s'avère un peu plus discret que sur d'autres voitures munies, elles aussi, de turbo. En fait, cette discrétion pourra tempérer l'inspiration pour la recherche d'accélération grisantes. Toutefois, si un autre conducteur s'avise de vous démontrer la puissance de sa voiture, la Daytona Turbo vous permettra, très efficacement et avec un plaisir non dissimulé, de ramener ses prétentions à un niveau beaucoup plus modeste.

La transmission manuelle à cinq vitesses limite quelque peu l'enthousiasme pour la conduite sportive, parce que la course du levier de vitesses est un peu longue et son maniement manque de douceur. De plus, la pédale d'embrayage pourrait être plus progressive. Mentionnons, par contre, l'excellente conception du mécanisme prévenant l'engagement accidentel de la marche arrière.

La suspension procure une très

bonne tenue de route sur un pavé uni. Sur chaussée rugueuse, sa fermeté compromet un peu le confort. Les amateurs de voiture sport apprécieront le comportement de cette suspension.

La direction se distingue par sa précision, sa légèreté et sa stabilité. De plus, elle procure de bonnes sensations de la route. Les freins effectuent leur travail efficacement tout en gardant la voiture toujours stable.

La Daytona Turbo possède tous les éléments pour constituer une voiture sport inspirante. Toutefois, il lui manque un petit "je-ne-sais-quoi" qui lui donnerait une personnalité bien définie. Peut-être faudrait-il chercher du côté de l'homogénéité. Lorsque Chrysler l'aura trouvée, la Daytona donnera à réfléchir à plusieurs concurrents.

* Notre voiture d'essai était une gracieuseté de CHRYSLER DU CANADA L.T.E.E.



Il manque à la Daytona un petit "je-ne-sais-quoi" qui lui donnerait une personnalité.

Le Soleil, Yvon Mongrain

Pour	
—	puissance du moteur
—	tenue de route
—	sièges avant
—	instrumentation
Contre	
—	insonorisation perfectible
—	accès aux places arrière
—	changement de vitesse rugueux

Fiche technique	
Prix de base:	\$12,629
Prix de la voiture essayée:	\$14,288 (transport et préparation en sus)
Longueur:	4,446 mm
Largueur:	1,760 mm
Poids:	1,202 kg
Moteur:	2.2 l turbo à injection 146 CV à 5,600 tr / min
Transmission:	Manuelle 5 vitesses
Consommation durant l'essai:	10.5 litres / 100 km (27 mi / gal)
Nombre de concessionnaires:	Au Québec: 131 Au Canada: 510

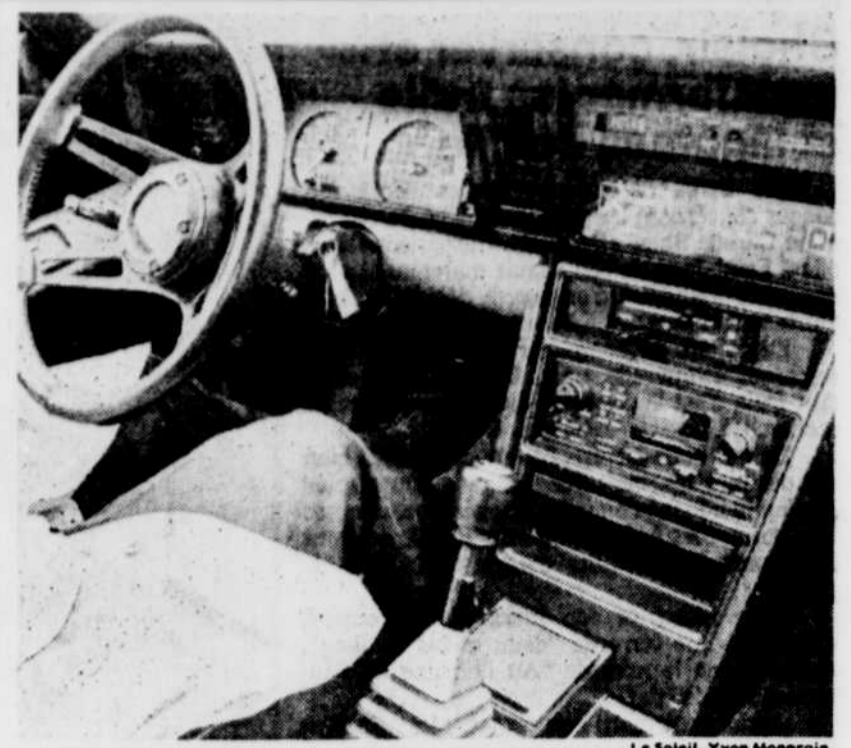

Le conducteur bénéficie d'une instrumentation complète.

Le Soleil, Yvon Mongrain

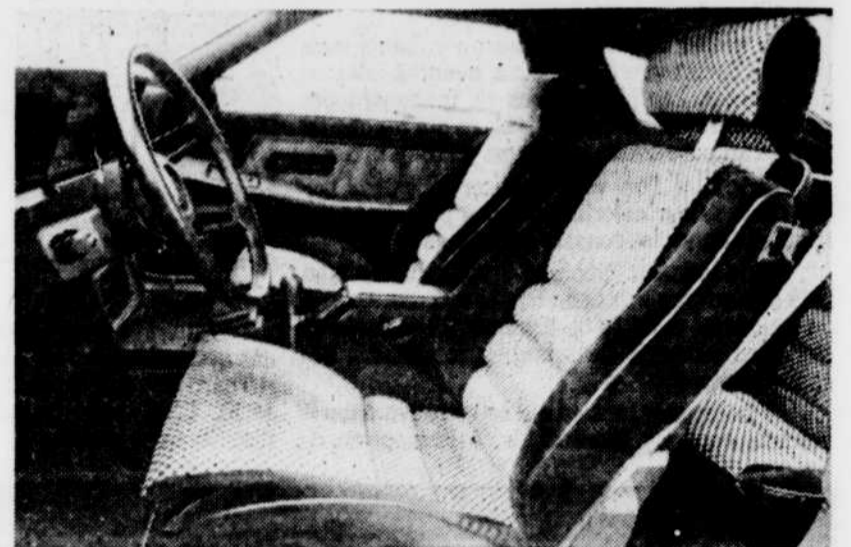

Les sièges avant sont très confortables.

Le Soleil, Yvon Mongrain

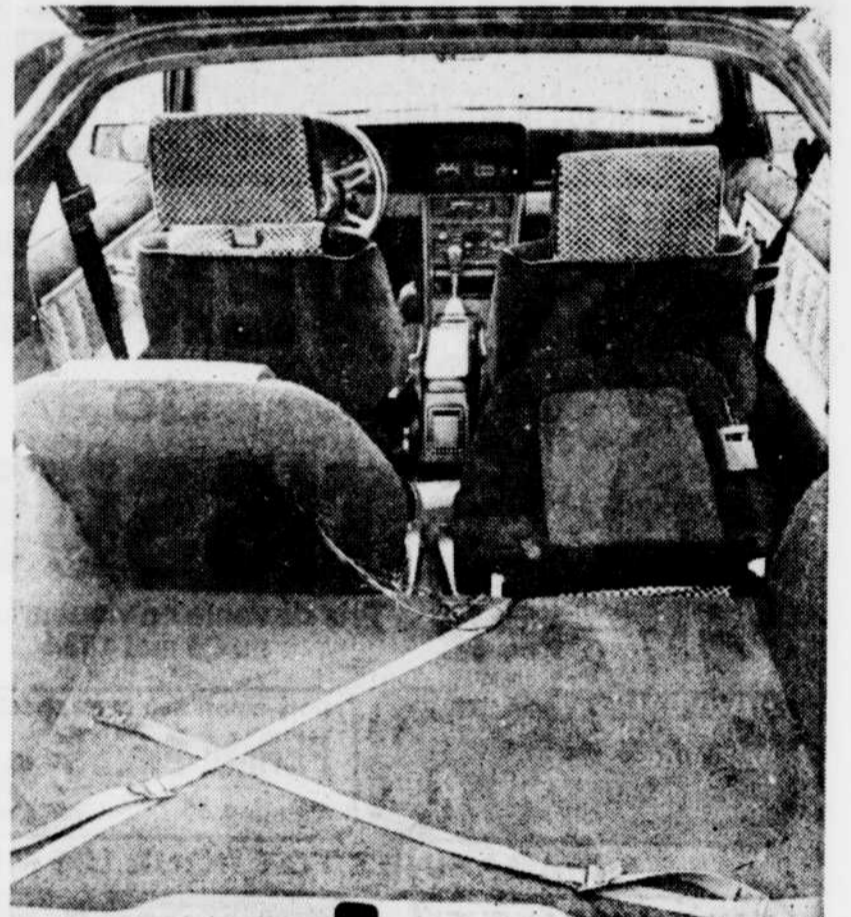

Le coffre arrière possède une bonne capacité de chargement et des courroies pour retenir les bagages.

Le Soleil, Yvon Mongrain

BIENTÔT

Le truc pour faire disparaître une pizza

CLINIQUE D'OPHTALMOLOGIE BELLEMARE ET LAFOND

Dr Fernand Bellemare, M.D. C.S.P.Q., et Dr Gilles Lafond, M.D. C.S.P.Q., F.R.C.S. (C)

OPHTALMOLOGISTES

Maladies des yeux, examen de la vue Verres de contact

320, rue Saint-Joseph est, Québec
Complexe bibliothèque de Québec
Place Jacques-Cartier
529-9411

Une valeur de plus de 25\$

Cadeaux Vive les mariés

Offerts par

LE SOLEIL aux futurs mariés!

En collaboration avec

proVigo

LE SOLEIL A: Département "Vive les Mariés"

390, rue St-Vallier est, Québec G1K 7J6

(copiez écrits en lettres majuscules)

Nom de la fiancée		Prénom		Nom de famille	
Nom du fiancé		Prénom		Nom de famille	
Adresse actuelle de la fiancée		No	Rue	App	
Ville ou village		Comté		Province	
Code postal		No téléphone			
Date du mariage		Jour	Mois	Année	
Adresse après le mariage (si connue)					
Cochez si vous êtes		Fiancé <input type="checkbox"/>	Mère <input type="checkbox"/>	Parent(e) <input type="checkbox"/>	Amitié <input type="checkbox"/>
Votre nom					
Votre adresse		No	Rue	App	
Ville ou village		Comté		Province	
Code postal		No téléphone			

Nous offrons un seul cadeau par nouveau couple.

jolie VENTE

10% 20% 30%

de rabais sur:

Robes, impers, vêtements sport, accessoires, etc

23, 24, 25, 26 mai

jolivet

LES GALERIES CHARLESBOURG
TEL: 628-0131

- Plus de 20 produits de qualité, plein format
- Des livrets de recettes
- Deux semaines d'abonnement gratuit au SOLEIL
- Le tout d'une valeur de plus de 25\$

Si votre mariage ou celui de parents et amis est prévu d'ici quelques mois, profitez de cette offre. Les futurs mariés inscrits recevront le cadeau VIVE LES MARIÉS. Remplissez ce coupon pour vous-même ou pour des parents ou amis et retournez-le par la poste. Sans déboursé et sans obligation. Nous nous occuperons du reste. Tous les formulaires doivent nous parvenir AVANT le mariage.

Le cadeau VIVE LES MARIÉS est un hommage du quotidien LE SOLEIL

IL NE S'AGIT PAS D'UN CONCOURS

UN SEUL COUPON SUFFIT

CHAQUE NOUVEAU COUPLE INSCRIT RECEVRA UN CADEAU

Des produits différents pouvant être substitués selon la disponibilité.

CONSUMMATION



Assis, au repos, on dépense l'énergie équivalente à 1 MET. En marchant, on dépense de 3 à 6 fois plus, soit de 3 à 6 METS.

AS-TU 5 MINUTES ?



par Louise Poirier
coordonnatrice
Kino-Québec
CLSC La Source
(collaboration spéciale)

Connaissez-vous les METS?

Avec le Rendez-vous Kino qui se déroulera du 26 mai au 3 juin, vous aussi aurez eut-être le goût de recommencer à faire de l'activité physique. Or, l'été, les choix sont nombreux et il n'est pas toujours facile de choisir l'activité qui répond à nos besoins.

Pour nous faciliter la tâche, André Se-cours, coordonnateur Kino-Québec au cégep Lévis-Lauzon a préparé un tableau donnant la dépense énergétique des principales activités physiques estivales en utilisant le MET comme unité de grandeur.

Un MET constitue votre dépense d'énergie en position assise au repos. Si vous marchez à une vitesse de 5 km / h, vous dépensez 3 fois plus d'énergie qu'au repos, vous dépensez donc 3 METS. Pour vous faciliter la tâche, nous donnons aussi la dépense calorique à la minute de ces activités de même que leur valeur sur le plan de l'amélioration de la vigueur musculaire et de la flexibilité (X : améliore peu - XX :

améliore modérément - XXX : améliore de façon appréciable).

Activité	Dép. Mets	énerg. Cal/min	Vig. Mus.	Flex.
● Pêche (d'un bateau)	2	2.5	X	X
● Jeux de société (pétanque, croquet, fer à cheval)	3	3	X	X
● Marcher (5 km/h)	3	3 à 4	XXX	X
(7 km/h)	6	7 à 8	XX	X
● Jardinage (bêcher, sarcler, tondre le gazon)	4	5	XX	X
● Golf (marcher)	4	4.5	X	XX
● Canotage	5	5	XXX	X
● Bicyclette (15 km/h)	6	7 à 8	XX	X
(20 km/h)	7	10.2	XXX	X
(25 km/h)	8	12.6	XXX	X
● Natation (Crawl)	8	10.5	XXX	XX
● Jogging (8 km/h)	7	10	XXX	X
(9 km/h)	8	11	XXX	X
(11 km/h)	11.2	14	XXX	X

Pour les personnes de plus de 50 ans et en mauvaise condition physique, il est suggéré de choisir pour commencer des activités occasionnant une dépense énergétique de 3 à 5 METS.

Pour les 18 à 50 ans, on suggère plutôt les activités exigeant une dépense énergétique de 5 à 7 METS. Si vous êtes en excellente forme, vous pouvez choisir des activités ayant une dépense énergétique de 8 METS et plus.

Note importante:

La carte Kino dont nous parlons dans cette chronique, la semaine dernière, sera distribuée dans le journal LE SOLEIL, le 26 mai et non pas le samedi 19 mai comme cela avait été annoncé.

Postes: le projet pilote avec Distribution aux consommateurs se terminera le 29 juin

OTTAWA (d'après PC) — Le ministre responsable de la Société des postes, M. André Ouellet, a annoncé aux Communes que le projet pilote des comptoirs Distribution aux consommateurs dans les bureaux de la société se terminera le 29 juin.

Interrogé par le député libéral de Témiscamingue, M. Henri Tousignant, le ministre a souligné que le président de la Société des postes, M. Michael Warren, s'appretait même à publier un communiqué de presse annonçant cette expérience pilote et qu'un rapport complet serait présenté durant les prochaines semaines.

"On m'informe, a ajouté M. Ouellet, que la Société canadienne des postes et la compagnie Distribution aux consommateurs ont convenu de mettre fin à ce projet dans tous les bureaux, le 29 juin 1984."

Cette décision de permettre la vente au détail par catalogue dans les bureaux de postes au Canada avait soulevé un tollé chez la majorité des députés autant libéraux que des partis de l'opposition qui soutenaient que ce commerce représentait une concurrence déloyale envers les petits commerçants qui offrent les mêmes produits.

De son côté, le président des postes, M. Michael Warren, laissait entendre que le gouvernement lui avait confié le mandat de rendre plus rentable l'ensemble des activités de la nouvelle société, créée en septembre 1981. En louant des espaces disponibles dans les bureaux et en offrant des services de distribution de cette nature, M. Warren estimait que l'objectif serait plus facilement atteint.

Protestations

Par contre, il n'avait pas compté sur les protestations des commerçants locaux et des députés de tous les partis politiques représentés aux Communes.

Pour sa part, le député libéral Henri Tousignant a clairement indiqué à sa sortie des Communes qu'il avait l'intention de livrer, avec ses collègues du caucus, une véritable bataille sur cette question "jusqu'à y laisser ma chemise", a-t-il dit.

De son côté, le ministre responsable, M. André Ouellet, a renvoyé toutes les questions qui lui étaient adressées à la sortie des Communes sur ce sujet, au président des postes, "à qui on a confié le mandat d'administrer cette société d'Etat".

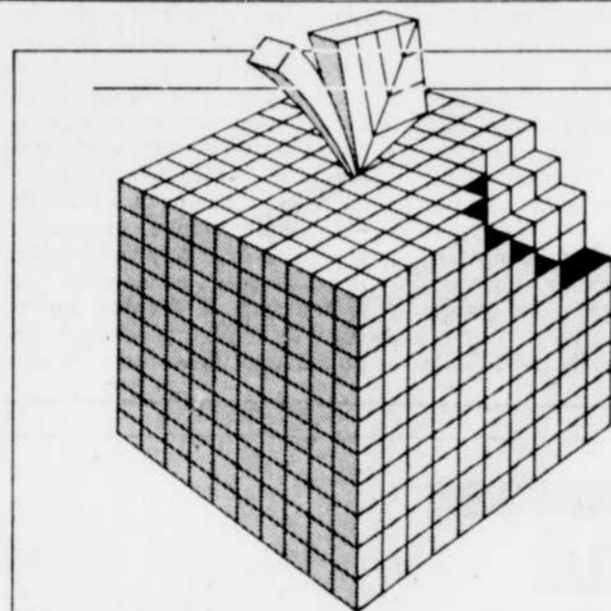

CROQUEZ DANS L'AVENIR

POUR UN DEUXIEME ÉTÉ CONSECUTIF. PROGRAMME DE STAGES D'ÉTUDIANT(E)S-STAGIAIRES POUR VOS ENTREPRISES

CONDITIONS D'ADMISSIBILITÉ

Employeurs

- les entreprises à vocation industrielle des secteurs privé et public;
- les entreprises de services à l'industrie, tels que génie-conseil, dont le génie informatique, bureaux d'études, design industriel, etc.;
- les organismes ou associations professionnelles sans but lucratif à finalité industrielle.

Étudiants

les étudiants et étudiantes de niveaux universitaire et collégial (ayant complété 2 années dans ce dernier

SUBVENTION ACCORDÉE À VOTRE ENTREPRISE

Pour l'étudiant de niveau collégial, elle est de 120 \$/semaine et le salaire minimum exigé doit être de 180 \$/semaine.

Pour l'étudiant de niveau universitaire, elle est de 150 \$/semaine et le

Ces stages, d'une durée de 8 à 14 semaines, offerts par le ministère de la Science et de la Technologie et administrés par le ministère de la Main-d'oeuvre et de la Sécurité du revenu, sont mis en oeuvre dans le but de faire acquies à l'étudiant de niveau universitaire ou collégial une expérience pratique de travail reliée à une carrière professionnelle conforme à sa formation et de favoriser son insertion en milieu industriel.

cas) dans les disciplines scientifiques et techniques.

Les étudiants doivent également être inscrits au fichier du Service de placement étudiant du Québec, sous la responsabilité de la Direction générale du réseau Travail-Québec.

L'entreprise devra démontrer qu'elle constitue pour l'étudiant un milieu propice à des apprentissages dans les domaines scientifiques ou techniques et qu'elle dispose du personnel spécialisé apte à superviser le travail.

salaire minimum exigé doit être de 225 \$/semaine.

L'employeur désirant se procurer un formulaire d'inscription peut le faire en s'adressant au Centre de Travail-Québec le plus proche de son entreprise.

Gouvernement du Québec
Ministère de la Science
et de la Technologie

Québec

aux galeries de la capitale

Concours
Les Voiliers Miniatures
1584-1984
Participez à la plus grande exposition
de voiliers miniatures

du 14 juin
au 4 août 1984

Inscription au concours avant le 31 mai 84

Éligibles: Voiliers miniatures grandeur minimum 6 pouces maximum 12 pieds

Envoyez ses noms, adresse, no de téléphone et dimension du voilier.

Six (6) gagnants se partageront la somme de 3 500,00 \$.

Règlements disponibles aux Galeries de la Capitale. (5401, Boul. des Galeries, Québec, G2K 1N4)

Une collaboration de

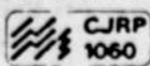

Après le Tarot des devins, le Tarot des psychologues



Les cartes du Tarot sont de nature à susciter la réflexion sur les grandes étapes de la vie.



par Paul ROUX

Utilisé depuis des siècles comme un instrument divinatoire, le Tarot est en passe de devenir un outil psychologique. Née en Californie dans les années 70, cette nouvelle approche est popularisée au Québec par la psychologue Denise Roussel, qui vient d'y consacrer un essai (1) et qui a vu là l'occasion d'opérer une "jonction entre l'ésotérisme millénaire et la science moderne".

Précisons pour les profanes qu'un jeu de Tarot est composé de 78 cartes imagées, auxquelles il faut ajouter parfois une carte blanche. On a répertorié quelque 250 jeux. Ils se distinguent les uns des autres par certains détails, mais tous reprennent les 22 arcanes majeures, qui illustrent les grandes étapes que tout être humain est susceptible de traverser sur le chemin de sa vie.

Pour sa part, Denise Roussel a choisi le Tarot de Hurley et Horler, le seul qui ait été conçu spécifiquement comme outil psychologique. Il est inspiré notamment par trois psychothérapies à la mode: la Gestalt, la psychosynthèse et l'analyse transactionnelle. On y trouve aussi les grands archétypes de Jung.

A la différence du Tarot traditionnel qui sert de support

pour tirer la bonne aventure, le Tarot psychologique sert d'outil "pour faciliter l'autodéveloppement de celui qui consulte". Le premier est fondé sur la voyance, le second sur la projection. Au lieu d'écouter quelqu'un lui prédire son avenir, le sujet se sert des cartes pour parler de lui-même le plus directement et le plus totalement possible.

Droit au but

Depuis 1975 maintenant, Denise Roussel utilise le Tarot dans sa pratique privée. "La première qualité du Tarot en psychologie, c'est qu'il donne rapidement des résultats, explique-t-elle. Souvent, en quelques minutes, une personne en arrive à parler de ce qui lui tient le plus à cœur. Et en quelques entrevues, on peut avoir fait le tour d'un problème."

Certes, elle n'utilise pas que le Tarot en psychothérapie. Elle n'y recourt pas non plus avec tout le monde. "Spontanément, souligne-t-elle, je ne me sers pas du Tarot avec certaines personnes. Il me paraît contre-indiqué, en particulier, pour les gens qui souffrent d'une grande confusion."

L'essai qu'elle vient de



Lors du lancement de son livre, la psychologue Denise Roussel a fait faire l'expérience du Tarot à plusieurs personnes.

consacrer au Tarot, ne porte toutefois pas sur son utilisation professionnelle. Il s'adresse plutôt à tous ceux qui veulent apprendre à se servir des cartes pour se mieux connaître.

On peut donc "s'ouvrir un Tarot" soi-même ou en compagnie d'un ou de plusieurs amis. L'auteure explique avec beaucoup de précisions et à l'aide de nombreux exemples comment le faire. Son livre comprend même deux chapitres additionnels sur le focusing et l'écoute active, deux techniques psychologiques qui aideront sans doute les pro-

fanés à tirer un meilleur profit du Tarot.

Denise Roussel estime que ceux qui apprendront à s'en servir sauront du même coup à exprimer davantage leur nodit, à mieux intégrer leurs différentes expériences et à se sentir plus libres.

Elle ne promet pas pour autant un aboutissement miracle à tout coup. "Parfois, explique-t-elle, le cheminement est laborieux ou incertain. Il s'agit alors d'élucider les émotions difficiles en dialoguant ou en tirant quelques cartes supplémentaires."

Son livre est vendu avec les arcanes majeures du Tarot de Hurley et Horler, peints par Roland Berthiaume.

Précisons enfin que l'auteure animera le 3 juin une journée d'initiation au Tarot psychologique. Elle sera assistée notamment de Raoul Duguay. On peut obtenir des informations sur cet événement en téléphonant au 524-3642.

(1) LE TAROT PSYCHOLOGIQUE, MIROIR DE SOI, du Dr Denise Roussel, aux éditions de Mortagne.

Quand c'est l'temps d'faire plus: Ferplus est là

Prix en vigueur les 24, 25, 26 mai



1 Lampe de patio Noma. 6 lampes avec espacement de 28", douille de sécurité moulée et exclusive. Ampoule de qualité incluse. Approuvé ACNOR.

2 Rallonge à auto-rangement Cord Caddy II de Noma. Pour usage à l'intérieur ou à l'extérieur. Idéal pour tous les outils électriques du jardin et les déneigeuses. Baladeuse Noma gratuite avec Cord Caddy II CSR 1830. (Ampoule non comprise).

3 Câble électrique Noma. Type NMD-7 14/2 Loomex à gaine CPVC.

4 Lampes à pince décorative et abat-jour coloré de forme unique. Cordon de 6 pieds. Disponible dans le brun, amande, noir ou blanc. (ampoule non comprise).

5 Rallonge à auto-rangement de Noma modèle Cord Caddy. Cordon de dix mètres avec disjoncteur de 10 ampères dans le boîtier. Solide et résistant.

6 Prise multiple Noma. Vous permet de faire 8 branchements sur une même prise en toute sécurité sans apporter de modification électrique coûteuse. Disjoncteur 15 ampères CSA approuvé.

Ferplus

QUINCAILLERIE

santé et beauté de votre peau

Docteur J.-C. Marchina

acné, couperose, engelures, psoriasis, ecchymoses, plaques sèches et brisées, cellulite, varicelle, mycoses, brûlures, transpiration excessive, coups de soleil, soins du visage, vieillissement, articulaire, etc.



collection «santé naturelle» éditions dangles

"Santé et beauté de votre peau"

Dr J.-C. Marchina Editions Dangles

Il n'est pas nécessaire de courir chez le dermatologue ou l'esthéticien pour soigner les petits maux quotidiens de la peau. Cheveux gras, peaux sèches, brûlures ou engelures légères, ecchymoses, coups de soleil, pour ne nommer que ceux-là, peuvent généralement bénéficier de thérapeutiques simples et naturelles.

C'est dans cet esprit que le Dr Marchina a rédigé ce petit traité qui propose de doux remèdes aux problèmes cutanés les plus répandus.

Une limite cependant, qui n'a rien à voir avec l'auteur: les herboristeries étant peu répandues au Québec, certains traitements seront impossibles à réaliser.

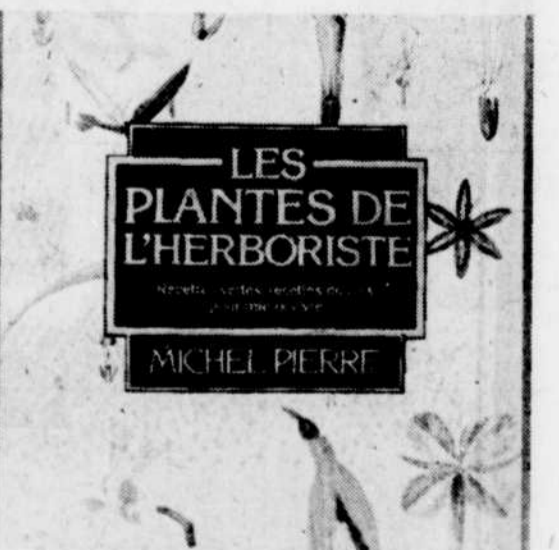

"Les plantes de l'herboriste"

Michel Pierre Editions Robert Jauze

Il existe déjà de nombreux traités sur les plantes de santé, ce qui témoigne de leur vogue. Celui de Michel Pierre est clair, facile d'accès, mais sa documentation n'est pas scientifique. Il présente par ailleurs, l'intérêt d'être solidement relié, ce qui devrait être le cas de tous les livres appelés à être fréquemment consultés.

Ce traité souffre également de la rareté des herboristeries au Québec.

Selon le président de Voyageur

Via Rail est un concurrent déloyal

par Pierre APRIL
OTTAWA (PC) — Le président de la compagnie de transport par autobus Voyageur, M. Paul-E. Martin, n'apprécie pas la concurrence injuste de Via Rail, une société de transport d'Etat, largement subventionnée par le gouvernement fédéral.

Comparaissant devant le comité des Communes sur le transport, M. Martin a souligné l'urgence pour le gouvernement de réviser sa politique des transports et de légiférer

afin de définir clairement le mandat de Via Rail pour chacun des services que cette entreprise doit fournir aux citoyens.

"Il est incompréhensible, a-t-il dit, que depuis la création de Via Rail, il y a sept ans, le gouvernement n'ait pas encore pris des mesures législatives pour déterminer le mandat de cette entreprise de transport."

M. Martin a admis que le gouvernement était en droit de moderniser les équipements de Via

Rail, d'offrir un meilleur service aux citoyens, mais il a demandé que cela ne se fasse pas au détriment des compagnies privées de transport par autobus qui ne jouissent d'aucune subvention.

"Grâce à un équipement moderne et des campagnes de publicité dispendieuses sur les routes les plus profitables et en basant ses prix sur la grille tarifaire des compagnies d'autobus, a-t-il ajouté, Via tente tout simplement de s'approprier la crème du marché et risque de briser

le frêle équilibre de toute l'industrie."

Prix coupés

Le président de Voyageur a ensuite souligné, à l'intention de la poignée de députés qui assistaient aux délibérations du comité des Communes, que sur toutes ses routes au Québec, Via Rail offrait des tarifs réguliers de 2 à 29 pour 100 inférieures à celui des compagnies de transport par autobus.

"Pour le trajet Montréal-Québec, la route la plus importante chez Voyageur, Via vend un billet aller-retour \$26, soit \$2.10 de moins que notre entreprise."

L'année dernière, Via a annoncé des réductions de tarif de 40 pour 100 pour des trajets entre Toronto et le sud de l'Ontario. Au mois de mars, Via a lancé une campagne de publicité offrant des réductions de 60 pour 100 pour des voyages entre les provinces centrales et les

Maritimes et de 50 pour 100 dans l'Ouest.

"Comment, a lancé M. Martin, peut-on concurrencer de tels tarifs lorsqu'on sait que les sommes recueillies ne représentent même pas 30 pour 100 du coût du service offert par Via Rail."

M. Martin en vient à la conclusion que si Via Rail continue de s'approprier le marché des routes les plus profitables de cette façon, "c'est l'ensemble des services de Voyageur dans toutes les régions du Québec qui est menacé de disparaître".

Réseau fragile

Au Québec seulement, Voyageur couvre 90 pour 100 de tous les circuits routiers avec ses 26 lignes qui s'étendent dans chacune des régions de la province. De ces 26 trajets, seulement sept produisent suffisamment de revenus pour couvrir les frais d'opération. "Ce qui

veut dire, a ajouté M. Martin, que 19 de nos 26 trajets ne nous permettent même pas de payer l'essence, l'entretien des véhicules et le salaire du chauffeur."

En termes de nombre de passagers, plus de la moitié des clients de Voyageur au Québec sont transportés à perte. "De plus, a souligné M. Martin, une fois que les frais d'exploitation ont été calculés pour l'ensemble de notre réseau, seuls les trajets Montréal-Sherbrooke, Québec-Chicoutimi et Montréal-Québec sont rentables."

Si les services de transport par autobus doivent survivre, selon M. Martin, il faudra que Via Rail augmente ses prix dans une proportion de 40 pour 100 sur les trajets les plus profitables à Voyageur. Par exemple, entre Montréal et Québec, Voyageur pourrait demander \$22.50, Via Rail \$31.50 et Air Canada \$85.



Un bolide économe

Il est bien possible que l'on aperçoive un jour ces petits bolides dans nos rues, mais pour l'instant, il s'agit de prototypes, l'un convertible et l'autre à toit rigide, à trois roues. Le "Rascal" est peu gourmand, file à bonne allure et coûte peu à l'achat.

Jaguar vendue au privé

LONDRES (Reuter) — Le gouvernement britannique va vendre cette année au secteur privé la célèbre firme de construction automobile Jaguar, qui fait partie du groupe nationaliste British Leyland, a annoncé, hier, au Parlement de Londres, M. Norman Tebbit, secrétaire au Commerce et à l'Industrie.

Jaguar, l'un des grands noms de la course automobile après la Seconde Guerre mondiale, avait connu de graves problèmes financiers à la fin des années 70, et était alors menacé de faillite. Après une étonnante reprise, c'est aujourd'hui la division la plus brillante de British Leyland.

La décision de privatiser Jaguar était attendue. Le gouvernement conservateur de Mme Margaret Thatcher a en effet l'intention de vendre British Leyland au secteur privé division par division, et Jaguar a été la première désignée en raison de ses bons résultats ces dernières années — 55 millions de livres sterling, l'équivalent de 76.5 millions de dollars américains de bénéfices en 1983.

La Lowenbrau brassée au Québec fait son entrée sur le marché

par Robert FLEURY

La brasserie Molson vient de mettre sur le marché une bière allemande, fabriquée sous licence, la Lowenbrau qui n'était auparavant qu'importée et distribuée dans les magasins de la Société des alcools du Québec à prix fort, permettant ainsi une économie réelle pour les consommateurs.

Brassée au Québec à l'aide de houblons importés de Bavière, faite de malte contenant de l'orge exclusivement, de la levure et de l'eau, la bière serait blonde et douce, fabriquée selon le procédé mis au point en 1383 dans une petite auberge de Bavière. Elle se vendra environ \$1 la caisse de plus que la Brador, \$2 de plus qu'une bière régulière.

Pour Molson, la Lowenbrau est une réponse à la Miller de O'Keefe et la Budweiser de Labatt, deux bières américaines qui ont plu au goût des Québécois et des Canadiens, ces deux dernières années. Le format de la bouteille s'apparente d'ailleurs à celui de ses concurrents.

Outre ces nouvelles venues, les brasseries ne cessent de modifier leurs contenants et leurs produits, découvrant que les goûts des consommateurs évoluent rapidement et qu'ils préfèrent la nouveauté. C'est ainsi que Labatt's a introduit la Classique récemment, une bière de prestige, et que Molson modifie toutes ses bouteilles, les dotant du style Brador, lui-même nouveau.



Des rabais à comparer

Profitez de nos bas prix à l'achat d'un ensemble matelas et sommier et de meubles pour le jardin

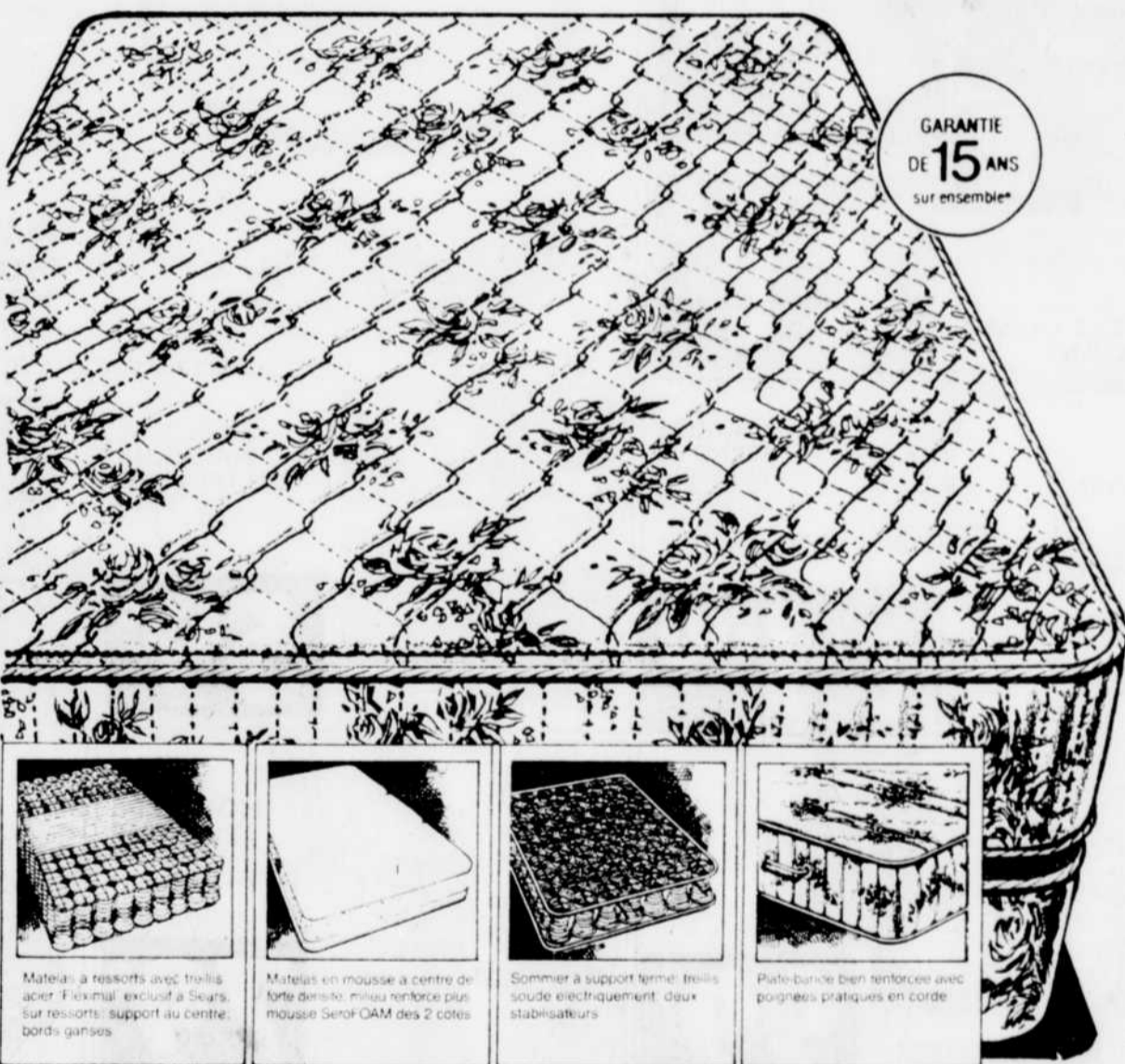

Matelas à ressorts avec tréillis acier. Prix minimal exclusif à Sears. Sur ressorts: support au centre, bords garnis.

Matelas en mousse à centre de forte densité. Mousse renforcée plus mousse Sero-OAM des 2 cotés.

Sommier à support ferme. Tréillis soudé électriquement, deux stabilisateurs.

Plats-bunche bien renforcés avec poignées pratiques en corde.

Meubles. Rayon 01. Commandes téléphoniques acceptées.

* La présence de l'étoile indique que l'article est aussi disponible par catalogue au même bas prix.



Prix en vigueur, dans la limite des stocks disponibles jusqu'au 26 mai 1984, sauf indication contraire

Les mentions 'Ord.' ou 'Etat' de Simpsons-Sears Limitée se rapportent à des prix Sears. Heures d'ouverture: 9h30 à 17h30 du lundi au mercredi; de 9h30 à 21h le jeudi et le vendredi; de 9h à 17h le samedi. Québec, Place Fleur de Lys; Sainte-Foy, Place Laurier; Lévis, Galeries Chagnon. Copyright Canada, 1984, Simpsons-Sears Limitée. Utilisez notre service de commandes téléphoniques. Québec: 529-9811.

Sears

vous en avez pour votre argent...et plus

Rabais 160\$ - 230\$

Ensembles Sears-O-Pedic 'Regency' en mousse ou à ressorts

319⁹⁶ lit 1 place
Sears ord. 479.96\$

Confortables ensembles 'Regency' assurant un bon support. Recouvrement en polyester et rayonne au fini satiné matelassé sur épaisse couche de mousse Sero-FOAM. Ensemble à ressorts à nappes épaisses d'isolation mousse et feutre. Ensemble en mousse à centre de forte densité, milieu renforcé et dessus moelleux. Sommier assorti qui prolonge la durée du matelas. Ensemble pour très grand lit 2 places avec deux sommiers.

Ensemble pour lit 1 place. Sears ord. 479.96\$
A ressorts. *017 473 475 DLE2. Ch. 319.96\$
En mousse. *017 477 475 DLE2. Ch. 319.96\$

Ensemble pour lit 2 places. Sears ord. 579.96\$
A ressorts. *017 473 477 DLE2. Ch. 399.96\$
En mousse. *017 477 477 DLE2. Ch. 399.96\$

Ensemble pour grand lit 2 places.
Sears ord. 679.96\$
A ressorts. *017 473 478 DLE2. Ch. 479.96\$
En mousse. *017 477 478 DLE2. Ch. 479.96\$

Ensemble pour très grand lit 2 places.
Sears ord. 899.96\$
A ressorts. *017 473 479 DLE3. Ch. 669.96\$
En mousse. *017 477 479 DLE3. Ch. 669.96\$

* Garantie de 15 ans sur ensembles seulement — voyez les détails à la page 659 du catalogue Printemps-été

Rabais 107\$ du coût sép. sur ensemble 'Eldorado' 5 pièces

Fauteuil et chaise longue à montage enduite de peinture polyester; recouvrement en tissu Texteline® résistant à la décoloration, aux intempéries et aux produits chimiques.

Rabais 107\$ sur ensemble parasol, table, socle et deux chaises. *017 497 551 DLCE5.
Coût sép. 556.95\$. Ens. 449.95\$

Rabais 30\$ de plus sur ensemble ci-dessus mais avec deux fauteuils additionnels. *017 497 555 DLCE7.
Coût sép. 689.93\$. Ens. 659.93\$

a- Parasol. *017 492 559 DL. Ch. 259.99\$

b- Table. *017 492 473 DL. Ch. 44.99\$

c- Socle. *017 492 744 DL. Ch. 11.99\$

d- Fauteuil empilable. *017 493 456 DL. Ch. 119.99\$

e- Rabais 30\$. Chaise longue assortie. *017 493 457 DL. Ch. 279.99\$

LA QUALITÉ STEINBERG, VOTRE BONNE AFFAIRE!

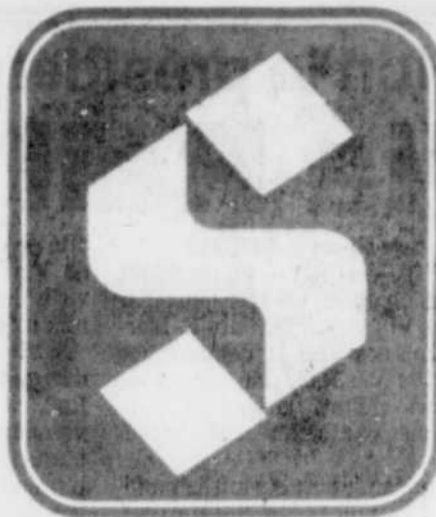

JOUEZ ET GAGNEZ
AVEC STEINBERG
Écoutez les parties des Expos
à la radio.
GAGNEZ JUSQU'À \$500
en certificats-cadeaux Steinberg
Remplissez le bon de participation et gagnez jusqu'à 250\$
Accompagnez votre bon de participation d'une étiquette
ou l'achat d'un produit vedette et gagnez jusqu'à 300\$

Nom: _____
Adresse: _____
Ville: _____
Code Postal: _____
No. de tél: _____
BONNE CHANCE!

N'OUBLIEZ PAS DE
CONSULTER NOTRE
ANNONCE DE
FIN DE SEMAINE.

Tous les règlements sont disponibles en magasin.

L'ÉPICERIE À SON MEILLEUR

Kellogg's Special K
CÉRÉALES SPÉCIAL K
KELLOGG'S
BTE DE 475 g

1 89

**SPAGHETTI,
SPAGHETTINI, ROTINI
ou MACARONI COUPÉS
GATTUSO**
PQT DE 1 kg

88¢

HUILE VÉGÉTALE PRIMO
BIDON DE 3 LITRES

3 49

BOISSONS GAZEUSES ICE CASTLE
SAVEUR AU CHOIX
CAISSE DE 24 BTES DE 284 mL

4 99
BTE DE 284 mL

21¢

BOISSONS GAZEUSES 3 POUR 99¢
L'Environnement, on prends soin.
LIMITE: 3 CAISSES PAR CLIENT.

CHOISISSEZ LA MARGARINE MONARCH,
vous adrez financièrement l'équipage
femmin du Mascaret/Steinberg
pour la grande traversée
Quebec/Si-Malo

Emballé dans l'aventure
en choisissant **MONARCH!**
BON VENT... LES FEMMES!

MARGARINE MOLLE MONARCH
CONT. DE 907 g

1 69

MIEL LIQUIDE DE RUCHE BILLY BEE
CONT. PLAST. DE 500 g

1 99

YOGURT FERME ou BRASSE A LA SUISSE DELISSE
SAVEUR AU CHOIX
CONT. DE 175 g

2 / 1 00

DINER DE MACARONI AU FROMAGE KRAFT
BTE DE 225 g

59¢

PREPARATION DE FROMAGE FONDU VELVEETA KRAFT
POT DE 500 g
16 TRANCHES

2 99

HARICOTS BLANCS THOMPSON
SAC DE 907 g

1 29

DELI SAUCE - CORDON BLEU
FROMAGE CHEDDAR - VIANDE MILANAISE - BEARNAISE ou HOLLANDAISE - BTE DE 284 mL

99¢

MOUTARDE PRÉPARÉE FRENCH'S
CONT. DE 250 mL

79¢

MARINADES SUCRÉES, MINI CORNICHONS A L'ANETH AVEC AIL ou CORNICHONS SUCRÉS YUM YUM BICK'S
BOCAL DE 750 mL

1 88

PATE DE TOMATES GATTUSO
BTF DE 156 mL ou SAUCE A PIZZA
BTE DE 213 mL

2 / 1 00

SOUPE A L'OIGNON ou POULET ET NOUILLES, CREME DE CHAMPIGNONS ou CONSOMME HEINZ
BTE DE 284 mL

2 / 88¢

SAUCE POUR SPAGHETTI GATTUSO
BTE DE 398 mL

79¢

MAYONNAISE KRAFT
BOCAL DE 500 mL

1 69

JUS DE TOMATES BRIGHT'S CANADA
DE FANTAISIE
BTE DE 540 mL

2 / 1 00

THON PALE ÉMIETTÉ CLOVER LEAF
BTE DE 184 g

99¢

GÂTEAU A ÉTAGES SURGÉLÉ SARA LEE
VANILLE, CHOCOLAT, FRAISES ou CITRON
369 g

1 29

BOISSON A L'ORANGE ou AUX POMMES CONCENTRÉE SURGÉLÉE SUN SQUEEZE
BTE DE 341 mL

89¢

POIS JAUNES ENTIERS POUR LA SOUPE ST-ARNAUD
SAC DE 900 g

1 19

ARACHIDES RÔTIES A SEC PLANTERS
SALÉES ou NON SALÉES
BOCAL DE 325 ou 340 g

2 49

CÉRÉALES PABLUM
SOBEE, AVOINE ou MIXTES
BTE DE 227 g

1 69

CONCENTRÉ POUR SAUCE ou SOUPE DU CHEF
SAVEUR AU CHOIX
BTE DE 170 A 175 g

1 49

RÔTI ou BIFTECK DE POINTE DE SURLONGE
BOEUF ESTAMPILLÉ
CATÉGORIE CANADA "A"

298 /lb **657** /kg

DE VRAIES BONNES VIANDES

CUISSES DE POULET SURGELÉES INDIVIDUELLEMENT FLAMINGO SANS DOS

128 /lb **282** /kg

SAUCISSES PORC ET BOEUF SURGELÉES

98^c /lb **216** /kg

BIFTECK DE RONDE ATTENDRIE ou BIFTECK À SANDWICH
BOEUF ESTAMPILLÉ
CATÉGORIE CANADA "A"

348 /lb **707** /kg

FILETS DE PLIE (Sole) EN PÂTE SURGELÉS STEINBERG
PQT DE 340 g

239 /CH

BOEUF HACHÉ MI-MAIGRE

187 /lb **412** /kg

FOIE DE PORC EN TRANCHES
PRODUIT DÉCONGÉLÉ

49^c /lb **108** /kg

SAUCE À LA VIANDE POUR SPAGHETTI À L'ITALIENNE
CHARCUTERIE ROY
CONT. DE 500 mL

239 /CH

PÂTES SURGELÉS LA BELLE FERMIERE AU CHOIX
175 g

119 /CH

BÂTONNETS DE POISSON SEA-FRESH
PQT DE 350 g

169 /CH

TÊTE FROMAGÉE BILOPAGE
CONT. DE 300 g

229 /CH

FILETS DE TURBOT JAPONAIS SURGELÉS INDIVIDUELLEMENT

239 /CH **527** /kg

BROCOLI DE LA CALIFORNIE
PRODUIT DES É.-U.
GROSSEUR 14 - PIÈCE

79^c /CH

MELON D'EAU DE LA FLORIDE
PRODUIT DES É.-U.
FORMAT MOYEN

29^c 64^c /lb /kg

RAISINS VERTS ALMÉRIA
PRODUIT DU CHILI

99^c 218^c /lb /kg

CONCOMBRES EUROPÉENS DE SERRE
PRODUIT DE L'ONTARIO
CANADA No. 1
FORMAT MOYEN - PIÈCE

79^c /CH

POIVRONS VERTS
PRODUIT DES É.-U.
GROS FORMAT

79^c 174^c /lb /kg

POMMES DE TERRE BLANCHES NOUVELLE RÉCOLTE
PRODUIT DES É.-U.
CANADA No. 1

29^c 64^c /lb /kg

RADIS
PRODUIT DES É.-U.
SAC CELLO DE 454 g - (16 OZ)

79^c /CH

OIGNONS ESPAGNOLS
PRODUIT DES É.-U.
CANADA No. 1

49^c 108^c /lb /kg

CAROTTES MINIATURES
PRODUIT DES É.-U.
CANADA No. 1
SAC CELLO DE 140 g - (12 OZ)

55^c /CH

OIGNONS VERTS
PRODUIT DES É.-U.

3/78^c /CH

HARICOTS VERTS
PRODUIT DES É.-U.

99^c 218^c /lb /kg

CHOU POMME VERT
PRODUIT DES É.-U.
CANADA No. 1

39^c 86^c /lb /kg

AIL LIQUIDE
CONT. DE 113 mL

139 /CH

GÉRANIUMS
POT DE 3" 1/2

99^c /CH

TERRE NOIRE
SAC DE 40 LITRES

199 /CH

TERRE DE SURFACE
SAC DE 35 LITRES

199 /CH

Le Traiteur

Les produits Le Traiteur sont offerts dans tous les supermarchés avec un coupon de charbonnade pour service.

FROMAGE GRAND CAMMEBERT ANCO

185 408 /lb /kg

539 1188 /lb /kg

PAIN DE VIANDE SIMILI POULET HYGRADE

115 255 /lb /kg

PEPPERONI STEINBERG

219 483 /lb /kg

SALADE DE CHOU CRÉMEUSE ET MACARONI MAYONNAISE

499 1100 /lb /kg

CRETONS TOUR EIFFEL

255 562 /lb /kg

FROMAGE ST-BENOIT CLAUDE ROCHEVILLE

369 813 /lb /kg

MORTADELLE PRIMO

260 573 /lb /kg

FILETS DE MORUE FRAICHE

L'Exquis

Les produits L'Exquis sont offerts dans les supermarchés avec un coupon de charbonnade pour service de mardi au samedi inclusivement.

CHAUSSONS AUX POMMES
PQT DE 4

159 /CH

GÂTEAU MOKA ENTIER
VANILLE, ERABLE ou CHOCOLAT - PIÈCE

179 /CH

PÂTISSERIES FRANÇAISES FAITES DE CRÈME PURE 35% - AU CHOIX

59^c /PIÈCE

AMPOULES ÉLECTRIQUES DÉPOLIES - STEINBERG
40, 60 ou 100 WATTS
PQT DE 4

159 /CH

PANSEMENTS DE PLASTIQUE ELASTOPLAST
PQT DE 50 ou PANSEMENTS ADHÉSIFS
PQT DE 40

199 /CH

GEL À RASER EDGE
ORDINAIRE, SPECIAL ou LANOLINE
BOMBE AÉROSOL DE 200 mL

229 /CH

RASOIRS JETABLES BIC
PQT DE 5

88^c /CH

BRIQUETS JETABLES BIC
PQT DE 2

177 /CH

DE L'UTILE À L'AGRÉABLE

SHAMPOOING ou REVITALISANT FINESSÉ
ORDINAIRE ou FLUORURE DE COPRE
POT. DE 200 mL

229 /CH

PÂTE DENTIFRICE AIM
TUBE DE 50 mL AVEC PRIME DE 50 mL

99^c /CH

ESSOREUSE À SALADE
PIÈCE

499 /CH

DENTIFRUGA SUPER MARA

199 /CH

BALAI MAGNÉTIQUE ROMA
PIÈCE ou VADROUILLE LAVE-POINT
8 OZ - PIÈCE

199 /CH

PILES ALCAINES DURACELL
FORMAT "D" ou "C"
PQT DE 2

329 /CH

PILES ALCAINES DURACELL
"AA" - PQT DE 2 ou 9 VOLTS - PIÈCE

299 /CH

CHAMOIS POUR L'AUTO VILÉDA
PIÈCE

499 /CH

SACS À ORDURES POUR LA CUISINE STEINBERG
BLANCS, JAUNES, BLEUS ou BEIGE - 20" x 22" - PQT DE 15

77^c /CH

FILTRES À CAFÉ MELITTA
PQT DE 100

99^c /CH

Les articles annoncés dans ces pages sont en réclame aux supermarchés situés dans la ville principale de diffusion de ce journal et sa proche banlieue. Les prix des produits de boulangerie sont en vigueur à partir du mardi seulement. Les conditions climatiques peuvent influencer la quantité et la qualité de nos approvisionnements en fruits et légumes. Cependant nous tenons à vous garantir en tout temps le meilleur choix disponible sur le marché. Il est possible que certains articles annoncés, particulièrement les articles non-alimentaires, ne soient pas offerts dans tous nos supermarchés ou offerts dans un format différent de celui annoncé. Il se peut également que certaines illustrations soient prises à titre indicatif seulement et ne correspondent pas exactement à l'article annoncé. Pas de vente aux marchands. Nous nous réservons le droit de limiter les quantités. Le texte prévaut en tout temps. Si un supermarché est à court d'un produit annoncé, veuillez demander un bon de garantie au comptoir d'information.

Prix en vigueur du lundi 21 mai au samedi 26 mai inclusivement.

STEINBERG LE SUPERMARCHÉ DE CHOIX

LA QUALITÉ À VOTRE COÛT!



CAFÉ INSTANTANÉ SÉCHÉ À FROID TASTER'S CHOICE
ORDINAIRE, DECAFFEINE ou CONTINENTAL
BOCAL DE 227 g

5⁹⁸

L'ÉPICERIE À SON MEILLEUR



BISCUITS PECK FREANS
NICE, DIGESTIFS, SABLES, A L'ARROWROOT, CROQUANT AU GINGEMBRE, BRISURES DE CHOCOLAT ou VARIÉS MAISON - SAC DE 400 g

1⁵⁹



THÉ EN SACHETS LIPTON
BTE DE 110 g
50 SACHETS

1⁴⁹

50¢ DES AUJOURD'HUI, GÔTEZ AU NOUVEAU THÉ LIPTON ET 50¢



ÉCONOMISEZ 50¢
LE SACHET «FLO-THRU» DE THE LIPTON LIBRE TOUTE LA SAVEUR

640



PAPIER HYGIÉNIQUE FACELLE ROYALE
BLANC ou BEIGE
PQT DE 8 ROUL.

2⁹⁹



BOISSON STEINBERG
SAVEUR AU CHOIX
BOUT. DE 200 mL - PQT DE 6

69¢

CAISSE DE 8 PQT DE 6 BOUT. DE 200 mL

5³⁹



DÉTERGENT EN POUDRE POUR LA LESSIVE TIDE
BTE DE 12 LITRES

7⁹⁹



MAIS EN CRÈME, HARICOTS DE LIMA, MACEDOINE DE LEGUMES - LIBBY'S
BTE DE 284 mL ou MAIS A GRAINS ENTIERS
BTE DE 199 mL

2¹⁰⁰



SAUCE BARBECUE HEINZ
ORDINAIRE ou AVEC ATTENDRISSÉUR A L'ORIGAN ou A L'AIL
BOUT. DE 454 mL

1⁴⁹



MINI CRÈMES-DESSERTS PRÊTES À MANGER NESTLÉ
SAVEUR AU CHOIX
BTE DE 142 g - PQT DE 4

1⁷⁹



NOURRITURE POUR CHATS - PUSS'N BOOTS
THON, SAUMON, POULET, POISSON, BOEUF ou MENU VARIÉ
BTE DE 723 g

5⁹



JUS DE RAISIN CONCENTRÉ SURGÈLE
SUN PAC
BTE DE 355 mL

1¹⁹



PRÉPARATION POUR BOISSON EN CRISTAUX KOOL-AID
SAVEUR AU CHOIX
SACHET DE 113 g

2⁹⁹

65¢



PÂTES - CORDON BLEU
PORC-BOEUF-VEAU, VEAU-PORC-POULET, PÂTE DE FOIE ou A SANDWICH - BTE DE 85 g

2¹⁰⁰

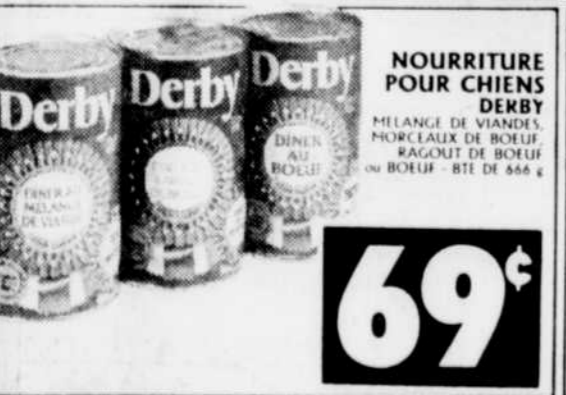

NOURRITURE POUR CHIENS DERBY
MÉLANGE DE VIANDES, NOUVEAUX DE BOEUF, RAGOUT DE BOEUF ou BOEUF - BTE DE 866 g

6⁹



CRUSTILLES - DULAC
NATURE, BARBECUE ou RUFFLES NATURE ou BARBECUE - 200 g BAG

1²⁹



BEIGNES NATURE ou AU SUCRE
STEINBERG
PQT DE 12

75¢



FEVES AU LARD BIEN MIJOTÉES EN SAUCE TOMATE ou ALPHA-GETTI
LIBBY'S
BTE DE 390 mL

99¢



AVIS: Selon les Brevets de la Compagnie Canadienne des Cigarettes, les cigarettes de la marque King sont plus longues et plus épaisses que les autres.
CIGARETTES TOUTES MARQUES POPULAIRES
FORMAT ORDINAIRE ou KING
CAPSULES DE 200

12⁹⁹



BOISSONS GAZEUSES STEINBERG
SAVEUR AU CHOIX
BOUT. CONS. DE 750 mL
DIPOUT EN SUV. 30¢ BOUT.

3 POUR 99¢

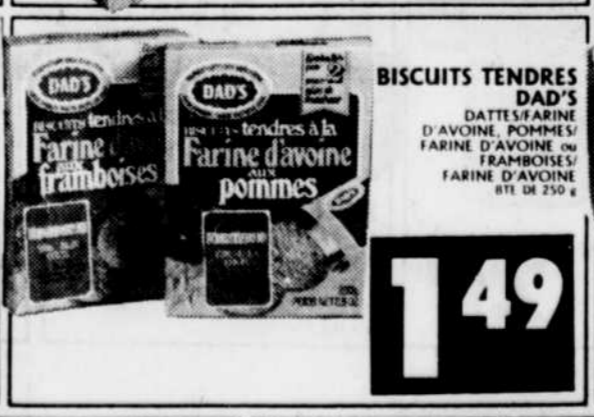

BISCUITS TENDRES DAD'S
DATTES/FARINE D'AVOINE, POMMES/FARINE D'AVOINE ou FRAMBOISES/FARINE D'AVOINE
BTE DE 250 g

1⁴⁹



CAFÉ MOULU CHASE & SANBORN
MOURE TOUT USAGE ou FILTRÉ
MATIÈRE SAC DE 369 g

3²⁹

NETTOYANT POUR LE FOUR EASY OFF
BOUT. DE 475 mL AVEC VAPORISATEUR A GÂCHETTE

2⁵⁷

BISCUITS ORDINAIRES POUR CHIENS MOYENS ou GROS ou BISCUITS POUR CHIENS A SAVEUR DE BOEUF - MILK BONE
BTE DE 900 g

2⁴⁷

REPAS PRÉPARÉS SURGÈLÉS WONG WING
CÔTES DE PORC LEVÉES, POULET A L'ANANAS ou CHOW MEIN AU POULET
PQT DE 340 g

2¹⁴

DÎNERS SURGÈLÉS WEIGHT WATCHERS
FILET DE POISSON GRATINÉ, VEAU A LA PARMAGIANA, LASAGNE, FILET DE PORC (500g) EN SAUCE CITRON, POULET A LA CREOLE ou BIFTECK SALISBURY
PQT DE 184 A 345 g

2⁹⁹

TARTE AUX POMMES SURGÈLÉE MRS. SMITH
ORDINAIRE ou AVEC GARNITURE EMILLETTE
400 g

2⁴⁵



La naissance de l'industrie artisanale à Saint-Jean-Port-Joli est abordée dans la brochure de l'historien Gaston Deschênes. Jean Julien Bourgault (ci-haut) figure parmi ceux dont les oeuvres font la renommée de la région.

Ouvrage historique sur Saint-Jean-Port-Joli

"Portraits de Saint-Jean-Port-Joli". Tel est le titre d'une brochure que vient de faire paraître M. Gaston Deschênes, historien, chef de la division de la recherche à la bibliothèque de l'Assemblée nationale du Québec.

Auteur de précédents ouvrages et de plusieurs articles de revues, M. Deschênes, lui-même natif de Saint-Jean-Port-Joli, s'est arrêté à ce coin de terre pittoresque aussi bien du côté géographique qu'ethnologique et artistique avec la célèbre dynastie des Bourgault.

En une soixantaine de pages, accompagnées d'une belle iconographie, il nous présente l'histoire et le portrait des premiers habitants, raconte ce que fut la vie après la conquête de 1760, le temps des querelles, la fin d'un règne (le régime seigneurial et l'une de ses plus belles figures Philippe-Aubert de Gaspé, auteur des Anciens Canadiens et des Mémoires).

L'auteur a voulu, dans cet ouvrage, mettre en évidence l'aspect socio-éco-



nomique de cette région et de la vie de ses habitants. Pour lui, aujourd'hui à l'heure du 20e siècle, "Saint-Jean-Port-Joli a trouvé sa vocation, 250 ans après l'arrivée des premiers colons, dans une activité très simple où se manifeste d'abord, avec la technique et la mécanisation, le génie

créateur de l'artisan". Éditions des Trois-Saumons.

Les familles Chouinard

L'Association des Chouinard d'Amérique du Nord tiendra son assemblée générale annuelle à Sainte-Foy, au pavillon Pollack de la cité universitaire les 9 et 10 juin.

Il y aura une messe au pavillon Lemieux, croisière sur le Saint-Laurent, réunions sociales et récréatives. Le programme détaillé sera fourni aux personnes intéressées au cours des prochains jours.

Adresse: M. André Chouinard, 5505 av. Beaumont, Charlesbourg, Québec, G1H 4J7 ou M. Renaud Chouinard, 7243 place des Petunias, Orsainville, Québec, G1G 3T2.

Les Archives acquièrent des documents sur le scoutisme

Les Archives nationales du Québec viennent de faire une acquisition importante. M. Louis Pronovost leur a fait don de son fonds d'archives concernant le mouvement scout au Québec.

Ces archives comprennent une large correspondance, des comptes rendus et des rapports d'activités concernant les mouvements scouts dits "La Route" et "Les Clans", les "Boys Scouts of Canada" et la Fédération des scouts catholiques de la province de Québec des années 1940 à 1970.

L'acquisition de ces archives constitue pour les Archives nationales du Québec un apport intéressant pour la connaissance de ce mouvement de jeunesse auquel ont adhéré et adhèrent encore aujourd'hui des milliers de jeunes.

M. Pronovost fut, en 1940, le fondateur de "La Route" mis sur pied pour les 17 ans et plus, leur donnant, entre autres choses, la possibilité de se renseigner et de débattre des questions d'ordre po-

litique, religieux, social et familial, sans oublier le développement de la personne.

C.-B.: centre de documents

L'archiviste fédéral, M. W.I. Smith, annonce l'ouverture du nouveau centre fédéral de documents à Vancouver. Il sera dorénavant possible d'assurer, en toute sécurité, la gestion et l'entreposage des dossiers semi-actifs des établissements gouvernementaux situés en Colombie-Britannique.

Le centre fournira des experts-conseils, donnera des cours en gestion des documents et desservira les divers ministères. Les principaux "clients" sont les ministères du Revenu, de l'Emploi et de l'Immigration ainsi que des Affaires des anciens combattants.

Des qu'ils ne seront plus d'utilité administrative courante, les dossiers produits en Colombie-Britannique seront transférés à ce nouveau centre dont la direction est assumée par M. Harry Chapin. L'adresse du Centre fédéral de documents de Vancouver: 2751 Production

Way, Burnaby (Colombie-Britannique) V5A 3G7.

Congrès d'histoire

Le congrès annuel de l'Institut d'histoire d'Amérique française aura lieu à Québec, les 19 et 20 octobre, à l'hôtel Le Concorde. Le thème sera: "La famille dans l'Amérique française".

Dans divers ateliers, on étudiera, reliés à ce thème, les sujets suivants: stratégie de reproduction sociale, définition des rôles de la famille, grandes lignées familiales des lignées d'ouvriers, familles d'agriculteurs, politiques gouvernementales touchant la famille, démographie, famille et institutions, mariage.

Pour renseignements, à Québec: M. Réal Bélanger ou François Béland, Département d'histoire, Université Laval, Cité universitaire, Québec, G1K 7P4, ou Mme Huguette Filteau, Dictionnaire biographique du Canada, Pavillon Omer-Gingras, Cité universitaire, Québec, G1K 7P4.

"Pour moi, mes dents c'est important"

Norm S. Bélanger



"Parfois, la nature fait bien les choses. Tenez, moi par exemple, j'ai de bonnes dents et je tiens à les conserver. Je les brosse après chaque repas, je surveille mon alimentation et je visite régulièrement mon dentiste.

Entre vous et moi, une p'tite visite chez le dentiste, ça vaut le coût.

parce que nos dents, c'est important."



Procurez-vous le dépliant intitulé "Pour moi, mes dents c'est important" en visitant votre dentiste ou en écrivant à

L'Ordre des dentistes du Québec 3565 rue Berri, bureau 200 Montréal H2L 4G3

CHEZ NOUS C'EST LE

(SI LA TEMPÉRATURE LE PERMET)



Pour vous mettre dans l'atmosphère de la dégustation, nous vous offrons gracieusement des napperons à l'achat de homards. Cette offre est en vigueur jusqu'à épuisement des stocks.

FESTIVAL DU HOMARD

* HOMARD CANADIEN VIVANT

1 À 1 1/4 LB (.5 À .6 kg)

3 297 25
/lb /kg

* En vente dans les magasins suivants:

- 2570 Sir Wilfrid Laurier, Ste-Foy, Québec
- 5500 boul. des Gradins, Québec

HOMARD CANADIEN FRAIS BOUILLI

1 À 1 1/4 LB (.5 À .6 kg)

(EN VENTE DANS TOUS LES SUPERMARCHÉS)

3 998 80
/lb /kg

Les articles annoncés dans cette page sont en réclame aux supermarchés de la ville de Québec. Pas de vente aux marchands. Nous nous réservons le droit de limiter les quantités. Le texte prévaut en tout temps. Si un supermarché est à court d'un produit annoncé, veuillez demander un bon de garantie au comptoir d'information.

DE NOS BOUTIQUES DE FROMAGE

FROMAGE BELBRIE CAYER

5 211 49
/lb /kg

FROMAGE ST-PAULIN ANCO

4 891 078
/lb /kg

FROMAGE EMMENTAL DALPÉ

4 991 100
/lb /kg



STEINBERG
LE SUPERMARCHÉ DE CHOIX
Prix en vigueur du mardi au samedi inclusivement

Ordination de trois Québécois à Rome

par Jean MARTEL

Trois Québécois seront ordonnés prêtres, à la fin du mois, par le pape Jean-Paul II en la basilique Saint-Pierre de Rome. Ce sont Gérard Lajeunesse de Charlesbourg, Louis Normandin de Montréal et Pierre Paul de Trois-Rivières. Après leur ordination, ils viendront au Canada pour passer quelques semaines dans leur famille. Puis, ils retourneront en Italie.

Tous trois Oblats de la Vierge

Marie, ils occuperont, après leur ordination, différentes fonctions dans leur communauté. Ainsi Gérard Lajeunesse secondera le père-maître au noviciat; Pierre Paul s'occupera de liturgie; Louis Normandin travaillera dans une paroisse de Rome.

On se souvient que l'an dernier, un autre Québécois, le père Guy Simard, lui aussi Oblat de la Vierge Marie, avait été ordonné prêtre par le pape à Rome. Fait à noter, cette communauté d'origine italienne n'a pas de maison au Canada.

Fils de M. et Mme Yves Lajeunesse de Charlesbourg, Gérard Lajeunesse a étudié l'administration pendant deux ans à l'université Laval et la théologie pendant un an au même endroit avant d'entrer dans la communauté des Oblats de la Vierge Marie. C'est à la suite d'une rencontre avec le père Guy Simard et d'une retraite d'une semaine qu'il a pris cette décision.

Son père, qui travaille au service des incendies de Québec, raconte que son fils viendra au Québec en juin et qu'il célébrera une grand-messe le 24 juin en l'église de Sainte-Cécile de Charlesbourg.



M. et Mme Yves Lajeunesse de Charlesbourg recevront leur fils Gérard à la maison après son ordination à la prêtrise par le pape, à la fin du mois.



Trois Québécois seront ordonnés prêtres par le pape à la fin du mois: Gérard Lajeunesse de Charlesbourg, Louis Normandin de Montréal et Pierre Paul de Trois-Rivières. On les voit ici à l'occasion d'une rencontre avec Jean-Paul II.

Les Oblats de la Vierge Marie

Une communauté en plein essor

par Jean MARTEL

A l'heure où les communautés religieuses recrutent à peine quelques candidats, voilà qu'une communauté italienne reçoit plusieurs Québécois. En effet, la communauté des Oblats de la Vierge Marie semble répondre aux aspirations de nombreux Québécois.

Phénomène d'autant plus frappant que cette communauté n'a fait ici aucune publicité, aucun recrutement. Les contacts personnels ont constitué les seuls canaux d'information. Pourquoi dès lors cette communauté — une des plus petites sans doute — attire-t-elle des Québécois?

Les médias d'information ont parlé l'an dernier des Oblats de la Vierge Marie lorsqu'un des religieux, le père Guy Simard de Québec, a été ordonné par le pape à Rome. Trois autres Québécois, religieux de la même communauté,

seront ordonnés prêtres par Jean-Paul II à la fin du mois.

En tout 17 Québécois et un Néo-Brunswickois sont actuellement en période de formation chez les Oblats de la Vierge Marie. Ils demeurent dans une maison que la communauté possède à quelques kilomètres de Rome; ils poursuivent leurs études à l'Angelicum.

Fait à noter, cette communauté qui n'a aucune résidence au Québec projette de s'y implanter. Il en a été question dans un diocèse au moins, celui de Nicolet, mais rien n'est encore décidé.

Toutefois, des milieux ecclésiastiques d'ici jugent sévèrement les Oblats de la Vierge Marie. En bref, ils les accusent "d'être plus catholiques que le pape" et d'être collés à la lettre plutôt qu'à l'esprit de l'enseignement de l'Église.

Cependant, un propagandiste québécois de la communauté (qui

veut garder l'anonymat) fait remarquer que cette tension est normale. "Le Christ, dit-il, n'a-t-il pas provoqué pareille tension?"

Quoi qu'il en soit, ceux qui entrent chez les Oblats trouvent réponse à leurs aspirations: culte du Saint-Sacrement, dévotion envers Marie, fidélité au pape, souci de la doctrine. Ils y trouvent aussi un milieu empreint de grande ferveur et un mode de vie austère et exigeant.

Renouveau

Le père Ernest Sherstone, premier Canadien Oblat de la Vierge Marie, affirme que cette communauté a vécu depuis 1972 un renouveau. En effet, ses effectifs ont presque doublé en 15 ans; elle compte actuellement une soixantaine de postulants.

Il considère qu'il y a plusieurs raisons qui expliquent ce renouveau. Il se demande aussi si certaines communautés religieuses

n'ont pas perdu le sens de la vie communautaire.

D'ailleurs, l'itinéraire qu'il a parcouru lui-même avant d'entrer chez les Oblats de la Vierge Marie est assez surprenant. Originaire du Manitoba, il vient à Québec pour étudier la philosophie à l'université Laval. C'est pendant ce séjour qu'il entend parler de la communauté des Oblats. Il décide d'aller à Rome pour y faire son entrée. Maintenant, il dirige le collège pour garçons que la communauté possède à Boston.

La communauté des Oblats de la Vierge Marie a été fondée dans le nord de l'Italie par le père Bruno Lanteri en 1816; mais elle a été approuvée dix ans plus tard. Le fondateur était un ardent partisan des exercices spirituels de saint Ignace de Loyola. Il visait la défense de la papauté, la réforme des erreurs religieuses et la lutte contre les adversaires du catholicisme. Il avait une grande dévotion envers Marie.

RÉNOVescompte

CARREFOUR LES SAULES, 1935 BOUL. MASSON • 872-5310

PRIX EN VIGUEUR JUSQU'AU 29 MAI 1984

Épinette belle qualité

2" x 6" x 8'	\$2.08
2" x 6" x 12'	\$3.12
2" x 6" x 16'	\$4.16
2" x 8" x 8'	\$2.80
2" x 8" x 12'	\$4.20
2" x 8" x 16'	\$5.60

Liquidation

Accessoires de robinetterie Aqua pour salle de bains.

20% à 30% de rabais
(diffère de l'illustration)

Clôture discrète

Faite d'épinette de première qualité (16 mrcx de 1" x 6")

Section de 4' x 8': **18⁹⁹**

Section de 5' x 8': **21⁸⁹**

Pruche de l'est

5" x 6"

95¢ le pi. lin.

Pin traité CCA 40

Garanti 40 ans

2" x 4" x 8'	3¹²
2" x 4" x 12'	7⁰⁸
4" x 4" x 8'	6³²

Table à pique-nique

Construction en épinette

26⁹⁵

Parement de vinyle blanc

Largeur de 8" ou Double 4"

Prix rénovescompte: **61⁹⁹** la toise

Panneaux de copeaux pressés

Première qualité

1/4" x 4' x 8'

4⁶⁵ chaque

Bardeau d'asphalte

Noir, brun pqt de 3 m.c. (32.2 pi. car.)

7⁵⁹ le pqt

Banc de parc

19⁹⁵ la boîte

2 supports par boîte (bois non-inclus)

Enduit protecteur liquide pour pavage

10²⁹ le 20 litres

Fenêtres panoramiques

3' x 2'	\$50.77
4' x 2'	\$61.87
3' x 3'	\$71.57

Construction en pin

Teinture El-Rancho

Base acrylique

6⁹⁹ le 4 litres

Panneaux de mélamine

4' x 8' (légère imperfection)

18⁹⁵ chaque



Evêque depuis 20 ans, Mgr Albert Ndongmo est au Canada depuis huit ans. Il est venu porter ici une parole vibrante audacieuse même.

Mgr Albert Ndongmo Evêque africain établi à Québec

par Jean MARTEL

Mgr Albert Ndongmo, évêque africain établi à Québec, vient de fêter ses 20 ans d'épiscopat. A cette occasion, plus de 300 personnes ont participé à une fête organisée récemment en son honneur en la chapelle des Soeurs Franciscaines de Marie, à Québec.

Né au Cameroun, Mgr Ndongmo est au Canada depuis huit ans. Il consacre son temps à la prédication et à la rédaction de livres sur des sujets religieux; par exemple, il a fait paraître dernièrement trois plaquettes d'une vingtaine de pages chacune sur le jubilé de la rédemption et sur les sacrements de la réconciliation et de confirmation.

A l'occasion de son anniversaire de consécration épiscopale, Mgr Ndongmo a voulu rendre grâce à Dieu et méditer sur le rôle de l'évêque.

Mgr Ndongmo considère qu'il a reçu quatre grandes grâces de Dieu. La première, c'est d'être né dans une famille catholique. "J'ai découvert, a-t-il dit, que le christianisme, surtout catholique, réalisait parfaitement ce qu'une tête d'Africain pouvait attendre d'une religion: le bonheur de Dieu et celui de l'homme."

La deuxième grâce, c'est l'imense confiance que Dieu a placée en lui. Cela l'a conduit jusqu'à l'épiscopat. Une autre grâce, c'est l'aide qu'il a reçue de Dieu pendant les cinq ans qu'il a passés en prison

dans son pays. "Dieu m'assista visiblement, a-t-il déclaré, en me donnant de méditer profondément sa Parole qui est devenue ma vie et en me conservant une santé à toute épreuve."

Enfin, quatrième grande grâce: Dieu lui a donné une telle foi que, malgré toutes les difficultés, il a toujours marché devant le Seigneur.

Méditant sur le rôle de l'évêque, Mgr Ndongmo a fait remarquer que le Christ est présent à son Eglise, c'est-à-dire dans tous les successeurs des apôtres. "L'épiscopat, a-t-il dit, est le sacrement de la succession apostolique... C'est tout l'épiscopat comme corps unique qui est successeur du collège des apôtres."

"Les évêques ont leur pouvoir propre qui vient du Christ: ils paissent leur troupeau, non pas au nom du pape, mais au nom de Christ et, étant dotés de pleins pouvoirs, en leur propre nom."

Selon Mgr Ndongmo, le rôle essentiel de l'évêque consiste à rappeler au monde une double exigence: la contemplation de Dieu dans sa Parole (ou communion à sa vie) et la fidélité à Dieu dans notre vie concrète.

Après la messe, plusieurs invités ont donné des témoignages d'estime à l'endroit de Mgr Ndongmo. Il y avait, entre autres, celui du cardinal Roy qui avait été enregistré sur cassette.



DES ARBRES... POUR LA VIE!

Ce dessin réalisé par Hélène Carrier (photo du haut), de Sainte-Blandine (Rimouski), a remporté le premier prix du concours d'affiches 1984, organisé par le ministère de l'Énergie et des Ressources en accord avec le ministère de l'Éducation.

Semaine "verte": affiche primée

par Raymond GAGNE

Hélène Carrier, de Sainte-Blandine, circonscription de Rimouski, remporte le premier prix du concours d'affiche organisé à l'occasion de la Semaine de l'arbre qui se déroulera du 27 mai au 2 juin.

Hélène fréquente le collège Saint-Edouard de son village où elle est élève en secondaire II. Elle remporte la palme parmi plus de 150 élèves du secondaire qui étudient dans une cinquantaine d'institutions différentes.

Le concours avait pour objectif de souligner la Semaine de l'arbre et de la forêt tout en faisant appel à la créativité des jeunes.

Deux autres élèves obtiennent des bourses dans le cadre du même concours. Il s'agit de François-Miville Deschênes, du secondaire II de la polyvalente Bonaventure et de Marie-France Dubé, de secondaire IV de la polyvalente de Mont-Joli.

La semaine

Selon le ministère de l'Énergie et des Ressources, la création de la Semaine de l'arbre remonte à la fin du siècle dernier alors, qu'en 1882, le gouvernement instituait la fête des arbres sur l'instigation d'un homme politique et ami fervent de la nature, Sieur Henry-Gustave Joly de Lotbinière.

Cette semaine commence avec le dernier dimanche de mai. Elle est consacrée à cette grande ressource renouvelable qu'est la forêt.

Au cours de cette période, précise le MER, tous les Québécois auront l'occasion de se sensibiliser davantage à la grande richesse collective que représente la forêt et dont le renouvellement exige la collaboration de tous.

Lancement d'un livre sur la nation huronne

par Léonce GAUDREAU

La nation huronne a maintenant sa bible. Non pas son livre d'histoire comme on pourrait le croire mais une véritable bible huronne sur laquelle le grand chef Max Gros-Louis s'appuie déjà dans ses revendications socio-politiques face aux gouvernements.

Dominant tous les invités, de par sa grandeur et sa coiffure d'apparat, le chef Gros-Louis a présidé avec fierté, hier au Village-des-Hurons, au lancement d'un imposant ouvrage d'histoire sur cette nation indienne au cheminement exceptionnel. Il s'agit en effet de la première grande famille indienne à avoir voisiné les Blancs. En fait, plus de 300 ans de cohabitation avec les "visages pâles".

De ces autochtones, qui ont fait la loi pendant près d'un siècle dans cette Amérique, il ne reste plus que 1.200 descendants. Sans compter les "affranchis" et les femmes qui ont perdu leur statut d'Indien parce qu'elles ont épousé un Blanc.

Population décimée par les Iroquois ainsi que par trois siècles de voisinage avec la population de Québec, il ne lui reste pratiquement plus aujourd'hui que la mémoire, à part l'industrie touristique et artisanale florissante du Village-des-Hurons.

Trente années d'études

Cette mémoire collective a été réanimée de manière exceptionnelle hier, dans l'ancienne salle communautaire du village transformée en lieu du club d'âge d'or, par la sortie donc de cet important ouvrage de Marguerite Vincent "Tehariolina", publié par les éditions du Pélican sous le titre de "La nation huronne, son histoire, sa culture, son esprit".

Signe du besoin qu'il vient combler et de la réputation qui le précède, cet ouvrage était déjà hier entre les mains de près de la moitié des quelque 150 personnes présentes au lancement, au prix de \$24.95. L'auteure, elle-même Huronne d'un bel âge — septuagénaire, a-t-on dit — a passé la soirée à écrire des dédicaces et à recevoir les hommages du village.

Mme Vincent a réussi à mettre un point final à quelque 30 années de travaux consacrés à la cueillette et à l'étude de l'histoire non encore faite de la Huronie. Travaux qui n'auraient cependant pas été possibles sans la contribution et le soutien d'un anthropologue français Pierre H. Savignac qui se présente aujourd'hui davantage comme un ethnocommunicologue. Ancien professeur à l'université Laval et chercheur pour les Nations-Unies, il a notamment écrit sur les Berbères, une ethnie d'Afrique du Nord.

La très belle édition que l'on doit au Pélican, la maison de M. Réal D'Anjou de Québec qui a déjà publié une centaine d'ouvrages dont "Québec, ville fortifiée", contient quelque 500 pages d'informations les plus captivantes et de documents d'archives de grand intérêt. A cela s'ajoutent cinq magnifiques hors-texte couleur, un cadeau rare dans le monde de l'édition.

Le chef Max Gros-Louis n'a pas caché son plaisir en annonçant que cette "bible" ouvrirait la voie à d'autres ouvrages qui permettraient principalement que la langue huronne soit enfin enseignée à l'école du village de Lorette dans deux ou trois ans.

Ce lancement tant attendu survient 13 ans après celui d'un ouvrage de style auto-biographique de Max Gros-Louis (Le premier des Hurons, édité par Jacques Hébert), comme il le rappelait hier avec plaisir.



Fruit de 30 années d'études et de travaux, la "bible" de Marguerite Vincent Tehariolina relate l'histoire de la nation huronne qui fut, il y a plus de 300 ans, la première grande famille indienne à côtoyer les Blancs.

norman

DES 50% ATOUTS PLEIN LA MAIN

JUSQU'À SAMEDI LE 26 MAI

50%

DE RABAIS JUSQU'À ÉPUISEMENT DES STOCKS



Débardeur de filet

Très mode à superposer sur tous vos vêtements. Noir, blanc, gris, rouge. Tailles: P.M.G. Rég.: 12.00

Spécial 6.00



Maillot de bain

Modèle une pièce de nylon spandex. Aussi non illustré maillot deux pièces de poly-coton. Jolis imprimés. Tailles: 30 à 38. Rég.: 24.00

Spécial 12.00



Robe soleil

Robe imprimée à larges bretelles de polyester et coton. Trois modèles disponibles. Junior 5 à 15 ans. Dames 12 à 20 ans. Demi-tailles 16½ à 24½. Rég.: 30.00 à 32.00

Spécial 15.00



Nuisette courte

De polyester et coton, blanc, rose ou bleu. T/P, P, M, G. Rég.: 14.00

Spécial 7.00



Blouse de nylon

Blouson de nylon avec chaude doublure d'acrylique brossée. Poches au devant et sur la manche. Gris, beige, bleu marine. Tailles 5 à 15 ans. Rég.: 35.00

Spécial 17.50



Bourse de cuir véritable

Très pratique, à compartiments double. Blanc, gris, os. Rég.: 32.00

Spécial 16.00

Aussi autres super valeurs non illustrées

HC HÔPITAL DE CHAUDRONS QUÉBEC ENR.
LE SEUL CENTRE DE RÉPARATIONS DE CHAUDRONS À QUÉBEC, TOUTES MARQUES.
POLISSAGE - NETTOYAGE
TÉL.: 687-2559



● promenades centre-ville ● place laurier ● place fleur de lys ● galeries chagnon ●

C'EST PROCHE!

OUVERTURE DE SUPER CARNAVAL À CARREFOUR NEUFCHÂTEL LE MERCREDI 30 MAI

L'avènement de ce 3e super supermarché rendra accessibles à tous les gens de la région, les avantages et le super avantage dont beaucoup profitent déjà.

LES AVANTAGES SUPER CARNAVAL

- un emplacement stratégique
- des abords dégagés permettant le stationnement
- une immense superficie de plancher rendant possible la disposition sous un toit unique de tout ce qui est nécessaire pour compléter un marché
- des produits de marques nationales connues et appréciées
- un incomparable choix de fruits et légumes beaux et frais que les clients choisissent à leur gré
- des viandes de qualité présentées en emballages conventionnels ou familiaux
- un immense rayon de vrac où il est possible d'économiser en ne se procurant que la quantité qui répond à un besoin précis

LE SUPER AVANTAGE SUPER CARNAVAL

JUSQU'À 30% D'ÉCONOMIE SUR LE TOTAL DE VOTRE MARCHÉ EN COMPARAISON DES PRIX DES SUPERMARCHÉS

Cette économie vous est accessible tous les jours. Super Carnaval ne suit pas la politique des « spéciaux ». C'est l'ensemble des prix qui est maintenu plus bas jour après jour.

Cette économie est rendue possible par une moindre marge de profit, des coûts d'opération réduits que permet un étalage simplifié et les frais que nous évitons nos clients en payant au comptant seulement ainsi qu'en emballant et en transportant eux-mêmes leurs emplettes à l'auto.

La troisième étape sur la route de l'économie.

MERCREDI PROCHAIN, À CARREFOUR NEUFCHÂTEL

C'EST PROCHE!

CARREFOUR
NEUFCHÂTEL



SUPER CARNAVAL