

NOTRE
CAHIER 

AOÛT 1980

MONTREAL
63e ANNÉE
75 CENTS

Le Bulletin DES AGRICULTEURS



**pour vous
chez Boisclair**

(page 14)

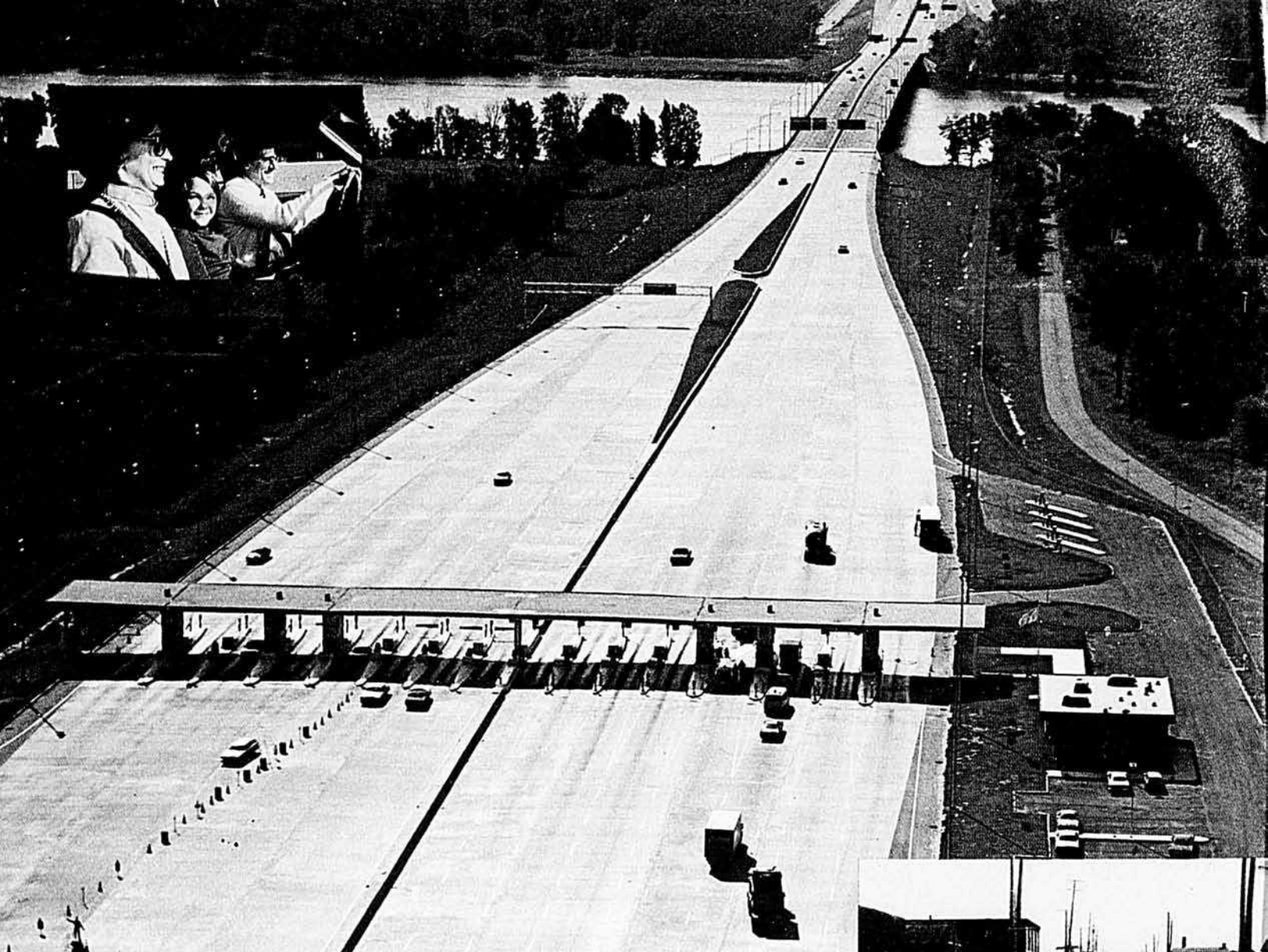

L'autoroute 13 entre Montréal et Mirabel et les Laurentides

LE BÉTON

et nos grandes routes

Qui voudrait retourner en arrière?

Les automobilistes canadiens ont à leur disposition un excellent réseau routier qui satisfait aux besoins d'un nombre toujours croissant de véhicules en tout genre. Assurer l'écoulement d'un trafic important avec un minimum d'entretien: voilà les qualités exigées pour les routes d'aujourd'hui.

Seul le béton répond à ces conditions: il résiste aux lourdes charges du trafic mais il résiste aussi à l'abrasion, à l'usure, au gel et au dégel. Et lorsqu'il s'agit de nos grandes routes, le gouvernement fait un bon investissement, surtout à long terme, en ayant recours à ce matériau durable et d'entretien facile qu'est le béton.

Le temps des ornières et des cahots est bel et bien révolu: en construisant nos routes en béton, nous avons pensé à votre confort, à votre sécurité et aussi à votre argent.

Pour notre vie moderne, c'est le béton qui s'impose!

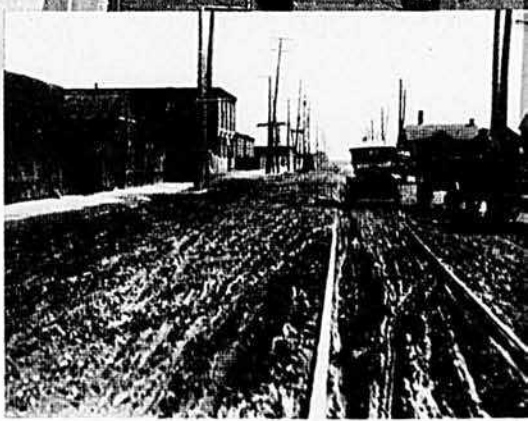

Une rue de Montréal en 1917

Ciments Canada Lafarge Ltée

SIÈGE SOCIAL: 606 Cathcart, Montréal, Qué. H3B 1L7
DIRECTION RÉGIONALE DU QUÉBEC:
625 ave. du Président Kennedy, Montréal, Qué. H3A 1K7
Bureaux de vente dans les grandes villes du Canada



YARD-MAN™

et vous... font bon jardin

Modèle 13830

Moteur: B.S. 18 C.V. 2 cyl.
 Batterie: 12 V. avec alternateur
 Transmission: 4 vitesses avant
 1 vitesse arrière
 Pneus: 15.00" x 6.00" avant
 23.00" x 9.50" arrière
 Tondeuse: 44" à 2 lames, incluse

Prix de détail
 suggéré: \$2,249.

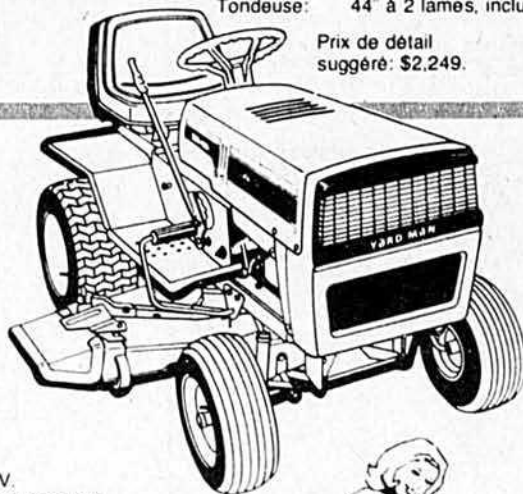

Modèle 13780

Moteur: B.S. 16 C.V. 2 cyl.
 Batterie: 12 V. avec alternateur
 Transmission: Hydrostatique
 Pneus: 15.00" x 6.00" avant
 22.00" x 7.50" arrière
 Tondeuse: 44" à 2 lames, incluse
 Prix de détail suggéré: \$2,399.

Modèle 13760

Moteur: B.S. 11 C.V. 1 cyl.
 Batterie: 12 V. avec alternateur
 Transmission: Hydrostatique
 Pneus: 15.00" x 6.00" avant
 22.00" x 7.50" arrière
 Tondeuse: 38" à 2 lames, incluse
 Prix de détail
 suggéré: \$1,999.

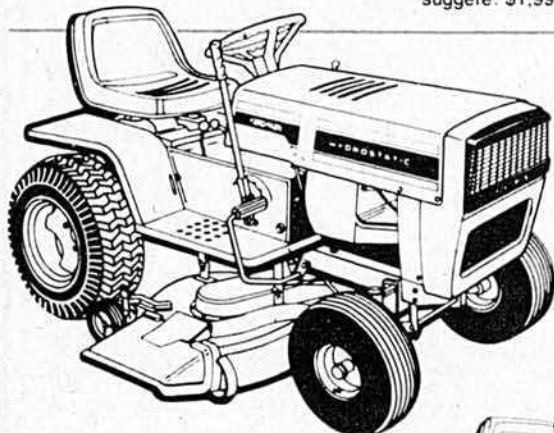

Modèle 13528

Moteur: B.S. 10 C.V.
 Batterie: 12 V. avec alternateur
 Transmission: 5 vitesses avant
 1 vitesse arrière
 Pneus: 11.00" x 4.00" avant
 14.50" x 4.50" arrière

Tondeuse à éjection
 arrière de 26" incluse
 Ramasse-herbe
 monte à l'arrière inclus
 Prix de détail suggéré: \$1,469.

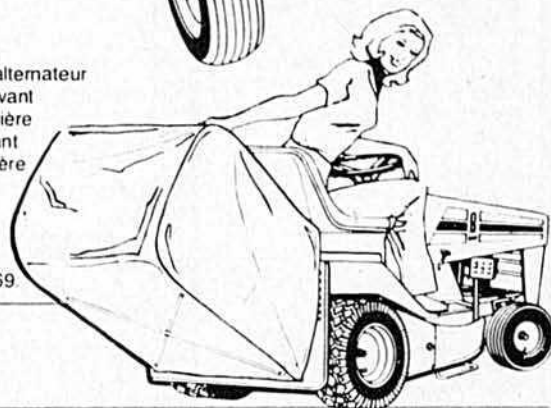

Modèle 13875

Moteur: B.S. 8 C.V.
 Batterie: 12 V. avec alternateur
 Transmission: 3 vitesses avant
 1 vitesse arrière
 Pneus: 13.00" x 5.00" avant
 18.00" x 9.50" arrière
 Tondeuse: 36" incluse
 Prix de détail suggéré: \$1,379.

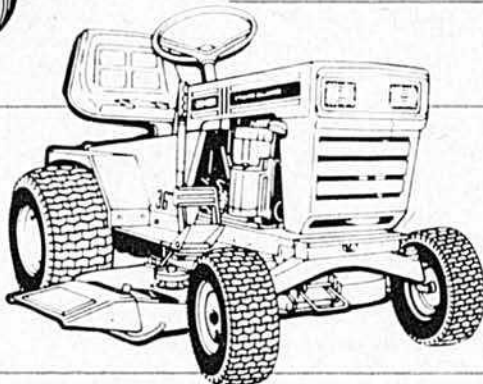

Modèle 13885

Moteur: B.S. 11 C.V.
 Batterie: 12 V. avec alternateur
 Transmission: 3 vitesses avant
 1 vitesse arrière
 Pneus: 13.00" x 5.00" avant
 18.00" x 9.50" arrière
 Tondeuse: 36" incluse
 Prix de détail suggéré: \$1,499.

Grande variété d'accessoires disponibles. Demandez à votre marchand de vous les montrer.

Abilibi — Val D'Or — Sirois Marine Inc.	825-5955	Joliette — Joliette — Aux Petits Moteurs Charette Enrg.	756-8844
Anjou — Montréal — Flecteau et Fils 1980 Ltée	271-1050	Labelle — St-Jovite — Ubald Prévost	425-2345
Argenteuil — St-André d'Avelin — Les Equipements St-André Enrg	983-2229	Lac St-Jean — St Bruno — R & B Larouche	243-3166
Arthabaska — Victoriaville — Lévis Gagné Inc	758-1112	Maskinongé — Louiseville — Les Distributions Louiseville Inc.	228-2198
Beauce — St-Elzéar — Les Equipements Motorisés J.A. Marcoux	387-2509	Matane — Matane — Léonard Boulay	562-1300
Beauce — St-Côme Linieré Sud — Raymond Loignon		Missisquoi — Bedford — Marine Bedford	248-2006
Beauharnois — Beauharnois — D.L.S. Mini Moteur Inc.	685-3893	Montmagny — Cap St-Ignace — Gagné Sport Equipement	246-3127
Beauharnois — Chateauguay — Marina de Chateauguay	373-2173	Napierville — St-Rémi — Garage Wolfe Inc.	454-9343
Bellechasse — Lac Etchemin — J.M. Jacques	692-6756	Nicolet — Ste-Brigitte des Sautes — Machineries Faucher Inc.	334-2929
Berthier — Berthierville — André Garceau	625-2081	Orford — Coaticook — Kenneth Walker	849-2240
Berthier — St-Gabriel de Brandon — Hubert Beuparlant Enrg.	836-3967	Portneuf — St-Augustin — Gobeil Equipement Enrg.	871-0864
Bonaventure — Bonaventure — Ray Mécanique Sport Enrg.	835-2112	Richelieu — St-Pierre de Sorel — Mini Moteur R.B. Inc.	742-2994
Bonaventure — Grande Cascapédia — Cascapédia Entreprises Reg'd	534-3826	Richmond — Danville — Les Equipements W.O. Lodge Inc.	839-3311
Charlesbourg — Charlesbourg — Mini Moteur M.P. Enrg.	392-4921	Richmond — Richmond — David Taylor	826-5101
Charlesbourg — Stoneham — Leopold Fortin	623-2512	Roberval — St-Félicien — Equipment M. Potvin Inc.	679-1751
Chateauguay — Ste-Martine — Equipment Lazure & Riendeau Inc.	848-2722	Rouyn-Noranda — Noranda — Atelier Sylvain Martel Enrg.	764-5371
Chicoutimi — Chicoutimi — B.F.V. 4 Roues Motrices Inc.	427-3612	St-François — Lennoxville — Georges Delisle	569-9821
Deux-Montagnes — St-Hermas — J. René Lafond Inc.	549-2363	St-Hyacinthe — St-Damasse — Y. Leroux Sport Enrg	797-2281
Dorchester — Frampton — Eddy Marcoux	258-3521	St-Hyacinthe — Ste-Rosalie — Aurele Beauregard	773-5631
Dorchester — Ste-Claire — Rosario Audet	479-2813	St-Maurice — Shawinigan-Sud — Doc Mécano	537-9522
Frontenac — Black Lake — Mercier Marine Ltée	883-3936	Shefford — Granby — Alain Moto Sports Ltée	375-4466
Gaspé est — Ste-Adelaide de Pabos — Abel Denis Huard	423-5517	Soulanges — St-Clet — H. Farand & Fils Ltée	456-3331
Granby — Cité Shefford — Alain Moto Sports Ltée	689-6283	Stanstead — Stanstead — Pat Sales & Services	876-7207
Iberville — Marieville — Ostiguy Equipement	375-4466	Terrebonne — St-Louis de Terrebonne — Service de Location	
Iberville — Mont St-Grégoire — Serge Jetté	460-4441	A & C Inc.	471-2330
Johnson — Acton Vale — Boileau Moto Service	347-5158	Vaudreuil — Rigaud — Paul Lalonde Equipement	451-4276
Johnson — Racine — Garage Pierre Paul Lussier	549-4341	Vaudreuil — St-Lazare — Garage Cité des Jeunes	455-5121
Johnson — Ste-Hélène — Ste-Hélène Mini Moteur Enrg.	532-2703	Verchères — St-Denis — Garage Bonin Ltée.	787-2812
	791-2257	Verchères — Varennes — René Riendeau Inc.	652-2552



Distribués au Québec par

Les Distributions R.V.I. Limitée

2525 rue Louis Amos, Lachine, Québec H8T 1C3

Tél.: (514) 636-0620

**AOÛT
1980**

PUBLIÉ LE 25 DU MOIS

Photo couverture:
Paul Taillefer

LUCILLE FONTAINE DAVIS
présidente

CLAUDE CHOQUETTE
redacteur en chef

MOISE COSSETTE
redacteur

GUY JACOB
redacteur

MONIQUE LALONDE
adjointe à la rédaction

JACQUES LAUZON
directeur de la publicité

RACHELLE MEILLEUR-LEROUX
coordonnatrice à la publicité

FRANÇOISE AUBRY
service des abonnements

Le Bulletin des Agriculteurs
110 ouest, boul. Crémazie
suite 1100
Montreal, Qué.
H2P 1B9
Tel. (514) 382-4350

Un magazine mensuel fondé en
1918. La Compagnie de Publication
Rurale Inc. détient des droits
réservés sur tout ce qui est publié
dans Le Bulletin des Agriculteurs.

Les éditeurs ne peuvent
être tenus responsables
de la perte de manuscrits,
photos ou illustrations
non sollicités.

Abonnement
\$7,00 pour 1 an
\$11,00 pour 2 ans
\$15,00 pour 3 ans
payable d'avance

Les renouvellements doivent être
signés du nom apparaissant sur la
bande d'adresse, afin de prévenir la
duplication. Les abonnés en
donnant leur changement d'adresse
devront aussi inclure la bande
d'adresse.

Composition et montage:
Sogeb
Impression: Imprimerie
Canadienne Gazette

Courrier de la 2e classe
Enregistrement no 0068
Dépôt légal
Bibliothèque nationale du Québec
ISSN 0007-4446



Le Bulletin DES AGRICULTEURS

SOMMAIRE

AGRICULTURE

Télé-Bulletin		6
Viens jaser une minute!	Maurice Hardy	8
Les pâturages à base de trèfle conviennent bien aux moutons		13
Le Bulletin est allé pour vous chez Boisclair	Moise Cossette	14
Quand les brebis produiront à l'année longue	Jacques Dufour	32
Aviculture	J.B. Roy	40
Les productions supérieures du PATLQ		44
SOL-O-RAMA au Collège Macdonald		58
La recherche	B. Lachance et G. St-Laurent	59
Pourquoi boude-t-on encore la production du lait d'hiver?	J.B. Roy	80

NOTRE CAHIER

Les vedettes du dernier congrès du porc	Moise Cossette	2P
Des indices... et puis après?	Yvan Savoie	6P
Pour une efficacité optimum de la reproduction	James P. Mahone	10P
L'eau	Guy Jacob	14P
Les performances exceptionnelles		19P
On en est rendu à parler de diarrhées normales	Dr Pierre Gadbois	22P
Gérard Fritsch, aussi invulnérable qu'un éleveur puisse être	Moise Cossette	27P
Les prix du marché		30P
La régie profitable des truies		32P

CHRONIQUES

Les pronostics de septembre		10
Dates à retenir		12
Place à la détente!	Jean Blanchet	84
C'est nouveau!		87
Les mots croisés		91
Onésime	Albert Chartier	92

NOUVELLE ET ARTICLES

Dans le fond, c'est Jos qui avait choisi	Gilles Poulin	48
On a des problèmes à régler avant d'empocher l'or vert	Monique Brunelle-Ferland	52
Le séchage peut endommager le grain	Simon M. Guertin	78

SOUS MON TOIT

Le bois, un combustible à la mode	Marie-Madeleine Denis	65
Fleurs en corbeille	Jacqueline Vincent	67
Camélia	Francine Robichaud	72
Le miel, aliment miracle?	Anne-Marie Martin et Suzanne Simard Mavrikakis	73
Des recettes mielleuses		75
Frou-frou	Francine Robichaud	76



Commission administrative des régimes d'assurance - stabilisation des revenus agricoles

PRODUCTEURS DE PORCELETS



**RAPPELEZ-VOUS QUE L'ASSURANCE-STABILISATION
EST UNE VRAIE PROTECTION.**

***LA DATE LIMITE D'ADHESION POUR 1980
EST LE 1er SEPTEMBRE PROCHAIN.***

Minimum: 15 TRUIES ASSURABLES

Je désire adhérer au régime d'assurance-stabilisation pour les producteurs de porcelets.

Nom: _____
Adresse: _____
Code postal: _____ No tél.: _____
No producteur agricole: _____
Nbre de truies assurables: _____

Faites parvenir votre demande à:
C.A.R.A.S.R.A.
200-A chemin Ste-Foy, 10ième étage
Québec
G1R 4X6



**Gouvernement
du Québec**

télé-bulletin

LA NOUVELLE POLITIQUE LAITIÈRE

du ministère de l'Agriculture du Canada, qui a pris force le 1er août, comporte les éléments suivants:

1— Le prix d'objectif passe à \$15,26 les 100 livres (\$34,61 l'hectolitre). L'augmentation est de \$0,58 les 100 livres). Au total, les trois augmentations de 1980 (1er janvier, avril et août) totalisent \$1,59, soit 11,6% sur ce qu'étaient les prix en fin de 1979.

2— Les besoins du marché canadien restent les mêmes (100 000 000 de cents livres), quoique le ministre Whelan laisse entendre que ce volume sera probablement accru au cours de l'année laitière qui débute.

3— Le quota total pour fins d'exportation passe de 3 à 5 millions de 100 livres.

4— La retenue sur toutes les livraisons, dans les limites du contingent, passent de \$1,00 à \$1,10 les 100 livres (\$2,27 à \$2,50 l'hectolitre).

5— La retenue spéciale et provisoire pour absorber les frais d'exportation de la production "dans la marge" est réduite de \$0,25 à \$0,10 les 100 livres (de \$0,57 à \$0,23 l'hectolitre).

6— La retenue sur les livraisons de lait nature qui va à l'écumage reste inchangée: \$0,20 les 100 livres).

7— La retenue sur les livraisons excédant le quota individuel reste à \$8,00 les cent livres.

8— La subvention gouvernementale totale reste à \$2,66 les 100 livres de lait industriel produit pour répondre aux besoins du marché canadien et du marché d'exportation.

Ce sont les consommateurs qui écopent: yogourt, crème glacée, fromage, beurre et poudre de lait augmentent au niveau de détail; dans ces deux derniers cas, le prix de soutien augmente respectivement de \$0,08 et \$0,05 la lb.

UN NOUVEL INSECTE

menace le rendement de nos champs de maïs: la chrysomèle du maïs. L'insecte cause ses dégâts sous forme d'une larve qui se nourrit des racines du maïs, causant ainsi des retards de maturité et un manque de rendement. Le moyen le plus efficace de constater si l'insecte est présent dans ses champs est d'aller voir s'il y a des adultes sur les "soies" des plants. Il s'agit d'un petit insecte mesurant 1/4 de pouce de longueur, vert pâle, aux ailes dures. L'insecte est actif sur les soies, qu'il coupe, depuis leur apparition. Tout ce qui est à faire cette année est de vérifier si l'insecte est arrivé dans ses champs; c'est le printemps prochain seulement qu'on pourra prendre des moyens de répression, par la prévention.

LISTE DES CONCESSIONNAIRES

BADGER

PROVINCE
DE QUÉBEC

DIRECTEUR RÉGIONAL DES VENTES

Luc A. Guillet
Entrepôt du Québec
SABREVOIS
route 133, Sabrevois J0J 2G0

AMOS
Lambert & Lambert Ltée.

CAZAVILLE
Bernard Le Blanc

COATICOOK
Kenneth Walker

IBERVILLE
Guillet & Robert Inc.

PLESSISVILLE
Denis Bergeron

QUÉBEC
A. Breton Co. Ltée

ST-ALEXIS
Gilles Allard

ST-ALBAN,
Louis Germain

ST-ANGÈLE DE MÉRICI
Équipement Normand
& Fils Enrg.

ST-BRUNO
R & B Larouche Inc.

STE-CLAIRE
Marcel Morissette Inc.

ST-FRANCIS
Jean Paul Bonneau

ST-LÉON
Claude Lesage

ST-NARCISSE
Michel Garon

ST-PASCAL
Jean-Yves Migneault

VILLE-MARIE
Équipement de Ferme
Ville-Marie Enrg.

WARWICK
Champoux Machinerie Enr.

WATERLOO
R. Maloin & Fils Inc.

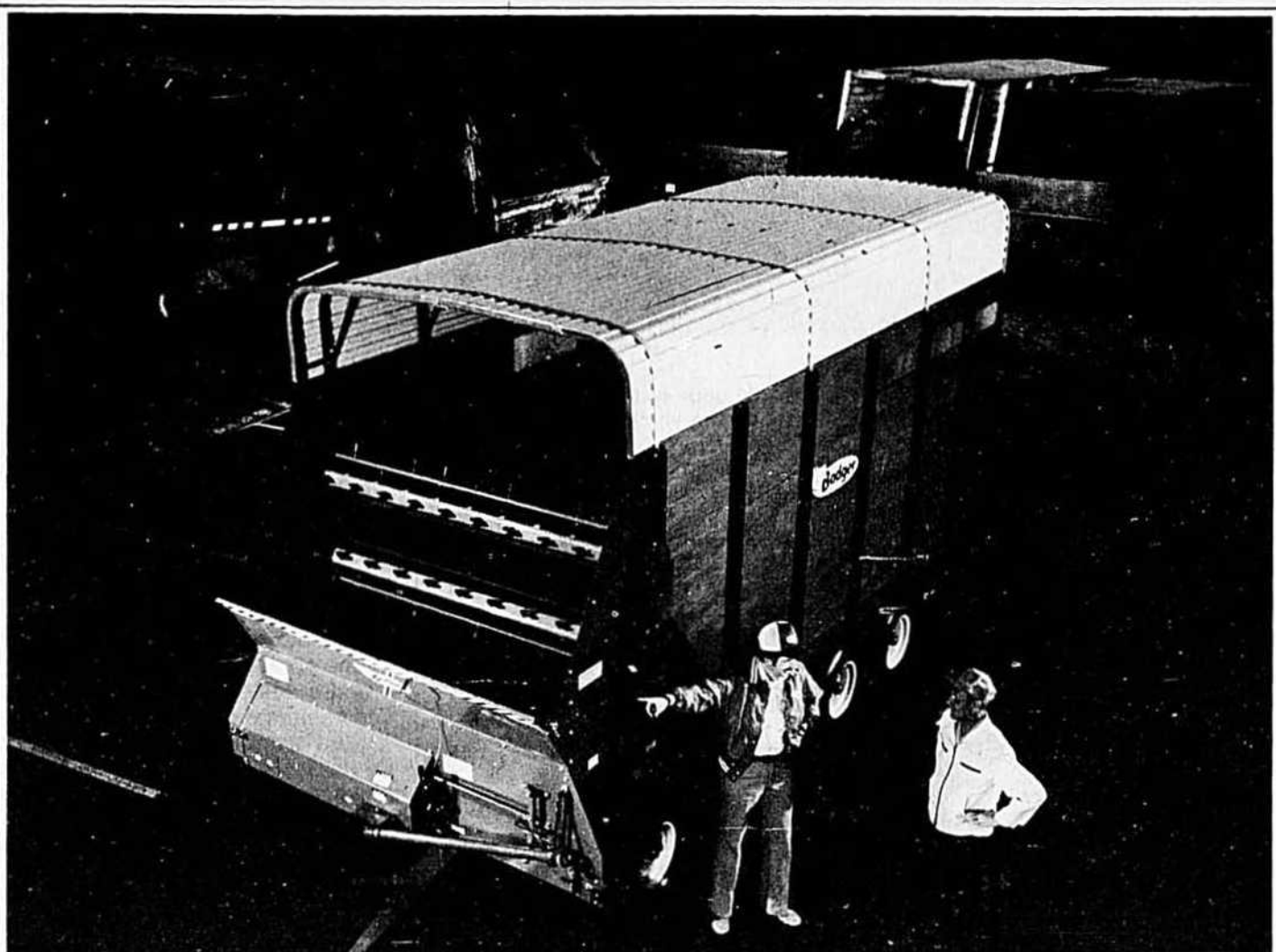

Ce coffre à fourrages Badger Northland n'ira jamais au "cimetière"

C'est bien ça. Comme coffre à fourrages, rien ne peut battre un Badger. Et pour bien des raisons. Badger fabrique lui-même ses coffres, à Kaukauna, au Wisconsin, où il peut surveiller directement leur montage.

Le coffre Badger est pourvu de montants en U, gage de solidité, même sous lourde charge dans les terrains en pente.

Badger fait également usage de contreplaqué particulièrement traité

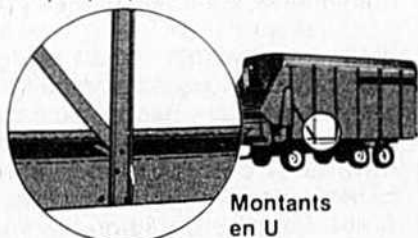

Montants en U

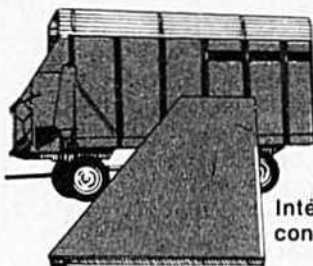

Intérieur de contreplaqué

pour emploi extérieur, afin de rendre l'intérieur résistant aux acides, à la corrosion et à la pourriture. Le dessous du coffre Badger est boulonné et se moque du plus dur usage. Sa commande à chaîne est des plus robuste.

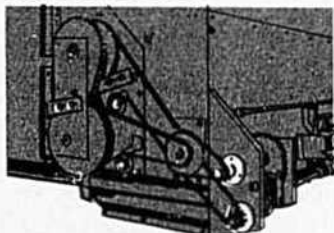

Commande à chaîne

Ajoutons que les coffres Badger gardent leur valeur marchande. Au moment de le donner en reprise, bien des propriétaires ont constaté avec étonnement que leur coffre valait autant ou plus qu'au moment où ils l'avaient acheté neuf.

Un bon argument de vente pour nous, c'est l'arrière de la cour, ce que nous appelons "le cimetière des coffres à fourrages". On n'y voit pas de coffre Badger! C'est que les Badger sont toujours au travail. Voyez dès maintenant votre concessionnaire Badger au sujet d'un nouveau coffre à fourrages. C'est un homme qui s'y connaît.



BADGER NORTHLAND INC.
Kaukauna, Wisconsin 54130

Il existe une Duovac pour chaque système de traite.

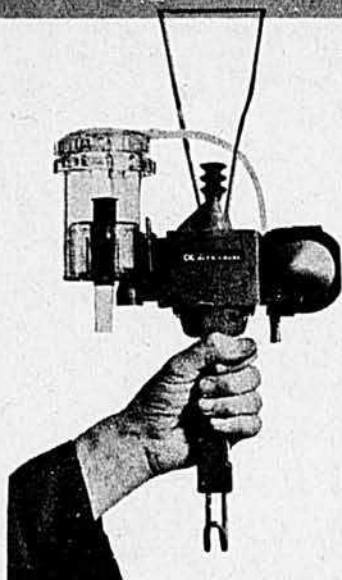

Duovac 300 pour systèmes pour stabulation entravée

Cette unité de traite portable à débit contrôlé rend la vache calme et le trayeur confiant. D'abord, la Duovac 300 donne un massage délicat sous vide réduit et la pulsation lente, puis, quand le débit atteint .5 lb à la minute, elle passe automatiquement au vide et à la pulsation qu'exige la traite. Vers la fin de la traite la Duovac revient à la phase de massage, jusqu'à ce qu'on l'enlève.

Duovac 300P pour salles de traite

La Duovac 300P économique s'adapte à toute salle de traite et offre les caractéristiques du modèle 300, c'est-à-dire deux niveaux de vide et deux taux de pulsation.

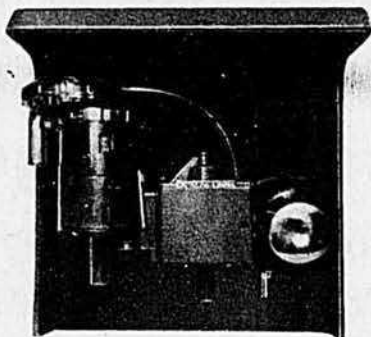

Pompe à vide:

Maintenez l'efficacité de votre système de traite, en installant une pompe à vide rotative Alfa-Laval fiable. Elle maintient l'équilibre du vide dans les lignes à lait et à vide.

Fiabilité, efficacité, économie d'utilisation et récupération rapide du vide sont des caractéristiques standard de la pompe à vide.

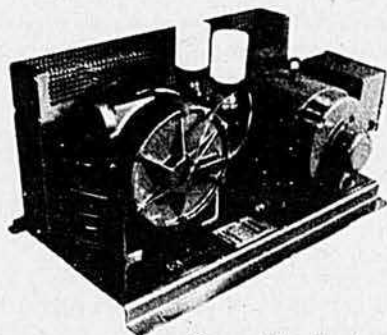

Pour obtenir plus de détails
sur les systèmes de traite à
débit contrôlé, communiquez
avec:

ALFA-LAVAL

Alfa-Laval Limitée
8180, chemin Devonshire
Montréal, Québec H4P 2K3

ou votre concessionnaire local.

viens
jaser
une
minute!

avec Maurice Hardy, agronome

J'arrive d'une brève tournée qui m'a fait traverser de petits villages, des rangs, des ponts et des bosquets qui, en nous invitant à nous éloigner des routes rapides et habituellement achalandées, nous conservent le vrai visage de nos campagnes. Au gré des courbes, des arbres, des champs, des bâtisses, des jardins et des troupeaux, je me suis arrêté pour regarder et encore apprendre des leçons que la terre et ses habitants nous servent.

C'était au début de juin, au temps de la levée des grains dans les champs, de la première pousse de luzerne, de l'éclosion dans les nids. Je n'avais qu'à faire quelques pas au bord des champs, le long des rigoles, vers une touffe d'arbustes, pour voir s'envoler de tous bords les charbonnerets dont les jaunes vifs faisaient contraste aux rayures vertes des fauvettes, pour entendre les cris surpris des merles et voir les sursauts des pluviers qui s'amusaient au bord des ruisseaux à la recherche d'une écrevisse insouciante. Le soleil semblait miroiter à travers la jeune verdure mi-transparente du matin.

Les champs étaient jeunes, propres, uniformes, bien semés. Les rangs droits et à perte de vue allaient rejoindre les bâtiments qui cachaient la maison proprette. Des producteurs s'affairaient à la préparation de l'équipement pour l'épandage de l'azote dont plusieurs cultures avaient besoin. D'autres circulaient déjà aux champs en appliquant des herbicides maintenant obligatoires si on désire bien protéger sa récolte.

Un peu plus loin, c'était le temps d'un arrosage des vergers où l'équipement puissant permet de contrôler l'envahissement de maladies et champignons qui guettent continuellement le producteur de fruits. Dans cette région, on voyait aussi les jeunes plants de pommiers nains enlignés comme des soldats pour la parade du matin. Il y avait là, tout comme dans l'entretien des gazons, un travail de qualité.

L'agriculteur est plus travaillant que les travailleurs



Fallait ensuite voir la propreté, l'uniformité et le beau rangement des champs de culture maraîchère dont la verdure annonçait déjà la primeur de juillet et l'odeur des kiosques à légumes dont plusieurs routes devraient plus tard se décorer. Des champs de fraises sortaient de leur torpeur hivernale et les belles fleurs blanches auguraient bien d'une saison qui avait été menacée par l'hiver sans neige que nous avions vécu. D'ailleurs je sais des fraisières en partie détruites faute d'une saine protection que des producteurs ont trop tendance à négliger parfois. L'hiver dernier, toutes les cultures vivaces ont été marquées, plusieurs ont été détruites. Et dans le cas des fraisières, j'en ai vues qui ont très bien résisté avec une bonne couverture de paille alors que d'autres ont totalement disparu, faute de cette protection. Chez nous, toutes les productions vivaces doivent être très bien protégées quand arrive la froidure: les producteurs appliqués n'oublient jamais ça!

Les troupeaux étaient depuis peu retournés aux pacages habituels ou aux enclos d'exercice. Le long hiver québécois laisse parfois des traces d'amaigrissement et de raideur dans des troupeaux, qui semblent revivre dès leur retour à l'extérieur; mais déjà les animaux ont repris leur forme rien qu'à voir la sorte de béatitude qui transpire dans le troupeau au pacage. Plus loin, les jeunes du printemps prennent leurs ébats sans risquer des heurts sévères sur les murs trop rapprochés qui réduisaient leur enclos intérieur.

Des agneaux et leurs mères dans un enclos adjacent à la bergerie me ramenaient tout à coup à quelques douzaines d'années en arrière, où je me revoyais à Grondines, tout jeune, à peine sorti du lit, courir à toutes jambes vers la bergerie, pour admirer les nouveaux arrivés de la nuit. Cette année-là, la sensation avait été l'arrivée de jumeaux... ceux-là, on les avait aimés plus que les autres...

Un homme qui m'a paru bien vieux était penché sur son jardin; lui aussi, il espérait bien que la nature continuerait à être bonne et que son travail serait récompensé par des carottes, des haricots, des betteraves dont le rappel de la fraîcheur le faisait déjà rêver.

Puis des choses moins belles, des champs abandonnés, des bâtisses qui tombent, des "fardoques" qui prennent le dessus, des rigoles remplies et bloquées, des amoncellements de vieilles carrosseries, des "ramassages" de vieilles "traîneries"...

Il me semble qu'au printemps, quand la nature se réveille et qu'elle se prépare à nous offrir toutes ses possibilités et qu'on n'a qu'à lui aider un tout petit peu pour en obtenir tant, que c'est encore plus laid une terre abandonnée, salie, tachée, morte.

Un rang m'a rappelé des lectures d'antan "La terre qui meurt" ou encore "Les choses qui s'en vont"... quand les framboisiers sauvages avaient envahi la porte d'entrée de la vieille maison dont les fenêtres ouvertes à tout vent ressemblaient à des yeux morts.

Pourtant un jour, ici, on a travaillé, on a aimé, on a ri et on a pleuré. Du balcon qui n'est plus là, un homme, en fin de journée comme aujourd'hui, s'est arrêté un instant pour regarder sa terre qu'il venait d'ensemencer, pour regarder les hirondelles danser là-haut dans le ciel. Dans la fenêtre une femme l'attendait... Puis plus rien, que les mauvaises herbes, les chenilles à tente, quelques trous de siffleux, un rouleau de broche rouillée, des portes de hangar qui battraient encore un peu avant de tomber.

A côté, une belle ferme comme si elle était fraîchement sortie d'un beau livre de contes et qu'on l'aurait déroulée d'un rang à l'autre, également, avec précautions, pour n'en rien gaspiller, pour n'en rien oublier. Je l'ai "marchée" longtemps cette ferme-là... c'est peut-être chez vous? →

Westfield achemine votre grain de façon sûre et efficace

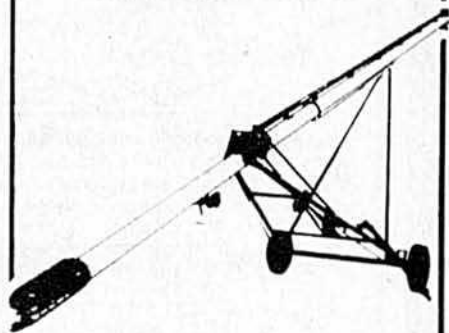

Atouts de la NOUVELLE
vis à grain améliorée

WESTFIELD

- PDF à courroie désormais offerte pour la plupart des vis de 6"-7"-8".
- Coussinets de précision et de haute vitesse sur l'arbre d'entraînement.
- Arbre d'entraînement plus fort.
- Équilibre amélioré du poids du côté alimentation.
- Écrans de sécurité améliorés.
- Choix de commandes interchangeables.
- Vis de cisaillement sur les modèles à PDF.

Vis de 10" désormais offerte dans les longueurs de 31' à 71'.

Nous avons une vis à grain Westfield à votre choix, à essence, électrique ou à PDF. Voyez dès aujourd'hui le concessionnaire George White et commencez à acheminer votre grain à la façon de Westfield — à la fois sûre et efficace.

W **GEORGE
WHITE
& FILS INC.**



925 rue St-Louis,
St-Hyacinthe, P.Q.
(514) 773-6025

...pour tirer plein parti de votre
terrain depuis 1857.

vous présente les pronostics de septembre

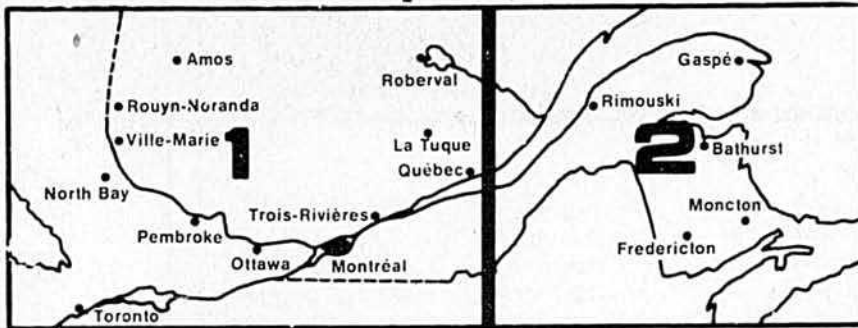

NOTE: Ces pronostics ont été préparés à l'aide du compilateur électronique UNIVAC. L'expérience a prouvé qu'ils étaient justes dans la grande majorité des cas. Les précipitations et le degré de température ne sont pas nécessairement prévus pour votre ferme mais pour votre région. Par exemple, si on prévoit du soleil ou des précipitations entre le 9 et le 12 du mois, cela ne veut pas dire que ces conditions prévaudront continuellement durant ces jours.

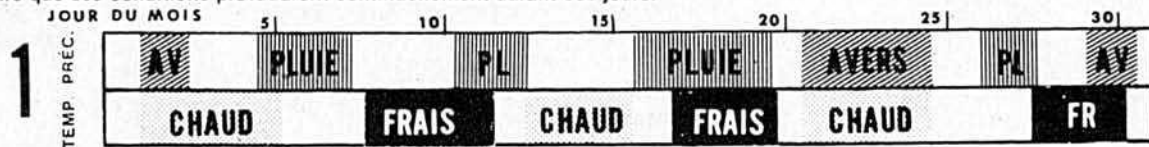

RÉGION DE L'ABITIBI-TÉMISCAMINGUE: Dans l'ensemble, températures et précipitations près ou légèrement sous la normale. Précipitations légères entre le 5 et le 7 et plus significatives vers le 12. Les températures seront fraîches du 8 au 11 (minima autour de 0°C). Suivra un intervalle plus doux (maxima de 20/24°C) entre le 12 et le 15. D'autre temps frais et humide est cédulé du 16 au 21, plus doux autour des 23 et 24. Pluie occasionnelle vers le 27 et le temps se rafraichira par la suite.

VALLÉE DE L'OUTAOUAIS: Les précipitations seront dans la normale à l'exception de quelques régions où elles devraient être plus nombreuses. Quelques averses dispersées au tout début du mois; précipitations plus significatives entre le 4 et le 7, mais les périodes les plus humides sont cédulées entre le 16 et le 19 et au cours de la dernière semaine du mois. Températures près de la normale pour le mois. Doux vers les 3 et 4, frais entre le 8 et le 11 et plus chaud au milieu du mois et du 21 au 24 (maxima de 21/26°C). D'autre temps frais est prévu vers le 19 et les derniers jours du mois.

RÉGION DE MONTRÉAL ET DES CANTONS DE L'EST: En moyenne, précipitations près ou légèrement inférieures à la normale. Peu de pluie au cours de la première semaine mais précipitations fréquentes entre le 5 et le 10 et plus significatives autour du 12. Une autre période pluvieuse est prévue entre le 16 et le 19 et des averses dispersées fréquentes au cours de la semaine suivante. Les températures seront généralement fraîches au cours de la première moitié du mois à l'exception de passages chauds vers le 4 et le centre du mois. Frais autour du 17, mais l'intervalle le plus froid est cédulé vers la fin du mois.

RÉGION DU LAC ST-JEAN-CHICOUTIMI: Les températures devraient être dans la normale et les précipitations sous la normale. On prévoit du temps saisonnier à frais au cours de la première semaine et de la pluie vers le 5. Plus frais entre le 8 et le 11 (minima autour de 0°C) et précipitations significatives du 9 au 12, suivies d'un bref intervalle plus doux. Pluie ou averses autour du 16 et on prévoit d'autre temps frais par la suite. Les averses seront plutôt dispersées pour le reste du mois à l'exception de précipitations étendues entre le 24 et le 26; le temps le plus frais du mois suivra immédiatement avec des minima de -4/-1°C.

GASPÉSIE ET NOUVEAU-BRUNSWICK: Le total des précipitations devrait être inférieur à la normale. Précipitations significatives autour du 5 et vers le 11 et averses dispersées les quelques jours suivants. D'autres précipitations sont cédulées entre le 17 et le 19 et vers le 27. En moyenne, températures autour de la normale. Frais au tout début du mois mais plus chaud entre le 3 et le 6 (maxima de 23/27°C). D'autre temps frais est cédulé autour du 12 alors que les minima approcheront 0°C. Le temps s'adouira vers le milieu du mois; suivra un autre intervalle frais du 18 au 21 mais le plus frais est prévu autour du 28.

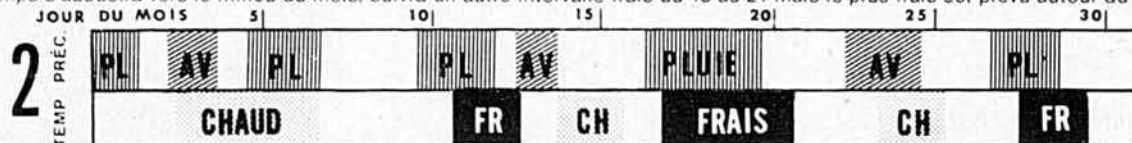

*Préparés exclusivement pour Le Bulletin des Agriculteurs par Irving P. Krick Associates, Inc. Il est interdit de reproduire ces pronostics ou d'en faire un usage commercial sans autorisation écrite.



LA BRASSERIE O'KEEFE LIMITÉE

Les champs étaient beaux, bien semés, aux rangs bien "tirés". Près d'un ponceau, un petit tas de roches soulignait le souci du propriétaire de tenir sa terre propre. Un peu plus loin, on avait nettoyé une petite "baisseur" pour la "saigner" et éviter ainsi que les pluies de l'été ne nuisent aux céréales.

J'ai bien regardé les champs et, tout à coup, j'ai réalisé que l'agriculteur est un "travaillant". Ce mot-là a été galvaudé et utilisé à tellement de sauces qu'il a presque perdu toute sa profonde signification.

On a de nos jours des travailleurs dans toutes sortes de domaines. Chacun peut avoir ses mérites, je ne le nie pas du tout. Mais quand vous "marchez" une ferme d'un "travers" (chez nous, un "travers" c'était habituellement une clôture, un ruisseau, un gros fossé qui coupait la terre ou en marquait les limites) à l'autre, vous ne pouvez faire autrement que de découvrir le vrai sens du mot "travaillant". Peu importe l'importance de la machinerie et de l'équipement qu'on utilise de nos jours, il reste que l'agriculteur doit être en forme dès le lever du soleil pour faire les travaux à temps, et ce, tous les jours de la saison. Qu'il s'agisse de labour, d'épandage de fumier, de hersage, d'ensemencement, de taille, d'arrosage, de préparation de serres, de transplantation, de soins quotidiens à ses cultures, de récolte, de soins aux animaux, de surveillance des troupeaux, ce sont tous des travaux qui sont terriblement exigeants. Chaque jour, la tête travaille, l'esprit s'inquiète, les bras et les jambes vieillissent.

Chaque soir, sur la ferme, ramène à la table un homme fatigué, fatigué d'avoir travaillé sans hésitation, d'avoir travaillé sans ménagement. Combien d'entré nous reviennent au foyer après leur journée de travail en se croyant fatigués de la clientèle, de leurs compagnons, de la route, du patron? Demain, qu'est-ce qui restera de cela? Sur la ferme, il faudra recommencer demain et continuer avec le même souci de ne pas oublier qu'en agriculture, c'est toujours demain qu'on retirera le fruit de ce qu'on fait aujourd'hui.

L'exigence et la permanence du travail dur sont deux conditions de vie sur la ferme. Et quand on voit, le long de la route, des abandons, des fenêtres sans vie, des étables vides, je comprends que la fatigue a eu raison de plusieurs, que le découragement devant l'exigence de la tâche a vaincu son homme.

VOTRE SYSTEME DE TRAITE EST DÉSUET

Le SUPERREFROIDISSEUR Zero à laveuse Spatter Spray exclusive fait s'abaisser le lait sur des plaques de refroidissement efficaces à 100% pour refroidir plus vite que tout autre réservoir à lait en vrac. La laveuse automatique Spatter Spray nettoie plus vite et plus efficacement. Communiquez avec votre concessionnaire Zero pour apprendre pourquoi les producteurs de lait voient dans le SUPERREFROIDISSEUR le meilleur réservoir à lait jamais fabriqué.



Zero TRAYEUSE CONCORD

La TRAYEUSE CONCORD Zero, dotée du système exclusif de traite à deux vides, produit le vide le plus stable qui soit et contribue à prévenir la mammite causée par les fortes fluctuations du vide. Seule la TRAYEUSE CONCORD empêche l'air contaminé de pénétrer dans la conduite de lait. Seule la TRAYEUSE CONCORD possède le lavage automatisé à bouton-poussoir qui assainit le système de lactoduc tout entier sans obliger à le démonter.

Zero offre le système qui refroidit le plus vite, le mieux isolé, le plus sanitaire et le plus vite nettoyé qu'on trouve en industrie laitière.

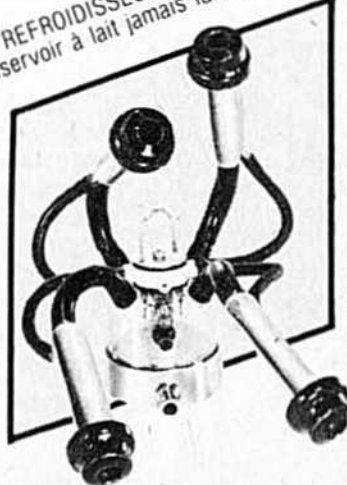

ZERO Coopérative Agropur, 10 rue Laval, Granby, Québec J2G 7G2

Veuillez me renseigner sur

- Le SUPERREFROIDISSEUR Zero
 La TRAYEUSE CONCORD Zero

Nom: _____

Adresse: _____

Ville: _____

Province: _____

Code postal: _____

Téléphone: _____

En production laitière, la nouvelle génération commence avec ZERO



NOUS AIMERIONS EN PARLER AVEC VOUS ET POUVOIR VOUS LE PROUVER

Nous voudrions vous montrer comment notre nouveau système de cage "PYRAMIDE" de Chore-Time peut vous rapporter \$105,000. en profit supplémentaire en ayant moins d'oeufs fêlés d'une production de 60,000 poules pendant 10 ans. Nous pouvons aussi vous montrer comment vous pouvez obtenir \$138,000 en profit supplémentaire en ayant une production accrue de 1.9% et aussi comment économiser \$150,000. — avec un système de soigneur programmé.

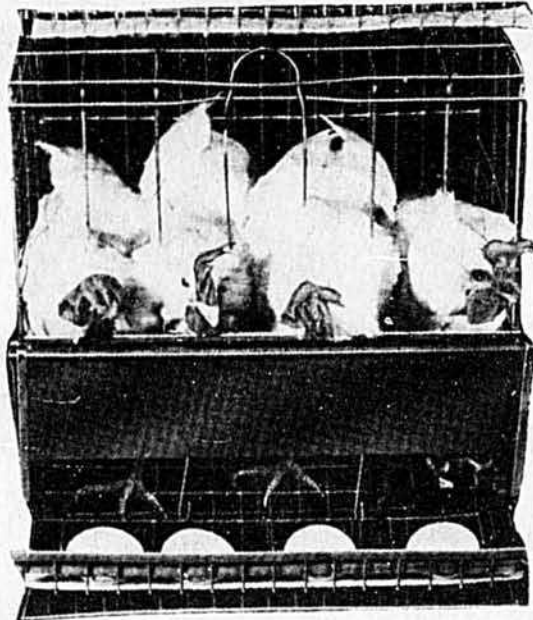

Si vous voulez un système à l'avant-garde

Consultez les experts afin d'avoir les réponses à toutes ces questions

J.O. LÉVESQUE LTÉE

BEDFORD, Qué. J0J 1A0

Distributeur des équipements Chore Time et d'autres

VIS À GRAINS

Pour une plus grande capacité
et une meilleure efficacité
faites appel
à BRANDT

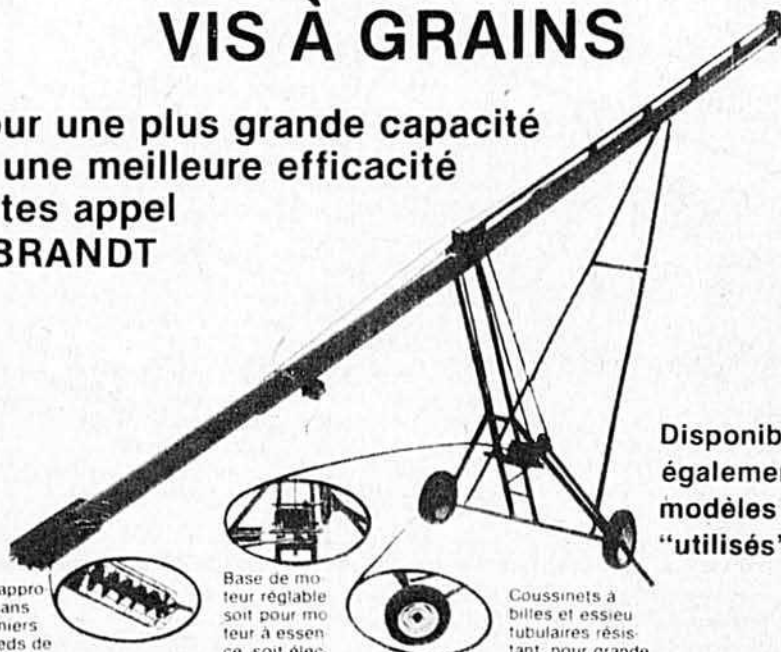

Palles, rapprochées dans les premiers deux pieds de la vis, afin d'augmenter la capacité avec garde protecteur.

Base de moteur réglable soit pour moteur à essence, soit électrique ou pour prise de force, utilisant le même bâti.

Coussinets à billes et essieu tubulaires résistants, pour grande vitesse, longue durée et meilleur roulement sur route.

Disponible également modèles "utilisés"

Pour de plus amples informations, écrivez ou téléphonez à:

ENTREPÔT LÉO DUPONT LTÉE

Route 137, St-Dominique
Cté Bagot, P.Q. J0H 1L0
(514) 773-3250

Que celui qui passe sur la route, qui croit au travail, que celui qui se dit en mesure de comprendre et peut-être d'aider l'agriculteur se souvienne que celui-ci, en plus des contraintes que vous et moi pouvons rencontrer dans notre activité de chaque jour, doit chaque matin partir plus à bonne heure que nous, pour revenir plus tard que nous chaque soir, et qu'au moment de l'arrêt, ses muscles sont parfois endoloris, ses jarrets parfois raidis et ses épaules toujours un peu plus courbées que la veille.

Avant de critiquer l'agriculteur, avant de lui jeter la pierre, avant de l'accuser même, il faudrait se demander si c'est bien confortable pour un homme de devoir travailler sans ménagement en espérant que rien ni personne ne risque de venir, à tout instant, le priver d'une partie de son mérite.

Devant les aléas des marchés, des prix, des conditions qui l'entourent, le producteur agricole a raison de rechercher des renforts qui l'aideront à se protéger, à rechercher des conditions qui lui garantiront que son travail sera payé.

Si vous ne croyez pas ça, venez avec moi "marcher" une belle ferme près de chez vous: on la traversera lentement, en regardant bien autour de nous, en découvrant la valeur des sueurs qui y ont été versées, des soucis qui ont accompagné son amélioration, des espoirs qu'elle a fait naître, des illusions qu'elle a enfouies dans son sein.

Si on veut se comprendre en agriculture, il faut commencer par là... □



Août, les 30 et 31: Championnat provincial de tire de tracteur, à St-Guillaume (Yamaska)

Août, les 30 et 31: Festival du lin, à St-Ubalde de Portneuf

Septembre, du 10 au 13: Concours provincial et national de labour (SOL-O-RAMA '80), au Collège Macdonald, à Ste-Anne de Bellevue

Septembre, du 30 au 4 octobre: Concours international de labour, à Woodstock (Ontario)

Octobre, le 10: Symposium de la vache laitière, à Québec

Novembre, les 4, 5 et 6: Journées horticoles ornementales, à l'Institut de Technologie Agricole et Alimentaire, à St-Hyacinthe

Les pâturages à base de trèfle conviennent bien aux moutons

Si l'élevage du mouton a perdu graduellement de sa popularité dans l'agriculture des années '50 et '60, c'est parce qu'on traitait les moutons en parents pauvres. C'était au temps où on disait que le mouton était un animal frugal, qui se contentait de peu et de presque rien; c'était au temps où on réservait aux moutons le coin le plus accidenté et inculte de la ferme, qui ne pouvait être utile à aucune autre espèce animale; c'était au temps où, en plus, l'on mettait des carcans aux moutons pour leur enlever la tentation d'aller satisfaire leur faim inassouvie dans le champ voisin; en somme, c'était au temps où on ne se préoccupait pas du tout du pâturage de ses moutons. Et c'est là qu'on se trompait.

L'élevage du mouton semble vouloir renaître. La principale raison de son regain de popularité est assurément ce nouveau type d'agriculteur et d'agriculture moins industrielle qui semble devoir se tailler une certaine place un peu partout, de même qu'une demande accrue pour la chair d'agneau frais; les gourmets sont plus nombreux, ils ont plus d'argent et ils y mettent plus volontiers le prix.

Ces nouveaux éleveurs, qui s'en vont aux moutons avec, pour cette spécialité, plus de penchant que leurs ancêtres, nous auront appris quelque chose. Ils nous auront appris à mieux traiter nos moutons et, de façon plus précise, à leur fournir de meilleurs pâturages.

Qu'est-ce qu'un bon pâturage pour des moutons? Le moins qu'on en puisse dire est qu'il doit fournir du fourrage en abondance. Quelle sorte de fourrage? Selon des chercheurs d'Angleterre, l'introduction du trèfle blanc dans un pâturage permet d'augmenter d'au moins 50% le nombre de moutons qu'un même champ de graminées moins productives peut porter.

Par trèfle, ces chercheurs entendent le trèfle blanc, qui se multiplie par rhizomes et se développe au ras du sol. La pâture que les moutons y broutent est surtout faite des feuilles; les tiges comptent pour peu dans le fourrage ainsi récolté: les tiges restent attachées au sol, auquel d'ailleurs elles s'enracinent. On sait que ce sont dans les feuilles que le trèfle fournit surtout sa protéine et son calcium.

Qu'il s'agisse de pâturages pour les moutons ou pour toute autre espèce bovine, la recette du rendement est aussi faite d'une bonne fertilisation. Or, selon les chercheurs du Lancashire cités plus haut, le pâturage à base de trèfle blanc peut porter 50% plus de moutons sans qu'il soit nécessaire d'avoir recours aux engrais azotés. "Cette découverte, disent-ils, est peut-être d'importance vitale dans un monde où la pénurie d'engrais azotés s'accroît et où leur prix a tendance à augmenter". Cette découverte est simplement une nouvelle mise à jour de choses qu'on savait mais qui prennent de l'importance dans la crise présente de l'énergie, qui est grandement responsable de l'augmentation des prix de l'azote, par exemple.

Les pâturages de légumineuses particulièrement luxuriants portent en eux leurs propres limites quant à leur durée: ils ont comme propriété d'enrichir le sol en azote. Or, l'azote est un stimulant pour les graminées qui, bien fertilisées, finissent par étouffer les légumineuses qui contribuent à leur bonne alimentation.

À cet égard, les moutons favorisent la persistance du trèfle blanc dans leur pâturage; ils le tiennent bien ras, ce qui empêche les graminées de prendre le dessus. L'élevage du mouton sera sans doute plus intéressant et plus payant quand les éleveurs auront appris à garder leurs troupeaux dans des pâturages à base de trèfle blanc. □

BÂTIMENT
BERNARD
BUILDING

Votre meilleur placement pour une satisfaction à long terme. Système de construction préfabriqué à usage industriel et agricole.

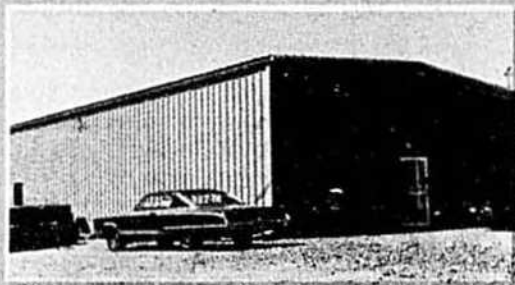

Votre prochaine construction devrait être un bâtiment **BERNARD**

Considérez ces avantages :

- Son prix d'achat MODIQUE.
- Sa conception a réduit le coût des matériaux et de la construction.
- Les charpentes **BERNARD** éliminent les piliers, par conséquent, un espace plus vaste. De larges travées vous permettent une libre circulation d'un bout à l'autre.
- La charpente d'acier est solidement ancrée aux fondations.
- La pente du toit permet l'écoulement des eaux et prévient l'accumulation de neige.
- Les Bâtiments **BERNARD** sont conçus pour résister au climat Nordique.
- Chaque poutre transversale peut supporter jusqu'à 2100 lbs. (Palans ou autre).
- Vaste choix de couleurs attrayantes.
- Les Bâtiments **BERNARD** offrent un choix de grandeurs adaptables à vos besoins, et permettent l'installation de différents accessoires. i.e. porte montante, panneaux translucides, fenêtres, porte de service, etc.
- Grande facilité d'isolation avec sous-plafond de belle apparence pour garage, usine, magasin, étable et ferme.
- Faites vous-même le montage du Bâtiment **BERNARD**. La facilité est telle que plusieurs clients l'ont déjà fait. Pourquoi pas vous ?
- La longue expérience et la compétence du personnel de **BERNARD** sont une garantie supplémentaire de satisfaction.

N'hésitez plus — vous avez besoin d'un bâtiment?
Achetez une bâtisse **BERNARD**.

Vous pouvez vous procurer nos Bâtiments de ferme auprès des meuneries et vendeur de machine agricole spécialisé et entrepreneurs de votre région ou à notre usine de Beloeil.

Pour renseignements :

Équipement

P. Bernard (1979) Ltée

615 Boulevard de l'Industrie
Route Trans-Canadienne, Sortie 112 (exit)
Beloeil, P.Q. J3G 4S5

Tél.: (514) 467-6554

Distributeurs demandés

Le Bulletin est allé pour vous chez Boisclair

texte et photos, Moïse Cossette, agronome

“Boisclair”, “Bertrand Boisclair”, “Bertrand Boisclair & Fils”, “Ferme Clairbois”, autant de noms pour désigner une seule et même entreprise d'élevage de bovins Holstein de race pure, la plus connue et la plus en évidence tant chez nous que chez l'ensemble des éleveurs canadiens, sinon des éleveurs Holstein du monde entier, depuis déjà quelques années. Cette ferme est le berceau et le repaire des Holstein de préfixe CLAIRBOIS, une ferme d'élevage si avancée que plus d'un se sentent gênés d'aller la visiter. Nous y sommes allés pour vous.

La plupart des amateurs de grands animaux ont vu Bertrand Boisclair et ses grands sujets dans l'une ou l'autre de nos principales expositions, où il est depuis plusieurs années le point de mire.

Nombreux sont ceux qui ont visité son troupeau, dans le 4e rang de St-Samuel, aux limites de cette paroisse et de celle de Ste-Clothilde de Horton, sur la frontière des comtés de Nicolet et d'Arthabaska; de fait, ces champs chevauchent la frontière entre ces deux paroisses et ces deux comtés, mais il s'est toujours réclamé du comté d'Arthabaska, surtout à ses débuts parce que, dit-il, il voulait dépendre de l'agronome Béliveau, alors attaché à ce dernier territoire. L'agronome Hector Béliveau, l'homme qui a sans doute fait le plus pour propager le bon élevage des bons animaux Holstein chez nous, et qui a laissé une trace



C'est la grande détente. Toujours très affairés, Bertrand et Eliane Boisclair avaient ce jour-là tout leur temps pour notre photographe. Ils ont l'habitude des visiteurs. Ces deux figures sont familières à plusieurs, celle de Bertrand surtout parce qu'Eliane a souvent dû assurer la permanence quand son mari allait apprendre aux expositions ou ailleurs les secrets qui ont mené son élevage jusqu'à ce qu'on peut appeler un sommet.

ineffaçable dans la région des Bois Francs, a été son maître; il le reconnaît volontiers, allant jusqu'à dire que, sans Hector Béliveau, il ne serait même pas resté en agriculture.

Bertrand Boisclair, un éleveur, un vrai

Bertrand Boisclair est un éleveur, un vrai, qui a travaillé et réussi à créer un type de vache Holstein, une belle vache, une grande vache que les habitués reconnaissent. Il est avant tout un amateur d'exposition, un mordu qui ne se serait jamais satisfait de “ramasser les casques”; de fait, à ses débuts, après une exposition qui lui avait laissé un goût amer, il est parti acheter deux vaches, Duchesse et Yvette, qui lui ont valu deux premiers prix l'année suivante, dont un championnat de réserve. C'est en 1954 qu'il s'est présenté pour la première fois à une exposition, alors qu'il s'était comparé aux Baril et Mac'Leod du temps. Il en avait été piqué au vif et il a, à partir de là, été de presque toutes les principales expositions, en famille, même l'année où il s'était brisé la colonne vertébrale.

Dans les expositions ou les encans, Bertrand Boisclair passe rarement inaperçu. A l'intention de ceux qui auraient peu entendu parler de lui, nous le présenterons par sa dernière performance, celle du 9 mai dernier à l'exposition Holstein de Printemps de St-Agapit, où il a décroché les bannières de Premier

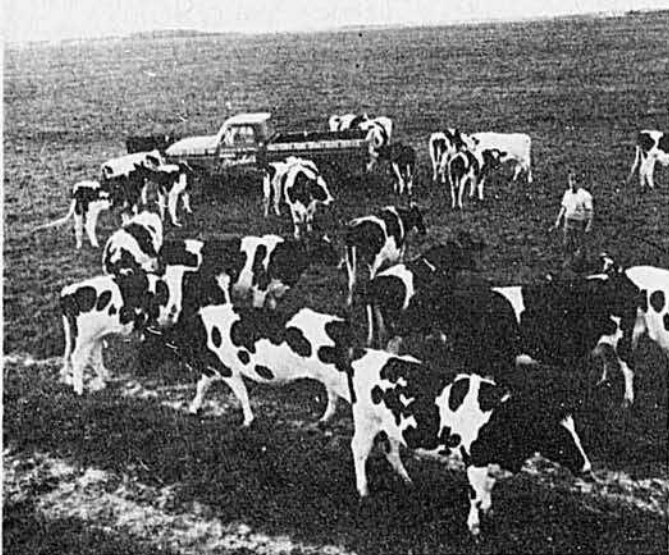

C'est le présent et l'avenir du troupeau “Clairbois”: un lot de belles taures qui promettent d'être encore meilleures et plus belles que leurs mères. En éleveur avisé, Bertrand Boisclair semble réserver ses plus grands soins pour ses sujets de remplacement, qu'il a d'abord conçus mentalement par des croisements longuement étudiés.

VOUS OFFRE:

VENTILATEURS et CAPUCHONS

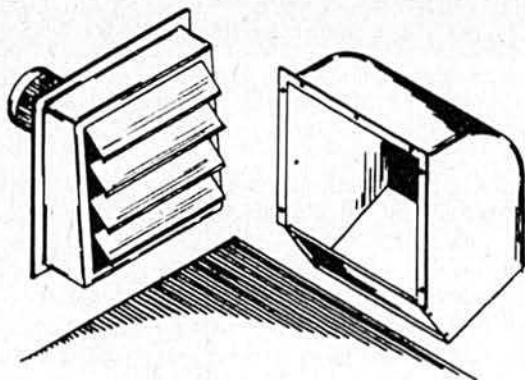

FABRIQUÉS DE
"FIBRE DE VERRE"

SÉCHOIR À FOÏN

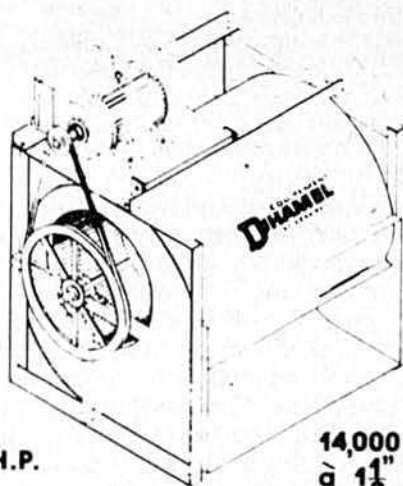

7 $\frac{1}{2}$ H.P.

14,000 P.C.M.
à 1 $\frac{1}{2}$ " P.S.

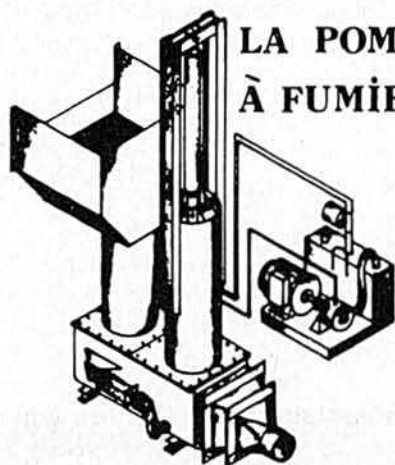

LA POMPE À FUMIER...

... LE MEILLEUR CHOIX
DU CULTIVATEUR AVERTI.

NOUVELLE CHAÎNE PLUS ROBUSTE...

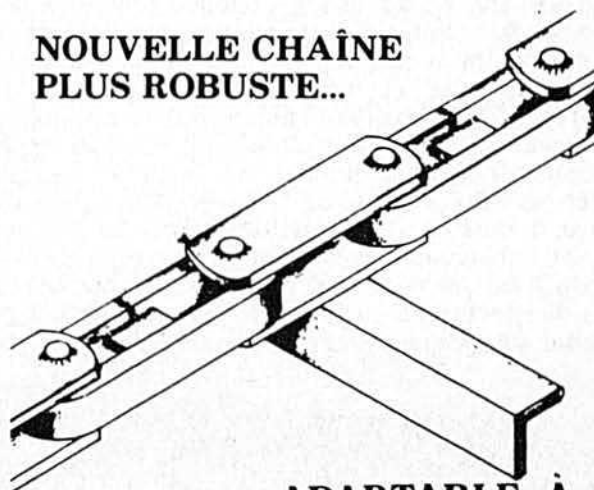

...ADAPTABLE À
TOUS LES ÉCUREURS.

LISTE PARTIELLE DE NOS VENDEURS:

Huntingdon
Cté. Huntingdon
Yvan Graham
(514) 264-3416

Lac à la Croix
Lac St-Jean
Laurent Boudreault
(418) 349-2633

Métabetchouan
Cté. Lac St-Jean
Equipements S.B. Inc.
(418) 349-2304

St-Barthélémy
Cté. Berthier
Victorin Savoie
(514) 885-3302

St-François Xavier
Cté. Richmond
Michel Simard
(819) 845-2640

St-Gédéon
Cté. Beauce
Marcel Mathieu
(418) 582-3639

St-Isidore
Cté. Laprairie
Yvon Cyr
(514) 454-9048

St-Léonard d'Aston
Cté. Nicolet
Allard Machineries
(819) 399-2827

St-Narcisse de Nebois
Cté. Lotbinière
Noël Turgeon
(418) 475-6854

AGENTS DEMANDÉS

St-Philippe de Nery
Cté. Kamouraska
Claude Migneault
(418) 492-6121

St-Roch de l'Achigan
Cté. l'Assomption
Jocelyn Villemaire
(514) 588-2939

St-Thomas de Caxton
Cté. St-Maurice
Guy Bourassa
(819) 296-2167

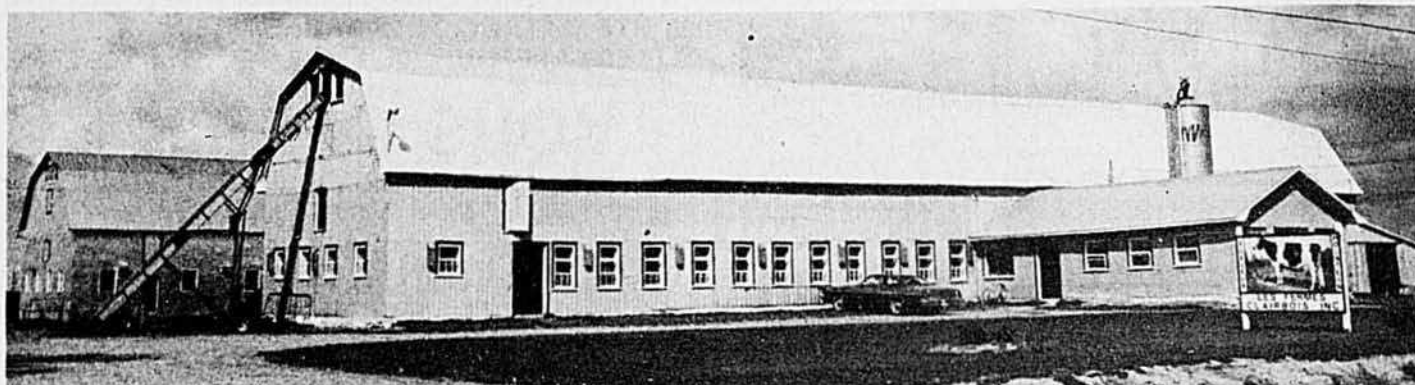

Devant cette photo, plusieurs lecteurs diront qu'ils sont déjà passés par là, sans savoir cependant qu'y logeait le troupeau Holstein sans doute le plus haut coté de chez nous, le troupeau "Clairbois". C'est dans le rang 4 de St-Samuel, à mi-chemin de Ste-Clothilde, aux limites des comtés de Nicolet et Arthabaska. Ces bâtisses logent confortablement 170 têtes de bétail.

Eleveur et de Premier Expositant, où il a pris la première place dans la classe "Progéniture de Mère", où il a fini en tête dans la classe "Troupeau d'Eleveur" avec trois vaches Excellentes et une T.B., toutes des Clairbois, de son élevage. C'est à 45 que se chiffre le total des bannières de Premier Expositant et Premier Eleveur qu'il a méritées dans ses 24 années de participation.

Bertrand Boisclair est un éleveur qui ne laisse personne indifférent. Peu loquace et peut-être même trop sérieux parce qu'il a toujours l'esprit concentré sur un projet à réaliser, un animal à aller voir ou un croisement à faire, certains le diront peut-être un peu énigmatique et avec raison parce qu'il n'est pas homme à livrer ses secrets; il parle peu parce qu'il a appris que c'est en observant et en écoutant les autres qu'on s'instruit. Il répond bien souvent par des oui, par des non ou par des boutades désarmantes aux questions que l'étranger lui pose; par contre, il peut occasionnellement être d'une verve intarissable, et même enjouée, avec un interlocuteur plus intime qui le lance dans des histoires, de Holstein toujours, et d'élevage. Il est facilement pince-sans-rire pour ses intimes.

Bertrand Boisclair ne parle que de Holstein et ne pense que Holstein. Les Holstein sont à la fois son travail et son loisir; quand il n'est pas près de son troupeau, il est dans une exposition Holstein comme exposant ou spectateur, ou bien il est parti voir telle bête ou visiter tel troupeau qu'il projetait de voir depuis

longtemps. "On n'a jamais besoin de lui demander à quoi il pense", dit en s'amusant Eliane Boisclair, son épouse.

Bertrand Boisclair, un éleveur, le meilleur

Bertrand Boisclair se double d'un personnage ambitieux, d'une rare détermination, pour qui les défis sont des stimulants. Il réagit violemment à un mauvais coup (qu'il dit se dépêcher d'oublier), à un échec, à l'épreuve qu'est toujours pour lui la perte par exemple d'un sujet de valeur, mais il est dès le lendemain lancé vers un objectif encore plus audacieux, "comme si de rien n'était, sans jamais revenir en arrière", dit encore Eliane.

Il est évident qu'il s'était, sans l'avouer toutefois ouvertement, fixé tôt l'objectif qu'il serait "le meilleur" et que son troupeau serait un jour reconnu internationalement. Il dira sans hésitation qu'il a atteint son objectif, et avec raison; on vient chez lui de partout et ses animaux sont rendus partout, dans un grand nombre de centres d'insémination artificielle ou de troupeaux d'Amérique du Nord, d'Amérique du Sud et d'Europe, du Japon; il expédiait par exemple encore 6 sujets en Colombie, le 20 mai dernier. A l'exportation, il vend surtout ses taureaux; ses taures et vaches, il aime les vendre sur le marché local pour pouvoir les suivre et il dit même vendre "au proche" à meilleur compte parce que ce client est celui qui revient.

Il se devait de réussir et de faire de l'argent parce



Le voici, le troupeau adulte "Clairbois", au trécaré de la ferme où l'avait conduit son grand pâturage! En y regardant par le menu détail, on voit que ces vaches sont belles et bien conformées; leur pis est particulièrement bien attaché. Huit d'entre elles sont classifiées Excellentes et la production moyenne de l'ensemble est voisine de 18 000 livres. Elles sont des bêtes de grande taille; c'est le type qui plaît à son oeil et à celui du client. Son revenu serait presque autant fait de sujets vendus que de lait produit.

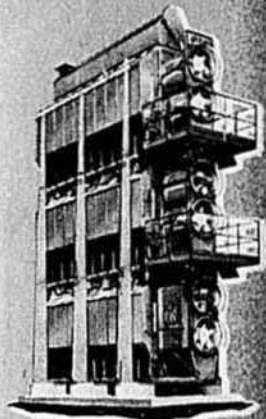

CMS, modèle 1500H
à "séchage tempéré"
jusqu'à 3020 boiss/h

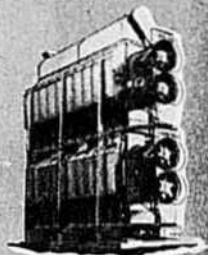

CMS, modèle 1000H
à "séchage tempéré"
jusqu'à 2015 boiss/h



CMS, modèle 500H
à "séchage tempéré"
jusqu'à 1010 boiss/h



CMS, modèle 10E
à "séchage tempéré"
jusqu'à 350 boiss/h

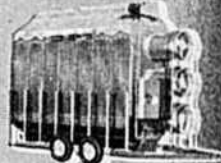

CMS, modèle 14E
à "séchage tempéré"
jusqu'à 480 boiss/h



AB, modèle 250A
à "séchage tempéré"
jusqu'à 375 boiss/h

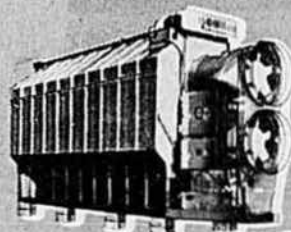

AB, modèle 500A
à "séchage tempéré"
jusqu'à 750 boiss/h

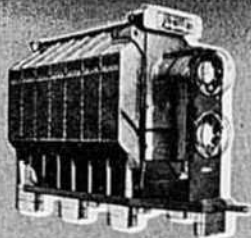

AB, modèle 350A
à "séchage tempéré"
jusqu'à 520 boiss/h

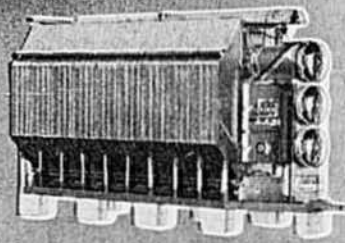

CMS, modèle 420J
à "séchage tempéré"
jusqu'à 920 boiss/h

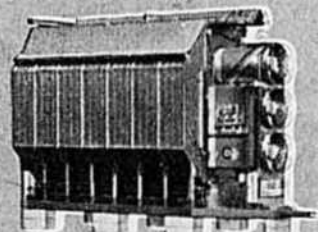

CMS, modèle 320J
à "séchage tempéré"
jusqu'à 690 boiss/h

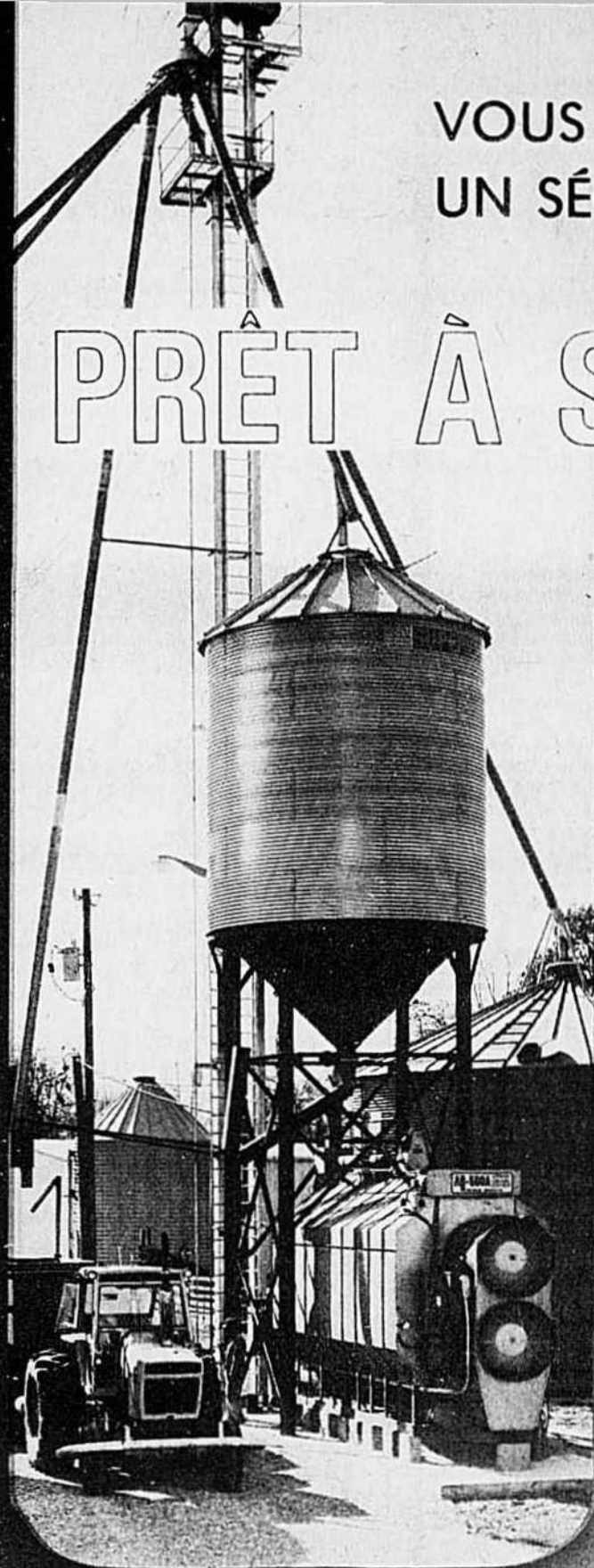

VOUS POUVEZ AVOIR UN SÉCHOIR À GRAIN FARM FANS

PRÊT À SERVIR

AVANT LE MOMENT DE LA RÉCOLTE

Pour effectuer le "séchage tempéré" de votre grain, choisissez un séchoir Farm Fans, parmi la gamme la plus complète au monde, soit 12 séchoirs entièrement automatiques, de 210 à 3.020 boisseaux à l'heure. Vous avez le choix de trois types efficaces: à séchage continu à plusieurs phases (CMS), à séchage automatique par phases (AB), en plus de la nouvelle série Modulaire H, fortement adaptable, qui vous permet d'augmenter la capacité à mesure que s'accroissent vos besoins de séchage.

Adoptez le séchage qui a fait ses preuves comme le meilleur qui soit. Demandez au spécialiste agricole de Farm Fans de concevoir votre propre système de traitement du grain et de vous dire quelle grosseur et quel genre de séchoir conviennent à votre exploitation.

Pour être prêt au séchage, commandez dès maintenant. Choisissez votre séchoir parmi la gamme la plus complète au monde.



FARM FANS, INC.

Équipement P. Bernard
(1979) Ltée.
615 boul. de l'Industrie
Route 20 Transcanadienne
(Sortie 112)
Beloëil, P.Q. Canada
J3G 4S5
Tél.: (514) 467-6521



AB, modèle 12B
à "séchage tempéré"
jusqu'à 310 boiss/h



AB, modèle 8B
à "séchage tempéré"
jusqu'à 210 boiss/h

La protection Shur-Gain



Nettoyeur et assainisseur de canalisations

Ce nettoyeur/assainisseur chloré Shur-Gain, non moussueux, est conçu pour le nettoyage sur place, en un seul cycle, des systèmes de canalisations. Utilisé régulièrement une fois par semaine, le nettoyeur de canalisations Shur-Gain évite le rinçage journalier à l'acide — long et coûteux — et prévient aussi l'accumulation des dépôts de calcium.



service santé animale



une industrie en harmonie
avec l'agriculture.

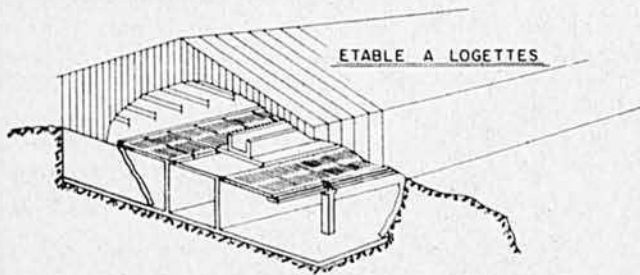

Grilles, poutres et colonnes préfabriquées pour parc à bovins et étable à logettes.

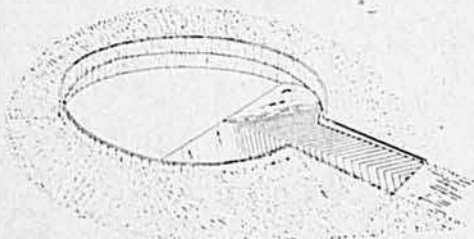

Plate-forme
pour
fumier
solide.

aussi
disponibles:

- silos horizontales • lattes pour porcherie.
- mangeoires simples et doubles, etc...

Pour plus de renseignements



1358 - 2ième rue, parc industriel,
C.P. 626, ville Ste-Marie,
Beauce-Nord, P.Q. G0S 2Y0
Ste-Marie (418) 387-2634
Québec (418) 692-0855

que, dit-il, "Béliveau me l'avait dit, un bon éleveur, c'est un gars qui fait de l'argent... il fallait d'abord être au lait nature parce que c'était plus payant, parce qu'avec plus d'argent on pouvait acheter de bons animaux et le gars qui a de bons animaux c'est celui qui en vend à plus gros prix". Boisclair n'a pas visé l'argent pour l'argent, mais il savait que c'était le "nerf de la guerre", sinon le nerf de l'éleveur. Sous ce rapport, il est un éleveur qui se double d'un excellent homme d'affaires, au flair et à la décision rapide, qui sait ce qu'il veut et qui ne laisse jamais passer sa chance sans la saisir; c'est ainsi qu'on a pu le voir dans un encan miser sans broncher jusqu'à \$15 500 pour avoir la vache dont il avait jugé qu'il avait besoin et dont il dit que ce fut l'un de ses bons investissements; c'est ainsi qu'on a pu le voir demander \$125 000 à ces acheteurs japonais qui voulaient lui ravir 3 de ses meilleures vaches et dont il dit que "heureusement ils n'ont pas acheté et c'a été ma chance parce qu'une seule d'entre elles m'aura donné bientôt pour plus de \$100 000 de veaux".

Parlant de ses achats, Bertrand dit que l'animal qu'il a acheté était toujours un animal qui avait une place dans son étable; il n'a jamais acheté pour acheter, sauf peut-être à ses débuts, où il lui fallait "partir vite" parce qu'il était pressé de percer. Tous ses achats ont été pour lui des investissements, même ceux que son père trouvait exorbitants et qui ont été un peu l'occasion qui lui a fait vendre à son fils ses derniers intérêts dans sa ferme, le 13 février 1959.

Bertrand Boisclair a, sur plus d'un sujet, des idées bien arrêtées, avec lesquelles tout le monde n'est pas toujours d'accord, notamment sur certaines techniques modernes relatives aux cultures, à la luzerne, au pâturage, à l'alimentation; il soutiendra à sa défense que ses théories lui ont bien réussi, ce qui n'infirme en rien qu'il est sans doute plus fort dans l'étable que dans le champ.

Bertrand Boisclair a aussi à son crédit d'avoir choisi une épouse "pour lui", instruite et intelligente, qui a largement contribué et de plus d'une façon au succès que connaît le troupeau Clairbois.

Dans le nom officiel de l'entreprise, "Les Fermes Boisclair & Fils", il faut voir le désir du couple Boisclair

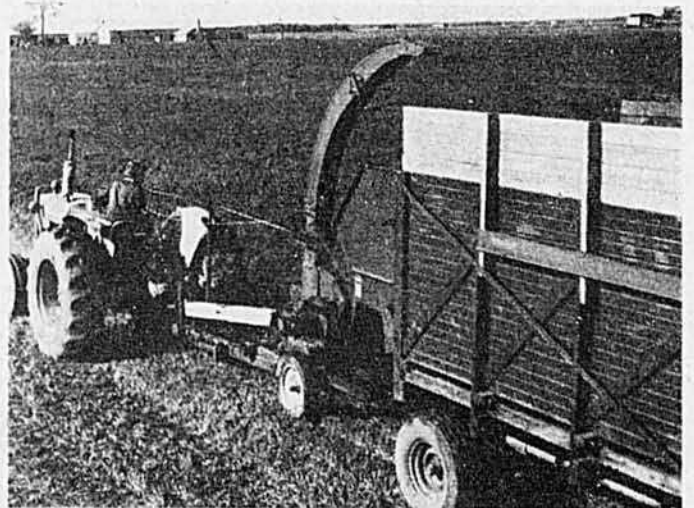

C'est Bertrand Boisclair récoltant de la luzerne, à porter aux vaches en guise de complément à leur pâturage et au foin sec qu'elles y trouvent constamment à leur disposition. Il s'agit d'une troisième récolte, particulièrement belle. La luzerne a une place bien précise dans l'esprit de Bertrand et dans l'alimentation de son troupeau: à petites doses, comme apéritif; il lui reproche de n'être pas assez fibreuse, mais il en cultive, sur une assez grande échelle.



LE CULTIVATEUR QUI UTILISE LE SYSTÈME UNI EST DE TYPE BIEN SPÉCIAL

Si vous utilisez le système Uni, vous avez probablement plusieurs cultures et vous élevez du bétail en plus de cultiver des céréales de revenu immédiat, le tout sur une ferme de 300 à 1300 acres. Vous êtes un homme d'affaires avisé, qui a le souci des économies de longue haleine. Et vous êtes une sorte de pionnier, qui n'a pas peur des idées neuves. Vous vous y reconnaissez? Si oui, le système

Uni et vous pouvez économiser de pair des milliers de dollars.

Le système Uni est un système de récolte aux éléments interchangeable. Une même unité motrice vous donne plusieurs unités automotrices de récolte.

Ainsi, si votre production

demande à la fois une moissonneuse-batteuse de catégorie IV et une moissonneuse automotrice de fourrages, vous pouvez acheter uniquement un système Uni au lieu de deux unités automotrices.

L'économie réalisée? Le système Uni vous coûterait environ \$85 000 tandis que la moissonneuse-batteuse et la moissonneuse automotrice à fourrages vous demanderaient environ \$104 000*. La différence de \$19 000 va dans les poches du propriétaire d'un ensemble Uni. De plus, à mesure que vos besoins de récolte évoluent avec les années, vous économisez plus encore. Au lieu d'acheter des machines neuves au complet, vous achetez de nouveaux accessoires, que vous pouvez rattacher eux aussi à votre unité motrice Uni.

Pensez-y donc. Peut-être devriez-vous adopter Uni. Demandez à votre concessionnaire Avco New Idea de vous en parler à fond.

*Selon les prix suggérés au détaillant au moment d'aller sous presse pour la moissonneuse-batteuse de catégorie IV et la moissonneuse automotrice à fourrages de 175 chevaux. Détails fournis sur demande.

CONCESSIONNAIRES:

QUÉBEC

PIKE RIVER (514) 248-2570
Équipement Dérageon, Inc.

ST. CLET (514) 456-3770
Bissonnette & Pharand, Inc.

ST-GUILLAUME (819) 396-2185
Machinerie C & H, Inc.

ST-HYACINTHE (514) 774-5356
Aubin & St. Pierre, Inc.

ST-LOUIS DE GONZAGUE
Garage Daoust Ltée (514) 373-3744

STE-MARTINE (514) 427-2118
Claude Aganier Ltée

VICTORIAVILLE (819) 752-5575
Maheu & Frère Ltée



Moissonneuse à fourrages, dépanouilleuse et moissonneuse-batteuse du système Uni.

AVCO NEW IDEA®

Cambridge, Ontario

XTRAVIM**Xtra-Sil****PRÉSERVATIF D'ENSILAGE**

**PERMET DE
RETENIR LES
ÉLÉMENTS
NUTRITIFS
DANS LE
SILO**

- Pour le fourrage haché et l'ensilage.
- Améliore la saveur.
- Réduit les infiltrations et les pertes.
- Non toxique, non corrosif.

Distribué par :

**Olier Grisé & Cie Ltée**

St-Pie: (514) 772-2445 Granby: (514) 372-6577
SANS FRAIS 1-800-363-5410

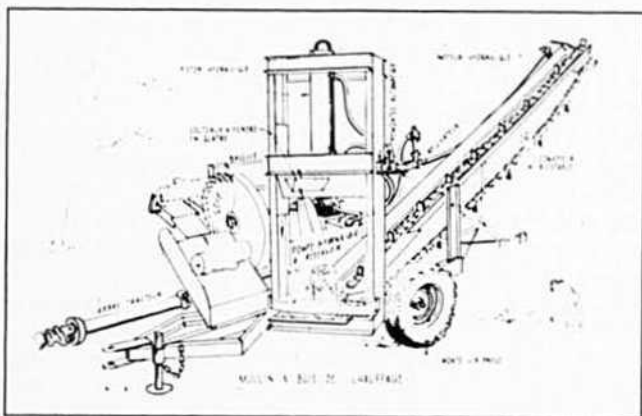
MOULIN A BOIS DE CHAUFFAGE

Scie ronde de 30" — Table de 60" — convoyeur: longueur régulière de 12 pieds. \$30.00 du pied additionnel sur demande.
Fendeuse Boisée: 24" X 24", fend en quatre.

Cette machine est de fabrication québécoise. Elle n'a pas son pareil sur le marché au point de vue rentabilité et coût d'acquisition. Exemple: Deux hommes coupent 256 pi. c. de bois en bout de 16" à l'heure. Équivalence: 2 cordes de bois de 4' coupé en 16".

**MACHINERIES
"LES TROIS-B" INC.**

770, route 112,
Eastman, Qué.
JOE 1P0
Tél. (514) 297-2934

NOM _____
ADRESSE _____
VILLE _____
CTÉ _____
CODE POSTAL _____
TÉL. _____

de voir leur entreprise se perpétuer dans la famille et de s'assurer que le troupeau Boisclair aura des suites et qu'il ne prendra pas soudainement fin comme ont presque tous pris fin dans le passé les troupeaux aux grands noms, d'Ontario et d'ici, qui n'ont pas su retenir l'attention pendant plus d'une génération, celle qui les avait montés. La famille compte 8 enfants (4 garçons et 4 filles) dont Yves et Guy qui terminent respectivement cette année leurs cours d'agronomie et de médecine vétérinaire. Ils tiennent tous, du père et de la mère, comme tous les autres membres plus jeunes de la famille d'ailleurs, cette "piqûre d'exposition" que personne ne peut recevoir plus profondément qu'un Boisclair.

Une grande entreprise

L'entreprise des Boisclair est une grande ferme d'élevage. Elle loge présentement 170 têtes de bétail; 53 vaches seulement étaient en lactation en fin d'avril dernier, ce qui signifie qu'on y fait réellement de l'élevage et qu'on ne vend pas ses sujets de surplus en bas âge. Le nombre de vaches en production se situe généralement autour de 60. Même si on sait cet éleveur acheteur de bons animaux, on est un peu surpris d'apprendre que son troupeau ne compte que 6 têtes qui ne sont pas de son élevage, qui ne sont pas des Clairbois. Il a été acheteur; il est maintenant vendeur.

Les bâtiments qui abritent ce cheptel de grande valeur sont vastes et bien tenus; murs et plafonds sont même lavés, sinon peints au moins une fois l'an. Les bâtiments sont presque en forme de H, des ailes ayant été ajoutées périodiquement à mesure que le troupeau prenait de l'expansion. Si on pouvait mettre leur capacité bout à bout, on en ferait une bâtisse qui mesurerait plus de 400 pieds de longueur sur 36 de largeur. Quant à la résidence des Boisclair, elle est belle et confortable, bâtie il y a 5 ans, genre moderne, sans extravagance.

D'abord cultivée sur les 320 arpents achetés de son père le 13 février 1959, alors qu'il avait 24 ans mais dont il était propriétaire au quart depuis son mariage, la ferme Boisclair est aujourd'hui cultivée sur 495 arpents, répartis de part et d'autre du rang 4 de St-Samuel. Il s'agit d'une terre forte, absolument "planche", sans



Ce jour-là, chez Boisclair, on faisait du foin. On y est organisé pour faire vite parce qu'il en faut 25 000 balles. Le plus fort volume de ce fourrage, séché artificiellement, est à base de mil, mais de mil "fait pas trop jeune" pour assurer aux animaux un bon apport de fibre. La base de l'alimentation de toutes les catégories de bovins, dans cette entreprise, c'est le mil, ce qui n'empêche pas Bertrand d'ajouter des légumineuses à tous ses mélanges de graines fourragères.

roches aucunes, naturellement fertile même si elle avait été passablement appauvrie par la culture continue de "foin pour vendre" qu'y avaient pratiquée les Boisclair des deux générations précédentes.

De ce total, 255 arpents sont égouttés par drains souterrains; le reste le sera bientôt. Cette terre produit du fourrage: du foin et du pâturage. Elle produit aussi des céréales (150 arpents en 1980) depuis qu'elle est devenue plus productive par le drainage et par l'introduction de la luzerne. Ces céréales sont récoltées et vendues immédiatement parce que, dans cette entreprise, les énergies sont toutes requises par les tâches directement reliées à l'élevage et au soin des animaux, là où les heures sont le mieux payées. L'arpent de céréales, orge ou avoine, rend généralement 50 minots, ce qui n'est pas excessif. Et dire que Bertrand y était à ses débuts acheteur de foin!

Son alimentation: il soulève un coin du voile

Bertrand Boisclair achète ses moulées, mais des moulées faites, comme il le dit, "selon un mélange que je suggère..." Combien il en donne? "Je soigne d'après la condition de chair de chaque bête", répond-il, sans élaborer davantage, sauf pour dire qu'il ne sert jamais plus de 30 livres de moulée par jour. C'est tout de même une quantité respectable! Par ailleurs, si on pousse plus loin l'enquête pour trouver des détails, on a tôt fait de revenir à l'idée maîtresse de Bertrand: une vache est faite pour manger des fourrages, beaucoup de fibre, du mil, beaucoup de mil. Ce serait son secret; il en sert 5 ou 6 repas

en hiver et en fournit à tout son monde au pâturage, en été. "Ici, dit-il, le foin, les vaches couchent dessus."

Il insiste pour dire que son fourrage principal est le mil; il possède un séchoir à foin depuis une quinzaine d'années. Une restriction: ce mil ne doit pas être récolté trop tôt, pour être suffisamment fibreux. Plusieurs ne seront pas d'accord! Selon lui, les troubles ovariens seraient le résultat d'un manque de fibre dans la ration.

Et il sert aussi de la luzerne. Il dira qu'il n'en sert pas en grandes quantités. Il parle de la luzerne comme d'un apéritif, qu'il sert au rythme de deux petits repas par jour, invoquant un principe qui semble le guider en tout, notamment à l'égard de la luzerne comme à l'égard des matières minérales: faut pas abuser.

Il reproche à la luzerne de manquer de fibre, mais il en produit pas-

sablement, sur la partie de sa ferme où le sol est drainé; il ajoute même de la graine de luzerne, sans trop de succès d'ailleurs, dans les mélanges qu'il destine à l'autre partie de sa ferme où le drainage laisse un peu à désirer; il "vase" également de la graine de luzerne dans ses luzernières qui ont été endommagées par l'hiver.

Il récolte ce fourrage sous forme de foin sec et aussi sous forme de fourrage vert durant une bonne partie de la saison, une fois la luxuriance des pâturages terminée. Il pratique donc le "zéro-grazing" mitigé, alors que le fourrage vert est coupé une fois par jour et servi dans une mangeoire permanente, couverte et reposant au centre d'une cour pavée; on peut voir là un autre indice du souci qu'on se donne ici pour le confort des animaux.

Dans ses champs non drainés, c'est le mélange mil-trèfle rouge -

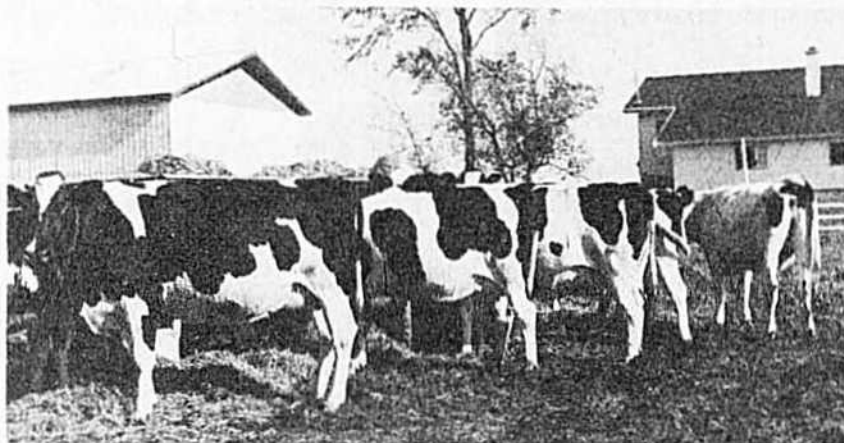

Peut-on voir plus belles taures! Comme les vaches, elles étaient venues du trécaré manger du foin sec dans un râtelier placé tout juste en arrière de la maison et du garage. Chez Boisclair, on pratique le pâturage extensif, ce qui ne contredit en rien l'idée de pâturage intensif, pour une plus grande efficacité du sol.



DES SILOS EN BÉTON COULÉ ET ARMÉ...

CONSTRUCTION ACTON vous construira des silos résistants et fiables, disponibles actuellement dans les grandeurs de 16, 18 et 20 pieds.

**CONSTRUCTION
ACTON LTÉE**

EN BÂTIT!

PAS DE SURPRISE!
Nos silos sont protégés par une garantie complète de 5 ans, et nos prix sont très compétitifs. Ils comprennent tout l'équipement nécessaire.

Nous construisons aussi des citernes à purin de dimensions variées.

Pour renseignements supplémentaires, téléphonez à **FRAIS VIRÉS**
(514) 546-2797

C.P. 1241, Route 139 nord
Acton Vale Qué. J0H 1A0

trèfle ladino qui a la faveur. Ainsi que l'enseignait autrefois l'agronome Béliveau, Boisclair ne fait pas de distinction entre ses prairies et ses pâturages; ses animaux pourront avoir accès à de pleins champs qui sont indifféremment des champs qu'il fait brouter ou qu'il récolte comme foin. C'est l'ancienne rotation de 5 ans, avec pâturage inclus dans le cycle.

A ce sujet du pâturage extensif, Bertrand soutient que l'exercice pris par la vache, qui va chercher sa pittance jusqu'au trécaré, lui est bénéfique. Cette méthode n'est pas en

accord avec les techniques les plus modernes de production plus intensive, il le sait, mais il se défend sous l'argument qu'il a appris ainsi et que la méthode lui réussit; sa pratique du "zéro-grazing" diminue cependant un peu la force de son argument.

Le visiteur qui serait chez Boisclair à "l'heure du train" constaterait que les vaches reçoivent aussi une portion de pulpe de betterave, comme supplément apéritif. Il constaterait aussi qu'il n'y a pas d'ensilage dans cette entreprise. Il pourrait entendre Bertrand dire qu'il a assez

bien réussi sans ensilage. Béliveau n'aimait pas l'ensilage.

Comme bien d'autres, il s'est fait lui-même

Bertrand Boisclair ne peut s'arrêter à penser à ce qu'est aujourd'hui son troupeau et son entreprise sans se rappeler ses origines et ses débuts. Aussi, il accepte mal, et avec raison, d'entendre les gens dire que "Boisclair, c'est pas de valeur, lui, c'est pas la même chose". "Les gens ont oublié, dit-il, que j'ai commencé ça tout seul avec ma femme, à partir de rien... Mon père avait bien acheté quelques bêtes pur-sang quand j'étais petit gars mais il n'aimait pas les animaux... il était un homme à foin, qui faisait du foin pour vendre... il aimait si peu les animaux qu'il avait un jour vendu à un commerçant 6 taures dont une était de race pure... je l'avais remplacée par une autre quand le commerçant était venu les chercher et j'avais ensuite manigancé mon affaire pour avoir un duplicata du certificat d'en-

NOUS VENDONS PLUS QUE DES PRODUITS



Chez Purina, nous savons qu'il faut plus que des bons produits pour réussir dans l'élevage. Nous aidons les éleveurs à accroître leur efficacité grâce au programme Purina en quatre points:



Lignées de qualité
Gestion efficace
Hygiène suivie
Alimentation optimum

Nous sommes tellement sûrs que notre programme peut vous être profitable, que nous mettons sur pied des écoles étape par étape, dans le but de vous démontrer l'application du programme Purina à votre exploitation. Peu importe votre spécialité, que ce soit l'élevage du porc, des bovins laitiers, des bovins de boucherie ou des volailles, vous trouverez chez Purina un programme répondant à vos besoins.

Une
nouauté
au
Programme
Purina



Renseignez-vous auprès de votre concessionnaire Purina... et voyez comment le programme Purina peut vous aider à accroître vos profits.



Bertrand Boisclair est un homme de taille moyenne. Le lecteur pourra donc se faire ici une idée sur la taille de ses vaches. Elles sont presque énormes, de grandes capacités. Il en est plus d'une qui, selon lui, "pèsent leur tonne".

registrement... J'avais peut-être 13 ou 14 ans à ce moment-là." Comme quoi il a extériorisé tôt ses penchants!

Parlant de sa carrière et de ses débuts, Bertrand a vite tout résumé: deux ans au Séminaire de Nicolet, deux ans à l'École d'Agriculture de Nicolet et l'agronome Hector Béliveau auquel, dit-il, "mon père avait parlé de moi". Puis il ajoute: "Béliveau, c'est lui qui m'a tout appris... Ce qu'il aimait probablement c'est que, quand il me disait quelque cho-

se, il savait que je le ferais tout de suite... Quand il me suggérait d'acheter telle bête, je l'achetais, à n'importe quel prix... Il a commencé par m'amener voir des troupeaux... Il me disait "Ti-gars, une belle vache, une bonne vache, c'est fait comme ça... Vas-y, fais des expériences, découvre des choses que les autres ne savent pas..." J'ai gâté ma première vache pour apprendre parce que j'ai toujours travaillé pour être un bon éleveur."

Puis il ajoute: "J'ai regardé faire les autres, les grands éleveurs de l'Ontario, j'ai vu que les autres allaient sur le marché extérieur et j'ai fait comme eux, j'ai développé des familles et le type que veut le grand client qui est prêt à mettre le gros prix..."

Il a cherché un type de vache

Bertrand Boisclair est éleveur. Si le type "Clairbois" a de l'aptitude laitière, c'est pour ainsi dire par ricochet; il vise non pas du lait mais plutôt un animal qui a la capacité d'en fabriquer, et longtemps: il dit viser d'abord la conformation et viser à développer une vache de grande taille. Quand il pense conformation, il pense surtout pis. Ses animaux sont connus pour leur pis extraordinaire. Bertrand a des idées bien précises sur ce sujet. Il faut l'entendre parler de pis qu'il faut créer par les croisements et conserver ensuite par toutes les mesures d'hygiène possible. On n'est pas étonné de l'entendre dire: "J'aime les belles vaches, donc j'aime les beaux pis et les va-

ches qu'on conserve longtemps." On ne s'étonne pas non plus d'arriver chez lui à quelques jours d'intervalle et de le voir chaque fois massant un pis ou un jarret. On ne sait pas trop cependant si c'est par nécessité ou si ce n'est pas plutôt pour être agréable à ses vaches qu'il le fait; on en a presque la conviction quand on l'entend dire: "des vaches, on dirait que ça s'ennuie du monde... je vais les voir pour leur faire plaisir et, quand j'y vais, autant leur donner un peu de foin pour qu'elles t'aiment davantage..."

Il est un éleveur intransigeant

Chez Boisclair, les taures pèsent bien souvent 1 400 livres quand elles vèlent, à l'âge de 27 à 30 mois. Il ex-

LE FAMEUX ÉCUREUR D'ÉTABLE IDÉAL

Plus que jamais le premier écureur d'étable au Canada

- dalot distinct du corps de la montée pour éviter que le fumier ne dévie
- armature au-dessus du dalot
- compatible avec toutes marques d'écureurs
- 4 montées différentes: orbite (illustrée) — convoyeur suspendue — sur roues

Longueur: 55' à 100'
Largeur: selon chaîne
Dalot: acier très épais
 ou en bois



CHAÎNE IDÉAL

- chaînes à crampons
- palettes soudées ou boulonnées
- palettes renforcées par support
- entretien simplifié
- grande portée
- usure minime

Directement de chez IDÉAL,
 le premier des écureurs d'étables au Canada



Plus de 35 ans d'expérience
 dans la fabrication
 d'équipement agricole de qualité

Concessionnaire accrédité



Remplir et poster le coupon

MACHINERIE IDÉALE

CIE
 LTÉE

C.P. 360 — Saint-Césaire — Québec J0L 1T0
 Tél.: (514) 469-3133

- | | |
|---|---|
| <input type="checkbox"/> Écureur d'étable | <input type="checkbox"/> Hache-paille |
| <input type="checkbox"/> Chaîne d'écureur | <input type="checkbox"/> Monte-balles |
| <input type="checkbox"/> Métro 4000 | <input type="checkbox"/> Ventilation |
| <input type="checkbox"/> Transmission d'écureur | <input type="checkbox"/> Autres produits |
| <input type="checkbox"/> Stalles et abreuvoirs | <input type="checkbox"/> Je suis étudiant |

NOM _____
 ADRESSE _____
 VILLE _____ COMTÉ _____
 CODE POSTAL _____ TÉL. (_____) _____
Region

MORIDGE

économise récoltes et carburant!

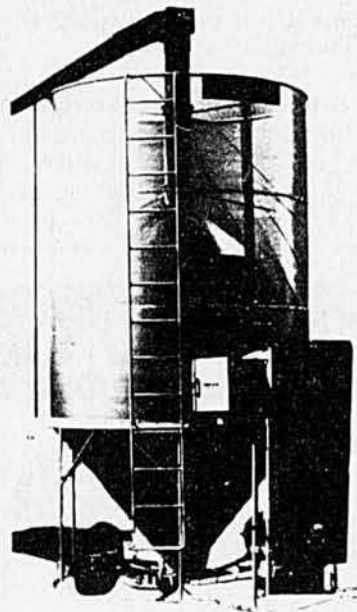

Modèle III, de 400 boisseaux — Modèle 275 aussi offert

Les séchoirs à grain Moridge coûtent jusqu'à deux fois moins cher à utiliser par boisseau que certains autres. Depuis qu'ils ont pris pleinement conscience de l'énergie dans les années 60, les Européens préfèrent l'économie qu'assure Moridge. Dans les fermes du Canada et aux éleveurs de campagne, on a confié à Moridge le séchage à cause de sa fiabilité et de la faible mise de fonds et des frais de main-d'oeuvre peu élevés qu'il demande. Et voici qu'une raison plus importante encore milite en faveur du séchage Moridge — l'économie de carburant.

Les atouts Moridge:

- Faible coût d'achat
- Facilité d'utilisation
- Traitement soigné du grain
- Approbation de l'ACNOR

Voyez dès aujourd'hui votre concessionnaire George White-Moridge et commencez à économiser sur vos frais de séchage du grain.

W GEORGE WHITE & FILS INC.



925 rue St-Louis,
St-Hyacinthe, P.Q.
(514) 773-6025

...pour tirer plein parti de votre
terrain depuis 1857.

plique à ce sujet: "Ici, je vise une vache qui fera 8 et 10 lactations, aussi j'ai besoin d'avoir des taures pleinement développées, qui auront un début facile, qui paraîtront mieux, qui ne manqueront de rien... Il faut aussi que je pense au visiteur qui entre à l'étable et qui voit des vaches qui pèsent leur tonne: il faut que la taille des taures soit en conséquence, sans quoi ça serait de la mauvaise publicité... la demande n'est pas bonne pour la taure plus petite... Je dois produire ce que le client veut."

Puis il continue: "Je fais tout ce qu'il faut, je donne toutes les chances à un animal et s'il ne fait pas ce que j'attends de lui, c'est l'abattoir... Ici, il n'y a pas un seul animal dans mon étable au sujet duquel je ne puis pas dire au visiteur pourquoi je le garde... "Chaque animal y a sa place et "sa raison d'être"... "L'animal que je garde, continue-t-il, c'est un animal que j'aime et auquel je crois pour m'en faire d'autres encore meilleurs."

Son troupeau compte présentement 8 Excellentes, 29 Très Bonnes, 15 Bonnes Plus et 1 Bonne. D'une façon générale, Bertrand élimine la vache qui est simplement classée "Bonne"; il en a présentement une, mais une seule, parce qu'il a l'assurance qu'elle changera la prochaine fois de catégorie. Il va même jusqu'à dire que la vache "Bonne Plus" dont les chances sont minces de passer à "Très Bonne" sera éventuellement une vache à vendre parce que, dit-il, "j'aime mieux recommencer avec une taure et essayer de m'en faire une qui pourra peut-être devenir "Excellente". Son choix est d'ailleurs vaste parce qu'il a toujours une quarantaine de taures qui vélient chaque année. Produire des vaches qui classeront "Excellentes" semble être un de ses objectifs, si-

non son premier objectif, pour le plaisir de ses yeux, et aussi pour la publicité qui en rejaille sur tout le troupeau.

On peut aussi juger de la valeur des principes de Bertrand par ses performances aux diverses expositions, où il domine presque toujours, du moins depuis quelques années. C'est un rêve réalisé. Il n'expose plus que des sujets de son élevage. On a pu le voir exposant à toutes les grandes expositions: Ormstown, Ottawa, Québec, Montréal, Victoriaville, Sherbrooke, St-Agapit et même Toronto. Il n'a peut-être pas tout raflé partout, mais c'est à 45 que se monte le nombre des bannières de Premier Eleveur et Premier Expositant qui lui ont été décernées jusqu'ici.

Pour Bertrand Boisclair et les siens, participer aux expositions est tout ce qu'il y a de plus normal, pour son plaisir et sa satisfaction. Pour Bertrand cependant, il y a plus parce que c'est ce qu'il considère être son moyen de publicité idéal ou, comme il le dit: "ça fait partie de la business".

Par les taureaux

Les éleveurs de Holstein ont plus d'une fois observé que les Holstein d'exposition de Boisclair sont de grands animaux, avec une grosse ossature, presque maigres, un animal éveillé. "J'ai mon type de vache excellente, précise-t-il: c'est une vache qui n'est pas "vache", une vache éveillée parce que la vache qui est éveillée est une vache qui a bonne gueule, qui broute vite." En somme une vache qui est d'affaires et qui fonctionne, comme son maître!

C'est par les taureaux que ce troupeau est né et a progressé. A ce sujet (suite à la page 28)

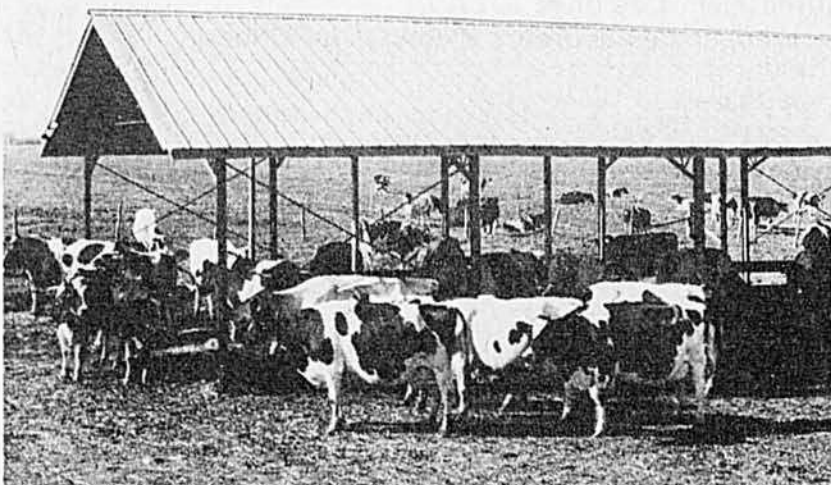

Sous cet abri et reposant sur une cour pavée, le tout pour le confort des animaux, les laitières reçoivent tous les jours une portion d'herbe savoureuse. On le voit un peu ici, comme tous les spectateurs le constatent dans les arènes d'exposition, les animaux de Boisclair ne sont jamais gras.

Nous ne sommes jamais loin!

Lorsqu'il s'agit de vous servir,
l'agent Shell n'est jamais loin et vous pouvez compter sur lui.

Il est à votre disposition pour vous aider à choisir des lubrifiants adaptés
à votre matériel. Il n'est jamais à court de produits chimiques, de batteries,
de filtres ni d'autres accessoires Shell.

Car votre agent Shell est un professionnel qui
met un point d'honneur à bien vous servir.

Il y en a toujours un près de chez vous.

**Shell fait
profiter!**

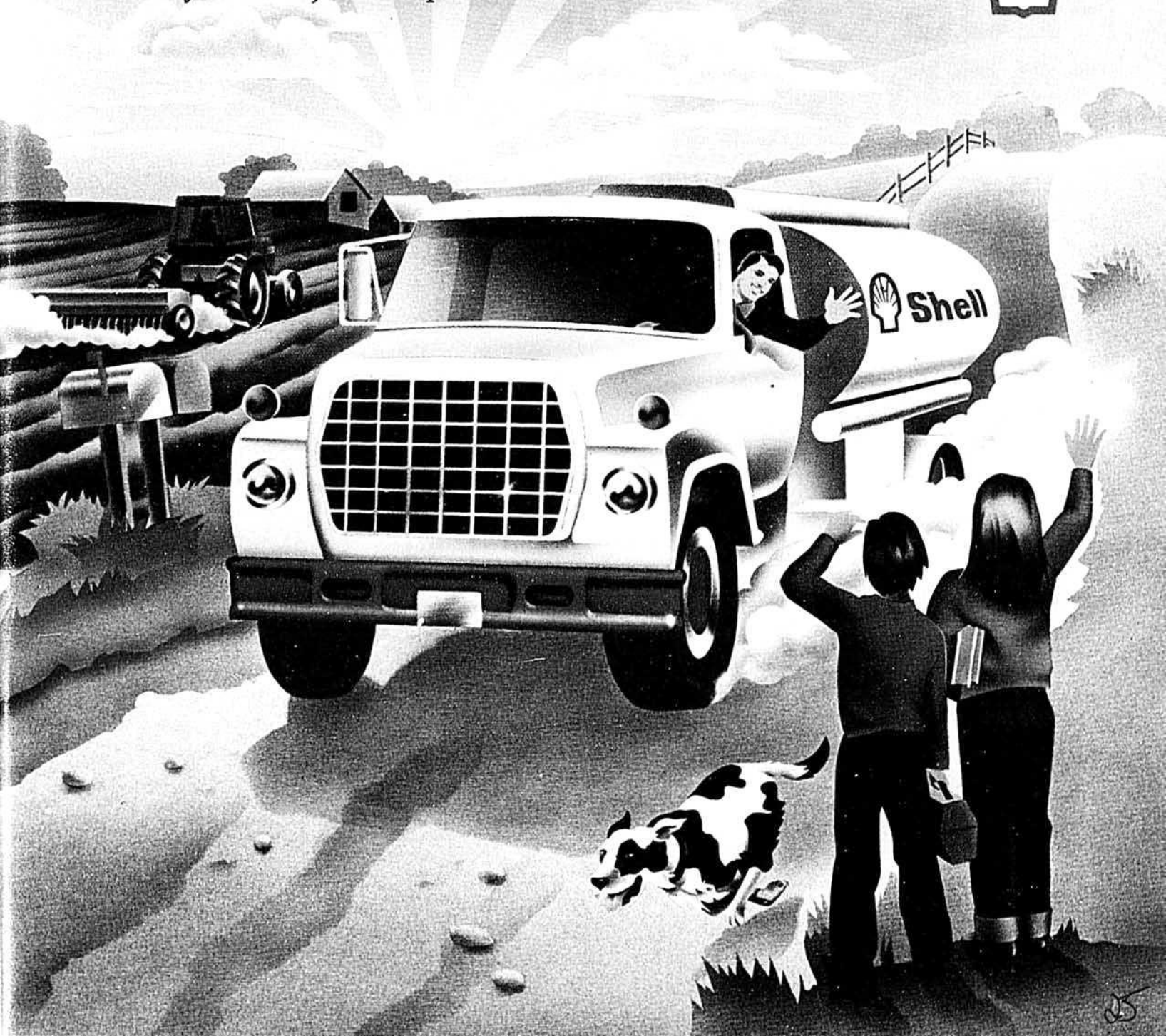

NOUVEAUX TRACTEURS JOHN DEERE DE LA SÉRIE 40 DE 44 À 80 CH

NOUVEAUX NIVEAUX DE PERFORMANCES

PLUS GRANDE PRODUCTIVITÉ

... sans supplément de prix.
Le pont avant mécanique, adaptable en option sur ces modèles de 60 à 80 ch, permet d'augmenter l'adhérence.

Lorsque vous évaluez un tracteur John Deere de 44 à 80 ch, vous pouvez le faire en sachant que ces machines sont prêtes au travail sans supplément de prix. Vous pouvez maintenant équiper un tracteur John Deere de 60 ou 80 ch de l'option de pont avant mécanique qui permet d'augmenter l'adhérence et la force de traction de la barre d'attelage sur terrains glissants.

Tous ces tracteurs John Deere offrent des avantages techniques prouvés qui s'ajoutent à la liste impressionnante des nouvelles caractéristiques:

Moteur diesel amélioré à haut couple avec chemises humides. Le modèle 2140 est équipé d'un moteur à 4 cylindres à turbocompresseur et tous les modèles ont des réservoirs à carburant plus grands.

Le système hydraulique à circuit fermé assure une réaction instantanée aux commandes.

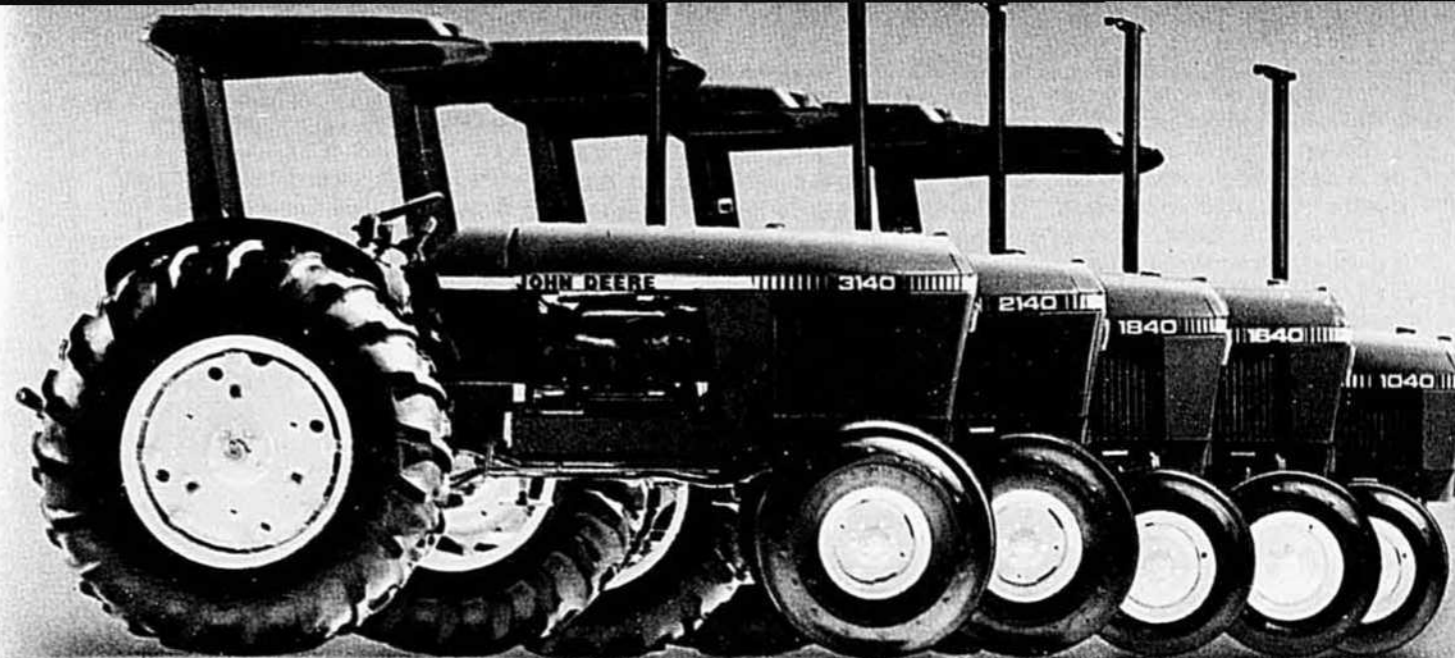

3140 80 ch*, 2140 70 ch*, 1840 60 ch*, 1640 55 ch*, 1040 44 ch*

La direction hydraulique facilite le travail et augmente la maniabilité. La direction hydrostatique est offerte sur le tracteur 3140.

Les freins hydrauliques à disques ont été améliorés pour durer plus longtemps.

L'attelage 3 points avec sensibilité d'effort et de profondeur permet de régler les instruments avec précision.

La boîte de vitesses à baladeur, à prise constante offre 8 rapports. Le modèle 3140 est équipé de la nouvelle boîte dotée de synchroniseur sur l'arbre primaire.

Une prise de force indépendante ou semi-indépendante équipe les modèles de 60, 70 et 80 ch (disponible sur le modèle 55 ch) et augmente la rentabilité.

Robustes réductions finales à planétaires.

Le nouveau tableau de bord électronique groupe les indicateurs et les témoins lumineux.

Le nouveau siège est réglable en fonction du poids et de la taille du conducteur.

La barre d'attelage oscillante et la manette et la pédale d'accélération s'ajoutent aux avantages que ces tracteurs offrent en série et qui exigent souvent un supplément de prix sur les modèles

concurrents.

Consultez votre concessionnaire John Deere sans tarder pour tous les détails sur les tracteurs John Deere de 44 à 80 ch et l'option de pont avant mécanique. John Deere Limitée, B.P. 1000, Grimsby, Ontario, L3M 4H5.



*Puissance maximum mesurée à la PDF au régime du moteur de 2500 tr/mn, observée en usine.



jet, Bertrand parle de son premier taureau "Inverness Miro", dont il dit qu'il l'a réellement mis au monde. Puis il parle de Seiling Rockman qui, utilisé quatre fois consécutives avec la même vache, lui a donné 1 Exc. et 3 T.B. Il parle de Rosafee Shamrock Perseus et de Elmside View Perfection, qui venait de chez Pirie, dont 92% des filles ont classé Bonnes Plus ou mieux, puis de Clairbois Prince Burton Bellboy qui a eu une progéniture presque semblable.

Pour lui, les taureaux qui ont été la clé de son succès, sont ceux-là, mais ce sont peut-être encore plus

tous ces taureaux dont il achetait de la semence dès qu'il entendait parler d'un taureau qui pourrait peut-être un jour percer, ou que les gros éleveurs de l'Ontario semblaient favoriser. "Je faisais comme eux, j'élevais de leurs familles parce que, dit-il, en se protégeant ils me protégeraient." Puis il achetait et stockait cette semence au Centre d'Insémination de St-Hyacinthe, pour usage éventuel. C'est ainsi qu'il y possède présentement de la semence d'une vingtaine des taureaux les plus populaires, ceux du Centre de St-Hyacinthe lui-même et ceux de plu-

sieurs autres centres. Pour Bertrand, le taureau, c'est tout.

Du lait en quantité, par la conformation

Bertrand Boisclair ne croise ni ne sélectionne spécifiquement pour du lait. C'est tout de même, à toutes fins pratiques, ce que ses principes d'élevage lui procurent: en développant une vache qui se classe bien et qui se vend bien, il fait nécessairement une vache qui est ce qu'il appelle une productrice rentable.

On peut en prendre pour preuve les chiffres qui suivent. Ils sont d'autant plus éloquentes que c'est à 75 que s'établissait son premier BCA de troupeau quand il s'est inscrit au R.O.P. en 1954. Ce tableau donne les moyennes de troupeau au cours des dernières années.

Année	Production		BCA lait-gras
	305 jours (lb)	Gras (%)	
1975	17 941	3,94	167-180
1977	18 172	3,83	168-174
1978	18 080	3,81	164-169
1979	17 360	3,92	158-168

Le Plan Vert

DE LA CAISSE POPULAIRE

Quand l'eau et le soleil ne suffisent plus...

Le développement de l'industrie agricole au Québec est important pour chacun de nous. La caisse populaire en est consciente tout comme elle est consciente qu'aujourd'hui être agriculteur exige également d'être un homme d'affaires averti. Voilà pourquoi elle met à votre disposition le Plan Vert.

Le Plan Vert de la caisse populaire est un programme de planification financière conçu spécifiquement pour les besoins de l'agriculteur. Vous désirez acheter une ferme, un tracteur, faire du drainage souterrain, rénover, financer vos dépenses ou simplement obtenir des conseils sur vos projets d'expansion?

Venez nous rencontrer, à la caisse populaire nous avons l'argent, des solutions, et les experts qu'il vous faut: nous avons le Plan Vert.

Ce programme est disponible aux caisses populaires affiliées à l'Union régionale de Joliette et à l'Union régionale de Montréal des Caisses populaires Desjardins.

Note: En collaboration avec l'O.C.A.Q., la Caisse populaire Desjardins offre un crédit spécial aux producteurs de pores.

la caisse populaire  desjardins



La posture est naturelle et le décor aussi: Bertrand attend que vous parliez, au cas où vous auriez des choses à lui apprendre. Bertrand Boisclair, c'est un penseur, et aussi un calculateur. Serait-ce aller trop loin que de dire qu'il n'a vécu que pour créer un type de Holstein, le sien, et qu'il a pris grand plaisir à le faire!

LEADER ET PIONNIER DU SYSTÈME VACUUM POUR ÉRABLIÈRES

FABRIQUÉ À 100% AU QUÉBEC

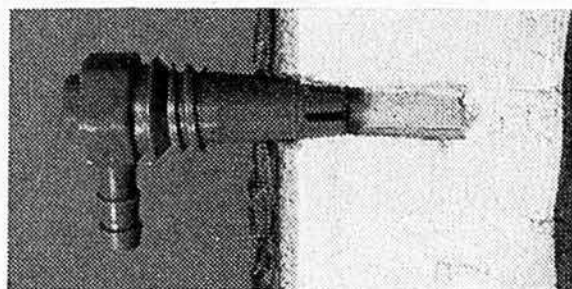

CARACTÉRISTIQUES EXCLUSIVES

- Chalumeau fileté, pourvu à son extrémité d'une dentelure servant à aspirer la sève des jeunes âges de l'érable. Suite aux divers tests effectués à notre érablière expérimentale, le rendement s'en trouve amélioré de 20 à 30% par rapport au chalumeau sans dentelure.
- Bouchon fileté qui visse au chalumeau à la fin de la récolte et qui assure une étanchéité supérieure, pour ainsi faciliter le lavage de la tubulure sur place.
- Tuyau de 5/16" à dureté contrôlée et renforcé de nervures qui empêchent l'aplatissement sous l'effet du vacuum et qui lui permettent de résister à de fortes pressions au lavage sur place.

AVANTAGES PAR RAPPORT AUX SEaux TRADITIONNELS

- Le «Système Vacuum IPL» peut facilement doubler le rendement de votre érablière.
- Une fois installé, le «Système Vacuum IPL» ne demande que peu d'entretien et diminue les besoins en main-d'œuvre d'environ 75%.
- Le «Système Vacuum IPL» améliore fortement la qualité du sirop produit puisque l'eau d'érable circule rapidement en circuit fermé et échappe aux intempéries, à la contamination et à la manutention.

NOUVEAUTÉ

Notre tubulure principale est maintenant disponible de couleur grise. Des expériences répétées nous ont permis d'observer que, lors de journées exceptionnellement

chaudes, la température de la sève augmentait, surtout à l'intérieur des collecteurs principaux traversant un champ, et risquait ainsi d'être de qualité inférieure. Ces expériences nous ont aussi démontré que l'utilisation de conduits principaux gris aux endroits très découverts peut aider à une meilleure conservation de l'eau d'érable.

SERVICE PROFESSIONNEL GRATUIT

IPL vous fournit gratuitement les services de toute une équipe d'experts qui évalueront les besoins de votre érablière et vous démontreront les avantages du «Système Vacuum IPL». Leur assistance lors de l'installation des premiers pieds de tubulure vous sera précieuse dans vos efforts en vue d'obtenir un rendement maximum.

Pour plus de renseignements, téléphonez ou postez ce coupon à l'adresse ci-dessous:

<input type="checkbox"/>	Je désire recevoir vos dépliants et listes de prix.	<input type="checkbox"/>	Je désire rencontrer votre représentant.
NOM _____			
ADRESSE _____			
CODE POSTAL _____			
TEL: (____) _____			
code _____ Nombre d'entailles _____			
		LES INDUSTRIES PROVINCIALES LTÉE St-Damien, Bellechasse, Qué G0R 2Y0 Tel: (418) 789-2880 Québec (418) 692-1677	



Le mois prochain

dans



- **L'histoire complète de la ferme du lauréat de la Médaille d'Or par Moïse Cossette, agronome**
- **Pour attirer et garder de bons employés par Jacques Jubinville, agronome**

Tel que signalé antérieurement, cet éleveur a eu recours à l'achat de grandes femelles, à grands prix, pour implanter dans son troupeau le type d'animal dont il rêvait. Ce qui était une nécessité à ses débuts, à cette seule fin, est devenu par la suite une tactique. C'était pour attirer l'attention des grands du monde Holstein sur le produit de son élevage, sur ses "Clairbois".

Il a ainsi atteint ses deux objectifs:

- 1— Ces vaches dispendieuses (il n'a toujours acheté que des vaches faites, comme le lui avait enseigné Hector Béliveau) qu'il amenait dans son étable, il les mêlait aux siennes où elles ne faisaient que mettre en valeur ses "Clairbois" aux yeux des visiteurs et acheteurs.
- 2— Ces vaches et les croisements qu'il en a fait lui ont donné la classification exceptionnelle signalée antérieurement et un troupeau de laitières dont les 10 meilleures lactations complétées en 1979 permettent d'établir le palmarès suivant (lactations de 305 jours):

Nom	Classification	Age (vêlage) ans/mois	Lait (lb)	Gras (%)	BCA
Clairbois Eva	B +	5-0	23 857	3,57	202-195
Clairbois Ronda	T.B.	2-6	15 994	4,10	166-186
Clairbois Dorette	T.B.	3-6	18 024	4,00	172-186
Clairbois Lucette	Ex.	11-6	21 003	4,40	190-228
Clairbois Caroline	Ex.	11-3	19 540	3,93	185-201
Clairbois Astra	T.B.	7-3	20 994	3,72	173-174
Clairbois Cora	B +	7-10	22 972	4,04	200-218
Clairbois Ruby	T.B.	5-2	19 500	4,10	173-190
Clairbois Viki	Ex.	5-11	21 241	4,24	186-212
Clairbois Violy	T.B.	2-5	15 641	4,20	167-191

Bertrand Boisclair, à 52 ans, rapporte presque mission accomplie. Eliane Boisclair aussi, au nom de tous les siens. Pourtant, on les dirait à peine à leur point de départ tellement leur enthousiasme est grand et tellement semble faire partie de

leur personnalité le désir d'améliorer sans cesse.

Leur succès d'éleveurs est évident. Il est aussi un succès financier, ce qui n'est pas sans ajouter à leur plaisir déjà grand d'avoir de beaux animaux à contempler. □

AVEC GEMA

L'EPANDEUR BASCULANT

C'EST DU 7 DANS 1

1. Plateau nu



2. Remorque fourragère



3. Remorque type betterave



4. Remorque basculante étanche à grains et à maïs



5. Epandeur de fumier



6. Déchargement latéral pour distribution aliments



7. Remorque ensilage



LE PRIX D'UN GEMA EST SEMBLABLE À CELUI DE TOUT AUTRE EPANDEUR DE MÊMES DIMENSIONS, MAIS UN GEMA EST TELLEMENT DIFFÉRENT PAR TOUS SES AVANTAGES ET SES CARACTÉRISTIQUES.

FORANO
Plessisville, Qué.
G6L 2Y9

Sans obligation de ma part, je désire plus, de renseignements sur le GEMA

Nom _____

Adresse _____

Tél.: _____

GEMA

La polyvalence au service de l'agriculture

GEMA = RENTABILITÉ



POUR TOUTES VOS VACHES À FORTE PRODUCTION

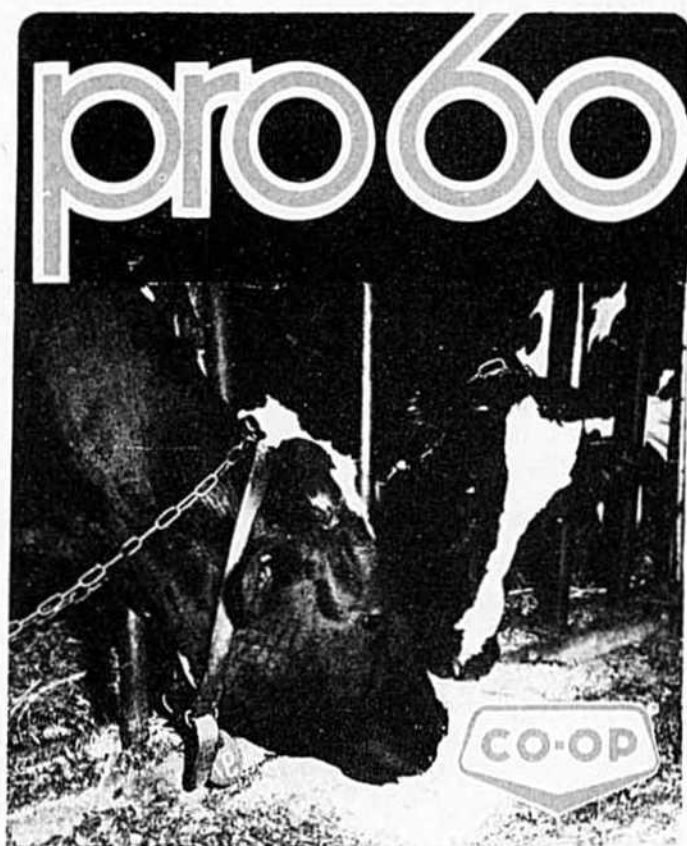

Ce concept moderne d'alimentation consiste à servir "PRO-60" pendant 60 jours à toutes vos fortes productrices au début de leur lactation. "PRO-60" est un supplément alimentaire qui est utilisé dans le but d'accroître la concentration des nutriments dans la ration totale.

Cette concentration de nutriments favorise l'obtention d'une production maximale et d'une efficacité optimale au moment de la saillie.

Monsieur CO-OP connaît très bien le nouveau concept "PRO-60" et il saura vous le faire utiliser avec succès. Communiquez avec lui à votre COOPERATIVE LOCALE.



COOPÉRATIVE FÉDÉRÉE DE QUÉBEC
DIVISION DES MOULÉES ET FERTILISANTS

Quand les brebis produiront à l'année longue



Brebis en chômage! Leur nature le veut ainsi. Pour rendre cet élevage rentable, il faudrait trouver le truc pour les faire agnelier deux fois par année. On y parviendra un jour.

par Jacques Dufour, agronome

On reproche au mouton de n'être pas suffisamment rentable parce que pas assez productif; c'est ce qui en limite l'élevage.

Il est dans la nature même de cette espèce animale de ne pas se reproduire à répétition. Les brebis sont faites ainsi: elles ne deviennent en chaleur qu'en une seule saison de l'année et elles n'agnèlent qu'une fois par année.

Le secret de la rentabilité, ou du moins l'un des secrets, serait d'en arriver un jour à des brebis qu'on peut faire saillir un peu n'importe quand et qui agnèlent au gré de l'éleveur, sans égard aux saisons. On y travaille ferme, et de plus d'une façon.

Contrairement aux autres espèces animales domestiques, la brebis a un cycle de reproduction soumis aux influences saisonnières: elle devient normalement en chaleur quand les jours raccourcissent. En effet, la saison de reproduction des races dominantes du Québec commence en septembre pour se terminer 140 à 160 jours plus tard, en janvier-février. En pratique chez nous, les brebis sont accouplées en septembre-octobre; ces brebis mettront donc bas en février-mars. A cette période et dans les mois qui suivent jusqu'à l'automne, les brebis ne reviennent pas en chaleur. D'où l'impossibilité pour les brebis de concevoir à nouveau au printemps... d'où l'agnelage unique dans une année.

Pour arriver à les faire concevoir, après l'agnelage d'hiver, il

existe trois possibilités, qui sont l'objet des travaux de recherche actuels.

Par la génétique

La façon idéale de solutionner le problème de façon permanente serait de modifier la nature même de l'animal. On y travaille et on y a déjà fait des progrès, par les croisements génétiques et la sélection: on a réussi à hâter le début de l'apparition des chaleurs.

L'utilisation de races de brebis à longue saison de reproduction, en croisement avec nos races à courte saison, semble s'avérer utile dans la prolongation de la saison d'accouplement. En effet, des travaux commencés par Bernard à la Station de Lennoxville et poursuivis par Fahmy, démontrent que l'introduction de la race Dorset, d'Australie, en croisement avec nos races Suffolk et Leicester, a permis d'avancer la date moyenne d'agnelage de 13 jours pour les 4 premières générations.

C'est dire que si chaque nouvelle génération sélectionnée continue à progresser à ce rythme il faudra environ 30 ans pour pouvoir obtenir une brebis ayant une saison d'accouplement de 250 jours. Même si ce procédé s'avère long et coûteux, il faut conclure qu'une fois obtenu, ces brebis pourront se reproduire à n'importe quel temps de l'année et, ce qui est très important, sans manipulation aucune pour l'ob-

tention de deux agnelages par année.

Par l'injection d'hormones

La connaissance du contrôle du système de reproduction des mammifères a permis aux chercheurs de bien saisir les moyens possibles de modifier le cycle de reproduction. Ainsi, on peut provoquer les chaleurs de la brebis au début de la saison anœstrale du printemps, pour obtenir une saillie après l'agnelage de l'hiver. Différentes études, effectuées en différentes parties du monde, indiquent en effet que 30 à 45% des brebis agnèlent par suite de manipulations en avril-mai.

On serait porté à penser qu'il s'agit, pour induire les brebis en chaleur par ce moyen, de saisir simplement les brebis et de leur faire une injection d'hormones. La technique est plus compliquée. Elle comporte:

- l'insertion d'éponges vaginales imprégnées d'hormones, qui jouent le rôle du corps jaune dans l'organisme de la brebis. Cette technique permet la venue en chaleur des brebis après le retrait des éponges et elle prépare l'utérus de la brebis à recevoir l'ovule fécondé.
- le retrait des éponges 12 ou 14 jours plus tard, suivi de l'injection d'une hormone ovulante, P.M.S.G.

Les inconvénients de cette méthode sont qu'il faut manipuler les animaux à deux reprises, et que la réponse aux traitements

Changez la largeur de vos sillons sans quitter votre tracteur

Aucune autre compagnie ne vous offre une charrue qui peut être commandée tout en restant en marche comme la charrue 735 à largeur variable.

En vous servant du système hydraulique, vous pouvez régler la largeur de coupe des sillons de 14 po à 22 po. Le rouge à l'avant-garde: La ligne de l'effort de traction se corrige automatiquement pour vous économiser du temps et du carburant.

Cette charrue est disponible avec aces à déclenchement par levier ou à renclenchement automatique. La charrue 735 à

largeur variable International représente un nouveau tournant dans l'efficacité du labourage.

Voyez-la dès aujourd'hui!

Une gamme complète de International Harvester.

Quels que soient vos préférences, vos sols ou votre nombre d'acres à labourer, IH convient très bien.

Vous avez le choix de charrues portées, semi-portées ou traînées jusqu'à 16 corps. Elles ont toutes un grand dégagement vertical et entre les corps. Pour plus de robustesse, elles sont aussi dotées d'une grosse poutre en caisson — L'avantage: plus d'années de performances fiables!

De plus, des versoirs de style

européen sont disponibles pour le labour des pâturages ou le labour superficiel.

Obtenez le rouge à l'avant-garde. Rendez visite à notre concessionnaire IH pour demander conseil au sujet de la charrue qui convienne le mieux à votre entreprise.



**INTERNATIONAL HARVESTER
CANADA**

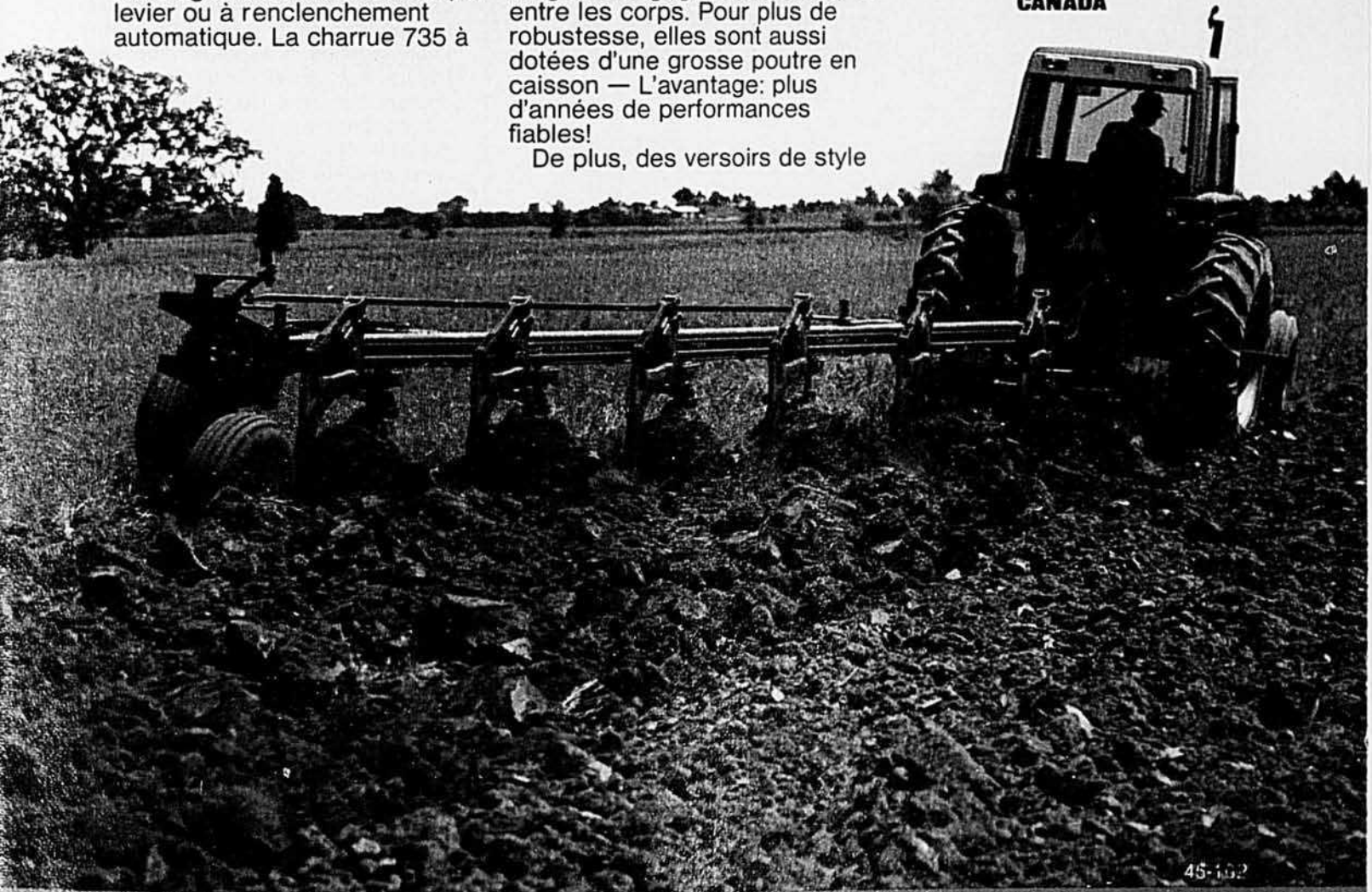

45-152

LE ROUGE DONNE L'AVANTAGE

Les Encastrables de Findlay

Chaleur au foyer

Transforment un foyer ordinaire en un échangeur efficace et élégant, qui dégage de la chaleur par convection. Ils fonctionnent au bois, et leur coût s'amortit rapidement grâce aux économies qu'entraîne la récupération de la chaleur antérieurement perdue.

Les encastrables de Findlay aspirent l'air froid par convection, par la base du compartiment de chauffe; ils le réchauffent et le renvoient dans la pièce, sans qu'il ait été en contact avec la fumée.

Et leur porte en verre assure au feu la même "présence" que dans un foyer ouvert. L'encastrable Findlay comporte un plan de cuisson de 9 pouces, très pratique en cas

de panne d'électricité. Il s'installe sans peine, et n'exige normalement aucun travail de maçonnerie.

Les encastrables de Findlay s'adaptent à la plupart des ouvertures. Il suffit de nettoyer l'âtre et de supprimer le registre existant. Introduire ensuite l'encastrable et le mettre de niveau en ajustant les boulons qui le soutiennent à l'arrière. Avant de pousser l'appareil complètement au fond, insérer l'isolant dans la plaque frontale. Pousser ensuite au maximum pour interdire toute fuite d'air entre la plaque frontale et la maçonnerie. Et le tour est joué!

Pour en savoir davantage sur les merveilles de Findlay, remplir et retourner ce bon à:

Findlay Comfort Systems, 107, Manitou Dr., Kitchener (Ontario), Canada N2C 1L4

Distributeur:

Ontario — PowBmatic du Canada Ltée
1427, rue Michael, Ottawa, Ontario K1B 3R3

Québec — PowBmatic du Canada Ltée
7400, 19^e Ave., Montréal, Québec H2A 2L7
365, rue Fortin, Ville de Vanier, Québec G1M 1B2

Nom _____

Adresse _____

Ville _____

Province _____

Code Postal _____

LES ENCASTRABLES DE

**Findlay
Insert**



Important:
Il est conseillé de ne pas installer ces encastrables dans les foyers où il n'y a pas de dégagement.

Can.: Brevet 46011 ENR 1979
U.S.: Brevet demandé



**TOURNOI INTERNATIONAL
DE LABOUR ET EXPOSITION
DE MACHINERIE AGRICOLE
30 sept. au 4 oct. 1980**

**ÉPREUVES DE LABOUR
PRÉSENTATIONS ET DÉFILÉS
PROGRAMME POUR LES DAMES
QUELQUE CHOSE POUR CHACUN**

COMTÉ OXFORD • WOODSTOCK

VILLE DE WOODSTOCK, ANCIENNE FERME HARTLEY,
1 MILLE À L'OUEST DE LA ROUTE 59, AU NORD
DE WOODSTOCK. AUTRES RENSEIGNEMENTS:
COMMUNIQUER AVEC A.J. PEPPIN, SECRÉTAIRE-
DIRECTEUR ONTARIO PLOWMEN'S ASSOCIATION
MINISTÈRE DE L'AGRICULTURE ET
DE L'ALIMENTATION
ÉDIFICES DU PARLEMENT, TORONTO, ONTARIO
M7Z 2B2 (416) 965-1091

demeure plutôt faible. Trente à quarante-cinq pour cent des brebis agnèleront par suite de ce traitement. Il est à noter, cependant, que l'effet hormonal est rapide; il ne faut qu'environ 16 à 18 jours pour provoquer l'oestrus. Elle est, de plus, relativement coûteuse.

Par le contrôle lumineux

Le début de la saison d'accouplement chez le mouton coïncide toujours avec le temps de l'année où une diminution de la luminosité du jour se fait sentir, et ce, indépendamment de l'hémisphère où on se situe. C'est ainsi que les accouplements se font chez nous en début d'automne et que, s'ils n'étaient pas faits à ce moment-là, ils pourraient survenir dans les mois qui suivent, jusqu'en février peut-être, alors que les jours sont encore courts.

Les expériences ont démontré qu'on peut tricher la nature des brebis et leur faire croire, tôt après l'agnelage du printemps, que l'automne est arrivé pour leur faire déclencher une nouvelle saison d'accouplement. Il s'agit de les garder à l'intérieur et de modifier l'éclairage en conséquence. En modifiant le système lumineux, en milieu artificiel, il est possible d'interchanger le temps de l'année et de provoquer ou interrompre le cycle oestral, selon que le rythme lumineux est de 8 heures de lumière et 16 heures de noirceur, ou l'inverse.

L'idée de contrôler ainsi l'éclairage n'est pas absolument nouvelle. Plus récemment cependant, un chercheur de Lethbridge, P. Veseley, a déterminé la méthodologie à suivre pour provoquer le rut en contre-saison chez les races à longue saison d'accouplement (Rambouillet) et les races à courte saison d'accouplement (Suffolk).

Ces traitements avaient pour but de raccourcir à 212 jours la longueur de la période des rythmes lumineux du jour normalement observés au cours d'une année de 365 jours.

Ainsi en six cycles de production de 212 jours, avec des rythmes lumineux de longue durée, suivis d'un cycle à courte durée avant la saillie, Veseley a observé des taux de conception de 46, 73 et 76% pour les Suffolk saillies aux 3 périodes de contre-saison, et de 82% pour chacune des 3 périodes de saison normale. Les Rambouillet obtenaient des taux de conception de 84, 53 et 84% pour les 3 périodes de contre-saison et de 89, 87 et 84% pour les 3 autres de saison normale. Sur une base annuelle, les Suffolk ont produit 222 agneaux, par 100 brebis, alors que les Rambouillet en produi-

saient 205. Les brebis témoins des races Suffolk et Rambouillet en produisaient, respectivement, 174 et 179.

Cette méthode a deux avantages: elle est rapide d'application et la réponse aux traitements est élevée. Il est à noter, cependant, que l'éleveur doit garder ses brebis dans des bâtiments bien isolés et ventilés durant les périodes où il contrôle l'éclairage.

On n'a pas épuisé tous les moyens

Une autre façon d'améliorer la rentabilité de l'élevage du mouton serait de rendre les brebis plus prolifiques.

On sait que, malgré toute la bonne volonté des éleveurs, les brebis ne donnent le plus souvent qu'un agneau par agnelage; il y en a même qui n'agnèlent pas tous les ans. Une enquête a été faite l'an dernier par la Compagnie des Jeunes Travailleurs Canadiens, sous la supervision de la Station de Lennoxville, chez les 89 éleveurs de moutons connus de la région des Cantons de l'Est.

Selon les observations faites, 91% des brebis saillies chez ces éleveurs ont agnelé; celles-ci ont de plus donné un peu plus d'un agneau chacune (1,2 agneau sevré par brebis).

Il y a peut-être là une grande place à l'amélioration et une place d'autant plus certaine qu'il existe des races de moutons peu populaires chez nous, possédant ce caractère prolifique qui manque à nos races. Il faudrait leur voler ce caractère désirable pour l'implanter en permanence dans nos races, en faisant appel aux croisements et aux règles de la génétique.

Pour réellement rendre l'élevage du mouton rentable, le temps est peut-être venu d'attaquer le problème sur tous les fronts à la fois, et par tous les moyens possibles. C'est d'autant plus urgent de le faire que l'élevage du mouton semble prendre de la vogue, chez les vrais éleveurs comme chez les amateurs. Selon la même enquête, le nombre de brebis reproductrices aurait triplé au cours des 10 dernières années, dans la région des Cantons de l'Est; et la tendance serait du même genre à la grandeur du territoire agricole. □

LES RÉCOLTES EXCEPTIONNELLES, ÇA COMMENCE PAR UN LABOUR PROFOND

Éliminez la carapace dure... améliorez la productivité du sol

La sous-soleuse Deep Till de Spramotor soulève et ameublait la couche de terre durcie et comprimée par les machines lourdes.

Ce labourage en profondeur facilite la circulation de l'eau superficielle et capillaire, améliore l'aération du sol et accélère son réchauffage, en plus de favoriser l'activité bactérienne. Pour vous, les avantages sont un ensemencement plus hâtif, une germination précoce, un rendement accru des engrais et des systèmes radiculaires qui donnent des plantes plus productives, plus robustes et plus résistantes à la sécheresse.

La fouilleuse Deep Till de Spramotor vous aidera sûrement à profiter de récoltes exceptionnelles.

Modèles offerts avec 1, 3 ou 5 tiges pour des profondeurs de travail de 12 à 26 pouces. Force motrice requise: 15 CV par tige.

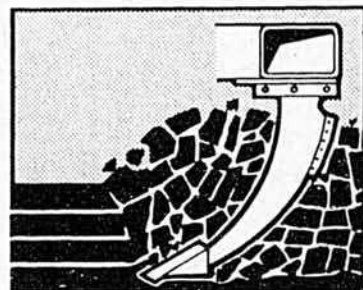

Cette année, commencez par un labourage en profondeur avec la Deep Till de Spramotor

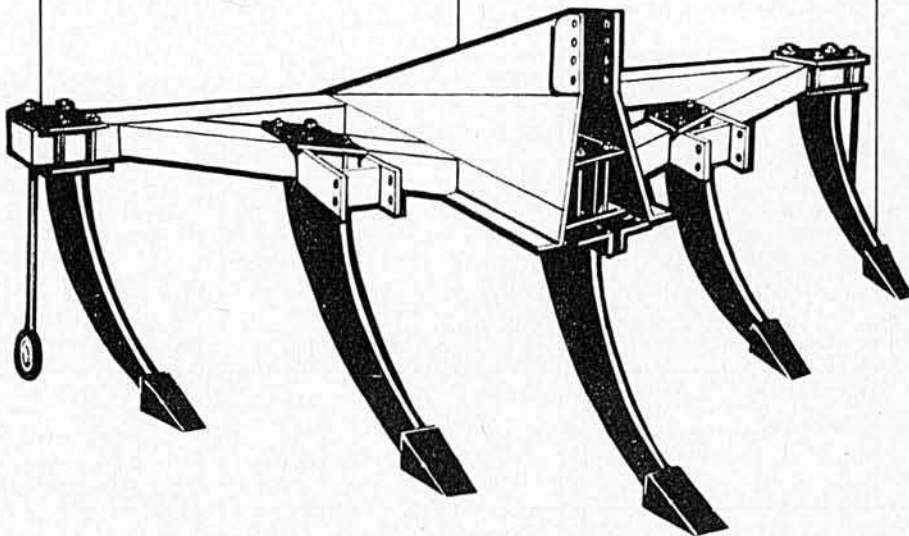

 **Spramotor**

Siège social
980, chemin Green Valley
London, Ontario N6A 4C2
Telephone: 519-681-9660

Succursale du Québec
1250, rue Volta
Boucherville, Québec J4B 6G6
Telephone: 514-641-1571

Succursale d'Ottawa
47 Capital Drive
Ottawa, Ontario K2G 0E7
Telephone: 613-225-9387

Succursale de Toronto
50 Brydon Drive
Rexdale, Ontario M9W 4N5
Telephone: 416-743-3892

LISTE DE CONCESSIONNAIRES PARTICIPANTS MASSEY-FERGUSON

<p><i>Acton Lévesque</i></p> <p>Acton Vale 546-3207 Les Equipements Acton Inc.</p>	<p><i>Albert Sirois</i></p> <p>Mont-Joli 775-3500 Garage Landry Enr.</p>	<p><i>Le Paillet</i></p> <p>St-Guillaume 396-2185 Machinerie C. & H. Inc.</p>	<p><i>Gaëlle Boucher</i></p> <p>Ste-Perpétue 359-2355 Garage Boucher</p>
<p><i>Alain St-Onge</i></p> <p>Bernières 831-2324 / 25 N.G. Equipment Inc.</p>	<p><i>J. Constant</i></p> <p>Mont-Laurier 623-1724 F. Constantineau & Fils Inc.</p>	<p><i>J. René Lafond</i></p> <p>St-Hermas 258-3521 J. René Lafond Inc.</p>	<p><i>René Riendeau</i></p> <p>Varenes 652-2552 René Riendeau Inc.</p>
<p><i>Jean-Marc Guillet</i></p> <p>Black Lake 423-4737 G. Guillet & Fils Inc.</p>	<p><i>Paul Roy</i></p> <p>Napierville 245-7990 Equipements Prairie Inc.</p>	<p><i>Rosine Boulanger</i></p> <p>St-Ludger Beauce-Sud 548-5850 R. Boulanger</p>	<p><i>Leo Champagne</i></p> <p>Warwick 358-2217 Champoux Machineries Enr.</p>
<p><i>Kenneth Walker</i></p> <p>Coaticook 849-2240 Kenneth Walker</p>	<p><i>Real Cloutier</i></p> <p>Notre-Dame-du-Lac 899-6781 Garage R. Cloutier Enrg</p>	<p><i>Albert Sirois</i></p> <p>St-Noël 776-2864 Garage Landry Enr.</p>	<p>MF Massey Ferguson</p> <p>Fournisseur accrédité Concessionnaires accrédités au Québec</p> <p>Comité consultatif en machinisme agricole Agriculture Québec</p> <p>MASSEY-FERGUSON POUR LES PROFESSIONNELS</p> 
<p><i>Le Sauvage</i></p> <p>Deschambault 286-6428 Machineries L.S. Inc.</p>	<p><i>André Roux</i></p> <p>Princeville 364-5664 André Roux Inc.</p>	<p><i>François Rivest</i></p> <p>St-Roch l'Achigan 588-2055 Henri & Fils Inc.</p>	
<p><i>Georges Ostiguy</i></p> <p>Farnham 293-4784 Garage Georges Ostiguy Inc.</p>	<p><i>Tatien Gauthier</i></p> <p>Rivière-du-Loup 862-7273 Tardif & Frère Inc.</p>	<p><i>Claude Longtin</i></p> <p>St-Stanislas de Costa 373-0717 La Cie Longtin Ltée</p>	
<p><i>Acton Osbourne</i></p> <p>Gatineau 663-5930/0003 Osborne Equipment Ltée</p>	<p><i>M. Bisson</i></p> <p>Sabrevois 346-6111 Equipements Sabrevois Inc.</p>	<p><i>Guy St-Onge</i></p> <p>St-Thomas d'Aquin 467-1492 Ostiguy Equipment Inc.</p>	
<p><i>Alain Viens</i></p> <p>Granby 378-9891 R. Viens Equipment Inc.</p>	<p><i>Paul Simoneau</i></p> <p>Sherbrooke 563-4343 Paul Simoneau & Fils Inc.</p>	<p><i>Bernard Gagnon</i></p> <p>St-Thomas de Joliette 756-2479 Equipements G. Gagnon Inc.</p>	
<p><i>Jean-Claude Hudon</i></p> <p>La Pocatière 856-2427 Garage J.C. Hudon</p>	<p><i>Robert Larouche</i></p> <p>St-Bruno 343-3166 R.B. Larouche</p>	<p><i>Yvon Rivard</i></p> <p>Ste-Anne-des-Plaines 478-2588 Les Equipements Yvon Rivard Inc.</p>	
<p><i>Benoit Bilodeau</i></p> <p>Lévis 837-3686 Benoit Bilodeau Inc.</p>	<p><i>Louis Alexandre</i></p> <p>St-Camille 595-2425 Garage Louis Alexandre</p>	<p><i>André Faucher</i></p> <p>Ste-Brigitte 334-2424 Machineries Faucher Inc.</p>	
<p><i>Danielle Sirois</i></p> <p>Lotbinière 796-2265 Trackagri Inc.</p>	<p><i>Ed Colpron</i></p> <p>St-Constant 632-1880 E. Colpron & Fils Ltée</p>	<p><i>Régis Brisebois</i></p> <p>Ste-Justine de Newton 764-3333 R. Brisebois & Fils Ltée</p>	
<p><i>Patrice Gauthier</i></p> <p>Louiseville 228-4848 Machineries Patrice Ltée</p>	<p><i>Roger Bonin</i></p> <p>St-Denis 787-2812 Garage Bonin Limitée</p>	<p><i>André Faucher</i></p> <p>Ste-Marie 387-2377 Faucher & Faucher Inc.</p>	
<p><i>Guy St-Onge</i></p> <p>Marieville 467-1492 Ostiguy Equipment Inc.</p>	<p><i>Majoric Potvin</i></p> <p>St-Félicien 679-1751 Majoric Potvin</p>	<p><i>Gerard Beaulieu</i></p> <p>Ste-Martha-du-Cap 376-3826 Garage Beauschesne Enrg.</p>	
<p><i>Armand Desjardins</i></p> <p>Matane 562-0823 E. Desjardins & Fils Inc.</p>	<p><i>Aurélien Lessard</i></p> <p>St-Georges Ouest 228-3622 Aurélien Lessard Inc.</p>	<p><i>Ed Colpron</i></p> <p>Ste-Martine 866-0632 E. Colpron & Fils (Ste-Martine) Inc.</p>	

QUAND LE MAUVAIS TEMPS MENACE VOS RÉCOLTES C'EST BON D'AVOIR UNE MASSEY

Le moteur diesel Perkins donne la puissance qu'il vous faut et l'économie que vous voulez. Son entretien est facile.

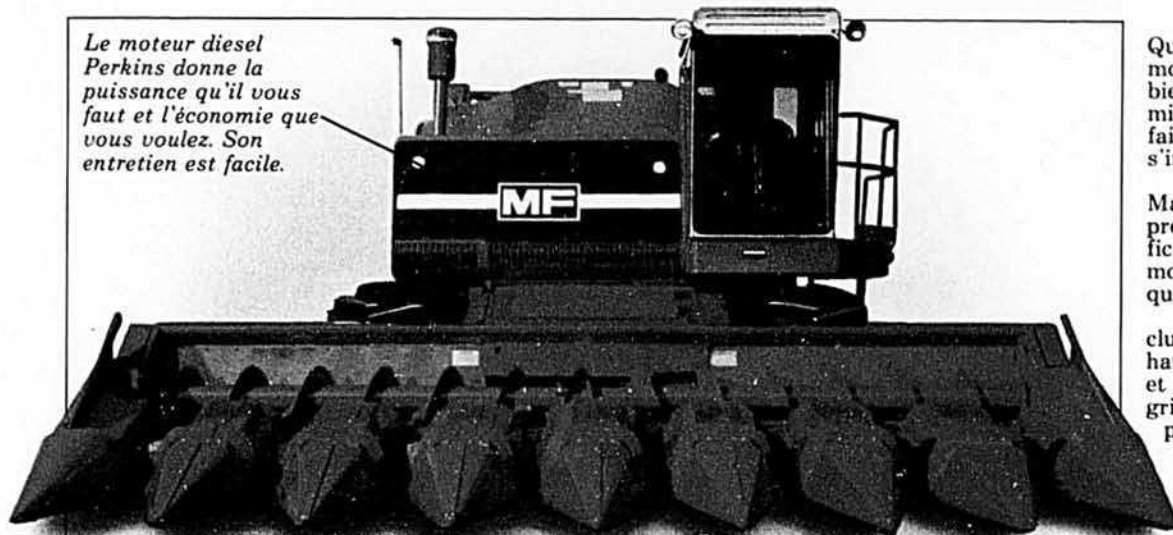

Le contrôleur électronique de la cabine aide à surveiller les 22 fonctions de la machine.

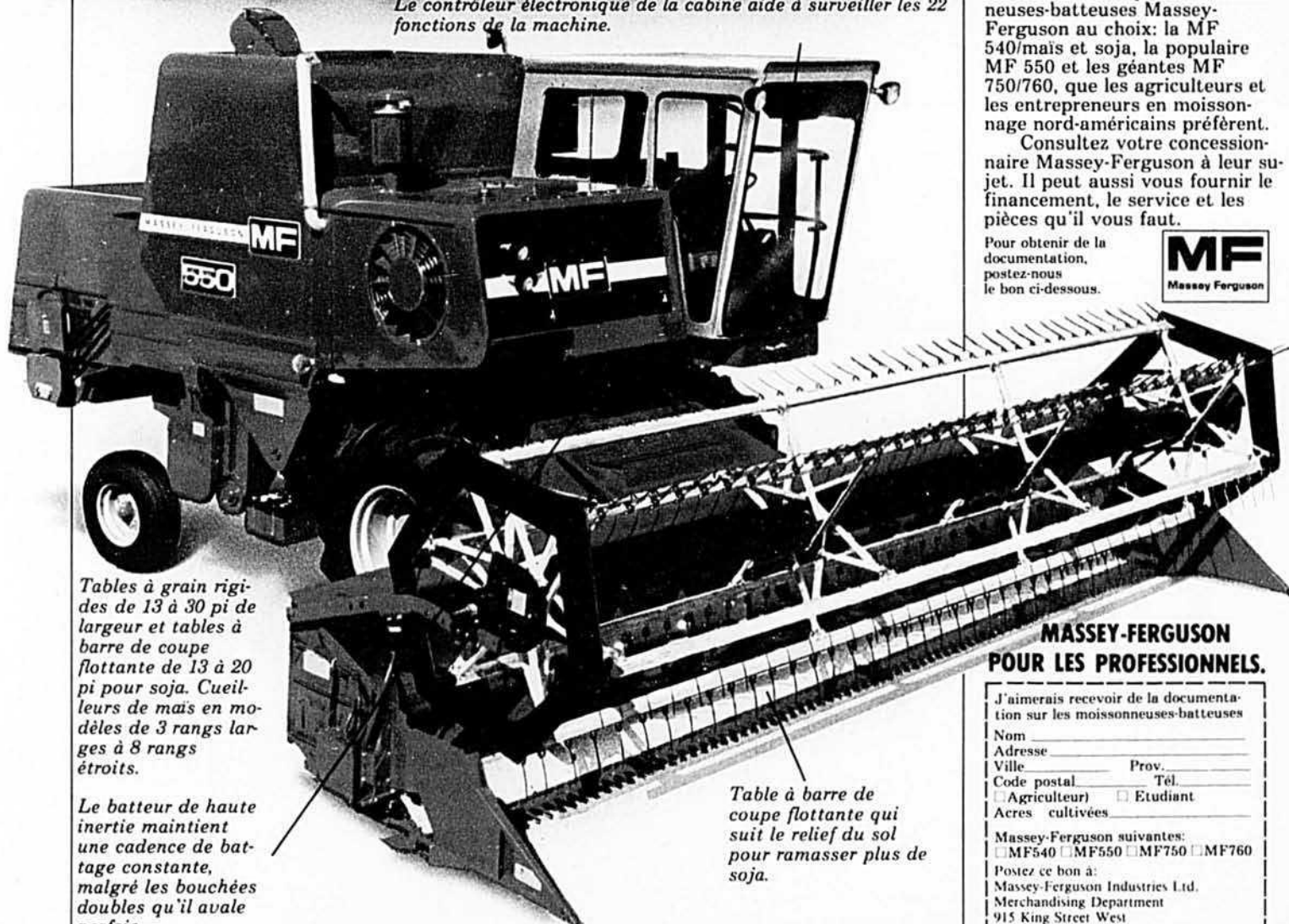

Tables à grain rigides de 13 à 30 pi de largeur et tables à barre de coupe flottante de 13 à 20 pi pour soja. Cueilleurs de maïs en modèles de 3 rangs larges à 8 rangs étroits.

Le batteur de haute inertie maintient une cadence de battage constante, malgré les bouchées doubles qu'il avale parfois.

Table à barre de coupe flottante qui suit le relief du sol pour ramasser plus de soja.

Quand il fait beau, la plupart des moissonneuses-batteuses font bien leur travail. Certaines mieux que les autres. Mais s'il fait mauvais, alors une Massey s'impose.

Les moissonneuses-batteuses Massey-Ferguson ont fait leurs preuves dans des conditions difficiles: sol détrempe, récolte mouillée et mauvaises herbes, qui arrêtent les autres machines.

Les caractéristiques exclusives comme le batteur de haute inertie, le batteur d'otons et le coffre de nettoyage à trois grilles envoient du grain bien propre dans le réservoir et en perdent moins à l'arrière.

La cabine Massey-Ferguson facilite la conduite de la machine et assure le confort du conducteur. Quatre moisson-

neuses-batteuses Massey-Ferguson au choix: la MF 540/maïs et soja, la populaire MF 550 et les géantes MF 750/760, que les agriculteurs et les entrepreneurs en moissonnage nord-américains préfèrent.

Consultez votre concessionnaire Massey-Ferguson à leur sujet. Il peut aussi vous fournir le financement, le service et les pièces qu'il vous faut.

Pour obtenir de la documentation, postez-nous le bon ci-dessous.



MASSEY-FERGUSON POUR LES PROFESSIONNELS.

J'aimerais recevoir de la documentation sur les moissonneuses-batteuses

Nom _____
 Adresse _____
 Ville _____ Prov. _____
 Code postal _____ Tél. _____
 Agriculteur Etudiant
 Acres cultivées _____

Massey-Ferguson suivantes:
 MF540 MF550 MF750 MF760
 Postez ce bon à:
 Massey-Ferguson Industries Ltd.
 Merchandising Department
 915 King Street West
 Toronto, Ontario M6K 1E3

LB-08-80



L'AUTOMNE EST LE TEMPS IDÉAL POUR COMBATTRE LE CHIENDENT À L'AIDE DE ROUNDUP®

La pulvérisation au Roundup® après la récolte détruit le chiendent qui a levé et l'empêche de repousser le printemps prochain.

Après la récolte, vous savez où sont vos pires infestations de chiendent. L'automne est donc le meilleur temps de réprimer le chiendent à l'aide de l'herbicide Roundup® de Monsanto. Voici comment Roundup s'intègre à votre programme d'automne.

Retardez le travail du sol pour laisser repousser le chiendent. La façon culturale tronçonne simplement les mauvaises herbes. Au contraire, Roundup détruit le chiendent traité, les rhizomes compris, et il empêche les mauvaises herbes traitées de se répandre ou de repousser. Voilà pourquoi c'est payant de retarder votre travail du sol à l'automne jusqu'à ce que les mauvaises herbes soient prêtes à traiter au Roundup.

Roundup détruit de 95% à 99% du chiendent. Pour combattre vos pires infestations, pulvérisez au Roundup le chiendent en croissance active lorsque la plupart des mauvaises herbes ont au moins huit pouces de haut et avant la première gelée meurtrière pour les mauvaises herbes. Laissez cinq jours à Roundup pour s'acheminer à l'intérieur des mauvaises herbes traitées, puis travaillez le sol comme d'habitude.

Roundup n'agit pas au-delà des mauvaises herbes traitées. Roundup exerce son action à partir du haut des feuilles et jusqu'au bout des racines, puis il s'arrête. Roundup agit à l'intérieur des mauvaises herbes, non pas dans le sol, de sorte qu'il n'existe pas de résidu reporté. Au printemps suivant,

vous pouvez semer n'importe quelle culture mentionnée sur l'étiquette: maïs, soja, blé, avoine, orge, pomme de terre ou fourrages.

Terminez la saison avec Roundup... l'herbicide qui peut détruire vos pires infestations de chiendent et vous aider à donner à vos cultures un départ puissant et propre le printemps prochain. Voyez dès aujourd'hui votre concessionnaire et renseignez-vous au sujet du nouveau contenant d'essai de Roundup.



Monsanto

**Jamais on n'a connu
un tel herbicide.**

ON DOIT TOUJOURS LIRE ET RESPECTER LES DIRECTIVES DE L'ÉTIQUETTE.

Roundup® est une marque déposée de la compagnie Monsanto.

©Compagnie Monsanto, 1980. R-FNA-8'80

Monsanto Canada Inc.

Montréal, Toronto, Winnipeg, Regina, Calgary, Vancouver.

Comptez sur Supérieur Propane pour faire sécher vos récoltes



Supérieur Propane peut vous aider à mieux faire sécher vos récoltes. Avec Supérieur Propane, une chaleur contrôlée arrive constamment et empêche vos récoltes de perdre leur volume.

Une meilleure récolte donne un meilleur prix.

Pour le chauffage, l'eau chaude, la cuisine et le séchage du linge, c'est Supérieur Propane qu'il vous faut. Allez voir tous les nouveaux appareils au propane "à la pointe du progrès" chez votre concessionnaire Supérieur Propane le plus proche. Son nom est inscrit dans les pages jaunes.

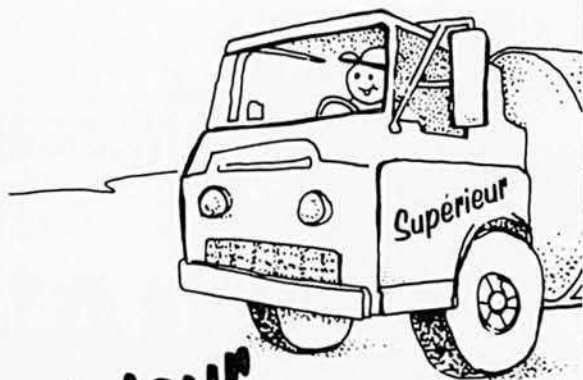

Supérieur

PROPANE LTÉE

AU QUÉBEC:

- | | | |
|-----------------------|---------------------|------------------|
| - Bromont | - Montmagny | - St-Romuald |
| - Cap de la Madeleine | - Montréal (Vimont) | - Sept-Îles |
| - Edmundston, N.B. | - Papineauville | - Sherbrooke |
| - Joliette | - Rivière du Loup | - Thetford Mines |
| - La Malbaie | - Rouyn | - Val David |
| - Les Cedres | - St-Constant | - Val D'Or |

aviculture



Comment contrôler le stress

Le mois dernier, nous avons donné la définition et les causes du stress, telles que l'entend un spécialiste américain, le Dr Mack O. North. Nous poursuivons l'exposé de cet auteur en ce qui concerne le contrôle du stress.

L'élevage des poussins en vue d'une production accrue d'oeufs et celui des poussins à chair pour une croissance plus rapide, provoquent des stress complexes et génèrent un large éventail d'agents agresseurs. La poursuite de la sélection en vue d'une meilleure production d'oeufs et d'une croissance plus rapide se traduit généralement par une adaptation moindre aux autres facteurs, lesquels se développent tous au fur et à mesure que l'oiseau vieillit. A moins que la lignée ne soit soumise à la sélection génétique pour maîtriser les stress associés aux dits facteurs, les objectifs primaires ne sont pas atteints car la production des oeufs et la croissance seront affectées les premières.

Le Dr North précise: tous les facteurs génétiques associés devraient être traités de la même façon. Lorsque les généticiens sélectionnent pour une forte production d'oeufs, une sélection parallèle devrait se poursuivre pour éliminer les autres caractères qui engendrent le stress.

Etant donné que les oiseaux ayant un bas niveau de l'hormone corticostérone sont mieux adaptés à des conditions ambiantes favorables, des généticiens croient qu'il devrait être possible de sélectionner génétiquement en vue d'avoir un faible niveau de corticostérone. Toutefois, on peut se demander si ce serait pratique et économique. La voie usuelle des généticiens est la sélection et l'élevage à partir d'oiseaux susceptibles de réagir le mieux aux facteurs en jeu. Correspondent à ce type de sélection les oiseaux qui résistent davantage aux contraintes auxquelles ils sont exposés.

Il ne fait aucun doute qu'il y a beaucoup de variations dans la production de corticostérone chez les oiseaux d'un même troupeau et que, dès lors, il y a beaucoup de différence dans leur comportement face au stress. La croissance, la résistance à la maladie, la production et la grosseur des oeufs sont des exemples et on sait que dans un lot d'oiseaux, il y a de bons, de médiocres et de mauvais sujets. Les troupeaux les plus uniformes et les meilleurs résultats, c'est lorsque le taux de corticostérone varie peu qu'on les obtient.

La nervosité, un indice

La nervosité va de pair avec les hauts niveaux de corticostérone et elle peut être l'un des principaux signes d'un stress indésirable dans le troupeau parce que l'accroissement des battements du coeur y est associé. C'est probablement le plus grave des stress auxquels les volailles sont confrontées. Sur une base individuelle, son effet très variable est cause du manque d'uniformité dans le troupeau.

Des changements soudains dans l'environnement contribuent à accroître la nervosité. C'est ce qui se produit, par exemple, quand un étranger se présente dans le troupeau. Le niveau de corticostérone peut monter rapidement et le cœur bat deux fois plus vite. Des modifications subites dans l'entourage, l'équipement et le train-train quotidien provoquent le même effet.

Par instinct, les poussins établissent un ordre social et cela est à encourager plutôt qu'à combattre. C'est naturel, mais on a constaté que l'établissement d'un ordre social est un agent agresseur qui produit un stress sévère, parfois manifesté par un accroissement de la nervosité et une baisse de poids.

Lorsque les poussins sont élevés dans des conditions naturelles, ils établissent tôt leur ordre social, mais quand ils sont élevés dans les conditions commerciales d'aujourd'hui, ils sont introduits dans un monde si étrange que l'ordre social s'en trouve perturbé et il faut le rétablir. Bien souvent, c'est là un précurseur de stress. On peut remédier au problème en atténuant les changements qui, dans l'environnement, affectent l'ordre social au sein du troupeau.

Le stress dû à l'environnement

En parlant d'environnement, le Dr Mack O. North rappelle que les oiseaux demeurant toujours dans le même décor sont moins sensibles au stress que ceux qui changent d'entourage. Lorsqu'il y a des changements brusques dans leur environnement, ou que les oiseaux vivent longtemps dans un entourage auquel ils ne s'habituent pas, ils se créent une auto-défense due à un plus haut niveau de corticostérone dans le sang.

Cette augmentation de corticostérone se produit rapidement lorsque l'agression est soudaine et sévère, mais la teneur en cette hormone revient à la normale en

moins d'une minute; en effet, la corticostérone est active mais pas pour longtemps. Elle ne s'accumule pas dans l'organisme. Néanmoins, les agents agresseurs de nature continue prolongent le stress parce que la production de l'hormone reprend et monte à un haut niveau.

Un froid ou une chaleur subits, des changements dans l'équipement, des pannes d'électricité, des modifications dans le programme d'éclairage et le manque d'eau à boire sont des exemples d'agents agresseurs éphémères. Les poulaillers conventionnels, un éclairage non approprié dans les parquets de ponte, une haute concentration d'ammoniac, un mauvais équipement et des accessoires trop peu nombreux sont des exemples d'agents agresseurs de longue durée.

Tous les agents agresseurs issus de l'environnement élèvent le niveau de corticostérone dans le sang et diminuent l'efficacité du troupeau. On n'a qu'à faire l'inventaire de tout ce qui cloche dans l'environnement pour réaliser combien d'agents agresseurs affectent le troupeau. Leur présence est un signe avant-coureur de stress. Leur suppression hâtive aidera à prévenir une piètre performance des oiseaux.

Le stress causé par l'alimentation

Il y a plusieurs stress dus à l'alimentation, rappelle d'abord le Dr North en abordant cette question. Certains ont une corrélation directe, d'autres une corrélation indirecte. Toute ration qui ne se traduit pas par une croissance ou une production d'œufs maximum doit être cataloguée comme un agent agresseur. Toutefois, dans beaucoup de ces rations, il est ordinairement difficile d'identifier le trouble. Les spécialistes en nutrition sont à l'affût de nouveaux renseignements qui leur permettraient d'atténuer le stress dû à l'alimentation. On a trouvé que l'inter-relation des amino-acides jouait un

“Je le traite bien. J'utilise ABSORBINE.”



Les jeunes qui connaissent les chevaux nous disent qu'ils font confiance à Absorbine.

Pourquoi? Parce qu'ils savent que la plupart des experts utilisent le liniment vétérinaire Absorbine et Absorbine Hooflex pour leurs chevaux.

Ils savent aussi qu'Absorbine aide à régler ou à éviter bien des problèmes. C'est pourquoi ils utilisent des produits qui portent un nom que l'on respecte, un nom qui inspire confiance: Absorbine.

ABSORBINE

Le nom le plus respecté dans les milieux équestres.

W. F. Young Inc.
1411, rue du Fort, bureau 1601
Montréal, Québec H3H 2N7

Liniment vétérinaire Absorbine

Utilisée quotidiennement, cette préparation aide à soulager la douleur musculaire et à réduire boiterie et enflures. Parce que les ingrédients qu'elle contient aident à tonifier les muscles. Faites comme les entraîneurs. Employez Absorbine pour calmer votre cheval après un dur effort. Ainsi, il sera toujours en forme.

Absorbine Hooflex

Pour les sabots de vos chevaux, utilisez Absorbine Hooflex. Il contient neuf

ingrédients actifs efficaces contre la corne sèche et les crevasses. Absorbine Hooflex protège le sabot tout entier. Et il est garanti par W.F. Young, Inc., fabricants du liniment vétérinaire Absorbine.

Absorbine Flyshield

Absorbine Flyshield fournit aux chevaux une protection anti-mouches qui dure pendant des heures. Il est efficace et puissant et il n'irrite pas.



DU SOLIDE

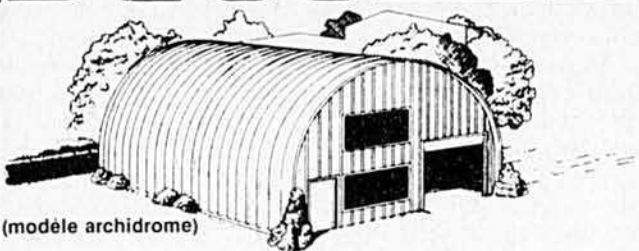

(modèle archidrome)

- Economique, de grande qualité et des plus résistants
- Toutes grandeurs et formes
- Conforme aux normes du Code National du Bâtiment
- Plus d'espace à meilleur prix
- Montage rapide, facile et peu coûteux
- Acier galvanisé ou de couleur
- Pour toutes les utilisations

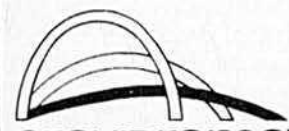

ARCHIDROME
 ST HUBERT 3100 Boul. Losch 514 678 4444
 QUE J3Y 3V8
 GRAND FALLS 81 rue Burgess 506 473 4013
 N.B. E0J 1M0

S.V.P. me faire parvenir de la documentation sur les bâtiments tout acier ARCHIDROME.

Nom

Adresse

Ville

Comté

Prov.

Code

Tél.

LBA-8-80

Monsieur l'agriculteur, LE SILO MARTIN

CONSTRUIT EN ACIER

Voyez LES ENTREPRISES OUELLET INC. avant de faire votre choix sur l'achat d'un SILO.

EN ACHETANT UN SILO MARTIN OU UNE FOSSE À PURIN DE NOUS, VOUS ÊTES ASSURÉS DE:

- Service sans pareil
- Satisfaction complète
- Meilleur prix
- Longue durée
- 20 ans de garantie

Que ce soit pour des réparations ou pour faire rehausser votre SILO MARTIN ou pour des informations, n'hésitez pas à communiquer avec nous....

**Les Entreprises
J. W. Ouellet Inc.**

302, Place du Collège
Longueuil, P.Q. J4J 1G4
Tél. (514) 651-1974

Nom

Adresse

VilleProv.

Comté

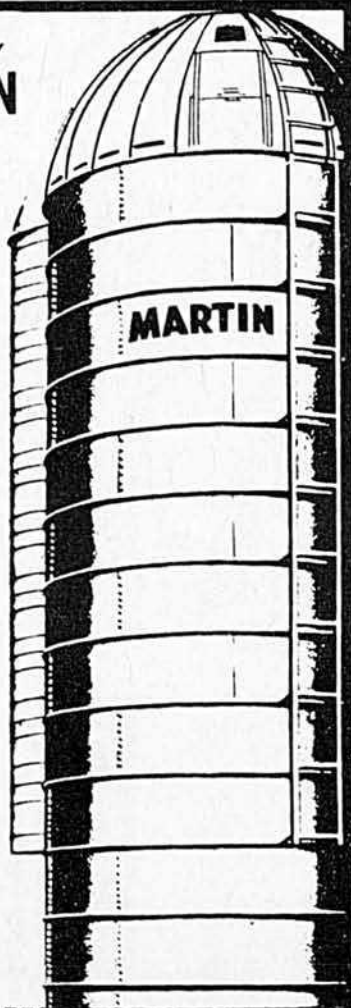

rôle majeur.

Les graisses dans les aliments ont des résultats confus. On a dit longtemps que l'aptitude des oiseaux à résister facilement au stress de la chaleur était inversement proportionnelle à l'énergie contenue dans la ration. On sait aussi que la chaleur ambiante élève la corticostérone dans le sang et cause une baisse drastique de la consommation.

La recherche expérimentale montre de toute évidence qu'une telle réaction stressante peut être au moins enrayée par l'addition de certaines graisses dans la ration parce qu'elles compensent la perte d'énergie résultant d'une baisse dans la consommation des aliments. C'est tout à fait à l'encontre d'une théorie depuis longtemps admise.

L'interaction de plusieurs vitamines a un rapport avec le stress de la nutrition. Le niveau de vitamines est aussi reconnu pour avoir une corrélation avec la productivité, qu'il s'agisse de la croissance ou de la production des oeufs. Relever le contenu en vitamines de la ration déclenchera un stress à moins que cette intervention ne s'accompagne d'une augmentation de leur consommation.

Il est également évident que les oiseaux aux prises avec certains stress sont incapables de synthétiser des quantités adéquates de vitamines fabriquées dans l'organisme, ou de faire le métabolisme complet de celles apportées par les aliments. C'est maintenant une pratique fort recommandée que de servir durant le stress un mélange de vitamines en complément dans l'alimentation.

Il y a beaucoup de facteurs génétiques, ambiants et alimentaires qui font monter le niveau de corticostérone dans le sang et qui rendent les oiseaux davantage sujets à certaines maladies ou aux effets postérieurs de la vaccination. Il faut prendre bien soin de ne vacciner que lorsque tout stress d'une autre origine est à son état le plus bénin.

Beaucoup de problèmes sont posés par le stress parce que l'aviculteur n'identifie pas les moins graves ou néglige de les éliminer. Dès qu'une difficulté mineure devient majeure, la situation est vite compromise.

L'inter-relation des agents agresseurs est au moins partiellement responsable des piètres résultats. Le stress dû à deux causes ou plus est davantage difficile à combattre que celui à origine unique. Dans bien des cas, un stress bénin de cette nature peut être précurseur d'un stress plus grave d'une autre source.

Le responsable du troupeau doit toujours être à l'affût de tous changements anormaux éventuels s'il veut être capable de triompher des nombreux agents agresseurs toujours présents.

J.-B. Roy, agronome



Coupez vos coûts de chauffage



FLAME'80

TROIS POÊLES EN UN

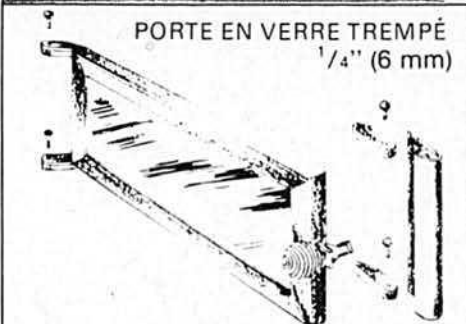
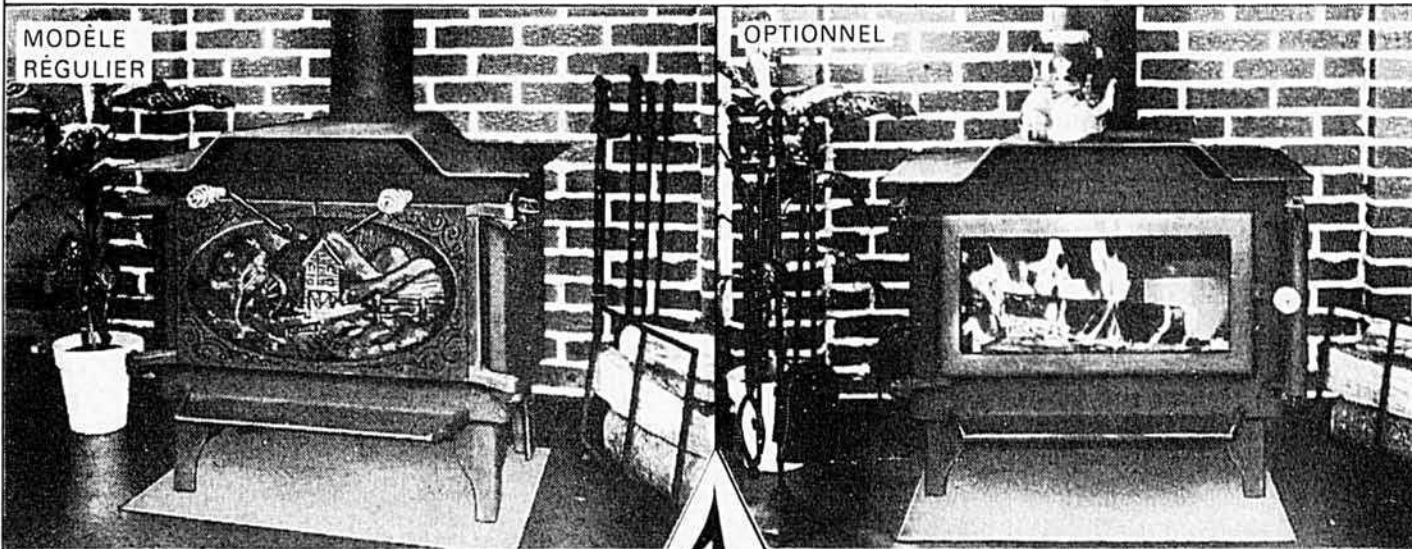

PORTE EN VERRE TREMPÉ
1/4" (6 mm)

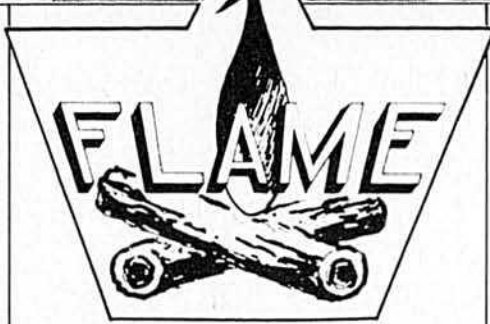

SYSTÈME DE SOUFFLERIE

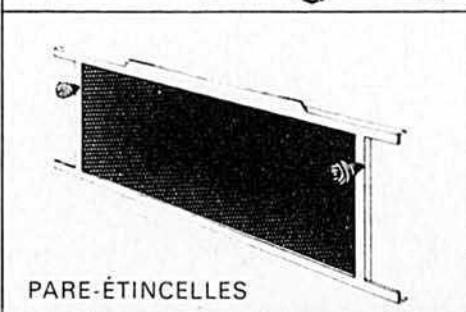

PARE-ÉTINCELLES

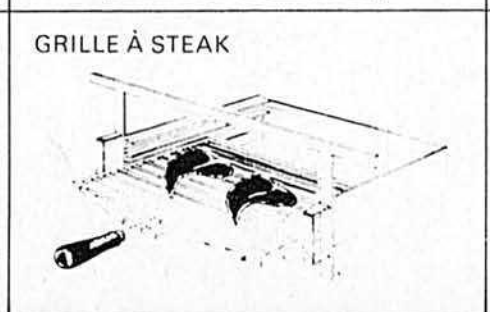

GRILLE À STEAK

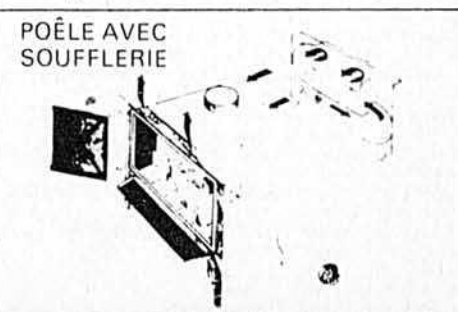

POÊLE AVEC SOUFFLERIE

53 modèles en fonte ou en acier à prix populaires

NOUVEAUX MODÈLES À PRIX COMPÉTITIFS

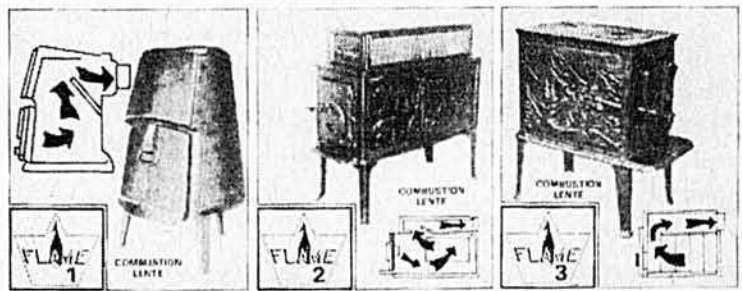

Dans la plupart des foyers, les gaz qui s'échappent laissent une odeur et diminuent la chaleur bénéfique. Ces nouveaux modèles GARDENT la presque totalité de la chaleur. Ils sont donc plus efficaces et assurent plus de confort. En plus, ils ne dégagent pas de vilaines odeurs.

Téléphoner ou écrire à
LÉON TÊTREULT & FILS INC.
132 PRINCIPALE, GRANBY, QUÉBEC
J2G 2V2 — TÉL.: (514) 372-2261

S.V.P. me faire parvenir un catalogue et l'adresse du marchand de ma localité

NOM _____

ADRESSE _____

PROVINCE _____

CODE POSTAL _____



LES PRODUCTIONS SUPÉRIEURES

DU PATLQ

(officiel)

- Productions acceptées en mars 1980 et ayant une MCR (BCA) combinée d'au moins 353
- Lactation sur une base de 305 jours
- Le nom du taureau (père de la vache) est généralement inscrit entre parenthèses à la suite du nom de la vache

NOM DE LA VACHE	No d'enr. ou N.I.P.	Date de vêlage	Age ans-mois	Lait (kg)	Gras (kg)	% de gras	MCR lait	MCR gras
<i>Ayrshire—Classe adulte—5 ans et plus</i>								
DES GLACIERS AZOTE (Chicoutimi Yard).....	0576299	03-79	9-11	11820	259	2,19	297	163
C.-A. Girard, Signai, Lac St-Jean								
DU BOSQUET JONGLEUSE (Selwood Royal Welcome).....	0598135	06-79	6-02	8667	330	3,81	226	212
M. Caron, St-Roch des Aulnaies, l'Islet								
NINETTE ROYALE (Selwood Royal Welcome).....	0584106	12-78	6-11	8798	320	3,63	211	190
E. Boulenaz, Farnahm, Missisquoi								
DU CAP GRACIA (Selwood Royal Welcome).....	0188850A	05-79	5-06	7813	311	3,98	203	197
Denis Tardif, St-Valère, Arthabaska								
MONT COMI SOPHIE 2 (Selwood Royal Welcome).....	0184557A	05-79	6-03	7566	307	4,05	193	192
Marius Fournier, St-Donat, Rimouski								
JOLISITE ELEGANTE (Selwood Royal Welcome).....	0594743	05-79	6-02	8010	288	3,60	205	180
L. Thériault, St-Gabriel, Rimouski								
RIVAL WEL JEWEL (Selwood Royal Welcome).....	0227637A	03-79	5-10	8074	286	3,54	202	176
Michel Rivest, Laverlochère, Témiscamingue								
ROYAL MAPLES LYNNICE (Donholm Commander Jacks Choice).....	0603634	03-79	5-02	7263	294	4,04	185	184
Yvon Audet, Compton, Compton								
RUISSEAU CLAIR SONY (Selwood Royal Welcome).....	0602786	03-79	5-03	7812	266	3,40	198	165
Marcel Drapeau, Normandin, Roberval								
DES LAURENTIDES MIKITA (Selwood Royal Welcome).....	0603977	05-79	5-03	7093	274	3,86	186	175
Normand Poirier, Ste-Elizabeth, Joliette								
WINDSWEEP BETTY'S BABE (Selwood Betty's Commander).....	0622901	03-79	9-01	7625	263	3,45	190	163
C.-A. Girard, Signai, Lac St-Jean								
<i>Ayrshire—Classe senior—4 ans</i>								
FABIGNON PERFECTION COQUETTE (Meredith Perfection).....	0172642A	05-79	4-09	6237	297	4,75	167	193
C. Gagnon, St-Fabien, Rimouski								
<i>Ayrshire—Classe junior—4 ans</i>								
BEN FERME NELLY 2 (Donholm Commander Jacks Choice).....	0610957	02-79	4-02	8932	250	2,80	237	161
C.-A. Girard, Signai, Lac St-Jean								
<i>Ayrshire—Classe senior—3 ans</i>								
DU BOSQUET BINNE (Mar-Ral Madge's Boy).....	0614101	03-79	3-10	8582	348	4,05	235	232
M. Caron, St-Roch des Aulnaies, l'Islet								
DU BOSQUET FIDELA (Mar-Ral Madge's Boy).....	0614103	04-79	3-08	6411	276	4,31	181	189
M. Caron, St-Roch des Aulnaies, l'Islet								
DE LA COULÉE GLADIE (Meredith Betty's Bob).....	0459892B	05-79	3-06	6139	251	4,08	178	177
M. Jean, St-Simon, Rimouski								
DES FLEURS KIDOU (Selwood Royal Welcome).....	0062545A	01-79	3-09	6483	269	4,15	176	178
Jean-Marie Frigon, Albanel, Roberval								
<i>Ayrshire—Classe junior—3 ans</i>								
DU BOSQUET JEANNETTE (Mar-Ral Madge's Boy).....	0619757	03-79	3-04	7581	277	3,65	217	192
M. Caron, St-Roch des Aulnaies, l'Islet								
FABIGNON CAVALIER BLUEBELL (Meredith Cavalier).....	0279975B	04-79	3-03	6803	294	4,32	200	208
C. Gagnon, St-Fabien, Rimouski								
DES GLACIERS MADA (Ben Ferme Model).....	0622298	04-79	3-05	7557	265	3,50	218	185
C.-A. Girard, Signai, Lac St-Jean								
RONDEAU MADGES BOY LEONIE (Mar-Ral Madge's Boy).....	0623212	02-79	3-00	6986	263	3,77	206	188
Alphonse Rondeau, St-Albert, Arthabaska								
RONDEAU WELCOME LEONA (Selwood Royal Welcome).....	0620059	10-78	3-00	6540	260	3,98	191	183
Alphonse Rondeau, St-Albert, Arthabaska								
DE LA COULÉE HENRIETTE (Selwood Royal Welcome).....	0282497A	05-79	3-02	6576	239	3,63	198	173
M. Jean, St-Simon, Rimouski								
<i>Ayrshire—Classe junior—2 ans</i>								
DU BOSQUET KALIE (Lagace Flashy).....	0627083	02-79	2-04	6147	259	4,21	200	204
M. Caron, St-Roch des Aulnaies, l'Islet								
TRUDEL WEL FRIMOUSSE (Selwood Royal Welcome).....	0629714	05-79	2-02	6094	228	3,73	212	188
Marcel Hamelin, Deschambault, Portneuf								
LE HAMEAU WELCOME DUCHESSE (Selwood Royal Welcome).....	0629580	05-79	2-02	5755	216	3,75	200	178
Marcel Hamelin, Deschambault, Portneuf								
TREMBLAY MADGES BOY PUCETTE (Mar-Ral Madge's Boy).....	0370599B	02-79	2-03	5432	231	4,26	180	184
Lucien et Robert Tremblay, St-Hilarion, Charlevoix								
TREMBLAY MADGES BOY MURIELLE (Mar-Ral Madge's Boy).....	0370587B	05-79	2-05	5758	206	3,58*	192	164
Lucien et Robert Tremblay, St-Hilarion, Charlevoix								
<i>Holstein—Classe adulte—5 ans et plus</i>								
BEAU SITE TIDY SOPHIA (Green Gold Tidy Pride).....	2191312	04-79	11-11	9688	371	3,83	201	211
Lionel Laroche, Victoriaville, Arthabaska								
A BIS-MAY CENTURION CALLIE (Kennedale Centurion Duke).....	2995038	04-79	5-06	11438	341	2,98	221	178
J.-Alain Laroche, St-Albert, Arthabaska								
BISON (Sunnyville Citation Master).....	0148745A	09-78	8-06	9357	388	4,14	181	203
Gerard Roy, St-Malo, Compton								
ASSEL CHAMPION ROSE (Maridon Citation Champion).....	0275166A	03-79	5-11	10220	357	3,50	193	183
Léo Asselin, St-Gervais, Bellechasse								
ROCKDOR SANDY (Shepody Majestic Prince).....	2653534	02-79	6-09	10815	346	3,20	200	174
Y. Nault, Ste-Brigitte, Nicolet								
BEAU SITE GAY NANA (A Robthom Gay Supreme).....	2773320	05-79	5-07	9971	333	3,34	195	177
Lionel Laroche, Victoriaville, Arthabaska								
BLAIS JONITA (St-Henri Fareau).....	2100504	04-79	13-01	9010	302	3,35	193	177
Lucien Blais, St-Isidore, Dorchester								

Bientôt dans un champ près de chez-vous.

Les journées de démonstration "Puissance Rouge" vous apportent l'occasion d'essayer directement au champ les tracteurs qui font face aux travaux difficiles.

Voyez avec notre concessionnaire IH local participant pour les dates de démonstration "Puissance Rouge" et marquez-les sur votre calendrier.

La vedette de cette année est le tout nouveau 3788 International le plus gros des tracteurs 2+2 révolutionnaires.

Comparez vous-même sa conception moderne, son effort de traction, sa stabilité, sa manoeuvrabilité et sa portance. Nous sommes certains que vous serez du même avis, rien en n'est proche.

Participez aux loteries "Puissance Rouge"

Après votre démonstration, remplissez un bon de participation à la loterie gratuit — vous pourrez gagner l'un des six grands prix de tracteurs.

Grand prix

L'utilisation d'un tracteur 3788 entièrement équipé pour une année ou 600 heures, selon la première échéance.

(Un dans l'est, un dans l'ouest.)

Deuxième prix

L'utilisation d'un tracteur 584 équipé d'un chargeur 2200 pour une année ou 600 heures, selon la première échéance.

(Un dans l'est; un dans l'ouest.)

Troisième prix

L'utilisation d'un tracteur 384 équipé d'un chargeur 1850 pour une année ou 600 heures, selon la première échéance.

(Un dans l'est, un dans l'ouest.)



Récompense de \$100

Voici une autre raison pour laquelle vous devez assister à la démonstration "Puissance Rouge." Notre concessionnaire participant a un coupon d'une valeur de \$100 à échanger contre n'importe quel produit ou service agricole IH si vous achetez un nouveau tracteur de la série 84, un 2+2 ou un de la série 86, au plus tard le 31 octobre 1980.

Règlements de la loterie "Puissance Rouge":

1. Tous les finalistes devront répondre à une question se rapportant aux mathématiques et le temps pour la réponse sera limité.
2. Les chances de gagner dépendront du nombre de participations qualifiables reçues.
3. Aucun achat est nécessaire pour être admissible aux prix de la loterie.
4. Six prix seront attribués — 3 dans l'est du Canada (Ontario, Québec, Nouvelle-Ecosse, Nouveau-Brunswick, Ile du Prince-Edouard, Terre-Neuve); 3 dans l'ouest du Canada (Manitoba, Saskatchewan, Alberta, Colombie-Britannique).
5. La dépréciation d'un tracteur 3788 après un an est d'environ \$8500. Celle d'un tracteur 584 équipé d'un chargeur 2200 est d'environ \$3250. Celle d'un tracteur 384 équipé d'un chargeur 1850 est évaluée à \$1500.
6. Les gagnants seront choisis par une organisation non affiliée dont la décision sera irrévocable.
7. Les finalistes seront tirés au sort le 12 novembre 1980.
8. Au Québec, les taxes seront payées par IH, tel que l'exige la loi sur les loteries, courses, concours de publicité et jeux mécaniques.

Vous trouverez de plus amples renseignements sur le bulletin de participation officiel, lequel sera disponible le jour de la démonstration "Puissance Rouge" de notre concessionnaire IH participant.



**INTERNATIONAL HARVESTER
CANADA**



NOM DE LA VACHE	No d'enr. ou N.I.P.	Date de vélage	Age ans mois	Lait (kg)	Gras (kg)	% de gras	MCR lait	MCR gras
ANTOINE DENISE AMOS (Rose Edge Sir Triune Amos)..... Gilles Roy, St-Georges-Est, Beauce	2494501	04-79	8-07	10391	315	3.03	201	167
GILLVREEN MAN-O-WAR NAN (Glenafton Man-O-War)..... M. Desautels, Ste-Rosalie, St-Hyacinthe	2711978	03-79	6-02	9666	355	3.67	182	181
REYNOLD EMPEROR POSTEL (Elmside View Dijax Emperor)..... R. Leblanc, St-Charles, Bellechasse	2768273	04-79	5-07	9766	331	3.39	189	173
MESSIER LINA CITATION LADY (Huron Heights Citation)..... G. Héneault, St-Félix de Valois, Joliette	2345002	03-79	10-05	9785	314	3.21	192	169
PARISSETTE MUGUET MASTER (Belle du Jour Rag Apple Graciel)..... M. Biron, St-Apollinaire, Lotbinière	2595029	04-79	7-04	9642	339	3.52	184	177
BEAUPRÉ BELLE REFLECTION (Clairbois Glen Triune Reflect.)..... Serge Beuprè, St-Clothilde, Arthabaska	3119002	05-79	9-02	9665	313	3.24	191	169
DESCOTES CITATION DINA NO 10 (Sunnylodge Citation Mark)..... G.-H. Lizotte, Rivière-Ouelle, Kamouraska	2543832	04-79	8-02	10120	309	3.05	195	162
NEUVE LAURETTE (Ingholm Klondike)..... J.-Y. Villeneuve, St-Augustin, Mirabel	0099885A	04-79	7-00	9311	345	3.70	178	179
<i>Holstein—Classe senior—4 ans</i>								
LEE-HAVEN REFLECTION EMPEROR (Downalane Reflection Emperor)..... Ubald et Germain Jolibois, St-Albert, Arthabaska	2852712	03-79	4-08	10983	369	3.36	214	194
LIVET EXCELLENCE SUZELLA (A Lime Hollow Burkgov Excellence)..... Lionel Laroche, Victoriaville, Arthabaska	2807308	11-78	4-11	11151	347	3.11	210	176
RIVERAINE HURONIA SANDRA (Huron Heights Citation)..... Joseph-Aimé Blais, St-François, Montmagny	2892789	03-79	4-06	9531	323	3.39	187	171
<i>Holstein—Classe junior—4 ans</i>								
TELKWA TESSA SUPRÈME (A Robthom Gay Supreme)..... Erwin Studer, St-Sébastien, Iberville	2909427	01-79	4-03	9308	331	3.55	182	175
<i>Holstein—Classe senior—3 ans</i>								
BAUVREUIL EXCELLENCE DODIE (A Lime Hollow Burkgov Excellence).... J.-P. Gagné, Ste-Hénédié, Dorchester	0174709B	11-78	3-08	9593	298	3.10	196	164
DUQUET ANETTE DUKE (Sunnylodge Rockman Lad Duke)..... J.-Alain Laroche, St-Albert, Arthabaska	2977628	09-78	3-06	8711	296	3.40	188	171
<i>Holstein—Classe junior—3 ans</i>								
POUSSAR YUKON OLIVE (Ingholm Yukon)..... Ferme de la Pampa Inc., St-Gregoire, Iberville	3013306	01-79	3-04	9473	352	3.71	201	203
LA TRAPPE IVY (Maridon Citation Champion)..... Claude Roy, Ste-Julienne, Montcalm	2990153	01-79	3-03	9374	311	3.32	200	181
<i>Holstein—Classe senior—2 ans</i>								
PAVO FABIENNE GAYLORD (A Robthom Elevation Gaylord)..... Pierre-Paul Vouligny, La Visitation, Yamaska	0228046B	10-78	2-06	8875	298	3.36	202	184
GERMADO GREEN BAMBINE (Green Poplar Cesar Rockman)..... Germain Desilets, St-Wenceslas, Nicolet	0336499A	03-79	2-06	7937	281	3.54	185	179
PAMPAS MARJOLAINE (Shore Challenging Prince)..... Ferme de la Pampa Inc., St-Gregoire, Iberville	3055696	01-79	2-07	8118	286	3.52	184	177
CANTILENE GREEN BOUQUETIERE (Green Poplar Cesar Rockman)..... Omer de Serre, Tingwick, Arthabaska	3018256	11-78	2-08	7977	304	3.81	176	182
LOUISIANE (Ingholm Klondike)..... Ferme de la Pampa Inc., St-Gregoire, Iberville	0225395A	03-79	2-08	7745	283	3.65	177	177
<i>Holstein—Classe junior—2 ans</i>								
PENS ELGIN CENT MARQ MARGY 22 (A-Welshome Rag Apple Marq)..... Ubald et Germain Jolibois, St-Albert, Arthabaska	3112623	05-79	2-03	7612	312	4.09	188	211
REYNOLD I Y HAITI (Ingholm Yukon)..... R. Leblanc, St-Charles, Bellechasse	3106452	02-79	2-01	7745	293	3.78	190	198
MARIGUY APOLO FRAN-LOU 14 (Houdale Aztec Apolo)..... Jean-Guy Rainville, Marieville, Iberville	0215060A	02-79	2-05	8041	304	3.78	189	196
ANGY KLONDIKE PREMIERE NO 10 (Ingholm Klondike)..... Ferme A. Lepage & Frères, Notre-Dame de la Doré, Roberval	3081877	04-79	2-05	7722	291	3.77	185	189
MARILANDE ELEVATION JENNY (A Loudon Hill Elevation)..... Christian Martel, Ste-Elizabeth, Arthabaska	3119612	04-79	2-02	8431	240	2.84	209	162
HARLAKA TEMPO ELSIE LASS (Roybrook Tempo)..... J.-P. Gagné, Ste-Hénédié, Dorchester	3125531	03-79	2-02	7161	288	4.03	175	193
LION 57 (Maridon Citation Champion)..... Aime Fillion, Ste-Anastasie, Megantic	0362517B	10-78	2-01	7319	286	3.91	177	188
MONJOIE KLONDIKE CANDY TWIN (Ingholm Klondike)..... Andre Marleau, St-Telesphore, Soulanges	3081200	11-78	2-01	7462	282	3.78	179	185
VIAU PAMELA KLONDIKE (Ingholm Klondike)..... Roger Viau, St-Alphonse, Shefford	3081174	11-78	2-01	7840	253	3.23	188	166
LORAN INKA (Green Poplar Cesar Rockman)..... Andre Cassista, Ancienne Lorette, Chauveau	3100535	04-79	2-03	6827	279	4.09	167	186

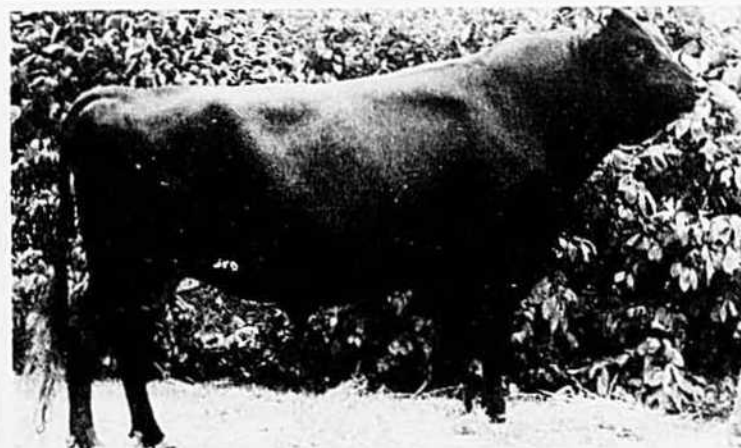

73 CN 16 DESCHAMBAULT FRANCIS "RUBIS" EX-AA

C'EST LE TEMPS DE CHOISIR "RUBIS" !

En choisissant "RUBIS", vous vous assurez de meilleurs résultats en production et en conformation. En effet, il vient d'obtenir une nette augmentation en lait et en gras lors de sa dernière épreuve. Donc, optez pour Deschambault Francis Rubis!

CONFORMATION

54 filles:
pointage final: + .6

PRODUCTION

138 filles/67 troupeaux
Indice en lait: + 4
Indice en gras: + 4



Gouvernement du Québec
Ministère de l'Agriculture,
des Pêcheries et de l'Alimentation
Centre d'insemination artificielle du Québec
C.P. 518, Saint-Hyacinthe, Qué. J2S 7B8
(514) 774-1141

Charrue semi-portée

508 3 à 6 corps de labour

Les récoltes à hauts rendements se préparent par un bon labour



CARACTÉRISTIQUES TECHNIQUES:

2 largeurs de coupe réglables: 14 ou 16 po./16 ou 18 po

Dégagement: Sous la poutre: 29 po
Entre les corps: 30 po. et plus
(selon largeur de coupe)

DISPOSITIFS DE PROTECTION DE LA CHARRUE:

Ils éliminent les arrêts, épargnent du temps, du carburant et de l'énergie.

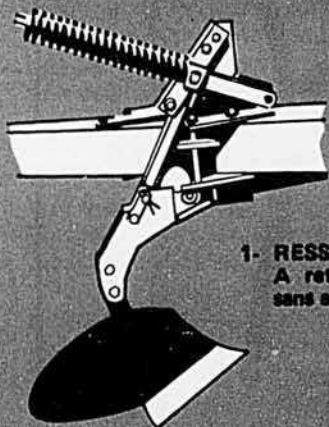

1. RESSORT DE COMPRESSION:
A retour automatique pour un labour sans arrêt. Dans les sols très rocailleux.

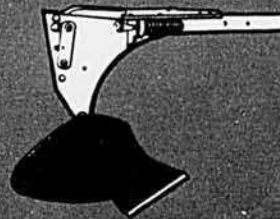

2. DISPOSITIF AMORTISSEUR:
Dans les sols où les pierres ne constituent pas un problème majeur.



3. BOULON DE RUPTURE:

Dans les sols pratiquement dépourvus de pierres.



COOPÉRATIVE FÉDÉRÉE DE QUÉBEC
SERVICE DES MACHINES AGRICOLES

611, rue du Marché Central, Montréal, Québec.

Fournisseur accrédité

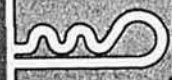

Dans le fond, c'est Jos qui avait choisi

Jos ne savait plus!

A quel saint se vouer, étaler les bas-fonds de son âme? Sur qui vomir son fiel au coeur d'une société ancrée dans une médiocrité où lui-même campait un personnage fort peu recommandable, comme une multitude d'autres d'ailleurs?

Quel marasme!

A 36 ans, marié, séparé et remarié sans conviction à sa vieille Rita qu'il avait déniché au restaurant du coin, une Rita respectable cependant, chômeur naturel par surcroît et père irresponsable de deux garçons pour couronner le tout, quel portrait!

De quoi, on en conviendra, se foutre en l'air, jonglait Jos dans son désarroi à tendance suicidaire, et disparaître à tout jamais de la planète, ce qui ferait sans doute le bonheur de quelques satellites insatisfaits orbitant autour de son univers perturbé.

Et tout ça, compliment de la dive bouteille!

...

Notre ami Jos ruminait sa mélancolie au Paradis, un bar mal famé où il trouvait refuge et compagnie de-

Une nouvelle de Gilles Poulin

vant une grosse bière en s'envoyant de réconfortantes mais dangereuses rasades derrière la cravate. Dans son subconscient, c'était le roi de la place.

Là, au moins, à titre de monarque, il avait tout loisir de nettoyer ses tripes encrassées par la nullité de sa vie, d'en extraire l'excrément de ses erreurs passées, présentes et à venir, et surtout de caresser de nouveaux rêves, de laisser libre cours à ses fantasmes les plus chimériques.

Au Paradis seulement qu'il pouvait jouer du théâtre de cette dimension!

Car il y avait belle lurette, et sur ce point, Jos ne se berçait pas d'illusion, il y avait belle lurette, en effet, que Rita, sa femme-objet, ne prêtait plus la moindre attention à ses balivernes à saveur électorale, ne mordait plus à belles dents dans ses projets utopiques qui crevaient d'une mort facilement prévisible à l'état embryonnaire.

— Des promesses d'ivrogne, lui hurlait-elle à tue-tête, non sans omettre d'ajouter en faisant son mea culpa: "Que j'aurais donc dû écouter ma mère!" Elle a vite compris, elle, de quel bois tu te chauffais: du bois d'alcoolique, du bois de malheur, du bois mort, comme celui de ton cher père qui m'a fait la vie dure, lui aussi. "Pauvre p'tite fille, que tu ne sembles donc pas réaliser dans quelle galère tu t'es embarquée."

Et pourtant, on ne le disait pas si méchant, notre Jos. Hors de chez



lui, en tout cas. Tout comme plusieurs de ses pairs dont la caisse de bière se porte généralement bien mais dont le frigidaire aux étagères désertes présente un triste spectacle, on le considérerait bon bougre, accommodant, toujours prêt à rendre service. C'était la tendresse incarnée, le défenseur de la veuve et de l'orphelin, mais un pourvoyeur de dernier ordre pour les siens, Rita et ses deux enfants en l'occurrence.

— Une autre grosse bière, cria Jos au waiter en tentant, entre deux rots disgracieux et accusateurs qui lui lacéraient la conscience, d'oublier le bilan effarant de sa situation en apparence sans issue.

— Eh! Jos, lui glissa discrètement le waiter à l'oreille, tu m'en dois déjà quatre. J'ai besoin de mon fric, moi aussi: il faut que le cash balance en fin de soirée. As-tu du foin sur toé, au moins?

— Ah! ça par exemple, elle est bien bonne, celle-là, de se tordre Jos d'un rire démentiel. Toé, Bob, mon waiter attiré depuis des années, tu oses t'enquérir auprès du vieux Jos s'il a de l'argent dans ses poches pour régler ses consommations. De clamer Jos en promenant un regard circulaire et moqueur autour du bar: "Incroyable mais vrai, notre ami Bob se fait du mauvais sang pour cinq malheureuses grosses bières. Ça, c'est le bouquet."

Dans son for intérieur, Bob, lui, rageait, mais réussit à contenir ses émotions, comme tout bon waiter. C'était la fin de son shift, la journée lui en avait fait voir de toutes les couleurs, mais vidé ou pas, il n'entendait pas lésiner avec Jos:

— Si tu y tiens mordicus à ta cinquième grosse, paie-moi tout de suite: ça fait exactement \$7,50 pour tes cinq bières. Pis grouille-toé, j'ai d'autres clients à servir, figure-toé donc!

— Ecoute-moé ben, lança Jos, aussi à l'aise dans sa déchéance qu'un poisson dans l'eau. Ne suis-je pas un de tes plus vieux clients? En bon français, c'est moi qui te fais vivre. Tout ce que je te demande, c'est de patienter jusqu'à vendredi. Je te paierai alors à même mon chèque d'assurance-chômage. Ca ne te donne rien de chialer, j'ai pas une maudite cenne sur moé.

Laisse faire, mon beau Jos, se promit Bob avec un sourire hypocrite dont seuls les waiters connaissent la recette. C'est la dernière fois que tu me fais ton numéro. Je vais passer l'éponge ce soir, je vais baisser le ton pour éviter qu'on nous observe.

— Comme ça, fit Bob d'un ton affable, tu me paies vendredi. Et don-



c'est une bâtisse vite et facile à ériger et à isoler. Une bâtisse solide, économique et durable.

20 ans d'expérience à votre service

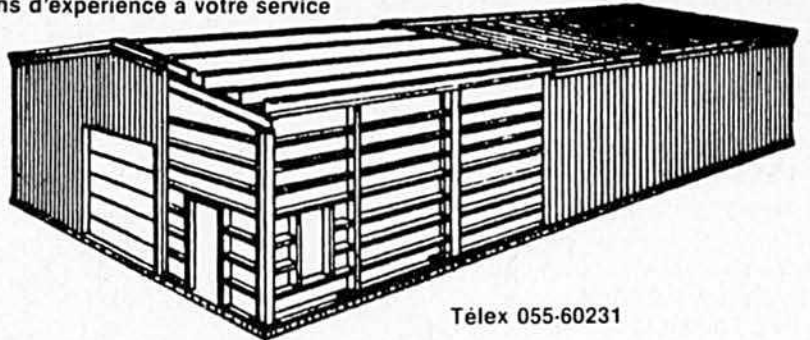

Télex 055-60231

Pour information, communiquez ou écrivez à:
1500 Marie-Victorin, St-Bruno J3V 4P6 — Tél. (514) 653-2481

Nom
Adresse.....
Tél.
Grandeur désirée

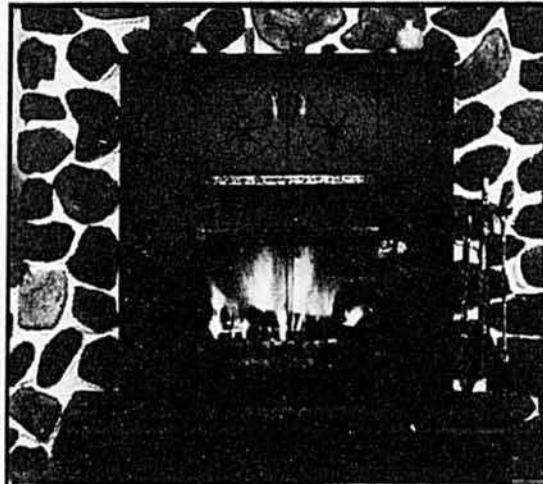

“Joignez l'utile à l'agréable”

- Construit en acier renforcé il dégage plus de chaleur qu'un foyer conventionnel de maçonnerie.
- Les registres dynamiques permettent d'aspirer l'air froid au niveau du sol et de retourner de l'air chaud dans la pièce par des registres supérieurs.
- Le four intégral dans la partie supérieure du foyer permet d'économiser de l'énergie et de pratiquer la bonne cuisine "à cuisson lente" de nos ancêtres.

LA FOURNAISE “FREC”

COMBINÉE HUILE/BOIS
UNE SOLUTION LOGIQUE POUR CEUX
QUI “FONT” LEUR BOIS

Capacité de 166,000 à 3,255,000 BTU

LISTE DES AVANTAGES

- Possibilité d'économie de plus de 75% pour ceux qui coupent leur bois
- Contrôles et filerie installés à l'usine
- Disponible pour chauffage à l'huile & bois ou bois seulement
- Disponible avec ou sans chauffe-eau domestique
- Modèle résidentiel CO-18 ou CO-20 approuvés C.S.A.
- Autres modèles et capacités disponibles avec le même équipement

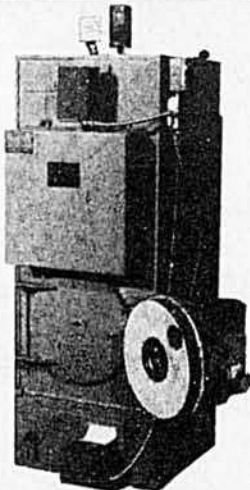

Écrivez-nous/appelez-nous pour obtenir
prix et adresse du distributeur
1408, 13e avenue, Charny, P.Q. G6W 3Z2
Tél. (418) 832-4605

* Aussi fabricant de fournaises électriques eau chaude.

BANC DE SCIE DE FERME P.T.O.

Banc de scie à bois de corde
commandé par P.T.O. du tracteur
Table extra longue de 63
pouces
Coupe de 12" et plus
Pour 3 points de tracteur

Créez de l'énergie
Nettoyez vos boisés
Augmentez vos revenus

(sur demande, pouvons fournir avec pou-
lie plate et courroie pour tracteur avec
poulie)



CONVOYEUR DE FERME

CONVOYEUR À PATATES ET LÉGUMES

avec courroie et lattes
recouvertes de caoutchouc
16" de largeur par 8
à 36 pieds, avec ou sans
charriot de transport.

ROULEAUX DE
COMMANDE ET
DE RETOUR
SUR COUSSINETS
À BILLES

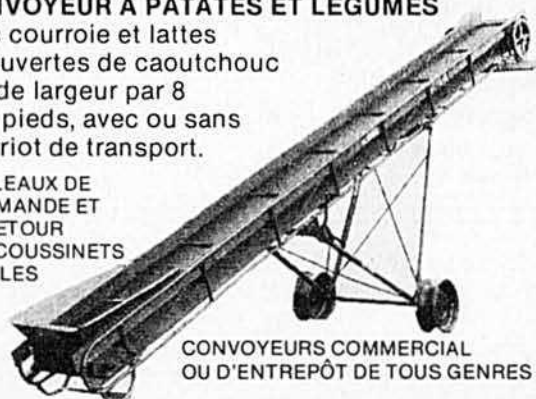

CONVOYEURS COMMERCIAL
OU D'ENTREPÔT DE TOUS GENRES

ROULEAU À TERRE

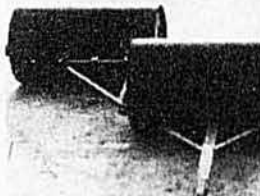

Nouveau rouleau à terre ajusta-
ble sur une largeur de 8 1/2 à
12 pieds de large — pesant
minimum de 1200 lb augmen-
tée à volonté en y incluant de
l'eau — sur coussinets à billes
— Facile à manipuler et à
hangarer.

LES INDUSTRIES DESJARDINS LTÉE

C.P. 8, ST-ANDRÉ DE KAMOURASKA (QUÉ.)
G0L 2H0 TÉL. (418) 493-2114 ou 493-2177



Fournisseur
accrédité

CHAUFFEZ AU BOIS A LA MODERNE

plus aisément avec l'étonnante

ASHLEY®

FOURNAISE À TIRAGE VERS LE BAS

et à thermostat

Plus d'un demi-million de foyers du continent
ont découvert la fournaise Ashley qui révolu-
tionne le chauffage au bois. Tous obtiennent
plus de chaleur avec moins de combustible
qu'ils n'auraient pu espérer. Et ils chauffent
jusqu'à six pièces, 24 heures par jour, d'une
chaleur contrôlée et uniforme. Les charges
de combustible durent jusqu'à 12 heures,
même par les pires froids.

Pour plus d'informations, écrivez à:

DENIS MICHAUD ENRG.

291, rue Beauvilliers, C.P. 329,

St-Gabriel-de-Brandon, Cté Berthier, Qué. J0K 2N0

TÉL. (514) 835-7082

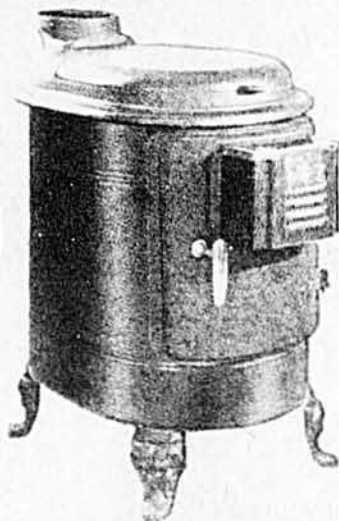

NOM

ADRESSE

COMTÉ

CODE POSTAL

nant dans l'ironie: Après tout, ce
n'est pas \$7,50 qui vont voir s'ef-
friter notre vieille amitié. Tu paies
toujours en retard, mais tu paies, au
moins! Maintenant, que tu sois en
chômage, c'est pas mon problème,
compris? Faudra payer cash à
l'avenir, car les nerfs du p'tit Bob
sont à vif. Tu dois t'en douter, tu
n'es pas le seul à boire à crédit en
me laissant sa montre en garantie,
en signant des chèques qui rebon-
dissent plus souvent qu'autrement,
en me boudant et en me harcelant
sans cesse, en faisant, pour tout
dire, un enfer de mon travail.

Et perdant tout contrôle sous le
coup de l'énerverment, Bob de vocifé-
rer à travers le bar: "Si vous n'avez
pas d'argent pour boire, restez chez
vous ou allez écoeurer d'autres
waiters. Moé, je ne suis plus capable
de vous endurer, j'en suis même ren-
du à m'apitoyer sur le sort de vos
femmes."

— Mais là, explosa Jos, tu vas
trop loin. Que je te doive de l'argent,
d'accord! Je l'accepte, ta petite
crise. Mais va jamais mettre ton
gros pif dans mon ménage, enten-
du?

Un intense murmure d'approba-
tion déferla des tables voisines qui
n'avaient raté absolument rien de
cet échange de propos acerbes en-
tre Bob et Jos. Ça faisait l'unanimité,
Jos avait raison. Bob le waiter
manquait de jugement en acculant
au mur un de ses meilleurs clients.

— Vous avez raison, trancha Bob
qui alla même jusqu'à s'excuser.

Il ne voulait pas étirer un sujet
aussi délicat avec une clientèle dan-
gereusement en état d'ébriété, d'au-
tant plus que du groupe, certains
avaient manifesté par le passé un
talent inné pour la vulgarité, voire
même la violence.

Le Paradis ferma finalement ses
portes après que Jos eut réglé le cas
de sa cinquième grosse. Pour Jos,
ça signifiait ce retour si redouté à la
maison, lui qui aurait tant aimé in-
tensifier ailleurs son ivresse. Mais
avec les poches vides: mission
impossible. C'est donc en titubant,
en maudissant son mauvais sort et
la cruauté de la vie qu'il traîna ses
pas alourdis et non résignés vers
son logis.

...

A cette heure-ci, pensa Jos, Rita
est sûrement au lit. Mais quelle
importance! Ayant été absent la
journée entière, il était dû pour une
amère engueulade, que ce soit dès
son entrée triomphale aux petites
heures du matin ou le lendemain.

Car si Jos pensait en termes de

(suite à la page 93)

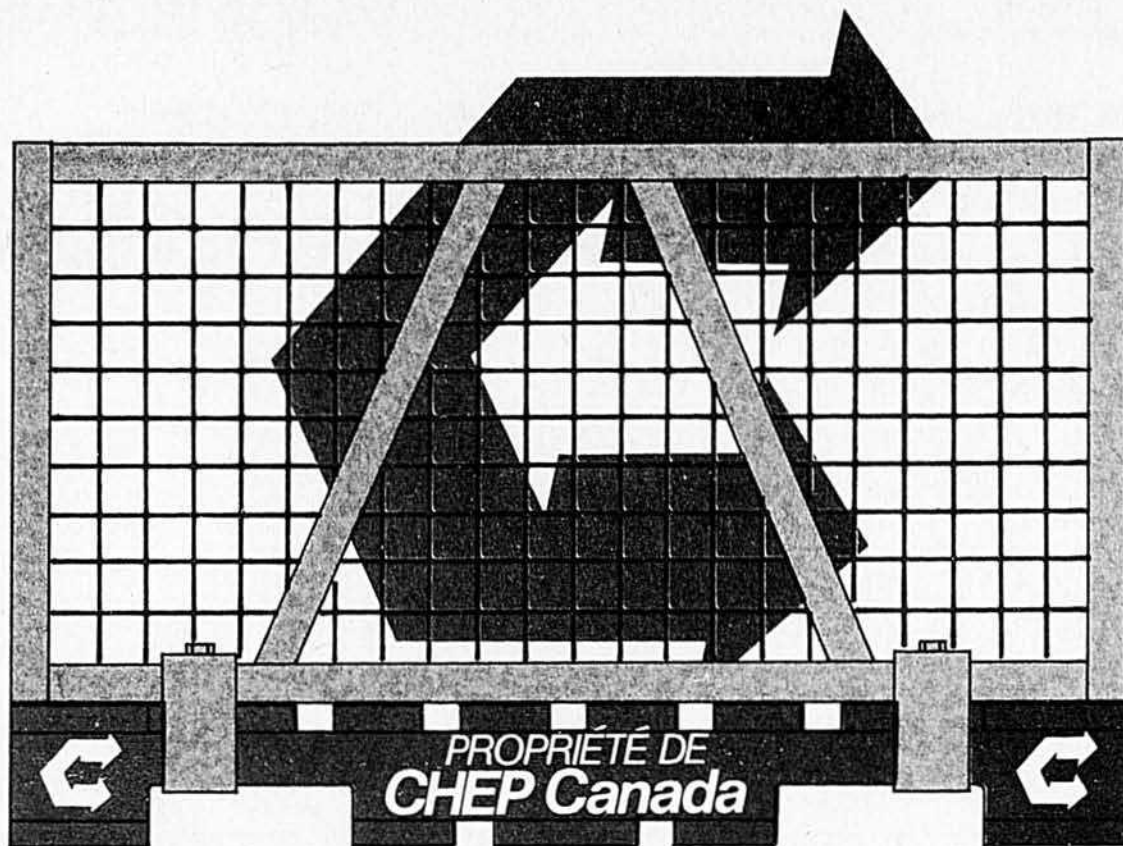

C'est emballant!

La réaction enthousiaste de l'industrie canadienne au système de location de caisses-palettes de CHEP Canada a été exceptionnelle.

Le système CHEP est simple et il se fonde sur une expérience acquise dans le monde entier. CHEP Canada, entreprise conjointe du Canadien Pacifique et de Brambles Industries d'Australie, fournit des caisses-palettes à ses usagers moyennant des frais de location quotidiens peu élevés. La compagnie dispose d'entrepôts dans les centres les mieux situés au Canada.

À votre disposition au besoin.

Quelques avantages des caisses-palettes CHEP pour vos activités de distribution et d'entreposage:

- Réduction des coûts de distribution
- Réduction des coûts d'emballage et d'entreposage
- Sécurité accrue et réduction de la manutention
- Disponibilité immédiate
- Réduction du capital d'investissement
- Contrôle complet de la documentation

CHEP Canada Inc.
25 Westside Drive,
Etobicoke, Ont.
M9C 1B3
Tél.: (416) 626-5204

CHEP Canada Inc.
6340 ch. Côte-de-Liesse,
Ville Saint-Laurent, Qué.
H4T 1E3
Tél.: (514) 731-7340

CHEP Canada Inc.
44 West Pender St.,
Vancouver, C.-B.
V6B 1R7
Tél.: (604) 683-9211

Je suis intéressé(e) à connaître davantage le système de location de caisses-palettes de CHEP Canada.

J'aimerais recevoir de l'information ()
J'aimerais rencontrer un représentant ()

NOM _____ TITRE _____

COMPAGNIE _____

ADRESSE _____ CODE POSTAL _____

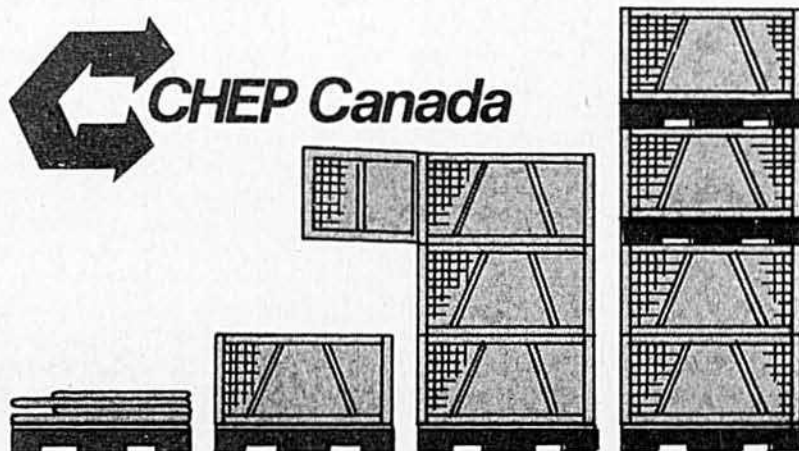

On a des problèmes à régler avant d'empocher

L'OR VERT

par Monique Brunelle-Ferland

L'or vert, vous connaissez? Ce sera la forêt rurale une fois remembrée, aménagée et rentabilisée. Mais avant d'empocher l'or vert, les problèmes à résoudre sont nombreux. Ils étaient récemment discutés par quelque 400 délégués, dont environ la moitié au congrès provincial de l'Association forestière québécoise (AFQ), en mai dernier, sous le thème "les forêts privées, un bienfait public", et les autres à l'assemblée annuelle de la Fédération des Producteurs de Bois du Québec (FPBQ), en juin. Chercheurs, techniciens et praticiens ont fouillé ensemble la question et les résolutions finales des réunions des deux organismes indiquent des voies d'avenir pour assurer la survie de la forêt privée et de ses propriétaires et utilisateurs.

Remember la forêt rurale

La forêt rurale, qui comprend la forêt privée et publique à l'intérieur d'une zone de 20 milles autour des municipalités, présente actuellement d'importants problèmes d'exploitation à cause de son morcellement; elle doit être remembrée pour arriver à la travailler en réalisant des économies d'échelle. Depuis peu, une nouvelle politique du ministère de l'Énergie et des Ressources (MER) permet aux coopératives forestières et aux organismes de gestion en commun (ogc) d'exploiter et d'aménager la forêt rurale adjacente à la forêt privée.

L'AFQ va plus loin et demande au MER que "la forêt rurale, dite forêt de banlieue (couvrant environ 50 000 milles carrés), soit bien délimitée et officiellement reconnue en tant que zone d'aménagement intensif servant majoritairement à la formation de sylviculteurs professionnels et à la stabilisation de leurs activités" et de leurs revenus.

"Après subdivision du territoire en unités de gestion, on doit préparer des plans d'aménagement et d'utilisation des ressources intégrant harmonieusement les activités de la forêt publique à celles de la forêt privée. De tels plans intégrés n'existent pas encore mais constituent



une condition 'sine qua non' de succès", dit le Dr Louis-Jean Lussier, dans un texte livré à la FPBQ.

Une loi s'impose

"Après dix ans d'efforts, continue ce grand spécialiste de la forêt québécoise, il semble assez évident que les seules mesures incitatives ne permettent pas de mettre en valeur la forêt rurale. Bien qu'à priori nous soyons tous contre la coercition, il apparaît que pour le bien commun, il soit nécessaire d'adopter des mesures législatives favorisant le sain aménagement forestier, comme il en existe d'ailleurs dans tous les pays forestiers d'Europe."

Rappelant que la situation de la forêt suédoise, devenue aujourd'hui un modèle, était il y a cent ans à peu près la même que la nôtre actuellement, M. Pierre Lafond de l'Univer-

sité Laval signalait au congrès de l'AFQ qu'"en Suède aussi, au siècle dernier, on fournissait des plants gratuits et même de la main-d'oeuvre gratuite aux agriculteurs désireux de reboiser leur propriété. Mais un nombre infime de propriétaires étaient attirés par cette mesure; ce n'est que l'avènement d'une véritable législation forestière (en 1903 sur l'aménagement, accompagnée en 1918 d'une législation sur la coupe des peuplements) et de la mise en place de comités forestiers de comté, chargés de l'application de la loi, de l'information, de l'éducation et de l'aide économique, qui a permis à l'aménagement forestier de progresser sur les terrains privés suédois.

"L'effort qui est fait au Québec au niveau des organismes de gestion en commun est assurément plus



ROTHMANS DE PALL MALL
MONDIALEMENT REPUTÉE DEPUIS 1890

PREMIÈRE AU MONDE

**Bon goût, qualité exceptionnelle...
voilà les raisons du succès de la Rothmans
dans le monde entier.**

Le meilleur tabac qui se puisse acheter

Avis: Santé et Bien-être social Canada considère que le danger pour la santé croît avec l'usage - éviter d'inhaler. Moyenne par cigarette - "goudron" 16 mg, nic. 0.9 mg.

que louable, mais faut-il se l'avouer, cet effort n'atteint pour le moment qu'un nombre très restreint de propriétaires forestiers (5% des 125 000 propriétaires, donnant à peine 1% de la superficie forestière privée aménagée). Est-ce suffisant pour assurer un futur à la forêt privée québécoise?" demande cet ingénieur forestier qui préparait récemment une thèse de doctorat sur l'aménagement de la forêt privée.

Bien que partout, et depuis plusieurs années, spécialistes et syndicats, gestionnaires et propriétaires ayant mis des boisés sous aména-

gement, réclament une législation forestière et quoique soulevant lui-même la question, l'Etat semble hésiter à imposer cette mesure à tous les utilisateurs de la forêt. "Est-ce que le gouvernement considère que le temps n'est pas encore propice à un meilleur contrôle de l'aménagement des forêts privées, comme les Suédois en 1855, ou est-ce qu'une loi de l'aménagement des forêts privées suivra le rapport Paillé, comme ce fut le cas en Suède, après qu'une seconde fois, cinquante ans après la première, on ait chargé un comité d'experts d'analyser la situation?" s'interroge An-

dré Lafond.

Dès 1899, le comité chargé d'étudier la situation des forêts privées en Suède, et qui proposa par la suite la loi de 1903, disait ceci: "Si on désire faire face à la demande de la société pour la conservation du territoire forestier, sans limiter indûment la liberté d'un individu de gérer ses affaires, non seulement en fonction de l'état de la forêt mais aussi en fonction de sa propre situation économique, alors la lettre morte de la loi doit être remplacée par un organisme public vivant, qui peut superviser l'aménagement forestier privé et en même temps fournir l'assistance pratique."

"Ceux qui ont analysé de près la politique forestière suédoise sont tous d'accord pour dire que la loi de 1903 en elle-même n'aurait jamais créé le résultat désiré et que l'éducation des propriétaires concernant l'importance économique de leur boisé et les meilleurs moyens de l'aménager a été sans contredit un élément essentiel. M. Lafond souligne que l'une des raisons pour lesquelles la législation a connu un tel succès est que les comités forestiers de comtés sont eux-mêmes partiellement composés de propriétaires forestiers qui ont leur mot à dire dans les décisions."

La question d'une législation forestière est un problème de taille; alors que les besoins en matière ligneuse augmentent sans cesse, une loi permettrait l'exploitation rationnelle de la forêt, en protégeant les investissements tant privés que publics.

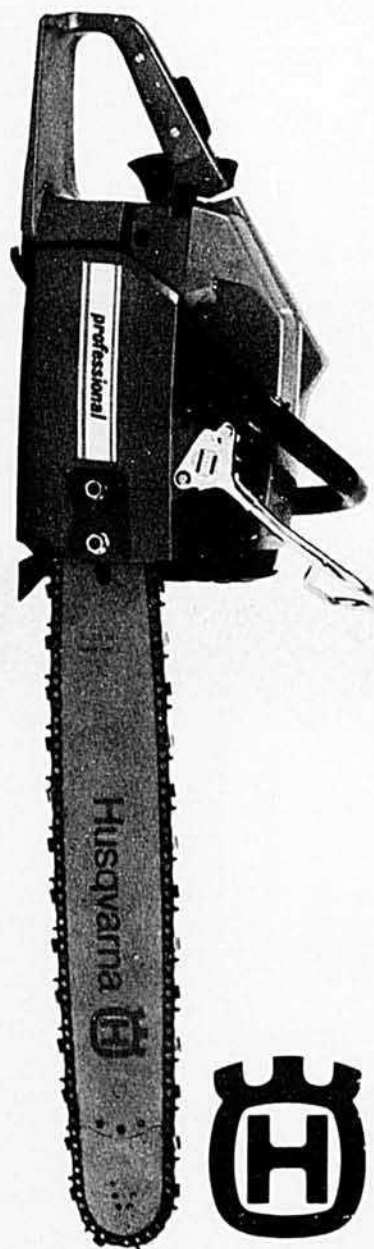

Non pas simplement une tronçonneuse... mais un chef-d'oeuvre

La Husqvarna... la seule tronçonneuse au monde qui soit faite à la main. Sa chaîne de production ne compte que deux hommes: l'un assemble le moteur, l'autre construit la scie. Et tout cela avec la fierté et le souci du travail bien fait de l'Ancient Monde. Du véritable artisanat suédois. Fait cocasse, la tronçonneuse la plus avancée au monde sur le plan technique est encore fabriquée à l'ancienne!

La Husqvarna: nous y incluons davantage d'atouts pour que vous en tiriez davantage.



Husqvarna

Ingénierie suédoise réputée depuis 1620.

Husqui Canada
Division de Buccaneer Industries Ltd.
520, rue Lafleur
Lachute (Québec) J8H 3X6
(514) 562-8551
270, boul. Baig
Moncton, N.-B. E13 1C8
(506) 389-3461

Pacific Equipment Ltd.
1252 East Hastings Street
Vancouver, B.C. V6A 1S6
(604) 255-6568

Northern Husqvarna Sales Ltd.
14209 - 130th Avenue
Edmonton, Alberta T6B 2J5
(403) 455-5706



"Je dois penser à tellement de choses que je n'ai pas le temps de faire les foins."

Inventorier, puis reboiser

Mais quelle serait l'efficacité d'une législation sur l'aménagement si l'on ne connaît pas l'état, le volume et la capacité de production de la forêt? Le projet d'inventaire couvrant la forêt privée et confié tout récemment à la FPBQ permettra de mieux orienter la planification des travaux à court et moyen terme et une fois réalisé, cet inventaire devrait également permettre la confection de plans d'aménagement pour chacune des unités de gestion.

Pour remettre la forêt plus rapidement en état, l'Association forestière québécoise demande au MER d'augmenter sa production de plants pour en distribuer 75 millions annuellement. Cette année, 33 millions sont disponibles, dont 25 pour les boisés privés. Dans la synthèse des travaux et discussions du congrès de l'AFQ, le Dr Marius Mignault de l'Université Laval rappelait qu'on estime à quelques 1,8 million d'acres (au-delà de 700 000 hectares) de superficie forestière pas, peu ou mal régénérée au niveau de la forêt privée. Qui plus est, la forêt privée s'appauvrit chaque année en quantité et qualité régénérée de quelque 75 000 acres (30 000 hectares) additionnelles suite aux coupes qui s'y pratiquent annuellement. Un moment de réflexion nous amène à dire que la forêt privée, à elle seule, pourrait s'accaparer dans sa totalité du programme de 100 000 acres de reboisement annuel prévu par le ministère d'ici quelques années.

Former des sylviculteurs

En proposant une 'zone d'aménagement intensif', Le Dr Lussier

ajoute qu'elle devra servir majoritairement à la formation de sylviculteurs professionnels et à la stabilisation de leurs activités. Le chômage continu en milieu rural et l'exode qui se poursuit, montrent l'importance de former, parmi les propriétaires, de véritables sylviculteurs professionnels, pour stabiliser le métier de forestier, tout en assurant un aménagement généralisé par des travailleurs compétents.

Si la loi suédoise s'est appuyée en bonne partie sur l'information donnée aux propriétaires de boisés pour qu'ils comprennent leur intérêt à aménager leurs lots et collaborent de bon gré, il faudra établir ici aussi des mécanismes d'information. Quand on constate la faible réussite de la promotion faite aux organismes de gestion en commun, on voit aussi la nécessité d'étudier à fond cette question, avec des spécialistes qui sauraient amener technocrates, techniciens, administrateurs et membres des groupements à utiliser tous leurs atouts pour communiquer leur conviction de la nécessité de l'aménagement au restant de la population.

Assurer la rentabilité

Si l'Etat a réglé son problème de rentabilité en accordant des subventions à la forêt privée selon un rendement calculé de 4,12%, les problèmes de rentabilité des petits propriétaires sont loin d'être résolus. Bien que le fait d'appartenir à un organisme de gestion leur ait simplifié les choses au plan de l'exploitation, puisqu'ils reçoivent des subventions à l'aménagement, il reste à



Le plus grand CATALOGUE

d'articles de sport au pays pour 80-81

Environ 6 000 articles pour les sports d'intérieur et le plein air. EN VEDETTE

Fournitures de chasse, de camping, de pêche et de sports nautiques.

Plus de 50 années au service des sportifs du Canada.

Envoyez \$1.00 pour le catalogue et vous recevrez aussi tous les minicatalogues à venir de 80-81. Le \$1.00 sera crédité sur votre première commande de 1980-81.

(Catalogue en anglais)

1863 Burrows Ave. Dept. 820
Winnipeg, Man. R2X 2V6

Chauffez au bois

Economisez de l'énergie et soyez indépendant



Afin de répondre aux demandes constantes des consommateurs pour un chauffage au bois, économique, contrôlé thermostatiquement, les ingénieurs de la compagnie Fawcett ont conçu des unités fabriquées d'acier épais qui offriront des années de satisfaction.

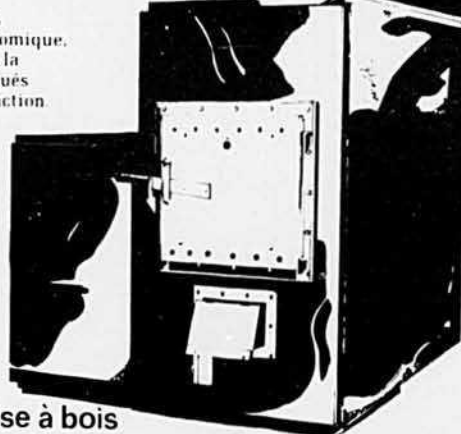

Chaufferette Automatique
Cuisinière à bois à Bois et Charbon Fournaise à bois



8026 rue Jarry est. Ville d'Anjou
H1J 1H5 tél.: (514) 354-1155

330 rue St-Roch, Québec
G1K 6S2 tél.: (418) 529-2911

Disponibles chez les bons marchands

Code Postal

INFORMATION

Nom

Adresse

Dépositaires demandés

régler la question de la vente du feuillu et celle du bois de construction. On comprend mal qu'entre 1973 et 1976, 28% seulement des bois prélevés de la forêt privée aient été dirigés vers les scieries, contre 72% vers les usines de pâtes et papiers, quand les prix payés par les scieries pour des billes sont tellement plus élevés que pour le bois de pulpe. Ainsi, en 1980, le prix négocié pour les bois à pâtes résineux est de \$52 le cunit, alors que les prix payés en 1979 pour les grumes de sciage situées en bordure de route se sont élevés à \$75 le cunit. Maintenant privées de la production américaine,

les scieries tentent d'établir de meilleurs contacts avec les producteurs québécois afin de s'assurer des approvisionnements réguliers. On parle aussi de collaboration des utilisateurs avec les producteurs, tant au plan de la recherche pour perfectionner la mise en oeuvre de traitement et l'exploitation des terrains privés, que pour trouver de nouvelles utilisations ou méthodes industrielles. La petite et moyenne entreprise a des intérêts communs à développer avec les producteurs de bois et des terrains d'entente s'établissent.

Pour rentabiliser les travaux en fo-

rêt privée, la recherche est indispensable afin de trouver de nouvelles méthodes et machines mises au point pour la forêt publique, alors qu'elles s'appliquent difficilement à des surfaces tellement plus petites. En assemblée générale, les producteurs de bois ont demandé à leur Fédération de tâcher d'obtenir les résultats de recherches conduites au MER et à celui-ci, de compléter une telle recherche au niveau de la forêt privée, en collaboration avec les syndicats et offices, en y affectant 25% de son budget de recherche.

Pour les propriétaires de boisés, une conférence faite par le Dr Gilles Vallée du service de Recherche du MER sur 'l'amélioration génétique du matériel ligneux québécois' a été un choc. En voyant les possibilités d'adaptation de la recherche dans tout ce qui a trait au reboisement, des administrateurs d'organismes de gestion ont pu constater que les méthodes actuellement appliquées sont parfois en partie contredites par la recherche actuelle ou pourraient être rendues tellement plus efficaces si les connaissances déjà acquises pouvaient descendre rapidement à ceux qui font du reboisement. Du coup, un jeune président de groupement s'est proposé d'inviter le Dr Vallée à venir parler de génétique et de reboisement avec les membres des unités de gestion de Beauce/Chaudière/Dorchester.

Mettre nos connaissances à profit

De même, la communication du Dr Lussier aux producteurs illustre la possibilité d'utiliser toute la production forestière, 'la biomasse', et les méthodes d'exploitation et de traitement connues. Actuellement, on perd \$2 milliards par année en n'utilisant que 15% de la biomasse au Québec. La rentabilité de traitements sans production d'énergie donne un taux de 3%, ce qui est non rentable, alors qu'en intégrant à la



CHAUFFEZ AU BOIS AVEC NOS FOYERS ET POÊLES HERMÉTIQUES

KRESNO



- Flamme visible à travers porte vitrée.
- Plaque de cuisson sous la hotte qui se soulève.
- Porte à droite pour le chargement de bûches jusqu'à 20" de long.
- Cabinet fini email vitre porcelaine.

Feu de longue durée, rendement d'environ 70,000 BTU/h quand le foyer est chargé à plein avec tirage maximum. Durée de feu continu durant toute la nuit.

WOODSMAN



- Portes en fonte nickelées.
- Fabriqué d'acier épais de 1/4" et de 5/16".
- Feu pouvant durer toute la nuit.
- Garantie de 5 ans.

LARGEUR 24" — chauffe 1,500 pieds carrés
30" — chauffe 2,000 pieds carrés
36" — chauffe 3,000 pieds carrés

Tous les poêles Woodsman sont montés sur pieds ajustables. Les portes peuvent être ouvertes et remplacées par un écran pare-étincelles ce qui permet de convertir le poêle en foyer.

Findlay Conestogo

PEUT CHAUFFER UNE MAISON ENTIÈRE

Le poêle à bois Conestogo de Findlay... Sur comme le chariot Conestogo d'antan. Moderne comme le progrès lui-même. Avec un corps en acier soude épais qui assure l'étanchéité à l'air, une doublure de briques réfractaires, des portes en fonte calfeutrées avec bourrelets d'étanchéité thermocord. La chicane incorporée au corps de chauffe assure une combustion complète de bois qui peut ainsi brûler 12 heures durant.

Le poêle à bois Conestogo de Findlay se paye pratiquement par lui-même la première année par l'économie de chauffage réalisée.



CATALOGUE POÊLES À BOIS

- Kresno
- Woodsman
- Wonderwood
- Conestogo
- Châtelaine
- Spincraft
- Franklin
- Kingsman

Catalogue de 16 pages disponible illustrant plus de 20 modèles de foyers et poêles.

MONTRÉAL:

Powrmatic du Canada Ltée
7400 - 19e Ave, Montréal
H2A 2L7
TEL: 376-6293

QUÉBEC:

Powrmatic du Canada Ltée
365 rue Fortin, Ville Vanier,
G1M 1B2
TEL: 683-2708

Detacher et poster

NOM

ADRESSE

VILLE CTE

CODE POSTAL TEL

Je désire recevoir votre catalogue:
Je désire connaître le distributeur le plus près de chez moi:

fois production sylvicole et énergétique, le taux monterait à 6% et la forêt deviendrait alors rentable.

Aussi, soulignait-il l'importance d'identifier et de mettre à profit l'expérience existante: "La pleine réalisation des objectifs de la mise en valeur de la forêt rurale exige une vaste expertise dans nombre de domaines: foresterie, industrie, socio-économie, finance, marketing, formation et information, protection de l'environnement. Il serait exagéré, dit-il, de prétendre qu'une telle expertise n'existe pas au Québec. On la trouve dans les divers ministères des deux niveaux de gouvernements, dans l'industrie, dans les milieux universitaires, dans les organismes para-gouvernementaux, dans les centres de recherche, dans la pratique privée, chez les manufacturiers d'équipement, dans divers organismes, et dans les syndicats de producteurs, chez les ouvriers spécialisés et dans la population rurale elle-même. Mais cette expertise que l'on trouve ici, elle est dispersée et le secteur forestier manque souvent d'orientation et de coordination. Il nous semble donc de la plus haute importance de créer, dans les meilleurs délais, un organisme mixte formé des principaux acteurs de l'activité forestière."

C'est dans cette optique que l'Association forestière québécoise adoptait à l'unanimité une résolution demandant au MER de créer un tel organisme.

Deux fonds forestiers

L'AFQ décida également de mettre sur pied une fondation qui pourrait porter le nom de Fondation forestière québécoise, dont les profits serviraient à appuyer les efforts de l'Association dans la promotion de ses objectifs, soit la conservation de l'arbre, du milieu forestier et de l'environnement. C'est elle qui est à l'origine des Clubs 4-H et du magazine Forêt-Conservation.

Un nouveau projet de loi, 'Le Fonds forestier national' était récemment proposé à l'Assemblée nationale par le ministre de l'Énergie et des Ressources. Il s'agit d'un fonds forestier destiné à maintenir le potentiel forestier, à en accroître la productivité de manière à assurer la permanence des approvisionnements. Financé entièrement par le gouvernement durant les trois premières années de son application, le fonds forestier sera, dès 1983, soutenu également par les industriels qui seront appelés à y contribuer à raison de \$1 maximum du mètre cube de bois coupé sur les forêts publiques. La création de ce fonds forestier présente un intérêt

capital puisqu'elle place l'impératif de l'aménagement des forêts publiques à l'abri des aléas politiques, telles les compressions budgétaires et les sautes d'humeur du ministre des Finances de quelque gouvernement qu'il soit. Le but de ce fonds est d'assurer la pérennité dans l'aménagement et de restaurer notre patrimoine forestier.

Ce fonds institué pour la forêt publique, pourrait, selon le ministre Bérubé, avoir son pendant dans la forêt privée, si les propriétaires de boisés consentaient à créer également un fonds où irait le même dollar d'augmentation au mètre cube, qui suivrait sans doute

automatiquement, pour le bois de la forêt privée, l'augmentation de celui de la forêt publique.

Les syndicats et offices pourraient négocier avec les industriels un prix dont une part serait affectée à l'aménagement des boisés privés, en échange de garanties d'approvisionnement à moyen et long terme. Toujours d'après le ministre Bérubé, "Il est plus que temps que tous ceux qui vivent de l'exploitation forestière commencent à contribuer financièrement à la restauration de notre potentiel forestier. Tous les intéressés doivent se sentir responsables de l'héritage forestier qu'ils ont reçu. □

**un gin
"ben
r'cevant"...**

**... et à part ça,
pas gênant!**

Parce que Bols a un d'ces p'tits goûts qui en a dedans! Nature, sur glace, avec de l'eau, du tonic ou du citron-lime, offrez-vous l'meilleur et sortez-le pour la visite... le Gin Bois.

Oh! Le confort inégalé d'un poêle à bois Findlay

Son feu toujours visible vous réchauffe le cœur et le corps. Ses portes de verre résistant à de très fortes températures, vous permettent de voir danser les flammes sans rien perdre de leur bonne chaleur grâce à la garniture d'étanchéité Thermocord posée le long du périmètre de l'ouverture du poêle. Fermez les portes et la chaleur s'irradie confortablement. Ouvrez les portes et vous jouissez en toute sécurité d'un bon feu de bois. Volet pare-étincelles en option. Et la largeur des portes permet d'enfourner des bûches de plus de 60 cm ou 25 pouces.

Le cendrier de grande largeur permet de retirer les cendres sans les éparpiller. Quand il est fermé, un joint étanche assure le maximum de contrôle de l'air.

Le thermostat règle automatiquement le brûlage. Les chicane incorporées à l'appareil permettent de renvoyer au foyer les gaz qui s'échappent de la combustion, capturant ainsi la moindre parcelle de chaleur pendant de longues heures de confort. Comme les chicane règlent également le tirage à chaque extrémité du foyer, le feu est réparti uniformément et brûle avec un minimum de cendres. La chambre de combustion en fonte est massive et extrêmement durable et la plaque de cuisson est juste à la bonne hauteur.

Can.: Brevet 46012 ENR 1979
U.S.: Brevet demandé

Pour en savoir davantage sur les merveilles de Findlay, remplir et retourner ce bon à:
Findlay Comfort Systems, 107, Manito Dr., Kitchener (Ontario), Canada N2C 1L4
Distributeur:
Ontario — Powfmatic du Canada Ltée
1427, rue Michael, Ottawa, Ontario K1B 3R3
Québec — Powfmatic du Canada Ltée
7400, 19^e Ave., Montréal, Québec H2A 2L7
365, rue Fortin, Ville de Vanier, Québec G1M 1B2

Nom _____
Adresse _____
Ville _____
Province _____
Code Postal _____



Findlay
Châtelaine

Findlay
COMFORT
SYSTEMS

SOL-O-RAMA au Collège Macdonald du 10 au 13 septembre

Le concours de labour fera peau neuve.

Une toute nouvelle formule a été élaborée et même le nom est nouveau, SOL-O-RAMA.

En choisissant ce nom, l'Association des laboureurs du Québec voulait concrétiser la nouvelle orientation qu'elle entend donner à l'événement en en faisant une vaste exposition d'équipements de préparation de sol.

Les agriculteurs pourront en effet voir sur place la presque totalité des machines de préparation de sol offertes sur le marché. Toutes ces machines seront exposées sur des terrains suffisamment vastes pour que les visiteurs puissent les voir au travail.

Autour de l'aire centrale réservée à ce type d'équipement, plusieurs exhibits présenteront d'autres équipements ou produits susceptibles d'intéresser les agriculteurs.

Concours provincial et national

Les diverses classes traditionnellement inscrites au programme, intercollégiale, unité, visiteurs novices, visiteurs avancés, championnat provincial junior et senior, demeurent. Mais en plus, cette année, le Québec est l'hôte des championnats canadiens Senior et Junior, ce qui permettra aux visiteurs de voir évoluer les meilleurs laboureurs du pays. C'est même la première fois dans l'histoire des concours de labour que se tiendra un championnat junior au niveau national.

FABRIQUÉ PAR:
ÉQUIPEMENT AGRICOLE

CÔTÉ

ST-FÉLIX-DE-KINGSEY, CTÉ DRUMMOND, QUÉ.

Fabriquant exclusif au Québec

ÉVACUAIR

BREVET CANADA - ETATS-UNIS

ÉVACUAIR est d'un fonctionnement simple et sécuritaire. Une pression d'air de 15 lb est injectée dans le réservoir et évacue le fumier par un tuyau de 24" de diamètre, en polyéthylène. La mécanique est réduite au minimum. Grâce à l'absence de système hydraulique et de piston, il n'y a plus de perte d'huile ni d'entretien onéreux.

LE SYSTÈME ÉVACUAIR

- Rapidité d'évacuation (165 pi3 de fumier en 10 à 25 sec., selon le pourcentage de litière).
- Sécuritaire
- Facile d'entretien (mécanique réduite au minimum).
- Système antiblocage
- Aucune synchronisation exigée entre le nettoyeur et Évacuaire.
- Économique — car Évacuaire est complètement enterré.
- Moteur électrique de 3 hp.

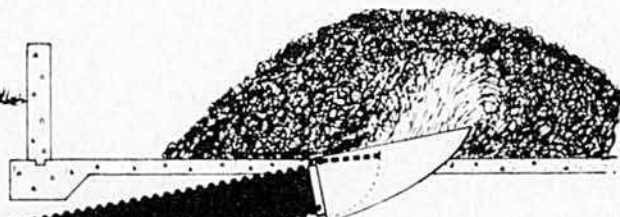
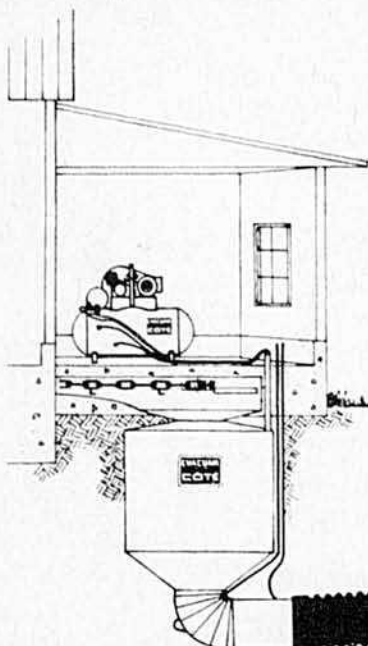

Remplissez ce coupon et faites-le nous parvenir; un de nos 33 vendeurs accrédités du Québec communiquera avec vous dans le plus bref délai possible.

NOM
ADRESSE
VILLE
CODE POSTAL
TEL.:

LA RECHERCHE

Finis, les "veaux de lait" d'autrefois!

Au Québec, depuis 1 an environ, la production de veaux lourds commence à se développer. C'est une façon de revaloriser nos veaux mâles de type laitier, de leur faire rapporter davantage. On compte dans la province environ 750 000 vaches laitières. On dispose d'environ 300 000 veaux par année. Il est donc possible d'utiliser un certain pourcentage de ces veaux pour faire du veau lourd.

Qu'est-ce qu'un veau lourd, dans notre contexte québécois où, traditionnellement, nos veaux laitiers étaient abattus en bas âge? Actuellement, c'est un veau dont le poids de carcasse froide sans peau, se situe entre 80 et 100 kg. Si ce veau est nourri au grain, il aura un poids vif de 150 à 185 kg (350 à 400 livres).

En Europe, la production de veaux lourds existe depuis plusieurs années et les veaux sont nourris exclusivement avec des aliments d'allaitement. Au Québec, dû à un ensemble de facteurs dont le coût élevé de notre 100 lb de lait et de nos substituts laitiers, il n'était pas

possible de rentabiliser ce type d'élevage. Par contre, il avait été démontré chez nous, par quelques études et même par quelques producteurs, que l'on pouvait produire économiquement du veau lourd avec du grain, ou de la moulée. Cette idée était loin d'être partagée par tous les intéressés. Grâce à une participation de la Commission Canadienne du Lait, d'Agriculture Canada et d'Agriculture Québec, il a été possible de réaliser un projet de recherche d'envergure pour jeter un peu de lumière sur ce sujet. On a impliqué 3 stations de recherches dont celles de Lennoxville, Deschambault et St-Augustin, ainsi que deux producteurs. Au total, on a utilisé 400 veaux mâles de type Holstein.

Les conditions de l'expérience

La moitié des veaux a été nourrie exclusivement aux aliments d'allaitement, ou aux substituts laitiers, l'autre moitié a reçu des aliments d'allaitement seulement durant les 5-6 premières semaines et de la moulée à volonté dès la *(suite à la page 62)*

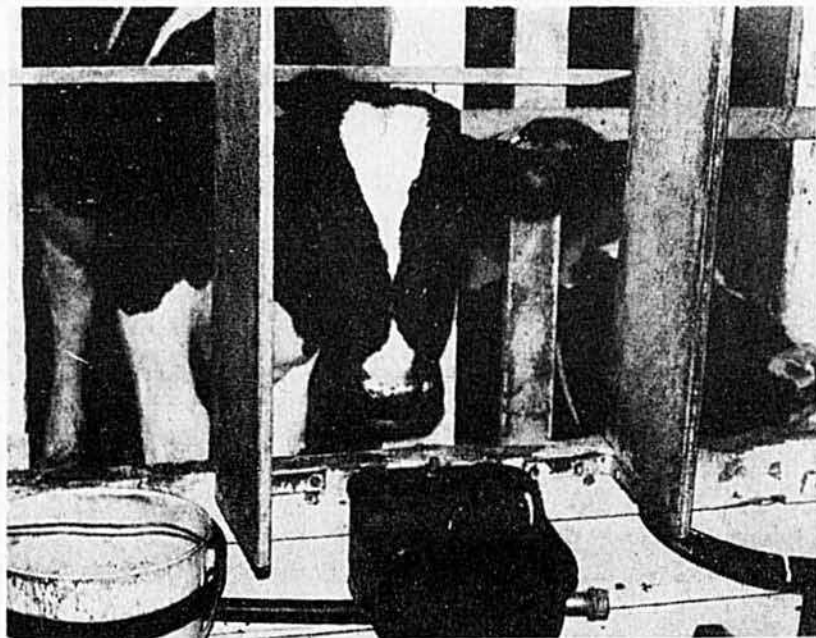

Il y a veaux et veaux. Celui-ci est un veau de type moderne, un veau qu'on appelle un "gros veau" ou un "veau de grain", qui pèsera 350 à 400 livres lors de l'abattage. L'expérience ici relatée a démontré que la production d'un tel veau est économique.

Les souffleurs-broyeurs Wetmore rendent les matières plus fines, plus digestibles, d'entreposage plus efficace

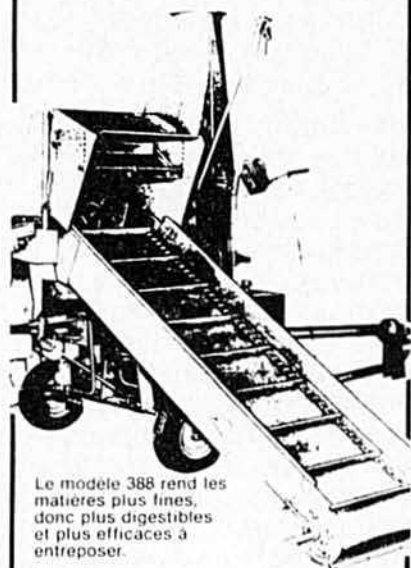

Le modèle 388 rend les matières plus fines, donc plus digestibles et plus efficaces à entreposer.

Les souffleurs-broyeurs Wetmore sont offerts en deux modèles — 385 et 388.

Avec la puissance appropriée, ils peuvent broyer et souffler à la fois les substances dans des structures atteignant 90 pieds de haut et plus.

Équipement standard des deux modèles:

- moulin 385
- garniture au bas
- lames d'éventail
- déflecteur
- prêt pour le silo, de rond à carré, avec une bride de tuyau à silo de 9"
- boîte d'alimentation à vis
- alimentateur automatique de 21" avec trémie
- boîte d'engrenages HD 540 et arbre de prise de force 44R, et remorque avec pneus et attelage
- plate-forme facultative pour source fixe de puissance — moteurs à essence, diesels et électriques offerts.

Tout souffleur-broyeur brise 95% des grains et rend plus fins le maïs riche en eau, l'ensilage et l'ensilage demi-sec, faisant ainsi un ensilage plus nourrissant, prêt à servir, qui se tasse plus quand on l'entrepose.

Les souffleurs-broyeurs Wetmore se transforment en moulins à marteaux.

Voyez dès aujourd'hui votre concessionnaire George White et commandez votre souffleur-broyeur Wetmore.

GEORGE WHITE & FILS INC.



16755 rue St-Louis,
St-Hyacinthe, P.Q.
(514) 773-6025

...pour tirer plein parti de votre terrain depuis 1857.

... des spécialistes des tracteurs

5 NOUVEAUX TRACTEURS TOUS USAGES EXCEPTIONNELS

Un seul coup d'oeil et vous saurez que ces tracteurs font partie de la nouvelle gamme exceptionnelle Case série 90.

Une démonstration sur votre ferme vous fera apprécier le fonctionnement facile des nouvelles commandes, le siège luxueux, la visibilité accrue de l'aire de travail et certaines caractéristiques telles la boîte standard à 12 vitesses synchronisées, le système hydraulique simplifié d'une plus grande capacité sur les modèles de 60, 70 et 90 HP, le nouveau capot relevable qui facilite l'entretien et les fameux moteurs diesel Case à grand rendement et consommation très économique.

Vous pouvez ajouter la **traction avant mécanique** en option sur les modèles de 53 à 90 HP. De concert avec les roues arrière à différentiel auto-bloquant standard, la **TAM** augmente de

beaucoup la traction et la productivité en toute saison sans recours aux pneus jumelés.

Vous pouvez jouir d'un surplus de confort dans les nouvelles cabines insonorisées en option sur les modèles à plate-forme surélevée 1490 et 1690. Plus encore, les tracteurs tous usages 1490 et 1690 vous sont offerts dans les versions à profile surbaissé et plate-forme surélevée.

Avant de faire votre décision d'achat, voyez votre concessionnaire Case. Faites l'essai et comparez l'un des tracteurs tous usages de la nouvelle série 90. L'un d'eux convient tout à fait à vos besoins présents et à venir!

J I Case
Une société Tenneco



Division des matériels agricoles
700 State Street Racine, WI 53404 U.S.A.

Nous sommes les spécialistes des tracteurs

Modèle	1690	1490	1390	1290	1190
HP* de la PdF	90 (67 kW)	70 (52 kW)	60 (45 kW)	53 (39 kW)	43 (32 kW)
Cylindrée	329	219 Turbo	219	195	164
T/MN nominal	2 300	2 200	2 200	2 200	2 200

*Evaluation du fabricant



**Consultez ces
spécialistes de
tracteurs Case**

Chicoutimi
Équipements Pâtry
Inc.
1591 Boul. Talbot
418-549-7555

Ste-Claire
Edouard Audet
Ctè Dorchester
418-883-3926

Louiseville
Équipement Malbeuf
Inc.
771 est. du Boulevard
819-228-4592

St-Cyrille de Wendover
Équipement M.T. Inc.
Ctè Drummond
819-397-2250

Napierville
Équipements Desfort
436 Rte No. 219
(Ctè. Napierville)
514-245-7837

St-Esprit
Reginald Marsan
Équipement
164 Rivière Nord
514-839-2294

Plaisance
Garage Leonard
Menard C.P. 39
Route 148
(Ctè Papineau)
819-427-6448

St-Georges Est
Garage F. Côté
Enrg.
34 Boul. Lacroix
418-228-2001

Robertsonville
Centre Agricole
Robertsonville
418-335-7516

**St-Hugues &
Ste-Rosalie**
Garage P.A. Fontaine
Inc.
Ctè Bagot
514-794-2123

Sherbrooke
Louida Payeur Inc.
R.R. no. 4
819-566-6633

St-Marguerite
Dorchester Equipment
Ctè Dorchester
418-935-3336

Ste-Anastasia
Elphège Boissonneault
Ctè Mégantic
819-389-5793

St-Pascal
Tardif & Frère Inc.
Ctè Kamouraska
418-492-3061

**Ste-Angèle de
Mérici**
Roland Pigeon Enrg.
Ctè Rimouski
418-775-2218

St-Rémi
H. Dubois & Fils Ltée
Ctè Napierville
514-454-2442

St-Anicet
Caza Supplies &
Service Enrg.
Ctè Huntingdon
514-264-2388

Trois-Pistoles
Garage Henri
Rousseau
Ctè Rivière du Loup
418-851-3842

St-Célestin
Charles Lafond
Ctè Nicolet
819-229-3664

première semaine, et ce jusqu'à l'abattage. **Les aliments d'allaitement** avaient été formulés afin d'avoir un minimum de 20% de protéine, 20% de matières grasses, 9% de calcium et 7% de phosphore. La **moulée** a été calculée pour donner 16,5% de protéine, 1% de calcium et 8% de phosphore et se composait de 10% de farine de viande, 8% de tourteau de soya (44%), 18,75% de maïs, 51,5% d'orge, 10% de mélasse, 5% bentonite de sodium, 1% de sel et 25% d'un pré-mélange de minéraux et vitamines. Ce supplément vitaminique ne contenait aucun antibiotique.

Dans ce projet, on avait donc des veaux élevés dans 5 bâtisses différentes: les 3 stations et les 2 particuliers. On a essayé d'avoir des conditions d'élevage le plus identiques possible, tout en acceptant certaines contraintes dues aux bâtiments existants et à l'expérience des 2 éleveurs et des employés dans les stations. Les bâtisses étaient isolées, chauffées et ventilées. La majorité des veaux ont été gardés dans des cages de 53 X 152 cm, du début jusqu'à l'abattage. Les veaux de grain avaient accès à de l'eau à volonté. La majorité des veaux avaient été achetés à l'encan et placés en élevage dans chaque local en une seule opération.

Les résultats

Vu l'envergure de cette étude, il a été possible de considérer bien des aspects. Retenons seulement les paramètres considérés pour évaluer les performances zootechniques des veaux, lesquelles données sont d'ailleurs résumées au tableau suivant:

1— Les veaux de grain (moulée) ont pris 3 semaines de plus pour atteindre un poids de carcasse équivalent à celui des veaux de lait.
2— Le rendement à l'abattage des veaux de grain (52,3%), calculé à partir du poids de la carcasse froide sans peau par rapport au poids vif des veaux à la sortie de l'étable, a été de 5% inférieur à celui des veaux de lait (57,2%).

3— Le gain moyen quotidien des veaux de grain (.80 kg) a été pratiquement identique à celui des veaux de lait (.85 kg).

4— Le taux de mortalité a été très élevé dans cette étude, soit 13%. On observe moins de mortalité chez les veaux de grain (11%) que chez les veaux de lait (16%).

5— Le coût de l'alimentation par veau vendu a été seulement de \$86,40 pour les veaux de grain et \$208,50 pour les veaux de lait en se basant sur les prix des aliments au moment où cette étude a été menée: \$1,1/kg pour les aliments d'allaitement et \$0,18/kg pour la moulée. La différence est de \$122 par veau.

Si nous utilisons les prix actuels des aliments, qui se situent autour de \$1,25/kg pour les aliments d'allaitement et \$0,24/kg pour la moulée, on a encore une différence de \$136 par veau (\$101,32 pour les veaux de grain et \$236,88 pour les veaux de lait).

6— Globalement, les résultats obtenus dans cette expérience sont légèrement inférieurs à ceux observés antérieurement aux stations de Lennoxville et de St-Augustin. Ceci est dû principalement aux problèmes de santé rencontrés au début de l'élevage. La croissance durant les 28 premiers

(suite à la page 89)

	Grain	Lait
Nombre de veaux abattus	175	164
Poids initial (kg)	45,7	46,6
Poids final (à l'étable) (kg)	159,9	149,4
Poids des carcasses froides, sans peau (kg)	83,6	85,5
Rendement à l'abattage (%)	52,3	57,2
Age à l'abattage (jours)	143	121
Gain moyen quotidien (kg)	.80	.85
* Consommation d'aliments tels que servis		
— Aliments d'allaitement	17,9	189,5
— Moulé	370,6	—
Total	388,5	189,5
Taux de conversion	3,40	1,84
% mortalité	11	16
Coût de l'alimentation par veau vendu		
— lors de l'étude	\$ 86,40	\$208,50
— aux prix de juillet 1980	\$101,32	\$236,88

* Incluant les aliments consommés par les veaux morts ou exclus au cours de l'expérience.



LENNOXVILLE Équipement B. Morin, Inc.	(819) 569-9611
L'ÉPIPHANIE Machineries Forest, Inc.	(514) 588-5553
NAPIERVILLE Garage Roch Fortin, Inc.	(514) 245-3624
PIKE RIVER Équipement Déragon, Inc.	(514) 248-2570
RIVIÈRE DU LOUP Tardif & Frère, Inc.	(418) 862-7273
ST-ANICET Caza Supplies & Services	(514) 264-2300
ST-BARTHÉLÉMY Garage Pierre Dugré, Inc.	(514) 885-3202
ST-CASIMIR S.C.A. de St-Casimir	(418) 339-2012
ST-CLET Bissonnette & Pharand, Inc.	(514) 456-3770
ST-GUILLAUME Machinerie C & H, Inc.	(819) 396-2185
STE-HÉNÉDINE Jos Dubreuil & Fils Ltée	(418) 935-3633
ST-HYACINTHE Aubin & St-Pierre, Inc.	(514) 774-5356
ST-JACQUES DE PARISVILLE S.C.A. de Parisville	(819) 292-2013
ST-JEAN PORT-JOLI Coop de la Côte Sud	(418) 598-3321
ST-LOUIS DE GONZAGUE Garage Daoust Ltée	(514) 373-3744
STE-MARTINE Claude Aganier Ltée	(514) 427-2118
ST-VALLIER S.C.A. de St-Vallier	(418) 884-3114
VICTORIAVILLE Maheu & Frère Ltée	(819) 752-5575

**NOS MEILLEURES
IDÉES VIENNENT
DE VOUS.**



CINQ FAÇONS DE FORMER UNE MEILLEURE BALLE.

Quatre de ces façons représentent des moyens différents de préparer votre foin; la cinquième vous offre un meilleur moyen de le mettre en balles:

1. Le Mow/Ditioner donne un conditionnement exclusif — saillie contre saillie — qui aplatit les tiges rigides, tout en étant délicat pour le feuillage riche en principes nutritifs si apprécié des animaux.

2. Le Cut/Ditioner sied particulièrement bien au foin couché et enchevêtré, est à peu près imblocable et demande peu d'entretien. Et il coûte moins cher.

3. Nos deux genres de râpeaux à foin — à courroie d'entraînement et à roue de vitesse — existent en quatre grandeurs et vous aident à

faire des andains aérés qui sèchent plus vite.

4. L'Uni-Système accompagné du Flail-Mate. Voilà la façon automotrice de récolter le foin et les autres fourrages. Il vous assure le rendement prononcé que seule une grosse machine automotrice pourrait donner.

5. La presse à balles rondes Bake King, par son mode particulier de formation des balles, les laisse dégagées au centre et densément enrobées à l'extérieur. C'est "la balle qui respire". Le centre plus aéré est plus facile à servir tandis que l'extérieur plus dense garde à la balle sa forme et résiste mieux aux intempéries.

Somme toute, une balle meilleure. Renseignez-vous à fond auprès du concessionnaire Avco New Idea sur ces cinq façons dont il peut vous aider à mieux récolter votre foin.

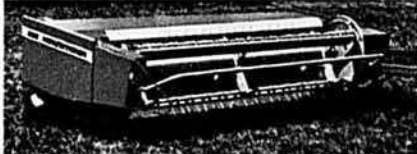

Achetez les machines de fenaison Avco New Idea

AVCO
NEW IDEA
Cambridge, Ontario



The Farmsaw

Savez-vous la différence entre un agriculteur avisé et un autre qu'il l'est moins? Le premier sait reconnaître les bonnes aubaines, le second les laisse passer.

Voici donc quelques conseils pour gens avisés que vous donne Pioneer... les gens de scie.

Lorsque Pioneer a présenté récemment **The Farmsaw**

pour la ferme dans toutes les foires agricoles du pays, cette scie a remporté un succès fou. Pourquoi? Parce que tous les gens avisés qui ont eu l'occasion de la voir et de l'essayer se sont tout de suite rendu compte qu'il s'agissait d'une **bonne affaire**. Ils ont vite compris que **The Farmsaw** avait tout ce qu'il faut: 4po3/65cc de puissance pour tous les genres d'ouvrage; 6 points de contact antivibration pour un fonctionnement sans fatigue et un meilleur contrôle; un allumage électronique pour des démarrages

du premier coup; une barre guide de 18po/46cm avec bout à pignon et chaîne antichocs pour les grosses coupes; somme toute une machine à toute

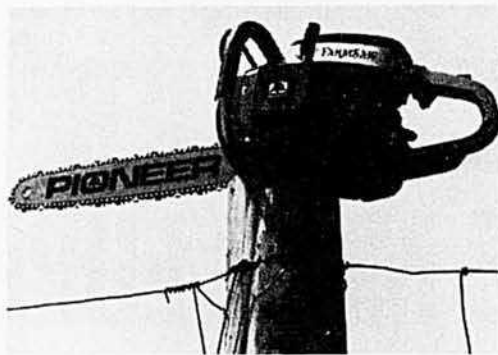

épreuve pour "bûcher" par tous les temps et dans toutes les conditions.

The Farmsaw, fonctionnelle, confortable et bien équilibrée, elle est aussi robuste et fiable. Il faut que vous alliez la voir et l'essayer chez le concessionnaire Pioneer du coin.

PIONEER



...les scies des gens avisés

Vous trouverez le nom du concessionnaire le plus proche de chez vous en consultant les pages jaunes.

LE BOIS,

un combustible à la mode

par Marie-Madeleine Denis

La forêt canadienne couvre une superficie de 1 710 788 milles carrés peuplée de plus de 150 espèces d'arbres dont une trentaine de conifères communément appelés "bois tendres" tandis qu'une vingtaine seulement d'espèces à "bois dur" offrent un certain intérêt pour le commerce du bois. Au Québec, la forêt recouvre 44,3% du territoire de la province et constitue une réserve colossale de matière lignocellulosique.

La menace croissante de pénurie de pétrole associée à l'ascension vertigineuse des prix de l'huile à chauffage, du gaz naturel et de l'électricité ont suscité un regain d'intérêt pour l'utilisation d'autres sources d'énergie, nouvelles ou anciennes. Ainsi en est-il du chauffage au bois qui connaît un regain de popularité.

Il se serait vendu autour de 100 000 poêles à bois au Canada en 1979 et selon Charles Lemay, du Centre rural du collège Algonquin, à Plantagenet (Ontario), les consommateurs doivent prendre la peine de bien analyser leurs besoins et d'examiner avec précaution les différents produits sur le marché avant d'investir aveuglément dans ce mode de chauffage. Bien des gens ont profité de l'engouement de ce retour aux sources pour se lancer dans la fabrication de poêles et de foyers dont le rendement laisse parfois à désirer. Selon Skip Hayden, du ministère fédéral de l'Énergie et des Ressources: "Beaucoup de gens se laissent prendre par l'apparence d'un poêle et ne prennent pas le temps d'examiner attentivement l'usage qu'ils veulent en faire. Un poêle trop petit peut être inadéquat pour des gens qui veulent chauffer une très grande surface et un poêle trop gros offre tout autant d'inconvénients." Des études ont démontré qu'il valait mieux acheter un petit poêle et n'y faire que de petites flambées. Il est de plus très important de faire attention aux spécifications qu'on accole à chaque modèle. Quand un vendeur vous dit qu'un poêle peut chauffer une surface de 1 000 pieds carrés, il ne faut pas

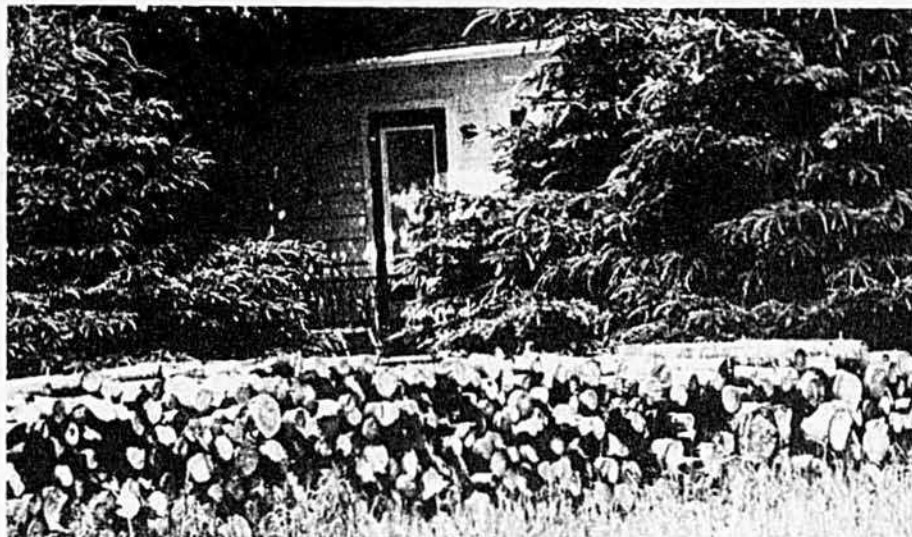

prendre cela à la lettre; des facteurs tels que l'isolation de la maison, la situation du poêle ainsi que la qualité du bois brûlé sont autant de points qui influencent directement l'efficacité de ce mode de chauffage.

L'achat du bois de chauffage

Il ne suffit pas de savoir craquer une allumette pour réussir à chauffer une maison efficacement au bois. Parce que le chauffage au bois est à la mode, le prix du bois augmente de plus en plus et même si vous avez sur votre propre terrain tout le bois nécessaire à votre consommation, il faudra compter le temps, l'énergie que vous dépensez pour abattre, transporter, scier, fendre votre combustible.

La qualité du bois: tous les arbres ne donnent pas la même qualité de bois de chauffage. Le bois dur tel que l'érable et le bouleau brûle moins rapidement, laisse plus de braise et produit plus de chaleur. Par contre le bois vert alimente pauvrement le feu et augmente les dangers de feu de cheminée car les dépôts de créosote (dépôts inflammables qui s'accumulent dans les conduits de fumée) sont alors plus abondants. Le bois de chauffage doit de préférence avoir une teneur en humidité de moins de 20%. Cela nécessite un cycle de séchage de 6 mois à un an. Du bois coupé (fendu et remis à l'abri) au printemps vers la fin mai approchera de 20% d'humidité au mois d'octobre suivant. Les pertes associées à la combustion du bois

humide s'élèvent jusqu'à 20% en fonction de la quantité d'humidité et de la température des gaz de combustion.

A noter que ceux qui achètent du bois seulement pour leur foyer n'ont pas intérêt à choisir le meilleur bois puisque la plupart du temps, ils chauffent surtout pour le plaisir que procurent le crépitement, l'odeur et la flamme d'un bon feu de bois. Les feux de foyer n'ont jamais été conçus pour chauffer les maisons en économisant de l'énergie. On sait que la plus grande partie de la chaleur du foyer se perd par la cheminée et il est reconnu qu'un poêle dont le rendement ne serait que de 50% aurait une efficacité de 5 fois supérieure à celle d'un feu de foyer!

La quantité de bois: le bois de chauffage se vend à la corde, mesure de plus en plus vague... d'autant plus qu'il existe deux sortes de corde: la vraie corde de bois qui mesure 8 pieds de longueur et 4 pieds de hauteur et dont les morceaux de bois sont coupés à 4 pieds, soit un volume de 128 pieds cubes. Tandis que l'autre corde de 8 par 4 pieds également est constituée de bûches qui mesurent généralement 16 pouces, soit un volume de 42,5 pieds cubes. Il y a là toute une différence. Il sera donc important de faire préciser au vendeur de quelle corde il s'agit lorsque vous parlerez de prix. Il ne faut pas être dupe car même si les mesures sont exactes, tout dépend aussi de la façon dont le bois est cordé. Entre chaque morceau, il y a de l'es-

Besoin de poteaux?

TRAITÉS OU NON-TRAITÉS LES INDUSTRIES DE PRÉSERVATION DU BOIS (1979) LTÉE

Mettent à votre disposition leur inventaire de poteaux en Pin de 25, 30 et 35 pieds de long.

Ces poteaux à prix raisonnable sont tournés mécaniquement et disponibles "non-traités" ou "traités" au pentachlorophenol comme ceux des lignes de transmission usuelles.

Pour de plus amples informations veuillez communiquer avec:

M. Paul Cloutier @
514-382-3010

MACHINES À SOUDER LINCOLN toujours ce qu'il y a de mieux comme qualité.



Fabriqué au Canada
SEULEMENT

\$214.00

pour AC 225S

Taxes de vente provinciale
et fédérale non incluses.
Certifié ACNOR Entièrement
garanti F. à B. Toronto
Au complet avec accessoires,
comme illustré.

À: Lincoln Electric Co. of Canada Ltd.
3155, rue Sartelon, St-Laurent, Montréal, P.Q. H4R 1E6

LINCOLN
WELDERS

Veuillez m'envoyer d'autres renseignements:
Soudeuse Marchand le plus près

Nom

No et rue

Ville

Prov.

pace et il est possible de corder du bois de manière à ce qu'il y ait presque autant d'espace vide que de bois.

L'avenir

Actuellement nos systèmes de combustion au bois ne sont pas tous efficaces mais à cause de son coût pas trop élevé et sa valeur calorifique convenable, il existerait un avenir pour le bois comme source d'énergie. On sait que la combustion directe du bois et de certains de ses résidus (déchets de coupe, d'écorce, de branches et d'essences non marchandes) permettrait déjà de produire plus de 10% des besoins énergétiques du Québec. Pour sa part, Énergie Québec par le biais de sa Direction des énergies nouvelles mise sur deux ressources bien de chez nous: le bois et la tourbe. Il est question d'implanter une centrale thermo-électrique, alimentée par des résidus de bois près de Parent, en Abitibi. L'Hydro-Québec et son centre de recherche, l'Institut de recherche sur l'énergie du Québec (IREQ), pilotent un projet

destiné à alimenter la scierie et le village non reliés au réseau provincial. Le Centre de recherche industrielle du Québec (CRIQ) a aussi terminé des études préliminaires à l'implantation d'une usine pilote pour la fabrication de méthanol, carburant produit par une transformation chimique du bois et de ses déchets. Evidemment, tout reste encore à faire dans ce domaine.

Le chauffage au bois n'est pas nécessairement plus économique que le chauffage à l'huile ou au gaz. Tout dépend du poêle ou de la fournaise que l'on utilise ainsi que de l'opportunité que l'on a de se trouver du bois à bon marché. Bien des choses restent à dire sur ce mode de chauffage et pour ceux qui s'intéressent de près, je vous recommande de consulter l'excellent document, rédigé en français, intitulé: "MANUEL DE CHAUFFAGE AU BOIS", disponible au coût de \$8.95 dans toutes les bonnes librairies ou à l'adresse suivante: Centre rural de technologie appropriée, Collège Algonquin, C.P. 260, Plantagenet, Ontario K0B 1L0.

CARACTÉRISTIQUES DU BOIS POUR POËLE ET FOYER

ESPÈCES	ALLUMAGE	COMBUS- TION	ÉTINCEL- LES	ODEUR
Pommier	Médiocre	Excellent	Peu	Excellent
Frêne	Satisfaisant	Bon	Peu	Peu
Hêtre	Médiocre	Bon	Peu	Peu
Bouleau blanc	Bon	Bon	Moyen	Peu
Cerisier	Excellent	Peu	Excellent	Excellent
Merisier	Médiocre	Excellent	Peu	Excellent
Cèdre	Excellent	Médiocre	Beaucoup	Bon
Orme	Satisfaisant	Bon	Très peu	Satisfaisant
Ciguë	Bon	Faible	Beaucoup	Bon
Érable à sucre	Médiocre	Excellent	Très peu	Bon
Chêne rouge	Médiocre	Excellent	Peu	Satisfaisant
Pin blanc	Excellent	Médiocre	Moyen	Bon

COMPARAISON D'UNE CORDE DE BOIS AVEC D'AUTRES COMBUSTIBLES

ESPÈCES	HUILE (gallons)	ÉLECTRICITÉ (kWh)
Hêtre	173	8526
Érable	173	8526
Chêne	164	8087
Frêne	156	7706
Orme	138	6768
Épinette	115	5655
Tremble	108	5303
Pin	94	4629

Il est à noter que les statistiques montrées ici ne sont vraies que si le bois est brûlé dans un poêle relativement efficace. Un foyer conventionnel n'est efficace qu'à 10%. Les bâtis du foyer, grilles, etc. vont augmenter l'efficacité du foyer. Assurez-vous du niveau d'efficacité du foyer ou du poêle que vous désirez acheter ou construire. Vous paierez plus cher pour un foyer à haute performance, par contre cette différence vous sera vite rendue en économie.

FLEURS EN CORBEILLE

par Jacqueline Vincent

photo, M.M. Denis

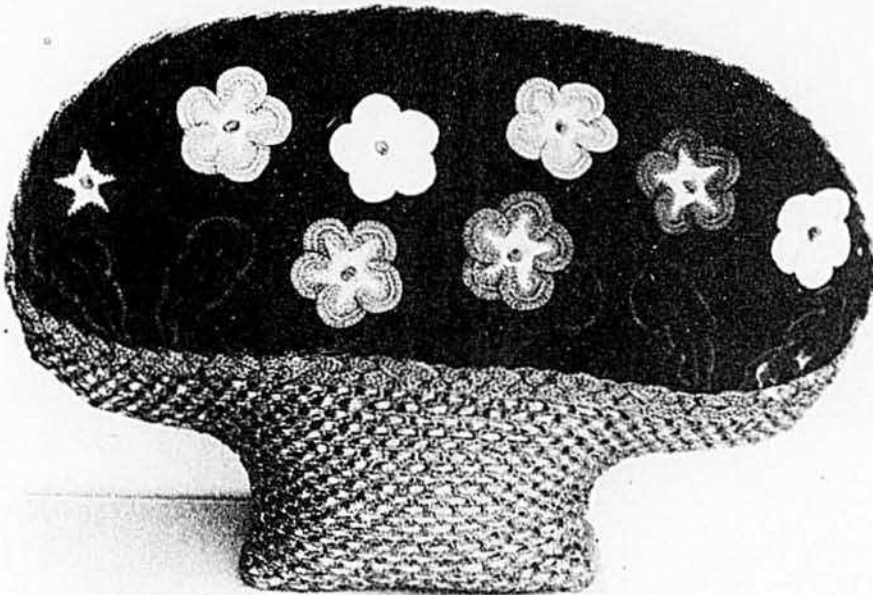

Couleurs:

Fond: velours brun foncé
Corbeille: fibre synthétique de couleur paille
Feuilles: vert moyen et vert foncé
Tiges: vert foncé des feuilles
Pistils: vert moyen des feuilles

Fleurs: pétales (1:violet, 2: rose lilas, 3: blanche, 4: rose cyclamen, 5: corail, 6: mauve, 7: magenta, 8: jaune pâle)
Calices: jaune or

1 carré = 1 pouce

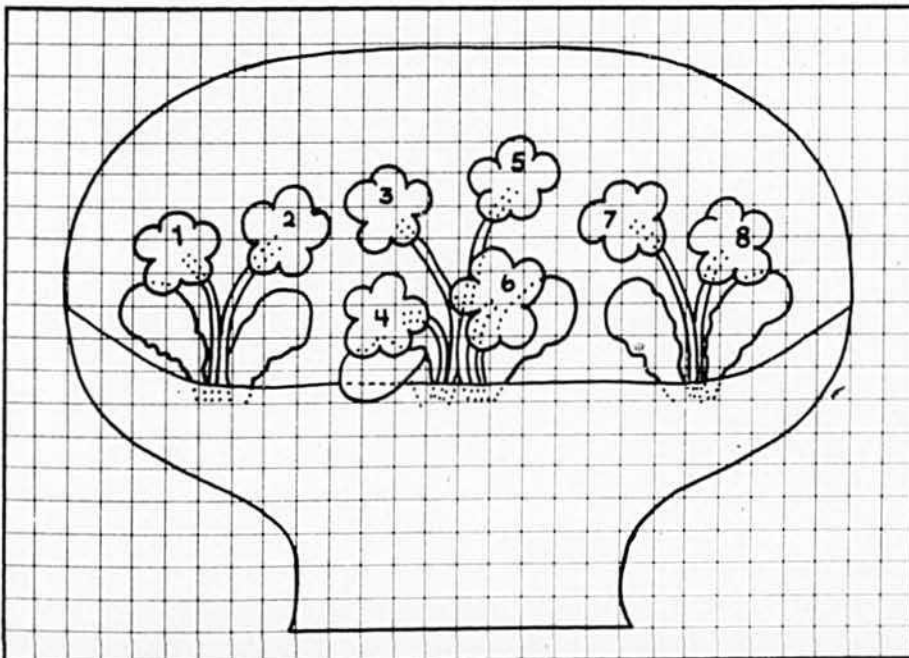

Préparation

Agrandir le patron en traçant des carrés d'un pouce de côté. Tailler la forme obtenue en double dans un coton fort et doubler chaque épaisseur avec du pelon épais afin d'éviter que la base du coussin ne s'affaisse.

Prévoir une largeur supplémentaire de 5/8 de po pour les coutures. Tailler ensuite 2 morceaux de la grandeur du patron dans du velours ou un autre tissu de votre choix pour recouvrir le coussin. Choisir de préférence une couleur foncée afin de faire ressortir les fleurs. Attendre pour assembler.

La corbeille

Elle est confectionnée à l'aide d'une fibre synthétique de couleur paille et d'un crochet no 3. Vous pouvez utiliser une autre fibre ou grosseur de crochet à condition que vous arriviez au résultat suivant: 18 m. = 2 pouces, 7 rangs = 2 pouces. Commencer par faire une grille comme suit: faire une chaînette de 78 m. ou de la longueur du bas de la corbeille, sans compter les coutures, plus 8 m (86 m.).

1er rang: 1 br. dans la 9e m. à partir du crochet. * 2 m. ch., 1 br. dans la 3e m. suiv.* Répéter de * à *, terminer par 5 m. ch. et tourner.

2e rang: * 1 br. dans la br. du rang précédent. 2 m. ch. * Reprendre de * à * et terminer par 1 br. dans la 3e m., 5 m. ch. tourner.

Répéter le 2e rang jusqu'au 7e rang inclusivement.

8e rang: 1 br. au-dessus de la 1re br. du bord. * 2 m. ch., 1 br. dans la br. du rang précédent* Répéter de * à * et terminer par 2 m. ch., 1 br. dans la même m. que la dernière br., 5 m. ch. Tourner.

9e et 10e rangs: comme le 2e rang.
11e au 14e rang inclusivement: comme le 8e rang.

15e rang: comme le 8e rang mais terminer par 14 m. ch. Tourner.

16e rang: 1 br. dans la 6e m. ch. à partir du crochet. * 2 m. ch., 1 br. dans la 3e m. * Répéter de * à * et terminer par 14 m. ch., 1 br. dans la 6e m. à partir du crochet, 2 m. ch., 1 br. dans la 3e m. (2 fois), 2 m. ch., 1 m. coulée dans le bas de la dernière br. du 16e rang (de façon à augmenter de 4 carrés comme à l'autre bout du rang). Couper et tirer le fil.

17e rang: attacher le fil au bout du dernier carré dans la 3e m. ch., 14 m. ch. Continuer comme le 16e rang.

18e rang: comme le 17e rang.

19e et 20e rangs: comme le début du 17e rang excepté faire seulement 8m. ch. et continuer comme le 16e rang.

**VOUS ÊTES
PRISONNIER
DU BARIL**



Pourquoi demeurer prisonnier de la hausse du coût du mazout? La chaudière combinée Newmac vous laisse libre de maîtriser vos frais de combustible grâce à un ensemble de conservation qui brûle le bois ou le charbon ainsi que le mazout pour diminuer vos frais de chauffage.

Toute chaudière combinée Newmac vous fournit:

- une boîte à feu spacieuse qui peut recevoir des billes jusqu'à 24"
- de grandes portes pour faciliter le chargement et le nettoyage
- des chambres de combustion séparées, chacune à réglage thermostatique, qui passent automatiquement du charbon et du bois au mazout
- un rideau d'air qui empêche la fumée de sortir par la porte

**VOUS AVEZ
BESOIN D'UN
ENSEMBLE DE
CONSERVATION
D'ÉNERGIE**



- quand la chaudière est remplie de combustible
- un échangeur de chaleur en acier tout soudé, avec boîte à feu doublée de brique réfractaire ou de fonte
 - un brûleur efficace et silencieux retenant la flamme, commodément placé pour faciliter l'entretien
 - une gamme de modèles pour combler vos besoins particuliers
 - le nom et la réputation de qualité, de service et de chaleur confortable Newmac.

*Libérez-vous du baril...
communiquez avec le représentant de notre compagnie. Pour vous renseigner GRATIS et connaître le nom de votre concessionnaire NEWMAC, téléphonez ou écrivez aujourd'hui même.*

NEWMAC
MFG. INC.

PAUL SEILER
5711, avenue Whitehorn
Montréal (Québec) H4W 2A1
(514) 489-6660

21e rang: attacher le fil comme le 17e rang. Continuer comme au 8e rang.

22e rang: comme au 8e rang. Avant de commencer le rang suivant à partir de chaque bout, mettre une épingle au-dessus du 6e et du 15e carré.

23e et 24e rangs: comme le 8e rang excepté pour les carrés au-dessus et entre les épingles (10 carrés de ch. côté). Faire seulement 1m. ch. au lieu de 2.

Bord de la corbeille

224 m. ch., 1 br. dans la 4e m. ch. et dans les m. suivantes. Couper et tirer le fil. Faire 3 bandes de cette façon et les tresser lâche en travaillant à plat (24 po terminé). Coudre les bouts.

Anse de la corbeille

Procéder comme pour le bord de la corbeille mais en montant une chaînette de 284 m. (29 po terminée).

Attendre pour monter le panier car il faut d'abord crocheter les fleurs.

Les fleurs

Utiliser du coton perlé double, un crochet no 5.

Le pistil: avec du coton vert moyen, monter 4 m. ch., 1 m. serrée dans la 2e m. à partir du crochet et dans les 2m. suivantes. * 1 m. ch., tourner. 1 m. serrée dans les 3 m. suivantes * Répéter de * à * 1 autre fois. Plier en deux sur le sens de la longueur, 1 m. coulée dans chaque m. des 2 côtés de façon à les assembler. Couper et tirer le fil. Laisser toujours assez long de fil pour ne pas avoir de noeuds.

Le calice: avec du coton de couleur jaune, monter 5 m. ch., 1 m. coulée dans la 1re m. ch. pour former un rond. 2 m. ch., 9 br. dans le rond, 1 m. coulée dans la 2e m. ch. du début. **1er rang:** 2 m. ch. * 2 br. dans la m. suivante, 1 br. dans la m. suivante * Répéter de * à *, 2 br. dans la dernière m., 1 m. coulée dans la 2e m. ch. du début.

2e rang: * 6 m. ch., 1 m. coulée dans la 2e m. à partir du crochet, 1 m. serrée, 1 demi-br., 1 br., 1 double-br., 1 m. coulée dans la 3e m. du rond *. Répéter de * à * 4 autres fois. Couper et tirer le fil.

Pétale: choisir du coton de la couleur de votre coix. Attacher le fil à la base d'une des pointes du calice à droite dans la 1re m.

1er rang: 2 m. ch., 1 br. dans les 2 m. suivantes, 2 double-br. dans la m. suivante, 2 br. dans la m. suivante, 2 br. dans la m. du bout, 2 br. dans la m. suivante, 2 double-br. dans la m. suivante, 1 br. dans les 2 m. suivantes, 1 m. serrée, 1 m. ch. Tourner.

2e rang: 1 m. serrée dans les 2 m. suivantes, 1 demi-br. dans les 2 m. suivantes, 2 br. dans chacune des 8 m. suivantes, 1 demi-br. dans les 2 m. suivantes. 1m. serrée dans les 2 m. suivantes. Couper et tirer le fil. Recommencer au complet pour chaque pétale.

Les tiges des fleurs

Faire 2 tiges de 3 po ou 30 m. ch.

Faire 2 tiges de 4 po ou 40 m. ch.

Faire 3 tiges de 5 1/2 po ou 55 m. ch.

Faire 1 tige de 6 po ou 60 m. ch.

Monter une chaîne de la longueur désirée.

1er rang: 1 m. serrée dans la 2e m. à partir du crochet et dans chacune des m. du rang, 1 m. ch. Tourner.

2e et 3e rangs: 1 m. serrée dans chaque m.

4e rang: plier la tige en deux sur le sens de la longueur, 1 m. coulée dans chaque m. en assemblant les 2 côtés. Couper et tirer le fil.

Les feuilles

Prendre du coton à broder de couleur vert moyen. Monter une chaînette de 30 m., 1 m. coulée dans la 2e à partir du crochet et dans les 10 m. suivantes, 1 m. serrée dans les 10 m. suivantes, 1 demi-br. dans les 8 m. suivantes. Couper et tirer le fil. Attacher le coton vert plus foncé de l'autre côté.

1er rang: 1 m. serrée dans les 8 premières m., 1 demi-br. dans les 9 m. suivantes (pour les m. suivantes, prendre seulement la moitié de la m.), 1 br. dans les 8 m. suivantes, 1 double-br. dans les 3 m. suivantes, 4 double-br. dans les 2 m. du bout, 1 double-br. dans les 3 m. suivantes, 1 br. dans les 8 m. suivantes, (pour le reste du rang, prendre les m. complètes), 1 demi-br. dans les 9 m. suivantes, 1 m. serrée dans les 8 dernières m. Tourner.

2e rang: 1 m. coulée dans les 8 premières m., 1 demi-br. dans les 2 m. suivantes, 2 br. dans les 6 m. suivantes, 2 double-br. dans les 13 m. suivantes, 3 double-br. dans les 6 m. suivantes, 2 double-br. dans les 13 m. suivantes, 2 br. dans les 6 m. suivantes, 1 demi-br. dans les 2 m. suivantes, 1 m. coulée dans les 8 m. suivantes. Couper et tirer le fil. Attacher le fil vert moyen de l'autre côté.

3e rang: 1 m. coulée dans les 8 premières et dernières m. 1 m. serrée dans chacune des autres m. du rang. Couper et tirer le fil.

Assemblage

Sur le morceau de tissu du devant servant à recouvrir le coussin avec un fil de couleur contrastante, marquer la ligne du bord de la corbeille, l'emplacement des feuilles, des tiges et des fleurs ainsi que la ligne de couture de 1/2 po de largeur.

Rouler les tiges et les pistils entre les doigts afin de leur donner une forme arrondie. Coudre sur le tissu les tiges, les feuilles, les fleurs et les pistils dans l'ordre mentionné. Sur une planche à tailler, tendre le tissu et le maintenir avec des épingles droites piquées dans le carton. Par-dessus, tendre le filet formant la base de la corbeille, à 1/4 po à l'extérieur de la ligne de couture pour les côtés et la base; dans le haut, sur la ligne du bord de la corbeille. Coudre la base à la main et coudre entre les espaces sur les côtés. Avec la fibre synthétique remplir les trous de la grille. A l'aide d'un passe-ruban, à partir du bas enlacer chaque rang comme pour confectionner un panier d'osier, en passant dessus-dessous alternativement. Laisser environ 1 1/2 po de fil dépasser de chaque côté et couper à chaque rang. Etirer le filet sur la largeur pour donner du gonflant au travail. Placer l'autre morceau de tissu endroit sur endroit sur le devant du coussin et passer une couture à la machine de 1/2 po de large. Laisser le haut ouvert à partir du bord de la corbeille. Retourner le coussin sur l'endroit. Introduire la forme. Fermer le haut à la main. Terminer en cousant la tresse formant l'anse ainsi que celle située sur le bord de la corbeille. □

Un bon "ressort" pour la mise en conserve chez soi ou l'assurance de la fraîcheur d'été



Toute l'année... dégustez cette saveur naturelle de fruits et de légumes frais. Rien de plus facile et économique avec les couvercles et joints de fermeture automatique Bernardin qui s'adaptent sur vos bocaux pour la conservation.

Tout le secret d'une mise en conserve chez soi bien réussie repose sur une bonne fermeture hermétique et c'est ce que vous offre Bernardin. Vous pouvez entendre comme elle s'enclenche. Et le voir aussi, car le couvercle se bombe lorsqu'il n'y a pas de vide et s'incurve lorsque le vide s'est formé.

Bernardin offre un excellent guide de référence aussi bien pour les débutantes que pour les expérimentées. Un guide complet (disponible sur demande en anglais ou en français) explique les diverses méthodes de conservation et de mise en conserve et donne des recettes détaillées pour les aliments en conserve. Pour bénéficier de cette offre exceptionnelle, complétez simplement le coupon ci-joint et glissez-le dans une enveloppe à votre nom timbrée et envoyez-la à Bernardin.

883 Islington Ave., Toronto, Ontario M8Z 4N9.

Seul Bernardin vous offre une gamme complète de dimensions s'adaptant sur tous les bocaux pour la conservation. Fiez-vous à Bernardin. Bernardin, l'allié des bonnes conserves faites chez soi, recherché par les deux tiers des "metteurs en conserve" au Canada depuis 25 ans.



BERNARDIN

DISQUES "SNAP"

NOM _____

ADRESSE _____

Anglais
 Français

PROV. _____ CODE POSTAL _____



Poêles à bois LAKEWOOD

Le Cottager

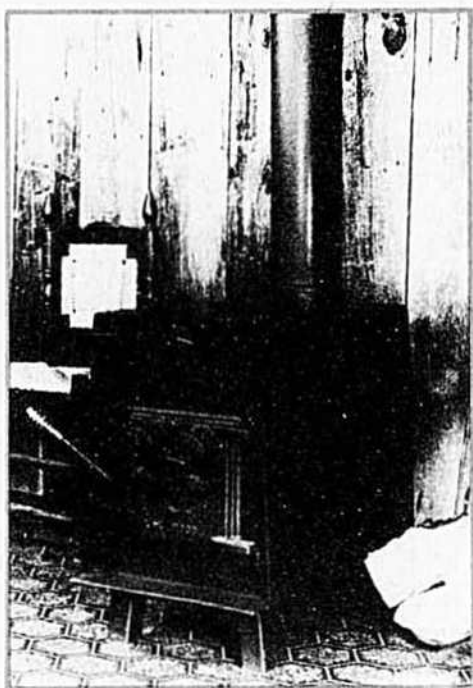

Capacité de chauffage
130 m² 1400 pi. ca.
Temps de chauffage 8 - 10 hrs
Longueur des bûches 51 cm (20")

C'est l'idéal pour chauffer une petite maison ou une grande chambre. Avec déflecteur scandinave, il est disponible avec conduit en haut et échangeur de chaleur. La soufflerie est optionnelle.

Le Stepstove



Capacité de chauffage
167 m² 1800 pi. ca.
Temps de chauffage 10 - 12 hrs
Longueur des bûches 61 cm (24")

Une version 20ème siècle d'un vieux modèle canadien, avec déflecteur et surfaces pour cuire et faire mijoter les aliments.

Le Spacemate

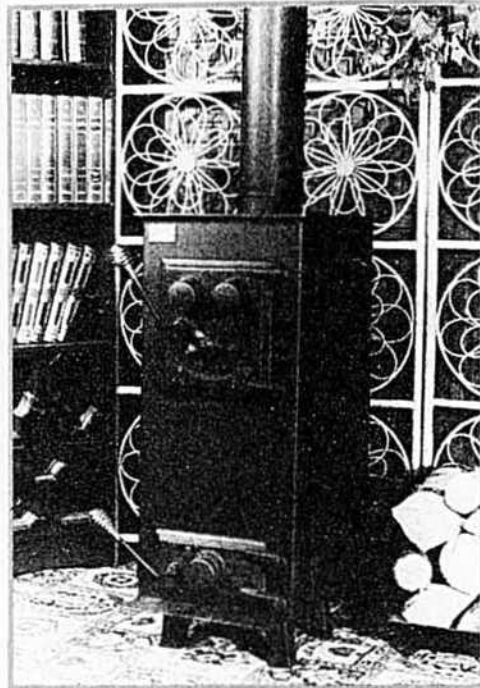

Capacité de chauffage
130 m² 1400 pi. ca.
Temps de chauffage 8 - 10 hrs
Longueur des bûches 41 cm (16")

C'est la réponse à la vieille question: où installer le poêle? Il occupe seulement 41 cm par 41 cm (16 pouces par 16 pouces). Équipé de grilles en fonte, on peut obtenir en option: soufflerie et bouclier.

AYLMER
M. Gérard Binette
148, Principale
684-6219

BRÉBEUF
Coupal et Fils Inc.
Route 323,
Cté Laurentides/Labelle
425-2818

CHENEVILLE
Cheneville Lumber Inc.
72, Principale
428-3442

CHICOUTIMI
Wells et Fils Ltée.
1600, boul. Talbot, C.P. 10
545-4495

HULL
Les Poêles du Pionnier M.L.R.F. Inc.
207, boul. Gamelin
778-1020

LAC ETCHEMIN
Bricomat Inc.
254, 3^e Avenue
625-1301

LA TUQUE
Le Royaume du Feu Inc.
1041, rue des Mélèzes
523-3654

LAVAL
La Boîte à Feu de Laval Inc.
3196, boul. St-Martin ouest
Place Marois,
687-5880

LAVAL
Les Foyers Rustiques Laval Inc.
1441, boul. des Laurentides
667-2250

LONGUEUIL
La Boutique Chaleur Inc.
470, Roland Thérien
463-1870

MATANE
Quincaillerie le Bricoleur Inc.
572 est, du Phare
562-1717

NORMANDIN
M. Luc Doucet
129, Durocher
274-2024

La solution à la crise de l'énergie

Le Percheron

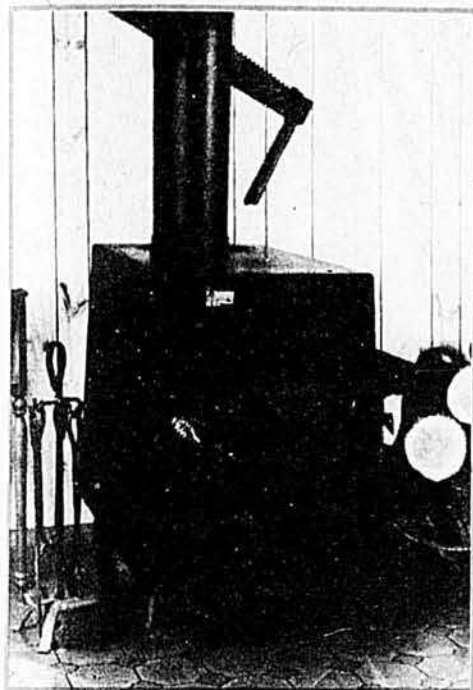

Capacité de chauffage
372 m² 4000 pi. ca.
Temps de chauffage 12 -15 hrs
Longueur des bûches 76 cm (30")

Un véritable "percheron" pour le chauffage. Équipé d'un déflecteur scandinave, il possède aussi le plus grand foyer de tous les poêles actuellement sur le marché. C'est vraiment idéal pour une grande maison ou un atelier.

L'Élan

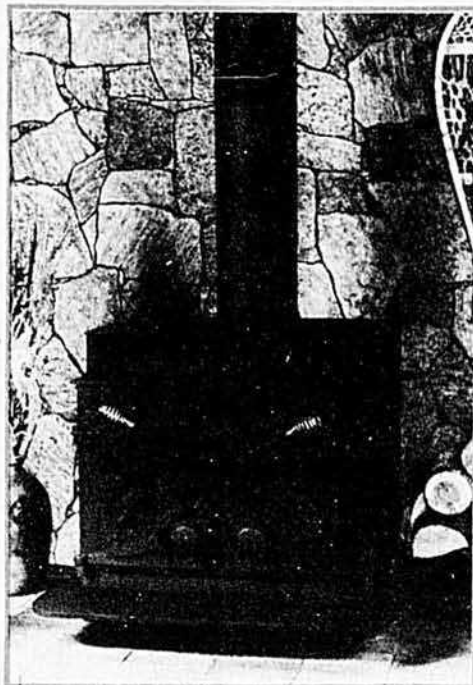

Capacité de chauffage
232 m² 2500 pi. ca.
Temps de chauffage 10 -12 hrs
Longueur des bûches 61 cm (24")

Pour ceux qui sont conscients de la crise de l'énergie mais qui en même temps aiment voir danser les flammes. Il est équipé d'un échangeur de chaleur et déflecteur. La soufflerie est optionnelle.

L'Unicorne

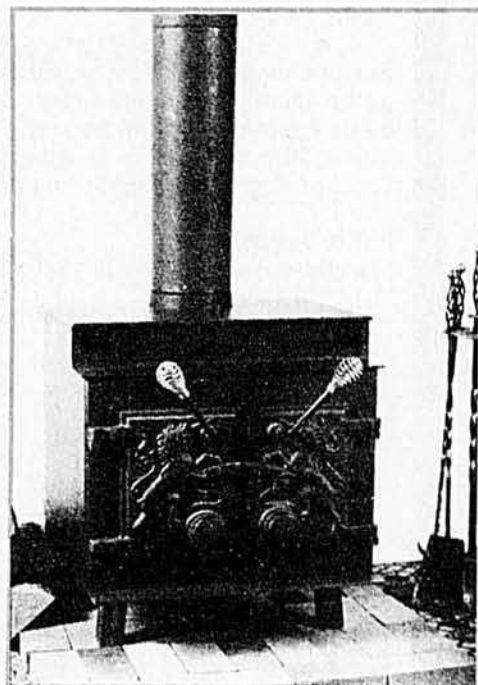

Capacité de chauffage
186 m² 2000 pi. ca.
Temps de chauffage 10 - 12 hrs
Longueur des bûches 46 cm (18")

Avec les mêmes caractéristiques que L'Élan, grâce à ses dimensions, ce poêle s'adapte aisément à la plupart des foyers déjà existants.

SOREL, TRACY

Les Agences D.L. Enrg.
209, rue du Collège
742-4015

ST-ROMUALD (QUÉBEC, RIVE SUD)

Les Foyers Jolifeu Inc.
219, rue Principale
839-0349

YAMACHICHE

Gélinas Poêles à Bois Enrg.
298, rue Grande Rivière Sud
296-3716

STE-ANNE DE LA POCATIÈRE

Paul Martin Inc.
Route 230
856-1641

ST-ANTOINE

Les Foyers Rustiques R. et D. Inc.
535, boul. des Laurentides
432-3575

ST-DONAT

Charette et Frère Enrg.
600, rue Principale
424-2414



Fabriqués au Québec par
QUÉ-NERGIE INC.

C.P. 333 St-Eustache, Québec J7R 4Z1
Tél.: (514) 472-6610

Camélia

Une robe tunique tissée par Fédora Larivière

photos, M.M. Denis

Taille: 14 ans

Sur une chaîne de coton 2/8 beige, tisser avec une petite laine fine, synthétique ou naturelle, couleur beige également. Commencer par le bas de la robe. Tisser 10 pouces unis puis faire la bordure en laine sport plus grosse et plus foncée.

Petite bande:

Marchure: avec fil de liaison.

- 1-2 4 fois
- 1-4 4 fois
- 1-2 4 fois

Grande bande:

Marchure: avec fil de liaison.

- 1-4 4 fois
- 2-3 4 fois
- 1-4 4 fois
- 1-2 4 fois
- 1-4 4 fois
- 1-2 4 fois
- 1-4 4 fois
- 2-3 4 fois
- 1-4 4 fois

largeur du tissu: 34 po

Tisser uni pendant 72 pouces puis terminer par les deux bordures, large d'abord et étroite ensuite, tisser 10 pouces unis.

Confection de la robe

Plier le tissu en mettant bien les 2 bordures vis-à-vis les unes des autres. Couper à 40 po de hauteur. Pour la bande du haut, couper 2 morceaux de 5 po par 18 po (ou selon la largeur désirée). Tailler aussi les 2 bretelles de 5 po par 14 po chacune. Surfiler autour de tous les morceaux pour éviter l'effilochage du tissu.

Le devant et le dos sont identiques. Faire des petits plis piqués de 2 1/2 po de hauteur et de 1/2 po de profondeur. On peut faire plus ou moins de plis pour arriver à la largeur désirée. Coudre les bandes en haut du devant et du dos. Rassembler les deux morceaux par des coutures sur les côtés. Rabattre la bande vers l'intérieur, replier et faufiler. Piquer sur l'endroit à 1/4 po de la couture. Plier les bretelles en deux et coudre. Retourner sur l'endroit en mettant la couture au centre et en entrant les extrémités. Presser. Piquer de chaque côté à 1/4 po du bord. Épingler les bretelles en place et fixer à la robe en surpiquant le haut de la bande à 1/4 de po du bord.

Faire un ourlet au bas de la robe à la hauteur désirée. Repasser minutieusement le tissu pour lui donner un aspect plus fini.

Passage en lames

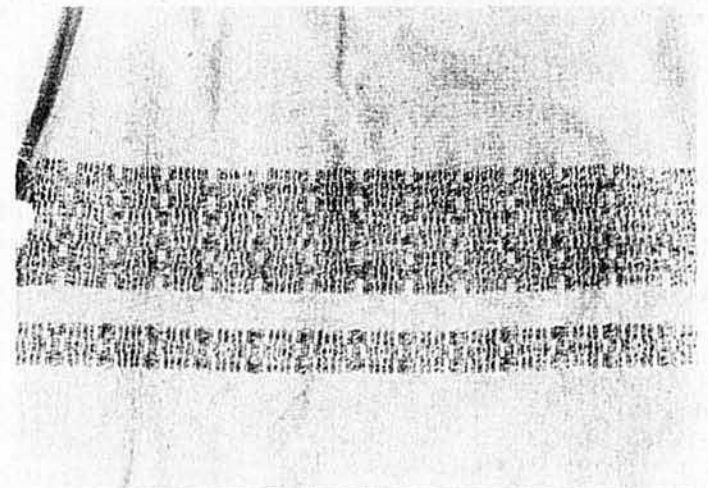
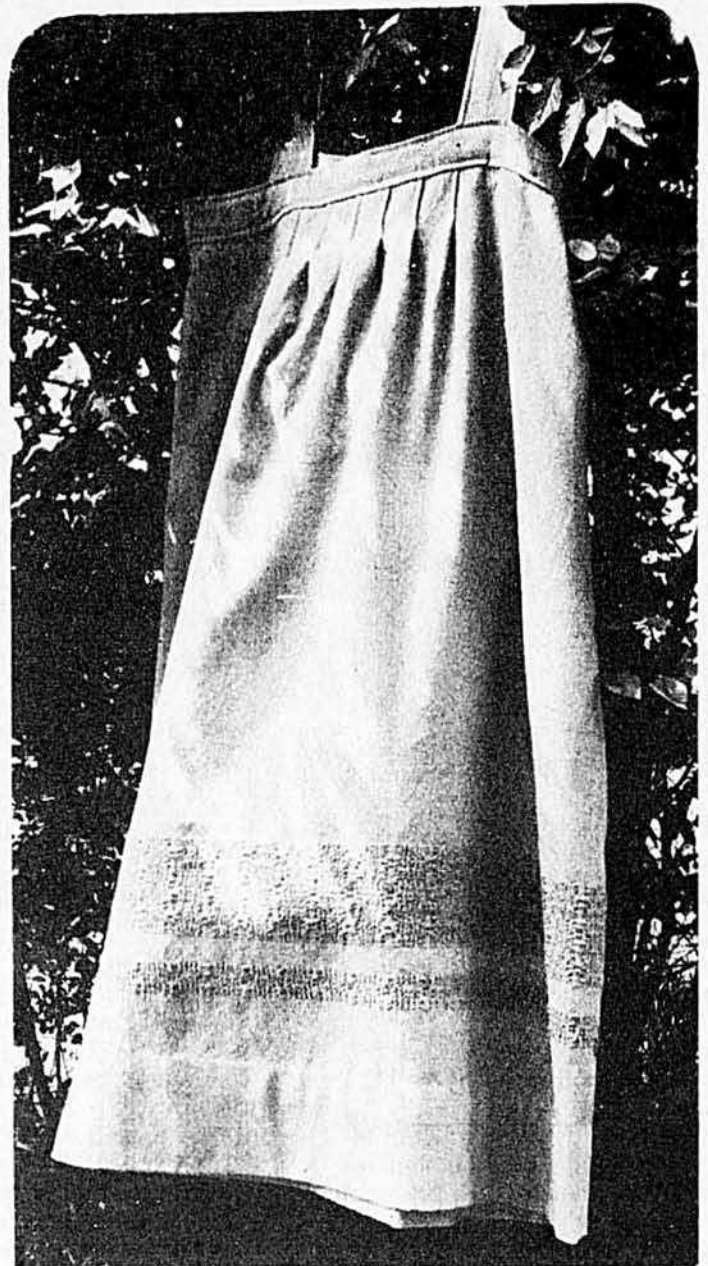

Gros plan des bandes en bas de la robe.

X			X			X	X							X	X			X				
	X			X			X	X	X					X	X	X			X			X
		X			X				X	X	X	X	X	X				X			X	
			X			X				X	X	X					X				X	

le miel, aliment miracle?

par Anne-Marie Martin-Labre et Suzanne Simard-Mavrikakis, diététicienne

Depuis des milliers d'années, quelles vertus n'attribue-t-on pas au miel! On l'introduit dans le biberon du nourrisson et on le recommande aux personnes âgées de préférence aux autres sucres. On dit qu'il aide à dormir et qu'il prévient l'envie d'uriner la nuit. Il semble un remède efficace contre la toux avec du jus de citron et de la glycérine; il aide à contrôler les crampes musculaires, à guérir les brûlures et certains problèmes respiratoires. Source rapide d'énergie, les athlètes et personnes actives en consomment fréquemment. Finalement, certains se permettent de le recommander aux diabétiques sous prétexte qu'il serait moins dommageable que les autres sucres (erreur dangereuse dans ce cas).

Caractéristiques du miel

Au fond, qu'est-ce réellement que le miel? Est-il un aliment miracle en soi? N'y a-t-il pas d'autres facteurs contenus dans le miel même qui interviennent dans les effets bénéfiques mentionnés généralement?

Le miel, c'est cette substance visqueuse et sucrée produite par les abeilles à partir du nectar de certaines fleurs. Les principales sources de nectar sont la luzerne, le pommier et autres arbres fruitiers, l'acacia, le tilleul, le sapin, l'aubépine, le genêt, le sarrasin, le colza, le trèfle, la sauge, les fleurs des champs, la lavande, le thym, le romarin, le fenouil et le sainfoin.

On trouve le miel sous quatre formes:

- liquide ou miel traité à la chaleur pour éviter qu'il ne cristallise dans les conditions normales de conservation;
- crémeux ou cristallisé: miel liquide cristallisé sous des conditions contrôlées;
- en rayon: miel pur scellé dans des alvéoles de cire fabriquées par les abeilles dans les ruches;
- en morceaux: composé de morceaux de rayons et de miel liquide.

Le miel pasteurisé est le miel liquide ou crémeux traité à la chaleur pour détruire les levures et éviter la fermentation; il se conserve ainsi plus longtemps.

Le miel est classé en trois catégories. La catégorie no 1 est celle que l'on retrouve le plus couramment dans les magasins de détail. Les catégories no 2 et 3 sont habituellement utilisées pour des fins commerciales. Tout miel classé doit être exempt de matières étrangères et conforme à des normes strictes surveillées par le ministère de l'Agriculture du Canada.

Les principales caractéristiques du miel sont le degré d'humidité (la moyenne est de 18%), la couleur (de pâle à foncé), la saveur (douce pour le miel pâle à plus forte pour le foncé), et la composition. Ces caractéristiques varient selon le climat, le type de fleur d'où provient le nectar et les techniques d'apiculture.

ATTENTION! ÉCONOMISEZ EN CHAUFFANT AU BOIS

VALLEY Comfort,
modèle de plancher



Fournaise à bois

- contrôle automatique et souffleur
- durée de chauffage de 10 à 12 heures
- pour maisons de 3 à 7 pièces.

FOURNAISE À L'HUILE  ET BOIS COMBINÉE

- capacité de 110 000 à 164 000 BTU
- contrôle automatique
- durée de chauffage de 15 à 30 heures



Double chambre à combustion dessinée par Hunter. 82% d'efficacité de la combustion à l'huile et au-dessus de 80% d'efficacité au bois.

Choix de fournaies au bois d'une capacité de 45,000 à 500,000 BTU avec contrôle thermostatique ou électrique.

FOURNAISE "MINI" AU BOIS

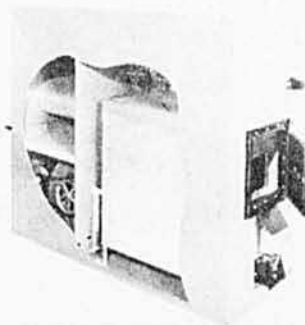

- capacité de 80 000 BTU
- muni d'un souffleur automatique et d'un filtre d'air
- équipée avec thermostat mural
- durée de chauffage de 10 à 12 heures

Poêle-fournaise
modèle COZY no 110



- contrôle automatique
- durée de chauffage de 8 à 14 heures

DÉPOSITAIRES
DEMANDÉS

Pour plus de renseignements:

Paul Girouard Équipement 10,007 Mirabeau, Anjou, Qué. H1J 1T7 (514) 352-6435-6

LTEE

Ce poêle fait de l'air...chaud.

Beaucoup d'air chaud. En fait, le plus petit modèle Free Flow déplace 160 pieds cubes d'air chaud grâce à ses tuyaux si particuliers.

Grâce à ce poêle, vous pouvez chauffer une pièce de 10 pieds sur 20, de 20 à 70°F, en 20 minutes. Sans électricité ni ventilateur. Rapidement, sans faire de bruit, l'air se réchauffe, les murs aussi. Même le plancher se réchauffe, mais notre poêle reste étonnamment frais.

Pour plus de renseignements, téléphoner ou écrire à:

L'étonnant poêle Free Flow^{MD}
1301 rue de Montmorency, Montréal, Québec
H3K 2G4 Telephone: 514. 937. 4601

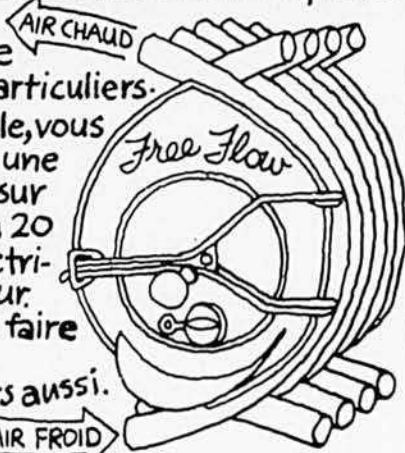

Avantages et désavantages

Des études assez récentes permettent de conclure que le miel est un sucre non irritant pour le système digestif; de ce fait, il est facilement toléré par la majorité des gens. De plus, il entre rapidement dans le sang pour produire de l'énergie puisque l'abeille l'a déjà digéré pour nous. Cette propriété justifie le fait qu'on peut le suggérer aux athlètes et aux personnes actives mais qu'on ne puisse permettre aux diabétiques d'en consommer librement. Ces derniers devraient plutôt consulter leur diététiste ou leur médecin à ce sujet. On reconnaît aussi au miel un léger effet laxatif naturel, contribuant à lutter contre la constipation (il ne faudrait surtout pas oublier le rôle capital des fibres alimentaires et des liquides dans ce cas)...

Le miel aurait aussi certains effets sédatifs et calmants, surtout dans un environnement relaxant. Finalement, le miel est facilement disponible et peu coûteux, ce qui amène un usage assez répandu de ce produit dans la cuisine et dans les milieux pharmaceutiques (pour la préparation de sirops, etc.)

Valeur nutritive

Point très intéressant pour ceux qui vénèrent particulièrement le miel aux dépens du sucre blanc. Pour un même volume, le miel est plus sucré en composition et en saveur. Les sucres du miel, simples ou prédigérés, sont différents de ceux du sucre de table, qui eux doivent être digérés par l'organisme lui-même, mais ils fournissent tous deux très rapidement de l'énergie. Lorsqu'on en consomme en excès, ils sont aussi néfastes l'un que l'autre en ce qui a trait à l'obésité, au diabète, à la carie dentaire, etc.

Le miel ne contient pas de gras et pas suffisamment de protéines pour qu'il vaille la peine d'en parler. Le sucre blanc n'en contient pas non plus. Il n'y a pratiquement pas de sels minéraux dans le sucre blanc alors que le miel surtout s'il est foncé, en contient des quantités infimes. Il faudrait en consommer des quantités astronomiques pour couvrir nos besoins.

Quant aux vitamines, le sucre n'en contient pas du tout et le miel, si peu qu'il serait inutile de fonder des arguments là-dessus.

De plus, le miel demeure un sucre concentré au même titre que le sucre de table, la cassonade, la confiserie et le chocolat. Consommer trop de l'un ou de l'autre peut occasionner, à long terme, les mêmes problèmes d'obésité, de caries dentaires, de maladies du coeur et des vaisseaux sanguins, de diabète chez les personnes prédisposées à ces maladies.

Si l'usage du miel est acceptable en soi, tant qu'on évite l'exagération et au même titre que les autres sucres concentrés, une alimentation saine, équilibrée et variée apporte aussi de quoi se "mieller" le bec... □

Le mois prochain dans

Le Bulletin
DES AGRICULTEURS

- Quand les femmes empruntent
par Marie-Madeleine Denis
- Une courtepointhe "pattes d'ours"
par Francine Robichaud
- Le gibier, joie des chasseurs et des gourmets
par Suzanne-Simard Mavrikakis

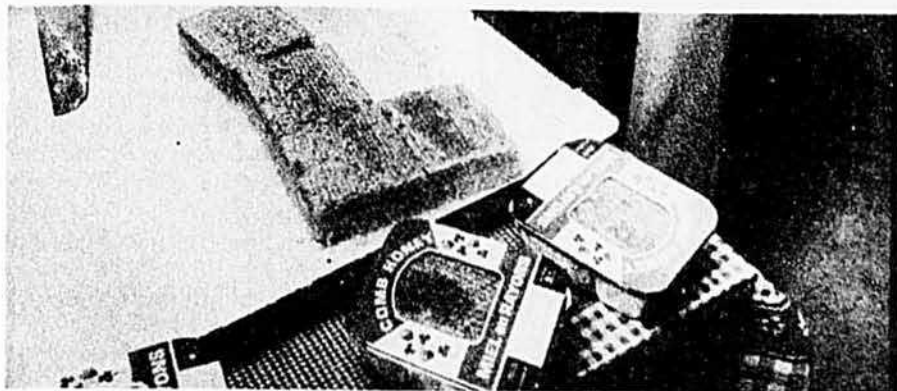

DES RECETTES "MIELLEUSES"

Poulet au miel de Monique (St-Lambert)

120 ml (1/2 tasse) de miel
60 ml (1/4 tasse) de moutarde préparée
20 ml (4 c. à thé) de poudre de cari
60 ml (1/4 tasse) de beurre
1,4 à 1,8 kilo (3 à 4 livres) de poulet en morceaux

Faire fondre le beurre dans la cocotte qui servira à la cuisson du poulet;

Mélanger la moutarde, le miel et le cari, et l'étendre au fond de la cocotte;

Y déposer les morceaux de poulet que l'on retournera occasionnellement durant le temps de cuisson, tout en arrosant le tout;

Cuire au four à 165 - 175°C (325-350°F) durant une heure à une heure et demie.

Rendement: 6 à 8 portions

- Si le miel est 20 à 35% plus sucré que le sucre blanc, on peut utiliser de plus petites quantités pour obtenir une saveur aussi intense lorsqu'on lui fait prendre la place de ce dernier.

- 1 tasse de miel vaut 12 onces en poids ou 336 grammes.

- Souvent, dans des recettes de pâtisseries ou desserts moins délicats, on peut réduire la quantité de sucre du tiers et parfois de la moitié sans problème. C'est un autre moyen de réduire notre consommation de sucre.

Côtes levées de tante Ruth (St-Lambert)

environ 1,4 kilo (3 livres) de côtes levées coupées
60 ml (1/4 tasse) de sauce soya
90 ml (6 c. à table) de cassonade
30 ml (2 c. à table) de miel
30 ml (2 c. à table) ketchup
1 ml (1/4 c. à thé) de moutarde sèche
10 ml (2 c. à thé) vinaigre
2 gousses d'ail finement hachées

Déposer les côtes levées dans un grand plat;

Préparer la sauce et la verser sur les côtes levées;

Cuire à 165°C (325°F) pour une heure à une heure et demie.

Servir avec du riz, des légumes colorés, autres mets chinois, etc.

Rendement: environ 6 à 8 portions

Tapioca au miel de Laurette (St-Lambert)

2 oeufs séparés
1 ml (1/4 de c. à thé) de sel
60 ml (1/4 de tasse) de miel liquide
80 ml (1/3 de tasse) de tapioca minute
180 ml (3/4 de tasse) de poudre de lait écrémé
720 ml (3 tasses) d'eau froide
30 ml (2 c. à table) de sucre
2 ml (1/2 c. à thé) de vanille ou d'essence d'érable

Battre les jaunes d'oeufs, y incorporer le miel, le tapioca et un peu de lait;

Bien mélanger et ajouter le reste de lait;

Faire bouillir le mélange le plus rapidement possible sur un feu direct;

Cuire quelques minutes en brassant puis retirer du feu;

Battre les blancs d'oeufs en neige en ajoutant le sucre graduellement; Incorporer le mélange de tapioca chaud avec les blancs d'oeufs; Laisser refroidir avant d'aromatiser; Refroidir complètement avant de servir.

Rendement: 6 à 8 portions

Muffins au miel et au son de tante Alfreda

(Caplan, comté Bonaventure)

240 ml (1 tasse) de céréales de son 100%
240 ml (1 tasse) de lait
1 oeuf
60 ml (1/4 de tasse) d'huile végétale
120 ml (1/2 tasse) de raisins secs ou dattes coupées en petits morceaux
240 ml (1 tasse) de farine tout usage
12 ml (2 1/2 c. à thé) de poudre à pâte
1 pincée de sel
80 ml (1/3 de tasse) de miel muscade et cannelle au goût

Faire tremper les céréales dans le lait, jusqu'à ce que le liquide soit suffisamment absorbé;

Mélanger l'oeuf, l'huile et le miel puis ajouter le tout aux céréales et lait;

Mélanger les ingrédients secs et les raisins ou dattes dans un grand bol en faisant un puits au centre; Y verser les ingrédients liquides et mélanger délicatement;

Verser la pâte dans un petit moule à pain, puis cuire à 175°C (350°F) pour environ 30 minutes;

Baisser le four à 165°C (325°F) pour 30 autres minutes ou jusqu'à ce que bien cuit.

Rendement: 12 muffins moyens

FROU-FROU

par Francine Robichaud

photos, M.M. Denis

Cette ravissante petite robe fleurie a été réalisée avec seulement 1 verge de tissu dont les morceaux sont assemblés par la magie d'un crochet. Taille: 10 ans.

Matériel requis

1 verge de coton imprimé à pressage permanent

1 balle de fil de coton assez gros

1 crochet no 3

2 petits boutons

Marche à suivre

Tailler un rectangle de 45 po par 20 po ainsi que deux volants de 45 po par 6 po. Sur le morceau de 20 po, exécuter une couture pour fermer le dos en laissant une ouverture de 3 po. Repasser la couture ouverte et faire quelques petits points autour de l'ouverture. Placer la robe à plat en mettant la couture au milieu, en arrière. Replier encore en deux et tailler les petites emmanchures. Faûfiler un petit ourlet, replier deux fois tout autour en haut. Coudre les parties d'emmanchures à petits points cachés. Sur la partie du devant et les deux parties arrière, coudre au point de bouttonnière un peu espacé en utilisant du coton à tricoter.

Empiècement crocheté

En utilisant le crochet no 3 et le coton à tricoter, attacher sous le fil entre deux points de bouttonnière. Faire des mailles coulées en sautant régulièrement quelques espaces de façon à plisser pour obtenir la largeur désirée entre les deux épaules (dans ce cas 10 pouces). Faire un rang de trous, c'est-à-dire: 1 bride, 1 m. en l'air, sauter 1 m., vous obtenez alors 29 trous.

2e rang: 11 brides, 1 trou, 17 brides, 1 trou, 17 brides, 1 trou, 11 brides.

3e rang: 9 brides, 3 trous, 13 brides, 3 trous, 13 brides, 3 trous, 9 brides.

4e rang: comme le 2e rang.

5e rang: tout en brides.

6e rang: 8 brides, 22 trous, 8 brides.

Travailler sur un côté à la fois en crochetant 8 brides et 1 trou sur le côté de l'encolure pendant 6 rangs. Faire l'oblique de l'épaule en crochetant 2 m. coulées, 2 m. serrées, 2 demi-brides, et terminer à l'ordinaire. Couper le fil. Exécuter l'autre côté de façon similaire.

Crocheter le dos de façon identique en deux parties:

1er rang: 15 trous.

2e rang: 9 brides, 1 trou, 13 brides, 1 trou, 7 brides.

3e rang: 5 brides, 3 trous, 9 brides, 3 trous, 7 brides.

4e rang: comme le 2e rang.



5e rang: tout en brides.

6e rang: 8 brides, 12 trous. Continuer comme pour le devant.

Crocheter un rang de finition autour de l'encolure en picots: * 3 m. en l'air, crocheter 1 m. serrée sur la 2e de ces m. en l'air, 1 m. serrée au-dessus de la bride * répéter. Couper le fil. Arrêter les bouts de fil avec une aiguille. Poser les deux petits boutons.

Au bas de la robe, faufilet un petit ourlet de 1/4 de po et coudre au point de boutonnière tout autour. Crocheter un rang de petits trous: 1 bride, en piquant sous le fil entre deux points de boutonnière, 1 m. en l'air, sauter un point. Répéter. Coudre les deux parties du volant ensemble. Faufilet un ourlet de 1/4 de po et exécuter le point de boutonnière espacé tout autour, en haut et en bas du volant. Coudre le volant à la robe en utilisant 2 points du volant pour 1 point de la robe afin de plisser. Au bas du volant crocheter 1 rang de trous et 1 rang de picots (voir finition de l'empècement).

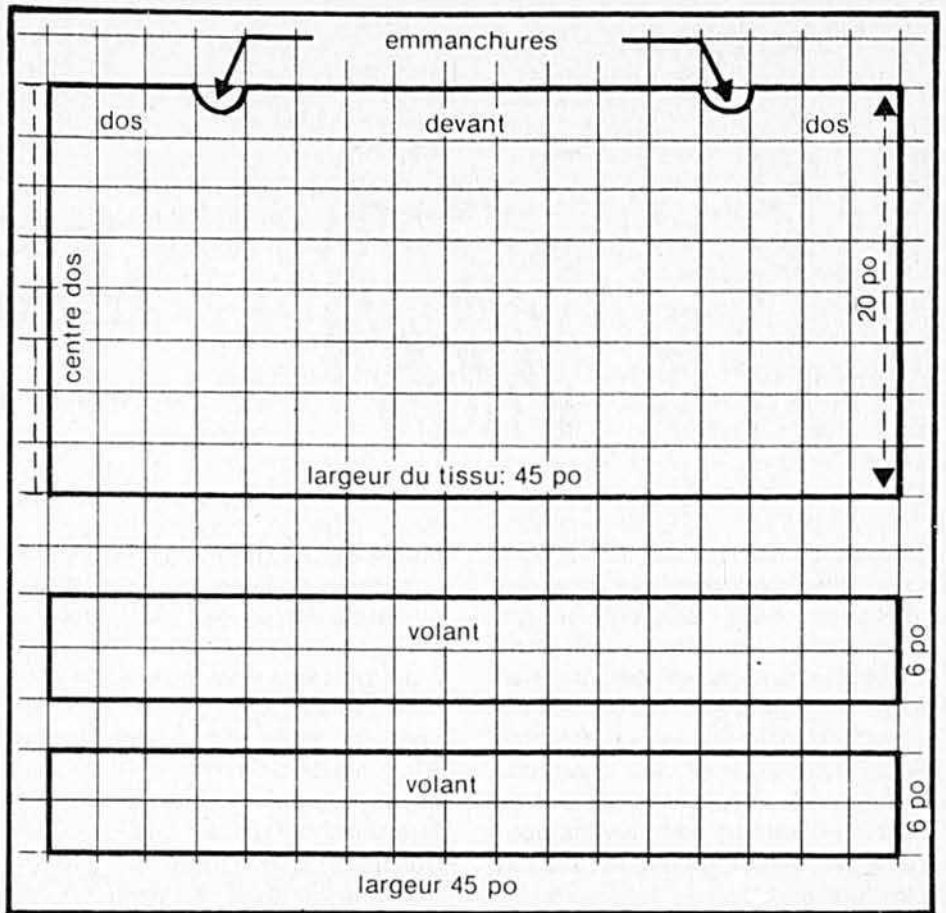

coupe de la robe ↑

gros plan du volant ↓

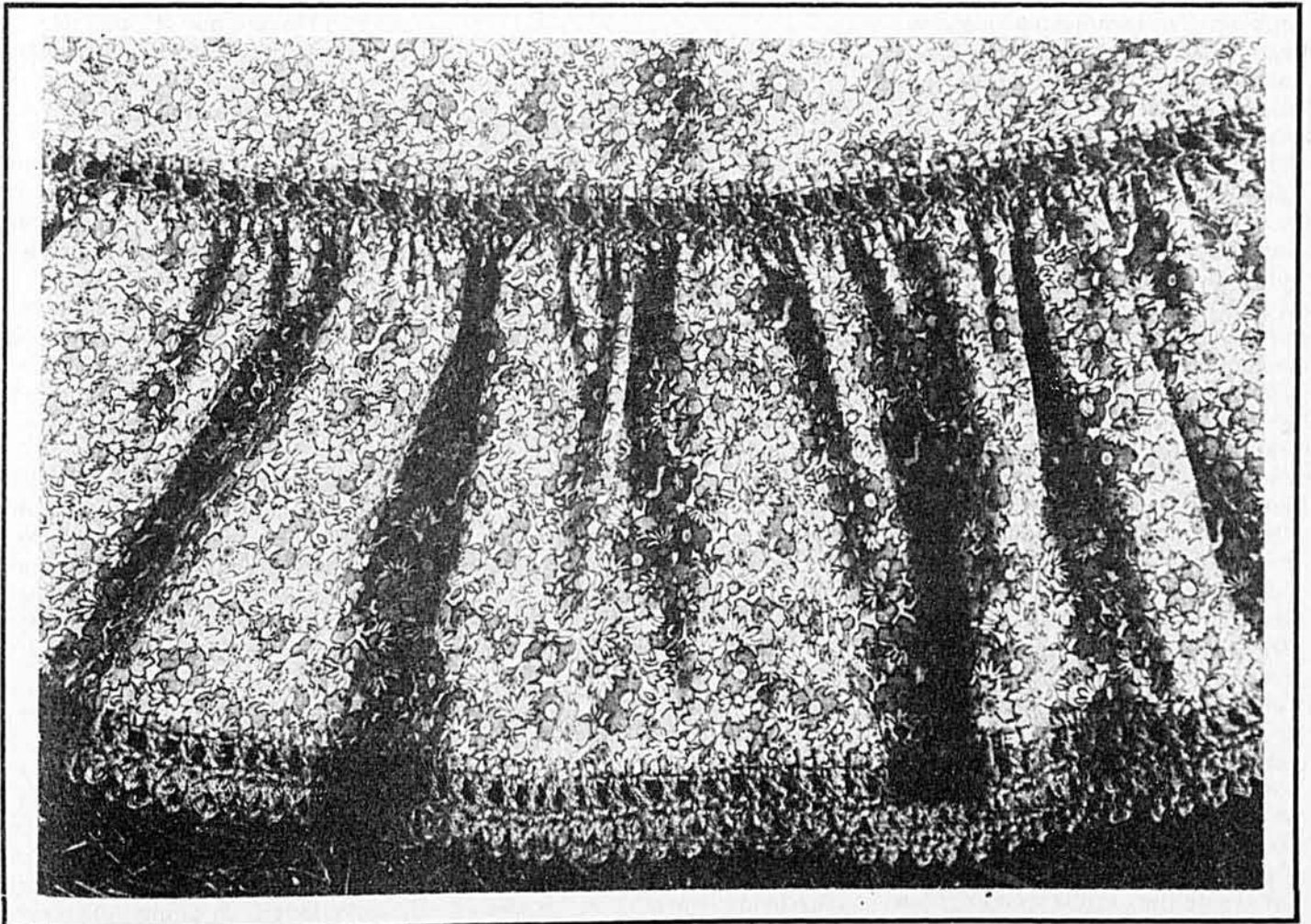

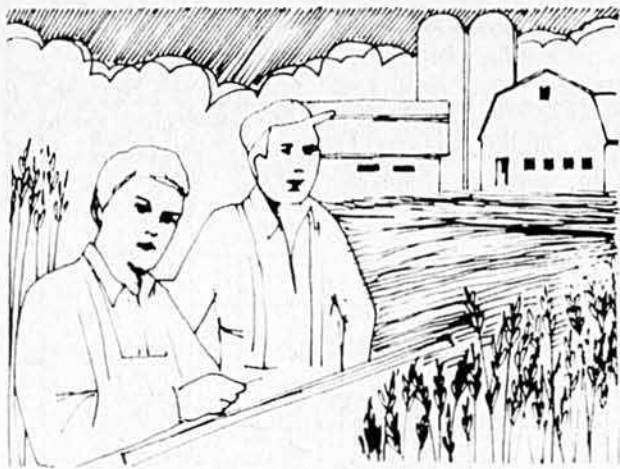

Le séchage peut endommager le grain

par Simon M. Guertin, agronome et ingénieur

Lorsque l'homme arriva en Amérique, il découvrit que les céréales y poussaient déjà. Ces plantes qui croissaient dans des conditions favorables ont pu se perpétuer et même se multiplier. Les céréales auraient sûrement disparu de nos plaines si la nature ne leur avait pas donné, comme à toutes les autres espèces d'ailleurs, les moyens pour s'adapter à leur milieu et assurer leur survie.

Le phénomène de germination

Pour mieux comprendre les problèmes rattachés au séchage du grain, il est important de partir du tout début et de voir les différentes étapes du phénomène de germination d'une graine de céréale.

Semée en terre, une graine de céréale donne naissance à une plante qui elle engendrera de nombreuses autres graines. Au début, l'eau véhicule les éléments chimiques de la plante nécessaires à la formation du grain et contribue également au développement biochimique des cellules. Lorsque le plant atteint une certaine maturité, le processus d'apport des ingrédients à la graine s'arrête; à ce moment s'opère un réarrangement chimique accompagné d'une élimination graduelle de l'eau présente dans la graine.

Rendre le grain à maturité comprend l'élimination de l'humidité par l'intermédiaire de procédés chimiques naturels qui consolideront le sucre, l'amidon, les protéines, etc. En d'autres termes les ingrédients contenus dans la coquille du grain passent peu à peu d'un état réactif à un état plus stable, ce qui entraîne l'élimination lente des molécules d'eau. La vitesse de cette réaction est toutefois influencée par la

température extérieure; on a en effet remarqué que si la température ambiante baisse de 5°C, la réaction chimique naturelle met deux fois plus de temps à se faire. C'est pour cette raison que l'élimination de l'eau, qui est un phénomène associé à la réaction chimique, est plus rapide en septembre qu'en octobre. Il faut donc se rappeler que les conditions de température qui contribuent à diminuer la teneur en eau des grains, favorisent la réaction chimique plutôt que l'évaporation de l'eau.

La conservation du maïs

La récolte d'un grain humide et immature entraîne nécessairement des dommages physiques et, conséquemment, l'infestation par les bactéries et la moisissure. Les grains de maïs dont le taux d'humidité au moment de la récolte est supérieur à 25%, sont considérés comme immatures. A cause de la présence d'ingrédients instables, la formation de moisissure et la prolifération de bactéries sont très rapides, ce qui entraîne des détériorations chimiques, une perte de qualité et de poids. Si le grain n'atteint pas sa maturité, l'amande sera très vulnérable en raison de l'instabilité biochimique des ingrédients qui y sont contenus et de la teneur en eau élevée.

Il y a donc trois solutions pour conserver ce grain: le séchage rapide et l'entreposage avant la mise en marché; le séchage en cellules; l'entreposage dans un silo étanche sous forme de maïs humide.

Le séchage rapide

L'élimination rapide de l'humidité

du grain empêche la prolifération de bactéries et la formation de moisissure; de même, elle permet au grain d'atteindre sa maturité sans se détériorer. Une stabilité partielle est donc atteinte par une teneur en eau relativement basse.

Malheureusement, pour atteindre cet état, il est nécessaire d'utiliser une quantité énorme de chaleur, ce qui, en plus de coûter cher, endommage le grain biochimiquement. En effet, les protéines, à cause de leur position sur le grain et de leur grande sensibilité à la chaleur, sont les premières à en souffrir. Au fur et à mesure que le grain sèche, sa température s'élève et dégrade de plus en plus les protéines. Plus un grain est mature, moins il est vulnérable à la chaleur.

Le séchage rapide entraîne également des dommages physiques. En effet, pendant le séchage, l'amande sèche de façon progressive de l'extérieur vers l'intérieur. Cette différence d'humidité fait craquer la partie extérieure du grain libérant ainsi l'eau présente à l'intérieur. Certains séchoirs agitent le grain et brisent davantage la coquille. Lorsqu'on entrepose ce grain, les particules fines risquent d'entraver l'aération; de même des sociétés d'insectes peuvent s'y établir et la moisissure s'y former. Un grain mort et brisé ne contient plus les agents naturels lui permettant de résister aux infestations de bactéries et de moisissures.

Le séchage en cellule

L'entreposage d'un grain humide dans une cellule produit une homogénéisation progressive et naturelle des particules selon leur poids spécifique. Lorsque l'air est introduit dans la masse de grain, il s'y déve-

loppe un front de séchage irrégulier à cause des variations de densité de la masse; les endroits plus denses reçoivent moins d'air et vice-versa.

L'eau est extraite du grain, mais pas nécessairement de la masse de grain, ce qui peut entraîner la formation de moisissure. De plus, différentes couches d'humidité se forment à l'intérieur du silo; du moins humide au bas au plus humide vers le haut. Lorsque l'air chargé d'humidité s'élève, elle entre en contact avec du grain plus froid, ce qui forme de la condensation sur les grains. Voilà encore un milieu propice à l'apparition de la moisissure. Quelquefois, une croûte se forme à la surface de la masse et empêche l'air de la traverser.

Pour contourner ce problème, on utilise souvent un agitateur à l'intérieur de la masse. Ces vis d'agitation servent à homogénéiser la masse de grain en plus de prévenir le séchage excessif du grain au bas du silo au détriment de celui de la partie supérieure. Cette solution peut, par contre, poser un autre problème: l'utilisation abusive de la chaleur. Quand on utilise les vis d'agitation, on a tendance à accroître le flux de chaleur, ce qui nuit au séchage normal. Ainsi, la masse de grain semble sèche alors que des poches d'humidité présentes le long des parois du silo, peuvent corroder le métal. Dans un grain très humide, les vis d'agitation ont tendance à passer dans la même trace et n'agitent pas toute la masse de grain. Bref, la solution consiste à entreposer un grain plus mature et générer beaucoup d'air et moins de chaleur.

Le silo de maïs humide

Dès que le grain entre dans un contenant étanche, s'amorce le processus de fermentation. Normalement, au cours des premières 48 heures, le taux d'oxygène qui est de 20% dans l'atmosphère, baisse à 2%. D'autre part, le taux de gaz carbonique qui est de 1% dans l'atmosphère, passe à 90% sous l'action de la fermentation dans le silo. On comprend alors la nécessité d'un contenant étanche pour favoriser la fermentation. Ce processus de fermentation est généralement défini comme la transformation biochimique

des sucres et de l'amidon en acide lactique. Au cours de la fermentation, les cellules de levure brisent les molécules de sucre pour libérer de l'alcool éthylique et de la chaleur. Les bactéries peuvent être à l'origine de plusieurs types de fermentation. Toutefois, malgré la présence des agents nécessaires à la fermentation, cette dernière n'aura pas lieu en présence d'oxygène; il se produira plutôt une dégradation. Dans un silo étanche, la production rapide de gaz carbonique et la consommation d'oxygène limitent immédiatement les fermentations indésirables. Idéalement, les bactéries devraient amener le processus de fermentation du grain jusqu'à ce que les protéines et le sucre soient plus facilement disponibles sans perte excessive.

Il s'agit de stabiliser le grain jusqu'à l'étape de la consommation. La seule façon efficace de conserver la valeur du grain consiste à le garder dans un environnement contrôlé qui le stabilise chimiquement et prévient toute consommation ou contamination par des agents extérieurs. Il faut donc voir à ce que le grain pousse en plus grande quantité, se rende à maturité plus vite et soit de meilleure qualité de façon à augmenter les profits du producteur. Les problèmes et les pertes causés par un manque de maturité sont coûteux et difficiles à éviter.

Le dryération

Le "dryération", son nom l'indique bien, est un procédé de séchage par aération. En fait c'est une étape du séchage, suivant le procédé courant, qui consiste à reprendre le grain du séchoir alors qu'il est encore chaud et de le refroidir dans un silo où on achèvera de le sécher. Ce système comporte des avantages certains dont celui de limiter les dommages faits au grain par la chaleur. Il élimine également le temps de refroidissement dans le séchoir et empêche les changements de température de faire craquer l'enveloppe du grain.

On sèche normalement le grain jusqu'à deux points supérieurs à sa teneur en eau finale; on le retire du séchoir pour l'entreposer dans une cellule d'aération où il reposera pendant 10 heures avant d'être aéré.

Pendant ce temps, l'eau continuera à s'évaporer; ensuite, le grain sera ventilé au rythme de 25 à 50 mètres cubes d'air par heure, par mètre cube de grain. Cette période d'aération pendant laquelle le grain refroidit et finit de sécher, dure environ 12 heures. A cause de la condensation qui se forme à l'intérieur du silo de dryération, il est recommandé d'entreposer le grain dans un autre silo après cette étape. Ce principe de séchage à haute température peut augmenter de 60% la capacité d'un séchoir en raison de la diminution du temps de séchage et de l'élimination de l'étape du refroidissement à l'intérieur du séchoir. De plus, on peut s'attendre à réaliser des économies d'énergie de l'ordre de 20%.

L'aération

L'aération est le procédé par lequel un petit volume d'air traverse la masse de grain de façon continue. Ce mouvement d'air a pour but d'uniformiser la température du grain dans le silo afin de prévenir la migration de l'humidité causée par les changements de température. Normalement, on recommande de ventiler à un rythme de 5 mètres cubes d'air par heure, par mètre cube de grain (1/10 de p.c.m. par minot).

On devrait aérer le grain de façon à maintenir sa température et éviter les écarts de plus de 15°C par rapport à la moyenne extérieure. Toutefois, si le grain a tendance à chauffer, le ventilateur devrait fonctionner continuellement.

Pour résumer, on doit maintenir la température entre 2 et 10°C. Au rythme de ventilation mentionné précédemment, il faut compter environ une semaine avant de faire un nouvel équilibre de température à travers la masse.

Enfin, il est bon de se rappeler que la production du grain n'est pas une fin en soi mais plutôt un moyen. En effet, on produit du grain dans le but de produire du lait, de la viande, de la semence, etc. Il est donc plus important de récolter un grain qui, en retour, fera produire beaucoup de lait, de viande ou de semences. En conséquence, il faut donc en arriver à une bonne qualité de grain et le conserver correctement; si on n'en est pas convaincu, on ne comprend pas le pourquoi de la production céréalière.

Pourquoi boude-t-on encore la production du lait d'hiver ?

par J.B. Roy, agronome

La saisonnalité est un défaut séculaire de la production de lait industriel au Québec; elle a refait surface à la conférence socio-économique de Rimouski sur l'industrie laitière. Les participants ont dialogué longuement sur ce problème dont les données actuelles découlent des faits suivants:

- 1— Les trois quarts de la production totale de lait industriel sont produits d'avril à octobre.
- 2— Cette irrégularité de la production cause des difficultés aux usines de transformation. Ainsi, elles doivent répondre à une demande à peu près constante durant toute l'année alors que leurs investissements sont réalisés en fonction de leurs approvisionnements très élevés dans les mois de juin et de juillet.
- 3— On évalue qu'environ 52,5% de la production de lait de transformation est consommée pendant les six mois d'avril à octobre et 47,5% pendant les six autres mois. En regard de la régularité de la consommation, la mauvaise répartition de la production augmente les frais de stockage.
- 4— La saisonnalité de la production crée de la tension et des conflits entre les entreprises pour l'approvisionnement en lait. A Rimouski, on a rapporté que "la plupart des industriels paient \$1,14 de plus l'hectolitre (50 cents le 100 livres) de lait durant les mois de décembre, janvier et février pour inciter les producteurs à déplacer la production d'été vers les mois d'hiver caractérisés par un faible volume d'approvisionnement de lait, afin de s'assurer d'un approvisionnement régulier tout au long de l'année". Le fait que présentement 4% du lait industriel est livré en février et 13% en juin illustre les écarts dans les arrivages aux usines.

La saisonnalité de la production, ou l'écart entre la production d'été et celle d'hiver, est aussi vieille que l'industrie laitière elle-même. Elle a toujours existé avec plus ou moins d'amplitude. Il fut un temps où beurrieres et fromageries fermaient tout simplement leurs portes à l'automne pour les ouvrir à nouveau au printemps. Il se rencontrait des producteurs qui, avec une douzaine de vaches à l'étable, se trouvaient dans l'obligation d'acheter leur lait de table en janvier et février. Cette position extrême a évolué vers une situation plus réaliste au fur et à mesure qu'il fut démontré que produire du lait en hiver était possible, grâce à la gestion des saillies et à l'alimentation appropriée.

Aujourd'hui, tous les éléments en cause sont sous contrôle et on peut se demander pourquoi la production de lait industriel a conservé un caractère saisonnier aussi marqué?... A Rimouski, nous avons posé la question à un coopérateur-louistic qui a dit: "C'est parce que le lait rapporte assez en huit mois pour faire vivre son homme durant 12 mois." Il y a dans cette réponse plus d'humour que de réalisme car la régularisation de la production annuelle de lait présente des avantages, non seulement aux niveaux de la transformation et de la commercialisation, mais aussi à celui de la ferme.

Diminution du coût de production et augmentation du revenu

Au niveau de la ferme, une production régulière améliore les revenus du producteur par une augmentation du rendement par vache et la vente additionnelle de sous-produits. Le fait est démontré par une étude effectuée en 1978 sur la saisonnalité de la production laitière par le ministère de l'Agriculture, des Pêcheries et de l'Alimentation du Québec, auprès de 343 producteurs de lait industriel dans les régions de

Nicolet, Sherbrooke et Trois-Rivières. Les résultats de cette étude ont été indexés aux prix de 1979.

Les producteurs de lait auraient avantage à régulariser leur production puisque cela pourrait générer une augmentation du revenu net de \$1,98 l'hectolitre (87 cents le 100 livres de lait).

Un commentaire de cette étude résume bien la situation:

"Le producteur régulier a un coût de production de \$4,59 l'hectolitre (\$2,02 le 100 livres) inférieur à celui du producteur saisonnier. Cette situation découle du fait que sa production moyenne annuelle par vache est supérieure de 737 litres (1 673 livres). Les coûts attribués à la production de lait, soit les charges calculées et la valeur des sous-produits, démontrent un résultat avantageux par hectolitre de lait pour les producteurs réguliers. Par conséquent, la rationalisation de la production du lait sur une base uniforme au cours de l'année accroît le revenu net du producteur par hectolitre de lait."

Aux points de vue revenu net par vache, coût de production par 100 livres de lait et rendement en livres par vache, il est avantageux d'avoir une plus grande uniformité dans les livraisons de lait. Le démontre le tableau de la page 83, publié par le Service de l'information du MAPAQ et dressé à partir des résultats indexés de l'enquête déjà mentionnée.

La production régulière est plus rentable de \$188 par vache dans les fermes produisant de 200 000 à 400 000 livres de lait, et de \$112 par vache dans les fermes produisant de 400 000 à 600 000 livres de lait. La régularité n'apporte pas beaucoup de différence chez les producteurs dont le rendement par vache est de 10 000 à 12 000 livres, mais le revenu s'accroît de \$31 par vache là où le rendement est de l'ordre de 8 000 à 10 000 livres par tête. Dans tous les

Trois bons travailleurs

La technologie White à son meilleur

Pour affronter les grosses besognes, on a besoin de tracteurs robustes et fiables, comme les Maîtres des Champs 2-180, 2-155, 2-135, d'une puissance de 180 c.v., 155 c.v. et 135 c.v. respectivement.

C'est la puissance requise pour les équipements lourds et les grandes superficies. Quelle que soit l'ampleur des travaux que vous ayez à faire, l'utilisation des nouveaux 2-135, 2-155 et 2-180 s'avèrera efficace, profitable et vous donnera pleine satisfaction.

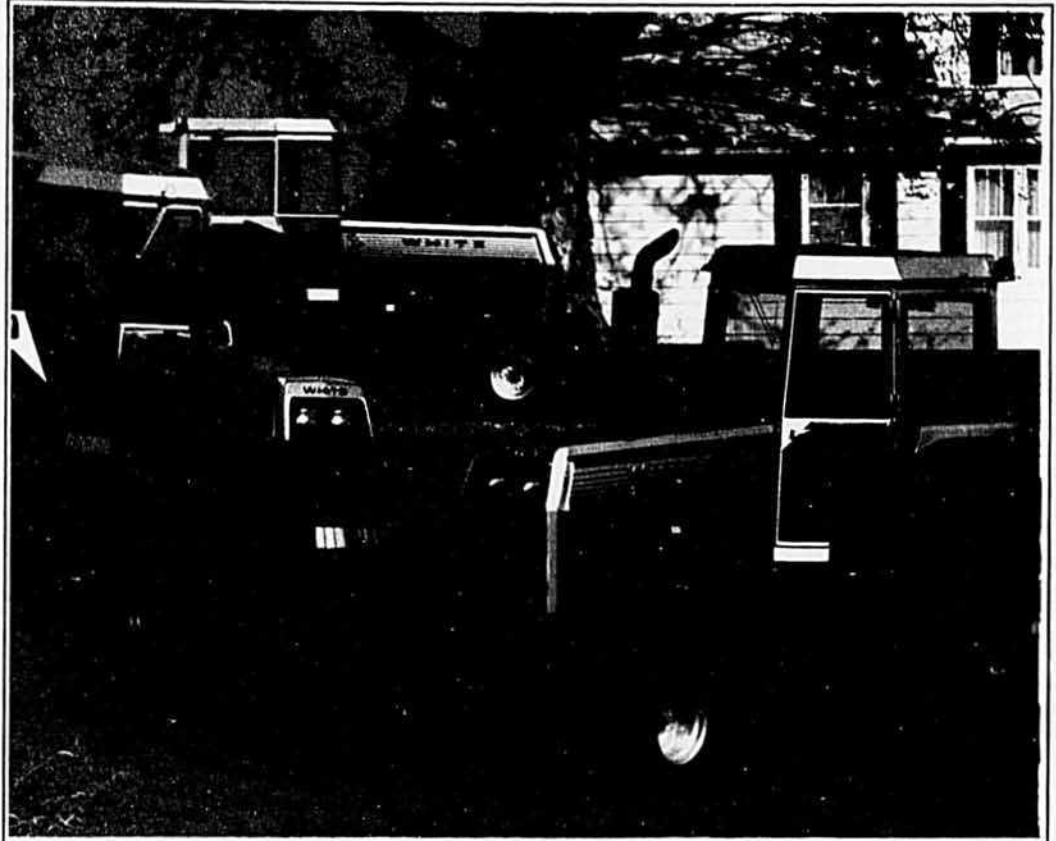

WHITE

Un meilleur contrôle des équipements

L'intérieur de la cabine est tout ce qu'il y a de plus fonctionnel. Tout est là, à votre portée. Une série de jauges, d'avertisseurs lumineux et auditifs vous permettent de garder votre tracteur toujours en excellente condition de travail.

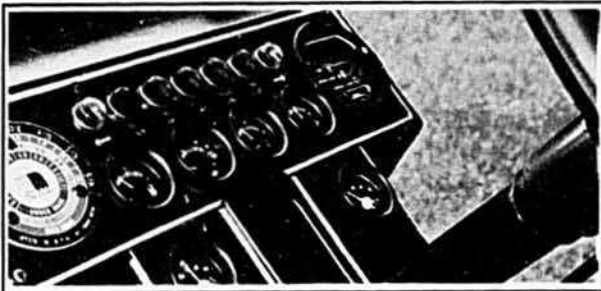

Le confort optimum

Le siège de luxe à accoudoirs se caractérise par une suspension qui absorbe les chocs. Il est entièrement réglable en fonction de votre poids et grandeur, de manière à ce que vos journées de travail se passent confortablement et agréablement.

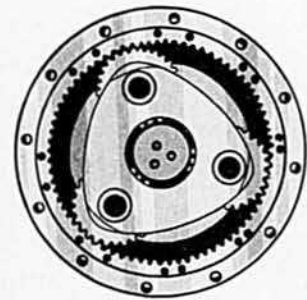
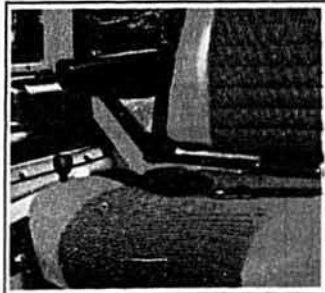

Nouveau pont arrière

Les commandes finales à planétaires de White sont les plus perfectionnées du point de vue poids et grosseur. Les planétaires répartissent l'effort sur trois points, augmentant la puissance des engrenages et des essieux d'entraînement et procurent une transmission de puissance douce et efficace.



COOPÉRATIVE FÉDÉRÉE DE QUÉBEC
Service des machines agricoles, 1055, rue du Marché Central, Montréal, Québec.

Fournisseur accrédité



"TRÈS IMPORTANT À CONSERVER"

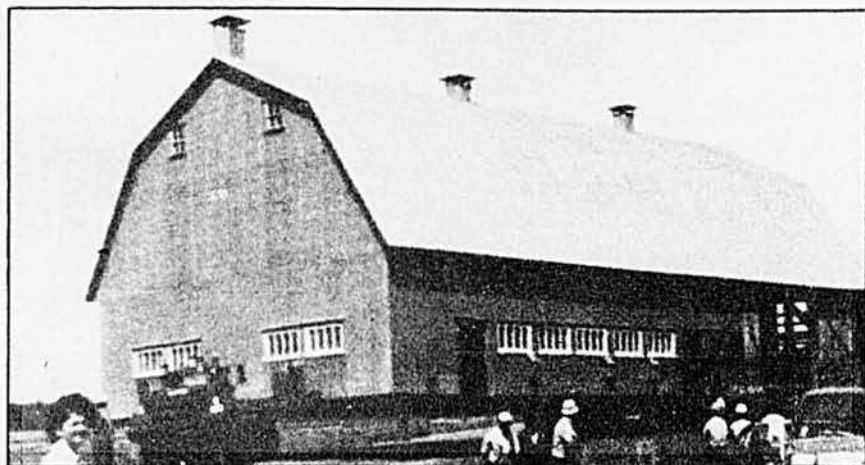

**Faites transporter votre grange, maison ou
entrepôt par Hénault & Gosselin Inc.
qui possède 15 ans d'expérience.**

Achetez la grange d'un voisin qui n'en a plus besoin et Hénault et Gosselin Inc. s'occupera de la transporter chez vous. Nous pouvons également faire la construction de votre fondation. Et encore, si vous êtes exproprié nous nous chargerons de déménager votre ferme au complet.

Régions pour informations:

ALMA:

M. Lévis Ouellet
418-662-4158

GRANDE-RIVIÈRE:

M. Gilles Morin
418-385-2851

RIMOUSKI:

M. Onil Ouellet
418-722-5178

CAPLAN:

M. Jean-Yves Dubé
418-388-5583

QUÉBEC:

M. Onil Ouellet
418-839-6774

STOKE:

M. Réjean Chouinard
819-878-3662

COTE-NORD:

M. Lévis Ouellet
418-567-4595

REPENTIGNY:

M. Berthier Caron
514-585-1475

TROIS-RIVIÈRES:

M. Réjean Chouinard
819-377-3636

RIVIÈRE-DU-LOUP:

M. Onil Ouellet
418-862-9548

cas, le coût de production par 100 lb de lait est moindre chez les producteurs réguliers. Quant au rendement en livres par vache, il est particulièrement amélioré chez les petits producteurs.

Avantageuse au niveau de la ferme, la production régulière serait aussi bénéfique pour les usines laitières. A Rimouski, dans son intervention sur le problème, la Coopération s'appuyant sur une étude récente a émis l'opinion suivante: "L'avantage à court terme d'une meilleure répartition de la production en fonction de la consommation se situerait entre 5 et 7 cents l'hectolitre pour les entreprises de transformation. En effet, pendant les premières années, la capacité de production excédentaire obligatoire, à cause de la saisonnalité de la production, demeurera en place. Ce n'est qu'à l'occasion de nouveaux investissements que l'économie à long terme pourra se vérifier; elle se situerait à environ 45c/hectolitre."

A Rimouski, d'autres avantages d'une meilleure répartition saisonnière de la production ont été signalés: réduction de la tension et des conflits entre les entreprises pour l'approvisionnement en lait, diminution des frais de stockage occasionnés à la Commission canadienne du lait et aux entreprises de transformation et de distribution, approvisionnement des consommateurs en beurre frais à l'année, contribution au développement des exportations.

Les producteurs connaissent les moyens techniques pour produire du lait d'hiver, mais quels mécanismes mettre en place pour les inciter à régulariser leur production. L'UPA exprime l'avis que d'autres mécanismes que la prime d'hiver et l'émission des quotas en août, comme l'institution "d'une seule organisation de producteurs et le paiement selon l'utilisation, vont permettre dans un avenir rapproché à plusieurs producteurs de s'aligner graduellement vers une production plus régulière... Enfin, l'intégration des producteurs de lait industriel au marché du lait de consommation est vraisemblablement le moyen d'assurer une meilleure régularité de la production.

X X X

N.D.L.R. — Nous invitons le lecteur à étudier attentivement le tableau de la page de droite.

VOUS SONGEZ À VENDRE VOTRE FERME?

Quel que soit son importance ou l'endroit

CONSULTEZ-NOUS

Nous sommes placés sur le marché européen et canadien pour réaliser la vente de votre ferme avec efficacité et discrétion.

TÉLÉPHONEZ-NOUS OU ÉCRIVEZ-NOUS SANS ENGAGEMENT

Nous irons vous rencontrer pour jaser.

ROGER DURIEZ, COURTIER

Case Postale 998, Succursale Snowdon
Montreal, Qué., H3X 3Y1
Tél.: (514) 489-3212

PARTNER



SCIES
À CHAÎNE



DÉCOUPEUSES
À DISQUE

VENTE — SERVICE — LOCATION

THÉO TURGEON

1535, BOUL. HAMEL OUEST, C.P. 1274
QUÉBEC, P.Q., G1K 7E9
TÉL.: (418) 683-4441 TELEX: 051-31665

		Revenu net par vache	Coût de production par 100 lb de lait	Rendement en lb par vache
Volume 200 000 à 399 999 lb	Saisonniers	\$260	\$16,17	8 517
	Réguliers	448	14,62	9 846
	Différence	188	— 1,55	1 329
400 000 à 599 999 lb	Saisonniers	\$389	\$13,86	10 269
	Réguliers	501	13,04	10 964
	Différence	112	— 0,82	695
Moyenne par vache 8 000 à 9 999 lb	Saisonniers	\$314	\$15,43	8 947
	Réguliers	345	14,93	8 950
	Différence	31	— 0,50	3
10 000 à 11 999 lb	Saisonniers	\$456	\$13,67	10 842
	Réguliers	469	13,56	10 822
	Différence	13	— 0,11	— 20

Avec seulement 42¢ de GRUBEX à l'automne, vous pourriez épargner \$17* au printemps!

Les larves de l'oestère vous coûtent de l'argent. Les autorités estiment qu'une bête à cornes infestée d'oestres perd en moyenne 20 livres au cours de l'hiver. Songez à ce que cela peut signifier en fonction des prix courants! Plus encore, songez aux rabais qu'on exige sur les animaux véreux lors de la vente. Protégez donc les bénéfices que vous avez si durement gagnés. Traitez tous vos animaux avec GRUBEX: le produit liquide n° 1 pour le contrôle de l'oestère.

GRUBEX est un produit sûr. Son emploi est facile et efficace. Et il est économique: aussi peu que 42 cents par tête, environ.

Appliquez-le en septembre, octobre ou novembre, soit le plutôt possible après la saison des oestres...

Déboursez peu aujourd'hui pour économiser beaucoup plus tard

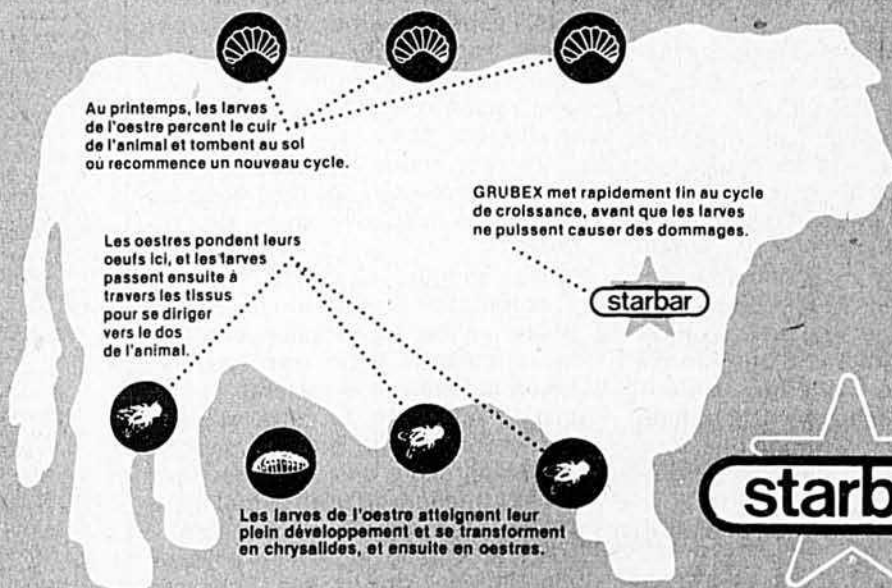

Une division de Zoecon Industries Limited
P.O. Box 30, Port Perry, Ontario

Zoecon Industries Limited
Usage inscrit de la marque de commerce de Zoecon Corp.

Place à la détente !

par Jean Blanchet, agronome.

Le mauvais numéro

Quand vous recevez un appel téléphonique et que vous vous apercevez que la personne, à l'autre bout du fil, s'est trompée en composant, soyez franc, poli et cherchez toujours à utiliser la formule simple et consacrée qui consiste à dire:

— Je regrette, mais vous n'êtes pas au bon numéro...

Et, si pour exercer un contrôle rigoureux sur l'acte qu'elle vient de poser, elle vous demande par hasard:

— Alors, je ne suis pas au numéro 688-1830?

Vous n'avez qu'à répondre:

— Non, vous êtes au 683-1830...

Ici, je tiens à vous mettre en garde: évitez surtout de jouer au plus fin en vous faisant passer pour un autre et ne succombez pas à la tentation du badinage. Cela pourrait vous attirer des ennuis.

C'est l'aventure que j'ai vécue dernièrement. Il faut que je vous la raconte.

On se trouvait un samedi après-midi d'automne vers 16 heures 45. Mon pot-au-feu cuisait lentement. Un fumet de bœuf, d'oignons, de lard salé, de haricots et de chou bouillis s'échappait de la marmite et se répandait dans la garçonnière.

En attendant le souper, je lisais la captivante biographie d'une Florentine, du nom de Catherine de Médicis. J'étais rendu au chapitre traitant de son éducation de jeune fille, lorsque le téléphone sonna.

— Allô...

Une voix de femme demanda:

— Jean est-il là?

— Je m'excuse, madame, il n'y a pas de Jean ici.

— Où suis-je, alors?

C'est à ce moment précis que, cherchant un stratagème quelconque pour prolonger cette conversation téléphonique sous une forme plutôt plaisante, je commis la mala-

dresse de répondre:

— Vous êtes au numéro 683-1830, chez Gaston Guay...

— Je suis navrée, M. Castonguay, mais...

— Non, pas Castonguay, rectifiais-je... j'ai de la misère à faire comprendre ça au téléphone surtout... mon nom comporte deux particules distinctes, à savoir le patronyme Guay et le prénom Gaston ce qui fait Gaston Guay quand on le prononce au complet... mon explication est-elle assez nette et précise?

— Oui, elle est énoncée en termes qui ne laissent subsister aucun doute.

Il y eut un moment de silence et la dame qui, venant de s'apercevoir qu'elle avait affaire à un loustic, reprit sur un ton qui trahissait chez elle une sorte de gaieté malicieuse.

— Je suis intriguée M. Guay par votre façon de dialoguer... on dirait que vous voulez blaguer... en tout cas, j'espère que mon appel ne vous a pas trop fatigué...

Je voulus répondre, mais pour une raison que j'ignore, l'inconnue avait raccroché.

Je me rendis à la cuisine pour vérifier la cuisson de mon pot-au-feu lorsque le téléphone sonna de nouveau.

Au bout du fil, c'était la même voix féminine que celle d'il y a quelques minutes. Ayant allégué qu'elle avait fermé la ligne trop brusquement, la femme me présenta ses excuses. Au cours de cette nouvelle conversation, elle eut la franchise de m'apprendre qu'elle se nommait Line Linteau, qu'elle occupait le poste de secrétaire au centre médical Mugué et, chose presque inhabituelle, qu'elle était libre ce soir.

J'eus la présence d'esprit de lui demander tout de suite:

— Aimez-vous le pot-au-feu?

— J'adore ce plat... à quel restaurant le sert-on?

Vos concessionnaires

ASCOT

Concessionnaires
accrédités
du Québec

BAGOT
Machinerie Cloutier Inc.
1032, rue Principale, St-Dominique, tél. (514)774-5223

BEAUCE
Louida Payeur Inc.
R.R. No 1 Beauceville O., tél. (418)774-9877

BELLECHASSE
Garage Paul-André Gagnon
St-Michel, tél. (418)884-2271

BONAVENTURE
Garage M.J. Brière Inc.
Route 132, Caplan, tél. (418)388-2166

CHAMPLAIN
Lafrenière Tracteurs Enr.
Ste-Anne-de-la-Pérade, tél. (418)325-2446

CHAMPLAIN Lavale Auto Enr.
50 rue Bostonnais, La Tuque, tél. (819)523-4929

CHARLEVOIX
Garage Jean-Baptiste Gauthier
35B Ruisseau Michel, Baie St-Paul tél. (418)435-2347

CHICOUTIMI
B.F.V. Quatre Roues Motrices Inc.
2147 boul. Talbot, Chicoutimi, tél. (418)549-2363

DORCHESTER
Garage Henri Grégoire
Route Kennedy, Scott Junction, tél. (418)387-2168

FRONTENAC
Louida Payeur Inc.
R.R. No 5, Lac Mégantic, tél. (819)583-3634

GATINEAU
Osborne Equipement Enrg.
1013 boul. Maloney, Templeton, tél. (819)663-5930

HUNTINGDON
Garage Jeannot Enr.
2100 Coin St-Charles, Route 132,
St-Anicet, tél. (514)264-4149

LAC ST-JEAN EST
R.B. Larouche
Route 120, St-Bruno, tél. (418)343-3166

LAC ST-JEAN OUEST
Lamontagne Equipement Enr.
St-Prime, tél. (418)251-3210

LAPRAIRIE
Armand Fleurant
17, rue Patenaude, St-Isidore, tél. (514)454-3257

L'ISLET
Yvon Bélanger
5 rue Aqueduc, St-Pamphile, tél. (418)356-3519

MASKINONGE
Equipements G. Gagnon Inc.
179 rue St-Laurent, Maskinongé, tél. (819)227-2016

MATANE
Centre de Pneus St-Louis.
Route 132, rue Principale, Petite Matane,
tél. (418)562-3626

MEGANTIC
Louida Payeur Inc.
R.R. No 5 Lac Mégantic, tél. (819)362-2609

MISSISQUOI
Boucher & Charbonneau
19, rue Bruce, Dunham, tél. (514)295-2636

NICOLET
Garage G. Beauchesne Enr.
8400 boul. Bécancour, tél. (819)294-2525

RICHMOND
Louida Payeur Inc.
Route 5, Danville, tél. (819)839-3030

RIVIERE-DU LOUP
Garage Alcide Ouellet
St-Cyprien, tél. (418)963-2647

ROUVILLE
Equip. Agric. J.P. Rathé Inc.
166 rue Principale, Rougemont, tél. (514)469-2370

SAINT-AURICE
Equipement G. Gagnon
400 rue Principale, St-Barnabé

SHEFFORD
Louida Payeur Inc.
Ste-Anne-de-la-Rochelle, tél. (514)539-1636

SHERBROOKE
Louida Payeur Inc.
R.R. No 4, Sherbrooke, tél. (819)566-6633

SOULANGES
Robert Ménard
3 rue Ménard, Côteau-du-Lac, tél. (514)763-5785

STANSTEAD
Louida Payeur Inc.
527 rue Child, Coaticook, tél. (819)849-4744

TERREBONNE
Roland Ouellette
14470 route 117, St-Janvier, tél. (514)435-1357

À l'occasion du 8ième anniversaire de la distribution des tracteurs Universal au Québec,

Les compagnies Universal Tractor et les Équipements Ascot Inc., sont heureuses de vous offrir gratuitement lors de l'achat de votre tracteur neuf Universal d'ici le 30 septembre 1980,

— une cabine Ascot d'un prix de détail suggéré de \$1,875.00



OU
— encaissez un chèque de remboursement d'intérêts jusqu'au 1er mars 1981; pensez-y bien, vous pourriez bénéficier immédiatement de ce remboursement d'intérêts

Le tout nouveau Cheval 80

Modèle 640DTC, 64.18 h.p., prise de force, tracteur diesel
4 roues motrices

- 1— Vous aimerez le conduire grâce à sa nouvelle direction hydrostatique
- 2— Conception des plus modernes: moteur diesel 4 cylindres, transmission de 12 vitesses avant et 3 arrière; prise de force indépendante et synchronisée avec les roues arrière; système hydraulique avec contrôle automatique de position et d'effort; différentiel avant central avec réducteurs planétaires; siège de luxe ajustable.
- 3— Avec le tracteur ASCOT UNIVERSAL 640DTC vous obtenez jusqu'à 40% plus de traction dans les champs, 15% plus de traction sur les surfaces pavées qu'avec les tracteurs conventionnels à deux roues motrices.
- 4— Il vous coûte moins cher parce que la compagnie ASCOT réalise les économies suivantes pour vous:
 - pas d'échange d'argent à payer car ASCOT achète directement du manufacturier européen sans passer par un intermédiaire américain;
 - en assemblant ses tracteurs au Québec, ASCO réduit ses coûts de transport de 75% et il n'y a pas de frais de douanes.



Pour plus de renseignements communiquez avec:



LES ÉQUIPEMENTS

1138 Rte 220 — St-Élie, Sherbrooke (Québec) Canada J0B 2S0
Tel: 819-566-6373

NOM _____
ADRESSE _____
RANG _____ TEL: _____
BA-8-80

— A l'Auberge Gaston Guay, 112 rue Darsonval, appartement 16... je vous y invite.

Line se posait maintenant une question. Elle cherchait à savoir s'il était conforme à la bienséance et à la prudence pour une pure étrangère de se rendre ainsi seule au domicile d'un parfait étranger pour y partager un repas à deux. En fin de compte, elle décida de prendre le risque et il fut convenu qu'elle se rendrait chez moi vers 19 heures.

En me frottant les mains en signe de contentement, je me rendis sans tarder dans la cuisine pour préparer une entrée avec câpres et tranches

de saumon fumé, déposées sur un lit de laitue croquante et entourées de rondelles d'oignons crus.

Pour le faire respirer, je débouchai un vin rouge léger et déposai la bouteille dans un petit plateau d'argent sur le buffet. Je choisis ensuite une de mes plus belles nappes en toile de lin, je mis les couverts, face à face, aux deux extrémités et, au centre, posai mon chandelier.

Sans vouloir me distinguer outre mesure, j'essayais simplement de faire de mon mieux pour organiser chez moi un souper à la fois agréable et intime avec comme convive une personne dont je ne connais-

sais que la voix.

Debout dans la salle à dîner, un sourire aux lèvres et les mains sur les hanches j'étais fier de contempler un instant mon oeuvre. La table montée et décorée était de mon goût.

Quelques minutes plus tard on sonna, à la porte. En ouvrant je vis un employé d'un service de livraison. Il tenait une longue boîte grise sur le bras et, sans dire un mot, me présenta une facture de \$18.

— De quoi s'agit-il? m'informai-je.

— Ce sont les fleurs que vous avez commandées pour Mlle Line Linteau... il s'agit d'une douzaine de roses...

— Mais, je n'ai pas acheté de fleurs, il doit y avoir erreur...

— Je ne le crois pas M. Castonguay... la facture est faite à votre nom et c'est bien votre adresse, 112 Darsonval, appartement 16.

— Je n'y comprends rien.

Je réglai le compte. De retour dans le vivoir, j'ouvris la boîte et, ramassant la carte qui reposait près des pétales de roses rouges, je lus le message qui y était inscrit: "A Line, chérie, bonne fête, avec mes hommages et mes meilleurs vœux. Gaston."

Intrigué par cet envoi, j'arrangeais d'une main nerveuse les fleurs dans un vase quand la sonnerie se fit entendre. Cette fois, avant de tourner la poignée, je pris la peine de jeter un coup d'oeil par le judas pour voir qui se trouvait de l'autre côté. Lorsque j'eus constaté qu'il s'agissait d'une dame, je m'empressai d'ouvrir pour la faire entrer.

Le déguisement du visiteur sous son maquillage et sa perruque était parfait. Comme je ne m'attendais pas du tout à cette attaque surprise, il réussit facilement à me maîtriser. Les mains attachées derrière le dos et la bouche couverte d'un large bandeau serré, j'ai pu suivre, en spectateur incapable d'intervenir, tous les mouvements du cambrioleur.

Il vida le contenu de mon portefeuille, vola ma montre et eut le temps de fouiller dans les armoires et les tiroirs pour dérober d'autres objets de valeur. Et il fit tout cela sans enlever ses gants de suède.

Une heure après son départ, je réussis à me dégager.

Avant de mettre ensuite la police au courant de l'affaire, j'ai pensé qu'il était préférable d'en glisser un mot à Line Linteau. Au centre médical Mugué, la téléphoniste m'apprit qu'il n'y avait personne de ce nom sur la liste des secrétaires et que j'avais composé un mauvais numéro. □

LE PLUS IMPORTANT CONSTRUCTEUR DE SCIES À CHAÎNE AU MONDE PRÉSENTE



STIHL 028 AV

Le début d'une ère nouvelle dans l'art de la construction de tronçonneuses.

La Stihl 028 AV est:

- plus légère
- plus puissante
- plus maniable
- plus sécuritaire.

Ideale pour toute la gamme des travaux agricoles.

J. Saillant
EQUIPEMENT
STIHL CANADA (1976) LTÉE

Siège social:
684, Trans-Canada,
Lauzon, Qué.
Tél.: (418) 833-2164

Montréal, Qué.
Tél.: (514) 332-4220
Moncton, N.B.
Tél.: (506) 855-6140

STIHL®
La plus vendue au monde.

nouveau c'est
c'est nouveau
nouveau c'est



A l'usine Ag-Chem Equipment de Jackson, au Minnesota, une métamorphose se produit: on transforme des camions à essieu avant en des unités à pneus surdimensionnés dotés d'ailes de 50 pieds pour la vaporisation de l'engrais liquide sur les champs en culture. Les pneus surdimensionnés (66 X 43 arrière, 48 X 25 avant) qu'on installe sur les camions International de la série S permettent à ces véhicules d'International Harvester de fonctionner efficacement dans presque toutes les conditions de terrain et de climat. Les ailes de 50 pieds se replient sur les châssis entre les périodes d'utilisation. Les camions Terra sont mus par moteur diesel de 210 chevaux.

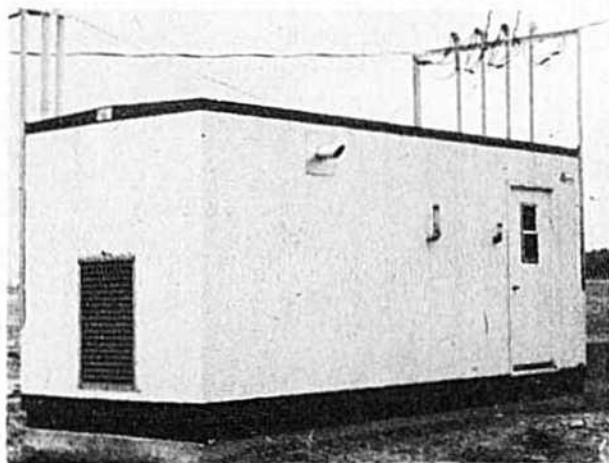

Hewitt Equipement Limitée présente le complément à sa gamme de groupes électrogènes de 12 000 watts à 930 000 watts. Il s'agit d'un abri de construction simple et robuste qui permet de loger toutes les composantes d'un système d'urgence pour l'alimentation en électricité: génératrice, module de démarrage automatique, armoire de commande, inverseur de puissance automatique, réservoir de carburant, dispositif d'échappement des gaz avec silencieux, système de ventilation, ainsi que l'entrée électrique, le disjoncteur principal et le panneau de distribution. Disponible en plusieurs dimensions.



nouvelle girette hydraulique AFRON HN 450



Cette machine facilitera votre tâche pour la cueillette et la taille de vos arbres fruitiers.

Pour plus de renseignements, écrivez ou téléphonez à:

Les Équipements Lavallée Enr.

312 Principale,
St-Joseph du Lac, Qué., J0N 1M0
Tél. (514) 473-4144
*Dépositaires demandés

PLATES-FORMES À FUMIER SOLIDE

La plate-forme de Silo SUPÉRIEUR mesure (50, 70, 90 ou 100 pi. de diamètre) sur une hauteur de (5 pi) incluant la fondation. Un volume supplémentaire est obtenu en creusant en-dessous du niveau du sol.

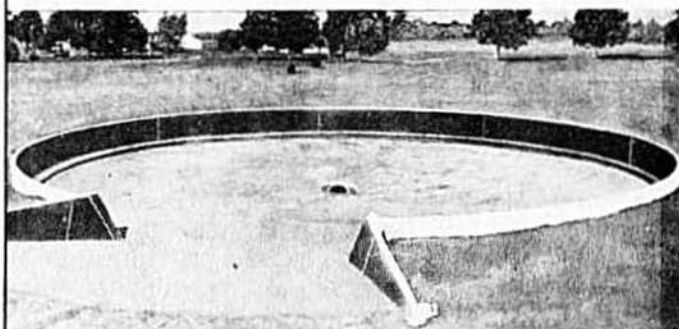

Nous fabriquons aussi: • Silos préfabriqués pour le fourrage et le maïs humide. • Réservoir pour fumier liquide de 50' à 90' de diamètre.



Pour de plus amples informations,
écrivez ou téléphonez à:

SILO SUPÉRIEUR

Division Ralston Purina Canada Inc.
C.P. 61, Granby, P.Q. J2G 8E2 / Tél.: (514) 378-9926
C.P. 2199 St-Romuald, P.Q. G6W 5M5
Tél.: (418) 839-8808

Un auxiliaire efficace

AVEC LA PUISSANCE REQUISE POUR VOS GROS TRAVAUX, EN HIVER COMME EN ÉTÉ!

BIG RAM



Les lames de niveleuse Big Ram vous facilitent vraiment la tâche grâce à leurs caractéristiques de qualité... panneau moulé renforcé en acier au carbone 1000, châssis robuste à soudures MIG, pivotement de 360° et inclinaison possible de 45°.

La série Big Ram comprend des modèles de 6, 7 et 8 pieds de largeur pour des forces motrices de 40, 60 et 90 CV. Ces lames sont toujours réversibles, ce qui double leur durée utile. En outre, le haut et l'arrière des lames sont renforcés pour prévenir toute torsion. Toutes les lames ont un mécanisme manuel de pivotement de 360°, tandis que les modèles pour 90 CV peuvent en plus être inclinés de 45°. On utilise normalement des commandes manuelles, mais elles peuvent être raccordées à vos cylindres hydrauliques.

Les lames Big Ram sont fabriquées avec soin et fierté par

 **Spramotor**

1250, rue Volta
Boucherville, Québec J4B 6G6
Telephone: 514-641-1571

London • Ottawa • Rexdale



Comme les autres chargeurs Sperry New Holland à dérapage des roues avant, le modèle 779 de fort débit comporte la commande hydrostatique ainsi qu'une tringlerie exclusive de flèche qui accroît la portée avant à mesure que la charge se relève. Ce chargeur peut être actionné par un moteur à essence Ford de 200 pouces cubes et de 75 chevaux ou par un moteur diesel Perkins de 57 chevaux. Les deux versions ont une charge de travail de 2 050 livres, et la force de rupture de la benne est supérieure à 4 000 livres.

Faisons lance un nouveau produit contre la diarrhée des porcelets, le GLEPTOSIL. D'un concept entièrement nouveau, le Gleptosil renferme un complexe chimique de synthèse nouvelle, le gleptoferron, auquel le fabricant attribue des avantages marqués sur les dextranes de ter existants. Comme le Gleptosil est à double force, on peut diminuer de moitié le volume des injections, et la sécurité est deux fois plus grande. Le produit est également absorbé et utilisé de façon rapide. L'injection se fait selon un système précis, rapide, qui cause moins de stress.

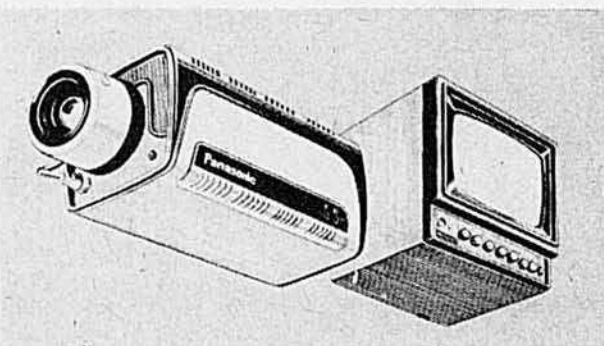

Pour déceler le feu, l'eau, la chute d'un animal, les difficultés de mise bas, l'arrêt de distributeurs automatiques, enfin pour tout voir de la maison ce qui se passe à l'étable, le cultivateur "peut avoir des yeux tout le tour de la tête" grâce à la télévision en circuit fermé, comme le signale Equipement Progrès Inc. au sujet des appareils Panasonic offerts à cette fin. On peut disposer une seule caméra dans un endroit stratégique de l'entreprise et placer le moniteur dans la pièce la plus achalandée de la maison, ou bien installer plus d'une caméra avec moniteur à trois canaux pourvu de boutons-poussoirs, afin de pouvoir passer du poulailler à la porcherie et de la porcherie à l'étable, à volonté.

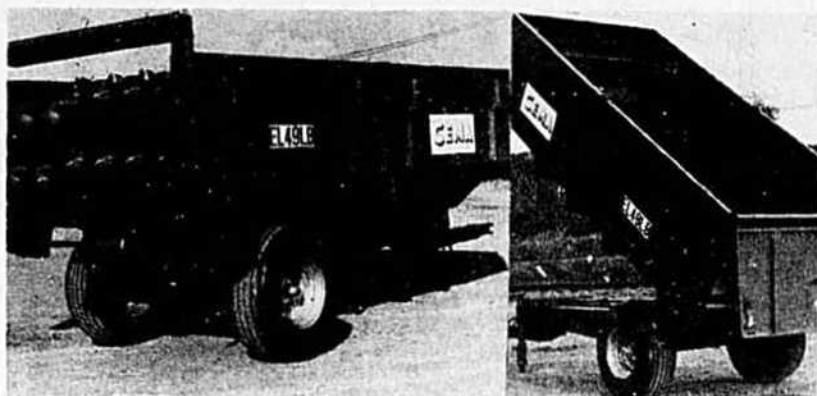

L'épandeur de fumier basculant CEMA de fabrication européenne est un appareil à usages multiples: remorque à grain, à betteraves, wagon d'alimentation en enclos, wagon à fourrage et bien d'autres utilités. Comme épandeur, CEMA assure un émiettement très fin des fumiers et un épandage uniforme à la largeur de la boîte. Cet épandeur basculant (ou remorque) est chaussé sur pneus 13,0 X 16, 10 plis et son cubage à ras est de 229 pieds cubes. Il est distribué dans l'Est du Canada par Forano Inc., Plessisville, Qué.

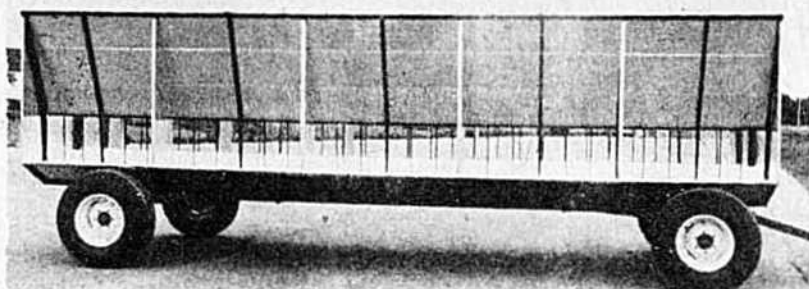

Pour servir l'ensilage ou le foin au pâturage, la division machinerie agricole de Semco Inc. offre par l'entremise de ses concessionnaires, la mangeoire Mobile Semco. Fabriqué au Québec, ce soigneur mobile a 20 pieds de longueur, 6 pieds de largeur avec une capacité de 440 pi. cu. Il peut nourrir de 50 à 60 têtes.



Au témoignage des constructeurs, les tronçonneuses de marque Partner de Dometic Canada Inc. sont conçues en fonction de la durabilité et dotées de caractéristiques standard de sécurité; elles combinent le fossé entre les scies professionnelles et les scies à bas prix commercialisées en série. Quatre modèles sont offerts: 1612, 1613, 1614 et 1616 (ces deux derniers sont les modèles de luxe). L'allumage transistorisé facilite la mise en marche et réduit les coûts d'entretien.

La recherche...

(suite de la page 62)

jours d'élevage fut très faible.

En se basant sur les performances zootechniques des veaux, cette étude a démontré clairement que la production de veaux lourds avec du grain est économique et mérite d'être envisagée. Sa rentabilité était nettement supérieure à celle du veau de lait. Naturellement, on n'a pas encore répondu à toutes les questions; il y a encore place à l'amélioration aux chapitres de la

santé, de l'alimentation et de la régie. Il y a là matière à recherche pour encore plusieurs années, mais au moins on sait déjà que les possibilités sont certaines.

Au nombre de ces autres aspects de la production du veau lourd qui peuvent compromettre gravement sa rentabilité, il y a particulièrement la santé.

**Bertrand Lachance et
Gaston St-Laurent, agronomes**

Silos Beaudry inc.

Le plus important
constructeur de silos
de ferme en béton
armé en Amérique

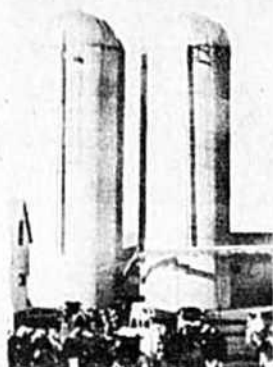

Des études ont prouvé que le silo de béton coulé armé et bien fait, est le meilleur silo de ferme, compte tenu de son prix, de son peu d'entretien et de sa durée. Lorsqu'on construit un silo, c'est pour longtemps, et l'illustration ci-haut vous démontre que le silo Beaudry en est un qui dure.

Nous construisons aussi des silos à fumier à dimensions variées pouvant aller jusqu'à 100 pieds de diamètre.

Silos Beaudry Inc.
présente
SILODOR

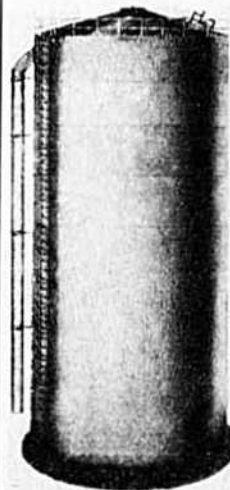

Le nouveau silo hermétique.
Tout béton avec en duit intérieur d'époxy.
Tuyau de 10 pouces, entrée par le côté, pas de fourrage sur la couverture, 30% plus rapide.
Toutes les opérations se font à partir d'en bas.
Plus d'échelle à grimper pour ouvrir et fermer les trappes.
Se vide par le fond, et rapidement.
C'est beau, c'est bon, c'est Beaudry.
Demandez Simon Guertin, ing. agr.

Silos Beaudry inc.

625 boul. de
l'Industrie
Beloeil, P.Q.
J3G 4S5

Région de Québec:
Garage Paul Lemelin Inc.,
Ste-Claire
Tél.: (418) 883-3312

Tél.: (514) 464-5011
soir (514) 584-3116

Je désire plus de renseignements
sur les Silos Beaudry,

Nom

Adresse

Cité

Province

Code Postal

Tél.

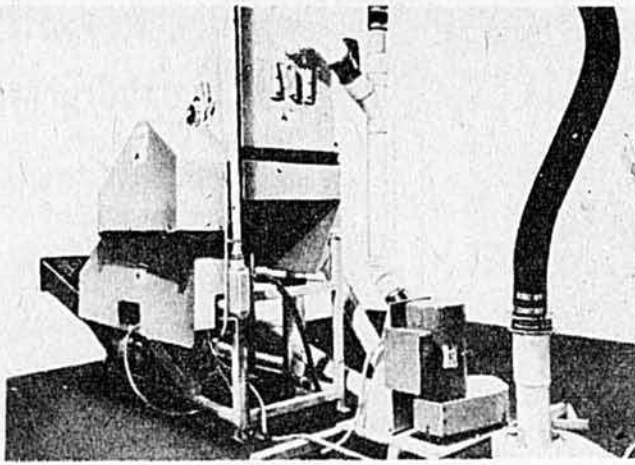

Par suite du travail de perfectionnement de ses ingénieurs, la compagnie Babson Bros a diminué le nombre des pièces mobiles, simplifié les besoins d'électricité, accru de 40% la capacité de traitement et diminué grandement les dimensions de son système de manutention du fumier Tru, qui sépare le fumier en deux sous-produits précieux: les liquides et les solides. Les liquides renferment environ 85% des principes nutritifs, tandis que les solides ont la consistance de l'ensilage et ne gardent que 65% de leur eau. On peut pulvériser les liquides sur les cultures à l'aide du système d'irrigation habituel. Les solides peuvent servir de paillis ou de litière ou de terreau pour le jardin.

La maison Gilmore et Tadge annonce deux vis à grain, dont une est ici reproduite. Toutes deux sont conçues pour les coffres à grain dont le diamètre peut aller de 14 à 37 pieds. L'un des modèles est destiné aux coffres à plancher. L'autre est utilisé pour les coffres à plancher de séchage perforé, et on le monte sous le plancher au moment de bâtir le coffre. L'un et l'autre modèles sont offerts dans les diamètres ordinaires de 6 ou de 8 pouces, et en toute longueur pour convenir à la grandeur du coffre.

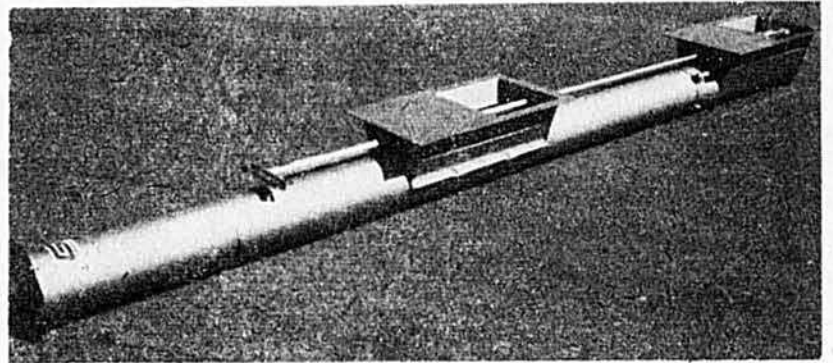

□

SAME

Le seul manufacturier à vous offrir une gamme complète de tracteurs refroidis à l'air.

- Pas de danger de gel • Moins de surchauffage
- Meilleur démarrage • Coût d'entretien réduit
- 9 modèles de 35 H.P. à 130 H.P.
- 4 Roues motrices et version 2 roues motrices
- 12 vitesses AV et 3 AR, en option 24 AV et 6 AR pour des vitesses de moins de 1/3 de mille/hre

VOS CONCESSIONNAIRES

SAME



Concessionnaires
accrédités
du Québec



Garage Bertrand Benoit
Inc., Ste-Brigitte des
Saults
Ostiguy Equip. Ltée,
St-Hyacinthe & Marieville
Equip. Acton Inc.,
Acton Vale
Biasotto & Hardy Inc.,
Portneuf Station
Garage R. Tremblay &
Fils, Lanoraie

Garage Roger Daigle
Engr., Warwick
Biasotto & Hardy Inc.,
(Garage Donald Pelletier)
Ste-Louise
Equip. Baraby Inc.,
St-Ignace de Stanbridge
Bissonnette & Pharand
Inc., St-Clet
Garage Landry Engr.,
St-Noël & Mont-Joli

*TERRITOIRES DISPONIBLES (avis aux concessionnaires actifs)

CONTACTEZ:

LES ENTREPRISES BIASOTTO & HARDY (CANADA) INC.

100 St-Arthur, Portneuf Station, Cté Portneuf, P.Q. G0A 2Z0 / Tél. (418) 286-6941

• VENEZ NOUS RENCONTRER AU CONCOURS DE LABOUR AU COLLEGE MACDONALD DU 10 AU 13 SEPTEMBRE 1980

croisés les mots croisés
 les mots croisés les mots
 mots croisés les mots

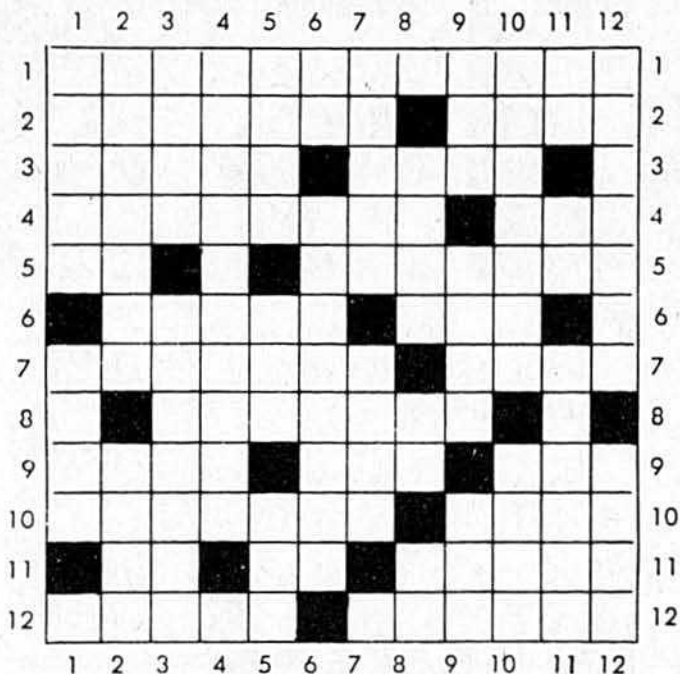

HORIZONTALLEMENT

- 1—Celle qui observe.
- 2—Métal de numéro atomique 92 — Sulfate double d'aluminium et de potassium.
- 3—Vase en forme de cruche — Organe de la vue.
- 4—Tapis servant à revêtir les planchers — Pluie.
- 5—Préfixe privatif — Barre métallique servant à soutenir une draperie.
- 6—Se dit d'un mode de germination — Jeta en l'air, avec force, les pieds de derrière.
- 7—Effet du feu ou de la chaleur sur la peau et les organes — Dans la mythologie scandinave, génie aérien qui symbolise l'air, le feu, la terre.
- 8—Couvre-joint en planches.
- 9—Observe secrètement — Colère — Se dit d'un pied difforme.
- 10—Sel de l'acide nitrique — Vase.
- 11—Métal précieux — Tellure — Servait à filer le chanvre et le lin.
- 12—Fenouil — Un nombre.

VERTICALEMENT

- 1—Fait d'oublier — Ce que la morale prescrit de faire.
- 2—Se dit de la bruine qui tombe — Pièce du jeu de dames.
- 3—Salubre — Petit meuble à plan incliné.
- 4—Rendre rouillé.
- 5—Chef métais au Manitoba (1844-1885) — Plante parasite — Ville de Belgique.
- 6—Considéré — Durée qui n'a ni commencement ni fin.
- 7—Affection vive pour quelqu'un — Individu.
- 8—Titre des descendants de Mahomet — Hélium — Ruisselet.
- 9—Rayon — Gros nuage épais — Gros serpent.
- 10—Contraire à la loi — Extrémité.
- 11—Cuivre — Aluminium — Voler quelqu'un.
- 12—Réunion de témoignages pour élucider une question douteuse — Crâne.

Jonsereds 510 SP

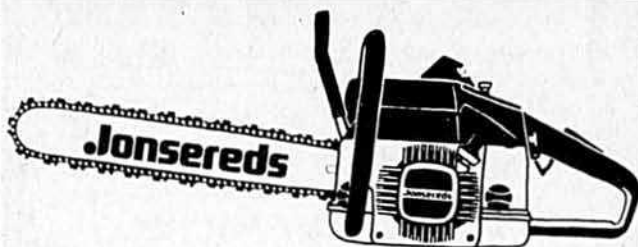

**LA NOUVELLE SCIE
 JONSEREDS 510 SP**

RAPIDE, ROBUSTE ET TRÈS LÉGÈRE
 Conçue spécialement pour la ferme

- Système d'allumage électronique.
- Huilage de la chaîne automatique et réglable
- Extrêmement légère
10.5 lb avec lame et chaîne
- Poignées avant et arrière isolées contre les vibrations



Bons territoires disponibles pour dépositaires actifs

C.P. 5500 - 180 rue Hamford
 Lachute J8H 4B5, P.Q.
 Tél.: (514) 562-8872-3-4

**Le poêle Timberline
 déplaît aux Scheiks**



Que voulez-vous? On ne peut plaire à tout le monde. Toutefois, si vous aimez la chaleur par les froids matins d'hiver... la réduction de vos frais de chauffage... la facilité d'entretien... une construction de qualité, et des avantages si supérieurs que nous accordons une garantie entière de 5 ans sur tout poêle et foyer Timberline... eh! bien alors vous allez nous aimer. Les poêles à bois Timberline... bien aimés par ceux qui savent compter... comme vous.

Poêles Timberline MD

Autres renseignements, et nom du concessionnaire Timberline de votre voisinage: écrire dès aujourd'hui à:

TIMBERLINE ENERGY SYSTEMS, 60 Shirley St., S., Timmins, Ontario — P4R 1H2

Nom.....
 Adresse.....
 Ville..... Prov.....
 Code postal.....



AÏE!
ONÉSIME,
AS-TU VU
LA FILE?...

...DIS-MOI
PAS QUE TOUT CE
MONDE-LÀ MONTE À
SAINT-MICHEL
DES SAINTS?

OUAIS!..ÇA M'A
L'AIR QU'ON SERA
PAS TOUT SEUL AU
FESTIVAL DE
LA CHASSE!



C'EST PAS
MAL ICI!.. MON
INTUITION
ME DIT QU'ON
VA FRAPPER!

SH-H-H...
TAIS-TOI!..TU VAS
EFFAROUCHER
LE GIBIER!



AÏE! ÇA BOUGE
DANS L'BUISSON!

VAS-Y!...
TIRE!



VEUX-TU
BIEN TE
TAIRE!..TU VAS
LUI FAIRE
PEUR!

PARLE-MOI
DE VENIR
À LA CHASSE
AVEC UNE
FEMME!



J'PEUX
T'APPORTER
BIEN PLUS
QUE TU PENSES
AVEC MON
INTUITION!

HUM! J'VOUDRAIS
BIEN VOIR ÇA!...

TIENS! J'PENSE
QUE J'VOIS QUEL-
QUE CHOSE!...



EH OUI!

ÇA Y EST!

TIENS-TOI
BIEN!



BANG



ÇA ÉTÉ UNE
VRAIE BELLE
EXCURSION DE
CHASSE, HEIN,
ONÉSIME!??...

...J'SAVAIS QU'AVEC
MON INTUITION
ON R'VIENDRAIT
PAS LES MAINS
VIDES!



J'AI HÂTE QUE LES
VOISINES VOIENT CE
QU'ON A RAPPORTÉ!...

...ELLES
VONT MOURIR
D'ENVIE!



PENSE PAS
QUE ÇA VALAIT
PAS LA PEINE
D'ALLER À
SAINT-MICHEL
DES SAINTS!

JAMAIS J'EN AI VU
D'AUSSI GROS!

UNE FOIS
EMPAILLÉ ÇA VA
FAIRE UN VRAI
BEAU TROPHÉE!



JE L'VOIS
TRÈS BIEN
SUR LE PIANO
DANS LE
SALON...

TU VOIS!...
SI J'AVAIS PAS
ÉTÉ AVEC TOI
ON R'VENAIT
BREDUILLE!



OUAIS!...
TOI PIS TON
INTUITION!...
PARLONS-EN!

...C'EST UN
ORIGINAL
QUE J'VOULAIS
DESCENDRE...
... PAS UN
ÉCUREUIL!

C'est Jos...

(suite de la page 50)

petites heures du matin, c'est qu'il espérait, chemin faisant vers sa demeure, tomber sur un ami-ivrogne-couche-tard avec qui il pourrait, pour la noble cause, c'est-à-dire se coucher complètement soûl, visiter le fond d'une dernière bouteille.

Sur ce tableau, Jos joue encore perdant et doit faire face à l'inévitable; en effet, ses pas l'ont conduit d'instinct chez lui, au pied de l'escalier qu'il hésite à gravir, espérant encore faire une rencontre miraculeuse arrosée d'alcool.

C'est alors que subitement, pour ne pas dire sauvagement, l'amertume, le remords et une cruelle nostalgie l'assaillent, lui sautent à la gorge, le font presque suffoquer. C'est le coup de fouet cinglant du souvenir des jours heureux.

En effet, c'est là que quinze ans plus tôt, Jos aménageait avec Rita, une Rita qu'il chérissait et qui allait lui donner ses deux garçons qu'il adore (même s'il est le seul à le savoir).

Et dire que ce logis, jadis un nid d'amour, est devenu infect le jour où on y a accepté un pensionnaire: l'alcool. Voilà six ans que ça dure, six ans d'enfer. Jos a-t-il choisi le vice ou ce dernier l'a-t-il choisi? Jos

ne le sait pas, ne l'a jamais su et ne le saura sans doute jamais. Pour Jos, le mal est irrémédiablement consommé, le passé aux tumeurs malignes est enseveli dans une tombe implacablement hermétique. Les jeux sont faits, rien ne va plus.

Tandis que son esprit est flagellé de pensées négatives où règne la confusion la plus désarmante, Jos, à pas feutrés, se hisse péniblement jusqu'au deuxième étage, rampe dans la cuisine avec la dextérité prudente d'un voleur, et le voilà devant le frigidaire. Un flash inespéré lui donne des sueurs froides: peut-être découvrira-t-il un trésor derrière cette porte, une bière oubliée derrière une pinte de lait ou un plat quelconque. Une autre déception qui ne lui laisse cette fois qu'une alternative: se glisser furtivement sous les draps sans réveiller la redoutable Rita qui veille sans doute au grain:

— C'est toé, Jos? gronde une voix pas du tout mielleuse.

— Qui veux-tu que ce soit, tab...? C'est pas le temps de partir une chicane, laisse les enfants dormir en paix. Remettons ça à demain.

— A propos, insinue Rita qui attendait son héros de pied ferme, depuis quand t'intéresses-tu aux enfants, à leur sommeil par exemple?

Sais-tu ce que ton plus vieux a bouffé comme dîner aujourd'hui à sa polyvalente? Il me semble qu'à treize ans, l'estomac d'Eric doit réclamer autre chose que des tartines de beurre de peanut.

— Assez! hurle Jos, j'en peux plus. Ta gueule, ferme-la!

Mais Rita ne se laisse pas impressionner. Les insultes de son ivrogne de mari ne la touchent plus. C'est à peine si elle les entend.

— A titre de père modèle, j'ai cru, cher Jos, qu'il te serait agréable d'apprendre que notre bébé Martin a fait ses débuts à la maternelle aujourd'hui. Ce qu'il faisait pitié dans son accoutrement: un authentique fils d'ivrogne, impossible de se tromper.

— Je t'ai dit de fermer ta cr... de gueule, vas-tu finir par comprendre? S'ils font si pitié, TES ENFANTS, laisse-les au moins récupérer.

Le micro à Rita:

"Jos, ça ne peut plus durer. Je demande demain la séparation. Comme ça, nous ne serons plus dans le décor pour t'empêcher de boire à ton goût et de t'amuser avec tes chums, ta vraie famille dans ton coeur et tes actes. Les enfants et moi, nous ne sommes que des accidents de parcours dans ta vie. Aie

Voici la nouvelle pince de blocage à long bec VISE-GRIP.^{MD}

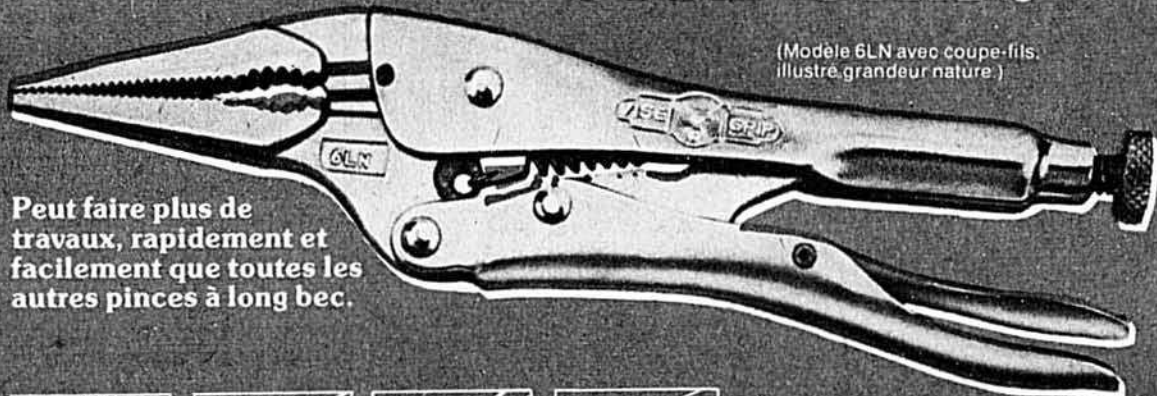

(Modèle 6LN avec coupe-fils illustre grandeur nature)

Peut faire plus de travaux, rapidement et facilement que toutes les autres pinces à long bec.

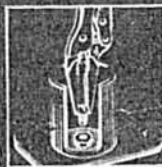

Contrôle du bout des doigts.



Pour couper le fil de fort calibre.



Enlève les hameçons.

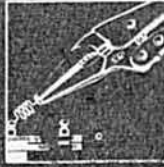

Pour poser les petits ressorts.

VISE-GRIP^{MD}

© 1980, Petersen Mfg. Co. Inc.
Petersen Mfg. Co. (Canada) Ltd
1200 Aerowood Drive, Unit 15
Mississauga, Ontario L4W 2S7

au moins la franchise et le courage de l'avouer."

Point de réponse à ces accusations car Jos ronflait à pleins poumons, tellement il avait bu, et surtout que le sujet que venait d'aborder Rita s'était avéré plus efficace qu'un somnifère.

Le lendemain matin, Eric et Martin prennent le chemin de l'école sans déjeuner et surtout, sans entrain, ayant eu parfaite connaissance des échanges de "tendresse" de leurs parents. Eric, le plus vieux, ne peut camoufler sa nervosité, ce qui a pour effet de faire chavirer sa mère. Beaucoup plus jeune, Martin sent

que ça ne tourne par rond, mais aucune émotion dans son attitude. Rita, histoire de vérifier son état d'âme, lui pince une oreille, ce qui le fait éclater de rire.

Le visage durci par sa décision irrévocable de séparation et les traits tirés par un manque visible de sommeil, Rita en est à un cinquième café et à la fin d'un premier paquet de cigarettes quand SON Jos se lève enfin. Tout à coup, Jos se rappelle de ses derniers échanges verbaux avec Rita et un mot lui revient à la mémoire: SÉPARATION, la sentence que Rita, qui s'était investie juge suprême de son ménage, avait pro-

noncée. Cette fois, à moins d'une manoeuvre très subtile, les carottes étaient bel et bien cuites, Jos était fait comme un rat. échec et mat!

Complètement cigrisé, Jos demeure secoué par l'idée de la séparation. Il lui faut penser vite et agir comme s'il ne s'était rien passé la veille. C'est sérieux, Rita veut bel et bien le balancer.

De la diplomatie et une extrême gentillesse, voilà ce qu'il faut, décrète Jos. Beaucoup de ruse aussi.

— Eh! Rita, tu sais le complet que tu m'as acheté l'an dernier pour mon anniversaire de naissance, est-il toujours chez le nettoyeur? J'en aurais grand besoin cet après-midi. Crois-le ou pas, je me suis trouvé une job. Que dis-je, une situation! Le hic, c'est que nous sommes trois à postuler, mais les deux autres ne font pas le poids avec moi.

— Deux têtes à Papineau, j'imagine, lance Rita, indifférente.

— J'ai toujours apprécié ton sens de l'humour, ose Jos en s'approchant de Rita qui s'en éloigne aussitôt.

Cette fois, Rita est bien décidée à ne plus se faire attraper. Chaque fois que Jos sent la soupe chaude, il rebondit à la maison avec un emploi possible dans un avenir immédiat, une occasion en or qu'il ne faut surtout pas rater mais qui exige des capitaux inexistant dans la famille et il ment sans vergogne. Cette fois, Jos va faire ses petits, et bonjour la compagnie.

Ce qui n'empêche pas Rita, toutefois, devant la sérénité toute nouvelle de Jos, de s'avouer intriguée. Si son Jos s'était vraiment trouvé une situation... Elle voulait savoir!

— Dis donc, Jos, c'est quoi ta chanson, cette fois-ci? Comme je connais toutes les autres, une de plus, une de moins, tu pourrais m'affranchir. De toute façon, que tu mentes ou pas, ça n'altérera en rien ma décision: tu claires la place.

— Figure-toi donc, ma chère et bien-aimée Rita, qu'il ne te faudra même pas m'évincer. Tu me supplieras de rester que je lèverais l'ancre quand même. J'en ai soupé de ton mépris de bas étage et de tes airs d'épouse maltraitée. Quant à mon trip de boisson, là vraiment, tu n'as jamais rien compris. En attendant ma chance, je buvais pour tromper l'ennui alors que toi, tu n'y voyais qu'une forme d'auto-destruction provoquée par mes échecs répétés.

Et Jos, plus en verve que jamais:

— Mais c'est fini, tout ça. J'ai frappé l'huile, je refais ma vie, mais

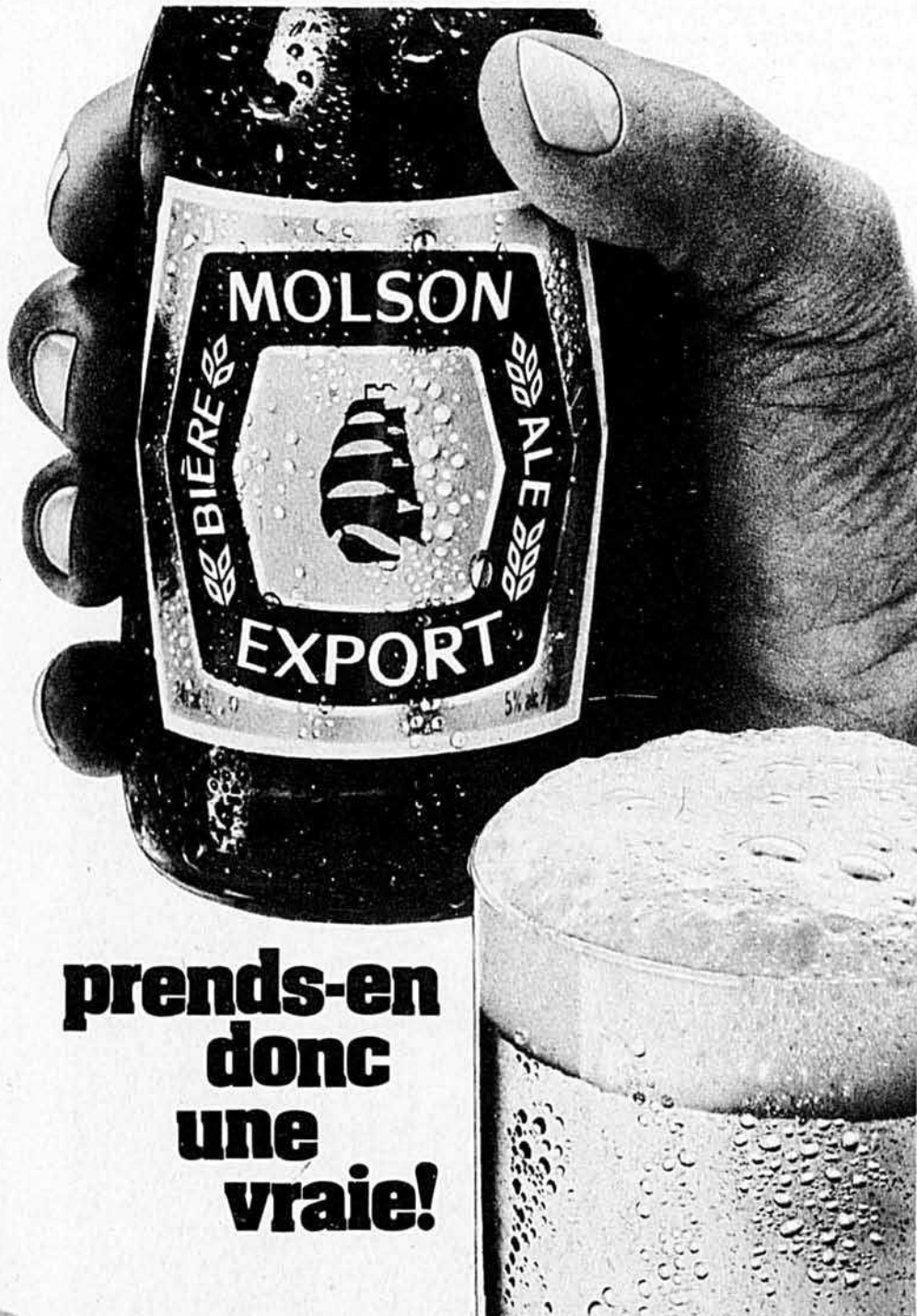

**prends-en
donc
une
vraie!**

sans toi ni les enfants. Nos relations se sont tellement détériorées au fil de ces années noires qu'il n'existe aucun espoir de retour. Nous irons devant les tribunaux, tu obtiendras une substantielle pension alimentaire pour toi et les enfants, et tout ira pour le mieux dans le meilleur des mondes. Non seulement tu seras débarrassée de ton ivrogne de mari, mais tu ne manqueras de rien. C'est pas beau, ça? Quant aux enfants, ils se feront vite à mon absence. Tu les as tellement montés contre moi qu'ils me détestent comme ça, tout bonnement.

Le moins qu'on puisse dire, c'est que Rita est décontenancée, bouleversée. Auparavant, dans ses scènes tissées de mensonges plus effrontés les uns que les autres, Jos se mettait à genoux, demandait pardon, promettait de s'amender de ses bassesses.

Mais cette fois, en pleine crise conjugale, c'est Jos qui tire les ficelles, qui la plaque, même cavalièrement, certes mais avec une certaine classe.

Un sentiment de culpabilité va même jusqu'à s'infiltrer dans la conscience troublée de Rita. Peut-être s'est-elle montrée trop dure envers Jos, souvent pour des peccadilles. Jos doit posséder de grandes qualités puisqu'elle l'a épousé. Et puis, son problème de boisson, n'est-ce pas monnaie courante aujourd'hui? Elle-même ne déteste pas un verre ou deux à l'occasion. Parfois quatre, cinq...

— Jos, écoute-moi, ne serait-ce que quelques minutes. Tu me dois bien ça après quinze années de mariage, des années souvent houleuses, je le reconnais, mais parfois très heureuses aussi. Jos, voilà que tu te trouves une situation, que tu vas sans doute rompre avec l'ivrognerie et que tu vas offrir ce personnage flambant neuf à une autre femme. Trouves-tu ça juste? J'ai mûrement réfléchi et je reconnais mes torts. Et contrairement à ce que tu

ASPIRANTS PILOTES DEMANDÉS



Les Forces armées canadiennes sont à la recherche «d'aspirants-officiers» pour leur programme de formation de pilotes.

Voici l'occasion de mettre vos aptitudes et vos connaissances à profit et d'entreprendre une carrière de pilote ou de navigateur dans les Forces armées canadiennes.

Un diplôme de secondaire vous rend admissible.

Informez-vous sur tous les aspects de cette proposition en communiquant avec le centre de recrutement le plus rapproché.

Consultez les pages jaunes à la rubrique «Recrutement».



**LES FORCES
ARMÉES
CANADIENNES**

INTÉRESSÉ AUX ANIMAUX?

Vous êtes un éleveur de Chinchillas en puissance. Ceux qui font l'élevage de Chinchillas à domicile sont les principaux fournisseurs de fourrures en Amérique du Nord. Ces animaux se domestiquent bien. Ils sont végétariens, se nourrissent de foin et de grains. Robustes et nocturnes, ils s'adaptent facilement à la plupart des milieux. Les Chinchillas sont bien disposés et tout-à-fait sans odeur. Ce sont des animaux extrêmement propres et d'excellents parents pour leurs petits. Donc, si vous aimez les animaux, si vous avez du temps et l'espace nécessaire et si vous voulez un commerce à temps partiel, nous avons le financement pour vous permettre de devenir éleveur dans l'industrie des Chinchillas. On a besoin d'éleveurs. La demande de fourrures dépasse considérablement l'offre. Nous garantissons la viabilité et la reproduction des animaux. Le prix de vente est garanti par contrat.



Chinchilla Nord-Américain
(Québec)
C.P. 268
St-Amable, Qué. J0L 1N0

Je désire plus de renseignements, sans obligation, sur l'élevage des Chinchillas:

Nom

Adresse

Ville Comté

Code postal Tél. (avec code)

A-8

NOUS RECONDITIONNONS LES CRANK-SHAFTS POUR MOTEURS D'AUTO
NEIGE AVEC PIÈCES NEUVES
ET VOUS EPARGNEZ
DES \$\$\$\$\$\$.



- 1- "Garantie de 90 jours".
- 2- Il en coûte 1/3 du prix d'un neuf.
- 3- Nous rebâtissons toutes les marques, modèles et grosseurs.
- 4- Demandez nos prix...

(envoyez cette annonce dans votre lettre)

YVON JUTRAS LIMITEE
1235, Notre-Dame Est,
Victoriaville, Que. G6P 4B8
Adresse:
Mon nom est:
Ville et comté:

PLANS DÉTAILLÉS POUR:

Boîtes à savon.....	\$3.00
Go-Kart.....	\$ 2.50
Bicyclette motorisée.....	\$ 2.00
Go-Kart traction avant.....	\$10.00
Tracteur 8 chevaux.....	\$10.00
Tricycle motorisé.....	\$ 3.00
Mini-car.....	\$ 3.00
Pédalo.....	\$ 4.00
Bateau à voile 12'.....	\$ 4.00
Traineau de moto-neige.....	\$ 3.00
Mini-jeep.....	\$ 3.00



MINI-VEHICULES PLANS,
dépt B, B.P. 33,
Duvernay, Laval, P.Q. H7E 4P4

AUBAINE

2- Récolteuses de betterave à sucre de marque **OPPEL HARVESTER INC.** Modèle 350 en très bonne condition. Valeur neuve \$14,000.00. Prix de l'usagée = (AUBAINE)

Aussi disponible

2- Défolieuses de betterave à sucre de marque **OPPEL HARVESTER INC.** Modèle 90 D, en très bonne condition. Valeur neuve \$11,000.00. Prix de l'usagée = (AUBAINE). Appeler M. L. St-Amour ou G. Roy. Tél.: (514) 645-8779.

Fosse à purin
Plate-forme à fumier
Silos à maïs
Fondations de 4' à 16' de haut
Béton armé coulé sur place
en un seul bloc sans joint

President: André Boucher

Fosse A.B. Inc.
4345 av. Richard
St-Gregoire, Cte Nicolet
G0X 2T0 A partir d'automne 1980
Tel.: (819) 223-2341 Tel.: (819) 233-2341

AGRICULTEURS
Augmentez vos revenus
produisez de la graine de
MIL, LUZERNE
&
TRÈFLE ROUGE

Nous sommes acheteurs pour l'exportation et le marché domestique.

JOSEPH LABONTÉ & FILS INC.

560, Chemin Chambly
Longueuil, J4H 3L8 651-6000

PUISATIER DE L'ESTRIE INC.

- Puits artésiens
- Estimés gratuits
- Ouvrage garanti

R. VIENS
R. BÉRUBÉ
(514) 378-6547
375-4020

Vos chaudières en aluminium utilisées à la cueillette de l'eau d'érable ne vous servent plus...
Nous sommes acheteurs en tout temps au meilleur prix du marché.
Pour plus d'informations, adressez-vous à:
Bureau (418) 228-5566

8245, boul. Lacroix
St-Georges est
Cte de Beauce-Sud
BEAUCE MÉTAL INC.

TRAPPEURS-CHASSEURS-CULTIVATEURS

GRATUIT — Notre catalogue d'articles de Trappeurs 1980-81 est disponible sur demande. Assortiment complet de pièges Victor - Fil à collet - Leures + Moules + Cire à Piège - Teinture à Piège - Appâts pour Loup et Renard - Couteaux - Raquettes + Harnais - etc. Peaux tannées + Tapis montés d'Ours Noir - etc.

NOUS ACHETONS FOURRURES BRUTES
— PAYONS COMPTANT —
LES PRIX DU MARCHÉ COURANT

la Baie D'HUDSON

3439 rue Hochelaga, Montréal, P.Q. H1W 1H4
Ouvert du lundi au samedi — de 9 hres à 5 hres —
Tél. (514) 522-6292.
*ferme le samedi du 23 mai à sept. incl

CARRIÈRES TECHNIQUES

En Mécanique Automobile, Soudure, Débrosselage, Électronique (Radio-T.V.), Réfrigération, Air Climatisé, Machiniste, Dessin Technique, Électricité, sont offerts à l'Institut Technique AVIRON à nos écoles à Montréal, ou à Québec, ou par correspondance. Nos conseillers en éducation technique sont prêts à vous aider pour choisir le cours qui vous conviendrait le mieux. Horaires du Bureau à Montréal: 9AM à 9PM Lundi à Vendredi et de 9AM à 1PM Samedi 1-(514)-935-2525. Québec: 9AM à 9PM Lundi à Vendredi 1-(418)-529-1321. Appeler à frais virés.

AUX BRICOLEURS
Catalogue et manuel combinés traitant le découpage du bois. 300 modèles illustrés.
Prix du catalogue \$1.25.

ATELIER ES ARTS Inc.
St-Théodore d'Acton, Qué.

65 timbres différents
seulement
25¢

Thèmes sports, peintures, Olympiques, Russie des tzars, et plusieurs autres.
Envoyez dès aujourd'hui 25¢ (poste et manutention) pour obtenir cette magnifique collection.
De plus, nous vous enverrons une sélection de timbres pour examen; achetez-en ou non et retournez le reste.
QUEBEC STAMP CO. LTD.
C.P. 7300, Québec, P.Q. Canada G1G 5R7

POILS-DUVET DISPARUS

Voici le nouveau Dépilatoire **BETULIQUE** qui élimine rapidement poils et duvet absolument sans douleur et inoffensif pour la peau. **BETULIQUE** neutralise radicalement la repousse. Grand succès obtenu. \$4.00 port payé. P.S.L. accepté. Commandez à: Laboratoire Moderne Ltee, C.P. 800, St-Felicien, Cte Roberval, Québec. G0W 2N0. (agents demandés)

DEVENEZ MINCE...

SANS PRIVATIONS, TOUT EN RESTANT CHEZ VOUS!
Si vous voulez perdre ou gagner du poids, ou encore modeler votre ligne, réalisez votre ambition par la Méthode Weider. Ecrivez à l'adresse ci-dessous pour recevoir un cours GRATUIT à suivre chez vous, ainsi que la revue "Beauté et Santé", en joignant 25 cents pour couvrir les frais d'envoi:

INSTITUT WEIDER,
Dépt. BA, 2875 Bates Road,
Montréal H3S 1B7

CANEVAS à BRODER ETC.

EN PRIMEUR
NOUVEAU CATALOGUE N° 7 1980
illustrant 675 modèles
Reproductions de grands peintres, etc. imprimés en couleurs
Dépositaire de fil et de laine à broder "ANCHOR"
PRIX du catalogue: \$3.75
Détendez-vous en travaillant le point d'aiguille (EXCLUSIVITES peintes à la main sur demande.)
VOGUE B.A., C.P. 1301, SHAWINIGAN SUD, P.Q. G9P 4E8

PROCHAINES MARIÉES
Demandez notre magnifique catalogue GRATUIT pour avoir les plus chics Faire-Part à un prix imbattable.

Invitations Bel Oeil

254 Louis-Hébert, Beloeil J3G-3J5, Québec

MARIÉES DE 1980!

pour vos *Faire-Part*



Magnifique catalogue contenant 45 modèles des plus nouveaux faire-part, napperons, allumettes, menus, coupes à champagne, cartes de remerciements.

25 **AUSSI:** Pour Noces d'Or et d'Argent, autre catalogue à votre disposition
IMPRIMERIE G. DESILETS INC.
 C. P. 910 - B - ACTON VALE, QUÉ.

Catalogue gratuit comprenant treize photos de pleines pages de porcs enregistrés: Anglais Gros Noir (truires sans rival, aussi mères de premières portées croisées), Saddleback britannique, Chester White, Lacombe, Yorkshire, Tamworth, Duroc, Hampshire, Berkshire, Landrace canadien et suédois, Hybrides tachetés bleus de tout âge, truires d'élevages, verrats bons au service. Tweddle Farms Fergus, Ontario N1M 2E8

CAGES ET COUVEUSES

Cages à lapins, caillies, couveuses pour amateur et professionnel. Pour catalogue écrire à: Ranch C. P. Cole Enrg. 162 rue Principale, Courcelles, Cte Beauce-Sud, Qué. G0M 1C0 Tel.: (418) 483-5467

Poussins d'un jour et plus, oisons, canetons, faisans, chapons Rock blanc X de trois semaines, poulettes de ponte. Catalogue gratuit. Tweddle Chicks, Fergus, Ontario N1M 2E8

CHINCHILLA

Nous vous proposons ce qu'aucune autre organisation en Amérique du Nord ne vous offre: animaux gradés — cours de formation — service achat-vente — soutien technique. Devenez éleveur en toute confiance avec Chinchilla Q. Inc., 1682 est St-Zotique, Montréal, Québec, H2G 1H4 (514) 729-6323.

COUVOIR DE LAVAL

Poussins d'un jour pour la ponte et pour la chair. Demandez une liste de prix. Couvoir De Laval, 437 Montée Ste-Henriette, Ville Des Laurentides (St-Lin), J0R 1C0 (514) 439-2601.

COUVOIR CHATILLON

Oisons, canetons, dindonneaux, faisans, caillies, pin-tades, poussins pour la chair, la ponte, bendy de fantaisie, un jour et démarré. Commandez tôt ou réservez. Claude Moulin, 101 Chatillon, La Visitation, Co Yamaska, Qué. J0G 1C0. Tel. (514) 564-2318

Combine à patates un rang Dalman, boîte en vrac de seize pieds, seulement deux ans d'opération, planteur à patates international deux rangs, ranceuseur deux rangs. Yvon Perrerin (819) 353-2533.

PLANS POUR BRICOLEURS

Maison de 16 logements pour hirondelles \$2.00. Maisons d'oiseaux série 1 — 12 plans \$2.25. Maisons d'oiseaux série 2 — 10 plans \$2.25. Mangeoir d'oiseaux 4 patrons \$1.75. Chaise et table de parterre \$3.00. Margelle de puits \$2.75. Table pique-nique \$2.00. Balançoire \$2.00. Plaques murales 12 patrons \$2.00. Animaux parterre 10 patrons \$2.00. Berceau colonial \$2.00. Bibliothèque coloniale \$3.00. Buffet, vaisselier colonial \$3.00. Patrons, grandeur nature pour le découpage des contours pour plusieurs de ces plans. Catalogue gratuit avec commande. Ecrire à Raymond Lafamme 321 Principale, St. Alphonse, De Granby, P.Q. J0E 2A0.

TUYAUX D'ACIER ONDULÉS

A partir de 6" de diamètre à 72" de diamètre pour pont et drainage. S'adresser à John Fraser, 1444 St-Edouard, St-Jude, Cte St-Hyacinthe, P.Q. J0H 1P0 Tel. (514) 792-3898.

NOUVEAU

Ensemble pour identifier vieilles monnaies. Catalogue et guide 1980. Liste de prix. Instructions quand et comment vendre vos pièces, \$5.95 poste incluse. Achetez et vendez vieilles monnaies. 50¢ 1921 payé \$8.500. Liste de prix 50¢ Claudette Enr. C.P. 7031 Québec P.Q. G1G 5E1

Connaissez-vous "PRESSFRUIT"? (Brevet Canadien)

"PRESSFRUIT" est le seul presseur hydraulique manuel pour fruits et légumes qui fournit le maximum de jus par unité de poids du produit. De plus, "PRESSFRUIT" peut décharger le résidu compact après pressage. Et ce n'est pas tout. "PRESSFRUIT" est très facile à manoeuvrer. Voudriez-vous en savoir davantage? Adressez-vous au constructeur: INTERDEVO CANADA LIMITED, P.O. Box 1014 Station B, Willowdale, Ontario. M2K 2T6.

DEVENEZ RICHE

Collectionnez les monnaies rares. Ensemble pour débutant \$29.00 inclus catalogue, vieilles pièces de 142 ans, petits \$0.5, anciens gros sous, \$0.10 silver état neufs, cartons plastic instructions. Très belle valeur. Claudette Enr. C.P. 7031 Québec G1G 5E1.

"Le Sexe dans le Mariage", Dr. Koble, 4 volumes, 600 pages, \$9.95 chacun; "L'Art d'aimer", 128 pages illustrées: \$9.95; "L'Armonie sexuelle", 260 pages illustrées: \$15.95; "Être beau", Charles Hix, 226 pages, 150 photos glacées, guide pour hommes: \$16.95; "L'Amour", Patricia Raley, 334 pages, album illustré sur la sexualité: \$24.95; chèque ou mandat, C.O.D. ajouter \$2.00; FAMILIER, C.P. 213, Drummondville.

LA PAROLE QUI SOULAGE

Hypnothérapie sur cassettes. Un hypnothérapeute réputé traite par la relaxation les affections suivantes: obésité, insomnie, tabagisme, nervosité, acné, timidité, migraines, alcoolisme, bégaïement, problèmes gastriques, etc. Renseignements gratuits. Editions 36, 2114 B, Hull J8X 3Z4.

Depliant gratuits pour apprendre réparations de montres et bijoux. Institut d'Horlogerie, 1012 Mont-Royal est, suite 107 Montréal H2J 1X6 Qué. Tel. 523-7623

LE MÉTIER HAUTE-LISSE

Manon Leclair vient de publier Le Métier Haute-Lisse, un cours de tissage et tapisserie. Un ouvrage de 128 pages \$8.50 seulement. Nous assumons les frais de poste. En vente aux Editions Mille Roches, C.P. 323, Saint-Jean-sur-Richelieu, J3B 6Z5. Chez le même éditeur et du même auteur: Les Jeux du Tissage, 192 pages \$6.50.

ARTISANAT L.P.

Tout pour artisanat, tricot, petits points, tapis, découpage mural, lampes en papier de riz, email sur cuivre. Demandez nouveau catalogue de petits points à \$3.00, 20% d'escompte sur toutes les pièces de ce livre. Artisanat L.P., C.P. 1366, Shawinigan Sud G9P 1R2.

FIL À TISSER

Coton — Polyester (blanc et couleur) Lin de Belgique — Laine domestique — "Jersey" de toutes sortes. Dépositaire de métiers et accessoires Leclerc. Sur demande vous recevrez notre liste de prix. Maurice Brassard et Fils Inc., 1972 Simoneau, C.P. 4, Piessisville, P.Q. G5L 2Y6.

ARTISANAT

Laine à Tricot, Orlon, Domestique (2,3 et 4 brins), Taslan, Laine à tapis, Poly-On, Fil à tisser mercerisé et Coton Tex-Made, Lin D'Irlande, Lisieres de chenilles et jerseys blanc seulement. Echantillons de Laine & Fils, gratuits sur demande. Bas culotte one size: \$8.00 la douzaine. Prix spéciaux pour boutique de laine. L. Therrien Inc., 557 Notre-Dame Ouest, C.P. 131, Victoriaville, P.Q. G6P 6S8.

RETAILLES DE COTON/POLYESTER

Ideales pour courte pointe, blanc — couleurs unies variées et jolis imprimés, 6 1/4 livres \$8.99 port payé commande de 12 1/2 livres pour \$16.98 port payé et obtenez une paire de ciseaux valeur \$1.00 gratuitement. Commande c.o.d. acceptée. Pour la lingerie, draps et taies imparfaits à prix d'aubaines. Aussi linge à vaisselle à la verge en magasin. Demandez notre liste de prix. Le Domaine du Tissu Enr. 4081 ave. Verdun, Verdun P.Q. H4G 1L1 (514) 768-8558.

semblent croire, les enfants t'adorant. Je ne t'ai jamais noirci à leurs yeux.

— Rita, insiste Jos, tu sais bien qu'un amour brisé ne se répare pas, que sa flamme est éteinte à tout jamais. Je ne désire pas une infirmière penchée avec dévouement sur mon alcoolisme, mais une femme, une vraie, qui m'aime tel que je suis, avec mes qualités et mes défauts. Et puis, tu sembles oublier que je ne l'ai pas encore en poche, cette situation. Malchanceux comme je suis, la guigne peut me jouer un autre de ses sales tours. T'imagines-tu seulement me voir rentrer à la maison encore ivre ce soir parce que la situation m'aura filé entre les doigts, qu'on aura préféré une autre candidature?

— Je l'accepterais, jura Rita, car je te sais sincère désormais. Si ça ne fonctionne pas aujourd'hui, ça va certainement finir par débloquer un de ces jours. J'ai confiance en toi, Jos, je t'aime, je t'ai toujours aimé et je t'aimerai jusqu'à mon dernier souffle. Tu es mon homme à moi, l'intelligence incarnée, un grand incompris.

Un lourd silence couvrit ces propos aussi touchants que solennels.

— Si tu le prends ainsi, Rita, je suis prêt à te pardonner, à te donner ta chance. Je serai magnanime comme jamais avec toi. Mais plus jamais de sarcasmes de ta part, n'est-ce pas? Ça m'enlève tous mes moyens.

— Promis, sauta Rita, folle de joie et les larmes aux yeux. Jos, tu es un homme extraordinaire, tout simplement merveilleux, jubila-t-elle en se jetant désespérément dans ses bras.

Et pendant que Rita se précipitait chez le nettoyeur quérir le complet aux éternelles promesses de son cher Jos, ce dernier, d'un pas aussi alerte qu'assoiffé, négociait allégrement les deux milles qui le séparaient du Paradis, son bar de prédilection.

— Une grosse bière!

— Ce sera cash ou à crédit? s'enquit Bob le waiter qui ne manqua pas de se confondre en excuses pour sa conduite nerveuse de la veille.

— Aucune importance, de répondre Jos qui, tout en calant sa bière, adressait ses pensées à Rita.

Quinze ans plus tôt, avait-il épousé une naïveuse, une bonasse, ou la femme forte de l'évangile, prête à tous les sacrifices, y compris celui de son équilibre mental, dans la tempête de la vie?

L'histoire du complet fraîchement nettoyé qui allait l'aider à se trouver une place au soleil, eh! bien, si Rita



SILO À GRAINS

ÉQUIPEMENT
BERNARD
BUILDING

SYSTÈME D'ENTREPOSAGE ET SÉCHAGE DU GRAIN

Pour un entreposage sûr et économique de vos récoltes exigez les silos à grains BERNARD

Avantages :

Prix d'achat modique
Résistance aux intempéries
Amortissement rapide

Facilité de nettoyage
Entretien nul
Protection absolue
contre le feu - la vermine

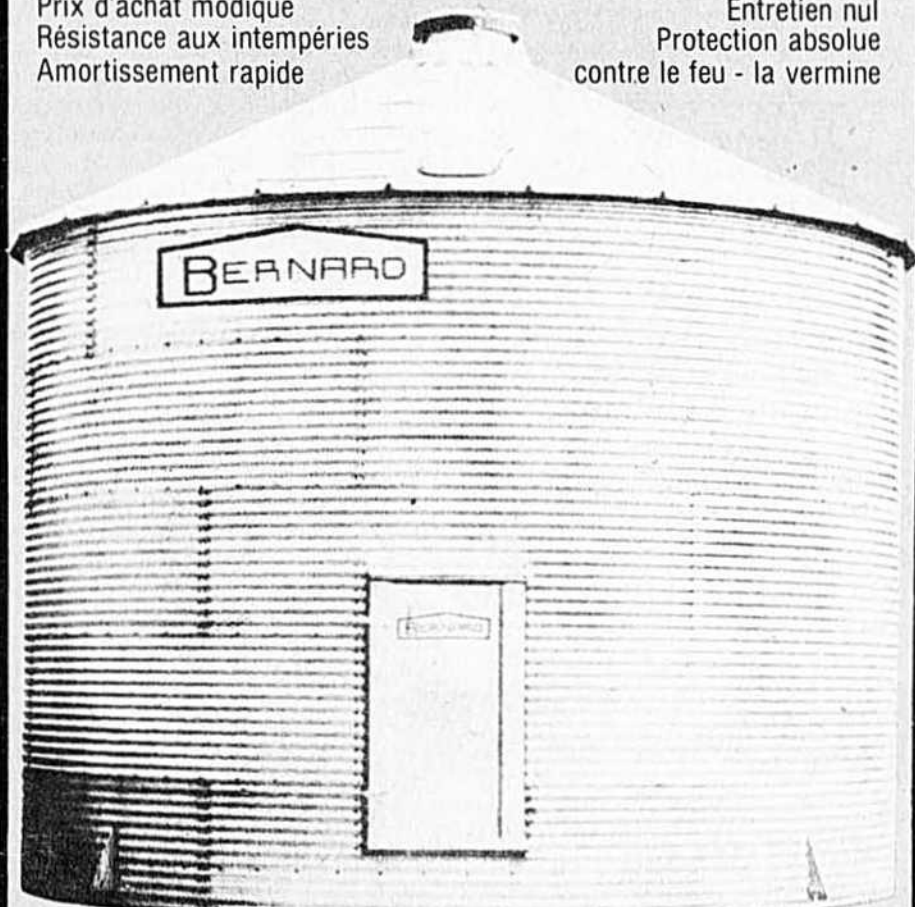

CAPACITÉ : 35 TONNES À 1000 TONNES (IMP.) — 32 TONNES À 907 TONNES (MÉTRIQUE)

Le système d'entreposage et de séchage Bernard est votre meilleur placement pour une satisfaction à long terme.

Vous pouvez vous procurer tous nos équipements auprès de toutes les meuneries et vendeur de Machine agricole spécialisé de votre région, ou à notre usine de Beloeil.

Pour renseignements :

**Équipement
P. Bernard (1979) Ltée**

615 Boulevard de l'Industrie
Route Trans-Canadienne, Sortie 112 (exit)
Beloeil, P.Q. J3G 4S5
Tél.: (514) 467-6554

Distributeurs demandés

avait avalé le morceau sans indigestion, ça trahissait une intelligence et un jugement malades, les outils qu'elle avait sûrement utilisés, dans sa jeunesse, pour repérer l'homme de sa vie, son idéal, quoi!

Et l'homme de la vie de Rita la naïveuse, c'était donc lui, Jos, que cette même et chère Rita, à peine une heure plus tôt venait de confirmer "l'intelligence incarnée".

"C'est encore plus humiliant, raisonnait ce pauvre Jos, de se faire ainsi encenser par un cerveau sans doute déficient, que d'être taxé de cinglé par une personne normale. Jamais dans ma vie je n'ai brûlé d'un désir aussi ardent d'être simplement catalogué comme un gars ordinaire: du génie, non! de la folie, encore moins!"

De retour chez lui, après une douche qui eut tôt fait de dissiper les effets de l'alcool, Jos enfila distraitemment son pantalon quand il prit note d'un message épilé que Rita avait épinglé à son veston:

"Mon cher Jos, crois-tu vraiment que j'ai tombé encore dans le panneau? le complet, ta nouvelle situation, la promesse que tu m'as arrachée de ne plus t'envoyer de sarcasmes, voyons-donc! Et quand tu as parlé de me 'pardonner' les quinze années d'enfer que tu m'as fait vivre, le vase aurait dû déborder, mais non, tu n'avais pas encore joué la carte de la magnanimité. Avoue que je t'ai bien eu avec le coup des larmes, toi, l'homme de ma vie, l'intelligence incarnée. Pas surprenant que tu te sois aussitôt garroché au Paradis, le rendez-vous des cloches de ton espèce, arroser ta minable mise en scène d'une ou plusieurs grosses bières, le nectar des pauvres d'esprit de ton acabit.

"Et sur ce, on se reverra devant monsieur le juge qui n'éprouvera sans doute aucune peine à trancher le litige." □

**SOLUTION
DES MOTS CROISÉS
DE LA PAGE 91**

	1	2	3	4	5	6	7	8	9	10	11	12	
1	O	B	S	E	R	V	A	T	R	I	C	E	1
2	U	R	A	N	I	U	M		A	L	U	N	2
3	B	U	I	R	E		O	E	I	L		Q	3
4	L	I	N	O	L	E	U	M		E	A	U	4
5	I	N	U		T	R	I	N	G	L	E		5
6		E	P	I	G	E		R	U	A	T		6
7	B	R	U	L	U	R	E		E	L	F	E	7
8	I		P	L	I	N	T	H	E		L		8
9	E	P	I	E		I	R	E		B	O	T	9
10	N	I	T	R	A	T	E		B	O	U	E	10
11		O	R		T	E		R	O	U	E	T	11
12	A	N	E	T	H		Q	U	A	T	R	E	12
	1	2	3	4	5	6	7	8	9	10	11	12	

Des profits qui poussent

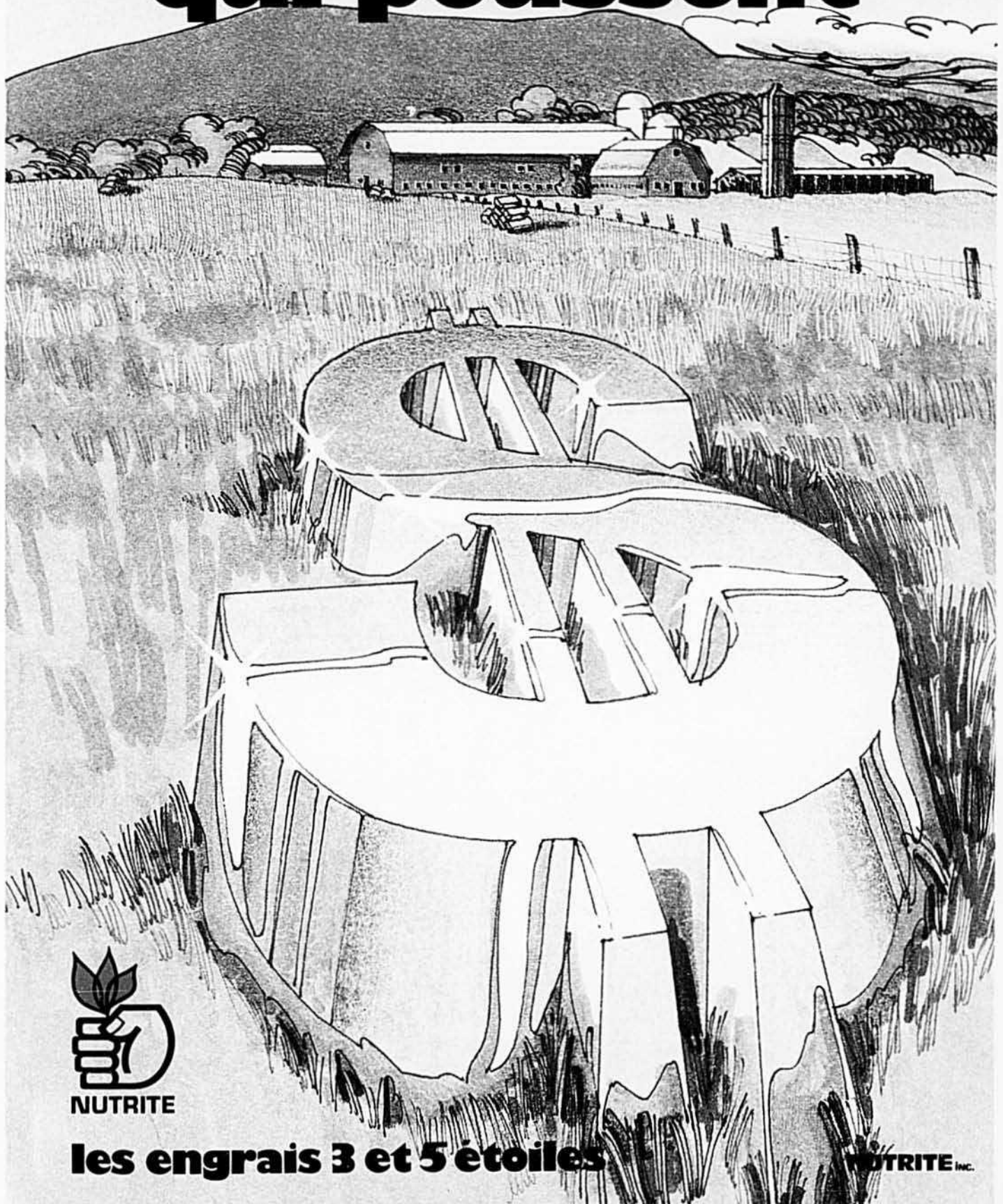

NUTRITE

les engrais 3 et 5 étoiles

NUTRITE INC.



Le maïs Pride vraiment imbattable

Les chefs de file dans la production du maïs au Québec choisissent les hybrides Pride. C'est simple à comprendre: pour le RENDEMENT, le SÉCHAGE RAPIDE et la PERFORMANCE TOUJOURS SUPÉRIEURE, le maïs Pride est vraiment imbattable.

Cet automne, un tout nouveau véhicule de pesage Pride/Semico vérifiera les rendements dans les parcelles d'essai à plus de 15 endroits de la province.

Les chercheurs de Semico au domaine du maïs évalueront aussi dans bien des fermes la performance de quatre nouveaux hybrides Pride semés côte à côte avec d'autres variétés. Ils compareront le PRIDE R112, le PRIDE 1111, le PRIDE R141 et le PRIDE 1131 à d'autres variétés PRIDE favorites comme le R144, le 1128 et le 2206.

Nous invitons tous les cultivateurs des régions en jeu à visiter ces parcelles de la compagnie et à voir sur place les hybrides PRIDE. On pourra obtenir du marchand PRIDE/SEMICO cet automne un rapport détaillé sur la performance de chacun des hybrides mis à l'essai dans le programme de recherche sur parcelles.

NE L'OUBLIEZ PAS — PRIDE et SEMICO travaillent de pair pour aider les producteurs de maïs du Québec à rendre plus productive et plus payante chaque acre consacrée à cette culture.

**Adoptez Pride
pour vos
champs**



Semico Inc.,
C.P. 150,
Ste-Rosalie,
Comté de St-Hyacinthe,
Québec JOH 1X0