

la terre

DE CHEZ NOUS

Port payé à Québec

Vol. XXXVIII - No 45 - Montréal, 1 février 1967



(Photo: Office du Film du Québec)

Quand on a bien vu cette somptueuse douceur et qu'on s'est laissé prendre par ce calme profond des grands hivers canadiens, on comprend mieux ceux qui voudraient revenir lassés de la monotonie des pays toujours pareils invariablement chauds.

SALON NATIONAL DE L'AGRICULTURE ET DE L'ALIMENTATION

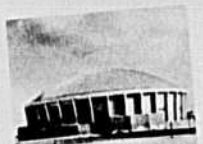

PAVILLON DES ELEVAGES
DE L'ALIMENTATION et des ARTS MENAGERS
17 au 22 février
10h. a.m. à 10h. p.m.
Aréna Maurice Richard
4905, rue Boyce - près Viau
Grand terrain de stationnement gratuit



PAVILLON DE LA MACHINE AGRICOLE
17 au 22 février
10h. a.m. à 6h. p.m.
Palais du Commerce
1650, rue Berri



PAVILLON DES INDUSTRIES AVICOLES
21, 22 et 23 février
10h. a.m. à 6h. p.m.
Centre Sportif Paul Sauvé
4000, rue Beaubien
(angle Pie IX)

"Terre prospère,
pays prospère
Femme avertie, ferme prospère"



GUIDE à conserver pour votre visite aux trois Salons

voir pages 11 à 42



Québec- Au cours de sa récente tournée au lac St-Jean et au Saguenay, le ministre de l'Agriculture, M. Clément Vincent, a dévoilé au moins cinq aspects des politiques agricoles qu'il envisage au cours de 1967. Il a tout d'abord laissé prévoir que l'Assemblée législative sera invitée à prolonger le mandat de la commission royale d'enquête sur l'agriculture, laquelle devait soumettre son rapport final le 30 avril. La proposition viserait à permettre un délai de six mois à la commission April pour offrir ses recommandations. Mais un rapport préliminaire doit être déposé sous peu sur des problèmes prioritaires.

DRAINAGE ET IRRIGATION

L'expérience tentée dans l'ouest canadien et particulièrement en Colombie canadienne dans une nouvelle méthode de drainage et d'irrigation avec le concours de la BC Power Corp. serait tentée au Québec à titre d'essai dans un secteur qui reste à déterminer. Cette méthode, tout en aidant les cultivateurs, permet à la société d'état de stimuler la vente de ses produits et de son électricité.

HAUSSE DES PRIX

En collaboration avec ses hauts fonctionnaires, M. Vincent analyse aussi les possibilités de modifier les structures du crédit agricole afin d'améliorer cette assistance financière aux agriculteurs. Enfin, les consommateurs seront invités directement à rehausser le standard de vie des cultivateurs puisque les prix du lait et du boeuf seront majorés. Le prix du lait connaît déjà une augmentation dans toute la province. Quant au beurre, Ottawa a décidé d'importer pour \$900,000 de ce produit de la Nouvelle Zélande, face à une pénurie marquée du produit sur le marché domestique. Enfin, au cours des prochains mois, le boeuf connaîtra une fluctuation de prix également, en raison d'un cycle de reproduction du bétail qui revient tous les 17 ans.

ENTREVUE À QUÉBEC?

Le conseil d'aménagement régional des Cantons de l'Est et la chambre de commerce régionale du même district viennent de solliciter une entrevue spéciale avec les autorités provinciales afin d'exposer certains problèmes relatifs à l'aménagement du territoire de la région et soumettre aussi des propositions concrètes d'intérêt général en vue de relever le statut éco-

nomique de la communauté. Et pour appuyer sa demande, M. Denis Roy, directeur général du conseil d'aménagement régional des Cantons de l'Est et président régional de la chambre de commerce des Cantons de l'Est soumet un mémoire de quarante (40) pages sur les activités du conseil dans les comtés de Brome, Stanstead, Compton et Wolfe. Les documents ont été expédiés au premier ministre, M. Daniel Johnson, au ministre des terres et Forêts, M. Claude Gosselin, et aux députés René Lavoie (Wolfe) et Fernand Grenier (Frontenac).

ENQUÊTE DANS LES CANTONS DE L'EST

Cette initiative de M. Roy suit de près l'enquête amorcée sur le secteur de l'agriculture dans les comtés de Wolfe, Compton et Frontenac par le Conseil Economique régional des Cantons de l'Est (CERCE), lequel doit réunir bientôt les députés ainsi que les autorités des comtés précités pour établir un programme d'action à l'intérieur de ces comtés sur les problèmes homogènes touchant l'économie rurale et susciter la création de comités d'étude afin de colliger les problèmes dans un mémoire qui offrira au gouvernement certaines solutions à court et long terme.

PROBLÈMES ET SOLUTIONS

M. Roy, dans sa lettre adressée à M. Johnson, souligne que les principes de base qui permettront réellement d'améliorer le niveau économique-social (de la collectivité dans cette région) devront être aussi naturels et démocratiques que possible et (conséquemment) ne devront pas être dirigés par un petit groupe de personnes ayant des intérêts communs ou personnels ou par des technocrates dont le seul but est de tout contrôler. M. Roy soutient que les grandes décisions doivent être prises par les élus du peuple et que les argents souscrits par les payeurs de taxes devraient être protégés afin de ne pas servir ou favoriser plus particulièrement certaines gens.

LES URBANISMES

Se basant sur l'expérience connue au sein du conseil d'aménagement régional des comtés de Brome, Stanstead, Richmond, Compton et Wolfe, M. Roy se dit convaincu que la seule façon d'arriver à des solutions con-

Industrie laitière

La situation est-elle vraiment si compliquée par le Syndicat agricole?

L'éditorial de la Voix de l'Est du lundi, 16 janvier, intitulé : "La Coopérative : une solution aux problèmes agricoles" accuse carrément le syndicalisme agricole de venir compliquer la situation de l'Industrie laitière au lieu d'y apporter une solution valable. La Fédération de l'U.C.C. de St-Hyacinthe qui groupe 5,700 cultivateurs de la région a pour sa part quelques commentaires à faire sur les propos tenus par l'éditorialiste.

Précisons au point de départ que l'intention de la Fédération n'est nullement de s'en prendre à la Coopérative de Granby dont il est précisément question dans l'éditorial en question, ni à la coopération en général.

Au contraire, elle trouve heureux que des agriculteurs se groupent pour ériger de telles entreprises, ce qui est tout à leur avantage. La coopération a été d'un précieux secours pour la classe agricole, elle la sert bien encore aujourd'hui, et il est à espérer que les cultivateurs continueront de s'en servir demain.

Cependant, l'éditorial qui traite de la question, en plus de s'en prendre au syndicalisme agricole, semble ignorer ce qu'est une coopérative, quel est son rôle, quel est son véritable ap-

port aux producteurs qui en sont membres.

S'adressant pour une bonne part à des cultivateurs, il est difficilement compréhensible que l'éditorial arrive à mettre en conflit syndicalisme et coopération. Ceci alors que la grande majorité des producteurs membres de la coopérative de Granby et des centres coopératifs de la province sont également membres de l'U.C.C.

Bien sûr, la coopérative a connu un succès phénoménal depuis trente ans, bien sûr, la coopérative a été un élément de solution aux problèmes agricoles. Mais sachons que cette action ne vient pas en contradiction avec celle du syndicalisme agricole. Syndicalisme et coopérative sont deux outils qui se complètent pour l'agriculteur et chacun a son rôle propre.

Quant on parle de subventions de l'Etat, sait-on que les coopérateurs sont sur le même pied que les non-coopérateurs. Et il est important de comprendre que les subsides touchés par les producteurs aux cent livres de lait ne sont pas un cadeau de l'Etat aux producteurs mais bien une subvention à la consommation. L'Etat consent à les verser simplement parce qu'il préfère cette forme de finance-

ment pour les produits laitiers plutôt que d'en voir monter le prix aux consommateurs à leur juste valeur. Quant le consommateur sera prêt à payer la livre de beurre ou de fromage à son plein prix, les producteurs seront les premiers à être enchantés de la disparition des subsides. Espérons que ça viendra un jour!

Pourquoi le syndicalisme agricole? De façon générale, le syndicalisme agricole existe pour la promotion et la sauvegarde du bien commun de la classe agricole. Ceci parce que les cultivateurs ont des intérêts communs qui ne peuvent pas être protégés seulement par l'action individuelle mais qui requièrent une action collective. C'est ce qui explique les revendications auprès de l'Etat à qui on ne peut tout de même pas nier un rôle dans l'économie agricole.

De façon particulière, le syndicalisme agricole s'adresse à des groupes de producteurs. Prenons l'exemple des producteurs de lait de transformation où la coopérative de Granby exerce pour une part son champ d'action. Si ce groupe de producteurs a décidé de se donner une structure syndicale, ce n'est pas pour contrecarrer l'action de la coopérative dans ce domaine, mais bien pour s'attaquer à la solution du problème laitier dans sa totalité. A savoir, au niveau de la production, du transport, de la transformation et de la vente des produits laitiers.

Le plan conjoint qu'administre la Fédération des producteurs de lait industriel a été approuvé à majorité par les 50,000 producteurs de la province qui en passant sont pour près de la moitié des coopérateurs. Ce plan qui permettra aux producteurs d'exercer un réel contrôle sur la mise en marché de leur produit ne vient en rien remplacer la coopérative. Au contraire, la coopérative devra continuer d'assumer le rôle important qui lui revient et elle sera un précieux témoin par son efficacité pour l'action du syndicalisme.

Nous espérons que ces quelques commentaires dissiperont les erreurs qui se sont glissées sans doute par manque d'information, dans l'éditorial. Pour notre part, nous n'avons pas l'intention d'adresser des reproches et ne voulons pas plus déprécier qui ou quoi que ce soit mais tenter de donner aux lecteurs une version des faits qui soit la plus objective possible.

La Fédération de l'U.C.C. de St-Hyacinthe

R Ottawa

CE QU'ON DIT AU PARLEMENT

Sous cette rubrique nous publions certains débats ou parties de débats des Communes, susceptibles d'intéresser particulièrement l'agriculteur.



Geler les prix des machines agricoles

• débat du 16 janvier 1967 •

A l'appel de l'ordre du jour. M. Reynold Rapp (Humboldt-Melfort-Tisdale): Monsieur l'Orateur, ma question s'adresse au ministre de l'Agriculture. Puisqu'une commission fit enquête sur les prix de l'outillage agricole, le ministre voudrait-il étudier la possibilité de geler

ces prix, car ils montent sans cesse et bientôt les fermiers ne seront plus en mesure de se procurer ce matériel?

L'hon. J. J. Greene (ministre de l'Agriculture): Monsieur l'Orateur, il ne faudrait pas induire en erreur la collectivité agricole en lui faisant croire que nous détenons une autorité constitutionnelle nous permettant de geler les prix. Du moins; je ne crois pas que nous l'ayons. J'ai interrogé plusieurs représentants, des prin-

(Suite à la page 48)

cières est de confier l'exécution (des travaux de recherches et d'études) à des compagnies d'urbanistes reconnus, lesquels ont déjà accompli des projets gigantesques à un coût minimal. Enfin, M. Roy formule le vœu que les initiatives entreprises par le gouvernement au chapitre de l'étude des problèmes régionaux aboutissent bientôt à la création d'un ministère du plan.

AUDIENCES PUBLIQUES

En prévision du rapport qu'elle devrait normalement déposer le premier avril prochain au parlement, suivant son mandat, la Commission Royale d'enquête sur l'Agriculture entreprendra en janvier, février et mars, une série d'audiences publiques à Québec, Montréal et Sherbrooke, au cours desquelles elle entendra les organismes et les spécialistes qui lui ont déjà soumis quelque 80 mémoires sur les méthodes de revaloriser la production agricole et sa rentabilité au Québec. La commission doit aussi soumettre prochainement un rapport préliminaire au ministre de l'Agriculture sur le sujet, touchant certaines questions prioritaires.

AU CARNAVAL DE QUÉBEC COMME AILLEURS
le gin de **KUYPER**
EST LE COMPAGNON DE LA BONNE HUMEUR

BLENDÉ GIN—DISTILLÉ À MONTRÉAL—LA VRAIE SAVEUR DE HOLLANDE
John de Kuyper & Son, Montréal DEPUIS 1695

GRANDE VENTE ABERDEEN-ANGUS

Ne manquez pas notre VENTE GRAND PRIX du centenaire qui aura lieu au Collège Macdonald à Sainte-Anne-de-Bellevue, P.Q., le 16 septembre 1967.



— GRAND PRIX —

L'ASSOCIATION DES ÉLEVEURS ABERDEEN-ANGUS DU QUÉBEC

Lionel HAMILTON,
secrétaire,
Gardenvale, P.Q.

J.R. DONALDSON,
président,
Foster, P.Q.

PREUVE UNIQUE EN FAVEUR DU PLAN CONJOINT POUR LE PRODUCTEUR ET MÊME LE CONSOMMATEUR

Au tout début de la deuxième semaine de janvier, les prix des oeufs de consommation ont été affectés par une baisse subite, prononcée et assez inattendue. Ce fut une chute quasi vertigineuse. Une véritable dégringolade! Certaines baisses sont explicables et prévisibles en des circonstances données. Celle dont nous voulons parler ne présentait à peu près aucun des caractères normaux en semblable cas. Ceux qui regardent et jugent ces problèmes de façon superficielle ou qui

à un prix réduit d'environ \$0.10 la douzaine. Même si la quantité ainsi mise en marché n'était pas très considérable, cette offre a affecté et même conditionné tout le marché des oeufs de consommation, au moins au Québec.

A la même période, certaines grandes entreprises qui font le commerce des oeufs de consommation ont fait venir des autres provinces de fortes quantités d'oeufs achetées à des prix inférieurs à ceux qui prévalaient dans le Québec. La même politique a été suivie par certaines entreprises qui sont supposées être sous le contrôle complet des cultivateurs. Cependant au moins une telle entreprise d'une importance assez considérable a consenti à subir des pertes appréciables en la circonstance, afin de maintenir les prix à un niveau raisonnable et de collaborer ainsi à l'action remédiate de tous les producteurs organisés sur la base syndicale. Mais l'offre à prix réduits et les achats de l'extérieur du Québec, dont il est question ci-dessus, demeurent toutefois les deux raisons majeures qui expliquent la crise grave et subite survenue récemment dans les oeufs de consommation et les conséquences néfastes qui en ont résulté pour les authentiques producteurs.

Il ne sert à rien dans de telles occasions de refuser de voir clair afin de ne pas troubler certains esprits par trop timides. Il existe des problèmes réels. De véritables difficultés en découlent. Il faut s'efforcer d'aller à l'origine du mal si on veut l'enrayer. Inutile de se voiler la face, de trop craindre le scandale des faibles. On n'en sortira jamais par de grandes déclarations de principe qui souvent n'en sont pas, de beaux accords sur les mots, encore moins la multiplication de tapes amicales dans le dos! La seule façon de remédier à la situation c'est de la regarder telle qu'elle est.

Dans une certaine mesure on ne doit pas faire trop grief à des entreprises même si elles sont supposées appartenir aux cultivateurs, d'utiliser les pratiques commerciales courantes. Elles font tout simplement le même jeu que les autres. Tout au plus pourrait-on s'inquiéter de la préoccupation peut-être trop poussée sinon unique chez certains, de vouloir démontrer des bilans reluisants? Mais lorsqu'il s'agit de partager les responsabilités, ces faits ne peuvent être ignorés. De toute façon c'est une preuve additionnelle que ces entreprises ne peuvent à elles seules rendre possible une mise en marché ordonnée de toute une production agricole. Cependant, à certaines conditions, elles devraient y contribuer grandement au moins à titre de témoins d'un caractère exceptionnel.

La seule solution réside dans le contrôle complet de chaque production par les principaux intéressés soit les producteurs concernés eux-mêmes. On finira ainsi par éliminer des situations comme celle dont nous avons parlé à titre de première cause de la crise dans les oeufs de consommation. De plus, grâce aux ententes possibles avec des groupes similaires des autres provinces, la deuxième cause pourra aussi être éliminée. Seule cette action rendra possible une mise en marché ordonnée, assurant des prix raisonnables et stables aux véritables producteurs.

C'est d'autant plus important de comprendre cette réalité, que ce qui vient de se produire dans le cas des oeufs se répète et pourra se multiplier dans toutes les productions agricoles. Semblable état de chose est préjudiciable non seulement au producteur mais également au consommateur. En effet le désordre qu'on a connu jusqu'à maintenant peut à l'occasion faire bénéficier le consommateur de certaines réductions. Mais ce système permet à ceux qui ne sont tout de même pas les responsables et les premiers agents d'une production donnée de miser sur des raretés réelles et même d'en créer des artificielles, afin d'accroître de façon exagérée leur marge de profit au grand détriment du consommateur. Celui-ci risque donc en définitive d'être à la merci de quelques rares éminences grises qui peuvent faire la pluie et le beau temps à leur convenance.

Au cours des derniers mois les critiques se sont multipliées et ont été parfois assez fortes contre le système de contingentement ou de quotas établis par les producteurs organisés d'oeufs de consommation. On criait quasi au meurtre, vu que notre province ne satisfaisait qu'une partie de ses propres besoins. Que serait-il donc arrivé, s'il avait fallu qu'aucune limite raisonnable à la production n'ait été fixée?... Jusqu'où aurait été et quand se serait arrêtée la chute ou la dégringolade dont nous avons parlé plus haut?...

Le "mystère" de la chute récente des prix des oeufs n'est plus un mystère. La lumière qui a été faite sur la question constitue la meilleure preuve de la nécessité et de l'urgence d'un plan conjoint détenant tous les pouvoirs indispensables à sa pleine action et les exerçant entièrement dans le plus bref délai. La même preuve pourrait être établie pour toutes les autres productions agricoles et la même solution s'impose. Autrement le porte-monnaie du cultivateur non seulement continuera à ne pas grossir mais rapetissera sans cesse alors qu'en même temps celui du consommateur se videra de plus en plus!

Paul-Henri Lavoie

Editorial

trouvent leur profit de semblables situations s'imaginent ou tentent de faire croire qu'il s'agit simplement de résultats ordinaires de la supposée loi de l'offre et de la demande ou de la pseudo libre concurrence. En somme, une explication apparemment bien simple pour un petit groupe, et un réel mystère pour la masse des gens!

Mais les producteurs croient de moins en moins à de tels mystères. D'abord parce qu'en cette matière, l'incompréhension est trop souvent le résultat de l'ignorance et surtout d'un certain jeu de cachette. Ensuite parce que ceux qui développent et entretiennent semblables mystères n'ont rien de divin, loin de là! Les producteurs concernés qui sont dûment et solidement organisés ont fait le nécessaire pour éclaircir le "mystère des oeufs". Les résultats de leurs démarches, enquêtes et recherches, devraient faire ouvrir bien des yeux tant dans ce cas que dans les autres du même genre.

Une entreprise de fabrication de produits alimentaires utilise depuis assez longtemps une forte quantité d'oeufs. Tout en important des oeufs congelés d'Angleterre, elle s'est organisée avec un groupe de producteurs afin de satisfaire dans la plus grande mesure possible ses propres besoins à des conditions particulièrement avantageuses pour elle. Or il est arrivé au début de janvier que cette entreprise avait en mains un certain surplus d'oeufs du Québec. Les poules ne sont malheureusement pas encore organisées pour ajuster leurs pontes à la consommation des gâteaux! L'entreprise en question a alors offert à un grand magasin à succursales multiples ce surplus d'oeufs



LE LAIT À TERRE-NEUVE

A bien des égards, Terre-Neuve n'est pas une province comme les autres. Première colonie du continent nord-américain, elle fut la dernière à se joindre comme province à la Confédération canadienne.

Rappelez-vous que c'est une île, mais non la seule (songer à l'île du P.-E.), donc coupée de la terre ferme, isolée du continent par d'immenses nappes d'eau. Et il est rare que des insulaires ne possèdent pas certains caractères propres façonnés par la géographie, la topographie, les ressources, le climat et, par dessus tout, l'isolement.

C'est encore plus vrai de Terre-Neuve, située en plein golfe St-Laurent pour ne pas dire en pleine mer. Ses habitants en viennent à considérer leur île comme un petit royaume bien à eux et se reconnaissant sans même dire

le moindre mot. Dès le premier coup d'oeil, mais à sa mine, ils se rendent compte que tel visiteur n'appartient pas à leur royaume--ce qui se traduit par une amabilité ou une méfiance instinctives, selon le cas.

Ne serait-ce que par la personnalité de son premier ministre actuel, qui se fait élire et réélire à volonté tous les trois ou quatre ans, on aurait raison d'affirmer que Terre-Neuve, n'est pas une province comme les autres. Au point que plus d'un Terre-Neuvien se pose la question: Advenant que Joey (Smallwood) disparaisse comme cela, tout d'un coup, que ferions-nous? Que deviendrons-nous?

LES PRIX DU LAIT

Mais venons-en à la question qui nous préoccupe dans le moment: la production et les prix du lait à Terre-Neuve. Produc-

tion peu abondante, nettement insuffisante parce que les bonnes terres et les bons producteurs n'y fourmillent pas. Il y a bien certaines étendues de terre fertiles, mais elles baignent dans l'eau--ce sont des tourbières souvent fort éloignées des villes à l'extrémité est de l'île. D'ailleurs, celles qu'on a drainées jusqu'ici servent à la culture des pommes de terre et autres légumes dont le volume est loin de répondre aux besoins de la consommation.

La production laitière est également fort inférieure à la demande intérieure. On pourra même écrire que le lait est l'or blanc des Terre-Neuviens. L'offre étant faible, il s'y vend gros prix, plus cher que partout ailleurs au Canada. Laisse à elle seule, dit-on, la production de lait nature de l'île en fournirait à peine un dixième de cho-

pine par personne par jour. Voilà pourquoi on fait venir du continent quelque 600,000 caisses de lait évaporé par année, soit environ 60 boîtes par habitant chaque année.

\$11.50 LE CENT

Le lait est cher et, comme partout ailleurs, renchérit à intervalles réguliers. Depuis le premier janvier, le prix au producteur a été majoré sensiblement. Ce dernier reçoit \$1.10 et plus le gallon, ce qui équivaut à \$11 ou \$11.50 les 100 livres au producteur.

Dans les provinces les plus rapprochées, les prix au cultivateur correspondent à la moitié environ des prix à la ferme du lait terre-neuvien. Rien de surprenant qu'il en vienne de l'île du Prince-Edouard et de Halifax (N.-E.) où les prix sont de \$5.75 et de \$6 respectivement.

TROIS LAITIERIES

De fait, si l'on se fie aux nouvelles, il y a deux laiteries de l'île qui s'occupent de pas-

(Suite à la page 8)



Propriété de L'UCC - Fondé en 1929
515, avenue Viger, Montréal
Tél. 288-4285

"Le seul hebdomadaire agricole français d'Amérique"

DIRECTEUR:
Paul-Henri Lavoie, B.S.A.

REDACTEUR
François Côté

Membre de
l' "Audit Bureau of Circulation"



Publié le mercredi de chaque semaine
Abonnement:
1 an, \$1 - 3 ans, \$2 - 5 ans; \$3

Le Ministère des Postes, à Ottawa, a autorisé l'affranchissement en numéraire et l'envoi comme objet de 2e classe de la présente publication.

Situation et conditions de développement de l'agriculture au Québec

41e COURS A DOMICILE

(Le ministère de l'Agriculture et de la Colonisation du Québec collabore financièrement à la publication des cours)



Première partie

Evolution de l'Agriculture

C- Revenu en espèces et revenu net agricole

Le revenu en espèces ou le revenu provenant des ventes des produits agricoles s'est sensiblement accru. Ainsi, il est passé de \$385.3 millions en 1956 à \$495.8 millions en 1965. L'augmentation du volume physique a été le principal facteur responsable de la hausse du revenu en espèces, les prix ne s'étant accrus que dans une proportion d'environ 8 p. 100 de 1949 à 1964. Sous l'angle des prix agricoles, l'année 1965 a été exceptionnelle, les prix agricoles ayant connu une augmentation de 10.9 p. 100 par rapport à ceux de l'année précédente. C'est la deuxième augmentation la plus importante des prix depuis 1935-39, les prix en 1951 ayant augmenté de 17 p. 100 par rapport à ceux de 1950. Du point de vue des prix agricoles, l'année 1965 constitue un sommet.

On trouvera au tableau 21 les prix annuels des principaux produits agricoles pour la période 1951-65. Le tableau indique que:

1) si dans le cas des bouvillons (steers) on élimine les années 1956 et 1957, il n'y a pas d'augmentation significative des prix;

2) la remarque précédente s'applique dans le cas des prix des veaux;

3) les prix du porc ont accusé de fortes fluctuations annuelles. La courbe ascendante des prix a été fortement influencée par le comportement des cours du marché en 1965;

4) les prix de tous les produits avicoles ont enregistré une baisse;

5) les prix des produits laitiers sont demeurés relativement stationnaires durant la majeure partie de la période à l'étude. On note cependant une augmentation significative des prix en 1957 et en 1965;

6) les prix des récoltes spécialisées sont demeurés dans l'ensemble stationnaires;

7) dans le cas des fruits et légumes les prix ont subi des fluctuations prononcées; la tendance à la baisse des prix pour ces différents produits semble plus fréquente que la tendance à la hausse; et enfin,

8) les prix des grains locaux et des fourrages ont connu peu de changement. Cependant, dans ce cas, nous ne disposons des prix pour les années 1964 et 1965.

TABLEAU 21

QUEBEC : Average Prices at Principal Public Stockyards 1956-1965

	Good steers at Montreal	Calves and Veal Good and Choice at Montreal	Grade "B" Hogs	Good Lambs at Montreal
	\$ per hundredweight			
1956	19.56	21.40	24.20	19.55
1957	19.62	21.40	28.70	15.26
1958	22.45	26.50	26.47	16.51
1959	24.67	28.78	21.99	20.13
1960	22.95	27.80	22.18	20.10
1961	22.80	28.05	25.40	20.30
1962	26.15	29.50	27.00	20.65
1963	24.10	28.05	26.15	21.25
1964	22.40	27.75	25.25	23.10
1965	23.85	28.80	31.00	29.70

(Dressed) Weighted average on all Public Stockyards. For Grade A Hogs add \$1.00 to Grade B.
For 1965, the price excluding spring lambs was \$23.26.

QUEBEC : Eggs and Poultry Prices Paid to Producers 1956-1965

Eggs (1)	Grade A Large	CHICKENS			TURKEYS			
		No 1 Live Montreal Broilers (5)	Chicken (6)	Fowl	under 10 lbs	10-20 lbs	20 & over lbs	
		¢ doz.						
1956	43.6	48.0 2/	23.8	29.9	27	31.7	31.1	27.4
1957	36.6	41.5 2/	23.4	26.0	22	32.7	33.4	29.0
1958	38.7	43.3 2/	21.7	25.3	23	24.9	25.5	23.4
1959	33.9	38.2 2/	20.0	22.9	18	29.9	31.3	29.4
1960	33.1	36.3 2/	20.1	22.3	22			
		¢ lb.						
1961	33.8	36.7 3/	17.2	18.5	18	26.0	25.4	22.7
1962	30.7	33.7 3/	19.9	20.9	19	25.8	29.0	25.9
1963	35.2	38.2 3/	20.2	24.8	23	25.6	27.2	24.5
1964	27.3	34.6 4/	18.4	20.6	18	25.2	27.2	25.8
1965	31.4	36.2 4/	19.7	20.7	20	24.7	28.2	25.1

(1) Weighted prices to producers at registered grading stations. Average paying prices weighted by grade using one key point in the province.
(2) At Montreal. (3) At Quebec City. (4) St. Felix de Valois.
(5) 3 to 4 lbs. (6) Over 5 and under 6 lbs.

Source: Economics Division, Canada Department of Agriculture.

TABLEAU 21 (suite)

QUEBEC : Average Farm Value of Dairy Products 1956 to 1965

	Fluid milk	Cheese milk	Evaporated whole milk	Powdered milk
	\$ / cwt.			
1956	4.43	2.62	2.68	2.62
1957	4.74	2.85	2.92	2.89
1958	4.89	3.00	3.02	2.98
1959	4.89	3.01	2.97	2.96
1960	4.89	3.03	3.00	2.97
1961	4.89	2.94	2.97	2.90
1962	4.89	2.91	2.95	2.89
1963	4.89	2.95	2.93	2.94
1964	4.98	3.05	3.05	3.05
1965	5.10	3.22	3.16	3.19

QUEBEC : Average Farm Value of Special Crops

	Dry Peas	Dry Beans	Sugar Beets	Corn Grain	Mixed Grains
	\$ / bus.		\$ / ton		
1956	4.00	4.50	15.00	1.20	1.12
1957	3.80	4.00	14.00	1.18	1.02
1958	3.59	4.16	14.12	1.21	1.08
1959	4.25	4.50	14.13	1.16	1.06
1960	4.15	4.40	14.48	1.23	1.07
1961	4.10	4.10	14.49	1.21	1.10
1962	3.96	4.40	14.50	1.28	1.09
1963	3.75	4.40	16.00	1.37	1.12
1964			13.00	1.25	1.09
1965					

Source: Economics Division, Canada Department of Agriculture.

QUEBEC : Average Farm Value of Vegetables 1956 to 1965

	Tomatoes	Asparagus	Beans	Corn	Cauliflower	Cucumbers	Lettuce	Peas
	\$ / lb.							
1956	-	-	-	-	n/a	-	n/a	-
1957	.014	-	.052	-	n/a	n/a	n/a	.049
1958	.017	.194	.051	.042	.050	n/a	.050	.043
1959	.016	.210	.045	.036	.053	.033	.048	.050
1960	.017	.206	.043	.036	.045	.040	.030	.036
1961	.016	.193	.035	.037	.049	.032	.038	.040
1962	.015	.210	.043	.036	.048	.033	.026	.043
1963	.015	.210	.038	.033	.044	.039	.044	.047
1964	.017	.214	.035	.036	.042	.038	.041	.043

	Beets	Cabbage	Carrots	Onions	Celery	Spinach	Field Roots	Potatoes
	\$ / lb.			\$ / ton		\$ / cwt.		
1956	n/a	n/a	n/a	n/a	n/a	n/a	28.40	2.10
1957	n/a	n/a	n/a	n/a	n/a	n/a	27.00	1.87
1958	.024	.022	.022	.035	.055	.080	25.00	1.98
1959	.023	.024	.024	.037	.046	.045	23.00	2.76
1960	.023	.020	.022	.028	.028	.062	21.00	2.14
1961	.021	.023	.021	.036	.033	.059	20.00	1.55
1962	.020	.023	.19	.030	.023	.058	19.00	1.52
1963	.017	.018	.022	.026	.023	.050	19.00	1.85
1964	.015	.015	.016	.019	.035	.044		
1965								

QUEBEC : Average Farm Value of Fruits, Honey and Maple Products, 1956 to 1965

	Apples	Blueberries	Raspberries	Strawberries	Honey	Maple Products
	\$ / bus.		\$ / lb.		\$ / gal.	
1956	1.25	.22	.50	.20	.23	3.57
1957	1.33	.17	.52	.29	.25	3.08
1958	.79	.16	.34	.22	.25	3.11
1959	1.05	.12	.40	.17	.24	3.91
1960	1.37	.14	.38	.20	.24	3.86
1961	1.34	.11	.27	.25	.23	3.74
1962	1.24	.11	.41	.22	.23	3.69
1963	1.52	.11	.36	.23	.25	3.94
1964	1.94	.201/2	.45	.26	.25	4.13

QUEBEC : Average Farm Value of Various Commodities 1956-65

	Wheat	Oats	Barley	Rye	Fodder Corn	Tame Hay
	\$ / bus.				\$ / ton	
1956	1.66	.88	1.13	1.23	6.80	15.50
1957	1.58	.82	1.08	1.20	6.00	16.50
1958	1.61	.85	1.12	1.19	5.75	16.00
1959	1.58	.85	1.13	1.16	6.75	15.50
1960	1.61	.86	1.14	1.14	6.45	16.00
1961	1.69	.91	1.18	1.15	6.00	15.00
1962	1.68	.87	1.16	1.13	6.50	15.50
1963	1.70	.86	1.17	1.15	6.15	16.00
1964		.85			6.55	

Source: Economics Division, Canada Department of Agriculture.

La politique laitière '67 des producteurs canadiens

A l'occasion de l'assemblée annuelle de la Fédération canadienne des producteurs de lait tenue à Winnipeg les 17, 18 et 19 janvier dernier, les délégués des diverses associations de producteurs se prononcèrent unanimement pour demander au gouvernement fédéral d'assurer un revenu minimum de \$5.00 les cent livres de lait, plus un montant de \$0.10 les cent livres pour l'aide à l'exportation.

Cette politique qui, dans les grandes lignes, reflète les demandes des cultivateurs du Québec, et plus particulièrement les résolutions du dernier congrès général de l'U.C.C., assurerait une remise minimum de cinq dollars les cent livres, soit un montant de base à la fabrique et un subside direct.

Au cours de la semaine du 23 janvier, cette politique a été adoptée par la Fédération canadienne de l'Agriculture pour être incluse dans le prochain mémoire que cet organisme présentera au Conseil des ministres à Ottawa.

POUR TOUS LES PRODUITS

Selon les producteurs de lait cette mesure doit s'appliquer à tout le lait industriel quel que soit le produit qu'on en tire ou l'usage qu'on en fait.

De plus, contrairement aux mesures en vigueur en 1966-1967, les producteurs de lait du Canada, par l'intermédiaire de leur association, demandent que tous les surplus des producteurs de lait nature qui ne sont pas utilisés en Classe I, soient éligibles à cette politique et que, par conséquent, les producteurs en tirent un revenu minimum de \$5.00 les cent livres.

A la suite des représentations des délégués du Québec, la Fédération Canadienne des Produc-

teurs de lait en collaboration avec la Fédération Canadienne de l'Agriculture, devront établir les bases de calcul nécessaires pour atteindre cet objectif minimum, en tenant compte du niveau des prix de soutien et des subsides à être versés par le Fédéral sur chacun des produits laitiers.

IMPORTATIONS DE BEURRE

La situation ayant changé au point que des importations de beurre, en vue de répondre aux besoins de la consommation, sont devenues nécessaires, lorsque l'Office de Stabilisation des Prix sera vraiment dans l'obligation de recourir à de telles importations pour assurer des approvisionnements suffisants, les producteurs de lait demandent qu'il ne soit permis que d'importer du beurre satisfaisant les standards Canada, première catégorie et que les prix de ce produit soient à un niveau tel qu'ils n'abaissent pas les prix de remise aux producteurs. Les profits devant être réalisés par de telles transactions iraient au fonds gelé par la Commission canadienne du lait.

DÉLÉGATION DU QUÉBEC

Pour la première année, peut-être, une aussi nombreuse délégation, venue de notre province, assistait à cette réunion nationale.

L'U.C.C., pour sa part comptait MM. Lionel Sorel et Albert Allain respectivement Président et 1er vice-président, ainsi que MM. Joseph Bouchard, membre de l'exécutif et Président de la C.C.S. et M. Léopold Harvey, Président de la Fédération des Producteurs de Lait Industriel. Ils étaient accompagnés de MM. Roger Perreault et Maurice Mercier, directeurs de Service et de

M. J.-Joseph Savard, secrétaire de la Chaîne Coopérative du Saguenay.

Faisaient également partie de la délégation du Québec : MM. Danias Messier et Robert Keenan du Syndicat des Producteurs de Lait à la Cle Carnation; M. Roland Pigeon de la Coopérative Fédérée; MM. Janvier Gladu, Huntley Gregg et Edouard Jodoin de l'Office des Producteurs de Lait de Montréal, ainsi que des représentants de la Coopérative des Producteurs de Lait de Montréal.

ÉLECTIONS

M. Geo. R. McLaughlin de Beaverton (Ontario) a été réélu président de l'organisation et les



M. Lionel Sorel, a été élu premier vice-président de la Fédération canadienne de l'agriculture à Winnipeg le 27 janvier 1967. Le président général de l'U.C.C. (à gauche) s'entretient à cette occasion avec l'Hon. J.J. Greene, ministre de l'Agriculture au Fédéral.

(Photo: J.P. Laurin)



Les directeurs de la Fédération canadienne des producteurs de lait, réélus à l'assemblée annuelle. On aura remarqué au centre de la rangée arrière, M. G.R. McLaughlin président du nouveau bureau de direction et à gauche au premier plan, le bien connu M. Lionel Sorel, président général de l'U.C.C. réélu,

comme directeur. Egalement familier (à gauche, rangée du fond) M. J. Bouchard, membre de l'Exécutif de l'U.C.C., et président de la Fédération de l'U.C.C. du Saguenay, réélu directeur. Quatre remplacements seulement ont été nécessaires.

(Photo: Ayers Studio Ltd)

deux vice-présidents sont MM. Glen Cole également d'Ontario et Jack Bailey, de l'Alberta.

En plus de prendre connaissance des différents rapports de l'organisme, les participants ont eu l'occasion d'étudier la

situation et l'évolution de l'industrie laitière.

RÉALISATIONS FÉDÉRALES

Au début du Congrès, le ministre fédéral de l'Agriculture, l'Hon. J. J. Greene, dans son discours de circonstance, mentionnait les trois principaux événements de l'année pour les producteurs de lait : la création de l'Office de vente du lait pour l'Ontario, les pouvoirs de plan conjoint confiés à la Fédération des producteurs de lait industriel du Québec et la création de la Commission canadienne du lait.

Précisant les fonctions de cette commission, l'Hon. Greene a déclaré qu'à l'aide du montant global affecté au soutien des produits laitiers, la Commission devra voir à fixer les politiques des subsides à être versés aux producteurs en plus de déterminer la part que le consumma-

teur devra payer directement pour l'acquisition des divers produits laitiers.

Les producteurs sont unanimes à revendiquer du gouvernement fédéral un prix, pour leur produit, qui leur permette de tirer un revenu raisonnable. Cependant, à la suite de discours du ministre, l'impression est à l'effet qu'ils devront redoubler d'effort pour obtenir la réalisation de cet objectif minimum de \$5.00 les 100 livres pour chacune des principales catégories de productions de lait industriel.

Jean-Paul LAURIN

P.S. Dans une prochaine édition, nous consacrerons plus d'espace aux rapports des décisions de la Fédération canadienne de l'Agriculture touchant cette assemblée annuelle de la Fédération canadienne des producteurs de lait industriel.

Sentence arbitrale chez J.J. Joubert à Nicolet

Les producteurs attendent mieux comme prix du lait

Le Syndicat des fournisseurs de la Compagnie J.J. Joubert Ltée (Nicolet) vient d'obtenir une augmentation du prix du lait. Mais il estime qu'il serait raisonnable d'exiger plus.

Les négociations avaient été entreprises au mois de septembre dernier, par la réouverture du contrat. Le Syndicat demandait alors \$3.55, \$3.45 et \$3.40 le cent (100) livres, selon la qualité. La Compagnie, de son côté, offrait \$3.25, \$3.20, \$3.15, pour la même qualité.

Après deux séances de négociations, les deux parties ont demandé la conciliation. Le conciliateur a rencontré les parties en litige, le 11 octobre. Comme aucun moyen d'entente n'était possible, l'étape suivante fut l'arbitrage.

Le Régie des Marchés a rendu son verdict, dernièrement. Le prix minimum que la Compagnie devra payer pour le lait livré

à son usine est de \$3.45 pour le cent (100) livres de lait classé 1; \$3.40 et \$3.35, pour les classes Nos. 2 et 3. Ces prix sont rétroactifs au 1 octobre dernier.

Le Syndicat n'a pas obtenu la totalité de sa demande et ceci est assez pénible, si on met en parallèle les objectifs globaux de l'U.C.C. Mais le Syndicat des fournisseurs de J.J. Joubert (Nicolet) peut se féliciter d'avoir obtenu une augmentation sur le prix d'été. En effet, la Compagnie n'offrait que \$3.25 ce qui était en bas du prix d'été.

L'U.C.C. a contribué au succès du Syndicat, en fournissant des conseils techniques au négociateur. M. Romuald Lemire, Président du Syndicat, a déclaré que ce prix est acceptable dans les circonstances, mais qu'il serait raisonnable d'exiger plus dans un an. (Communiqué)

La recherche agricole

4 FÉVRIER 1967

A l'émission radiophonique "L'Homme et le Sol" du 4 février, diffusée à midi trente, au réseau français de Radio-Canada, Germain Lefebvre et ses invités, messieurs Gérard Millette du Collège Macdonald, Bertrand Forest du Ministère de l'Agriculture de Québec, André Gagnon, agronome du comté Vercheres et René Riel, de l'Université Laval, essayeront de faire le point sur le sujet.



VEUVE SEVERY

le gin joyeux

10 oz (No 168-A): \$2.10
25 oz (No 168-B): \$4.80
40 oz (No 168-C): \$7.30

Distillé au Québec pour la distillerie Veuve H. Severy, Hasselt.

GRATIS Notre Nouveau et Magnifique très Utile GUIDE du JARDINIER
(Qui se vend maintenant .50¢ la copie)
Avec un achat de un pqt de chacune de nos deux spécialités hors ligne.
No 3003 PENSÉES Hybrides du Pacifique couleur Carnaval, insurpassables par la grandeur, caractère compact, gamme de couleurs. Pqt \$0.75.
No 3191 PETUNIAS Mélange Suprême W.H.P., géants frangés et ondulés, 5-7" de diam., si fortement ondulés qu'on les croirait doubles. Pqt \$0.75.

W. H. PERRON & Cie Ltée
GRAINETIERS & PÉPINIÉRISTES
515 BOUL. LABELLE, CHOMEDEY, P.Q. (Propriétaires de Dupuy & Ferguson Ltée)

GRATIS: NOTRE CATALOGUE 1967



Nous ne vendons pas notre catalogue et il vous sera envoyé gratuitement sur demande. Notre nouveau catalogue pour 1967, tout en français, contient pas moins de 400 variétés de légumes et plus de 450 sortes de fleurs. Un guide indispensables pour tous les jardiniers.

TOMATES et CONCOMBRES EXTRA HATIFS

T-603.. TOMATE HYBRIDE ROUGE EXTRA HATIVE No. 127. Variété très hative à plants vourts qui peuvent se planter plus rapprochés. Belle tomate lisse, de 6 à 7 onces en moyenne, de très bonne qualité, ferme et qui ne craque pas. Particulièrement avantageuse pour le jardin de famille et le marché. Environ 150 graine par paquet. 50¢ le paquet, 3 pour \$1.25.

T-621.. TOMATE HYBRIDE ROSE EXTRA HATIVE No. 1. La plus hative des tomates roses. Belle tomate de 4 onces, légèrement aplatie et de très bonne qualité. Vigne vigoureuse qui produit beaucoup et continuellement jusqu'aux gelées. Variété très résistante à la maladie. Environ 125 graines par paquet. 50¢ le paquet, 3 pour \$1.25.

T-197.. CONCOMBRE HYBRIDE F1, EXTRA-HATIF No. 14. Le plus hatif. Vigne forte et vigoureuse, très résistante aux maladies. Concombre vert foncé de 8 à 9 pouces de longueur. Variété très productive. Environ 30 graines par paquet. 50¢ le paquet, 3 pour \$1.25.

OFFRE SPECIALE 3 paquets, un de chaque variété, une valeur de \$1.50 pour \$1.00 seulement. Nous payons les frais de poste



3505 Boul. St-Martin, Ville de Laval, Chomedey, Que.

Au Québec

La Coopérative agricole continue de progresser

Commentaires sur les statistiques récentes

Le service de la coopération du ministère de l'Agriculture de Québec vient de publier des statistiques intéressantes sur les principales tendances de développement de la coopération agricole québécoise de 1960 à 1966. Notons tout de suite que l'année statistique employée par les analystes correspond à l'exercice fiscal de l'Etat qui va du 1er avril au 31 mars, telle remarque étant essentielle pour fins de comparaison avec des statistiques publiées par d'autres sources.

Au cours de cette période de six années, terminée le 31 mars 1966, la coopération agricole québécoise enregistre ses progrès les plus notables dans la mise en marché des produits avicoles, des fruits et légumes, de la pomme de terre et dans les ventes de fournitures agricoles. Dans d'autres secteurs, l'augmentation des chiffres d'affaires correspond à peu près à la hausse des prix, ce qui signifie que les volumes physiques sont demeurés à peu près les mêmes.

Le chiffre d'affaires total des coopératives agricoles, excluant la Coopérative Fédérée, est passé de \$189.6 millions en 1959-60 à \$260.9 millions en 1965-66, soit une augmentation de 37.5%. Le chiffre d'affaires pour les activités de mise en marché des produits de la ferme, excluant les produits laitiers, connaît une augmentation de 50.2% au cours de la même période. Dans la mise en marché des produits laitiers, le taux d'augmentation du chiffre d'affaires est de 37.9% tandis que l'augmentation du volume des produits manipulés par les coopératives n'est que de 8% environ.

Sur le plan du volume physique, les coopératives laitières ont à peu près maintenu leurs positions. Signalons, cependant, que ces statistiques ne donnent pas encore un reflet fidèle des résultats des récents mouvements de concentration des coopératives laitières. A ce point de vue, il faudra attendre les chiffres de 1967, et

même de 1968 dans certains cas, pour évaluer justement les résultats de ces efforts. Pendant la période envisagée, le nombre de fabriques coopératives est passé de 235 à 140. Par conséquent, le mouvement de concentration des coopératives laitières a été continu au cours des six années mais jusqu'à la fin de 1965 et le début de 1966, le mouvement vers les régionales laitières, dans les districts autres que ceux desservis par la C.A. de Granby, n'était qu'amorcé.

Si la tendance à la concentration des coopératives laitières est très marquée, il n'en est pas ainsi dans les autres activités. Alors que le nombre total des fabriques a diminué de 95 unités, la diminution du nombre total des coopératives atteint les 112 unités. Lorsque l'on sait que quelques-unes d'entre elles sont tout simplement disparues, le rythme de concentration des coopératives autres que laitières n'est pas accentué.

Au Canada

Perspectives de l'industrie du bétail

Un sommaire tiré de documents publiés par le gouvernement fédéral

D'excellents prix sont prévus en 1967 pour le boeuf de boucherie, si on réfère aux prévisions du ministère fédéral de l'Agriculture. Les ventes de bétail seront moins élevées en 1967 à cause de la baisse de 4% dans la population des vaches d'élevage. Les prix seront vraisemblablement plus élevés que ceux des E.U. pour plusieurs mois en 1967.

Les prix du veau se maintiendront à un haut niveau pendant toute l'année 1967.

La production de porcs sera supérieure à celle de 1966 avec des ventes 10% plus élevées pour le 1er trimestre, 11% supérieures pour le 2e et 7% plus élevées au 3e trimestre. Les prix du porc pendant les mois d'hiver devraient demeurer au niveau de ceux de l'automne et montrer une amélioration dès les premiers mois du printemps. A l'automne '67, on prévoit des prix quelque peu inférieurs mais pas tellement différents de ceux de l'automne 1966.

Les abattages d'agneaux faibliront vraisemblablement en 1967 et les prix seront supérieurs à ceux de 1966.

La production de poulets à grillet, qui s'est accrue de 13% cette année, augmentera encore légèrement l'an prochain. La production de dindes à griller continuera de s'accroître en 1967. La prévision du prix de la volaille est moins favorable qu'en 1966.

Les approvisionnements d'aliments seront abondants et la production de tourteau de soya augmentera légèrement. Le revenu monétaire agricole sera à peu près le même ou légèrement plus élevé que le revenu record de \$4. milliards en 1966.

Les lignes précédentes constituent un court résumé de documents publiés par le ministère fédéral de l'Agriculture après la tenue de la conférence agricole fédérale-provinciale en fin de novembre dernier. Elles sont peut-être trop sommaires pour rendre entièrement justice aux opinions parfois assez nuancées émises par les spécialistes du ministère. Il faut donc tenir compte de cela en lisant ces lignes. Il sera quand même intéressant de suivre ces prédictions.

Décès de M. Albert Côté

M. Albert Côté, un coopérateur bien connu, est décédé à Québec, le 23 janvier, à l'âge de soixante ans.

Ingénieur civil de profession, M. Côté s'est toujours intéressé de près aux activités de plusieurs secteurs du mouvement coopératif. Dans le milieu rural, il était surtout connu pour le rôle prépondérant qu'il joua lors de la fondation de la Fédération des Mutuelles-Incendie. Il prit aussi une part active à la fondation de la Fédération des Coopératives d'Habitation. Trésorier du Conseil de la Coopération pendant plusieurs années, il fut aussi directeur de la Caisse Centrale Desjardins de Lévis, de l'Assurance-Vie Desjardins et de divers autres organismes coopératifs.

Au moment de son décès, M. Côté était directeur du service de l'habitation à l'Office du Crédit Agricole de Québec.

A sa famille éprouvée et à ses nombreux amis, les autorités de la Coopérative Fédérée offrent leurs plus profondes condoléances.

RÉUNIONS D'INFORMATION SUR LES FOURNITURES PROFESSIONNELLES

SEMAINE DU 12 FÉVRIER

DATE :	SALLE :	ENDROIT :
14 février	au sous-basement de l'église	Marieville
15 février	à la salle paroissiale	Henryville
16 février	à la salle de l'école St-Michel	Sherrington

N.B. - Ces réunions débuteront à 9h.00 a.m.

LE
MEDECIN
VETERINAIRE
vous parle...

(CHRONIQUE RÉDIGÉE SOUS LES AUSPICES
DU COLLÈGE DES
MÉDECINS VÉTÉRINAIRES
DE LA PROVINCE DE QUÉBEC)

A surveiller: les dents de vos animaux!

Avez-vous visité votre dentiste dernièrement? Ce n'est peut-être pas mon rôle de vous le rappeler mais une visite chez le docteur des dents vous convaincra mieux que ma suggestion, que nous avons besoin de temps à autres de faire vérifier sa dentition. Vous savez sans doute que le vétérinaire pratique une médecine variée; tantôt pharmacien, tantôt chirurgien et quelquefois même dentiste, toujours pour vos bêtes bien entendu!

Deux espèces animales sont particulièrement susceptibles aux maux de dents, j'ai mentionné le chien et le cheval. Voyons d'abord le chien. Les dents du chien sont peut-être plus précieuses qu'en d'autres espèces; en effet ces petits appareils pointus qui ornent ses maxillaires sont à la fois fourchettes et agents broyeurs. Elles sont dures et résistantes puisqu'elles croquent les os, mais par contre très susceptibles à l'encrassement et assez sensibles à la carie, la première condition entraînant l'autre. Les dents du chien sont faites pour broyer, déchiqueter (même le pantalon de l'intru); bref elles doivent travailler. Il n'est pas recommandable de servir à Fido des aliments pâteux hachés ou de déglutition facile. La nourriture servie doit être grossière et mêlée d'os afin qu'en mastiquant bien chaque bouchée, l'animal sécrète suffisamment de salive, ce qui prépare bien à la digestion. L'encrassement des dents est souvent la cause d'un défaut de mastication et aussi l'oeuvre des pâtes alimentaires et du sucre. A la prochaine occasion demandez donc à votre vétérinaire qu'il jette un coup d'oeil sur les dents de votre chien, tout en prévenant ce dernier que monsieur le vétérinaire ne lui veut que du bien.

Quant au cheval l'usure inégale des dents provoque l'apparition de petites aspérités pointues, qui déchirent continuellement la muqueuse de la bouche. Dans ces conditions l'animal broie le moins longtemps possible, ce qui entraîne une indigestion chronique souvent même un amaigrissement et quelquefois de la tension nerveuse. Encore pour cet animal, à la prochaine visite de votre vétérinaire demandez-lui d'examiner les dents de vos chevaux. On ne s'imagine pas combien de chevaux souffrent de troubles dentaires; vous n'aurez qu'à vous faire faire une démonstration pour constater vous-même que les dents sont plus souvent malades qu'à leur tour.

Jacques St-Georges, d.m.v.

Grève plus imminente à Lebel sur Quévillon

Les membres de l'U.C.C. 100% en faveur

A la suite d'une autre séance de conciliation infructueuse, les employés de bureau de Lebel sur Quévillon membres de l'U.C.C. viennent de tenir une assemblée importante. Il s'agit des employés de bureau du département forestier de la Compagnie Domtar à Lebel sur Quévillon.

En résumé la Compagnie a maintenu la position qu'elle avait prise lors de la première séance de conciliation du 15 décembre 1966. Les employés ont rejeté les offres de la Compagnie, considérant les salaires offerts comme nettement insuffisants pour vivre convenablement dans cette ville isolée du Nord-Québécois.

C'est dans une proportion de 100% qu'ils ont alors décidé de recourir à la grève pour appuyer leurs revendications, l'attitude de la Compagnie ne leur laissant pas d'autre choix. L'Union cependant demeure prête à négocier jusqu'au 20 février 1967, date où le droit de grève est acquis.

L'impression générale qui ressort de cette assemblée est la désillusion de tous les employés sans exception, désillusion qui semble partagée par la grande majorité de tous les travailleurs forestiers de Lebel sur Quévillon.

Ce désenchantement vient du fait que la Compagnie Domtar a laissé miroiter au public que Quévillon serait une terre pro-

mise où les chances de gains seraient plus élevées qu'ailleurs dans la province, les conditions de vie agréables, la sécurité presque parfaite, en un mot un petit paradis.

Or la réalité est tout à fait différente: les salaires offerts ne dépassent pas ceux payés ailleurs alors que le coût de la vie est de beaucoup supérieur à celui des autres centres urbains d'Abitibi, à celui également du Lac St-Jean et de la plupart des autres régions économiques du Québec; les conditions de travail proposées par la Compagnie sont inacceptables; les conditions de vie sont intolérables et le demeureront pour plusieurs années à venir.

La Compagnie va jusqu'à soutenir que ses employés doivent faire les sacrifices qui s'imposent pour faire de Quévillon un succès. Mais quels sacrifices la Compagnie consent-elle à s'imposer pour l'exploitation de cette forêt?

Les employés ne peuvent comprendre cette attitude d'une Compagnie aussi importante.

Pour l'U.C.C. et pour les employés concernés si Quévillon doit être un succès économique, il doit être également un succès sur le plan social et humain.

Et c'est se moquer du travailleur que de lui dire qu'il y va de son intérêt d'accepter des conditions difficiles pour faire de Quévillon un succès en lui faisant miroiter un avenir prometteur tout en refusant de lui payer un salaire convenable.

Le Service Forestier de l'U.C.C. de Québec



Le chef de l'opposition à Québec, M. Jean Lesage, entreprendra le 12 février une tournée qui le conduira dans les 108 comtés de la province.

Le ministre de l'Éducation, M. Jean-Jacques Bertrand, laisse entendre que c'est à l'échelle provinciale que se négocieront éventuellement les conventions collectives dans le domaine de l'enseignement.

Des inondations frappent de nouveau le Brésil où quelque 1500 personnes seraient mortes ou disparues. Cette catastrophe, survient un an à peine après que des pluies torrentielles avaient dévasté la ville de Rio de Janeiro, l'ancienne capitale du pays.

Le gouvernement du Québec crée une commission royale d'enquête sur l'administration de la justice dont le président sera Me Yves Prévost. L'honorable Jean-Jacques Bertrand, ministre de la Justice a expliqué que cette commission pourra étudier tous les aspects de l'administration judiciaire.

L'un des points saillants du discours du trône de la législature ontarienne est que cette province demandera la convocation d'une conférence sur "la Confédération de demain" afin de discuter de l'avenir du Canada.

Dans le but de mettre fin au conflit scolaire, M. Jean Lesage fait une proposition dont voici les éléments majeurs: une médiation immédiate à l'échelle du Québec, l'assouplissement des directives gouvernementales d'octobre, la renonciation par les syndicats à la grève pendant deux mois et élaboration d'un régime nouveau de négociations. Pour sa part le gouvernement s'en tient à son intention de se faire représenter par des observateurs à chacune des négociations en cours.

Trois astronautes meurent brûlés vifs dans "Apollo 1" (premier vol d'un programme afin de conquérir la lune) à Cap Kennedy alors qu'ils procédaient à une répétition générale du lancement de leur vaisseau, prévu pour le 21 février prochain. Cette catastrophe compromettrait fortement les chances des États-Unis de gagner la course à la lune.

Dans la Préparation H une nouvelle substance contre les hémorroïdes

Une substance cicatrisante exclusive provoque la rétraction des hémorroïdes et la cicatrisation des tissus.

Un grand institut de recherche vient de mettre au point une substance cicatrisante sans pareille pour la rétraction des hémorroïdes, le soulagement de la démangeaison et la cicatrisation des tissus.

Cette substance ne fait pas qu'apaiser les douleurs locales; dans nombre de cas, on a pu observer une rétraction notable des hémorroïdes.

Mieux: l'effet cicatrisant du médicament s'est prolongé durant plusieurs mois.

Cette substance aux effets si bienfaisants se nomme la Bio-Dyne; elle aide rapidement à la cicatrisation des cellules et stimule la croissance des tissus nouveaux.

La nouvelle Bio-Dyne est offerte soit en onguent, soit en suppositoires sous le nom de Préparation H. Elle est en vente dans toutes les bonnes pharmacies et s'accompagne d'une offre de remboursement.

Le 6 février

A l'école d'agriculture de Brigham journée d'étude sur la fraise

Les producteurs de fraises de la Vallée Richelieu-Yamaska tiendront lundi le 6 février prochain une journée d'étude sur la culture de la fraise à l'École d'Agriculture de Brigham, co. Brome.

Cette journée d'étude, organisée par le Service d'Éducation des adultes du Ministère de l'Éducation et le Ministère de l'Agriculture, débutera dans l'avant midi à 9.30 heures pour se terminer dans l'après-midi à 5 heures.

Le programme de la journée portera sur les sujets suivants: 1 - Aperçu général sur les conditions économiques et techniques de la production des fraises dans la région Richelieu-Yamaska.

Par: M. G. Giroux, agronome Spécialiste en horticulture.

2 - Emploi rationnel des herbicides sur les fraisières.

Par: M. Pierre Lavigne, agronome.

Spécialiste à la Station de Recherches, l'Assomption.

3 - Préparation de la fraisière - fertilisation - choix des variétés.

Par: M. Roger Bédard, spécialiste.

Professeur à la Faculté d'Agriculture, Université Laval, Québec.

MÉMOIRE DE L'UCC

Le vendredi, 3 février prochain, l'U. C. C. présentera à 9 heures a.m. son mémoire à la Commission Royale d'Enquête sur l'agriculture au Québec.

Cet événement aura lieu dans l'Édifice de la Régie des Marchés Agricoles du Québec, 201, boulevard Crémazie est, à Montréal.

BIENVENUE A TOUS.

1 février 1967 - LA TERRE DE CHEZ NOUS - PAGE 7

GRATIS

Avec chaque demande de catalogue nous vous ferons parvenir gratuitement 1 paquet de TOMATE IMPERIALE (valeur \$0.25) No 3668 A. Veuillez inclure 10c pour frais d'emballage et de poste. De plus, nous donnerons, gratis 1 paquet de fleur "JARDIN FLEURI" (valeur \$0.35) aux premières mille demandes de catalogue.



la Semence SUPERIEURE

301 DE VONSHORE PRÉVILLE P.Q.

Nouvelle publication

LA COMMERCIALISATION DES PRODUITS AGRICOLES

par le Dr Roger PERREAU, économiste, directeur du Service d'économie rurale à l'U.C.C.

Un volume d'actualité à l'heure de la hausse des prix des denrées alimentaires. Un volume qui vous fera connaître les mécanismes de la commercialisation des différents produits et la fixation des prix.

Voici quelques titres de chapitre:

- Consommation des denrées alimentaires - l'Agriculture québécoise.
- Les intermédiaires - L'offre et la demande, structure des marchés.
- La commercialisation des fruits et légumes - La commercialisation du lait et des produits laitiers, etc...

Le volume se vend \$1.50 l'unité et vous pouvez vous le procurer en vous adressant à votre fédération régionale U.C.C. ou en adressant un chèque ou mandat au Service de Librairie U.C.C., 515 Viger, Montréal 24. Nous rappelons aussi à votre attention l'excellent volume du professeur Maurice CAREL, de l'Université Laval LA GESTION AGRICOLE ET SON ORGANISATION.

BON DE COMMANDE

SERVICE DE LIBRAIRIE
La Terre de Chez Nous
515 Viger
Montréal, P.Q.

Quantité La Commercialisation des produits agricoles

Quantité La Gestion Agricole et son organisation

Chèque inclus Mandat

Nom:

Adresse:



OEUFs: autre baisse de 1/5c

La plupart des marchés aux oeufs ont continué leur baisse des trois ou quatre dernières semaines. Les catégories supérieures rapportaient au producteur de 1 à 5 cents de moins la douzaine pour l'ensemble du pays, de 1 - 4 c. de moins au Québec et en Ontario. Une seule exception : le Manitoba où les A gros ont été soutenus et les A Moyens et petits se sont vendus un peu mieux. Catégories inférieures : prix inchangés ou diminués de 1 - 4c.

Prix moyen pondéré des A gros en cartons, du gros au détail, en fermeture : nouveau recul également à ce palier -- .49.8c. à Toronto et .47c. à Montréal. Prix des oeufs non classés -- au producteur -- à St-Félix de Valois: A extra-gros, .44c. ou 2c. de moins; A gros, 3c. de moins à .37c.; A moyens, 4c. de moins à .31c.; A petits, .29c. ou perte de 2c.; les B ont baissé de 3c. à .25c. tandis que les C sont restés à .20c.

Tous les marchés des provinces centrales ont enregistré des pertes. En Ontario, demande rien que passable et arrivages dépassant la demande; les usines de décoquillage ont absorbé les excédents de toutes catégories. A Montréal, la vente au détail était bonne, mais des arrivages abondants ont fait descendre les prix.

Provinces atlantiques : les prix ont continué leur mouvement à la baisse; arrivages suffisants pour répondre à une demande bonne ou passable.

VOLAILLE: excédent de broilers

La plupart des marchés de la volaille ont été soutenus la semaine dernière; quelques changements à l'égard de certains poids et de certaines espèces ici et là.

Volaille vivante : toutes les classes de poulets ont accusé un recul de 1/2 à 1c. à London et à Toronto; les poules bien en chair ont gagné 1/2 - 1c. à London et à Winnipeg tandis que Toronto réalisait un gain semblable pour les poules de toutes pesanteurs. A plusieurs endroits, les poulets à griller devançaient la demande.

Au 24 janvier, les prix des poulets de moins de 5 livres, vivants, catégorie No 1, avaient encore changé dans plusieurs villes canadiennes : Halifax et Fredericton, .20 1/2 et .20c. respectivement; Montréal, .19 1/2c; Toronto et London, .18 1/2c.; Winnipeg, .17 à .19 1/2c.; Regina et Edmonton, .20 et .20 1/2c. respectivement; Vancouver, .21 1/2c.

PORCS:

50¢ de plus à Montréal

Le marché aux porcs s'est raffermi la semaine dernière dans l'Est canadien tandis qu'il demeurait stable ou perdait du terrain dans l'Ouest.

Prix des porcs de la catégorie A: Toronto, un peu en hausse à \$32.30 - \$33.45; Montréal, gain de .50c. les 100 livres à \$31.50 -- \$32.50; Winnipeg, \$1.70 de moins en fermeture à \$24.45 - \$31.35, les dernières ventes se faisant à \$29.55; Calgary, Edmonton et Lethbridge, relativement stables à \$28.50; Saskatoon, en baisse à \$28.25 - \$28.50.

Modification par rapport à l'an dernier, semaine prenant fin le 14 janvier : \$30.61 les 100 livres des porcs A contre \$41.15 pour la semaine correspondante de 1966; différence de presque \$11.

VEAUX: \$1 de plus à Montréal

Ton stable ou à la hausse du marché des veaux la semaine dernière. A Toronto, un certain raffermissement, mais sans changement à la gamme des prix ou \$33. - \$41.; à Montréal, les Bons et De choix étaient ou stables ou supérieurs de \$1. les 100 livres à \$35. - \$46.; à Winnipeg, prix inchangés à \$38. - \$44.; à Edmonton, avance de \$3. - \$3.50 à \$29. - \$36.50 pour les bons veaux de lait. Bons sujets, type de boucherie, prix inchangés à Winnipeg ou \$24. - \$27.; à Edmonton, faible hausse à \$24. - \$26.50.

BOVINS: un marché instable

Arrivages dépassant de 6,500 têtes ceux de la semaine antérieure. Transactions irrégulières surtout dans l'Ouest où l'on enregistra des gains au début de la semaine et des pertes à la fin. Les bouvillons de choix se sont tout de même vendus bons prix à Toronto : \$28. - \$29.

Tableau d'ensemble des prix: bouvillons et génisses, fluctuations de \$1. les 100 livres dans les deux sens; vaches, fluctuations de \$1.50 vers le haut à \$1. vers le bas -- à Montréal, les bonnes ont gagné \$1. à \$19.50 - \$21.75; taureaux, stationnaires ou \$1. de plus à quelques endroits. Bovins d'engrais ou de remplacement : vive demande pour toutes les classes; prix stables ou haussés jusqu'à \$1.50.

Exportations aux Etats-Unis durant la semaine : 1,306 têtes; importations pour abattage immédiat: 252 têtes.

STOCKS: tubercules et oignons

Les stocks de pommes de terre d'automne aux Etats-Unis (26 Etats), se chiffraient par près de 124.9 millions de quintaux -- volume à peu près égal à ceux du 1er janvier 1966 et 1962. Dans le Maine, quantités fortement accrues dans les entrepôts; le contraire dans l'autre grand Etat producteur : l'Idaho.

Par contre, les stocks d'oignons chez nos voisins étaient à leur plus bas niveau depuis plusieurs années. On les estimait à environ 3.7 millions de quintaux, soit 2 millions de moins qu'au 1er janvier de l'an dernier.

L'Assemblée consultative aura sa première réunion

La Fédération de l'U.C.C. du Saguenay tiendra, les 6 et 7 février prochains, la première réunion officielle de son Assemblée Consultative, à Chicoutimi.

DÉCISION DU CONGRÈS

Lors du dernier congrès annuel de la Fédération de l'U.C.C. du Saguenay, les cultivateurs se prononcèrent en faveur de certaines modifications aux structures de leur Association Professionnelle, l'U.C.C.

A cette occasion, il était proposé entre autres modifications, qu'une assemblée consultative soit instituée en vue de la discussion des politiques d'ensemble de l'U. C. C. régionale. On émettait aussi le désir que l'assemblée consultative se réunisse deux fois par année, soit vers cette date-ci et à l'automne.

L'Assemblée Consultative de l'U.C.C. du Saguenay est composée des administrateurs de l'U. C. C. à vocation générale, des huit syndicats spécialisés et du syndicat des travailleurs forestiers de l'U.C.C. de la région, du centre régional des jeunes agriculteurs et des institutions régionales coopératives agricoles et forestières du Saguenay - Lac St-Jean. Cette première réunion remplace les journées d'étude que l'U.C.C. du Saguenay tenait vers ce temps-ci, à chaque année, à l'intention des dirigeants des institutions régionales, syndicales et coopératives, agricoles et forestières du Saguenay - Lac St-Jean.

CHIFFRES: des produits avicoles

Durant les deux premières semaines de janvier, les placements de poussins de grill ont dépassé de 21.3% au Québec, 32.4% ceux de 1966, mêmes semaines. Les mises à couver d'oeufs pour la production de poussins de grill, d'oeufs à poulettes et de dindonneaux, type lourd, continuent de devancer celles de l'an dernier

La Clé...

(Suite de la page 3)

teuriser et de vendre surtout le lait produit localement. Une troisième, Island Dairies, de St-Jean, s'adonnerait particulièrement aux importations en provenance de l'île du P.-E. et d'autres régions des provinces sises sur le continent.

Le président de cette dernière laiterie déclarait l'autre jour dans une allocution que le gouvernement et les producteurs laitiers eux-mêmes étaient les principaux responsables de la dernière hausse--qui porte les prix au détail à une gamme de 37 à 40 cents la pinte. Au gouvernement, ce M. H. Cole, a reproché son absence d'aide aux producteurs en négligeant d'établir un programme qui permettrait aux fermiers laitiers de produire plus et à meilleur compte en augmentant et en améliorant leurs troupeaux.

2,760 VACHES

Il faut convenir que les effectifs de vaches laitières à Terre-Neuve sont pitoyables en quantité et, souvent, en qualité paraît-il. Le personnage précité affirme que le total des laitières de l'île est de 2,760 unités. C'est peu à comparer avec les 39,700 de l'île du P.-E. qui compte cinq fois moins d'habitants que Terre-Neuve. Au surplus, troupeaux trop petits si on les compare aux fermes de 50 vaches et parfois plus qui alimentent Halifax en lait. Ajoutons à cela un rendement bien inférieur à la normale dans la plupart des cas. Cela indique un manque d'intérêt que porte le gouver-

L'U.C.C. À L'HEURE DES SPÉCIALITÉS

Les participants étudieront ce que doit être l'U.C.C. à l'heure des spécialités, c'est-à-dire, au moment où les cultivateurs font un effort énorme pour se regrouper dans des syndicats spécialisés pour chaque production.

Jusqu'ici les cultivateurs avaient surtout développé l'U.C.C. ou le syndicalisme à vocation générale pour la défense de leurs intérêts généraux. Avec le syndicalisme spécialisé, les cultivateurs travailleront davantage à la défense des intérêts particuliers à chacune des productions agricoles.

C'est donc une orientation tout à fait nouvelle du syndicalisme agricole. Selon l'U. C. C. du Saguenay, il faut que le syndicalisme spécialisé, comme la coopération, fasse corps avec le syndicalisme à vocation générale, de sorte que les cultivateurs puissent bénéficier d'une association professionnelle bien structurée et dans laquelle les buts et les moyens d'action de chaque institution composante auront été bien déterminés à l'avance.

Ce serait là une condition essentielle à l'efficacité du syndicalisme agricole et c'est justement sur cette question que porteront l'étude et les discussions de l'Assemblée Consultative.

(Communiqué)

nement provincial à la bonne administration des fermes laitières.

Le même personnage s'explique difficilement cette pénurie de lait sur place alors que le producteur laitier de l'île du P.-E. touche 13 cents la pinte (du prix de détail), la Nouvelle-Ecosse 15 cents et Terre-Neuve, 29 cents la pinte. L'écart est vraiment sensible et ne peut résulter uniquement de la différence de coût des fourrages et provendes que le producteur terre-neuvien doit payer. Bref, M. Cole est d'avis que le fermier laitier de Terre-Neuve pourrait produire au même coût que celui de l'île du P.-E., plus les frais de transport des fourrages et grains d'alimentation.

L'EFFICACITÉ

Tous frais de transport comptés, M. Cole se dit en mesure de vendre 33 cents la pinte au gros et 36 ou 37 cents la pinte au détail, le lait qu'il fait venir de la Nouvelle-Ecosse, tandis que les prix de ses deux concurrents oscillent entre 37 et surtout 38 ou 40 cents la pinte. Il en conclut que les producteurs terre-neuviens doivent se soucier de concurrencer le produit importé, sans quoi d'autres laitiers imiteront son exemple et feront eux aussi venir le lait nature du continent, surtout avec l'amélioration du transport par eau.

M. Cole préconise, semble-t-il un programme d'encouragement à la production, comme des spécialistes le font dans d'autres provinces. Bien de petits producteurs ne sont pas nécessairement malhabiles ou négligeants, mais sont victimes de changements technologiques que traverse l'industrie laitière. A son avis, l'Etat serait justifiable d'affecter les fonds publics à l'aide de producteurs qui pourraient s'adapter aux méthodes nouvelles mais qui sont impuissants à le faire par eux-mêmes. Certains autres, par contre, ne pourront jamais sortir de leur marasme même à l'aide de fonds publics de conseils et seront absorbés éventuellement par d'autres occupations.

L'ail est-il l'aliment de santé préférée de l'humanité

Si vous analysez les multiples mentions intéressantes de l'ail depuis l'antiquité jusqu'à nos jours et si vous considérez les nombreuses vertus toniques et reconstituantes qu'on accorde à cette plante sans pareille, vous en concluez nécessairement que l'ail a eu la réputation d'être un "aliment de santé" bien avant que le terme passe à l'usage courant.

S'il y avait eu des quotidiens durant l'antiquité, voici une nouvelle qui aurait pu faire les manchettes du Journal de Jérusalem:

JERUSALEM (rapport spécial des Nouvelles Quotidiennes) - Des sources bien autorisées proches du palais royal confirment la rumeur voulant que le roi Hérode ait autorisé la dépense de DEUX MILLIONS DE DOLLARS pour acheter de l'ail!

Le monarque a pris cette décision sans précédent sur l'avis des médecins de la cour, qui ont recommandé l'usage généreux de ce petit bulbe odoriférant comme "source d'énergie" afin de terminer à temps la réalisation des constructions royales.

Les conseillers du roi Hérode appuient de leur réputation les vertus de l'ail pour accroître l'énergie et l'endurance, sur la foi de dossiers fondés sur les vingt années d'usage de l'ail durant la construction de la grande pyramide de Gizeh, en Egypte.

Bien qu'il s'agisse là d'une nouvelle purement imaginaire, présentée à la moderne, elle a de solides fondements historiques. En voici quelques exemples :

Selon un auteur, les Egyptiens reconnaissent déjà il y a 5,500 ans les heureux effets de l'ail, dont il est également question dans des écrits hindous vieux de 3,000 ans, dans l'oeuvre de l'historien latin Plinius l'Ancien (début de l'ère chrétienne) et dans un traité du Moyen-Âge par les médecins de l'école de Salerne, il y a huit siècles.

L'historien grec Hérodote rapporte que 100,000 hommes ont travaillé pendant 20 ans à construire la grande pyramide de Gizeh dont ils ont dû transporter et mettre en place les 2,300,000 énormes blocs de pierre. "Et l'alimentation de ces ouvriers qui peinaient sous les soleils brûlants d'Egypte se composait principalement d'oignon et d'ail.

Selon un autre document historique, l'ail était considéré au Moyen-Âge comme un agent de guérison presque indispensable, et l'empereur Charlemagne l'avait en si haute estime qu'il en entreprit la culture commerciale dans ses jardins impériaux.

Et voici un autre texte historique à cet égard :

"Hérode, le roi des Juifs, a laissé des documents selon lesquels, au moment de rebâtir le temple de Jérusalem et de construire d'autres structures colossales en Judée, il a consacré près de \$2,000,000, somme fantastique à l'époque, à l'achat de l'ail destiné à l'alimentation quotidienne des ouvriers, dont des milliers étaient des esclaves. Il garantissait ainsi leur rendement élevé et il les protégeait de la maladie et de la fatigue qui auraient pu les empêcher de poursuivre jour après jour leur travail".

Rien d'étonnant, alors, que la science moderne confirme par ses essais et ses analyses combien l'expérience et les hypothèses des temps anciens étaient fondées. On n'a pas confirmé toutes les vertus qu'on trouvait autrefois à l'ail, mais on a largement confirmé sa valeur antiseptique et ses heureux effets contre la fatigue.

SEMENCES de CHOIX

TOMATES
Hâtives et de
Haute Qualité
HYBRIDE
NEW FANTASTIC
la plus savoureuse
de toutes les tomates
rouges; ferme,
chair épaisse et
succulente gros
rendement. Pqt.
60 graines 50¢.

de légumes
et de fleurs



BOULE DE FEU
Hâtive, rouge,
ferme, très productive,
Pqt. 20¢
QUEBEC 314
Variété rouge,
extra-hâtive, forme
globe, excellente.
Pqt. 15¢
**CATALOGUE
GRATUIT**

L'UNION DES JARDINIERS Inc.

5, Rue Victoria, Lévis, P.Q.



UN MANQUE DE CALCIUM DANS VOTRE ORGANISME FAIT TOUTE UNE DIFFERENCE

CALCIUM

Le CALCIUM est important à chaque étape de la vie. assurez-vous de fournir le calcium nécessaire à votre organisme

Les études médicales révèlent qu'une grande partie du public souffre d'une déficience de CALCIUM. Faites-vous partie de ce nombre? Le CALCIUM est un des minéraux les plus utiles, qui, combiné aux vitamines A et D, vous donne une meilleure vue, améliore l'état des dents, cheveux, ongles, os, etc. Prenez ces comprimés, chaque jour, dans votre intérêt et celui de votre famille.

- 100 comprimés No 21.....\$ 3.50
- 200 comprimés No 21.....\$ 6.00
- 400 comprimés No 21.....\$10.00

Plus 6% taxe provinciale

CE BUSTE IRRÉSISTIBLE PEUT ÊTRE LE VOTRE

Envie?... Aimée?... Vous le serez

Huile de germe de blé

Le secret de seins jeunes et fermes. Externe sans contre-indication, se pratique chez soi, facilement. Résultats rapides et durables. Milliers de succès, attestations de médecins. GRATUIT: Guide de beauté. Voici aussi une autre recette: vingt jours par mois, passez, matin et soir sur toute la surface de vos seins, un coton imbibé d'huile de germe de blé. Massez très doucement durant cinq minutes. Répétez ensuite pour activer la circulation. Cette huile de germe de blé est un excellent fortifiant qui conserve aux seins un galbe parfait. Grâce à elle, ils resteront magnifiques. Pour vous en convaincre, regardez les étoiles de cinéma qui, depuis longtemps, connaissent les bienfaits de cette huile.



Provision simple, Huile SUN \$4.50
Provision double, Huile SUN \$8.00

En ajoutant \$5.00, vous recevez 100 capsules de GERME DE BLE, (formule spéciale) Pour traitement interne.



VOTRE ORGANISME DE A BESOIN VITAMINE C TOUS LES JOURS

Jeunes ou vieux, tous ont besoin de Vitamines C. Certains en ont besoin davantage, spécialement dans des cas de tension ou de convalescence. Le Conseil National de la Recherche recommande 75 mg. par jour. La Vitamine C ne se conserve pas; elle doit être renouvelée quotidiennement. Mais maintenant vous pouvez être assuré d'une réserve régulière car nous vous fournissons la Vitamine C à base naturelle dans nos comprimés. La Vitamine C, recommandée pour rhume, sinusite, donne résistance à la fatigue et à l'infection.

"Dès que j'eus atteint un certain âge, je me suis sentie extrêmement fatiguée, tellement que je ne trouvais aucune énergie pour accomplir mes besoins quotidiens; maintenant, je l'accueille avec gaieté de cœur et dans le temps de la dire". Madame P. Morel, 311, St. Ave., LaSalle, — une femme parmi des milliers qui a trouvé l'entrain et la joie de vivre en prenant les tablettes SOLEIL.

- 100 comprimés No 19.....\$ 3.00
- 200 comprimés No 19.....\$ 6.00
- 400 comprimés No 19.....\$10.00

Plus 6% taxe provinciale

COMMENT LA LEVURE DE BIÈRE "SOLEIL" PEUT VENDRE UNE SI HAUTE QUALITÉ À DES PRIX RÉELLEMENT BAS ?



La levure de bière est réellement remarquable. Imaginez une plante minuscule de la grandeur d'un globe de sang produisant 17 vitamines, 14 minéraux et 16 reproducteurs de tissu. Le plus important facteur de la levure de bière est qu'il est une source très riche naturelle de vitamine B. Des milliers de gens absorbent de la levure de bière régulièrement. Nous sommes dans l'obligation de rendre accessible à plusieurs familles la levure de bière de très haute qualité contenant une très haute teneur de protéines, vitamines et minéraux à des prix incroyables. Il y a aussi des raisons pratiques à ces bas prix: chaque année il se vend des millions de comprimés de levure de bière, ce qui réduit le prix de la production.

LES COMPRIMÉS DE LEVURE DE BIÈRE

Agreables au goût, faciles à avaler, ces comprimés de 26 grains ne contiennent pas d'ingrédients. Ils sont 100% de la levure de bière! C'est une riche source naturelle de vitamines B-1, B-2, niacine et autres vitamines ainsi que des minéraux que l'on retrouve naturellement dans la levure. Remarquez combien ils sont économiques!

RECOMMANDÉS À CEUX QUI SOUFFRENT DE BOUTONS

Un produit de beauté et de santé pour avoir sans peine cette beauté naturelle. COMPRIMÉS DE LEVURE DE BIÈRE No 29
250 comprimés No 29.....\$ 2.00
500 comprimés No 29.....\$ 3.50
1,000 comprimés No 29.....\$ 6.00

MAIGRIR SANS LARME

UN VOLUME DE 143 PAGES: Traîner un excédent de poids est dangereux et cause des troubles. On se plaint; que fait-on pour le bon maintien. Belle apparence, souple, plus en forme, un plus beau teint, une silhouette plus gracieuse. Notre "PLAN" et en plus vous recevez cinq produits, sans conséquences fâcheuses 1) Comprimés d'herbes "NO 2" entre les repas; 2) Capsules Vitamines et Minéraux "No 500"; 3) Bain aux Algues Marines à l'odeur agréable; 4) Crème à massage aux Algues Marines; 5) Tisane "Quatre Saisons" No 2. L'ENSEMBLE EN SPECIAL DU MOIS pour seulement \$14.00

L'HERBE QUI ÉPÉE...

un fameux traitement naturel, inodore, sans danger, supprime à jamais les poils superflus, sans arrachage, sans douleur.
1) Crème nettoyante 4 onces.....\$3.50
2) Herbe qui épée 4 onces.....\$4.95
3) Lotion Tonique Obligatoire 12 onces.....\$2.50
4) Comprimés d'Herbes "MerV" qui en sont la cause.....\$4.00
L'ENSEMBLE en SPECIAL \$12.00

AFFLIGÉ PAR MAUX ET DOULEURS DE L'ARTHRITE ET RHUMATISME ?

1) Comprimés Rhumes, no 9.....\$ 4.00
2) Comprimés d'herbes no 2.....\$ 4.00
3) Capsules d'ail no 15.....\$ 3.50
4) Liniment pour friction no 43.....\$ 1.25
5) Comprimés Alfa (neutraliser le système, 100 comprimés No 16 \$3.50
L'ENSEMBLE EN SPECIAL.....\$14.00



CONSERVEZ UN VISAGE JEUNE, SÉDUISANT EN SUPPRIMANT DÉFINITIVEMENT RIDES - PATTES D'OIE - POCHESSOUS LES YEUX... 15 ANS PLUS JEUNE

Venez au secours de votre épiderme éprouvé par la fatigue et les brusques changements de température en réalisant "l'Opération Jeunesse" que nous vous proposons. Aujourd'hui, vous le pouvez, chez vous, discrètement, à peu de frais, en quelques minutes grâce à:
1) Huile de Vison, 2 onces.....\$6.50
2) Capsules d'ail (aide dans la circulation) 100.....\$3.50
3) Comprimés No 2, un foie en bon état facilite les toxines, alors donne une peau éclatante.....\$3.50
4) 250 comprimés de levure de bière, nourriture de la peau.....\$2.00
5) Formule No 18 lui rend la souplesse indispensable au fonctionnement normal des cellules, 100 capsules.....\$3.00
L'ENSEMBLE EN SPECIAL \$15.00

J'AVAI DÉCIDÉ D'EN FINIR AVEC LA VIE et depuis que j'ai votre précieux joyau, je suis transformée CONTRE LA FATIGUE ET LES NERFS UN INVULNERABLE BOUCLIER. L'ensemble teste dans les milieux sportifs, s'est confirmé comme diététique compensateur total, tant physique que calorique. Une résistance à toute épreuve et ce traitement, rapidement en fera preuve.
a) 100 comprimés Luzerne (alfalfa) No 16.....\$3.50
b) 100 capsules de foie désséché et B12 No 23.....\$3.50
c) 80 comprimés tonique No 14.....\$3.50
d) 100 comprimés pour la détresse du foie et des reins qui en sont souvent la cause No 2.....\$4.00
L'ENSEMBLE DU MOIS EN SPECIAL 10.00
SOYEZ EN FORME POUR TOUJOURS

EXTRACTEUR DE JUS SANYO



No 26 - Les jus de fruits et légumes frais contribuent à la santé et à la beauté. L'extracteur automatique "SANYO" est facile à utiliser et rapide. Vous n'avez qu'à placer les fruits ou les légumes coupés dans le réceptacle; l'extracteur fait le travail automatiquement. Permet aussi de liquéfier les légumes à feuilles molles par une légère pression avec un posséder. Automatique, deux vitesses, un an de garantie. - Rég. \$59.95
Notre prix spécial.....\$39.95

POURQUOI PAYER \$100. ET PLUS ?



POUR SEULEMENT \$79.95
a) Ejection automatique des résidus;
b) extraction de jus continue;
c) hache aussi la viande, passe les légumes en purée
d) base en acier inoxydable et tout en chrome;
e) disque en acier inoxydable, 5 ANS DE GARANTIE

DÉFENDEZ-VOUS CONTRE L'ÂGE

Aviez-vous fait ce qu'il faut pour rester jeune? On a l'âge de vos artères, mais aussi celui de son foie et de son intestin. Lorsque ces organes s'accomplissent pas bien leurs fonctions, les déchets s'accumulent. Le TISANE "QUATRE SAISONS" No 2 à base de plantes, facilite les éliminations et agit sur la circulation. En aidant l'organisme à retrouver son équilibre, elle retarde l'arrivée de la vieillesse.
Tisane No 2.....\$2.50
100 tablettes No 2.....\$4.00
aussi:
TISANE LAXATIVE No 1.....\$2.50
ou 100 tablettes laxatives No 1.....\$4.00

TOUJOURS À PLAT... SOYEZ À L'ABRI

Quand la vie n'est pas toujours rose, quand vous croyez que tout s'effondre autour de vous, votre point d'appui solide pour vous accrocher. Vous êtes comme si vous étiez jeté dans la rue par un froid glacial. Troubles nerveux. Tête grise. Soyez à l'abri, voici un message important. Mettez-y du tigre.
100 capsules d'AIL No 15: \$3.50
200 capsules d'AIL No 15: \$6.00
400 capsules d'AIL No 15: \$10.00
Le champion de la longévité (146 ans), Christian Jacobson, fut les médecins et mangait de l'ail. C'était un grand et drôle comme un soleil, aux cheveux abondants, aux gestes vifs, au regard assuré, à la voix bien timbrée.

CAPSULES D'AIL

pour débarrasser l'organisme de ses déchets. Les capsules d'ail "SUN" sont additionnées de chlorophylle et d'huile de germe de blé qui éliminent l'odeur. Elles se consomment toute l'année, se conservent facilement, sont absolument inoffensives et leurs résultats sont formidables.
100 capsules d'AIL No 15: \$3.50
200 capsules d'AIL No 15: \$6.00
400 capsules d'AIL No 15: \$10.00
L'ENSEMBLE EN SPECIAL \$15.00

POITRINE PARFAITE



Notre plan "BEAUTE DU BUSTE, l'Hygiène, etc. etc." un volume de 150 pages et vous recevez:
1- Huile de VISON à massage 4 onces.....\$4.50
2- Huile Soleil à massage (soir) 4 onces.....\$4.50
3- Tonique en grains No 12.....\$5.00
L'ensemble en spécial du mois \$13.00

L'ACHÉ RÉCLAME DES SOINS INTERNES ET EXTERNES

Faites disparaître vos vitiligo boutons. Une peau saine et claire. L'ensemble pour effacer les boutons, points noirs, éruptions cutanées. Préparation à base de plantes qui aide à embellir votre épiderme.
M. Roger Elliot, 5 rue Saint-Ignace, Québec 81.
"Vous possédez la meilleure méthode de cette fabrication étonnante des vrais bons produits et les résultats sont formidables et vraiment extraordinaires."
6 morceaux en spécial pour seulement.....\$12.00

ÉVITEZ LA CONSTIPATION OCCASIONNELLE

ELIXIR AUX HERBES aide la digestion et nos comprimés laxatifs favorisent une élimination régulière pour garder votre organisme en bon état.
1) Elixir aux Herbes no 50 12 onces.....\$ 4.00
2) Comprimés no 1.....\$ 4.00
3) Comprimés no 2.....\$ 4.00
L'ensemble.....\$ 10.00

VÊTEMENTS SUDATION

pour les personnes au régime aident à RESTER ALERTE, DETENDU, EN BONNE SANTE. Fabrication en caoutchouc solide, pulvérisant. De couleur bleu. Couvrant tout le corps en entier.
Deux-pièces solides SUN-N HEALTH pour hommes et dames
Blouson.....\$9.50
Pantalon.....\$9.50
Combinaison complète.....\$17.00
GRATIS - avec chaque commande d'un vêtement: une tisane "Quatre Saisons" No 2, laxative, valeur régulière \$2.50.

SURVEILLEZ

M'ATTENDEZ PAS LE DÉVELOPPEMENT DES VARICES et des troubles de circulation. Le marche vous fatigue? Le chaleur vous incommode? Engagez-vous rapidement!
1) Comprimés d'herbes no 2.....\$ 4.00
2) Comprimés d'herbes no 9.....\$ 4.00
3) Bain aux algues marines no 130, 12 onces.....\$ 3.50
4) Crème à massage aux algues marines, no 201, 4 onces.....\$ 4.50
5) Capsules d'ail No 15.....\$3.50
L'ENSEMBLE EN SPECIAL.....\$16.00

"SAUVEZ VOS NERFS"

Un volume de 155 pages. Votre bonne humeur est si précieuse pour faire face aux problèmes de la vie de chaque jour... Prenez-en soin. Notre "PLAN" et vous recevez deux produits.
a) Tablettes pour les nerfs No 6
b) Liquide fortifiant No 75
L'ENSEMBLE.....\$7.50

TACHES DE ROUSSEUR

La crème ou la lotion "SOLEIL" fera disparaître vos taches de rousseur en facilitant la pigmentation naturelle de votre peau.
crème de Rousseur.....\$2.50
100 comprimés de Vitamine "C", très efficaces pour ces cas.....\$3.50
L'ENSEMBLE EN SPECIAL.....\$4.50

SAUVEGARDEZ VOS CHEVEUX

1) SHAMPOO aux herbes, détruit les microbes, arrête la chute des cheveux et active sagement la croissance en suivant le traitement.
12 oz.....\$2.50
2) Lotion (Shampoo) Capillaire SOLEIL: tonique à l'huile purifiée, il active la circulation, fortifie la racine. Indispensable contre la calvitie et les pellicules. Les cheveux sont plus vigoureux et ne tombent pas.
12 oz.....\$3.50
3) Lotion à friction
12 onces.....\$2.50
4) Comprimés No 2, purificateurs.....\$2.50
L'ENSEMBLE EN SPECIAL.....\$10.00

LA BANQUE DE SANTE ET DE BEAUTE

"SUN-N-HEALTH PRODUCTS" ou "LES ÉDITIONS AMOURS ET VIE" par ANDRE BENOIT, herboriste
"Almanach du Peuple 1967" - Voyez nos annonces pages: 304-305-306-307-312-313-327-336-337-338-344-345-346-396
AVEC VOTRE COMMANDE D'UNE DES PAGES DE L'ALMANACH, NOUS VOUS REMBOURSERONS LE PRIX DE L'ALMANACH EN ENVOYANT LA DECOUPE DE LA PAGE.

NOS PRODUITS SONT À BASE DE PLANTES SANS CONSÉQUENCES FÂCHEUSES ET SANS DANGER

Editions Amour et Vie Enr. Dépt. La Terre

André Benoit, herboriste - 5991 de la Roche, Montréal 10, Tél. 277-7834
Commandez sans tarder par poste envoyez chèque ou mandat, ou nous expédions C.O.D. Ajoutez 6% de taxe provinciale. Téléphonnez et venez sur rendez-vous seulement.
- MODE D'EMPLOI AVEC CHAQUE PRODUIT -
- SPECIAL DU MOIS - COMMANDES DE \$17.00 OU PLUS -
GRATIS 100 CAPSULES DE VITAMINES ET MINÉRAUX "JUNIOR"
à FACTEURS MULTIPLES, de source naturelle, au goût agréable. Valeur de \$4.95

De la science à la pratique...

Dr S.J. BOURGET, agronome - Maurice ROY, agronome

Les surplus agricoles: Obstacle majeur à la parité entre le secteur industriel et le secteur agricole

Les conditions économiques actuelles, agricoles et non agricoles au Québec, ne sont ni idéales, ni normales. Elles sont le résultat à la fois de l'accumulation des erreurs politiques, économiques et idéologiques passées, de notre situation de peuple vaincu, pauvre et rebelle, à l'assimilation, de notre situation de colonie économique, autrefois de l'Angleterre, maintenant des Etats-Unis, source abondante pour eux, de matières premières à bon marché, de peu de valeur agricole de notre complexe sol-climat (comparativement à nos compétiteurs des autres provinces ou pays), de la longue période d'hivernement, de la petitesse relative de nos exploitations agricoles, des énormes surplus agricoles des Etats-Unis, de la Nouvelle-Zélande, de l'Australie et maintenant de l'Europe de l'ouest, en plus de ceux des autres provinces du Canada. Ce qui caractérise notre époque, c'est la primauté de l'économique. Les campagnes d'achat chez nous ne touchent pas les ménagères. C'est la présentation d'abord et le prix ensuite, qui les décident à choisir telle marque ou tel produit plutôt qu'un autre. Et si le produit de la marque choisie vient de l'Ontario ou des Etats-Unis, plutôt que du Québec, cela ne les dérange pas, car le plus souvent, elles ne s'en rendent même pas compte.

1) MOYENS POUR CORRIGER LA SITUATION

Pour concurrencer les produits étrangers sur nos propres marchés (et ailleurs), il faut pouvoir les dépasser sur ces quatre points: qualité, présentation, prix et possibilité de répondre à la demande à l'année. Et ce n'est pas facile car, souvent, nos concurrents étrangers sont placés dans des conditions naturelles de production tellement plus favorables; ils utilisent des techniques de production plus avancées et leurs organismes de vente sont tellement efficaces qu'ils peuvent, malgré les distances, venir nous enlever nos marchés sous le nez.

a) Il faut donc nous efforcer d'améliorer au plus tôt nos méthodes de production et de mise en marché pour la partie possible, sans trop d'erreurs, et entreprendre immédiatement des recherches pour résoudre les problèmes pratiques qui se posent continuellement dans tous les domaines.

b) Il faut aussi retirer de la production agricole (pour les transférer au secteur forestier, s'il en veut!) les sections de territoire où les sols et le climat sont trop peu favorables à la production agricole pour permettre, même avec les meilleures méthodes, une production rentable. Il se peut que la disparition des producteurs, occupant actuellement les secteurs à retirer de la production, assainisse suffisamment le marché, en certains cas, pour permettre à ceux qui resteront de se faire un revenu suffisant. Mais comme les frontières provinciales et même nation-

ales ne sont pas fermées et que certaines provinces et pays sont mieux favorisés au point de vue sol et climat, leurs productions peuvent venir combler les vides créés par le départ des producteurs défavorisés de la province.

c) Il faut donc nous protéger des surplus, aussi bien les nôtres que ceux des autres. Pour être en mesure de prendre les moyens adéquats pour faire disparaître nos surplus canadiens, il faut d'abord savoir si la production dépasse vraiment la consommation ou si elle paraît excédentaire parce qu'il y a affluence de produits étrangers. Dans le premier cas, si les marchés étrangers nous sont fermés à cause de nos prix trop élevés, il faut une certaine forme d'auto-contrôle, de contingentement de la production, pas nécessairement obligatoire, mais liée plutôt à une information suffisante des producteurs sur les conditions du marché. Il pourrait même y avoir entente entre provinces à ce sujet.

Dans le second cas, il faut faire face aux surplus non canadiens. Tant que la politique commerciale nationale ne sera pas mieux définie, nous pouvons tout au plus obtenir, comme cela s'est fait dans le passé, que certains pays, temporairement et bénévolement, n'envoient pas leurs produits concurrents au temps de l'abondance de la production locale, pour éviter une chute nuisible des prix, parce que nous pouvons difficilement fermer nos frontières, d'abord à cause de la tendance générale à la libéralisation du commerce, ensuite à cause de notre trop grande sujétion économique à l'endroit des Etats-Unis, qui en profitent pour dicter au Canada une orientation du

commerce qui leur soit favorable, enfin, parce que nos concurrents sont souvent aussi acheteurs de produits canadiens.

L'Etat doit donc se hâter de déterminer et de faire connaître sa politique, quant à la protection à accorder à la production nationale; politique qui doit tenir compte de l'ensemble de la situation économique du pays: nécessité d'exporter une partie de notre production agricole (blé) et non agricole (papier-journal, amiante, nickel, aluminium, etc) et, en contrepartie, à la demande des pays importateurs de nos produits, d'importer leurs produits industriels (Japon, Pologne, Angleterre, Chine) ou agricoles (Nouvelle - Zélande, Australie, etc...) produits qui, souvent, entrent en concurrence avec avantage avec notre propre production.

La politique nationale doit de plus tenir compte du bien commun de l'humanité vers lequel tend la libéralisation croissante du commerce au niveau mondial

et à la régionalisation mondiale de la production qui en découle.

2) LIBRE ÉCHANGE ET COOPÉRATION ÉCONOMIQUE MONDIALE

Cette libéralisation générale du commerce amène la régionalisation des productions, c'est-à-dire, que chaque région à la surface de la terre tend à produire ce pourquoi elle a le plus d'aptitudes, ce qui naturellement abaisse les coûts de production et est à l'avantage, à plus ou moins longue échéance, des producteurs et des consommateurs. Cependant, si cette règle était appliquée intégralement du jour au lendemain, c'est-à-dire, si les protections douanières et les aides financières directes ou indirectes à la production étaient abolies et si aucune diversion des surplus, vers les pays qui en manquent, n'était opérée prochainement, les produits industriels et agricoles étrangers nous

envahiraient, et ce serait la ruine pour un grand nombre de producteurs et d'entreprises canadiennes, surtout québécoises, qui ne seraient pas en mesure de faire face à cette concurrence étrangère.

Mais il existe, sinon à court terme, du moins à plus ou moins long terme, une certaine possibilité de règlement de cet étouffant problème des surplus agricoles: d'une part, la production agricole mondiale, statistiquement parlant, est déficitaire, mais les pays affamés n'ont pas les ressources financières nécessaires, actuellement, pour acheter les surplus des pays à production excédentaire;

d'autre part, la FAO tente de mettre sur pied une espèce de banque internationale qui, à la fois, faciliterait l'industrialisation des pays dans le besoin et financerait en partie leurs achats de denrées alimentaires. Il faut donc que les Etats se hâtent de

(Suite à la page 48)

Utilisation des cartes de sols

...En agriculture:

Les rapports de sols préparés par les pédologues renferment tout une foule de renseignements sur la région étudiée ainsi qu'une étude détaillée des types et séries de sols. Le tout est complété par une carte illustrant les étendues des différentes séries de sols. Il n'y a aucun doute que ces rapports représentent un outil essentiel pour l'agronome de comté ou pour toute personne intéressée à tirer le meilleur parti de l'exploitation des sols. Ces études pédologiques sont disponibles aux Ministères d'Agriculture provinciaux et fédéral.

...En industrie:

Depuis quelques années déjà, ces cartes pédologiques ont soulevé des intérêts chez différents groupes de professionnels tels: ingénieurs, architectes, etc.... Aux Etats-Unis, en particulier, l'on attache beaucoup d'importance aux études pédologiques en vue d'une meilleure utilisation des terres tant au point de vue culture qu'au point de vue construction. Récemment, le Congrès américain et le Secrétaire de l'Agriculture, monsieur Orville L. Freeman, ont exhorté tous les spécialistes tant en agriculture qu'en construction à utiliser de plus en plus les cartes pédologiques dans la réalisation de leurs travaux.

Certains types de sols ne sont pas convenables pour la construction ou encore le problème des eaux souterraines. Par contre, d'autres régions ne sont pas rentables pour l'agriculture. Ces informations peuvent être obtenues avant de développer une région en consultant la carte des sols. Les rapports pédologiques furent utilisés comme guides pour les cultivateurs dans le passé, mais de plus en plus, on réalise qu'ils renferment certaines informations pour les constructeurs de maisons, de routes, d'égoûts ou tout autre service public.

On a estimé, qu'aux Etats-Unis les acheteurs et constructeurs de maisons perdent des millions de dollars chaque année à cause d'un mauvais choix des sites de

construction. Ces pertes pourraient être évitées si l'on utilisait les techniques de conservation des sols préconisées. Le besoin de référer aux cartes de sols est encore plus urgent maintenant puisque les gens des villes ont tendance à démenager vers les campagnes. Une Commission américaine de planification entreprit une étude des données pédologiques de sept comtés couvrant une superficie de deux millions d'acres dans l'Etat du Wisconsin. On estime que, par l'utilisation de la classification des sols, d'ici vingt-cinq ans, il sera possible d'éviter la perte de plus de 300 millions de dollars dans cette région en situant les nouvelles constructions dans des endroits favorables. Il est certain que beaucoup d'argent pourrait être économisé en appliquant une telle technique dans plusieurs parties du monde.

...En développement des ressources

Au Wisconsin, les cartes de sols fournissent l'information requise pour la construction des routes et les critères de base pour les autres travaux parce qu'elles présentent un inventaire des quatre ou cinq premiers pieds de la couche terrestre. Elles aident aussi à localiser les sources de matériaux de construction tels le sable, le gravier et les pierres. Les ingénieurs en possession de toutes ces informations peuvent économiser du temps et de l'argent dans leur travail.

De plus, avec l'accroissement du problème de la faim dans le monde, nous pourrions éviter l'utilisation de nos bonnes terres arables pour les fins de construction seulement.

S. J. B.

DOULEURS RHUMATISMALES ET ARTHRIQUES...

Soulagez d'une façon rapide et efficace les douleurs rhumatismales, musculaires et arthritiques. Employez un nouveau produit: TRIALINE. Il apaise les douleurs névralgiques. Il pénètre rapidement et vous sentez agir sa chaleur pénétrante et calmante.

Soulagez vos douleurs MAINTENANT, employez TRIALINE!

GRATUIT: Echantillon, diète-régime et magnifique revue sur demande.

Ecrire à:

St-Pierre & Vachon Inc.,
Dépt. T.C.N., C.P. 275,
Lévis, P.Q.

ou Lauréat Custeau,
1005, Calixa-Lavallée,
St-Hyacinthe, Qué.



VENTE
de dispersion
complète,

le 15 avril 1967, à 1h. p.m.

TROUPEAU BROME ANGUS
de LAVIN

West Brome, Québec

- 9 taureaux, 52 femelles
- Plusieurs veaux vendus avec leurs mères
- En vedette-le "Get" et le service de deux taureaux reconnus-Ankonion Balenian 2e et Moles Hill Maxamillian 3178

BROME ANGUS FARMS

R. R. 1, West Brome, Québec

Directeur de la vente:

Cameron McTaggart
Aurora, Ontario.

Encanteur:

Arthur Bennett
Sawyerville, Québec.

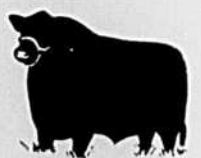

SALON NATIONAL DE L'AGRICULTURE ET DE L'ALIMENTATION



PAVILLON DES ELEVAGES DE L'ALIMENTATION et des ARTS MENAGERS

17 au 26 février

10h. a.m. à 10h. p.m.

Aréna Maurice Richard

4905, rue Boyce - près Viau

- Grand terrain de stationnement gratuit -



PAVILLON DE LA MACHINE AGRICOLE

17 au 23 février

10h. a.m. à 6h. p.m.

Palais du Commerce

1650, rue Berri



PAVILLON DES INDUSTRIES AVICOLES

21, 22 et 23 février

10h. a.m. à 6h. p.m.

Centre Sportif Paul Sauvé

4000, rue Beaubien

(angle Pie IX)

*“Terre prospère,
pays prospère
Femme avertie, ferme prospère”*



Message de Son Honneur le Maire

Le 15e Salon national de l'Agriculture et de l'Alimentation se tient dans notre ville du 17 au 26 février. Je profite de cette occasion pour féliciter chaleureusement les organisateurs de cette manifestation qui prend, avec les années, une importance d'envergure nationale. Le Salon de 1967 marque une nouvelle étape par l'ampleur de son activité. Il a lieu à trois endroits différents: à l'Aréna Maurice Richard, lieu de la principale manifestation consacrée spécifiquement à l'agriculture et à l'alimentation, le Palais du Commerce abrite le Salon de la Machinerie et le Centre Paul Sauvé les industries avicoles.

J'invite tous mes concitoyens à visiter ces trois endroits où ils se rendront compte des progrès de notre agriculture et des services éminents qu'elle rend à tous les citoyens. J'y ajoute mes souhaits de plus cordiale bienvenue à Montréal à tous les cultivateurs du Québec, de l'est de l'Ontario de même qu'à ceux du Nouveau-Brunswick, qui, depuis plusieurs années, manifestent un intérêt croissant à l'égard du Salon de l'Agriculture et y participent activement.

Je suis certain que la tenue de cette manifestation donnera, comme par le passé, une vigoureuse impulsion à notre économie agricole.

Le maire de Montréal
Jean Drapeau



Message from His Worship the Mayor

The 15th National Salon of Food and Agriculture is held from February 17th to February 26th. I am taking this opportunity to congratulate warmly the organizers of this event which takes, with the years, a national character. The 1967 Salon might be considered as a new step forward in this direction by the increasing scope of its activities. This Salon is held at three different locations: at the Maurice-Richard Arena, the place of the main event specifically dedicated to Food and Agriculture, at the Show-Mart where farm machinery will be exhibited and the Paul Sauvé dedicated to poultry industry.

I extend to all my fellow-citizens a most cordial invitation to visit these places where they will realize the importance of our agriculture and its immense services to the urban population. May I add a warm welcome in Montreal to all the Quebec farmers, as well as to those of Eastern Ontario and New Brunswick. They have, in the past, shown a growing interest in the National Salon of Agriculture and have provided it with their fruitful cooperation.

I am sure that the 1967 Salon will have, as in the past, a stimulating influence on the economy of our agriculture.

Jean Drapeau
Mayor of Montreal



Message du ministre de l'Agriculture du Canada

L'Honorable J.J. Greene

à l'occasion du quinzième Salon National
de l'Agriculture du 17 au 26 février 1967



Il me fait plaisir de saisir cette occasion de saluer les dirigeants du Salon national de l'Agriculture et de leur souhaiter tout le succès qu'ils méritent. Je veux saluer en même temps tous les visiteurs de cet événement réputé unique en son genre au Canada.

On m'informe que votre Salon célèbre cette année son quinzième anniversaire et que, depuis ses débuts, il n'a cessé de progresser à pas de géant. Grâce au dynamisme de sa direction et au bel esprit de collaboration de tous ceux qui y prennent part, il s'est acquis la faveur du public et s'est vu contraint d'élargir ses cadres.

On me dit également qu'avec les années le Salon national de l'Agriculture est devenu un véritable carrefour où se rencontrent agriculteurs et industriels, producteurs et consommateurs; en un mot, le lieu de rendez-vous de plus d'une province et de toutes les classes de la société.

Plus que jamais à l'heure actuelle, nous avons besoin de ces carrefours et de ces lieux de rendez-vous. J'y vois pour ma part une façon pratique d'aborder, d'étudier et peut-être de résoudre au moins particulièrement quelques-uns des problèmes complexes provoqués par l'évolution qui se poursuit

et s'accroît dans toutes les sphères techniques et économiques de l'agriculture. Comme vous ne le savez que trop, cette évolution revêt de multiples aspects qui s'étendent du producteur au consommateur en passant par toutes les étapes du circuit commercial. Inutile de préciser davantage puisque chacun et chacune d'entre vous est à même de s'en rendre compte par les nouvelles que vous transmettent les journaux, la radio et la télévision.

Je suis convaincu que votre Salon national de l'Agriculture, par les rencontres qu'il facilite, par les comités qu'il met en oeuvre, par l'information qu'il diffuse et les tableaux qu'il vous met sous les yeux éclaircit, à sa manière, quelques-unes de ces questions épineuses qui surgissent constamment.

De nouveau, permettez-moi de souhaiter plein succès au quinzième Salon de l'Agriculture.

J. J. Greene,
ministre,

"Terre Prospère pour un Canada Prospère"

Tel est le thème du Salon 1967, prélude à l'Expo, dont le thème est "Terre des Hommes".

Pour sa participation, la Province du Nouveau-Brunswick apporte sa collaboration à la prospérité agricole canadienne. Nous joignons les produits de la terre aux produits de la mer et tout visiteur au kiosque du Nouveau-Brunswick pourra se procurer différentes recettes pour servir la pomme de terre et le poisson en petits plats dignes des plus fins gourmets.

Pour la première fois, nos cultivateurs participeront au Salon lors de la journée du Nouveau-Brunswick, samedi le 18 février.

Nous invitons la population Québécoise à visiter notre kiosque et à exiger les produits du Nouveau-Brunswick de préférence aux autres.

Meilleurs vœux au Salon 1967!

J. Adrien LEVESQUE
Ministre de l'Agriculture

J. Ernest RICHARD
Ministre des Pêcheries



Message du ministre de l'Agriculture et de la Colonisation du Québec

Clément Vincent

à l'occasion du quinzième Salon National de l'Agriculture

Le Salon National de l'Agriculture joue un rôle important dans le monde agricole depuis plusieurs années et je suis très heureux de profiter de l'occasion pour souligner cet apport du Salon à la cause agricole.

Depuis sa fondation, il a largement contribué à faire connaître au grand public des villes tous les aspects du monde agricole, ses techniques les plus modernes et toutes ses ramifications dans l'économie du Québec.

Le Salon a également joué un rôle d'encouragement dans l'élevage des animaux de boucherie chez les jeunes cultivateurs par la tenue de son encan annuel.

C'est avec plaisir que je rends ici hommage aux organisateurs de Salon et que je leur souhaite le plu éclatant succès.

Clément VINCENT
Ministre de l'Agriculture et de
la Colonisation



Message de

Maurice Sauvé

Ministre des Forêts et du Développement rural

Pour la quinzième année consécutive, le Salon national de l'agriculture offre aux agriculteurs l'occasion de se renseigner sur les innovations techniques réalisées au cours de l'année écoulée et de faire le point des progrès accomplis dans le domaine de l'agriculture. Les citoyens, tout comme les ruraux, pourront se rendre compte durant les prochains jours de la vitalité qui anime ce secteur important de notre économie et des efforts mis de l'avant par l'industrie et par

les organismes gouvernementaux de recherche afin de trouver des solutions efficaces aux problèmes qui assaillent l'agriculture.

S'il est vrai que pour prospérer l'agriculteur doit être bien au fait des techniques nouvelles d'exploitation et de mise en marché, il ne saurait en être autrement des nombreuses mesures gouvernementales destinées à lui venir en aide. Parmi celles-ci la Loi sur l'aménagement rural et le développement agricole (ARDA) constitue un outil de première valeur dans la lutte que poursuivent conjointement les gouvernements fédéral et provinciaux afin d'améliorer les conditions de vie en milieu rural. Pour que ce programme atteigne véritablement son objectif, c'est-à-dire accroître les revenus et les occasions d'emploi dans les régions rurales, il faut de toute évidence que les ruraux apprennent à le mieux connaître et à y participer plus activement encore.

J'invite tous et chacun à profiter pleinement de leur visite au Salon national de l'Agriculture. En plus d'être une source d'encouragement et d'enrichissement personnel, cet événement permettra de faire vous-même la preuve qu'en dépit de bien des obstacles, la collectivité rurale demeure résolue à relever les plus grands défis et qu'elle envisage l'avenir avec confiance et détermination.

Le ministre des Forêts et du Développement rural
Maurice SAUVÉ





Les officiers du XVe Salon national de l'Agriculture

PRESIDENTS HONORAIRES

Le très hon. LESTER B. PEARSON, Premier Ministre
L'hon. DANIEL JOHNSON, premier ministre, Québec
Me JEAN DRAPEAU, C.R., maire de Montréal
L'hon. LOUIS ROBICHAUD, premier ministre,
Fredericton, N.-B.

PATRON D'HONNEUR

L'hon. J. J. GREENE, ministre de l'Agriculture
L'hon. CLEMENT VINCENT, ministre de l'Agriculture et de
la Colonisation, Québec
L'hon. GUY FAVREAU, président du Conseil Privé
L'hon. J.-P. CLOUTIER, ministre de la Famille et du
Bien Etre Social, Québec
L'hon. JEAN-LUC PEPIN, ministre des Mines et Relevés
techniques, Ottawa
L'hon. JEAN-NOEL TREMBLAY, ministre des Affaires
culturelles, Québec
L'hon. JEAN MARCHAND, ministre de la Citoyenneté et de
l'Immigration, Ottawa
L'hon. J.-J. BERTRAND, ministre de l'Education
L'hon. MAURICE SAUVE, ministre des Forêts et de
l'Aménagement rural, Ottawa
L'hon. GABRIEL LOUBIER, ministre du Tourisme, Chasse
et Pêche, Québec
L'hon. J.-ADRIEN LEVESQUE, ministre de l'Agriculture,
Fredericton, N.-B.
L'hon. FERNAND LAFONTAINE, ministre des Travaux
Publics
L'hon. CYRILLE VAILLANCOURT, sénateur, Lévis
L'hon. EDGAR CHARBONNEAU, ministre de l'Industrie et
du Commerce, Québec
M. LUCIEN SAULNIER, président Conseil Exécutif, Montréal.
M. J. I. M. BENTLEY, président de la Fédération Canadienne
de l'Agriculture, Ottawa

VICE-PRESIDENTS D'HONNEUR

M. S. C. BARRY, sous-ministre de l'Agriculture, Ottawa
M. S.-J. CHAGNON, sous-ministre associé de l'Agriculture,
Ottawa
M. ROMEO LALANDE, sous-ministre de l'Agriculture et
de la Colonisation, Québec
M. ROGER MARIER, sous-ministre, Famille et Bien-Etre
Social, Québec
M. EDGAR GUAY, sous-ministre adjoint, Famille et
Bien-Etre Social, Québec

Dr JACQUES GELINAS, sous-ministre de la Santé, Québec
Dr JACQUES VERREAULT, sous-ministre, Transport, Québec
M. P.-N. APRIL, président, Commission Royale d'Enquête
sur l'Agriculture, Montréal

CONSEILLERS HONORAIRES

M. GEORGES-E. MALENFANT, président, Fédération S.S.J.B.
M. ALBERT GINGRAS, président, Coopérative Fédérée de
Québec, St-Jérôme
M. LIONEL SOREL, président, U. C. C., Montréal
M. ALBERT DESROSIERS, président, Corporation des
Agronomes du Québec
Dr ROLLAND POIRIER, Faculté d'Agronomie, Laval
Dean H. GEO. DION, Collège Macdonald, Ste-Anne
M. THEO BUSQUE, Institut de Technologie agricole,
La Pocatière
M. ROBERT DUMAIS, Institut de Technologie agricole,
St-Hyacinthe
M. EMILE GIRARDIN, président, Union des Caisses
Populaires, Montréal
M. YVON GROULX, président S.S.J.B., Montréal
M. PIERRE LEONARD, président, Corporation des Agronomes,
section de Montréal
M. G.-E. TURCOTTE, directeur général, coopérative Fédérée
de Québec, Montréal
M. ROLAND LESPÉRANCE, conseiller technique, Agriculture
et Colonisation, Québec
Dr GEORGES GAUTHIER, directeur, Agriculture et
Colonisation, Québec
M. LUCIEN BISSONNETTE, directeur, Agriculture et
Colonisation, Québec
M. HENRI BRUNELLE, directeur, Agriculture et Colonisation,
Québec
M. JEAN-MARIE GAUVREAU, directeur, Institut des Arts
Appliqués, Montréal
Dr JOS DUFRESNE, directeur, Ecole de Médecine Vétérinaire,
St-Hyacinthe
M. FRANCOIS MATTE, président, Corporation des Ingénieurs
forestiers, Québec
M. ABEL ARES, président, Coopérative des Producteurs
de Lait, Montréal
M. ROMEO STE-MARIE, président, Fédération des Jardiniers
Marafchers, Montréal
M. J. G. MacLEOD, président, Association forestière
québécoise, Montréal
M. J.-E. AUDET, Service de vulgarisation, Agriculture et
Colonisation, Québec

M. RAYMOND AUTHIER, président, Les Engrais chimiques
du Québec, Montréal
Dr LUCIEN COURNOYER, président, Collège des Médecins
Vétérinaires
Dr E. E. LISTER, président, Institut Agricole du Canada,
filiale de Montréal
M. CLAUDE CHOQUETTE, président, Association canadienne
des Rédacteurs agricoles, Montréal
M. MARCEL HUBERT, président, Association des Marchands
en gros d'accessories agricoles
M. LUCIEN LAFORTUNE, président, Association canadienne
des Manufacturiers de moulée
M. P. DESBIENS, président, Association des Industries
M. P. DESBIENS, président, Association des Industriels
Laitiers, Montréal

COMITE DES ACTIVITES FEMMINES

Présidente : Mlle HENRIETTE ROULEAU, officier, service
de l'Information ministère de l'Agriculture du Canada
Collaboratrices : Mlle JEANNE LAROSE, Secrétaire de
l'A.F.E.A.S.
Mme HECTORINE MOREAU, Déléguée des Cercles de
fermières du Québec

PRESIDENT

M. JACQUES de BROIN, attaché agricole, Expo '67

VICE-PRESIDENTS

Dean H. Geo. Dion, Collège Macdonald Ste-Anne
M. JOS. JACOB, 1er vice-président général, Corporation des
Agronomes du Québec
M. PAUL BOUTET, vice-président aux relations extérieures
du Salon, Montréal

ADMINISTRATEUR GENERAL

M. GABRIEL RENAUD, agronome, Montréal

DIRECTEUR GENERAL

M. PIERRE LESSARD, agronome, Montréal

DIRECTEUR DES CONCOURS

Dr PAUL BOUCHER, Agriculture et Colonisation, Montréal

Les autobus

"Salon-Express"

**VOUS
conduirez
aux
trois
pavillons**

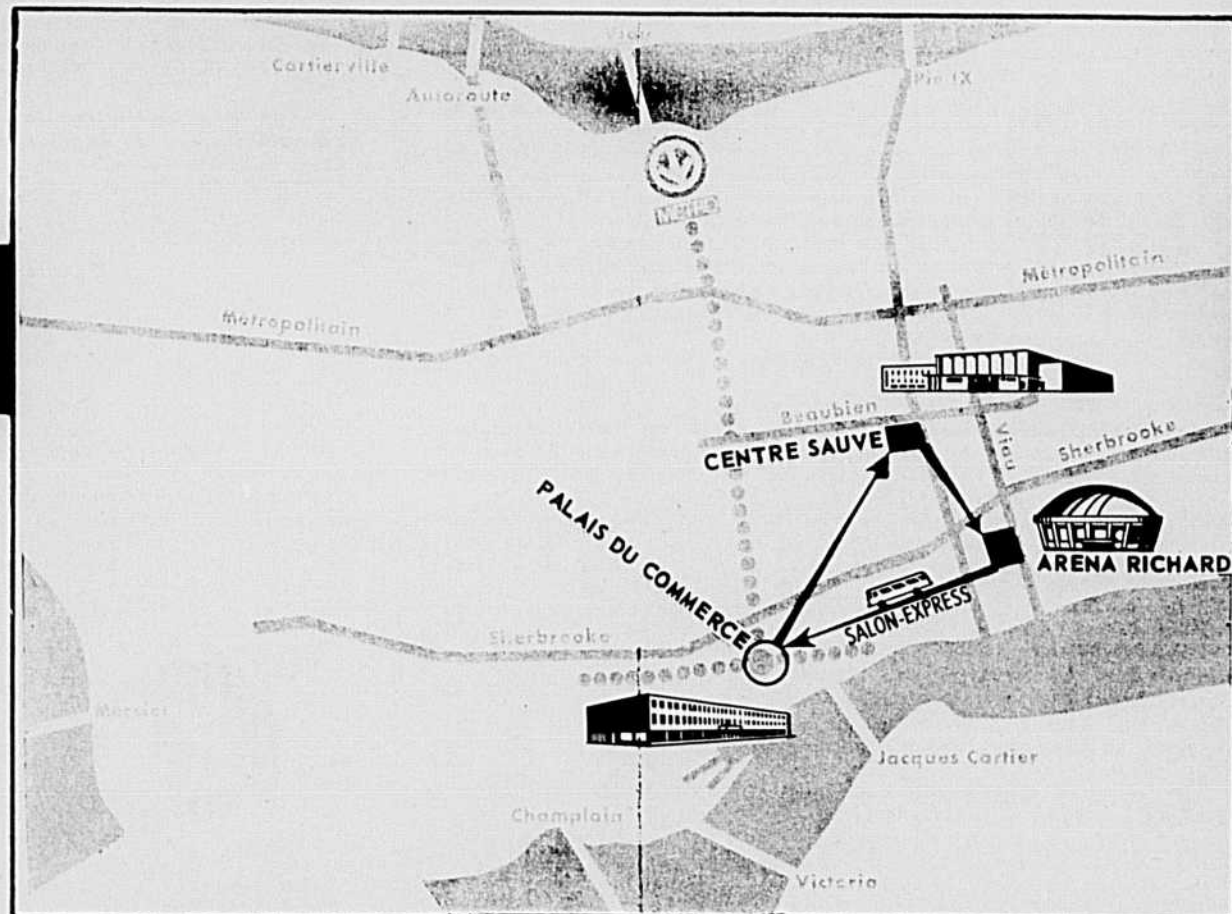

- SALON NATIONAL DE L'AGRICULTURE ET DE L'ALIMENTATION - *Aréna Maurice Richard*
- SALON NATIONAL DES INDUSTRIES AVICOLES - *Centre sportif Paul Sauvé*
- SALON NATIONAL DE LA MACHINERIE AGRICOLE - *Palais du Commerce*

Grand stationnement aux trois pavillons du Salon

Message de M. Jacques de Broin, président du Salon national de l'Agriculture et de l'Alimentation

Bienvenue au "Trois Salons 67"

L'année 1967 nous apportera, sans aucun doute, une foule de manifestations culturelles, patriotiques, éducatives ou artistiques, qui ne manqueront pas de nous émerveiller, de nous ravir, de nous enrichir l'esprit comme le cœur.

L'Exposition Universelle et Internationale de 1967, "Expo 67", entreprise la plus ambitieuse et la plus majestueuse jamais créée par l'homme pour présenter au monde la place qu'il occupe dans l'Univers, cette "Terre des Hommes" à la portée de tous, est évidemment le plus beau cadeau de fête offert à tous les Canadiens à l'occasion du Centenaire de la Confédération du Canada.

Les organisateurs du XV^{ème} Salon National d'Agriculture ont voulu démontrer qu'ils étaient "dans le vent" et n'ont rien négligé pour donner à cet important événement agricole qui nous revient une quinzième année consécutive un caractère international, en invitant les représentants de nombreux pays étrangers, participant à l'Expo, à venir prendre contact avec nos organismes agricoles et constater toute l'importance de ce secteur de l'économie canadienne.

L'Agriculture à travers le monde doit s'adapter à des conditions sans cesse changeantes, mais son rôle reste partout le même, à savoir : utiliser le mieux possible les méthodes techniques modernes pour améliorer sans cesse les rendements de productions; réaménager les régions qui, à cause de conditions économiques, climatiques ou physiques, ne permettent pas le développement normal du niveau de vie moyen; aider, guider et assister lorsqu'il est possible, les habitants des régions en voie de développement pour leur permettre d'éviter les fléaux de la malnutrition ou de la famine.

Il est sans doute difficile de faire comprendre chez nous, le grand problème de la faim et de la malnutrition et le phénomène extraordinaire de l'augmentation sans cesse croissante de la population à travers le Monde ainsi que la responsabilité qui incombe à ceux qui vivent de l'Agriculture, de ne rien ménager pour atteindre un plus haut degré d'efficacité. Au cours du XV^{ème} Salon National d'Agriculture, nous nous proposons de mieux présenter tous les aspects de l'Agriculture moderne et d'établir des moyens de contacts entre les responsables de la production agricole, de la mise en marché, des transformateurs et des consommateurs. Notre thème "Terre prospère - Pays prospère" indique bien que l'agriculture reste un des facteurs économiques qui influence le plus la prospérité d'une nation. - Nous vous invitons à cette importante manifestation qui, durant toute la semaine, permettra cette prise de contact entre les habitants des villes et des campagnes qui ont beaucoup de raisons de se mieux connaître.

En 1966, nous avons pris une audacieuse initiative en offrant nos Salons jumelés, en élargissant nos cadres et en donnant au 1^{er} Salon National de la Machinerie Agricole une autonomie qui s'est avérée profitable. Cette année, répondant aux instances des groupements avicoles, nous présentons au Centre Sportif Paul Sauvé, le 1^{er} Salon des Industries Avicoles. - Grâce au service d'autobus spéciaux, le seul billet d'entrée permettra de visiter les "Trois Salons 67", le XV^{ème} Salon National d'Agriculture et d'Alimentation à l'Aréna Maurice-Richard, le 11^{ème} Salon National de la Machinerie Agricole au Palais du Commerce et le 1^{er} Salon National des Industries Avicoles au Centre Paul Sauvé.

Le programme des activités, aux trois pavillons, vous réserve d'agréables surprises et une foule d'occasions de vous renseigner, de vous amuser et de mieux apprécier l'Agriculture moderne. - A vous d'en profiter, nous vous souhaitons une chaleureuse bienvenue.

Jacques de BROIN
Président

Message de M. Lionel Sorel, président général de l'U.C.C.

Le Salon National de l'Agriculture s'améliore sans cesse. Il a connu un progrès considérable l'an dernier et une nouvelle attraction s'ajoute cette année : le Salon National des industries avicoles.

Le Salon joue ainsi de mieux en mieux son rôle d'éducation. Il permet aux citoyens des villes de saisir, au moins partiellement la complexité de l'exploitation agricole et aux cultivateurs qui peuvent s'y rendre de se renseigner sur les dernières techniques mises à leur disposition.

J'invite donc tous les cultivateurs du Québec et la population urbaine à visiter le 15^{ème} Salon National de l'Agriculture et je souhaite aux dirigeants du Salon les meilleurs succès.

Je profite également de l'occasion pour rappeler à nos amis citadins les aspirations de la classe agricole. Les producteurs agricoles ne veulent prendre la place de personne, tout ce qu'ils veulent, c'est d'avoir leur place au Québec.

Ils sont convaincus d'avoir droit à un revenu comparable à celui des autres classes de la société. Ils estiment aussi que les services rendus à la société devraient leur assurer une plus grande sécurité économique.

Les aspirations des cultivateurs québécois se concrétisent dans une unité toujours plus grande et une adhésion de plus en plus nombreuse à l'U.C.C. qu'ils considèrent comme leur représentant.

Rendez-vous donc nombreux au 15^{ème} Salon National de l'Agriculture et participez ainsi à son succès.

Lionel SOREL,
président général de l'U.C.C.

L'agriculture au salon

Ce peut être une allégorie. Une image de dire que l'agriculture occupera la place de choix dans la maison, lors des Salons de l'agriculture et de l'alimentation, des industries avicoles et de la machinerie agricole, qui se tiendront à Montréal du 17 au 26 courant. De toute façon, il s'agit d'une magnifique occasion de mettre en évidence notre agriculture, de souligner les problèmes qu'elle rencontre et les solutions qui s'imposent, et de présenter les principaux agents qui participent à l'économie agricole.

L'agriculture au salon, c'est une réalité, au moins dans une certaine mesure. Et cela grâce surtout aux cultivateurs organisés, à l'action particulièrement énergique qu'ils ont déployée et aux moyens qu'ils ont mis en oeuvre afin d'améliorer leur sort, spécialement au cours des dernières années. Ce n'est pas dire que la situation de l'agriculture soit parfaite ni même satisfaisante. Loin de là ! Mais au moins la cause des cultivateurs occupe de plus en plus la vedette. Elle a pris place devant l'opinion publique. Et les Salons qui accapareront d'ici quelques jours l'attention de la population de la métropole et même de l'ensemble de la province et du pays, devraient contribuer de façon appréciable à placer l'agriculture parmi les premières préoccupations de toutes les classes de la société.

L'agriculture a peut-être jusqu'à présent occupé indûment trop de pièces dans la maison, mais il s'agissait plutôt de pièces secondaires. L'avenir lui réserve un espace sans doute plus restreint, mais s'il la faisait passer réellement au salon ? ... Car d'ici à ce qu'on réussisse à nourrir les gens avec des produits synthétiques, il peut s'écouler nombre d'années au cours desquelles la présence de cultivateurs, en nombre peut-être réduit mais d'une qualité supérieure, doit être reconnue comme essentielle surtout par les citadins dont l'influence auprès des pouvoirs publics augmente sans cesse. Il faut à tout prix démontrer aux gens de la ville que l'agriculture a encore sa place chez nous, même si son importance diminue par rapport à d'autres secteurs de l'économie, et qu'elle doit connaître une prospérité raisonnable vu son rôle primordial de nourricière de l'humanité.

La satisfaction ordonnée et permanente des besoins alimentaires de la population, imposera des nouvelles obligations au cultivateur. L'agriculture devrait être mieux organisée que jamais. Et comme l'établissement des politiques dépend du comportement de l'opinion publique, l'agriculteur devra compenser la quantité par la qualité dans sa représentation. Il faut qu'il soit constamment en état d'alerte à ce sujet. Sa présence s'impose partout où ses intérêts sont en jeu. Et de plus en plus ses intérêts sont en cause dans les activités les plus diverses de tous les milieux.

Nos citadins doivent se rendre compte une fois pour toutes que l'image des cultivateurs qu'on leur a généralement présentée ne correspond plus du tout à la réalité. Le cultivateur d'aujourd'hui, pour réussir, doit être un citoyen d'une qualité et d'une compétence exceptionnelles, ouvert à tous les progrès scientifiques et disposé à utiliser les techniques les plus modernes. L'entreprise agricole ne se pense plus sans une capitalisation assez considérable, une mécanisation passablement poussée et une organisation d'ensemble fort compliquée qui doit être particulièrement adéquate. C'est dire que le responsable d'une telle entreprise doit posséder de nombreuses qualifications et que le cultivateur d'aujourd'hui et surtout de demain exercera une activité des plus exigeantes.

Le Salon de l'Agriculture accorde, bien entendu, la première place à ceux qui ont des produits ou des services à offrir aux cultivateurs. Mais en autant qu'il s'agit d'une représentation objective, tous les intéressés peuvent en tirer profit. Tout en fournissant à ceux qui font affaire avec la classe agricole, l'occasion d'une promotion de bon aloi, il facilite la connaissance des développements scientifiques dont peut bénéficier l'agriculture. C'est un mouvement qui s'intègre bien dans l'évolution actuelle de notre économie agricole.

Le Salon permet aussi aux visiteurs et spécialement aux cultivateurs qui savent percer le vernis strictement commercial, de se renseigner, d'apprécier et de juger. Par exemple, dans le secteur de la mécanisation qui occupe sa large part, c'est une nécessité qui devient de plus en plus présente à mesure que la mécanisation de l'exploitation de la ferme s'accroît et s'impose davantage. Il en est de même pour les aliments destinés aux animaux par exemple, et nombre d'autres produits et services nécessaires à l'agriculture. C'est dire que les divers agents de l'économie agricole sont placés ensemble en une même occasion, ce qui démontre que l'agriculture constitue un tout en dépit des divergences normales d'intérêts qui s'y rencontrent.

Nombre d'associations ou de groupements profitent du Salon pour la tenue de réunions. Le Salon se transforme ainsi en rendez-vous de dirigeants et de cultivateurs de tous les coins de la province. Les contacts qui en résultent ne peuvent qu'être des plus profitables, à ceux qui y participent et à la cause. On doit d'ailleurs chercher à les multiplier et à les rendre sans cesse plus efficaces.

Le cultivateur dans ce cas, comme dans les autres du genre doit éviter de se laisser entraîner par des objectifs secondaires, et conformer ses attitudes à cette réalité nouvelle: la diminution du nombre de personnes engagées dans l'agriculture ne réduit en rien la valeur et l'importance de cette activité; elle nécessite des cultivateurs d'une qualité supérieure, et exigera qu'ils ne manquent aucune occasion d'assurer leur présence s'ils veulent obtenir la considération à laquelle ils ont droit.

Avec une orientation adéquate, le Salon National de l'Agriculture peut être une magnifique occasion pour le cultivateur de se faire connaître sous son vrai jour à l'ensemble de la population, de sorte qu'il rencontrera un peu plus de sympathie lorsqu'il réclamera un traitement équitable ou sa juste part dans la société. Une meilleure connaissance et une meilleure compréhension de son rôle, de son importance et de ses besoins, devraient en définitive lui valoir le traitement qu'il mérite, c'est-à-dire d'être considéré dans notre économie et dans notre société comme un citoyen véritablement à part entière !

Paul-Henri LAVOIE



Jacques de BROIN



Paul-Henri LAVOIE



Lionel SOREL

Tout au long du progrès au Québec

Dans l'histoire des pays et des peuples, il est des entités qu'on ne peut dissocier sans risquer de tronquer la vérité et de fausser le sens des faits. Ces entités sont indissociables et elles s'imbriquent les unes dans les autres, s'influencent mutuellement, s'activant réciproquement, emportées qu'elles sont dans un momentum commun irréversible : le progrès.

Quiconque se penche sur la jeune histoire de la métropole et du Québec retrouve à chaque tournant significatif le nom Molson. Il ne peut en être autrement puisque, au moment même où nos immenses étendues de forêts et de lacs se muèrent en une force économique de premier plan, sous l'impulsion de hardis visionnaires, une modeste

industrie familiale s'érigeait en empire sous la direction d'habiles et dynamiques descendants d'un jeune industriel qui avait su devancer son temps.

A partir de 1786, tout au long des deux siècles qui suivent, l'histoire de la famille Molson, de Montréal et du Québec se confond en une brillante épopée. Les multiples et remarquables réalisations qui jalonnent ces cent-quatre-vingts années d'histoire sont une inépuisable source de fierté pour les Canadiens qui savent que le passé conditionne l'avenir. Pour Montréal et pour la Province, tout comme pour l'empire Molson, les rêves et les espoirs les plus audacieux sont permis.

Ecrivains et historiens font souvent allusion au "phénomène

Molson", dont l'origine remonte à exactement quatre-vingt-un ans avant la signature du Pacte de la Confédération.

Nous sommes en 1786 et Montréal compte à peine 9,000 habitants. Un jeune homme de 22 ans, John Molson, quitte le Lincolnshire et débarque à Montréal. Il a avec lui quelques barils d'orge, un peu de houblon et un précieux petit fascicule imprimé à Londres, neuf ans plus tôt, et intitulé : "Theoretical Hints on an Improved Practice of Brewing".

En juillet de la même année, John Molson aménage une brasserie artisanale dans une construction en bois rond, tout près du fleuve Saint-Laurent, un peu à l'est des fortifications de Montréal. Le terrain de quarante pieds de largeur s'étend le long du fleuve, entre la forêt et l'eau.

Dès lors, la modeste agglomération montréalaise et la petite industrie de John Molson ne cessent de progresser : alors que la ville étend ses tentacules aux quatre coins de l'île, l'établissement de John Molson en arrive à s'étaler sur une superficie de douze acres, pendant que ses descendants se distinguent dans tous les secteurs de l'activité humaine : industrie, transport, finance, gouvernement, bien-être, éducation, arts, sports.

La première année, la malterie-brasserie produit 80 barriques de bière de 54 gallons chacune et John Molson écrit à un ami : "Mes espoirs les plus chers sont dépassés: ma bière est universellement aimée". Deux ans plus tard, en 1788, la production atteint 258 barils.

Attentif au progrès, John Molson n'est pas seulement prompt à l'accepter, mais il réussit souvent à le devancer. Le jeune industriel fait preuve de génie en affaires.

A la fin du XVIII^e siècle, le cheval et le canot sont les deux seuls moyens de transport au pays. Le jeune Molson regarde souvent ce fleuve grandiose qui

coule aux pieds de son établissement. Dès 1809, deux ans après le lancement du "Clermont" de Robert Fulton, John Molson construit le premier bateau à vapeur du Canada: "L'Accommodation", dont les principales pièces sont fondues aux forges du Saint-Maurice, près de Trois-Rivières.

Cette étonnante "chaloupe à fumée" transporte passagers et marchandises entre Montréal et Québec, jetant l'ancre la nuit, voguant le jour, et met environ 65 heures pour relier les deux

villes. C'est l'un des premiers vapeurs commerciaux du monde. Douze ans plus tard, la flotte Molson comprend sept bateaux à vapeur et la liaison Montréal-Québec comporte deux escales : Sorel et Trois-Rivières. Pendant 50 ans, la flotte Molson conserve la suprématie de la circulation fluviale sur le Saint-Laurent. Toujours soucieux de consolider et d'agrandir, tout autant que de créer, John Molson met sur pied un service de diligences entre Montréal et Saint-Jean et, pour accueillir ses voyageurs, il cons-

(Suite à la page 22)



L'ambiance unique de la salle de réception de la Brasserie Molson du Québec Limitée est familière à de nombreux résidents du Québec. Plusieurs organismes communautaires et associations diverses grâce à l'hospitalité légendaire de la maison. Des souvenirs d'une grande valeur historique y sont exposés en permanence.



**Ne manquez pas de venir voir
le stand de l'Hydro-Québec**

**Salon National de l'agriculture
Aréna Maurice Richard, Montréal**

du 17 au 26 février 1967

Venez vous documenter sur

- le SECHAGE ARTIFICIEL du foin à l'air naturel
- la VENTILATION des bâtiments de ferme

Des agronomes du service agricole de l'Hydro-Québec des différentes régions seront présents pour répondre à vos demandes de renseignements.

● **Record mondial de \$108,000.00 pour un taureau**

● **Demande à l'exportation de plus en plus grande 23,832 têtes vendues dans 41 pays en 1966**



"La vache qui s'est vendue le plus cher au monde - \$42,000"

● **Plus haute moyenne d'un troupeau 72 têtes \$8,697.00**

● **Si vous voulez être un cultivateur de progrès devenez un éleveur de Holstein**

La race Holstein-Friesian de plus en plus populaire

"International Black Velvet"

- **70,747 vaches Holstein ont produit à 2 traites par jour en 1965-66 12,102 livres de lait, 450 lb. de gras, 3.72%, B.C.A. 112%-114%**
- **\$15 millions ont été reçus par les éleveurs Holstein en 1966**



- **La race Holstein-Friesian a grandi avec le Canada**
- **A tous les visiteurs du Salon de l'Agriculture et aux lecteurs de "La Terre" nous offrons nos services puisqu'au Canada nous avons 14,000 éleveurs Holstein et 2,100 dans le Québec**

**L'ASSOCIATION HOLSTEIN-FRIESIAN DU CANADA
BRANTFORD, ONTARIO**

**SECTION DU QUÉBEC:
201 est, rue Crémazie, Montréal**

Êtes-vous né en 1896-1897-1898?

Avez-vous retiré un revenu
de votre travail comme salarié
ou comme travailleur à votre compte en 1966?

si oui

vous avez peut-être droit
dès maintenant à une

rente de retraite

Pour obtenir
des renseignements
et des formules
de demande de rente

écrivez ou rendez-vous

au bureau de la
Régie des Rentes
le plus proche
de chez vous

Visitez le stand de la
RÉGIE DES RENTES
au
SALON NATIONAL DE L'AGRICULTURE

CHICOUTIMI

200 est, rue Racine, Suite 105

HULL

191, rue Principale

MONTRÉAL

210 est, rue Ste-Catherine

QUÉBEC

521 est, boul. Charest

RIMOUSKI

176, rue de l'Evêché

SHERBROOKE

230 ouest, rue King, Suite 204

TROIS-RIVIÈRES

1266, rue Notre-Dame

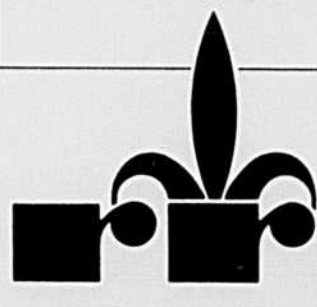

RÉGIE DES RENTES DU QUÉBEC
CASE POSTALE 5200, QUÉBEC 2, P.Q.

Après quinze ans

Voici le 15e Salon national de l'Agriculture ! Une étape à souligner. Une belle occasion de considérer le chemin parcouru. On peut résumer et caractériser chacune de ces fêtes annuelles en se rappelant les devises inspiratrices. Souvenez-vous :

- 1953 - Cent ans de progrès;
- 1954 - Agriculture évoluée;
- 1953-1955 - Information, contact, glorifications;
- 1956 - Melleure compréhension pour tous;
- 1954-1957 - Salon original et innovateur;
- 1958 - Notre Bonne Terre;
- 1955-1959 - Pour une agriculture plus profitable et mieux appréciée;
- 1960 - Le progrès par la Terre et la Forêt;
- 1961 - Jeunesse, richesse de demain;
- 1962 - Agriculture et Tourisme;
- 1963 - Adaptation à l'évolution;
- 1964 - Terre d'abondance, terre de paix;
- 1965 - L'agriculture et les Affaires;
- 1966 - La machinerie agricole et les vivres;
- 1967 - Terre prospère, pays prospère.

Le Salon national de l'Agriculture présente la synthèse des développements technologiques et sociaux de l'agriculture québécoise. C'est l'imposante vitrine des progrès de la technique et de la production en rapport avec le bien-être de l'homme considéré comme opérateur initial et consommateur final des productions connexes à l'agriculture.

Cette figuration et ces défilés annuels sont aussi vivants et spectaculaires que possible de la contribution et de la richesse des différentes régions de la province, à travers divers concours : famille terrienne, connaissances agricoles, bon langage, appréciation animale, engraissement de bouvillons, artisanat et exposition artistique, recettes culinaires, enfin reportages agricoles. Vaste scénario des efforts d'humanisation de notre monde rural.

Le Salon de l'Agriculture est un carrefour où l'on quitte les sentiers battus des foires et expositions pour accéder à des formules nouvelles; c'est le centre de techniques novatrices de notre prospérité agricole. Il présente le travail, l'étude et l'art, en tant qu'éléments centraux et déterminants du développement et des réalisations agricoles. Le

Salon assume le caractère d'une exposition matérielle; il considère le travail dans son illustration active et le présente sous son aspect le plus profond, c'est-à-dire en tant que synthèse de toutes les facultés humaines, dans tous les domaines où l'homme rural exerce son activité.

Le Salon étale les plus récentes réalisations de la mécanisation et de l'automatisme; il illustre également les conquêtes réalisées dans l'organisation de l'étude, de l'effort individuel et collectif, dans l'organisation communautaire et syndicale grâce à des collaborations de différentes sources.

Le Salon fonde son succès sur l'éducation, les contacts intelligents, la publicité démonstrative, la coopération enrichissante et même l'art qui célèbre et glorifie le travail si souvent obscur. L'art, cet élément vers les raffinements de la civilisation, base du destin national auquel nous ne pouvons nous soustraire.

Le Salon est le panorama historique et futuriste de notre agriculture, où diverses formules s'enchaînent les unes aux autres pour narrer et illustrer le travail de l'agriculteur québécois. Ce concours d'initiatives techniques et théo-



Paul BOUCHER
D.Sc.S.

riques, scientifiques, culturelles et artistiques révèle aux visiteurs les facteurs à la base de notre vie comme cultivateurs et éleveurs, québécois et canadiens, artisans et artistes voués à un avenir de prospérité dans l'unité.



①



②



15 ans d'histoire

VISITEURS DE MARQUE AU SALON

- (1) "Petit poussin deviendra grand", semble dire le Cardinal Léger au cours d'une visite au 41ème Salon National de l'Agriculture en 1957.
- (2) L'Eglise et l'Etat honorent la Famille Terrienne : Son Eminence le cardinal Paul-Emile Léger et le général Georges Vanier, Gouverneur Général du Canada, félicitent M. et Mme Georges-Henri Lemire, lauréats du concours 1964 de la Famille Terrienne.
- (3) "Monsieur Montréal", un ami du Salon. Ouverture officielle du 1er Salon, en février 1953, par le maire de Montréal d'alors, M. Camilien Houde, qui déclarait : "C'est la plus belle exposition jamais tenue dans nos murs". On remarque sur cette photo, M. René Trépanier, alors sous-ministre de l'Agriculture du Québec. M. Stanislas Chagnon, assistant-sous-ministre de l'Agriculture à Ottawa, Mgr Olivier Maurault, alors recteur de l'Université de Montréal, et M. J.-U. Boyer, président de la Banque Provinciale du Canada.
- (4) Le Maire de Montréal et Mme Drapeau reçoivent à l'Ile Ste-Hélène les jeunes premières du Salon 1956.
- (5) Le regretté Paul Comtois, Lieutenant-Gouverneur de la province, était un visiteur assidu du Salon National de l'Agriculture.
- (6) Le Dr Gustave Toupin, président du Salon National de l'Agriculture de 1953 à 1965, montre un des nombreux trophées des concours du Salon à l'Hon. Douglas Harkness, ministre de l'Agriculture du Canada, lors de la visite de celui-ci au Salon de 1959.



⑦



⑥

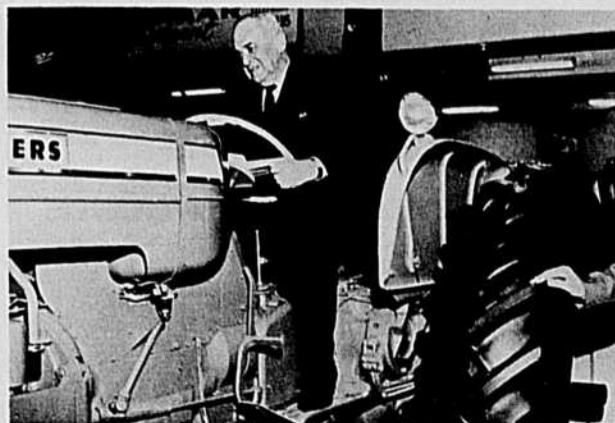

⑤

- (7) L'Hon. Adrien Lévêque, ministre de l'Agriculture du N.-Brunswick et l'Hon. Louis Robichaud, Premier Ministre du N.-Brunswick, prennent un repas gastronomique sous les regards amusés du regretté Dr Gustave Toupin.



④

La Famille Terrienne 1967:

Johnny Bergeron de Saint-Prime

par Françoise GAUDET-SMET



Tandis que vers notre Terre des hommes sourdent, jaillissent s'animent tous les espoirs de contacts et d'échanges féconds, une grande joie a dû s'installer en ces Hommes de la terre que sont au pays de Saint-Prime (Roberval) les Johnny Bergeron. Le jury de la "Famille Terrienne" vient de proclamer en eux sa famille de l'année 1967.

Des noms nouveaux s'ajoutent ainsi à la liste déjà imposante des lauréats de cette institution qui ne crée pas les valeurs, mais les révèle avec fierté.

L'histoire de ces vies fortes et tenaces, valeureuses et fer-

tilles, s'écrit d'année en année avec les mêmes mots de fidélité, de labeur intelligent et persévérant; aujourd'hui comme hier, pour demain, elle s'exprime dans les mêmes thèmes de coopération et d'accord, présente les mêmes exigeantes vertus de croyance et de constance.

Les premiers de ces Bergeron étaient présents au pays de Québec dès 1666. Par alliance, il s'y ajoute du Simard, de la société colonisatrice des "Vingt-et-un"; il s'y marie du Tremblay: des bonnes races qui conjuguent leurs efforts, s'aident et s'entraident sans cesse, toutes

alliances valant pour la terre par et avec le foyer.

Johnny Bergeron, lauréat de la Médaille d'or et Commandeur de l'ordre du Mérite agricole, préside aujourd'hui à un groupement imposant de coopération familiale très économiquement efficace. Deux de ses fils, établis en Alberta, et s'augmentant même, entre autres, d'un petit-fils agronome, mènent exactement la même vie que les cinq autres garçons, alliés alentour "du vieux bien", "à l'autre bout du pays", avec les beaux-frères. Ensemble, ils sont une institution. 125 vaches laitières; des champs, des étables, des silos, des remises, de la machinerie, des moteurs et des mains pour assurer la livraison régulière, beau temps, mauvais temps, de 500 pintes de lait par jour, 1,200 à 1,300 porcs pour le marché, 60,000 douzaines d'œufs, requis par les hôpitaux. Que de chiffres et de travail! L'expérience et la sagesse des anciens conjugués avec l'ardeur et la science des jeunes, permettent que la vie continue, belle, exemplaire en tous domaines.

La famille Johnny Bergeron, richesse de notre terroir et symbolisant toutes les autres de la même profession, sera en février prochain la grande famille fêtée, au Salon de l'Agriculture. Elle y est déjà attendue et bienvenue.

La Fondation de la Famille Terrienne

par Paul BOUCHER, D.Sc.S.

La Fondation de la Famille Terrienne a été organisée dans le cadre du Salon national de l'Agriculture de Montréal, en 1956. La première proclamation a eu lieu en février 1957. Le 26 novembre 1962, il y a eu incorporation régulière, à Québec, de la Fondation de la Famille Terrienne.

Les buts de la Fondation de la Famille Terrienne (F.F.T.) sont les suivants: organiser chaque année une enquête - concours de la famille terrienne avec l'aide d'associations intéressées; promouvoir les intérêts de la famille terrienne; prendre toute initiative susceptible de défendre, protéger et développer les intérêts de la famille terrienne; organiser à ces fins des réunions, conférences, assemblées, expositions et établir un secrétariat; imprimer, éditer, distribuer toutes publications pour les fins ci-dessus indiquées; à ces fins, recueillir des fonds ou d'autres biens.

La F.F.T. conduit des enquêtes-concours sur des familles terriennes particulièrement méritantes selon une officielle échelle de pointage. Chaque année, depuis 1957, il y a eu proclamation de la "Famille de l'année". D'autre part, en 1962, la F.F.T. a publié le tome I du "Mémorial de la Famille Terrienne". Le tome II paraîtra au cours de l'été prochain. C'est ainsi que la F.F.T. est une initiative qui veut glorifier les familles terriennes particulièrement méritantes, par suite de leurs réalisations humaines et économiques - grâce surtout au rayonnement social de ses membres.



1967: famille Johnny Bergeron



1957: famille Philippe Marsolais



1958: famille J. Ernest Bourgeois



1961: famille Narcisse Gervais



1964: famille Georges Henri Lemire



1959: famille Philippe Pépín



1962: famille Joseph Boucher



1965: famille Walter Benoît



1960: famille Donat Giard



1963: famille Pierre Guinon



1966: famille L. Joseph Marcotte

SOUS UN MÊME TOIT CELUI DE VOTRE MEUNERIE CO-OP

Votre Meunerie "CO-OP" est la seule entreprise agricole à vous offrir:

UN PROGRAMME COMPLET DE CULTURES "CO-OP" UN PROGRAMME COMPLET D'ALIMENTATION "CO-OP"



Choix complet d'engrais granulaires "CO-OP" homogènes et uniformes.



Des semences "CO-OP" de premier choix.

- Céréales "CO-OP" - semences enregistrées et certifiées.
- Graines fourragères "CO-OP" - semences recommandées par le Conseil des Semences du Québec.

Un choix complet de produits "CO-OP" pour la protection de vos cultures.

- Désinfectants "CO-OP" pour semences.
- Herbicides "CO-OP".
- Fongicides "CO-OP".
- Insecticides "CO-OP".
- Laboratoire pour analyses de sol.

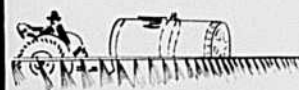

VISITEZ NOTRE KIOSQUE AU SALON NATIONAL DE L'AGRICULTURE, 17-26 FÉVRIER, ARÉNA MAURICE RICHARD.

Moulées et fertilisants



Votre Meunerie "CO-OP".

- Equilibre vos grains de ferme en y ajoutant des protéines et des minéraux essentiels vitaminés "CO-OP".
- Transforme vos grains de ferme en MOULÉES ÉQUILIBRÉES à grand rendement.
- Assure un contrôle rigide de la qualité des ingrédients à toutes les étapes de la fabrication.
- Met à votre service 6 fermes de recherches "CO-OP" pour vous faire bénéficier des plus récents développements en nutrition animale.
- Offre en exclusivité des produits vedettes "CO-OP" pour accroître la productivité de vos élevages tels:

PORDEX BOVO MELV-O-LAC
POUSSEX VIOLAC PULP-O-LAC

TOUS LES SERVICES "CO-OP" - TOUS LES PRODUITS "CO-OP" VOUS SONT OFFERTS PAR VOTRE ENTREPRISE, VOTRE MEUNERIE "CO-OP".

COOPÉRATIVE FÉDÉRÉE DE QUÉBEC

SERVICE DES MOULÉES & FERTILISANTS

4394 St-Ambroise, Montréal, P.Q.

150 St-Pierre, Québec, P.Q.

Robin Hood en collaboration avec le

SALON NATIONAL DE L'AGRICULTURE

présente un

GRAND CONCOURS CULINAIRE

"PÂTÉ AU POULET - PÂTÉ QUI PLAÎT"

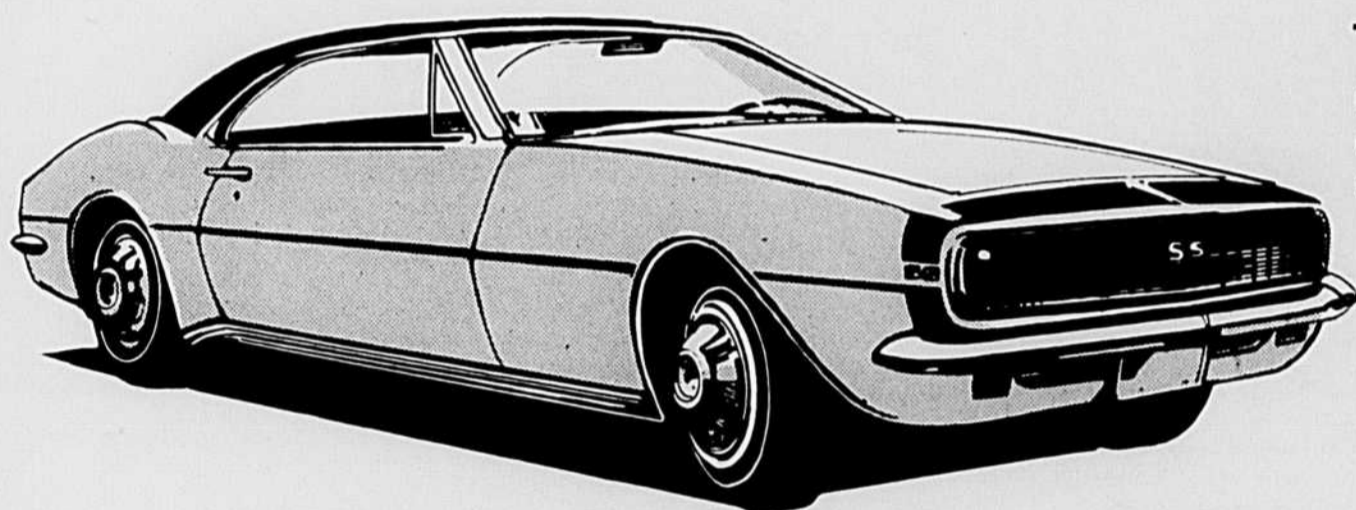

1er PRIX

Un coupé sport
CAMARO 1967,
modèle "hardtop".

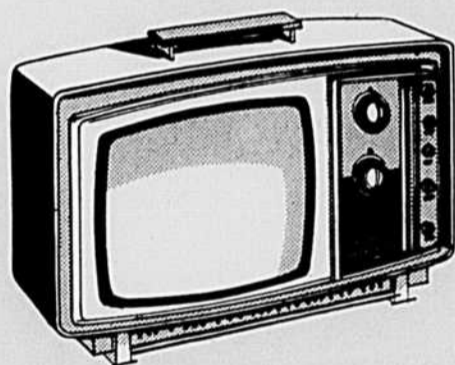

2e ET 3e PRIX

Un téléviseur G.E. en couleur, 11 pouces.

BONI DE \$100⁰⁰

offert au cercle, association ou école dont font partie la gagnante et les deux autres finalistes.

*Vous êtes invités à assister
à l'épreuve finale du concours*

LE MARDI 21 FÉVRIER 1967

À TROIS HEURES DE L'APRÈS-MIDI

À L'ARÉNA MAURICE RICHARD

- **VOYEZ** les finalistes exécuter leur recette sur la scène
- **TROIS** personnalités du monde culinaire jugent les pâtés devant vous
- **LA VOITURE CAMARO** et les téléviseurs en couleur sont remis sur place aux gagnantes
- **LES TROIS** recettes primées sont distribuées aux spectateurs

• LES JEUNES AU SALON •



SAGES CONSEILS
D'UN SOUS-MINISTRE
A DE JEUNES ELEVEURS

Lors du 1er concours des jeunes défricheurs en 1959, M. Roméo Lalonde, sous-ministre de l'Agriculture et de la Colonisation, a tenu à aider personnellement les jeunes dans la préparation de leurs animaux avant le jugement. C'est d'ailleurs sous l'impulsion du sous-ministre actuel qu'a été lancé ce concours d'élevage de bouvillons.



UNE FAMILLE DE
MAITRES-ELEVEURS

Nicole Meilleur et ses 2 frères, de Landrienne, Abitibi est, ont participé avec succès au concours de jeunes défricheurs de 1965. Nicole s'est particulièrement distinguée en décrochant 2 championnats avec son bouvillon Hereford.

CONCOURS DE CONNAISSANCES AGRICOLES

par Paul Boucher, D.Sc.S.

Le Salon d'Agriculture de Montréal organise chaque année divers concours culturels. L'un des plus importants et des mieux connus est celui des connaissances agricoles, tenu en coopération avec le ministère provincial de l'Agriculture. A ce concours peuvent participer tous les jeunes et moins jeunes, originaires de la campagne ou de la ville. Une seule condition: l'étude sérieuse et préalable d'un questionnaire élaboré, distribué sur demande.

Le grand public peut donc prendre part à ce concours et établir combien l'agriculture d'aujourd'hui est évoluée, exige de connaissances, de capitaux, de travail et doit être considérée comme une entreprise juste, légitime et vitale de notre économie. Tous les jours il est question du prix des produits agricoles. On met parfois en doute les réclamations du monde rural. On ira même jusqu'à suspecter la compétence des pro-

ducteurs, affirmant qu'il est socialement injuste et révoltant de condamner les ouvriers et autres consommateurs à payer des prix majorés à cause des faibles rendements obtenus par trop de producteurs dont on déplore l'incompétence. D'où l'importance, pour les agriculteurs, de prouver qu'ils sont à la page et que leurs réclamations sont légitimes. Par son concours de connaissances, le Salon fournit aux intéressés l'occasion de faire cette preuve.

De nos jours, l'amour de la terre, même s'il est indispensable, ne suffit plus. Pour qu'une exploitation agricole soit prospère, ou même seulement économiquement viable, il faut de plus en plus des cultivateurs instruits, ouverts au progrès, bien au courant des découvertes agronomiques et sachant administrer une ferme, tenir un budget, et à l'occasion défendre leur cause. D'autre part la force de la coopération et du syndi-

calisme ne provient pas seulement de la compétence de chefs isolés de la masse, mais aussi de la puissance du grand nombre de membres conscients et convaincus, qui savent comprendre, épauler leurs représentants et démontrer publiquement leur valeur professionnelle.

Les concours du Salon offrent cette possibilité. Le concours de connaissances agricoles est plus particulièrement démonstratif. Il est conçu comme suit: le savoir du cultivateur est réparti en une quinzaine de secteurs. Dans chacun de ceux-ci trois questions sont prévues. Les réponses ne sont pas données, justement pour inciter les concurrents à réfléchir et à étudier, à ouvrir un livre, une revue, un journal, à se renseigner où ils le jugent à propos. Les organisateurs suggèrent aux futurs concurrents d'étudier en groupe les questions difficiles ou litigieuses. Et l'on peut à cette fin inviter un spécialiste du voisinage. Tous savent que les agronomes et autres techniciens sont toujours à leur disposition.

Ajoutons que l'on considère cette façon de procéder comme particulièrement pédagogique et susceptible de donner les résultats les plus durables. Lorsqu'on a à bûcher pour trouver une réponse satisfaisante, on s'en souvient mieux et l'on apprend du même coup à s'exprimer clairement et à défendre une opinion. C'est là autant de choses extrêmement profitables à bien des points de vue.

Participer à ces concours attise la curiosité et peut susciter des discussions enrichissantes! Après l'examen, on peut demander des précisions et même toutes sortes de renseignements aux examinateurs, car ceux-ci ont été choisis en raison de leur compétence et de leur amabilité. La valeur en prix de ces concours n'est pas

négligeable puisqu'elle dépasse les \$2,000.00.

Ce désir de savoir résulte du souci que l'on a de ses responsabilités. Il faut aspirer à se qualifier, face aux devoirs et responsabilités de notre époque. La persévérance trouvera sa récompense non seulement dans le perfectionnement individuel, mais aussi dans les avantages qui en découleront pour la famille et toute la communauté. L'appui que nous devons à nos concitoyens n'est pas un mythe, c'est une réalité.

Ecoutez madame Françoise Gaudet-Smet: "La science affichée par toutes les personnes qui expriment une idée, une opinion, une connaissance professionnelle doit être soutenue de la vôtre, qui vivez toutes les étapes du germe à la fleur, du fruit à la moisson, de la conservation à la consommation, que ce soit pour l'oeuf ou le pain, le lait ou le beurre, l'épinière ou le tissu. Votre présence aux concours du Salon, c'est l'irremplaçable trait d'union qui vous attache au pays tout entier, parce qu'il lie ensuite toute la nation à votre labeur, comme une grande poignée de mains de réelle sympathie. Vous avez besoin des autres? Tous les autres ont besoin de ce que vous faites. Qu'ils sachent aussi ce que vous savez de votre profession, de votre labeur, de l'estime que vous en avez. —Irremplaçable comme trait d'union entre la nation et vous, entre vous et nous!"

Cultivateurs, profitez de l'originalité exclusive du Salon national de l'Agriculture pour y venir nombreux; profitez du caractère unique, au pays, des concours du Salon pour prouver que vous êtes par vos connaissances à la hauteur de votre tâche. Ainsi vous justifierez les légitimes prétentions et revendications de notre monde agricole. C'est là votre publicité. Attention: l'Agriculture et la Province vous observent!



Christiane Tremblay de Falardeau, Cté Chicoutimi, 2e prix Championnat de réserve.



FELICITATIONS
BIEN MERITEES.

Yves Huard, d'Obaska, Abitibi est, a vu ses efforts dans l'élevage des bovins de boucherie dûment couronnés lors de la proclamation des lauréats au concours 1966 des jeunes défricheurs. Son bouvillon Angus jugé grand champion lui a rapporté la jolie somme de \$3,852.50. Dans la photo ci-dessus, cet heureux gagnant reçoit les félicitations de M. Honorat Pellerin, coordonnateur des enchères de bouvillons, et du représentant du Maire de Montréal.



Au prochain Salon national de l'Agriculture qui aura lieu à l'Aréna Maurice Richard, du 17 au 26 février, des cultivateurs authentiques participeront aux colloques sur la gestion de ferme. Il y en aura un dirigé par des cultivateurs de l'Ontario, un autre par des cultivateurs du Québec, et un troisième par des cultivateurs du Nouveau-Brunswick. Ci-dessus, MM. Gérard Raymond, (à gauche) de Cumberland, Ontario, et J.-C. Dutrisac, d'Orléans, Ontario, deux des quatre représentants de l'Agriculture ontarienne.

Tout au...

(Suite de la page 15)

truit le premier hôtel de luxe de Montréal, le "Mansion House".

Encore parti à la recherche d'un nouveau défi, John Molson conçoit le projet de construire un chemin de fer, projet que réalisera son fils John, quelques années plus tard.

C'est en juillet 1836 qu'on inaugure officiellement le premier chemin de fer du Canada, reliant Laprairie et Saint-Jean, port d'attache des bateaux Molson en service sur le lac Champlain. Les rails sont des pièces de bois bardées de fer et la première locomotive, commandée en Angleterre, a treize pieds de longueur et sa cheminée s'élève à onze pieds au-dessus du sol. Plus tard baptisée "Dorchester" l'engin parcourt la distance de 14 milles et demi en 59 minutes.

C'est encore John Molson qui, en 1825, devient le plus important actionnaire du premier théâtre permanent de Montréal, le Théâtre Royal, où Charles Dickens vient charmer les Montréalais en 1842. En 1839, l'un de ses fils se porte unique acquéreur de l'institution et contribue largement à l'essor artistique de la métropole.

Dans les années qui suivent, les trois fils de John Molson s'emploient à accroître le patrimoine familial et à exercer, chacun dans sa sphère propre, les trois qualités maîtresses qui, derrière la personnalité individuelle de chacun de ses membres, perpétuent le caractère de la famille Molson et constituent son blason moral : probité, humanité, confiance.

Entre 1810 et la rébellion de 1837, John donne une remarquable impulsion aux entreprises de son père. Son influence est aussi indispensable à l'expansion des services maritimes que l'est celle de Thomas à la direction de la brasserie et celle de William, plus tard, dans le monde de la finance.

Président-fondateur de la compagnie de chemin de fer, John

reste associé à l'entreprise et prend une part très active à l'installation de l'éclairage au gaz à Montréal, à titre de président du comité de régie de la City Gas Company, qui deviendra la Montreal Light, Heat & Power. Les dernières années de sa vie sont plutôt consacrées aux oeuvres communautaires qu'au commerce.

Thomas, le deuxième fils de John Molson, prend en main les affaires de la brasserie. Il rapporte, d'un voyage d'étude en Angleterre, une vaste connaissance de l'art du brassage et il s'emploie à améliorer sans cesse les produits de l'usine.

En ce domaine, Thomas se conforme à la tradition de qualité instituée par son père, dans les mémoires duquel on lit : "... mon but principal est de porter la qualité de ma bière à son point de perfection". Après un demi-siècle de persévérance et de fructueux efforts, Thomas cède à son tour la direction de la brasserie à ses trois fils, qui continuent dignement à oeuvrer selon la tradition familiale.

Les 15 ans du Salon National de l'Agriculture et de l'Alimentation

Quinze ans pour une exposition agricole ce n'est pas un anniversaire comme les autres. C'est une étape importante. Le Salon national de l'agriculture a quinze ans. Il est né d'un besoin urgent et a été créé par un agronome progressif doublé d'un administrateur averti. Uniquement appuyé sur la foi d'une vaillante équipe bénévole, sur la confiance et la fidélité des agriculteurs et du grand public, sur l'intérêt que lui portent ses exposants, le Salon franchit cette étape sans fausse modestie, fier de son indépendance autant que de son succès.

En regardant vers le passé, il y a dès le début, en 1953, quinze ans d'efforts pour apporter une contribution à l'éducation et à l'information de l'agriculteur et à la glorification de son travail essentiel au bien être

William, le troisième fils de John, marque le monde de la finance, même si, à la mort de son père, en 1836, il devient co-proprétaire de la brasserie.

Au fil des générations les descendants de John Molson se succèdent à la direction de la brasserie, pendant que le nom de la famille Molson s'associe à un nombre toujours croissant d'organisations et d'institutions.

Le modeste établissement de 1786 a progressé au point de devenir la plus importante brasserie autonome du Canada; elle se classe même parmi les six plus grandes brasseries du monde entier.

La compagnie, au cours de cette même période, a élargi son champ d'action à tout le pays et elle exploite aujourd'hui, en plus de son établissement à Montréal, des brasseries à Vancouver, Colombie-Britannique; Lethbridge et Edmonton, Alberta; Prince-Albert et Regina, Saskatchewan; Winnipeg, Manitoba; Toronto, Ontario; et Saint-Jean, Terre-Neuve.

général. Quinze ans pendant lesquels une révolution technique allait prendre corps. Quinze ans pendant lesquels les agriculteurs avaient besoin de renseignements précis sur les données d'une agriculture nouvelle. La motorisation, la mécanisation, la fertilisation, l'alimentation rationnelle du cheptel, la protection des cultures, etc., rien n'a été oublié durant les semaines agricoles qui se sont succédées sans interruption en février de chaque année à Montréal.

Quinze ans de contacts fructueux avec tous les éléments de l'agriculture, cultivateurs, agronomes, gouvernements, salaisons, minoteries, fabricants de machines et d'équipements agricoles, manufacturiers de nourritures pour le bétail, laboratoires etc. Un effort loyal et infatigable pour amorcer une collaboration entre la ville et la campagne. Quinze ans d'une exposition qui a suscité la tenue de colloques d'agriculteurs et de spécialistes pour une étude fructueuse des principaux problèmes agricoles. Par ses kiosques, exhibits, démonstrations, concours, causeries, séminars, cliniques et manifestations, le Salon a contribué avec réalisme et dynamisme au progrès et à la transformation de l'agriculture.

En regardant le présent, c'est le chemin parcouru par l'agriculture canadienne qui retient notre attention. Aux prises avec de sérieuses difficultés au début des années '50, l'agriculture a "tenu" et elle a réalisé depuis une révolution qui lui pose de nouveaux problèmes. Le progrès technique ne se ralentit guère. Les mises à jour de méthodes conservent toute leur importance. Mais la sévérité des conditions économiques n'a fait que rendre plus vaste l'éventail des soucis du monde agricole : organisation du travail, gestion des entreprises, collaboration entre agriculteurs, mise en marché et commercialisation des produits de la ferme. L'information et l'impulsion que le Salon doit donner s'élargit et souligne davantage sa nécessité.

Le progrès technique, les ajustements économiques réclameront une information toujours plus précise et réaliste, c'est la mission que poursuit fidèlement le Salon national de l'Agriculture et de l'Alimentation. Après quinze ans au service de l'agriculture et des agriculteurs, le Salon se tourne vers l'avenir avec confiance.

Forte capacité - Bas prix !

Chargeurs Hydrauliques ALLIED



CHARGEURS ALLIED "H"
Comparez ces avantages remarquables:
Benne exclusive puissante de 48" à deux sens, à commande mécanique ou hydraulique. Châssis robuste aux lignes harmonieuses laissant libre le champ de vision. Adaptation à la plupart des tracteurs bisoc et trisoc. Cylindres jumelés chromés à stabilité et équilibre parfaits. Chevilles de pivotement améliorées en acier de forte tension.

CHARGEURS ALLIED '500'
Les mêmes caractéristiques avantageuses que dans la série "H", mais adaptation aux tracteurs plus lourds et au montage d'accessoires plus nombreux.

Combinaison imbattable de robustesse, de caractéristiques favorables et de prix modique!



ALLIED

QUEBEC - MARITIMES Que - Mar Equipment Ltd. 124 Labrosse Ave., Pointe Claire, Que.
ONTARIO Falcon Equipment Company Ltd. James St., St. Marys • Branch. Ajax

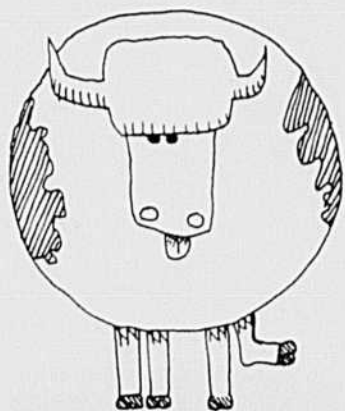

ATTENTION!!

Saviez-vous que Jamesway fabrique le matériel agricole le plus diversifié au Canada? C'est la vérité même!

Les installations Jamesway ont mis l'automatisme au service de l'agriculteur canadien en le libérant de cent corvées quotidiennes. Tous les produits Jamesway sont conçus et fabriqués pour garantir efficacité et économie.

Constatez-le par vous-même. Allez voir la présentation Jamesway au Salon national de l'outillage agricole, au Palais du Commerce, à Montréal, du 17 au 23 février.

Kiosques ou stands 968, 969, 970.

67-CIF-1

Jamesway
Jamesway Co. Ltd., Preston, Ontario
1705, rue Moreau Montréal 4, P.Q.



Participants

à l'expo67



DOW CHEMICAL OF CANADA, LIMITED,
SARNIA, ONTARIO

• Marque déposée

"Hé! Aimeriez-vous apprendre du nouveau au sujet du contrôle de la coccidose?"

"Où?"

"Aux kiosques 29 à 31 du Salon National de l'Industrie Avicole".

"Quel est le mot de passe?"

"Zoamix*"

"Zoamix!

Kiosques 29-31 n'est-ce pas?"

"C'est cela.

On vous donnera là des renseignements sur le vermifuge de pipérazine et l'acide amino dl-Méthionine."

"Formidable! J'y cours."

PROGRAMME DES MANIFESTATIONS PUBLIQUES

VENDREDI, le 17 février

"JOURNÉE DU CANADA"

A l'Aréna Maurice-Richard

- 9:30 - Visite des écoliers de la région de Montréal
- 10:00 - Ouverture au public
- 10:30 - Inauguration officielle du Salon National de l'Agriculture et de l'Alimentation
Bienvenue: M. Jacques de Broin, président du Salon
Hôte d'honneur: Hon. J.J. Greene, ministre de l'Agriculture du Canada
- 10:50 - Présentation des Commissaires généraux et des Attachés agricoles - M. Andrew Knie-wasser, commandeur du Mérite agricole et directeur général de l'Expo '67 Estrade
- 11:00 - Présentation des champions et parade des grandes races bovines par M. Stanislas Chagnon, sous-ministre associé au Ministère de l'Agriculture du Canada
Mini-stade (sous-sol)
- 11:45 - Vermissage de l'Exposition de peinture: "Scènes rurales". Président: M. André Champagne, directeur du Service des Parcs de la Ville de Montréal
Invité d'honneur: M. Robert Raynauld, propriétaire-éditeur du magazine "La Ferme", président du Conseil d'administration du congrès international des journalistes agricoles.

- 12:30 - Le Réveil Rural (Radio-Canada) en direct de l'Aréna
- 13:00 - Régle des rentes - Films et démonstrations
Responsable: M. André Vaillant
Salle "B"
- 13:00 - Démonstration sur le poisson
Ministère de l'Industrie et du Commerce, Division des Pêcheries, Québec
Responsable: Mlle Camille Bazin
Salle "A" décorée par le Ministère de l'Agriculture du Canada
- 13:30 - Défilé de modes Simpsons-Sears
Responsable: M. Henri Caron
Salle "C"
- 14:00 - "Famille en Santé - Budget équilibré"
Section des Consommateurs, Ministère de l'Agriculture du Canada
Responsable: Mme Eliane Pépin
Salle "A"
- 15:00 - Démonstration: miel, bleuets, produits de l'érable
Ministère de l'Agriculture et de la Colonisation du Québec
Responsable: Mlle Yvette Servant
Salle "A"

- 15:00 - Administration Arda-Québec
Film et conférence: Rôle et Réalisations
Période de questions
Responsable: M. J.-C. De LaDurantaye
Salle "B"
- 15:00 - Défilé de modes (Estrade)
- 16:00 - Démonstration: congélation des aliments, service de la table
Avec diapositives, par l'Hydro Québec
Responsable: M. Jean-Paul Leblond
Salle "A"
- 19:30 - Budget familial
Fédération des Caisses Populaires
Responsables: Mme Mariette Barker et M. Gilles Tittley
Salle "A"
- 20:15 - Défilé de modes (Estrade)
- 20:30 - Clinique sur l'ornementation: plantes de maison et parterre
Responsables: MM. F. Grignon et J.-P. Gariépy du Jardin Botanique de Montréal
Commanditaire: W. H. Perron Limitée
Salle "B"
- 22:00 - Spectacle de 22 heures en collaboration avec la Banque Canadienne Nationale et le Ministère des Affaires Culturelles du Québec, et avec le concours de la Société Radio-Canada et de la Ville de Montréal.

SAMEDI, le 18 février

**"JOURNÉE DE LA MACHINE AGRICOLE
ET DU NOUVEAU-BRUNSWICK"**

Au Palais du Commerce

- 11:00 - Inauguration officielle du Salon National de la Machine Agricole
Bienvenue: M. Marcel Hubert, président du Salon
Allocution: Hon. Clément Vincent, ministre de l'Agriculture et de la Colonisation, Québec
Invité d'honneur: Hon. Adrien Lévesque, ministre de l'Agriculture du Nouveau-Brunswick
Remerciements: Dr George Dion, doyen du Collège MacDonald et vice-président du Salon
- 13:30 - Assemblée générale annuelle de l'Association des Marchands de Machines Aratoires de la Province de Québec Mezzanine

A l'Aréna Maurice-Richard

- 10:30 - Démonstration sur le poisson
Division des Pêcheries, Québec
Salle "A"
- 12:30 - Le Réveil Rural
- 13:00 - Régle des rentes - Films et démonstrations
Salle "B"
- 13:00 - "Famille en santé - Budget équilibré"
Ministère de l'Agriculture du Canada
Salle "A"
- 13:30 - Défilé de modes
Salle "C"

- 14:00 - Hommage au Nouveau-Brunswick
Allocutions: M. Jacques de Broin
Hon. Adrien Lévesque
Présentation de la reine de la pomme de terre du Nouveau-Brunswick: Mlle Marielle Gervais
Invité d'honneur: Hon. Clément Vincent (Estrade)
- 14:00 - Colloque: "Gestion de la ferme", sous les auspices de la Banque de Commerce de Montréal et du Ministère de l'Agriculture du Nouveau-Brunswick
Participants: MM. Bertin Cyr, St-Quentin, N.B.
Edmond Lavoie, St-Basile, N. B.
Pierre Ouellette, Grand Falls, N.B.
Lionel Nadeau, St-François, N.B.
Agronomes: MM. Wilfrid Cyr, Min. de l'Agriculture du N. B. Gullbert Poitras, Min. de l'Agriculture, N. B.
Animateur: M. Jean-Guy Roy de Radio-Canada
Invitation spéciale aux producteurs de lait et aux producteurs de pommes de terre
Mini-Stade (sous-sol)
- 14:00 - Démonstration: miel, bleuets, produits de l'érable
Ministère de l'Agriculture, Québec
Salle "A"

- 15:00 - Démonstration: congélation des aliments, service de la table
Avec diapositives, par l'Hydro-Québec
Salle "A"
- 15:00 - Clinique sur l'ornementation: plantes de maison et parterres
Salle "B"
- 15:00 - Défilé de modes
Estrade
- 16:00 - Le Pavillon de l'Agriculture à l'Expo '67
Causerie et diapositives par M. Jacques de Broin
Salle "B"
- 19:00 - Défilé de modes
Salle "C"
- 19:30 - Budget familial
Fédération des Caisses Populaires
Salle "A"
- 20:15 - Défilé de modes
Estrade
- 20:30 - Clinique sur l'ornementation: plantes de maison et parterres
Salle "B"
- 22:00 - Spectacle de 22 heures.

DIMANCHE, le 19 février
"JOURNÉE DE LA FAMILLE TERRIENNE
ET DE L'ARDA"

A l'Aréna Maurice-Richard

- 13:00 - Régie des rentes - Films et démonstrations
Salle "B"
- 13:30 - Budget familial
Fédération des Caisses Populaires
Salle "A"
- 13:30 - Défilé de modes
Salle "C"
- 15:00 - "Famille en santé - Budget équilibré"
Ministère de l'Agriculture du Canada
Salle "A"
- 15:00 - Clinique sur l'ornementation: plantes de maison
et parterres
Salle "B"
- 15:00 - Défilé de modes - Estrade
- 15:30 - Inauguration du kiosque de l'ARDA
Invité d'honneur: M. J.-B. Bergevin, sous-
ministre adjoint de l'Agriculture, Québec
Salle "B"

- 16:00 - Démonstration: congélation des aliments, ser-
vice de la table
Avec diapositives, par l'Hydro-Québec
Salle "A"
- 16:00 - Proclamation de la Famille Terrienne 1967
Celle de M. Johnny Bergeron, St-Prime, Co.
Roberval
Président d'honneur: Mgr Victor Tremblay,
P.D., président, Société Historique du Saguenay
Allocutions: M. Jacques de Broin, président
de la Fondation, Mgr Victor Tremblay, P.D.
M. Geo.-E. Malendat, président des Sociétés
St-Jean Baptiste du Québec
Invités: Hon. J.-P. Cloutier, ministre de la Fa-
mille, Qué. Hon. Clément Vincent, ministre
de l'Agriculture, Qué. Estrade.
- 18:00 - Au Centre Maisonneuve (voisin de l'Aréna)
Souper à la famille lauréate, sous la
très distinguée présidence de S.E. le Cardinal
P.-E. Léger

- Bienvenue: M. Jacques de Broin
Conférencier: Hon. J.-P. Cloutier, ministre,
Québec
Conclusions: S.E. le Cardinal P.-E. Léger
- 19:00 - Défilé de modes - Salle "C"
- 19:30 - Démonstration: miel, bleuets, produits de l'é-
rable
Ministère de l'Agriculture, Québec
Salle "A"
- 20:15 - Défilé de modes
Estrade
- 20:30 - Clinique sur l'ornementation: plantes de maison
et parterres
Salle "B"
- 22:00 - Spectacle de 22 heures.

LUNDI, le 20 février

"JOURNÉE DES VIVRES ET DU QUÉBEC"

Au Palais du Commerce

- 11:45 - Distribution des mentions aux gagnants du
concours: "Machines Nouvelles" par le Lieu-
tenant-Gouverneur de la province, l'honorable
Hugues Lapointe.

A l'Aréna Maurice-Richard

- 10:30 - "Famille en santé - Budget équilibré"
Ministère de l'Agriculture du Canada
Salle "A"
- 11:00 - Visite officielle du Salon par le Lieutenant-
Gouverneur de la province, l'honorable Hugues
Lapointe
- 11:00 - Besoins alimentaires du Canada en 1967
Bienvenue: M. Jean-Jacques Jasmin, vice-pré-
sident du Salon
Invité d'honneur: M. Benoit Lavigne, sous-
ministre associé, Ministère de l'Agriculture,
Québec.
Allocutions: M. Léonard Roy, vice-président du
Conseil de l'Alimentation, Mme Françoise
Gaudet-Smet, Claire Vallée
Estrade
Visite des kiosques des Industries alimentaires
- 12:30 - Le Réveil Rural
- 13:00 - Régie des rentes - Films et démonstrations
Salle "B"

- 13:30 - Budget familial
Fédération des Caisses Populaires
Salle "A"
- 13:30 - Défilé de modes
Salle "C"
- 14:00 - Démonstration sur le poisson
Division des Pêcheries, Québec
Salle "A"
- 14:00 - Colloque: "Gestion de la ferme" sous les
auspices de la Banque de Commerce de Mont-
réal et du Ministère de l'Agriculture du Québec
Invité d'honneur: M. Lucien Bissonnette, direc-
teur général de la vulgarisation, Ministère
de l'Agriculture, Québec
Participants: MM. Gustave Michon, La Pré-
sentation, St-Hyacinthe, Bernard Blouin, St-
Barnabé, St-Hyacinthe, Ulysse Bernier, Fre-
lighsburg, Missisquoi, Gérard Prévost,
Compton, Co. Compton.
Agronomes: MM. Bernard Cossette, St-Hya-
cinthe Jacques Tremblay, Bedford, Lionel Bom-
bardier, Sherbrooke.
Animateur: M. Jean-Guy Roy de Radio-Canada
Invitation toute spéciale aux Commandeurs
du Mérite Agricole.
- 15:00 - Démonstration: miel, bleuets et produits de
l'érable

- Ministère de l'Agriculture du Québec
Salle "A"
- 15:00 - Administration Arda-Québec
Film et conférence: Rôle et Réalisations
Période de questions
Salle "B"
- 15:00 - Défilé de modes
Estrade
- 18:00 - Banquet de l'Institut Agricole du Canada (Au
Reine Elizabeth)
Invité d'honneur: S.E. le colonel Hugues La-
pointe, Lieutenant-Gouverneur de la province.
- 19:00 - Défilé de modes
Salle "C"
- 19:30 - Démonstrations: congélation des aliments, ser-
vice de la table - Avec diapositives, par
l'Hydro-Québec
Salle "A"
- 20:15 - Défilé de modes
Estrade
- 20:30 - Clinique sur l'ornementation: plantes de maison
et parterres
Salle "B"

MARDI, le 21 février

"JOURNÉE DE L'AVICULTURE
ET DE LA PROVINCE DE L'ONTARIO"

Au Centre Paul-Sauvé

- 11:00 - Inauguration officielle du Salon national de
l'Industrie Avicole
Bienvenue: M. Gérard Goyer, président du
Salon
Invités d'honneur: M. Lionel Sorel, président
de l'U.C.C. M. Everett Biggs, sous-ministre
de l'Agriculture de l'Ontario
Voir le programme détaillé des conférences
et forums dans le Guide Officiel

A l'Aréna Maurice-Richard

- 10:30 - Budget familial
Fédération des Caisses Populaires
Salle "A"

- 12:30 - Le Réveil Rural
- 13:00 - Régie des rentes - Films et démonstrations
Salle "B"
- 13:00 - Démonstration sur le poisson
Division des Pêcheries, Québec
Salle "A"
- 13:30 - Défilé de modes
Salle "C"
- 14:00 - Concours Robin-Hood: "Pâté au poulet, Pâté
qui plaît". Valeur de \$5,500 en prix aux trois
finalistes
Coordonnatrice: Mlle Germaine Gloutnez

- Jury: Mlle Florence Martineau, professeur
en Gastrologie de l'Institut de Diététique et de
Nutrition de l'Université de Montréal, Mlle
Gabrielle Bolduc, chef du Service de l'En-
seignement technique et professionnel féminin
à la Commission Scolaire régionale Louis
Fréchette, Lévis M. Jean Raza, artiste bien
connu de la télévision et de la radio, et
gastronome
Estrade.

.....
Voir pages 19-20
pour autres activités

Message de M. Gérard Goyer, président du Salon National des Industries Avicoles

Centre Paul Sauvé, les 21-22 et 23 février

L'aviculture est sans aucun doute l'industrie agricole qui a accompli le plus de progrès au Canada durant les 50 dernières années et pour en signaler l'importance, le Salon National de l'Agriculture cette année organise un salon spécialement pour les aviculteurs.

Ce premier Salon National des Industries Avicoles aura lieu au Centre Paul Sauvé, au coin des rues Beaubien et Pie IX, les 21, 22 et 23 février 1967. Il permettra à tous les aviculteurs canadiens de visiter plus de 70 exhibits préparés par les gouvernements et les fournisseurs dans ce domaine.

Tous les exhibits auront un caractère éducatif en ce sens qu'ils illustreront les progrès techniques accomplis dans le domaine de la production des oeufs et de la chair de volaille et les nouvelles méthodes de mise en marché. L'on montrera aussi les derniers développements dans la mécanisation des poulaillers.

Chaque jour, de 10 h.30 a.m. à 4 hres p.m., des experts en la matière seront invités à participer à des

M. Gérard Goyer,
Président du
1er Salon National des Industries Avicoles,
de l'Institut Avicole du Canada (Québec)
et du Comité des Industries Avicoles
du Québec

colloques traitant de différents problèmes agricoles tel que : maladies, plans conjoints, répercussions de l'Expo '67 sur l'industrie avicole, etc. On y discutera aussi de l'importance des produits avicoles dans le budget familial.

Tout aviculteur doit donc se faire un devoir de visiter ce Salon et en profiter pour venir y discuter ses problèmes. Par sa présence, il encouragera les organisateurs à continuer cet événement dans les années à venir.

Gérard GOYER,
Président



National Salon of Poultry Industries

at the
Paul Sauvé Arena
February 21-22-23

"Poultry keeping in Canada has made the most progress of any of our agricultural industries in the past 50 years" said Gérard Goyer, President of the First National Salon of the Poultry Industries, as he announced that the special Salon for poultrymen will be held in the Paul Sauvé Sports Arena on Beaubien E, at Pie IX Blvd, on February 21-22-23, 1967.

This first National Salon of the Poultry Industries will enable Canadian poultrymen to inspect more than 70 exhibits arranged by Governments and industrial firms. These exhibits will be educational, and will demonstrate the technical progress made in egg production, and in the preparation of poultry meat, as well as the newest marketing methods.

Each day, from 10:30 a.m. to 4:00 p.m. meetings will be held, and noted experts will discuss the problems of poultrymen, such as disease, joint marketing plans, and the effect of Expo '67 on the Quebec industry. The importance of poultry products to homemakers, in budgeting and planning meals, will also be discussed.

●
**SEE
DAILY
PROGRAMME
ON
PAGE 33**
●

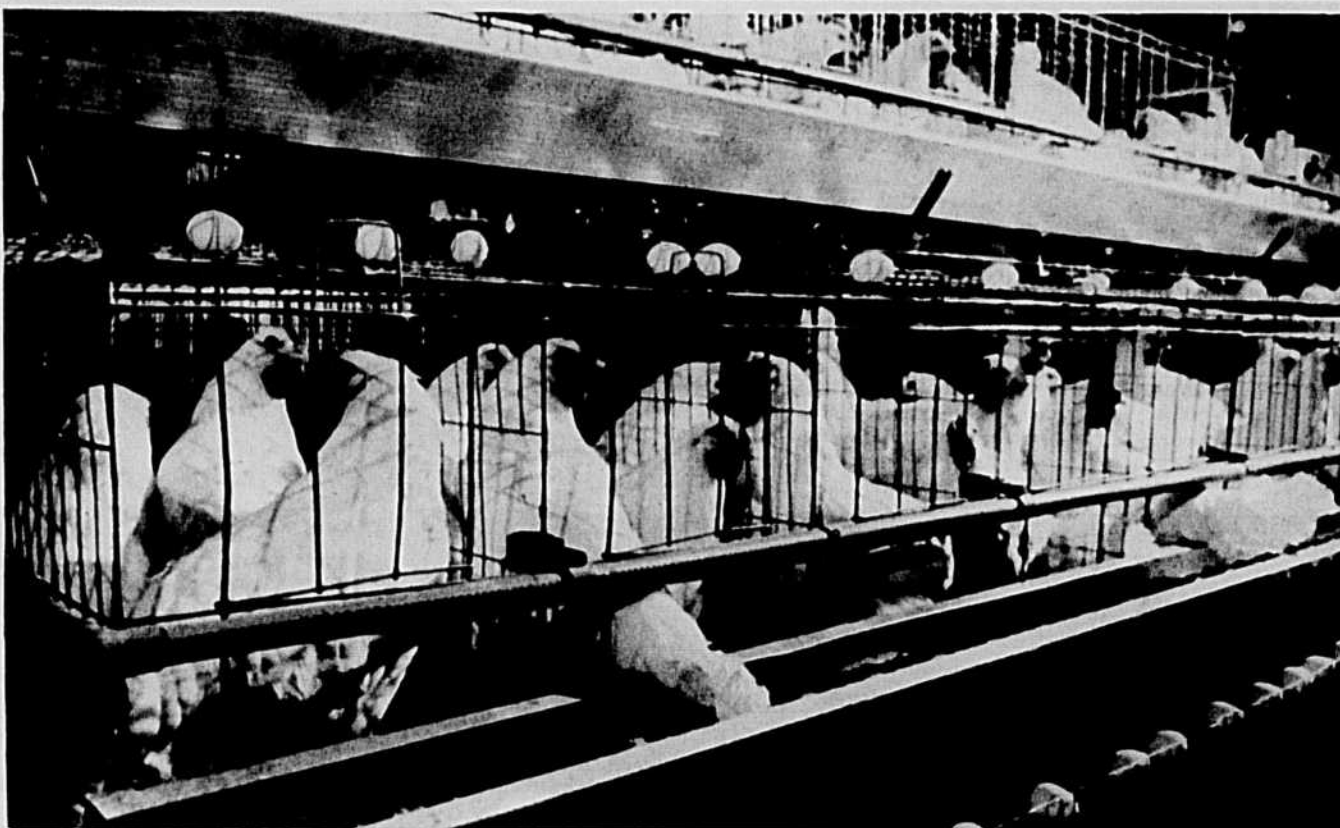

COMBATTEZ LE CRD et soutenez la ponte grâce à L'AURÉOMYCINE®

dans la moulée

Avec l'Auréomycine, vos oiseaux continuent de pondre de façon profitable, même en présence de CRD, de synovite et de crête bleue. Les moulées renfermant 200 grammes d'Auréomycine à la tonne maintiennent la ponte et le rendement alimentaire en plus de diminuer la maladie. L'Auréomycine stimule l'appétit et la consommation de nourriture, garantissant ainsi la qualité de l'oeuf et de la coquille durant les périodes de maladie et de stress.

Programme de protection en trois points

- Quand vos sujets de remplacement arrivent au poulailler de ponte, servez-leur des moulées à l'Auréomycine pour compenser le stress dû à la maladie et à d'autres causes.

®Auréomycine est la marque déposée de la Cyanamid of Canada pour la chlortétracycline.

- Si jamais vos oiseaux perdent l'appétit, servez-leur de l'Auréomycine soluble dans l'eau des abreuvoirs, ou bien du bisulfate d'Auréomycine concentré, spécialement préparé pour les abreuvoirs-doseurs. Gardez en réserve l'un ou l'autre produit en cas de besoin.
- Continuez de donner de l'Auréomycine dans la moulée jusqu'à ce que vous soyez assuré de la santé de votre troupeau.

Renseignez-vous sur le Programme-Profits pour les volailles. Pour quelques cents par sujet, l'Auréomycine sous ses formes multiples protège vos profits dans la production des oeufs. Faites-en votre médicament de premier choix.



SUIVEZ TOUJOURS À LA LETTRE LES
INSTRUCTIONS DE L'ÉTIQUETTE
CYANAMID

CYANAMID OF CANADA LIMITED
635 ouest, boul. Dorchester, Montréal 2, Qué.

L'IRRIGATION EN VEDETTE

au 11e Salon national de la machine agricole

Au nombre des problèmes essentiels de l'agriculture du Québec, celui de l'irrigation compte parmi les plus urgents. En effet, rien ne sert de songer à planifier la production pour faire face avantageusement à la concurrence extérieure sans un programme global d'irrigation. De pair avec le drainage et la fertilisation, ce système ouvre des perspectives nouvelles pour les agriculteurs de chez nous. C'est pourquoi l'irrigation occupera une place de choix au 11e Salon national de la machine agricole, au Palais du commerce de Montréal, du 17 au 26 février.

Kiosques, exhibits, renseignements, conseils d'experts, rien ne sera négligé pour bien renseigner les agriculteurs.

Il est reconnu que l'arrosage artificiel par aspersion est l'un des plus sûrs moyens d'accroître les rendements et d'améliorer les méthodes de production.

Les utilisateurs de matériels d'irrigation ne sont pas très nombreux au Québec, mais ceux qui ont sur leur ferme de telles installations n'hésitent pas à qualifier de miraculeux les résultats obtenus. D'ailleurs cet équipement a subi au cours des dernières années d'importantes améliorations. De plus, des travaux de recherches et des expériences ont apporté un progrès remarquable dans la mise au point de techniques d'irrigation afin de faciliter l'implantation et la mise en oeuvre de réseaux d'arrosage.

Au Salon de la machine agricole seront rassemblés tous les équipements nécessaires pour vaincre la sécheresse. On y verra, par exemple, des pompes, les tuyauteries, les asperseurs, les rampes, les arroseurs, les équipements pour faciliter le dépla-

cement des installations, ainsi que les appareils de contrôle (thermomètre et pluviomètres, tensiomètres, irromètres, sondes agrologiques, les compteurs à la pompe et les régulateurs de pression).

Après avoir examiné ce que l'industrie offre de plus perfectionné les producteurs seront mieux en mesure de faire un choix judicieux dans les divers types d'appareillages, ils devront évidemment, par la suite consulter un spécialiste pour le calcul des besoins en eau de leur ferme ainsi qu'une étude sérieuse pour déterminer la durée, l'intensité et la fréquence des applications d'eau.

A-T-T-E-N-T-I-O-N Producteurs de lait!

Un kiosque à ne pas manquer, l'exhibit du Collège Macdonald, commandité par la Banque de Montréal. Venez voir un système de contrôle laitier révolutionnaire, un service d'analyse des troupeaux laitiers tout à fait nouveau, un programme de gestion basé sur l'analyse des données par ordinateur électronique.

De nombreux cultivateurs laitiers participent déjà à ce programme. Plusieurs d'entre eux seront sur les lieux, au Palais du commerce, pour vous communiquer le résultat de leur participation et vous faire bénéficier de leur expérience. Venez vous renseigner sur une méthode moderne qui vous permettra d'augmenter votre production laitière et, par conséquent, les profits.

“Terre prospère, pays prospère
Femme avertie, ferme prospère”

LES BONS CULTIVATEURS SE MODERNISENT À LA FAÇON JUTRAS

INSTALLATION D'ÉTABLE "JUTRAS"

L'étable entièrement équipée par Jutras travaille pour le cultivateur. Elle garantit le confort et le rendement, tant du troupeau que de l'éleveur. Jutras a absolument tout pour l'organisation d'une étable moderne, depuis les stalles et enclos de toutes dimensions jusqu'aux abreuvoirs automatiques et au système de ventilation. L'éleveur Jutras n'a pas son pareil.

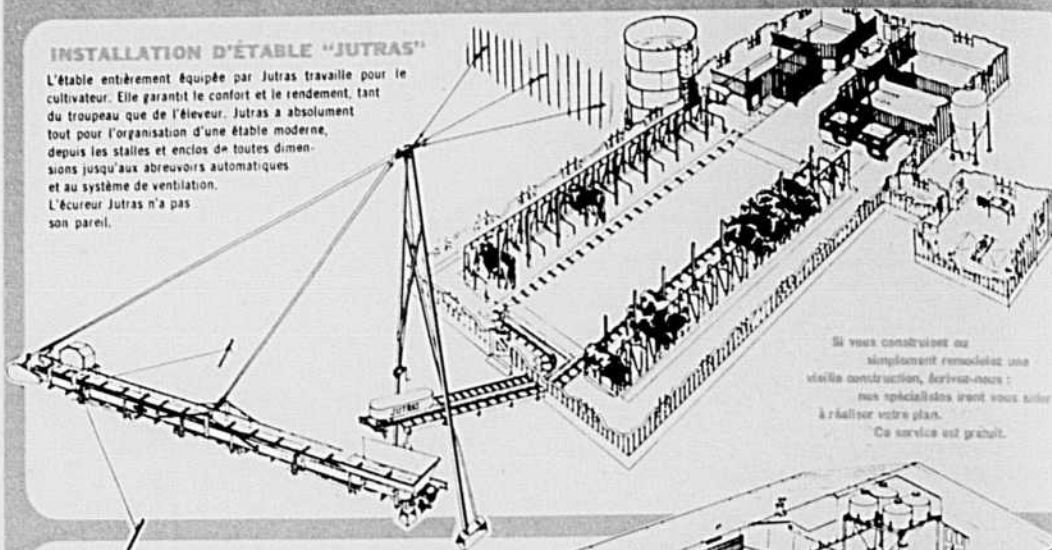

Si vous construisez ou simplement rénovez une vieille construction, laissez-nous : nos spécialistes vont vous aider à réaliser votre plan. Ce service est gratuit.

PORCHERIE MODERNE "JUTRAS"

L'illustration ci-contre fait voir combien moderne peut être la porcherie équipée par Jutras. Que vous vous spécialisiez dans la production de porcelets ou dans leur engraissement, nous pouvons vous offrir l'équipement le plus à la page et le plus apte à accroître vos profits.

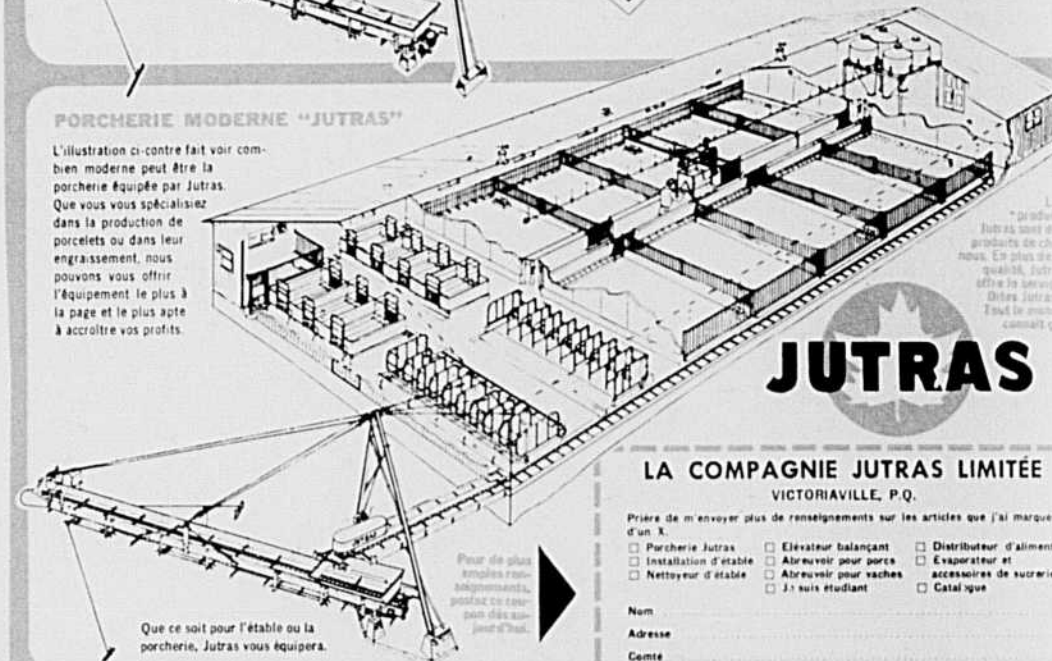

Que ce soit pour l'étable ou la porcherie, Jutras vous équipera.

Pour de plus amples renseignements, contactez le service des ventes Jutras.

JUTRAS

LA COMPAGNIE JUTRAS LIMITÉE
VICTORIAVILLE, P.Q.

Prière de m'envoyer plus de renseignements sur les articles que j'ai marqués d'un X.

- | | | |
|--|--|---|
| <input type="checkbox"/> Porcherie Jutras | <input type="checkbox"/> Elevateur balancart | <input type="checkbox"/> Distributeur d'aliments |
| <input type="checkbox"/> Installation d'étable | <input type="checkbox"/> Abreuvoir pour porcs | <input type="checkbox"/> Evaporateur et accessoires de sucrerie |
| <input type="checkbox"/> Nettoyeur d'étable | <input type="checkbox"/> Abreuvoir pour vaches | <input type="checkbox"/> Catalogue |
| | <input type="checkbox"/> J. suis étudiant | |

Nom

Adresse

Comté

NOUVELLE ÉDITION DU

MANUEL VÉTÉRINAIRE

LORRAIN



Préparé par le Dr Léo Lorrain, médecin vétérinaire.

Le seul, l'unique MANUEL VÉTÉRINAIRE préparé en fonction des exigences et des besoins des éleveurs et producteurs du Québec.

Assurez-vous d'obtenir votre copie du nouveau Manuel Vétérinaire en remplissant, aujourd'hui même, le coupon ci-dessous. Retournez-le immédiatement aux :

LABORATOIRES DR LÉO LORRAIN LTÉE

203-205 Place Youville Montréal 1, Qué.



S'IL VOUS PLAÎT

Faites-moi parvenir une copie du Manuel Vétérinaire Lorrain.

NOM

ADRESSE

R.R. No.

COMTÉ

Le nom de mon dépositaire Lorrain est :

Voici les deux kiosques qu'il vous faut visiter

Au Salon National des
Industries Avicoles
Centre Paul Sauvé
les 21, 22, 23 février

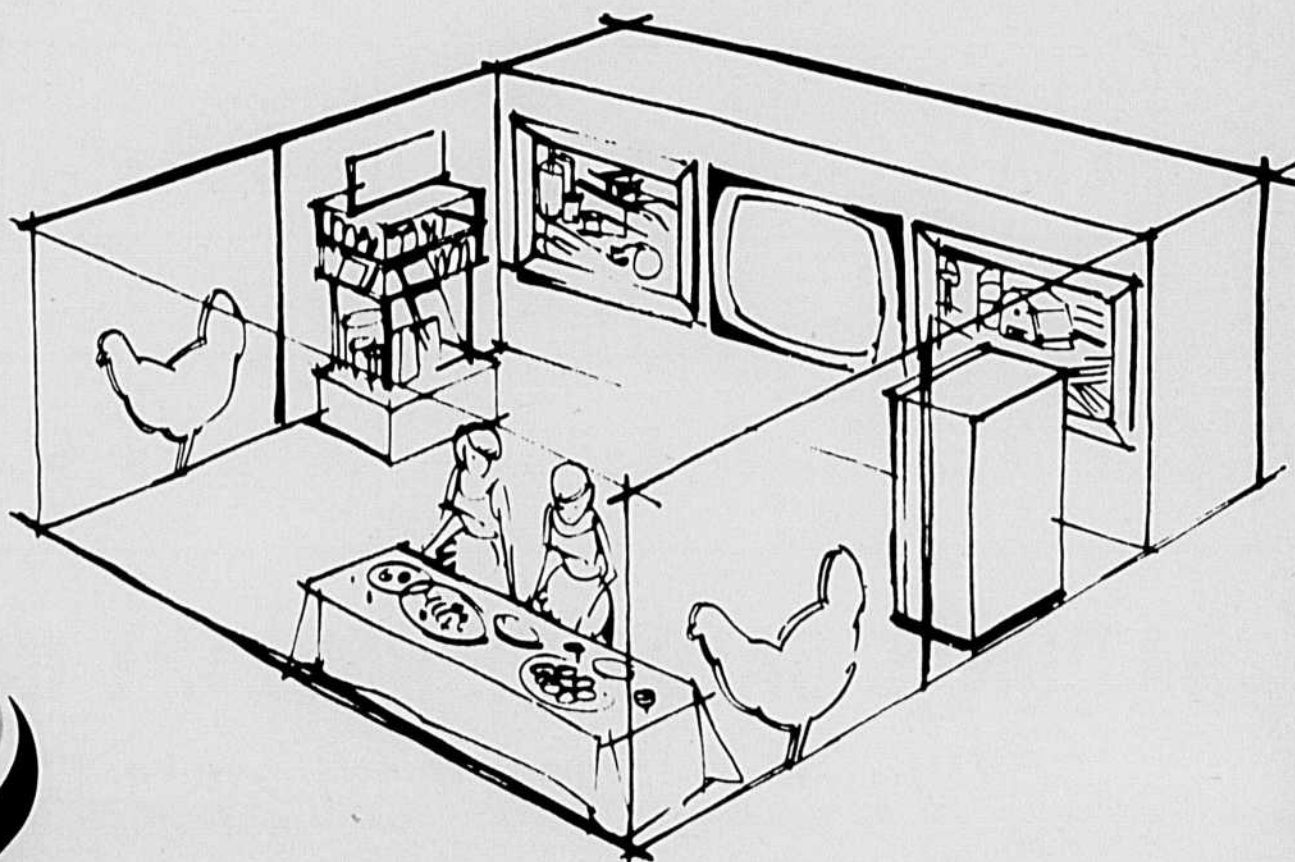

Au Salon National de
l'Agriculture
Aréna Maurice Richard
du 17 au 26 février



Ne manquez pas de voir ces deux kiosques SHUR-GAIN —
un personnel courtois et spécialisé vous y attend.

Salon National des Industries Avicoles

• CENTRE SPORTIF PAUL SAUVE •

(Angle Pie IX et Beaubien)

9:00 a.m. - 6:00 p.m. les 21-22 et 23 février

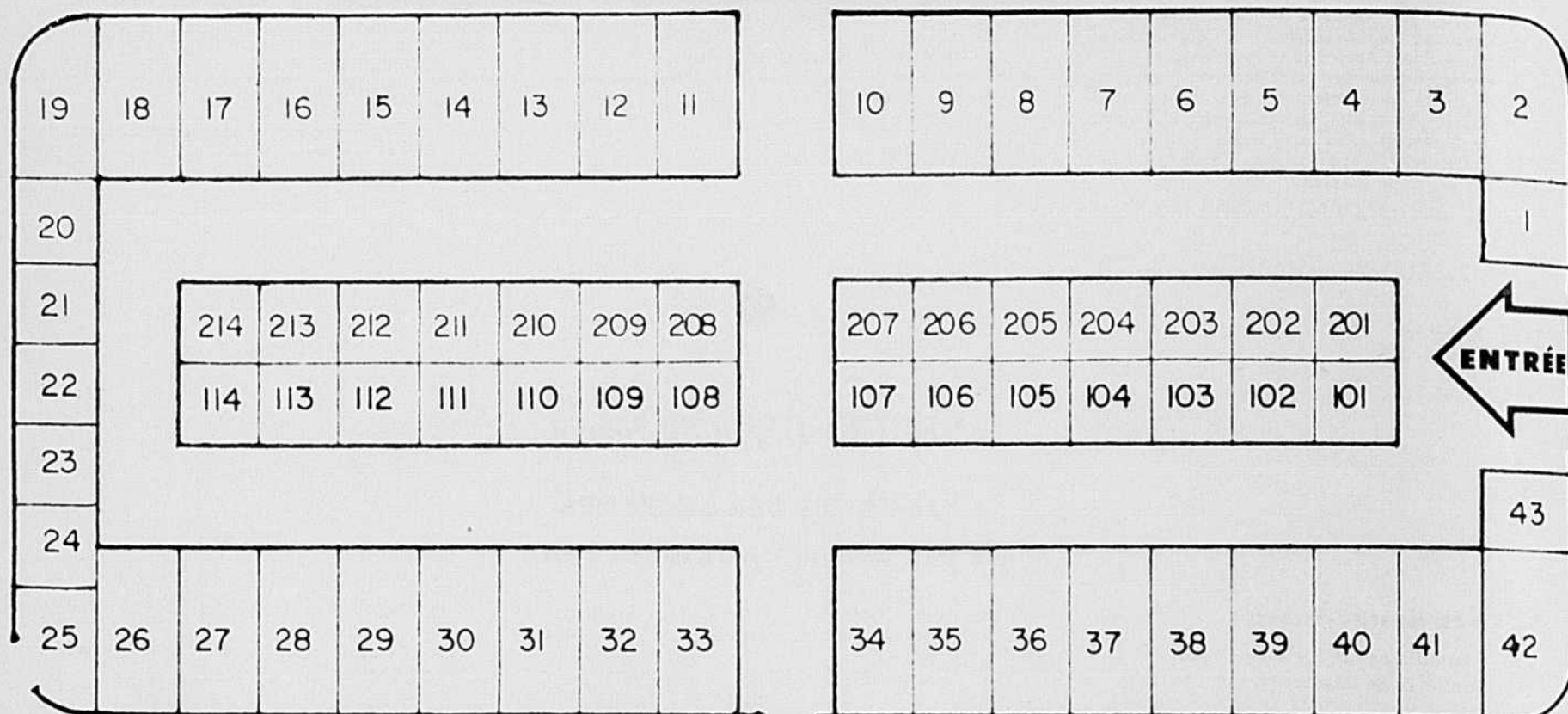

NATIONAL SALON OF POULTRY INDUSTRIES

Officiers du Salon • Officers of The Salon

PRESIDENT

GERARD GOYER

*Président de l'Institut Canadien des Produits Avicoles
Président du Comité des Industries Avicoles du Québec*

*President of the Poultry Products Institute of Canada
President of the Quebec Poultry Industry Committee*

VICE-PRESIDENT

BENOIT BEAUREGARD

*Directeur de l'Association des Abattoirs du Québec
Quebec Poultry Processing Plants Association Inc.*

DIRECTEURS

DONALD GREGOIRE

*Président de l'Association des Classificateurs d'Oeufs du Québec
President of the Quebec Egg Graders Association*

OLIVIER GRIGNON

*Vice-Président des Industries Avicoles du Québec Comité
Vice-President of the Quebec Poultry Industry Committee*

JULIEN DUFOUR

*Président de l'Association des Couvoitiers du Québec
President of the Quebec Hatchery Association*

DIRECTORS

AVISEURS TECHNIQUES

ADRIEN VARIN

*Ministère de l'Agriculture, Québec
Department of Agriculture, Québec*

NOE HENAUULT

*Ministère de l'Agriculture, Ottawa
Department of Agriculture, Ottawa*

TECHNICAL ADVISERS

EXPOSANTS

ABBOTT LABORATORIES LTD.
ARBOR ACRES LIMITED
BABCOCK POULTRY FARM INC.
BARTRAM, J.-H.
BATHURST CONTAINERS LTD.
BERRY HILL LTD.
BREN CHEMICALS LIMITED
CANADIAN KEYES FIBRE CO. LTD.
CANADA PACKERS LTD.
CIP CONTAINERS LIMITED
CARON E.-W.
CHARLES CHASSE & FILS LTEE
COBB INCORPORATED
COMITE DES INDUSTRIES AVICOLES DU QUEBEC
ET INSTITUT DES PRODUITS AVICOLES
CRYOVAC DIVISION
CUDDY FOODS LIMITED
DeKALB HYBRID CORN LTD.
DOMINION PAPER BOX CO. LTD.
DOW CHEMICAL OF CANADA LTD.
DUPONT OF CANADA LTD.
ELANCO PRODUCTS DIVISION -
ELI LILLY AND CO (CANADA) LTD.
GAINESVILLE MACHINE CO. INC.
HOWARD CHEMICAL CO. LTD.

KIOSQUES

5
1/2-31 - 32
105
212
111-112
40
21
207
27-28
22-23
34-35
110
101
9-10
36-37
103-104
107
113-114
29-30-1/2-31
8
204
14
209

EXPOSANTS

HUBBARD FARMS INC.
K-VET LABORATORIES LTD.
LEVESQUE LIMITEE, J.-O.
MERCK SHARP & DOHME OF CANADA LIMITED
MINISTERE FEDERAL DE L'AGRICULTURE
MINISTERE PROVINCIAL DE L'AGRICULTURE
NEUHAUSER HATCHERIES LTD.
NORWICH PHARMACAL CO. LTD.
PEEL'S POULTRY FARM LTD.
PETERSON FARMS INC.
PFIZER COMPANY LTD.
PILCH'S POULTRY BREEDING FARMS INC.
PVU
QUAKER OATS CO. OF CANADA LTD.
QUEBEC POULTRY
RED PINE TURKEY FARMS AND HATCHERY LTD.
ROBITAILLE RENE INC.
RUDOLPH, ALFRED A.
SALSBURY LABORATORIES LTD.
SHANTZ PROCESSING LTD.
SHAVER POULTRY BREEDING FARMS LTD.
STANDARD PAPER BOX LTD.
TINGEN TURKEY RANCH & HATCHERY LTD.
VANTRESS FARMS INC.
WHITMOYER LABORATORIES LIMITED

KIOSQUES

7
213-214
1-2-3-4
102
15-16-17-18-19
40-41-42
33
206
24-25-26
12
201
43
205
202-203
38
39
108
211
106
109
15
11
208
16
20

PROGRAMME DES MANIFESTATIONS

(suite)

- 14:00 - Démonstrations: congélation des aliments, service de la table, avec diapositives par l'Hydro-Québec
Salle "B"
- 14:00 - Colloque: "Gestion de la ferme" sous les auspices de la Banque de Commerce et du Ministère d'Agriculture de l'Ontario
Invité d'honneur: M. Everett Biggs, sous-ministre de l'Agriculture de l'Ontario
Participants: MM. Gaston Levac, St-Bernardin de Prescott, Raymond Ranger, St-Isidore de Prescott, Gérard Raymond, Cumberland, Ont. Jean-Claude Dutrisac, Orléans, Ont.

Agronomes: MM. Félix Millette et Laurent Farmer, Ministère de l'Agriculture de l'Ontario
Animateur: M. Jean-Guy Roy, de Radio-Canada
Invitation toute spéciale aux membres des sociétés agricoles de l'Ontario

- 15:00 - Administration Arda-Québec
Film et conférence: Rôle et Réalisations
Période de questions
Salle "B"

- 15:00 - Défilé de modes
Salle "C"

- 19:00 - Défilé de modes
Salle "C"

- 19:30 - "Famille en santé - Budget équilibré"
Ministère de l'Agriculture du Canada
Salle "B"

- 20:15 - Défilé de modes
Estrade

- 20:30 - Clinique sur l'ornementation: plantes de maison et parterres
Salle "B"

MERCREDI, le 22 février

"JOURNÉE DES ENCHÈRES ET DES JEUNES AGRICULTEURS"

A l'Aréna Maurice-Richard

- 10:30 - "Famille en santé - Budget équilibré"
Ministère de l'Agriculture du Canada
Salle "A"
- 12:30 - Le Réveil Rural
- 13:00 - Régie des Rentes - Films et démonstrations
Salle "B"
- 13:00 - Concours d'appréciation animale "Maître Jeune Agriculteur"
Quatre classes de bétail seront jugées: bouvillons de boucherie, bétail laitier, porcs et moutons
Jury: MM. Ivanhoé Coderre, André Gagnon, Albert Lapalme et Félix Arseneault
Coordonnateur: M. Georges-E. Mayrand
- 13:00 - Démonstrations: congélation des aliments, service de la table, avec diapositives par l'Hydro-Québec
Salle "A"
- 13:30 - Défilé de modes
Salle "C"

- 14:00 - Le Pavillon de l'Agriculture à l'Expo '67
Causerie et diapositives par M. Jacques de Broin
Salle "B"

- 14:00 - Présentation du cheptel
Société des Eleveurs de bovins et de chevaux canadiens.
Mini-stade (sous-sol)

- 14:30 - Budget familial
Fédération des Caisses Populaires
Salle "C"

- 15:00 - Administration Arda-Québec
Film et conférence: Rôle et Réalisations
Période de questions
Salle "B"

- 15:00 - Défilé de modes
Estrade

- 16:00 - Démonstration sur les fromages
Institut de Technologie Agricole, St-Hyacinthe
Responsable: professeur Georges Bélanger
Salle "A"

- 19:00 - Défilé de modes
Salle "C"

- 19:30 - Démonstration: miel, bleuets, produits de l'érable
Ministère de l'Agriculture, Québec
Salle "A"

- 20:00 - Enchères de bouvillons et agneaux des Jeunes Agriculteurs, sous les auspices de l'Association des Eleveurs d'animaux de boucherie.
Commanditaire: le Ministère de l'Agriculture et de la Colonisation du Québec.

Présidence: M. Jacques de Broin

Invités d'honneur: Hon. Clément Vincent et M. Roméo Lalande ministre et sous-ministre de l'Agriculture et de la Colonisation du Québec

Coordonnateur: M. Honorat Pellerin
Juge: M. J. Sylvestre, régisseur, Ferme expérimentale, Lennoxville
Commissaire-priseur: M. Harold Higgins
Secrétaire des enchères: M. Gérard Rodrigue, ministère de l'Agriculture du Canada
Estrade.

- 20:15 - Défilé de modes
Salle "C"

- 20:30 - Clinique sur l'ornementation: plantes de maison et parterre
Salle "B"

JEUDI, le 23 février

"JOURNÉE DE LA FEMME"

A l'Aréna Maurice-Richard

- 10:30 - Démonstration: miel, bleuets et produits de l'érable
Ministère de l'Agriculture du Québec
Salle "A"
- 12:30 - Le Réveil Rural
- 13:00 - Régie des Rentes - Films et démonstrations
Salle "B"
- 13:00 - Démonstration sur les pommes de terre et le poisson par les Évangélines du Ministère de l'Agriculture du N.B.
Salle "A"
- 13:30 - Défilé de modes
Salle "C"
- 13:45 - Colloque: "Rôle de la femme dans le succès de la ferme"

Participant: Mmes Denis Gervais, Hérouxville, René Boulay, St-Thomas de St-Hyacinthe
Armand Fontaine, Iberville, Janvier Gladu, Farnham.

Animatrice: Mme Jeanne Grisé-Allard, Bulletin des Agriculteurs
Salle "B"

- 14:30 - Démonstrations: congélation des aliments, service de la table, avec diapositives par l'Hydro-Québec
Salle "C"

- 15:00 - Administration Arda-Québec
Film et conférence: rôle et réalisations
Période de questions
Salle "B"

- 15:00 - Défilé de modes
Estrade

- 16:00 - Démonstration sur les viandes
Institut de Technologie Agricole, St-Hyacinthe
Responsable: professeur Léo Emard
Salle "A"

- 19:00 - Défilé de modes
Salle "C"

- 19:30 - "Famille en santé - Budget équilibré"
Ministère de l'Agriculture du Canada
Salle "A"

- 20:00 - Budget familial
Fédération des Caisses Populaires
Salle "C"

- 20:15 - Défilé de modes
Estrade

- 20:30 - Clinique sur l'ornementation: plantes de maison et parterres
Salle "B"

- 22:00 - Spectacle de 22 heures

VENDREDI, le 24 février

"JOURNÉE DES ÉCOLES DE LA RÉGION DE MONTRÉAL"

A l'Aréna Maurice-Richard

- 9:30 - Visite des écoliers de la région de Montréal
- 10:30 - Démonstrations: congélation des aliments, service de la table avec diapositives par l'Hydro Québec
Salle "A"
- 12:30 - Le Réveil Rural
- 13:00 - Régie des rentes - Films et démonstrations
Salle "B"
- 13:00 - "Famille en santé - Budget équilibré"
Ministère de l'Agriculture du Canada
Salle "A"

- 13:30 - Défilé de modes
Salle "C"
- 14:00 - Démonstration: miel, bleuets et produits de l'érable
Ministère de l'Agriculture du Québec
Salle "A"
- 15:00 - Démonstration sur le poisson
Division des Pêcheries du Québec
Salle "A"
- 15:00 - Administration Arda-Québec
Film et conférence: Rôle et Réalisations
Période de questions
Salle "B"
- 15:00 - Défilé de modes
Estrade

- 16:00 - Démonstration sur l'Alimentation humaine
Institut de Technologie, St-Hyacinthe
Responsable: professeur Edouard Brochu
Salle "A"
- 19:00 - Défilé de modes
Salle "C"
- 19:30 - Budget familial
Fédération des Caisses Populaires
Salle "A"
- 20:15 - Défilé de modes
Estrade
- 20:30 - Clinique sur l'ornementation: plantes de maison et parterres
Salle "B"
- 22:00 - Spectacle de 22 heures

SAMEDI, le 25 février

"JOURNÉE DE L'AMÉNAGEMENT PAYSAGER"

A l'Aréna Maurice-Richard

- 10:30 - Budget familial
Fédération des Caisses Populaires
Salle "A"
- 13:00 - Régie des rentes - Films et démonstrations
Salle "B"
- 13:00 - Démonstration: miel, bleuets, produits de l'érable
Ministère de l'Agriculture, Québec
Salle "A"
- 14:00 - Le pavillon de l'Agriculture à l'Expo '67
Causerie et dispositives par M. Jacques de Broin
Salle "B"

- 14:00 - "Famille en Santé - Budget équilibré"
Ministère de l'Agriculture du Canada
Salle "A"
- 15:00 - Démonstration sur les pommes de terre et le poisson par les Evangélines du Ministère de l'Agriculture du N.B.
Salle "A"
- 15:00 - Clinique sur l'ornementation: plantes de maison et parterres.
Salle "B"

- 17:00 - Voyage à Paris pour deux (Concours commandité par la Banque Canadienne Nationale)
Jury: MM. Gérard Bergeron, Georges Mayrand et Paul Boucher
Coordonnateur: M. Claude Lorange, directeur, Service de la publicité de la B.C.N.
- 19:30 - Démonstrations: congélation des aliments, service de la table, avec diapositives par l'Hydro Québec
Salle "A"
- 20:30 - Clinique sur l'ornementation: plantes de maison et parterres
Salle "B"
- 22:00 - Spectacle de 22 heures.

DIMANCHE, le 26 février

"JOURNÉE DE CLÔTURE"

A l'Aréna Maurice-Richard

- 13:00 - Budget familial
Fédération des Caisses Populaires
Salle "A"

- 14:00 - Démonstrations: congélation des aliments, service de table avec diapositives par l'Hydro Québec
Salle "A"
- 15:00 - Proclamation du meilleur kiosque de l'année
Estrade

- 15:00 - Achat judicieux des aliments
Ministère de l'Agriculture, Ottawa
Salle "A"
- 15:00 - Clinique: l'ornementation: plantes de maison et parterres
Salle "B"

Pour vous guider...

**VOYEZ LES LISTES DES EXPOSANTS
AUX PAGES 28 ET 37**

Invitation de Françoise Gaudet-Smet

Mme Françoise Gaudet-Smet, courriériste à La Presse, auteur d'un précieux agenda qu'elle publie depuis plusieurs années, publiciste de la Fondation de la Famille Terrienne, et collaboratrice assidue du Salon National de l'Agriculture depuis ses tous débuts. Mme Smet donne rendez-vous à toutes les femmes de la province au prochain Salon de l'Agriculture et de l'Alimentation à l'Aréna Maurice Richard où elle les accueillera au kiosque d'artisanat de Mme Thérèse Chabot-Marchessault.

Société du crédit agricole

- Créditeurs appropriés aux besoins des cultivateurs.
- Prêts hypothécaires:
 - de consolidation
 - d'établissement
- Prêts aux Syndicats de Machines Agricoles.
- Les emprunteurs de la Société bénéficient également de tous les octrois provinciaux.
- 16 bureaux régionaux dans la Province.

SALON NATIONAL
DE L'AGRICULTURE
Aréna Maurice Richard
Kiosque 405-406
2800, rue Viau Montréal.

LES PRODUCTEURS DE LAIT NATURE DE MONTRÉAL INC. vous invitent à visiter leur KIOSQUE

au
SALON NATIONAL DE L'AGRICULTURE
ET DE L'ALIMENTATION

à
L'ARÉNA MAURICE RICHARD
DU 17 AU 23 FÉVRIER 1967

ATTRACTIONS SPÉCIALES:

- Le théâtre des marionnettes avec TINTIN et MILOU présentera plusieurs spectacles de marionnettes.
- Il y aura en plus distribution gratuite de lait.

Les Producteurs de Lait Nature
de Montréal

Inc.
850, rue Ste-Hélène, Longueuil, P.Q.

NETTOYEZ avec IDEAL

Nettoyeur d'étable



Nouveau convoyeur pivotant facilitant l'empilage du fumier là où vous le désirez, vous épargnera des heures de travail.

Nos machines sont adaptables à toutes les marques de chaînes.

FABRIQUÉ AU QUÉBEC POUR LA FORCE-L'EFFICACITÉ et L'ÉCONOMIE

Solidement construit pouvant résister aux plus dures conditions atmosphériques de même qu'à l'usure.

N'oubliez pas de
visiter notre stand
au Salon de la
Machine agricole

S.V.P. me faire parvenir de plus amples informations sur:

- Nettoyeur d'étable Stalle
 Abreuvoirs Ventilateurs

NOM

ADRESSE

PROV.....

Nous avons besoin de vendeurs pour couvrir certaines régions de la province. Ecrivez nous pour de plus amples informations.

MACHINERIE IDÉALE Cie Ltée,
ST-CÉSAIRE, CTÉ ROUVILLE, QUÉ.

INJECT-AIRE!

Pour la scie à chaîne à performance totale

- Plus de puissance
- Plus de rendement
- Accélération plus rapide
- Ralenti amélioré
- Consomme beaucoup moins d'essence



**LA PIONEER
14-20**
scie à chaîne

PIONEER CHAIN SAWS INC.

520, rue La Fleur, Lachute, Québec...

vous invite cordialement à visiter ses Kiosques Nos 63-64-65
lors de votre passage au Salon National de l'Agriculture

Nous avons des choses très spéciales à vous montrer!



RADIO-CANADA et ses postes affiliés

au Salon National de l'Agriculture



L'équipe de Chez Miville rendra visite au Salon de l'Agriculture. De l'Aréna Maurice-Richard Jean Mathieu, Miville Couture, Jean Morin, Paul Legendre, Roger LeSourd amuseront leurs auditeurs radiophoniques et leurs invités. Chez Miville est entendu tous les matins, de 8 heures à 9 heures, à Radio-Canada.



★ L'EMISSION "L'AGRICULTURE DE DEMAIN" AU SALON: Vous pouvez venir au Salon tôt le matin sans crainte de manquer la populaire nouvelle émission agricole "L'Agriculteur de demain", réalisée par Radio-Canada pour le Ministère de l'Agriculture et de la Colonisation de Québec.

Plusieurs appareils récepteurs de télévision seront disposés à des endroits stratégiques du Salon, le vendredi 17 février, puis les lundi, mardi, mercredi et vendredi, 20, 21, 22 et 24 février. Dès 9h.30 du matin, ces jours-là, les portes de l'Aréna Maurice-Richard et du Palais du Commerce seront ouvertes pour vous accueillir. Confortablement installés, dans une ambiance des plus propices, vous goûterez tous les instants de votre émission de TV, préparée spécialement pour vous, en onde à 10h.30 a.m.



★ Le dimanche 19 février, l'émission LES TRAVAUX ET LES JOURS sera présentée en direct du Salon de l'Agriculture de l'Aréna Maurice-Richard. Sur notre photo, Gustave Lacroque, un des animateurs réguliers de cette émission diffusée le dimanche après-midi à 1h.30 au réseau français de télévision de Radio-Canada.



★ Autour de leur chef de service, Armand Bérubé, est réunie l'équipe de production des émissions rurales à la radio de Radio-Canada. Ce sont Marie-Jeanne Loiseleur, Marc-André Perron, Jean-Guy Roy et Germain LeFèvre. L'équipe du Réveil rural sera présente tous les jours au Salon de l'Agriculture.



★ Lise Payette et Guy Provost, les animateurs de l'émission PLACE AUX FEMMES, recevront leurs invités les 21, 22 et 23 février au Salon de l'agriculture à l'Aréna Maurice-Richard, à l'occasion du Salon de l'agriculture. PLACE AUX FEMMES est radiodiffusé tous les après-midi à 2h.30, à la chaîne française de Radio-Canada.



★ Les animateurs de FEMME D'AUJOURD'HUI, Yolande Guérard et Aline Desjardins, recevront leurs invités à l'Aréna Maurice-Richard. A l'occasion du Salon de l'Agriculture vous pourrez assister à l'enregistrement de plusieurs émissions de télévision dont FEMME D'AUJOURD'HUI, diffusée du lundi au vendredi à 3 heures de l'après-midi au réseau français de Radio-Canada.



★ A l'occasion du Salon de l'agriculture à l'Aréna Maurice Richard, vous pourrez assister à l'enregistrement de l'émission AUJOURD'HUI. Les animateurs Michelle Tisseyre et Wilfrid Lemoyne recevront leurs invités au Salon de l'agriculture à compter du 17 février. AUJOURD'HUI est présenté du lundi au vendredi à 6h.45 du soir au réseau français de télévision de Radio-Canada.



★ Le dynamique Philippe Arnaud vous invite à l'enregistrement de l'émission de variétés AGE TENDRE, au Salon de l'agriculture présenté à l'Aréna Maurice-Richard du 17 au 26 février. AGE TENDRE est diffusée le jeudi à 9 heures du soir au réseau français de télévision de Radio-Canada.

PROGRAMME JOURNALIER du SALON DES INDUSTRIES AVICOLES - CENTRE PAUL SAUVÉ -

MARDI, 21 FEVRIER

11:00 a.m. OUVERTURE OFFICIELLE

Invités d'honneur: M. Lionel Sorel, Président, Union Catholique des Cultivateurs. M. Everett Biggs, Sous-Ministre, Ministère de l'Agriculture de l'Ontario.
Animateur: Gérard Goyer, Président, Salon National des Industries Avicoles, Institut Avicole du Canada (Québec) Comité des Industries Avicoles du Québec.

2:00 p.m.

(a) Situation présente de l'industrie avicole du Canada et dans le Québec (Statistiques pour 1966)
Noé Hénault: Surveillant régional, Division de l'Aviculture, Ministère de l'Agriculture du Canada.
(b) Répercussions de l'Expo '67 sur la demande des produits avicoles. Adrien Varin: Chef, Service de l'Aviculture, Ministère de l'Agriculture et de la Colonisation, Québec. - Questions.

3:00 p.m.

Santé des volailles. Dr Albert Lavallée, chef, Division de l'hygiène animale, Ministère de l'Agriculture et de la Colonisation, Québec.

MERCREDI, 22 FEVRIER

Invité d'honneur: M. S.-C. Barry, Ottawa.

Animateur: M. Roger Palement, B.S.A., spécialiste en Aviculture, Ministère de l'Agriculture et de la Colonisation, Québec.

10:30 a.m.

Analyse des plans conjoints et de leurs implications Maurice Mercier, agronome.
Forum: Gérard Groulx, Ovilla Lebel, Roger Landry.

11:30 a.m.

Coût de production dans l'industrie avicole.
Coût de production du poulet de grill. Julien Dufour, gérant, Ferme de la Poulette Grise, La Malbale. - Questions.

2:00 p.m.

Coût de production de la chair de dindon. Pierre Gignac, gérant, Ferme Lac Aylmer, Disraéli. - Questions.

2:30 p.m.

Coût de production d'une douzaine d'oeufs. Gaëtan Lafrenière, agronome. - Questions.

JEUDI, 23 FEVRIER

Invité d'honneur: M. Roméo Lalande, Sous-Ministre, Ministère de l'Agriculture et de la Colonisation, Québec.
Animateur: Jean-Paul Désy, Président, Fédération des Couvoiers du Canada.

10:00 a.m.

Orientons les aviculteurs du Québec. Laurent Fois, agronome.

11:00 a.m.

Consommation des produits avicoles. (a) Exigences du consommateur. (b) Importance des produits avicoles dans le budget familial. Questions. - Mme Colette Gosselin-Joy d'Ottawa, Ontario, Bachelière en Sciences domestiques, Université Laval, Québec.

2:00 p.m.

Loi de la mise en marché: ses objectifs, ses ramifications. Karl W. Caskey, Toronto, Ont. - Questions. Clôture. Jacques de Broin, Président du Salon National de l'Agriculture et de l'Alimentation. Attaché agricole à l'Expo '67.

DAILY PROGRAMME OF THE NATIONAL SALON OF POULTRY INDUSTRIES - PAUL SAUVÉ SPORT CENTRE -

TUESDAY, FEBRUARY 21st

11:00 a.m. OFFICIAL OPENING

Guests of honor: Mr. Lionel Sorel, President, Union Catholique des Cultivateurs, Mr. Everett Biggs, Deputy-Minister, Ontario Department of Agriculture.

Chairman: Gérard Goyer, President, National Salon of Poultry Industries, Poultry Institute of Canada (Quebec) Quebec Poultry Industry Committee.

2:00 p.m.

(a) Present status of poultry industry in Canada and in Quebec (1966 statistics)

Noé Henault: Regional Supervisor, Poultry Division, Department of Agriculture, Ottawa.

(b) Expo '67 influence on Poultry Production Adrien Varin: Chief, Poultry Division, Department of Agriculture, Quebec. - Questions.

3:00 p.m.

Fowl Health Dr Albert Lavallée, Chief, Animal Health Division, Department of Agriculture & Colonisation, Quebec.

WEDNESDAY, FEBRUARY 22nd

Guest of honor: Mr. S.C. Barry, Ottawa Chairman; Roger Palement, B. Sc. A., (Poultry Industry) Department of Agriculture, Quebec.

10:30 a.m.

Study and implications of Quebec Marketing Board Maurice Mercier, agronomist.

Forum: Gérard Groulx, Ovilla Lebel, Roger Landry.

11:30 a.m.

Cost of production in Poultry Industry. Broilers: cost of production Julien Dufour, Manager, Ferme de la Poulette Grise, La Malbale. - Questions. (Cont'd on page 39)

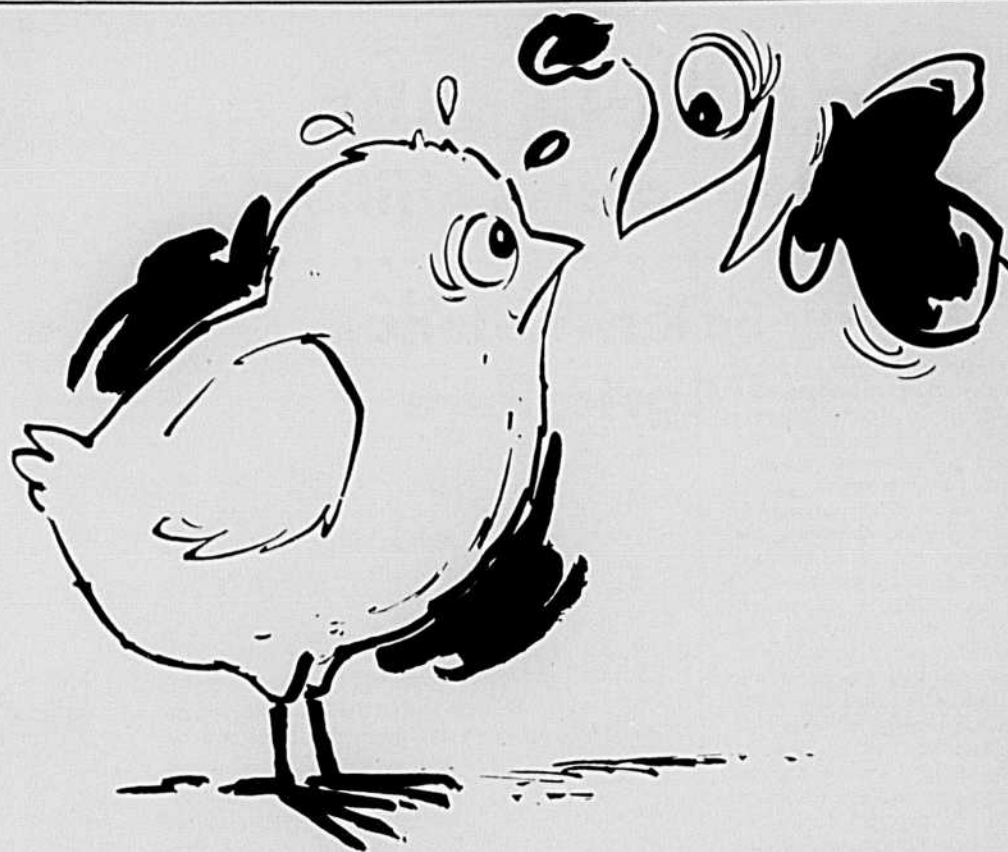

"Sois patient mon fils... ça prend 8 semaines pour devenir un bon poulet de grill".

VANTRESS FARMS

SUBSIDIARY OF ARTHUR COMPANY
PEDIGREE BREEDING CENTER & HOME OFFICE DULUTH GA

REGIONAL PRODUCTION FARMS Duluth Ga Springdale Ark

DISTRIBUTION PLANTS Duluth Ga Springdale Ark

Rockville Conn San Bruno Cal Pocomoke City Md



Gardez vos volailles alertes et vigoureuses à l'aide de...
AMPROL*, FLOXID*, HEPZIDE* et S.Q.*

La SOLUTION AMPROL* (amprolium) aide à traiter les épidémies de coccidiose caecale chez les volailles. C'est le seul anticoccidien sûr et efficace dont on dispose pour traiter les pondeuses.

FLOXID* (pénicilline-streptomycine-vitamine) sous une nouvelle formule plus soluble exerce une puissante action

antibiotico-vitaminique. Ajouté à l'eau d'abreuvement, il aide à traiter l'entérite, la M. R. C., la crête bleue et la sinusite de même qu'il combat le "stress".

La poudre hydrosoluble HEPZIDE* (nithiazide) aide à traiter l'histomonose (entérohépatite) chez les poulets et les dindons.

La solution S. Q.* (sulfaquinoxaline) sert au traitement de la coccidiose chez les dindons et les poulets, de la typhoïde aviaire et du choléra aviaire aigu chez les poulets et les dindons.

MSD MERCK SHARP & DOHME MONTREAL
UNE RECHERCHE GRANDISSANTE AU PROFIT DES ANIMAUX EN CROISSANCE

Vous pouvez vous procurer ces produits vétérinaires MSD chez vos fournisseurs dont les noms suivent:

Cornwallis Veterinarians Limited,
Kentville, N.S.
Laboratoires Dr Léo Lorrain,
Montréal.
K-Vet Laboratoires,
Hespeler et Montréal.

A. H. Howard Chemical Company,
Orangeville et Montréal.
Maple Leaf Mills,
Toronto.
United Co-operatives of Ontario,
Guelph.

Feed Rite Mills,
Winnipeg.
Dominion Veterinary Laboratories,
Winnipeg, Manitoba
Early Seed & Feed Company,
Saskatoon, Saskatchewan.

Comment visiter le Salon '67

Si j'étais producteur de lait... Dès mon arrivée à Montréal durant "la grande semaine agricole" je me rendrais au Palais du Commerce. Là, en tout premier lieu je m'informerai sur le kiosque du Collège Macdonald. A ce stand je me renseignerai sur la procédure à suivre pour participer à ce programme d'amélioration des troupeaux par le contrôle laitier électronique. Je me joindrais aussi au groupe des 125 éleveurs qui profitent déjà de ce merveilleux mystère.

Puis, sans trop me presser, afin de ne rien manquer, je parcourrais toutes les allées du Salon. D'ailleurs, l'agencement et la disposition des secteurs et des kiosques est elle que l'on peut rapidement et facilement voir tout ce qu'il y a de nouveau dans l'équipement et l'outillage de ferme. Je profiterais de ma tournée pour comparer les divers produits, les différentes marques et modèles. Je comparerais les avantages et les inconvénients. Cela me permettrait de juger des appareils ou du matériel qui convient le mieux à ma ferme. Je me renseignerais, en outre, sur l'outillage que je possède déjà et qui me cause parfois des ennuis.

Je m'arrêtrerais longuement au stand de l'irrigation puisque ce système a fait ses preuves chez plusieurs propriétaires de fermes progressifs. J'étudierais sur place les caractéristiques de cet outillage appelé à se propager dans les districts de production laitière. Ainsi, je serais plus apte à prendre la décision de me procurer une telle installation pour ma ferme.

Vous recherchez ce qu'il y a de mieux ?

Y a pas d'erreur, MOLSON c'est la meilleure!

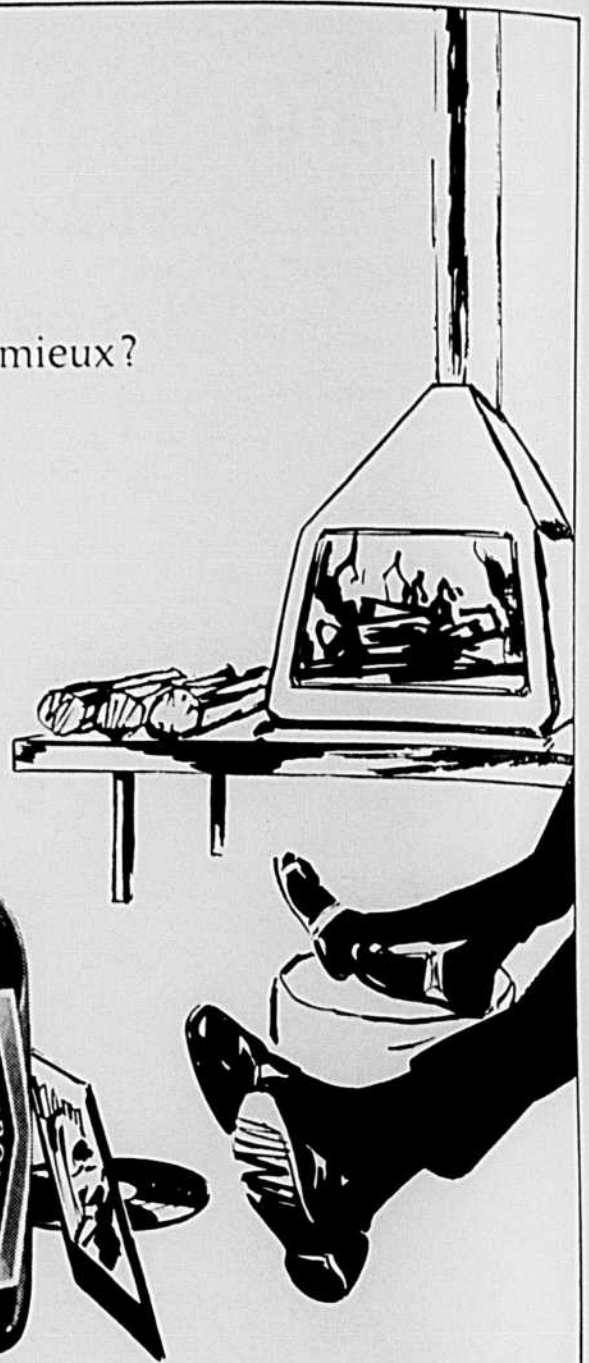
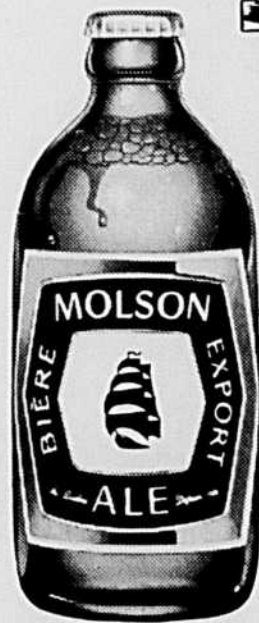

UN ENSILAGE IDÉAL SAISON APRÈS SAISON!

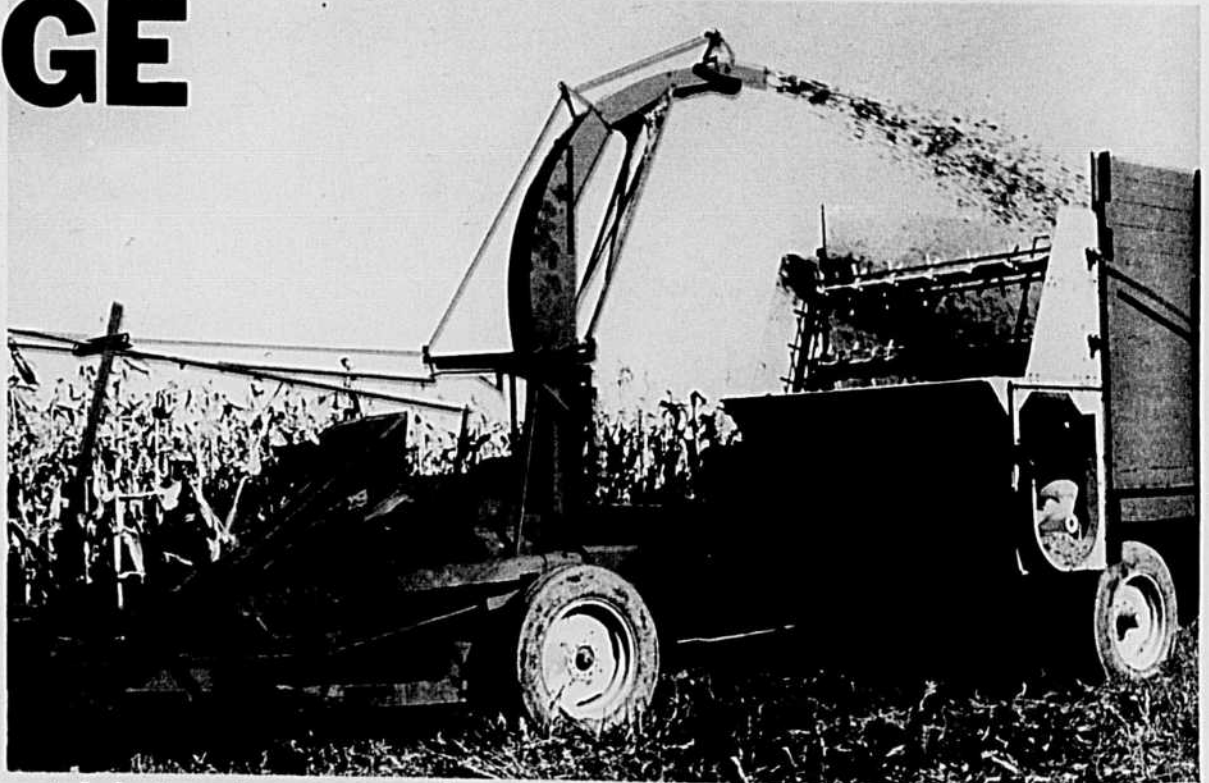

Examinez de près le mécanisme de coupe et de hachage de la FOURRAGÈRE DION, modèle 1350 et vous réaliserez SA ROBUSTESSE ET SON ENDURANCE. Elle est fabriquée pour durer des années.

La combinaison EXCLUSIVE DES BRAS DE L'ÉVENTAIL et des SUPPORTS des couteaux augmente la capacité de cette grosse fourragère.

Les couteaux exclusifs pliés sur l'éventail diminuent la résistance, exigeant ainsi moins de pouvoir. Le rendement de la "1350" est grandement accru.

Les couteaux sont toujours bien aiguisés et permettent un ensilage finement haché. La raison: vous n'avez plus à enlever les couteaux ni à changer leur ajustement pour les aiguiser. Résultat: 30% plus d'ensilage dans le silo.

Les gros pneus de 34" de diamètre assurent une meilleure flottaison à la fourragère DION et réduisent les exigences de pouvoir.

Cette fourragère n'est-elle pas celle qui correspond à vos BESOINS? Vous serez davantage intéressé en connaissant son prix. Payez une visite à votre vendeur autorisé DION.

Ne manquez pas de voir tout notre équipement fourrager à notre kiosque au Salon National de la Machine Agricole, Palais du Commerce, Mtl.
DU 17 AU 23 FÉVRIER 1967

DION
FRÈRES INC.

KIOSQUE Nos: 210 - 211 - 212 - 213 - 214 - 215 - 510 - 511 - 512 - 513 - 514 - 515

B.P. 555
Ste-Thérèse de Blainville

AGRICULTEURS - stationnez votre voiture gratuitement à l'Aréna Maurice Richard et utilisez le service spécial d'autobus "SALON-EXPRESS"

**"Pour que l'élevage du porc soit
profitable, il faut savoir choisir
l'équipement le meilleur . . .**

**c'est pourquoi je fais confiance à l'équipement Beatty
pour les soins et l'élevage du porc."**



M. Peter Stieble et son fils, à côté d'une des installations Beatty qui rendent sa ferme plus profitable, R.R #1, à Dunham, P.Q.

"J'éleve des porcs depuis quatre ans et je sais maintenant comme il est important d'avoir ce qu'il y a de mieux en fait d'équipement. Et ce qu'il y a de mieux (selon moi et mon gérant de banque), c'est Beatty!"

"Par exemple, les cages de mise bas Beatty, c'est solide. Elles sont en acier galvanisé. Ça ne rouille pas. Grâce à ces cages, j'ai rescapé bien des porcelets pendant et après la mise bas. Il y a des portes aux deux bouts, ce qui facilite l'entrée et la sortie des truies. Et les cages de mise bas Beatty sont vraiment faciles à nettoyer.

"Tous mes enclos sont de marque Beatty. Les stalles de récupération pour les truies tarées leur assurent un confort parfait. Les truies y trouvent tout l'espace nécessaire pour se nourrir et se reposer. Mes stalles Beatty pour verrats sont hautes et solides; elle résistent aux verrats les plus lourds et les plus forts.

"Grâce aux stalles d'alimentation individuelle Beatty, je peux utiliser le système d'alimentation libre. Ces stalles m'assurent que chaque truie mange toute sa ration sans risquer d'en être privée par une truie plus grosse.

"Mes abreuvoirs automatiques Beatty, avec auges de la grosseur du museau des bêtes, ont mis fin à la corvée du transport de l'eau. Cela me permet de consacrer ce temps à accomplir des tâches qui rapportent plus. Mes porcs sont approvisionnés en eau fraîche 24 heures par jour. Et ces abreuvoirs ne me causent aucun ennui.

"J'ai l'intention d'agrandir mes installations; tout l'équipement dont j'aurai besoin sera de marque Beatty. Je pourrai donc tirer parti, encore une fois, du service d'aménagement de porcherie offert en exclusivité par Beatty. Un des experts de Beatty m'aidera à tracer mes plans d'agrandissement, de façon à rendre l'exploitation le plus efficace possible. Et j'ai une autre raison de faire confiance à Beatty, sur toute la ligne: chaque pièce d'équipement Beatty est garantie sans réserve.



"T'as raison, mon vieux. Dans cet abreuvoir Beatty, l'eau a bien meilleur goût!"

"Pour faire des bénéfices dans l'élevage du porc, il faut un équipement approprié. C'est pourquoi j'insiste pour avoir ce qui se fait de mieux: l'équipement de porcherie Beatty"

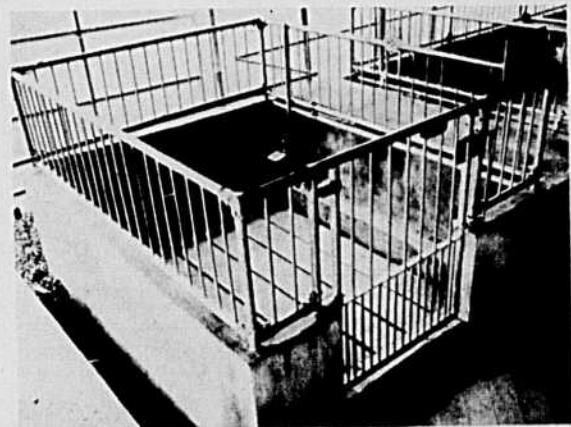

Confortable stalle de récupération pour les truies tarées de Beatty.

**Beatty Farm Equipment Company,
8270 rue Mayrand, Montréal, Qué.**

Remplir ce coupon pour recevoir de la documentation gratuite sur les produits Beatty.

Messieurs,

Veillez m'envoyer gratis des renseignements sur les appareils suivants

- | | |
|---|---|
| <input type="checkbox"/> systèmes d'alimentation contrôlée pour porcs | <input type="checkbox"/> appareils d'alimentation |
| <input type="checkbox"/> enclos en acier pour porcs | <input type="checkbox"/> stalles en acier pour vaches |
| <input type="checkbox"/> abreuvoirs automatiques, à l'épreuve du gel | <input type="checkbox"/> enclos en acier pour bestiaux |
| <input type="checkbox"/> cages de mise bas | <input type="checkbox"/> chariots d'alimentation |
| <input type="checkbox"/> ventilateurs d'aération | <input type="checkbox"/> systèmes d'alimentation libre pour porcs |
| <input type="checkbox"/> épandeurs de purin | <input type="checkbox"/> déchargeurs de silo |
| <input type="checkbox"/> nettoyeurs d'étable | |

Nom

Adresse

Route rurale no Prov.

Lot Conc.

Superficie

Etudiant.

Beatty

★ Demandez dès aujourd'hui votre exemplaire *gratuit* du livre de patrons du Centenaire pour couvertures et tapis.

LT-67-2

La Femme au Salon...



Madame Hectorine MOREAU



Mlle Jeanne LAROSE

Mme Hectorine Moreau des Cercles de Fermières et Mlle Jeanne Larose de l'A.F.E.A.S., les deux grandes responsables des activités féminines du prochain Salon National de l'Agriculture.

OH MY!... Elle est de "La Belle Province". Mlle Germaine Boucher est une Québécoise originaire de la vieille capitale. Elle fut couronnée "Miss Toronto 1966", et sera du nombre des mannequins au grand défilé de modes Simpson-Sears qui sera présenté tous les jours au prochain Salon.



La présidente du Comité des activités féminines, Mlle Henriette Rouleau du Ministère Fédéral de l'Agriculture.

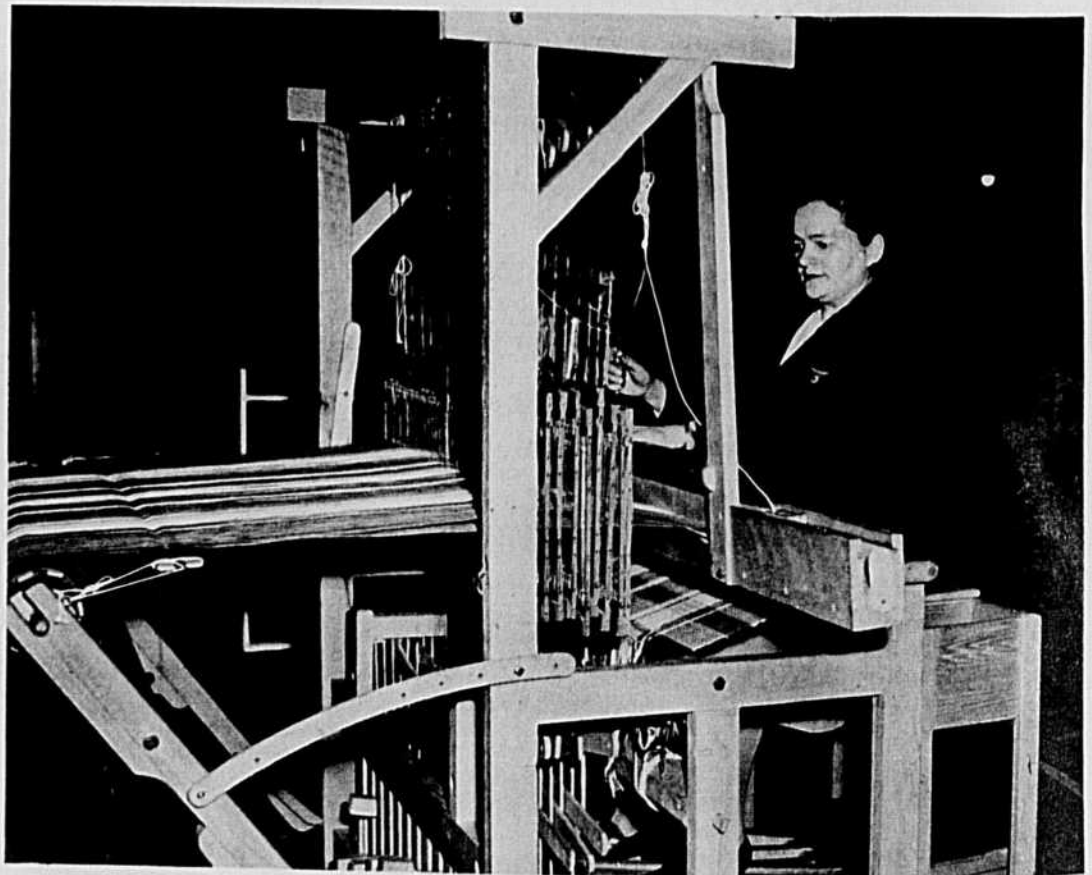

Mme Thérèse Réjeanne Marchessault, artisane bien connue, donnera tous les jours des démonstrations pratiques sur son métier à tisser.

● ARENA MAURICE RICHARD ●

● STATIONNEMENT GRATUIT ●

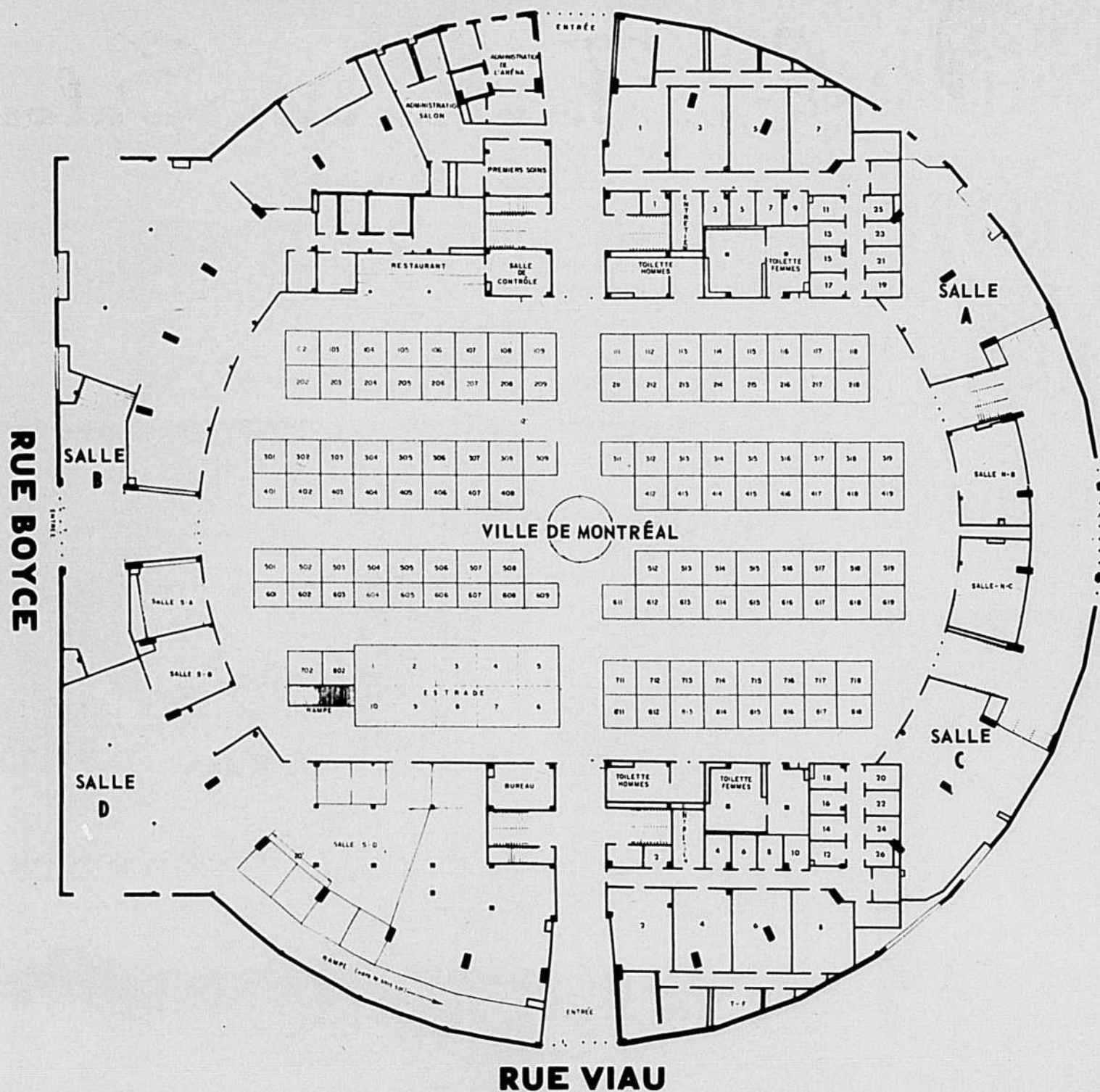

● STATIONNEMENT GRATUIT ●

EXPOSANTS

ASSOCIATION FEMININE D'EDUCATION ET D'ACTION SOCIALE
 BANQUE CANADIENNE NATIONALE
 BANQUE PROVINCIALE DU CANADA
 BELL TELEPHONE OF CANADA
 BERNINA CORPORATION
 CAISSE D'ETABLISSEMENT VAUDREUIL-SOULANGES
 CANADA PACKERS LTD.
 CERCLE DE FERMIERES
 CITE DE MONTREAL
 CONSEIL DE L'ALIMENTATION DU QUEBEC INC.
 COOPERATIVE DES ARTS DOMESTIQUES
 COOPERATIVE FEDEREE DE QUEBEC (moulée)
 EDITIONS FRANCAISES INC.
 ASSOCIATION DES JARDINIERS-MARAICHERS DE LA REGION DE MONTREAL
 DOMINION STORES LTD
 FEDERATION DE QUEBEC DES UNIONS REGIONALES DES CAISSES POPULAIRES DESJARDINS
 HICKORY FARMS OF OHIO
 HYDRO-QUEBEC
 IMPERIAL TOBACCO OF CANADA LTD
 INSTITUT DE TECHNOLOGIE AGRICOLE
 KETCHUM MANUFACTURING SALES
 LABORATOIRE PURSOL
 MARTIN, Mrs E.
 McCLELLAND VETERINARY SUPPLIES
 MINISTERE DE L'AGRICULTURE, OTTAWA
 MINISTERE DE L'AGRICULTURE, QUEBEC

KIOSQUES

601- Salle S.B.
 Salon d'honneur et 3 sous l'estrade
 611-612-512
 501-502
 305-306
 105
 711-712-713-714
 303-304
 Centre
 613-614
 504-505
 417-418-419
 102-103
 Salle S-A
 205
 117-118
 503
 307-308-309
 407-408
 518-519-618-619
 613-614
 717-718
 602
 3 of room S.D.
 605
 513-514-515
 516-517
 311-312-313-314-315
 412-413-414-415

(Voir autre liste d'exposants en page 39)

EXPOSANTS

MINISTERE DE L'EDUCATION, QUEBEC
 MINISTERE DE LA FAMILLE ET DU BIEN-ETRE SOCIAL, QUEBEC
 MINISTERE DE L'INDUSTRIE ET DU COMMERCE
 MINISTERE DE LA SANTE, QUEBEC
 MINISTERE DES TERRES ET FORETS, QUEBEC
 MINISTERE DES FORETS & ARDA, OTTAWA
 NAPERT, ONESIME
 NATIONAL HEALTH EQUIPMENT
 NECCHI MACHINES INC.
 NEW BRUNSWICK DEPT. OF AGRICULTURE
 OFFICE DES PRODUCTEURS DE LAIT DE MONTREAL
 PERRON & CIE LTEE, W.-H.
 PLACEMENTS COLLECTIFS INC.
 PRODUITS LAITIERS MONT ST-HILAIRE
 QUEBEC JERSEY CATTLE CLUB
 REGIE DE RENTES DU QUEBEC
 ROLLAND LABONTE
 SEMENCES CHAMPS PLEINS INC.
 SIMPSONS-SEARS LTD.
 SOCIETE DU CREDIT AGRICOLE
 SOCIETE POMOLOGIQUE ET FRUITIERE DU QUEBEC
 SOCIETE RADIO-CANADA
 TERRES NOIRES LTEE
 TISCO ALUMINUM DOORS REG'D
 UNION CATHOLIQUE DES CULTIVATEURS
 VESSOT CIE LTEE, S.
 ADMINISTRATION ARDA-QUEBEC
 LES EDITIONS DE L'HOMME

KIOSQUES

811-812-813-814
 815-816-817-818
 112-113-114-115
 216-217-218
 202-203
 301-302
 111-211
 116
 106-107
 615-616-617
 508-608-609
 206-207-208-209
 715-716
 506-507
 212-213
 1 sous l'estrade
 108-109
 10 sous l'estrade
 214-215
 Salle N.D.
 405-406
 702-802
 4-5 sous l'estrade
 416
 606-607
 316-317-318-319
 401-402
 403-404
 604

Les Grands Concours Culinaires du Salon



Soeur ALINE DESCARIE
(Soeur du Bon Conseil)
St-Jérôme, Qué.

Concours
"Tarte au sucre" 1966

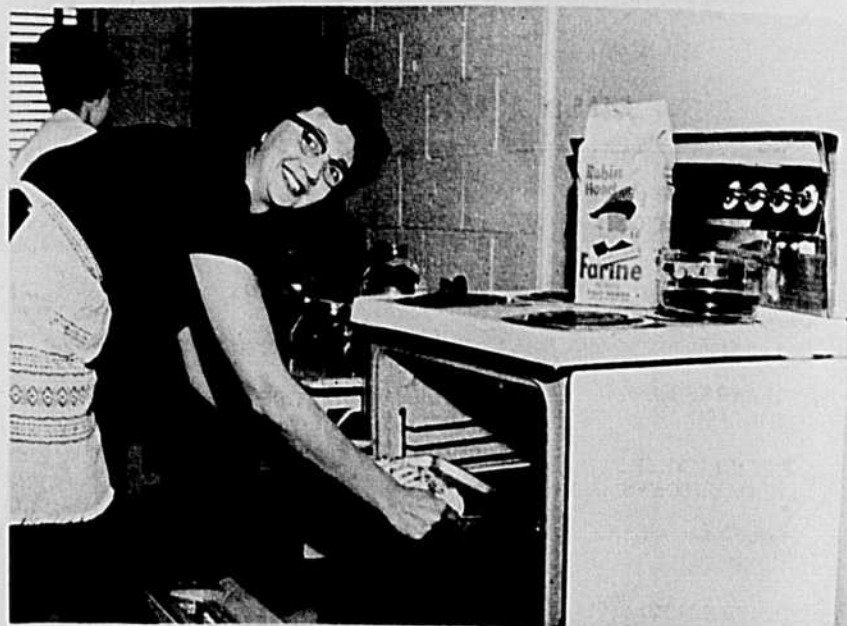

Mme GERARD
MERCIER
Lyster Station
Co. Mégantic

Concours
"Brioche"
1962



Mlle JACQUELINE
CROTEAU
Princeville, Qué.

Concours
"Bon pain
Bonne main"
1964



Mme HELENE
LEVESQUE
de St-Hyacinthe
gagnante du
concours Robin Hood
pour 1965
La gagnante est ici
en compagnie de
Mme Huguette Oligny

Mme ROGER
LECLERC
Vieille Eglise
Co. Lotbinière, Qué.

Concours
"Tourtière"
1960



Mme ANITA NOWOTNY
46, avenue Midland
Beaurepaire, Qué.

Concours "Tarte aux pommes" 1961

SOCIÉTÉ D'ÉLEVEURS D'ANIMAUX DE RACE

- ARENA MAURICE RICHARD -
(sous-sol)

THE QUEBEC GUERNSEY
BREEDERS' ASSOCIATION

L'ASSOCIATION
HOLSTEIN-FRIESIAN
DU CANADA
Section du Québec

SOCIÉTÉ AYRSHIRE
DU QUÉBEC

SOCIÉTÉ DES ÉLEVEURS
DE BOVINS CANADIENS

QUEBEC ABERDEEN ANGUS
ASSOCIATION

QUEBEC HEREFORD
ASSOCIATION INC.

CLUB SHORTHORN DE
LA PROVINCE DE QUÉBEC

THE QUEBEC CLYDESDALE
ASSOCIATION

SOCIÉTÉ DES ÉLEVEURS
DE CHEVAUX CANADIENS

ASSOCIATION DE PORCS
YORKSHIRE

L'ASSOCIATION DES
ÉLEVEURS DE PORCS
LANDRACE DU QUÉBEC

ASSOCIATION DES
ÉLEVEURS DE LAPINS
DU QUÉBEC

LES VENTES
INTERNATIONALES
DE QUÉBEC INC.

CENTRE D'INSEMINATION
ARTIFICIELLE DE
ST-HYACINTHE

BOUVILLONS DU MINISTÈRE
DE L'AGRICULTURE ET
DE LA COLONISATION DE LA
PROVINCE DE QUÉBEC

SOCIÉTÉ DES
ÉLEVEURS D'ANIMAUX
DE RACE DU QUÉBEC

Producteurs de pommes de terre...

Venez au Palais du Commerce découvrir les plus récents perfectionnements apportés aux machines de récolte de pommes de terre. Rendez-vous compte par vous-mêmes de l'évolution dans le domaine de l'arrachage, du triage et du chargement des tubercules. Une telle visite vous permettra d'entrevoir, pour les années prochaines des solutions valables, conformes aux souhaits de tous les producteurs.

Grâce à la combine de pommes de terre, exposée pour la première

fois, au Salon, fini la série d'opérations toujours fastidieuses quand on récolte manuellement.

Venez étudier sur place ce que le génie industriel offre de plus perfectionné pour extraire les tubercules du sol, les aligner ou les grouper, puis de les ramasser et même de les charger ou de les ensacher. Documentez vous sur l'utilisation individuelle ou en groupe de telles machines destinées à vous épargner du temps et des efforts tout en augmentant votre gain.

Daily Programme.../ (Cont'd from page 33)

2:00 p.m.

Turkeys: cost of production. Pierre Gignac Manager, Ferme Lac Aylmer Disraéli. - Questions.

2:30 p.m.

Dozen eggs: cost of production Gaétan Lafrenière, agronome. Questions.

THURSDAY, FEBRUARY 23rd

Guest of honor: Mr. Roméo Lalande, Deputy-Minister Department of Agriculture and Colonisation Quebec. Chairman: Jean-Paul Désy, President, Canadian Hatcheries Federation.

10:00 a.m.

Orientations for poultry men. Laurent Foisy, agronome.

11:00 a.m.

Consumers and Poultry Products (a) The Consumer and his needs. (b) Poultry Products and the family budget. - Questions. Mrs. Colette Gosselin-Joy, Ottawa. B. Sc. (Home Economics) Laval University - Quebec

2:00 p.m.

Marketing Legislature: its aims and ramifications. Karl W. Caskey, Toronto, Ont. Questions. Closing. - Jacques de Broin, President of the National Salon of Food and Agriculture and Agricultural Attaché for Expo '67.

Aviculteurs, une exposition pour vous

Vous êtes attendus à votre exposition. Au Centre Paul Sauvé c'est la première exposition avicole complète présentée dans l'est du Canada.

Voyez en primeur une vue globale de votre industrie.

C'est un avantage exceptionnel que de voir assemblés sous un même toit tous les secteurs de l'industrie avicole. L'emballage, l'alimentation, l'équipement, toutes les races de poules et de dindonnaires, bref, une synthèse complète, unique, extraordinaire de l'aviculture.

Un accueil cordial vous est réservé à cette mine incomparable de renseignements avicoles.

Pour tous les éleveurs

Une grange étable moderne en plein centre de Montréal ! Le sous-sol de l'Aréna Maurice Richard a été réaménagé pour loger des sujets de choix représentatifs du cheptel Québécois. Tous les éleveurs de bovins laitiers ont intérêt à ne pas manquer de visiter l'exhibé du Centre d'insémination artificielle de St-Hyacinthe. Quelques uns des meilleurs taureaux du Centre seront en montre. Cette méthode d'élevage qui a permis à nos éleveurs de bovins de réaliser des progrès extraordinaires vous sera expliquée par des spécialistes du Centre qui seront sur les lieux pour toute la durée du Salon. N'hésitez pas à les consulter. Ils sont là pour vous renseigner.

Agriculteurs professionnels

Pourquoi ne pas assister aux colloques organisés à l'intention exclusive des agriculteurs francophones de trois provinces, Québec, Ontario et Nouveau-Brunswick, à l'Aréna Maurice Richard?

Avec vos confrères, venez prendre une part active aux discussions qui suivront les exposés sur les méthodes d'exploitation des fermes, les facteurs de succès en agriculture et la préparation d'une succession agricole. Ce symposium est l'un des hauts points de la grande semaine de l'agriculture.

Déjà on peut entrevoir les multiples et heureux résultats de cette initiative du Salon national de l'agriculture et de l'alimentation.



Les Caisses populaires Desjardins
affiliées aux dix Unions régionales qui forment La Fédération de Québec des Unions régionales sont toujours au service de la population québécoise et particulièrement au service des agriculteurs.
.....
Vous en êtes les co-propriétaires!

JEUNE



SPORTIVE



AMUSANTE



la télévision de radio-canada est à votre image



RENSEIGNÉE



MODERNE

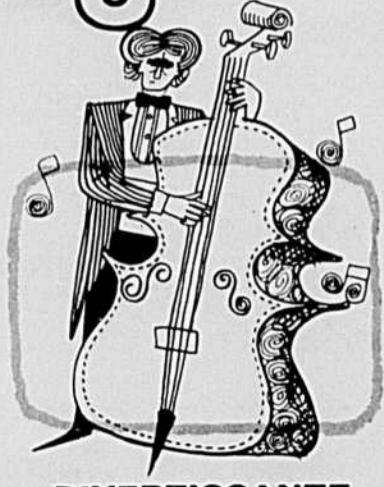

DIVERTISSANTE

Les nouvelles machines au Ile Salon National de la Machine Agricole

Lorsque le Ile Salon national de la machine agricole ouvrira ses portes, le 17 février, la foule des agriculteurs qui le visiteront voudront se rendre compte des tendances nouvelles en matière de mécanisation de tous leurs travaux. Ils chercheront les plus récentes créations que leur offre l'industrie. Le Salon '67 présentera une vue d'ensemble de l'évolution permanente des techniques, des orientations inédites et, aussi, la confirmation des méthodes connues pour solutionner les problèmes de plus en plus complexes d'un équipement rationnel et raisonnable.

En primeur, voici un aperçu de quelques uns seulement des nouveaux appareils ou outils que les exposants mettront en montre dans leurs kiosques :

Un projecteur de fourrage

Il s'agit d'un modèle très récent muni d'un éventail de 59" de diamètre et d'un attachement exclusif permettant d'utiliser un seul tracteur pour commander en même temps le projecteur et la caisse de fourrage Dion. Cet appareil sert à emplir les silos. Outre le maïs, il peut manipuler le foin, la paille, le grain, etc.

Un chargeur

Le nouveau modèle Dunham SS est un chargeur de ferme à haute capacité, qui s'installe sur un tracteur en 35 secondes. Ce chargeur possède aussi l'avant-

tage de se transférer facilement d'un tracteur à l'autre. Cet équipement peut aussi servir à des fins industrielles.

Un épandeur à fumier liquide

Cet appareil est un système complet de manipulation du fumier liquide. D'une capacité de 1,000 gallons et à haut rendement. Il peut être chargé en moins de 90 secondes, fait un épandage couvrant jusqu'à 40 pieds de terrain à la fois. Par son principe d'agitation et d'homogénéisation du fumier liquide, cette machine représente une méthode tout à fait nouvelle de manipuler le fumier à la ferme.

Des moissonneuse à pommes de terre

Machines qui révolutionnent les méthodes de récolte des pommes de terre, ces moissonneuses offrent une très grande capacité de séparation, avec une table ultra-grande, inclinée hydrauliquement. Elles possèdent une lame et un élévateur de capacités diverses. Ces appareils, qui roulent sur des pneus du type avion, peuvent être reliés à un tracteur et n'exigent qu'un service d'entretien simplifié au maximum. Toutes les conduites ont un embrayage de sécurité.

Une défricheuse

Une défricheuse s'adaptant à une scie à chaîne au lieu de la plaque et la chaîne. On peut y adapter également une émondeuse à pelouse. Il suffit de 10 à 15 minutes seulement pour transformer la scie à chaîne

en une débroussailluse qui peut couper facilement et avec une grande rapidité les broussailles, arbustes, ronces, etc.

Une benne à fourrage automotrice

Enfin, une benne à fourrage automotrice, avec sa propre direction. Cet équipement se dé-

place seul, sans l'aide d'un tracteur. Le véhicule de charroi idéal pour le transfert du fourrage, foin, ensilage, grains de provende, etc.

Une tronçonneuse à démarreur électrique

La première scie motorisée à chaîne au monde munie d'un

démarreur électrique. Cet appareil léger et robuste possède un système tout à fait nouveau de démarreur, générateur et pile électrique. Il suffit de presser sur un bouton pour mettre cette scie en marche. Excellente construction, peu sujet aux pannes, outil idéal pour la ferme ou en forêt.

2e SALON NATIONAL DE LA MACHINE AGRICOLE Palais du Commerce

OFFICIERS DU SALON:

Président: Marcel Hubert,
Gérant du Québec (Agriculture)
David Brown Tractors (Canada) Ltd.
1er v.-p.: Robert Lemay, Gérant des Ventes (agric.)
Forano Limitée
2e v.-p.: Marcel Ostiguy, Association des Marchands
de Machines Aratoires

Directeurs: R. Raynauld, Jacques Lauzon, Jean V. Henry

En collaboration avec:

L'ASSOCIATION DES MARCHANDS EN GROS D'ACCESSOIRES AGRICOLES DU QUEBEC

Président: Ray Doutre,
1er v.-p.: Fernand Charette
2er v.-p.: Harold Hyndman
Sec.-trés: Marcel Hubert,

Directeurs: Ray Laverdure,
Ray Rheault
Marcel Lespérance

L'ASSOCIATION DES MARCHANDS DE MACHINES ARATOIRES

Président: Louida Payeur, Sherbrooke
Vice-Prés.: Jean Rathé, St-Hyacinthe
Trésorier: Marcel Ostiguy, Marieville

Directeurs: Gérard Doyon, Ste-Anne de Beupré
J.R. Duval, Ste-Rose de l'Achigan
L.P. Guilbeault, Drummondville
A. Fecteau, Ste-Marie de Beauce
J.M. Ethier, St-Augustin, Deux-Montagnes
G. Bellehumeur, Lorrainville, Témisc.
A. Talbot, St-Félicien, Roberval

LAJOIE

ÉQUIPEMENTS DE FERME

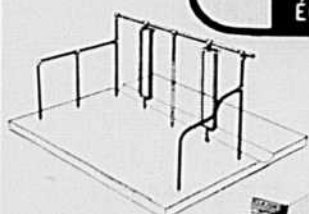

Équipements
d'étables
en 5 différents
modèles

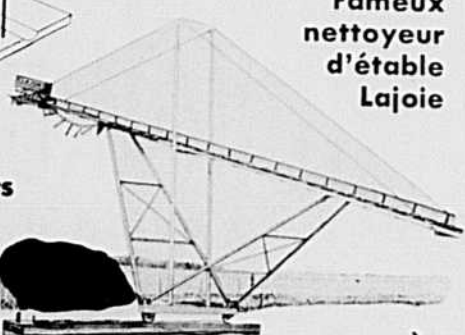

Fameux
nettoyeur
d'étable
Lajoie

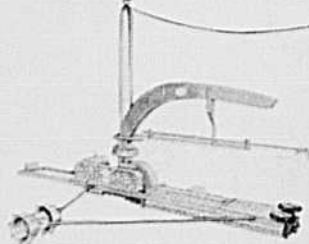

Déchargeur
à silos



Wagon à fumier liquide

Écrivez pour plus de renseignements

La Cie R.A. Lajoie Ltée, C.P. 140, St-Pie, P.Q.

<input type="checkbox"/> Écureur automatique	<input type="checkbox"/> Abrevoir pour vache
<input type="checkbox"/> Équipement d'étable	<input type="checkbox"/> Abrevoir pour porc
<input type="checkbox"/> Équipement de porcherie	<input type="checkbox"/> Je suis cultivateur
<input type="checkbox"/> Videur de silo	<input type="checkbox"/> Je suis étudiant
<input type="checkbox"/> Soigneuse automatique	<input type="checkbox"/> Je désire devenir vendeur Lajoie
<input type="checkbox"/> Monte-balles	

Nom

Adresse

Rang Tél.

La Compagnie R.A. LAJOIE Ltée
St-Pie, P.Q.
Votre maison de confiance depuis 1921



LA DIRECTION GÉNÉRALE
DU DÉVELOPPEMENT
RURAL (ARDA)

vous invite à visiter le

**SALON NATIONAL
DE L'AGRICULTURE**
Arena Maurice Richard
17-26 février

Vous pourrez obtenir tous les renseignements sur le
programme ARDA en vous adressant à notre kiosque

Pour progresser,
les ruraux se doivent de
mieux connaître les
mesures gouvernementales
qui leur sont destinées.

MINISTÈRE DES FORÊTS ET DU DÉVELOPPEMENT RURAL
L'hon. Maurice Sauvé, Ministre M. L. Z. Rousseau, Sous-ministre



GRANDS



LES

DE LA

PUISSANCE



OLIVER met fin à la confusion dans la puissance des moteurs grâce à cette certification exclusive qui précise le nombre de H.P. (forces) d'un modèle spécifique de tracteur dans des conditions déterminées.



OLIVER 1250

38.5 H.P. (DIESEL) CERTIFIÉS

à la prise de force - (tracteur 2 - 3 charrues)

- ★ Moteur à essence ou Diesel
- ★ 6 vitesses avant bien étagées
- ★ Blocage du différentiel
- ★ Prise de pouvoir vivante à 540 r.p.m.

OLIVER 1650

66 H.P. CERTIFIÉS - 4 - 5 CHARRUES

Livre pour livre, le "1650" prend 12.5% moins de carburant et laboure une superficie de 18.2% plus grande à l'heure que d'autres tracteurs de sa catégorie. Dollar pour dollar, prenez les 66 H.P. certifiés d'un tracteur OLIVER 1650.

AVANTAGES + : ★ SIÈGE PANIER EXTRA CONFORTABLE
★ VOLANT TÉLESCOPIQUE ET OSCILLANT

★ HYDRA POWER DRIVE VOUS PERMETTANT 12 VITESSES AVANT.



OLIVER 1550

53 H.P. Certifiés à la prise de force

"Taillé à la mesure des fermes du Québec".

- ★ TRAÎNE FACILEMENT SES 4 CHARRUES
- ★ POSSÈDE L'HYDRA-POWER DRIVE OU LE CHANGEMENT DE VITESSE EN MARCHÉ.
- ★ 6 VITESSES AVANT, 2 ARRIÈRE.

AVANT DE SIGNER - PENSEZ À LA PUISSANCE CERTIFIÉE - PENSEZ

VOYEZ VOTRE VENDEUR FÉDÉRÉE - OLIVER

ET LES AUTRES FAMEUX TRACTEURS OLIVER : 550 - 1750 - 1850 - 1950

1967 L'Heure OLIVER pour l'agriculture '70

COOPÉRATIVE FÉDÉRÉE DE QUÉBEC

1055 OUEST, RUE DU MARCHÉ CENTRAL, MONTRÉAL, P.Q.

OLIVER



NOUVEAU!... Zero® a inventé un système de traite révolutionnaire

La traite plus rapide et plus sûre, demande moins de travail que jamais — les canalisations et le réservoir se nettoient d'eux-mêmes au toucher d'un bouton!

CANALISATION DU LAIT ↑

CANALISATION À VIDE ↑

C'est un système de traite complet à pipe-line pour les étables à carcans et les salons de traite

Une fois le réservoir vide — le SPATTER-SPRAY INTÉGRÉ ZERO le nettoie automatiquement.

Le système de traite ZERO CONCORD comprend le refroidisseur de lait en vrac ZERO, automatique, illustré ci-dessus, et d'autres atouts qui sont l'objet de brevets en suspens.

Le système de traite ZERO CONCORD est celui choisi pour traire les vaches et pour refroidir et conserver le lait à l'Expo 67.

PAS D'INJECTION D'AIR VIDE STABLE VISION PARFAITE

LE NOUVEAU SYSTÈME DE TRAITE à pipe-line et à double vide Zero® Concord

APPLIQUE UN NOUVEAU PRINCIPE SCIENTIFIQUE... LE DOUBLE VIDE!

Un vide pour traire les vaches, l'autre pour acheminer le lait au refroidisseur

LE ZERO CONCORD associe à une trayeuse et à un pipe-line révolutionnaires le refroidisseur de lait à vide ZERO complètement automatique. Il applique un nouveau principe scientifique... le **DOUBLE VIDE**. Le ZERO CONCORD traie les vaches — achemine le lait par pipe-line au refroidisseur en vrac — puis refroidit et conserve le lait, prêt à ramasser. Seul le refroidisseur en vrac à vide rend possible un système de traite complet aussi simple.

VOICI COMMENT AGIT LE DOUBLE VIDE :

Alors que les installations de traite conventionnelles fonctionnent par injection d'air, le système ZERO CONCORD fonctionne grâce à deux vides distincts, effectuant chacun une tâche différente.

Le vide de la canalisation d'air rattachée à la pompe à vide traie les vaches. L'autre vide, celui de la canalisation du lait rattachée au refroidisseur en vrac à vide, achemine le lait en l'entraînant rapidement dans le refroidisseur par la canalisation du lait.

VOICI LES AVANTAGES DU DOUBLE VIDE :

- PAS BESOIN D'INJECTER DE L'AIR DANS LES UNITÉS DE TRAITE!

Au lieu de souffler le lait dans la canalisation du lait en injectant de l'air dans les unités de traite, chose essentielle dans les systèmes ordinaires, c'est le vide de la canalisation du lait qui, dans le ZERO CONCORD, soutire le lait en une colonne ininterrompue vers le refroidisseur à vide par la canalisation du lait.

Il n'y a donc pas d'agitation par l'air ni de moussage du lait, source de rancidité. Et les bactéries et senteurs de l'air ne peuvent passer au lait. RESULTAT : un lait de meilleure qualité.

- PAS DE FLUCTUATION DU VIDE — TRAITE SÛRE ET RAPIDE! Vous obtenez pour chaque vache le vide absolu, uniforme et peu prononcé qu'exige une traite sûre et rapide.

- PAS BESOIN D'AGENT DE DÉGAGEMENT NI DE POMPE À LAIT, DE CÔÛT ÉLEVÉ ET DE NETTOYAGE DIFFICILE!

Le vide remplace ces organes dispendieux. Et il évite le brassage et les dangers de ces mécanismes compliqués.

- NETTOYAGE ET ASSAINISSEMENT AUTOMATIQUES DE LA CANALISATION DU LAIT, DE LA CANALISATION À VIDE ET DU RÉSERVOIR!

Le système de traite complet ZERO CONCORD est le premier qui se nettoie en entier "au bouton-poussoir".

- VISION COMPLÈTE DE LA TRAITE ET DU NETTOYAGE! Vous suivez des yeux la traite, de la vache au réservoir, de même que le nettoyage de la canalisation à vide et de celle du lait.

- VOUS SEREZ ENCHANTÉ DE L'ÉCONOMIE RÉALISÉE!

C'est que le ZERO CONCORD bannit le besoin d'une pompe à lait, d'un mécanisme de dégagement et d'autres parties coûteuses et inutiles.

POUR VOUS RENSEIGNER À FOND

sur le nouveau SYSTÈME COMPLET DE TRAITE À PIPE-LINE ET À DOUBLE VIDE ZERO CONCORD, postez sans retard le coupon ci-contre!

"DÉSORMAIS, DEUX HOMMES TRAIENT NOS 72 HOLSTEINS EN UNE HEURE À PEINE"

— déclare Jean-Baptiste Lévesque, de Saint-Valère, P.Q.

"Voici les avantages que m'a procurés mon nouveau Zero Concord: Désormais, deux hommes traient nos 72 Holsteins en une heure à peine alors qu'il fallait une heure et 45 minutes à cinq hommes pour la faire avec notre système précédent. Les vaches sont plus calmes et se sont adaptées sans difficulté. "La traite est aussi plus uniforme. Et c'est un jeu de nettoyer toute l'installation. Il suffit de régler un cadran, de presser un bouton... et le système Zero Concord se lave, se rince et s'assainit automatiquement. Le système Zero économise vraiment du temps et de l'argent."

Jean-Baptiste Lévesque

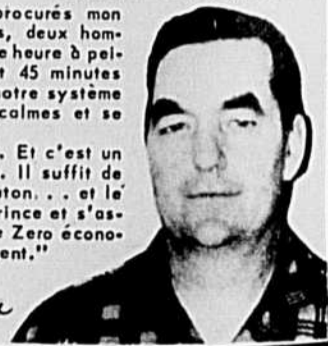

POUR VOUS RENSEIGNER À FOND, POSTEZ LE COUPON!

ZERO CORPORATION, a/s LA TERRE DE CHEZ NOUS, dép. 776-CN, 515, avenue Viger, Montréal 24, Québec.

Veillez me renseigner à fond, GRATIS, sur le nouveau et révolutionnaire SYSTÈME DE TRAITE COMPLET À PIPE-LINE ET À DOUBLE VIDE ZERO CONCORD.

Je suis intéressé à acquérir ce système pour:

Salon de traite Étable à carcans Refroidisseur en vrac

NOM.....

AVEZ-VOUS UN REFRIGÉRISEUR EN VRAC?.....

Depuis combien d'années?..... NOMBRE DE VACHES.....

ADRESSE.....TÉLÉPHONE.....

MUNICIPALITÉ.....PROV.....

ZERO CORPORATION, 776-CN Duncan Ave., Washington, Mo., U.S.A.

FABRIQUÉ PAR Zero® - PIONNIER DES REFRIGÉRISEURS EN VRAC DE FERME

C-1 AF

AU SERVICE DE LA FERME FAMILIALE

Rédigé en collaboration

Chef de la rédaction: P. CARPENTIER

agronome au service de l'Information

Reproduction autorisée en donnant crédit aux auteurs

Les VRAIS professionnels de l'agriculture

Texte Roger MICHAUD, agronome



M. Gérard LAPIERRE, Rémigny

M. Gérard Lapierre de Rémigny, dans le comté de Rouyn-Noranda, descend de cette race de pionniers qui, à la fin du siècle dernier, ouvraient à la civilisation le Nord-Ouest québécois.

Ici comme ailleurs, l'occupation du sol a précédé toute activité agricole. La nature a constitué d'abord un cadre de vie pour l'homme avant de devenir un instrument de travail.

Suivant la trace de ses ancêtres, ce fils d'un cultivateur de Fabre, au Témiscamingue, devenait en 1943 le premier occupant d'un lot dans le canton Guérin, à Rémigny. La terre a été transformée et aménagée par le travail de ces vaillants défricheurs mais à son tour, elle a déterminé leur destin.

Si M. Lapierre conserve le premier rang à la section de la médaille d'argent, après avoir occupé la cinquième position à la section de la médaille de bronze en 1963, c'est qu'en essayant d'appliquer les principes d'une saine règle il a amélioré considérablement son entreprise.

LES CHAMPS

Constituée de deux lots, par suite de l'acquisition d'un second en 1952, la superficie totale de la ferme est de 200 acres d'une terre argileuse, dont 160 sont en culture. En plus, le concurrent cultive 90 acres d'un sol limoneux sur deux lots voisins qui deviendront sous peu la propriété de ses fils.

Les terres du Témiscamingue sont fertiles pourvu qu'on les

assainisse. Comme c'est le cas chez presque tous les concurrents de la région, l'égouttement faisait quelque peu défaut en certains endroits à cause de la surface plane du sol, quoique la ferme soit divisée par un cours d'eau.

Les champs sont solidement clôturés et les façons culturales bien exécutées. Se rendant compte de la nécessité de corriger l'acidité de son sol et de lui restituer les éléments de fertilité pris par les plantes, M. Lapierre emploie annuellement une centaine de tonnes de chaux et quelques tonnes d'engrais chimiques. L'utilisation de phospho-étable pour enrichir le fumier de ferme, serait largement compensée, puisque les analyses du laboratoire démontrent que le sol est déficitaire en phosphore.

C'est une exploitation à base d'industrie laitière qui produit des céréales et des herbages pour nourrir le bétail, en plus de réserver 35 acres à la production de graine de mil. L'assolement suit un cycle de quatre ans. Hors de la rotation, les pâturages fournissent une bonne paissance; fertilisés et amendés régulièrement, ils sont rajeunis à raison d'un quart de leur superficie chaque année. Fait à noter, le concurrent sème encore un peu de blé.

Les récoltes sont propres et de belle venue. Les 35 acres réservées à la production de graine de mil ont retenu particulièrement l'attention des juges. La vente de grains et de graines

de semences apportent des revenus intéressants à l'exploitant.

LE CHEPTEL

Le troupeau, de type Holstein, comprend 40 têtes. On y rencontre beaucoup d'uniformité, surtout chez les jeunes où l'on peut apprécier la valeur de l'insémination. M. Lapierre projette l'achat d'un reproducteur de race, de bonne classe, car il éprouve de la difficulté à obtenir les services d'un inséminateur en temps propice. Les vaches sont soumises au contrôle laitier postal; leur rendement moyen dépasse 8,000 lb de lait, lequel est vendu à la Société coopérative agricole de Notre-Dame-du-Nord. La production d'une centaine de pondeuses complète les revenus de l'industrie animale.

L'OUTILLAGE ET LES DÉPENDANCES

La saison de végétation est courte dans le Nord-Ouest québécois; il devient donc important d'effectuer en temps opportun, les différents travaux de la ferme. Compte tenu de cet impératif et devant cultiver une superficie de 250 acres, M. Lapierre a fortement mécanisé son exploitation. On trouve chez lui le tracteur, le distributeur d'engrais, le semoir, le conditionneur, la presse à foin, la batteuse et la combine.

La machine n'est rentable que dans la mesure où on peut lui faire fournir plusieurs heures de travail utile chaque année. C'est

(suite à la page 44)



La réalisation d'une émission de télévision nécessite une mise en scène considérable.

"Ajustez votre appareil"

□□□□ Cours télévisés à l'intention
des agriculteurs

Il est d'ores et déjà reconnu que les auxiliaires audio-visuels utilisés à bon escient sont très efficaces en matière d'enseignement et de vulgarisation. La télévision, présentement, est sans aucun doute l'instrument audi-visuel par excellence au Québec puisque la grande majorité des foyers en sont pourvus. C'est la raison qui a déterminé les autorités du ministère de l'Agriculture et de la Colonisation à s'en servir comme moyen de diffusion des connaissances agricoles à l'endroit des cultivateurs.

Conformément à l'annonce qui en a déjà été faite par l'honorable Clément Vincent, à l'émission "Les Travaux et les Jours", le Ministère, en collaboration avec Radio-Canada, présentera du 14 février au 14 mars 1967, une série de 13 cours télévisés à l'intention des agriculteurs du Québec.

La réalisation de ce projet d'envergure est le fruit d'un travail d'équipe auquel ont participé tous les secteurs du Ministère intéressés à la vulgarisation des connaissances et des techniques agricoles.

Les cours qui débiteront à la mi-février, pour une période d'un mois, constituent la première étape d'un programme échelonné sur plusieurs années. Il a semblé rationnel aux responsables d'adopter pour les séries 1967, 1968 et 1969, le thème général suivant: "Pour une agriculture rentable". Comme on reconnaît qu'il existe trois facteurs majeurs déterminant la rentabilité d'une exploitation agricole, le premier de ces facteurs, sol et fonds de terre, fera le sujet des émissions télévisées de 1967; les deux autres, l'homme et son rôle comme exploitant, et, capital ou investissements au service de l'exploitant, feront les sujets des séries de cours prévues pour 1968 et 1969.

Les agriculteurs sont invités par leurs agronomes respectifs à se réunir en groupes aussi nombreux que possible, pour suivre les cours, les commenter et tirer les conclusions qui en découlent. Ce sera sans doute pour chacun la façon d'en retirer le maximum d'avantages.

Voici la distribution chronologique des cours:

Emission No	Sujet	Date
1	Importance du facteur sol dans l'économie agricole.	14 février 1967
2	Pourquoi faut-il bien connaître sa propre terre.	15 février 1967
3	Comment connaître son fonds de terre.	17 février 1967
4	Structure du sol et égouttement.	21 février 1967
5	Contrôle de l'eau du sol; drainage	22 février 1967
6	Amendements, fumures (matières	24 février 1967
7	Les engrais chimiques (minéraux)	28 février 1967
8	Éléments nutritifs du sol	1 mars 1967
9	L'érosion	3 mars 1967
10	Les façons culturales	7 mars 1967
11	Ma terre parmi les autres	8 mars 1967
12	Les frontières de ma terre	10 mars 1967
13	Ma terre demain	14 mars 1967



Une partie du troupeau de M. Lapierre dont le rendement moyen dépasse 8,000 livres de lait annuellement.

Les vrais...

(Suite de la page 43)

pour cette raison que M. Lapierre travaille à l'extérieur avec sa combine. Cependant, l'achat de cette machine dispendieuse lui a permis de récolter, chez-lui, environ 1,200 sacs d'avoine en bonne condition, en plus d'aller gagner \$1,000, à l'extérieur tout en rendant service à ses voisins, opération qui autrement aurait été impossible puisque la plupart des agriculteurs de la région ont dû laisser leurs récoltes sur le champ à cause des pluies diluviennes de l'automne 1965.

A part la grange-étable qu'on a dû agrandir par suite de l'augmentation des rendements et du troupeau, les dépendances ne comptent qu'une laiterie, un hangar et un petit poulailler, alors que les machines sont remisées dans une grange à l'extérieur de la ferme. Tout est à l'ordre et propre.

La maison que M. Lapierre a presque complètement construite de ses mains est accueillante et propre; munie de tous les accessoires modernes, elle assure le confort de ses occupants.

LA FAMILLE

En 1942, M. Lapierre épousait Mlle Antoinette Vuteau, original-



L'association père-fils garantira la sécurité et la stabilité de l'entreprise.

re de Saint-Donat-de-Montcalm, dont la famille était venue s'établir dans la région.

De cette union sont nés 6 enfants, dont 2 garçons et 4 filles. Deux filles dont l'une est garde-malade et l'autre institutrice ont déjà convalué en justes noces;

les deux autres fréquentent la classe. Quant aux deux fils, l'un a complété un cours d'agriculture à l'École Moffet de Ville-Marie et l'autre a fait son cours à l'École d'Arts et Métiers de Rouyn.

Les deux fils deviendront bientôt propriétaires de deux lots

Bourses d'études supérieures en sciences agricoles

Afin d'encourager la formation de scientifiques dont l'agriculture du Québec a besoin, le Con-

adjacents à l'exploitation familiale. On a l'intention de cultiver en commun, selon l'association père-fils qui garantira la prospérité et la sécurité de l'entreprise. Possédant 400 acres de terre, on projette d'augmenter graduellement le troupeau à 60 vaches laitières.

Il faut ajouter que cet aspect familial de travail crée entre tous les membres de la famille un bien qui en accroît la solidité et la stabilité. A la ferme, le lien professionnel s'associe au lien familial.

Madame Lapierre est fière de son domaine. Débordante d'activité, elle a sa large part de mérite dans l'édification de cette belle entreprise agricole qui apporte l'aisance et la sécurité.

Agé de 45 ans, ce brave défricheur ne s'arrêtera certainement pas sur la voie du succès, car il a confiance en cette terre qui ne l'a pas déçu.

seil des Recherches agricoles vient de recommander l'attribution de 18 bourses d'études supérieures pour permettre à des étudiants du Québec, qui recevront leur diplôme universitaire en mai 1967, de continuer leurs études aux niveaux de la maîtrise et du doctorat.

Ces bourses s'ajoutent à celles accordées les années précédentes et qui seront renouvelées à la fin de la présente année académique. Elles comprennent le paiement des frais de scolarité et le versement d'une allocation mensuelle de \$200 au niveau de la maîtrise et de \$250 au niveau du doctorat.

Le Conseil des Recherches agricoles a tenu un examen oral les 10, 11 et 12 janvier courant pour juger des aptitudes des candidats. Ces derniers poursuivront leurs études dans les domaines de l'économie agricole, des sols, des productions végétales et animales et des vivres. Tous, à l'exception de trois, désirent s'inscrire dans des universités du Québec.

SALON NATIONAL DE L'AGRICULTURE

Concours de connaissances agricoles

BUT: Nous voulons donner l'occasion aux visiteurs du Salon de démontrer qu'ils connaissent l'agriculture scientifique. Pour les fins de ce concours, le savoir agricole est divisé en secteurs. **CONCURRENTS:** Le questionnaire s'adresse aux hommes et aux femmes, aux élèves des écoles d'agriculture et instituts familiaux. Chaque secteur du concours comporte trois questions. Pour trouver les réponses, on peut consulter qui l'on veut. Nous insistons pour que l'on étudie, au préalable, individuellement ou en groupe, toutes les questions posées.

EXAMENS: Les examens ont lieu dans le kiosque du Ministère de la Famille. Tous sont oraux et on peut les passer du 17 au 25 février inclusivement, de 10h. à 4h. p.m. Chaque concurrent doit répondre à huit questions choisies au hasard dans le questionnaire. **EXAMINATEURS:** MM. les agronomes Alexandre Dion, Edouard Lavallée, J.-L. Sauvageau et Mlle Liliane Labelle. **PRIX:** Dans chaque secteur commandité, remise au premier d'un passeport permanent à l'Expo '67; au deuxième, troisième et quatrième, un chèque de \$15. avec certificat et copie du "Mémorial de la Famille Terrienne".

Questionnaire

I - Aide provinciale à l'agriculture - gracieuseté: MINISTÈRE D'AGRICULTURE ET COLONISATION, QUÉBEC.

- 1) Pourquoi doit-on embellir les abords de la ferme?
- 2) Quelles sont les principales politiques provinciales d'aide à l'agriculture?
- 3) Comment Québec aide-t-il le cultivateur en culture maraîchère?

II - Aide fédérale à l'agriculture - gracieuseté: MINISTÈRE DE L'AGRICULTURE, OTTAWA.

- 4) Nommer au moins quatre des Stations expérimentales fédérales au Québec.
- 5) Quelles sont les principales exportations de produits agricoles du Canada?
- 6) Quelles sont les principales politiques fédérales d'aide à l'agriculture?

III - Amendements et engrais chimiques - gracieuseté: AGRICULTURAL CHEMICALS LTD.

- 7) Rôles des trois principaux éléments qui entrent dans la composition des engrais chimiques.
- 8) Que veulent dire les mots suivants: Insecticides? Herbicides? Fongicides?
- 9) Quelles sont les conditions premières à l'amélioration des pâturages?

IV - Aviculture - gracieuseté: COMITÉ DES INDUSTRIES AGICOLES DU QUÉBEC.

- 10) Quel est le poids moyen d'une douzaine d'œufs A-Gros?
- 11) La couleur de la coquille des œufs influence-t-elle la qualité de ceux-ci?
- 12) Consommation totale moyenne de nourriture par poulet à griller?

V - Coopération - gracieuseté: COOPÉRATIVE FÉDÉRÉE DE QUÉBEC.

- 13) Indiquer quelques avantages à faire partie d'une coopérative.
- 14) Quelles sont les grandes qualités d'un bon coopérateur?
- 15) Énumérer au moins trois types de coopératives.

VI - Culture maraîchère - gracieuseté: MARCHÉ CENTRAL MÉTROPOLITAIN.

- 16) Au Québec, quelles revues ou journaux agricoles traitent spécialement de culture maraîchère? D'aviculture? De Syndicalisme agricole?

- 17) Où est situé le Marché Central Métropolitain?
- 18) Quels sont les principaux légumes à fins industrielles?

VII - Électrification - gracieuseté: HYDRO-QUÉBEC (SERVICE DE PROMOTION RURALE).

- 19) Quelle capacité minimale doit avoir l'entrée électrique d'une ferme bien organisée?
- 20) Quel genre de chaufferette emploie-t-on le plus pour tempérer la laiterie de ferme?
- 21) Quel appareil électrique doit-on utiliser pour produire de la chaleur par rayonnement dans l'élevage des poussins et des porcelets?

VIII - Enseignement agricole - gracieuseté: IMPERIAL OIL LIMITED.

- 22) Pourquoi le futur cultivateur doit-il être plus instruit que ses devanciers?
- 23) Où donne-t-on l'enseignement supérieur et l'enseignement technique agricole au Québec?
- 24) Énumérer au moins quatre Écoles moyennes d'Agriculture du Québec.

IX - Épargne - gracieuseté: FÉDÉRATION DES CAISSES POPULAIRES DESJARDINS.

- 25) Qu'est-ce qu'une Caisse Populaire?
- 26) Quels sont les services offerts par votre Caisse Populaire?
- 27) Qu'est-ce que la Fondation de la Famille Terrienne?

X - Industrie animale - gracieuseté: CANADA PACKERS LIMITED.

- 28) Par quels moyens obtient-on des porcs de marché du poids idéal et de la qualité recherchée, dès l'âge de six mois?
- 29) Principales races de bovins de boucherie?
- 30) Que fait-on avec les sous-produits d'abattoirs?

XI - Le lait - gracieuseté: PRODUCTEURS DE LAIT NATURE DE MONTRÉAL.

- 31) Quelle est la valeur alimentaire du lait?
- 32) Différence entre le beurre et la margarine.
- 33) Nommer au moins cinq sous-produits laitiers.

XII - Industrie laitière - gracieuseté: COOPÉRATIVE AGRICOLE DE GRANBY.

- 34) Comment améliorer la production économique du lait?

- 35) Quelle est la plus importante coopérative laitière du Canada et nommer quelques-unes de ces succursales?

- 36) Qu'est-ce que le lait homogénéisé?

XIII - Pâturages - gracieuseté: CANADIAN INDUSTRIES LIMITED.

- 37) Quels sont les avantages de la rotation des pâturages?
- 38) Quelles méthodes culturales assurent un bon pâturage?
- 39) Quels engrais chimiques doit-on utiliser sur les pâturages?

XIV - Productions agricoles - gracieuseté: COMPAGNIE INTERNATIONALE DE PAPIER DU CANADA.

- 40) Quelles sont les principales productions agricoles du Québec?
- 41) Quelles sont les espèces forestières les plus employées au Québec en industrie papetière?
- 42) Quels sont les principaux produits de l'artisanat québécois?

XV - Sylviculture - gracieuseté: ASSOCIATION FORESTIÈRE QUÉBÉCOISE.

- 43) Quels avantages résulte-t-il d'arbres et de boisés le long des routes?
- 44) Pourquoi reboiser?
- 45) Que sont les Cercles 4-H forestiers? En définir le sigle "4-H".

XVI - Tabac - gracieuseté: IMPERIAL TOBACCO LIMITED.

- 46) Sur quel sol peut-on produire avantageusement les tabacs à cigarettes? À pipe? À cigares?
- 47) Quels sont les comtés québécois producteurs de tabac?
- 48) Principaux ennemis de la culture du tabac?

XVII - L'Exposition universelle.

- 49) Quel est le thème général de l'Exposition universelle?
- 50) Quel est le thème du pavillon de l'Agriculture à l'Expo '67?
- 51) Pourquoi faudra-t-il visiter le secteur agricole de l'Expo '67?

Pages du Foyer

rédaCTRICE
Huguette CHAGNON



Que liront les 8-9-10-11 ans ?

"4 PATTES DANS L'AVENTURE" de Claude Cenac. S'ils aiment les bêtes, ils trouveront Diogène le chien, le plus drôle, le plus cocasse, le plus intelligent.



Et que dire de "VOLUBILIS LE MAGNIFIQUE"! Elevé au biberon par un petit garçon, ce goret rose fut l'objet de mésaventures....

René Guillo, l'auteur qui raconte toujours d'extraordinaires chasses africaines, présente "CONTE DE MILLE ET UNE BETES DANS MILLE ET UN



"PAYS" et TRAPPEUR DES NEIGES. Ce dernier volume relate des excursions en forêt et sur le fleuve.



Les jeunes se passionnent-ils pour les voyages, la géographie? Ils liront avec plaisir "TAROSAN" ou un voyage au Japon de M. A. de Niollis. "TONIO, LE BOULIGAN" d'Alice Piguet, il-



lustre la vie d'un jeune garçon piémontais qui vivait près de Turin et qui voulait rejoindre son père à Lyon. Traverser les Alpes quel courage! "LE FILS DE PULCINELLA", de René Garrus, les amèneront à Naples où ils connaîtront une troupe de comédiens ambulants.



"SALMA DES NEIGES", de R. Manière et "SAUVAGEONNE DES GREVES", de Suzy Pasquet, sont des histoires un peu tristes et émouvantes.



Ils sont espiègles... Ils aiment rire... Offrez-leur "LAPETITE ILE DE M. TOURMINOU" et "M. TOURMINOU ET LES VISITEURS DE L'AIR", de S. Pulcinella. Il y a aussi "LES STIP-STUP" de E. Barnaud, une famille d'hulubulus, aussi joyeux que leurs voisins les Zib-Zib sont lugubres.



Tous les soirs, une lumière vient éclairer un vieux moulin désert, Quel est ce mystère? La réponse se trouve dans "LESCIGALONS DE MOULIN VIEUX"

Ils liront avec ravissement LE MIROIR DU TEMPS, CLARINET LE PATAGON, LA BOITE A



CHANSONS, L'HELICOPTERE DU PETIT DUC, LES MERVEILLEUSES AVENTURES DE M' LE VENT et PIERROT DE L'OLYMPIE.



Enfin, "LA BAL DES ETOILES DE M. L. Vert, où un jeune garçon est enlevé dans une soucoupe volante, "LE CLOWN ET LA ROSE", de M. Joignet, touchante histoire d'un petit amnésique et de la petite fille qui lui fit retrouver la mémoire, "LA CITADELLE DE L'ESPOIR" de C. Cenac, ou l'histoire de Sylvie, orpheline, est élevée durement par un oncle et une tante. Que lui réserve la nuit de Noël? A cause de leurs intrigues, ces romans sont palpitants.

Ces volumes de la collection Fantasia sont en vente chez votre libraire.

Portez-vous à la conquête du soleil? Cet ensemble de plage est à inclure dans vos bagages. Le manteau est taillé dans une serviette oryale bleu indigo et décoré de petits poissons découpés dans une autre serviette de plage de teinte orangée.



Accompagnez-le !

Le slogan de la semaine du hockey mineur "N'envoyez pas votre fils à la patinoire, accompagnez-le" nous invite à réfléchir sur l'attitude que bon nombre de parents adoptent envers leurs enfants. Les circonstances varient mais l'attitude demeure interchangeable... Si vous le voulez bien, risquons un oeil dans certains foyers.

Que se passe-t-il lorsque la fillette de 7 ans dit "s'embêter"? La maman s'exclame: "Je suis occupée, choisit-toi un livre dans la bibliothèque". La petite dit "s'embêter" parce qu'elle a surtout besoin d'une présence attentive, affectueuse. Alors, pourquoi ne pas terminer votre besogne et choisir ce livre avec elle? Des explications sur l'endroit où se déroule l'histoire, la signification de mots nouveaux lui feront aimer la lecture, la recherche, et vous continuerez d'agir comme conseillère lors de son adolescence et de sa jeunesse.

Du côté des copains, on veut que les enfants se joignent à un groupe "comme il faut" mais qu'ils ne viennent pas nous étourdir trop souvent avec leur musique endiablée ou créer un désordre affreux... Ne serait-il pas plus agréable de les inviter de temps à autre? Quelle belle occasion de jaser, de rire avec eux, de partager leurs jeux, de les mieux connaître! Et comme ce monsieur, le mari dira: "Ma femme, c'est l'mie des amis(es) de mes enfants; elle reçoit leurs confidences..." A leur tour, les grands diront: "Papa, c'est le meilleur copain; il nous comprend et partage nos jeux car il est encore bon sportif... Et pour le taquiner, on l'appelle parfois par son prénom!"

Les loisirs vous permettent également d'accompagner vos enfants. Voir ses parents à une joute de hockey ou de ballon-balai, à un spectacle monté par les étudiants les encourage, maintient l'enthousiasme et l'optimisme.

Combien de circonstance se prêtent à ce thème "Accompagnez-le". A vous de les découvrir et d'être présents à vos jeunes afin que vous soyez toujours leurs confidents, leurs amis!

HUGUETTE

Le courrier de Marie-Josée

CONDITIONS DU COURRIER: Se présenter (âge, sexe, situation) — Lettre courte, précise, lisible, détails essentiels (pas plus de 5 pages) — Pseudonyme court et original — Pas de service d'échange — Si on récrit, mentionner pseudonyme et date de publication de la réponse précédente, rappeler, le problème précédent — Réponse personnelle dans cas grave et urgent, demandant discrétion spéciale; pour cela, joindre enveloppe adressée à soi et timbrée — Adresser vos lettres ainsi: COURRIER DE MARIE-JOSÉE / LA TERRE DE CHEZ NOUS / 515 VIGER / MONTREAL 24.

Plus de réponses

Etant donné l'extrême abondance du courrier depuis quelques semaines et le retard dans la publication des réponses qu'a entraîné la parution des commentaires sur l'enquête la semaine dernière; nous supprimons cette semaine, le problème-vedette, afin de permettre au plus grand nombre de correspondants de recevoir, leurs réponses à temps.

Marie-Josée

LYNA: La grande question, qu'est-ce que l'amour? Vous en avez bien une petite idée, vous qui sortez avec un jeune homme. L'amour est cette attirance profonde qui lie deux êtres de sexes différents, qui les pousse à se rencontrer le plus souvent possible, et qui finit habituellement par les entraîner à s'unir pour la vie dans le mariage. Pourquoi aime-t-on? On est souvent bien en peine de le dire. "Parce que c'est lui... parce que c'est elle..." A côté de cette attirance physique, l'amour comporte aussi un don de soi, un oubli de sa personne qui fait que l'on trouve son bonheur dans le bonheur de l'autre. Il arrive que l'on soit incapable d'aimer véritablement, que l'on ne recherche alors toujours que sa joie égoïste. L'amour qui est la plus forte des passions humaines se transforme assez souvent après quelques années de mariage en un attachement très profond, d'où n'est pas exclu toute passion, mais qui est surtout basé sur l'estime et l'habitude de l'autre.

J'AI BESOIN DE SAVOIR: Un nouveau régime amaigrissant connaît actuellement beaucoup de vogue. C'est le régime faible en hydrate de carbone. Avec ce régime, vous pouvez manger à votre faim, des aliments d'où sont absentes ces fameuses hydrates, et vous maigrissez. Voici les principaux aliments d'où sont complètement exclues les hydrates: les viandes, rôties ou bouillies, les poissons, les oeufs. D'autres aliments en contiennent peu: les fromages maigres, le chou, les piments, la laitue. Voici un menu qui adapté avec quelques variantes peut vous aider à perdre jusqu'à 5 livres par semaine. Déjeuner: 2 oeufs brouillés, 1/2 tranche de pain grillé ou blanc, 1 tasse de café. Dîner: 1 bouillon de boeuf, une bonne portion de poulet rôti, laitue, chou, café. Il va sans dire que l'on bannit complètement les gâteaux, pâtisseries, bonbons, liqueurs etc. La cigarette peut couper l'appétit. Mais, c'est si mauvais pour les bronches et les nerfs qu'on ne peut la conseiller comme moyen de maigrir. Le petit livre "Buvez, mangez, maigrissez", se vend \$1.50, aux Publications La Patrie, 180 est, Ste-Catherine, Montréal. Il explique en détails le régime en faible teneur d'hydrates de carbone. Vous auriez avantage à porter une légère frange au front, si votre figure est longue. Donnez du volume à votre coiffure sur les côtés, gonflez vos cheveux et adoptez le flou. Pas plus de trois questions.

LINDA: Il y a sans doute, plus que de l'amitié dans les sentiments pour ce confident. C'est une amitié amoureuse qui enflamme souvent les adolescentes pour des directeurs de conscience compréhensifs. Le fait de l'en rendre compte aidera à te guérir. Ce n'est pas anormal. Tu dois être à la veille de rencontrer un jeune homme qui te redonnera l'équilibre, il va sans dire que tu es trop jeune pour des fréquentations suivies, mais cela dirigera tes rêves dans une voie plus habituelle. Tu sembles en effet assez douée pour écrire. Lis de bons auteurs et écris quelques lignes tous les jours. La transpiration s'annule par des désodorisants anti-transpirants. La poudre absorbe le surplus d'humidité, de même que l'alcool à friction et l'eau de Cologne. Abuser de sel peut nuire au bon fonctionnement des reins. L'abus du sucre est mauvais pour les dents et la ligne.

UNE DE VOS CORRESPONDANTES: Il est normal qu'une mère n'aime pas voir ses filles de 15 ans sortir seules en auto avec les garçons. Même si vous êtes deux soeurs, vous pouvez très bien perdre un peu de la tête toutes les deux. Essayez de sortir en groupe, c'est beaucoup plus intéressant. A tout point de vue.

MME R.B.: Comme je crois que cette réponse peut intéresser d'autres, j'ai évité de vous répondre personnellement. D'ailleurs, je ne le fais que pour des cas d'exception. Vous voulez fêter le Centenaire dans votre paroisse. Vous habiller à la mode de 1967 ne demande qu'un peu d'imagination. Avez-vous des gravures d'Edmond Massicotte, représentant, soit l'épluchette ou une fête de famille? Les femmes ont alors des atours d'il y a cent ans. Robes longues, en soie ou en indienne (coton).

Manches à gigots, jabots de dentelles, manches longues ou trois-quarts. Col montant, profusion de petits boutons du col jusqu'au bas de la ceinture. Si vous voulez vous faire une "touxure" utiliser des baleines de soutien pour relever la jupe à l'arrière. Si vous pouvez dénicher des bottines boutonnées et vous teintre des bas de cachemire d'un beau rouge magenta, vous serez dans le ton. Votre petit garçon portera la culotte en tuyaou de poêle et un gros noeud de ruban au cou, cheveux à l'oreille, bottines etc. N'auriez-vous pas de photos de votre arrière-grand-mère pour vous inspirer? Bonne chance.

FLEUR FROISSÉE: Laissez reposer votre chevelure, le crépage est nuisible à la longue. Donnez-vous des traitements à la moëlle de boeuf, cela se vend en pharmacie et dans les magasins sous le nom de "Bio-Moëlle". Contre les pellicules, frictionnez votre cuir chevelu avec de l'huile d'olive au coucher. Le matin, un shampooing vigoureux les enlèvera. Rincez à l'eau additionnée de vinaigre. Utilisez la noxéma plutôt que la vaseline comme démaquillant. Pour le problème de votre père, c'est à son médecin que vous devriez demander conseil.

MIMI: Le soleil augmente à profusion les taches de rousseur. Il faut choisir entre le soleil ou les rousseurs. Je trouve adorable une figure roussée, c'est un signe de jeunesse. Trop de soleil cependant nuit au teint. Cela fait vieillir l'épiderme rapidement. Il vaut mieux se couvrir la figure pour se protéger. Bronzer le reste; pour le visage, un maquillage plus foncé donnera le change. Absorbent beaucoup de vitamine C, c'est parait-il, bon contre les rousseurs. Vitamine C contenue dans les oranges, les citrons, les tomates etc, sans oublier les fraises, qui appliquées en masque aident à faire disparaître certaines taches. Voici quelques exercices pour galber la jambe et le mollet. Debout, corps bien droit, mains derrière la nuque, marchez sur la pointe des pieds, sans remuer le haut du corps. Allongée bien à plat sur le sol, jambes bien tendues, fléchissez les jambes alternativement, en les rapprochant le plus possible de votre poitrine. Pour amincir les hanches, couchez-vous sur le dos, les jambes tendues, les épaules et les mains au sol. Repliez les genoux, en gardant toujours les jambes groupées, puis faites basculer les jambes à droite, puis à gauche, en prenant bien soin de ne faire décoller du sol ni les jambes, ni le dos. Renouvelez le mouvement, autant de fois que vous le pouvez. Compliquez le mouvement en étendant les jambes après les avoir fait basculer, puis revenir groupées, genoux pliés avant de basculer de l'autre côté.

NIGHT CLUB: Pour votre première question, je ne vois pas l'utilité pour vous de voir cela par vous-même. Seul un médecin peut le faire. Dans les boîtes de tampons hygiéniques, on explique très bien la façon d'en disposer. Les poires à injection pour lavements sont faites pour introduire dans le rectum pour faire évacuer les selles. On explique habituellement l'usage dans la boîte. C'est en effet la coutume de ne vendre des vêtements que par tailles 32,34,36; il n'y a pas d'intermédiaire, soit 33,35 ou 37.

NICO: Est-ce vous qui serez la mariée ou si vous ne ferez qu'assister à un mariage? Pour une mariée de mai, le blanc est tout indiqué. Vous avez le choix entre le tailleur de mariage, la robe blanche courte ou la robe longue. Les trois tenues peuvent être complétées d'un voile court. Pour assister à un mariage, vous avez un choix infini. Jolie robe d'après-midi en toile, en crêpe ou en soie. Tons de vert eau ou de beige rosée. Chapeau, gants et souliers assortis, de même ton que la robe, ou bruns, ou noirs.

MADELEINE B.: Vous me semblez assez astucieuse pour vous attacher à un jeune homme. Vous gardez votre réserve, tout en étant humaine. Je crois que vous agissez bien. De là, à penser que c'est l'amour pur éternel, il y a une marge. Votre sentiment de culpabilité provient plus de votre éducation que de vos agissements qui me semblent assez normaux. Continuez de vous montrer

prudente, c'est encore le meilleur moyen de conserver l'attention de ce garçon.

A GOGO: Vous ne pouvez pas devenir une experte en comptabilité uniquement après une 9e année. Tout ce que vous pouvez faire c'est vendre au comptoir, dans un magasin. Il est évident que vous pouvez toujours suivre des cours par correspondance, mais ils ne vous seront profitables que si vous avez une bonne base. A moins d'une 11e année, on ne peut entreprendre de cours valable.

JACQUELINE: Voici deux adresses réputées où l'on vend tout ce qu'il faut pour la mariée et où l'on vous fabrique la robe de vos rêves. "Le Salon de la Mariée", 7513 St-Hubert, Montréal; Le Rendez-vous de la Mariée, 8064 St-Denis, Montréal. Il faut voir à prendre rendez-vous, le plus à bonne heure possible.

CÉLINE EN PEINE: Quelle est la cause profonde qui pousse votre mère à s'opposer aussi énergiquement à ce que vous épousiez ce garçon que vous dites sérieux. La peur de demeurer seule, puisqu'elle est veuve, peut être un motif. Mais, quand même insuffisant, pour légitimer son refus. Vous devez mettre carte sur tables. Dites bien à votre mère que vous épouserez cet homme, même si elle s'y oppose, dès que vous serez majeure, dans quelques mois. Alors, entre vous et votre mère il se creusera un fossé, dur à combler. Tandis que la raison et l'amour qu'elle doit avoir pour vous devraient la faire accepter votre décision. Vous enfuir de chez-vous ne me semble pas la bonne solution. Voyez le prêtre de votre paroisse. Préparez votre mariage comme si de rien n'était. Il est inutile de vous disputer. Agissez calmement, en adulte, que vous croyez être. Je prends pour acquis que tout ce que vous me racontez sur vous et votre ami est véridique. On n'élève pas ses enfants pour soi, mais pour eux. Votre mère a un jour quitté elle aussi ses parents. Pourquoi vous refuserait-elle le droit d'être heureuse comme vous l'entendez? Est-ce qu'il n'y a personne dans votre entourage qui pourrait plaider pour vous? Pour votre autre question, vous écrivez au Club de Hockey Canadien, a/s du Forum, à Montréal, rue Ste-Catherine, ouest.

BRUNE AUX YEUX VERTS: Si vos jambes sont fortement arquées, j'ai bien peur que des exercices ne puissent modifier la conformation osseuse. Vous pouvez toujours tenter une amélioration en absorbant davantage de calcium, en sirop spécial et dans les aliments laitiers. Pour raffermir les muscles de la jambe, debout, pieds joints, jambes bien tendues, levez l'un après l'autre, les talons, aussi haut que possible, genou légèrement plié. Laissez reposer le poids de votre corps sur l'autre jambe, appuyez assez fortement sur lesorteils repliés. Commencez plusieurs fois avec chaque jambe. Debout, pieds joints, appuyez vous d'une main sur le dossier d'une chaise et dressez-vous, sur l'extrémité d'un seul pied. Faites des pointes. Rentrez le genou le plus possible. Marchez en serrant une feuille de papier, les cuisses l'une contre l'autre, afin de faire avancer votre jambe, sans séparer les cuisses.

UNE QUI LIT TOUS VOS COURRIERS: Vous avez dû en manquer un, chère madame, car j'ai déjà donné le truc pour enlever l'encre de stylos à billes. Si votre tache n'est pas trop ancienne, appliquez dessus un peu de pâte dentifrice et frottez. Le soleil vient lui aussi à bout de ces sortes de taches.

15 ANS EN MARS: Vous pensez tout le temps à une fille, vous dites l'aimer à la folie. Votre dernier bulletin ne fut que de 59.8%. Il est grand temps de vous remettre la tête à l'endroit. Un petit coup de volonté et plutôt que de rêvasser, étudiez. Je suis certaine que vous allez redevenir normal. Ce n'est pas un amour véritable. L'amour vrai stimule au travail. Mûrissez et vous m'en redonnerez des nouvelles.

MERCI DE TOUT COEUR: La transpiration de vos mains est d'origine nerveuse, puisque vous n'avez les mains humides que lorsque vous êtes tendue. Habituellement, on en vient à bout en les frictionnant à l'eau de Cologne ou à l'alcool avant les sorties. Vous pouvez utiliser aussi les désodorisants qui empêchent la transpiration des aisselles. Les bains chauds, les frictions à l'alcool camphré et des poudres antiseptiques en viennent normalement à bout.

JOSÉPHINE: Je ne vois pas pourquoi on ne mettrait pas sur un faire-part "Monsieur et Madame Un Tel ont l'honneur de vous faire part..." puisque vous êtes bien l'épouse du père de ce jeune marié. Vous l'avez élevé, tout comme s'il avait été votre enfant, alors, vous agissez comme sa mère. Même si on n'agissait pas ainsi et que l'on mettait simplement "Monsieur Un Tel" vous ne seriez pas légitimée de manifester votre mécontentement en ne donnant pas de cadeau ou en n'allant pas à la réception. Il faut être au-dessus de ces mesquineries-là. Votre mari est en droit d'exiger que le nom de son épouse figure dans le faire-part. Je vous en prie, que ce mariage soit une occasion de rapprochement et non de mésentente.

HEUREUSE DE VIVRE: A 20 ans et à 21 ans, si vous mesurez 5 pieds 4" vous devriez peser avec une forte ossature, entre 118 et 130 lbs. Poitrine: 35", Taille: 24", Hanches: 37".

Le coin des patrons



LE PRINTEMPS A NOS PORTES!

4848- Un seul patron et quatre encolures différentes! Orné d'une pince de côté, ce modèle de base est très flatteur. Choisissez une toile, un tricot ou une fibre synthétique. Grands: 8-10-12-14-16-18 ans; Un patron 16 ans 27/8 verges de tissu de 35" de largeur. Prix: \$0.60.

4853- Cette robe tube est comme un souffle printanier. Si facile à confectionner! Fronces souples à l'empiecement, col roulé et longues coutures droites. Grands: 10-12-14-16-18 ans. Un patron nécessite 3/4 ver- 14 ans ges de tissu de 35" de largeur. Prix: \$0.60.

4888- Formidable pour les premiers beaux jours, surtout si vous optez pour une teinte vert gazon, rose vif ou mauve nuance. A l'empiecement, les lignes de l'encolure sont montantes tout en s'éloignant un peu du cou. Grands Junior: 9-11-13-15-17 ans; 2 1/2 verges de tissu de 45" largeur sont nécessaires pour un patron 13 ans. Prix: \$0.60.

COMMANDE: Pour toute commande, s'adresser à: - Service des Patrons - La Terre de Chez-Nous - 515 Viger - Montréal 24. - Ecrire en lettres moulées le NOM, l'ADRESSE, bien mentionner le NUMERO du patron et la TAILLE désirée. - Joindre le prix en bon ou mandat (nous ne sommes pas responsables de l'argent mis tel quel sous enveloppe). Les patrons sont en anglais avec lexique français. Seulement les tailles mentionnées sont disponibles.

AMIE NICOLE: Si vous voulez me faire parvenir votre recette de vin de betteraves, je me ferai un plaisir de la publier.

MRS JANET JACOB, TANGENT, ALBERTA: "Je suis à me fabriquer un "Friendship Kilt". Pourriez-vous s.v.p. demander à vos lectrices qui le désirent de me faire parvenir des carreaux de 10" x 10" avec leurs noms et adresses brodés dessus du broadcloth blanc si possible. J'aimerais en avoir des dix provinces du Canada. C'est pour le Centenaire de 1967". Je ne sais trop au juste, en quoi consiste un "Friendship Kilt" j'imagine que c'est une sorte de jupe écossaise de l'amitié... Comme vous demandez me semble originale, je l'ai publiée. Rompez ainsi avec les lois de ce courrier.

23 PRINTEMPS: Il est tout à fait normal pour des fiancés de se désirer. Il est cependant convenu d'attendre jusqu'au mariage, pour les grandes intimités. La loi naturelle de prudence et de sagesse aussi bien que la morale chrétienne s'entendent là-dessus. N'y a-t-il pas moyen d'avancer la date de vos épousailles? Sinon, redoublez de prudence. Ne vous placez pas dans des occasions, d'où ils vous seraient difficiles de sortir sans laisser des plumes. Continuez de prier et soyez heureux. Si j'ai écrit plus haut qu'il est normal pour des fiancés d'éprouver du désir l'un pour l'autre, je veux dire que les mouvements de la nature sont souvent difficiles à contenir. Cependant, il n'y a souvent qu'un pas entre le désir et l'acte. Voilà pourquoi, on doit se garder de désirer trop fort, ou trop longtemps. Mariez-vous mes enfants...

UN COMMENTAIRE TARDIF: "J'aime beaucoup votre courrier, mais jusqu'à une certaine limite. Je félicite celle qui a donné son idée sur les idées trop claires. Elle avait raison de dire que plusieurs enfants questionnent sur ce qui n'est pas à leur âge. Je vois beaucoup de gens car je suis coiffeuse, eh bien, 90% trouve que les questions de menstruations de sexualité sont trop expliquées. Les résultats sont que par ici, il y a une petite de 13 ans qui a eu un bébé. Elle devait savoir tout, celle-là... Les crèches sont remplies d'enfants illégitimes. Les courriers sont remplis de problèmes de sexe, les théâtres laissent tout voir. Il n'y a pas d'âge. Le courrier à Jeannette Bertrand, tout est pour les explications. Plus ça va, moins les jeunes sont gênés. On parle, on dit tout. Moi, j'ai 29 ans, je suis mariée et j'ai trois enfants, je trouve le monde

troublé. Nos parents étaient plus sages et plus distingués que nous sommes actuellement. C'est triste à dire, mais c'est vrai!"

UNE AMIE DE ST-LOUIS: La robe de mariée de poul de soie blanche avec mante et capuchon est toujours de bon ton. Votre manteau tricoté couleur champagne sera lui aussi d'un bel effet, pourquoi par une robe de même couleur, surtout si vous la portez avec le manteau. Chapeau et gants d'un ton un peu plus foncé que l'ensemble. Souliers et sacs en veau, le gant peut lui aussi être noir. Pour assister à un mariage en mai, avec votre tricot rose, je préfère le gant blanc.

J'ATTENDS VOTRE RÉPONSE: Ce que vous me décrivez du malaise de votre soeur me semble être les hémorroïdes. Ce n'est pas très grave, mais bien douloureux. Je ne puis que lui conseiller de voir votre médecin de famille il vous indiquera ce qu'il faut faire. Cela entraîne de la constipation, car on redoute le moment des selles. S'il s'agit d'autre chose, le médecin verra à tout

(suite à la page 50)

VOUS POUVEZ COMBATTRE L'EMBOPOINT

L'embonpoint est souvent dû à une mauvaise élimination des déchets par manque d'activités physiques adéquates ou par suite d'habitudes alimentaires déficientes. Dans ce cas, le Thé des Carmélites se montre utile. Grâce à son action éliminatoire, diurétique et légèrement laxative, ce remède active et facilite l'assimilation des aliments et aide à l'élimination des déchets, sans déprimer l'organisme.

Le Thé des Carmélites est exclusivement composé de plantes médicinales récoltées sous la surveillance d'experts et il est vendu en pharmacie.

le Thé des Carmélites

C'est toujours bienvenu!

Par les jours gris et froids de l'hiver, n'est-il pas réconfortant pour les membres de votre famille de s'asseoir à une table gale, aux couleurs chaudes et vives. Lorsque vous élaborez un menu, pensez d'y mettre un peu de vie. Avez-vous déjà pensé que les carottes apportaient un peu de soleil sur votre table? Accordez une place de choix à ce légume dans vos menus d'hiver.

L'automne et le début de l'hiver sont les moments choisis pour vous procurer des carottes en quantité alors que le marché offre un bon approvisionnement de carottes de qualité. A ce temps-ci de l'année, la plupart des carottes canadiennes sont vendues décollées, c'est-à-dire qu'on leur a enlevé leur panache tout en verdure car les feuilles soutirent l'humidité des racines causant ainsi un recroquevillement des carottes.

Au moment de l'achat, choisissez, Madame, des carottes fraîches, fermes, propres, lisses, de forme régulière et d'une belle couleur orange. Assurez-vous que le légume est exempt de meurtrissures ou d'avaries. Les carottes classées Canada no 1 sont de première qualité. Elles sont vendues dans des sacs de plastique de 20 onces, de 3 à 5 livres.

Les carottes sont versatiles; en effet, vous pouvez les utiliser de la soupe au dessert. Agrémentez de carottes les soupes ou petites marmites; servez les carottes comme légume, parsemées de noisettes de beurre, ou nappées de sauce; faites-les cuire autour du rôti, ou encore glacez les carottes pour leur donner un fini brillant; incorporez-les à des macédoines de légumes. Et que dire des ragôts, bouillis, pâtés et pains à l'avant de qui recherchent la compagnie des carottes; peut-être pourrions-nous ajouter qu'ils peuvent difficilement s'en passer. Jusqu'aux pains et biscuits qui se piquent de les aimer...

Et que pensez-vous des bâtonnets de carottes crues? Ils sont excellents comme collation pour les personnes suivant un régime amaigrissant. Il va sans dire que les carottes crues sous une forme ou une autre ont tou-



Venez vous restaurer un peu!

Il y a du gâteau aux prunes et aux noix arrosé de sauce au Brandy, et du café viennois c'est-à-dire du bon café noir panaché de crème fouettée sucrée. Voici la recette de ce délicieux gâteau.

- 12/3 tasse de farine tout usage tamisée
- 2/3 tasse d'eau
- 1 tasse de sucre granulé
- 4 c. à thé de zeste d'orange râpé
- 1/2 c. à thé de vanille
- 1/4 tasse de noix de grenoble
- 1 c. à thé de poudre à pâte
- 1 tasse de beurre
- 1 oeuf
- 1 c. à thé de soda
- 1 tasse de prunes sèches dénoyautées et hachées

GATEAU: Beurrer un moule à gâteau carré de 9". Préchauffer le four à 350°F. Tamiser ensemble farine et poudre à pâte. Dans une casserole moyenne chauffer jusqu'à ébullition. L'eau Retirer du feu et incorporer 1/2 tasse de beurre. Ajouter sucre granulé, oeuf, zeste d'orange, soda et vanille. A l'aide d'un malaxeur électrique ou manuel, battre en crème. Incorporer les prunes, les noix et la farine. Etendre la pâte uniformément dans le moule préparé. Cuire à four préchauffé 30 à 35 minutes. Refroidir légèrement. Couper en carrés. Servir avec sauce au brandy et crème glacée.

SAUCE: Dans la partie supérieure d'un bain-marie défaire en crème 1/2 tasse de beurre amolli; ajouter graduellement le sucre, ensuite l'oeuf et l'extrait de brandy. Placer au-dessus de l'eau bouillante (qui mijote doucement). Cuire remuant sans arrêt jusqu'à ce que le mélange épaississe. Servir chaud sur le gâteau, avec de la crème glacée.

jours une place de choix dans le plateau de hors-d'oeuvre ou dans les salades.

POTAGE CRÈME DE CAROTTES

- 3 tasses de carottes hachées fin
- 1 tasse d'eau bouillante
- 1 cube de bouillon de poulet
- 2 c. à table de beurre
- 1/2 tasse d'oignon haché fin
- 2 c. à table de farine
- 1 1/2 c. à thé de sel
- 1/4 c. à thé de poivre
- 1/2 c. à thé de sucre

- 3 tasses de lait
- 1/4 tasse de fromage cheddar râpé
- 2 c. à thé de persil haché

Cuire les carottes 10 minutes dans l'eau bouillante additionnée d'un cube de bouillon de poulet. Fondre le beurre; y sauter l'oignon environ 5 minutes. Incorporer farine et assaisonnements. Ajouter graduellement le lait et cuire en brassant constamment jusqu'à ce que lisse et épais. Ajouter carottes et eau de cuisson. Chauffer. Incorporer le fromage et brasser jusqu'à ce qu'il soit fondu. Parsemer de persil haché avant de servir. Quantité: environ 5 tasses.

CAROTTES GLACÉES À L'ORANGE

- 1 1/2 livre de carottes (environ 12 carottes moyennes)
 - 2 c. à table de beurre
 - 2 c. à table de sucre
 - 1 c. à thé de zeste d'orange râpé
 - 1/4 tasse de jus d'orange
 - 1 c. à thé de persil haché.
- Peler les carottes et les couper en quatre sur la longueur. Cuire dans l'eau bouillante salée (3/4 tasse d'eau, 1 c. à thé de sel) jusqu'à ce que tendres, environ 10 minutes. Egoutter. Mélanger beurre, sucre, zeste et jus d'orange puis ajouter aux carottes. Cuire à découvert en brassant de temps à autre jusqu'à ce que les carottes soient glacées, 5 à 10 minutes de plus. Parsemer de persil. 6 portions.

BISCUITS "APPORTE-MOI À L'ÉCOLE"

- 2/3 tasse de beurre
- 1 tasse de miel
- 2 oeufs
- 1 tasse de carottes râpées
- 1 3/4 tasse de farine tout usage tamisée
- 1/4 c. à thé de sel

(Suite à la page 50)

"L'Echo de la Mode", une revue jeune et dynamique

Après avoir été si longtemps nourris de magazines anglo-américains, voilà que depuis quelques années les kiosques de journaux, les librairies, les bibliothèques et spécialement les agences d'abonnements présentent un choix de revues françaises de plus en plus abondant, de plus en plus intéressant.

On a vu s'ajouter au grand Paris-Match, plusieurs revues, journaux, magazines, de qualité. Dans ce domaine, les femmes ont été de loin les plus gâtées. Couture, tricot, cuisine, mode, maison, jardin, santé, monde artistique, sont autant de rayons qu'on ne se lasse pas d'exploiter. Il faut avouer que certaines publications le font avec beaucoup de bonheur, se servant abondamment d'images, illustrations, photographies, qui sont en ce domaine tout à fait souveraines.



Cette semaine, nous avons retenu plus particulièrement à votre intention l'hebdomadaire "L'ECHO DE LA MODE". Voilà, il nous semble une revue riche (Suite à la page 50)

Billet

Notre langue française

Comment se fait-il que, notre pays découvert par un français, notre province aussi, nous en soyons venus à devoir lutter encore pour notre "parlure"? Les conquérants, se sachant maîtres, imposent se sachant maîtres, imposent à leurs vaincus leurs lois, leur langue et souvent leurs croyances. Depuis la conquête, nous bataillons pour être et demeurer à la fois canadiens et français.

De nos jours, la prise de conscience du peuple semble démontrer que notre langue est plus que jamais bannie. Pourtant, non. Si nous relisons notre histoire, si nous prenons contact avec nos poètes canadiens et ceux de France qui nous conservaient leur amitié, nous voyons bien qu'il y a eu de ces "crises" qui revendiquaient notre droit à conserver notre langue, nos traditions, notre foi.

Nérée Beauchemin, ce fin poète de chez-nous, âme ardente, patriote sincère, nous a légué à travers ses poèmes, de ces élans littéraires mais combien réalistes, qui démontrent bien que toujours

nous avons désiré demeurer canadiens.

Voici, comme témoignage, ce petit poème extrait de "Patrie intime":

"RESTE FRANCAISE"

Ton idéal est assailli
Enfant, le lutte commence.
Garde la fière accoutumance
D'un parler qui n'a pas faibli
Garde ce pli
Noble et joli.
Que tous ces vieux mots,
ritournelles
Pures de vulgaires patois
Rappellent, prolongent ces voix
De bonnes âmes maternelles
Qui, telles quelles
Sont éternelles.
Sur tes lèvres, qu'il ne se taise
Le doux parler de tous les jours.
Au Vieux Québec de nos amours
Comme en toute province anglaise

Sois toujours aise
D'être française."

Nous le serons!

Marie Dupuis

\$35 de plus par semaine

seulement en parlant de vêtements et de mode avec vos amies!

N'est-ce pas là une merveilleuse façon de gagner de l'argent supplémentaire et de posséder en même temps une nouvelle garde-robe des plus élégantes! North American Fashion Frocks - vous invite à devenir conseillère en modes parmi votre entourage-pendant vos heures libres. Aucune expérience requise! Nous vous enverrons des robes et vous n'aurez qu'à les porter et à les faire admirer par votre famille, vos amis et vos voisins. Montrez-leur le magnifique catalogue en couleurs que nous vous enverrons. Envoyez-nous leurs commandes de robes. Nous nous occuperons du reste - expédition et facturation. Vous n'avez aucun déboursé à faire. Vous n'êtes liée par aucune obligation! Les ravissants modèles des robes que vous porterez pourront être vôtres sans qu'il vous en coûte rien! En outre, vous gagnerez facilement \$35.00 par semaine. Comme avec maintenant. C'est agréable - facile - profitable.



POSTEZ CE COUPON AUJOURD'HUI!

NORTH AMERICAN FASHION FROCKS, LTÉE
9900 Park George, Dépt. E-145 Montréal 39, P.Q.

Votre plan m'intéresse; S.V.P. me fournir tous les détails sans obligation.

Nom Age

Adresse

Ville Province



NOTRE CRITIQUE

POUR LES GRANDS
POUR LES PETITS



Moins de coeur et plus de tête

L'une des deux dernières chroniques fut présentée avec retard. Pour des raisons techniques, auxquelles je ne puis rien. Je m'en excuse auprès des lecteurs qui ont pu trouver que ces lignes sentaient le réchauffé...

Les commentaires en marge de l'enquête continuent d'affluer en quantité et en qualité. Beaucoup s'insurgent avec raison, contre la présentation d'émissions aussi ineptes que "Les enfants de coeur", le jeudi soir à 8 heures, au Canal 10. Surtout depuis la présence échevelée d'Elaine Bédard, cette demi-heure continue son petit cour d'érotisme à gogo. Jean-Pierre Coallier est sûrement l'un des êtres les plus détestables de nos ondes. Il se donne un petit genre un peu écoeurant. Je me demande à qui il peut bien plaire? Quant à la grande Elaine, les contre-plongées des caméras sous ses jupes ne font sans doute pas grand chose pour l'avancement de la science du bon loisir. Le réalisateur Jean-Charles Gilliot semble se spécialiser dans un genre osé qui n'attrape le nigaud qu'à coups

de petits scandales. 8 heures du soir, c'est bien tôt pour ouvrir les portes de la bêtise. Les lettres de protestation d'auditeurs peuvent faire infiniment plus sur les hommes d'affaires de Télé-Métropole que les lamentations en petits comités. Au moins, si les dialogues étaient spirituels ou amusants. Mais c'est décousu et niais. Protests, mes frères...

Beaucoup de téléspectateurs se plaignent aussi d'avoir de la difficulté à capter le canal 2. Quand le 10, le 12 ou le 7 offrent des images impeccables, au 2, c'est souvent de la grisaille. Je me suis laissée dire que les installations de retransmissions se sentent de l'usure de 15 ans d'usage, alors que les installations des autres postes sont plus modernes. On peut regretter que les millions consacrés à la couleur, qui en définitive ne servent qu'au bénéfice d'une infime partie de la population n'aient pas plutôt été consacrés au perfectionnement de la diffusion actuelle.

Une correspondante de Luskville fait cette suggestion aux

A Ottawa...

(Suite de la page 2)

cipaux fabricants d'instruments aratoires, et j'espère être en mesure de fournir, sous peu, des détails à ce sujet.

M. Rapp: Une question supplémentaire. Le gouvernement ne peut-il pas mettre un terme à l'augmentation des prix dans le domaine de l'outillage agricole jusqu'à ce que la Commission présente son rapport?

L'hon. Michael Starr (Ontario): Une question supplémentaire à l'intention du ministre des Finances. Puisque le ministre a réussi une fois déjà, à empêcher la hausse des prix dans l'industrie de l'acier, ne pourrait-il pas, en vertu de la même autori-

postes de T.V.: "Si on enseignait à la masse ce que coûte une pinte de lait, sur film. Tout ce qu'il faut d'investissement; nourrir une taure pendant 3 ans avant qu'elle donne un seul veau, bâties, semences et récoltes. Un bon film documentaire qui montrerait aux citoyens que le cultivateur est un homme qui vend au prix du gros et qui achète tout à prix de détail. Nous aimerions aussi connaître et entendre des agriculteurs qui ont réussi, sans exploiter les autres. Pourquoi pas aussi entendre des femmes qui ont 6, 7, 8 ou 10 enfants et qui sont heureuses. Est-ce impossible? Ce n'est pas impossible, madame. Mais, construire positivement au lieu de démolir et ennuyer, c'est souvent difficile.

Marie-Stéphane

té, intervenir de la même façon et demander aux fabricants de matériel agricole de maintenir les prix en vigueur afin de venir en aide aux cultivateurs?

L'hon. Mitchell Sharp (ministre des Finances): Monsieur l'Orateur, je sais que le ministre de l'Agriculture s'est entretenu à ce sujet avec les fabricants d'instruments aratoires, et il a toute ma confiance.

curer les allments dont ils ont besoin, ce qui fera disparaître rapidement les surplus agricoles des pays occidentaux, permettra d'abolir bien des mesures protectionnistes et contribuera fortement à l'amélioration des prix des produits agricoles, ce qui diminuera et pourra même amener la disparition de l'écart qui existe entre les revenus du secteur agricole et ceux des autres secteurs.

M. R.

De la science...

(Suite de la page 10)

réaliser cet organisme financier qui permettra de franchir le fossé qui sépare la surabondance de la privation, qui pourra aider les pays sous-alimentés et sous-industrialisés, à améliorer leur économie et, par suite, à augmenter leur pouvoir d'achat qu'ils utiliseront d'abord pour se pro-



Pourquoi Attendre au Printemps? FAITES-LE MAINTENANT

ARTHRITIQUES

(Rhumatisants et autres maladies chroniques)

Nouvel Espoir

Obtenez gratuitement la brochure vous expliquant tout ce que vous devez savoir au sujet de ces maladies et surtout les moyens à prendre pour vous aider à les guérir.

Faites votre demande à:

CLINIQUE B.C.

4146 est, rue Bélanger, Montréal 36, Qué.

Nom

Adresse

Ville

(écrivez en lettre moulée s.v.p.)



FILMS A L'AFFICHE DE LA TV DU 5 AU 12 FÉVRIER 1967

MONTREAL

Canal 7 - (CBFT)

OTTAWA

Canal 9 - (CBOF)

SAMEDI, 4 FÉVRIER

4 h. 30 - LE DOULOIS : Fr. R. 1962. Drame policier de J.-P. Melville avec Jean-Paul Belmondo et Serge Reggiani. - Un indicateur de police essaie de venir en aide à un ami impliqué dans un crime. - Construction sobre et rigoureuse. Beaucoup d'atmosphère. Interprétation de premier ordre. - Millieux criminels. Scènes de nudité. Déconseillé.

LUNDI, 6 FÉVRIER

1 h. 30 - ACCROCHE-TOI, Y'A DU VENT : Fr. R. 1962. Comédie policière. - Un détective amateur est aux prises avec des trafiquants de drogue. Amusant et alerte. Scénario incohérent. Interprètes dynamiques. - Attitudes et situations de goût douteux. Adultes. (62)

MARDI, 7 FÉVRIER

1 h. 30 - ALERTE EN EXTREME-ORIENT : G.-B. 1957. Drame. - Dans un hôpital en Extrême-Orient, des difficultés rapprochent un médecin de sa femme. - Superficiel. Problèmes moraux complexes. Adultes. (59)

(MONTREAL)

11 h. 35 - EN COMPAGNIE DE MAX LINDER : Fr. 1963. Film de montage de M. Max-Linder. - Extraits des trois films tournés aux Etats-Unis par l'acteur français. Verve étourdissante. - Tous. (66)

(OTTAWA)

11 h. 35 - LE PROFESSEUR HANNIBAL : Hong. 1956. Satire politique de Z. Fabri avec Erno Szabo et Zoltan Greguss. - Un timide professeur devient un héros populaire le jour où il prétend qu'Hannibal est mort assassiné. - Style dépoli, humour. Interprétation pleine de finesse et de discrétion. - Scènes dures. Adultes.

MERCREDI, 8 FÉVRIER

1 h. 30 - PIERRROT LA TENDRESSE : Fr. 1960. Comédie policière de F. Villiers avec Michel Simon et Dany Saval. - Un tueur à gages sentimental doit abattre un jeune homme qui sort de prison. - Fantaisie. Chaleur humaine. Personnage amoureux. Parodie du mariage. Adultes, des réserves. (61)

LUNDI, 6 FÉVRIER

8 h. 10 - LE MARIAGE EST POUR DEMAIN : E.-U. 1955. Western d'A. Dwan avec John Payne et Rhonda Fleming. - Un cow-boy sauve la vie d'un joueur et devient son meilleur ami. Milieu de joueurs. Adultes, des réserves. (57)

JEUDI, 9 FÉVRIER

1 h. 30 - A MAIN ARMÉE : G.-B. 1957. Film d'aventures. - En Australie, des immigrants anglais se joignent à un groupe de voleurs de bétail. - Banditisme. Adultes. (58)

VENDREDI, 10 FÉVRIER

1 h. 30 - LE SUSPECT : E.-U. 1944. Drame psychologique. - Un directeur

d'entreprise commet deux meurtres. Inégal. Interprétation puissante de Charles Laughton. - Assassin sympathique. Adultes, des réserves.

SAMEDI, 11 FÉVRIER

4 h. 30 - ETE VIOLENT : Fr. R. 1960. Drame de V. Zurini avec Eleonora Rossi-Drago et Jean-Louis Trintignant. - Pendant la guerre, un jeune homme s'éprend d'une femme et tente d'éviter l'enrôlement. - Liaison. Scènes osées. Adultes, des réserves.

MONTREAL

Canal 10 - (CFTM-TV)

DIMANCHE, 5 FÉVRIER

2 h. 30 - LA CHATELAINE DU LIBAN : Fr. 1956. Film d'aventures. - Une mystérieuse comtesse prend tous les moyens pour s'approprier un gisement d'uranium. - Conventuel. Mise en scène spectaculaire. - Milieu amoral. Danse osée. Adultes, des réserves. (57)

(OTTAWA)

11 h. 10 - LE BIENFAITEUR : Fr. 1942. Comédie dramatique de H. Decoin avec Raimu et Suzy Prim. - Le bienfaiteur d'un petit village est, sans qu'on le sache, le chef d'une bande de gangsters. - Inégal. Sujet intéressant mais non traité à fond. - Impression pénible. Adultes. (57)

LUNDI, 6 FÉVRIER

12 h. 30 - SOUPE AU LAIT : Fr. 1958. Comédie de P. Chevalier avec Jean Boret et Geneviève Kerveline. - Le caractère emporté d'un jeune homme nuit au bonheur de son mariage. Quelques trouvailles. - Un certain entraînement. - Liaison avant mariage. Vulgarité. Adultes, des réserves. (61)

MERCREDI, 8 FÉVRIER

11 h. 10 - PIEDALU DEPUTE : Fr. 1953. Comédie. - Piedalu, maire de son patelin, se présente comme député. - Scénario simpliste. Héros honnête. Dialogue cru. Scène osée. Adultes. (61)

VENDREDI, 10 FÉVRIER

12 h. 30 - SERENADE A MEXICO : E.-U. 1947. Comédie de M. Keighley avec Shirley Temple et Franchot Tone. Une jeune fille s'en va rejoindre son

MARDI, 7 FÉVRIER

12 h. 30 - LEGIONS D'HONNEUR : Fr. 1938. Drame de M. Gleize avec Charles Vanel et Marie Bell. - La douloureuse confession d'un légionnaire destitué de ses fonctions d'officier. - Film attachant. - Adultes et adolescents.

MERCREDI, 8 FÉVRIER

12 h. 30 - UNE HISTOIRE D'AMOUR : Fr. 1951. Drame. - L'enquête d'un policier fait revivre l'histoire de jeunes amoureux qui se sont suicidés. - Oeuvre de qualité, rigoureusement construite. Belle photographie. Excellente interprétation. - Amour libre. Adultes, des réserves. (57)

MONTREAL

Canal 10 - (CFTM-TV)

MERCREDI, 8 FÉVRIER

12 h. 30 - LE COLLEGE EN FOLIE : Fr. 1951. Drame. - L'enquête d'un policier fait revivre l'histoire de jeunes amoureux qui se sont suicidés. - Oeuvre de qualité, rigoureusement construite. Belle photographie. Excellente interprétation. - Amour libre. Adultes, des réserves. (57)

MONTREAL

Canal 10 - (CFTM-TV)

MERCREDI, 8 FÉVRIER

12 h. 30 - LE COLLEGE EN FOLIE : Fr. 1951. Drame. - L'enquête d'un policier fait revivre l'histoire de jeunes amoureux qui se sont suicidés. - Oeuvre de qualité, rigoureusement construite. Belle photographie. Excellente interprétation. - Amour libre. Adultes, des réserves. (57)

MONTREAL

Canal 10 - (CFTM-TV)

MERCREDI, 8 FÉVRIER

12 h. 30 - LE COLLEGE EN FOLIE : Fr. 1951. Drame. - L'enquête d'un policier fait revivre l'histoire de jeunes amoureux qui se sont suicidés. - Oeuvre de qualité, rigoureusement construite. Belle photographie. Excellente interprétation. - Amour libre. Adultes, des réserves. (57)

MONTREAL

Canal 10 - (CFTM-TV)

MERCREDI, 8 FÉVRIER

12 h. 30 - LE COLLEGE EN FOLIE : Fr. 1951. Drame. - L'enquête d'un policier fait revivre l'histoire de jeunes amoureux qui se sont suicidés. - Oeuvre de qualité, rigoureusement construite. Belle photographie. Excellente interprétation. - Amour libre. Adultes, des réserves. (57)

MONTREAL

Canal 10 - (CFTM-TV)

MERCREDI, 8 FÉVRIER

12 h. 30 - LE COLLEGE EN FOLIE : Fr. 1951. Drame. - L'enquête d'un policier fait revivre l'histoire de jeunes amoureux qui se sont suicidés. - Oeuvre de qualité, rigoureusement construite. Belle photographie. Excellente interprétation. - Amour libre. Adultes, des réserves. (57)

MONTREAL

Canal 10 - (CFTM-TV)

MERCREDI, 8 FÉVRIER

12 h. 30 - LE COLLEGE EN FOLIE : Fr. 1951. Drame. - L'enquête d'un policier fait revivre l'histoire de jeunes amoureux qui se sont suicidés. - Oeuvre de qualité, rigoureusement construite. Belle photographie. Excellente interprétation. - Amour libre. Adultes, des réserves. (57)

MONTREAL

Canal 10 - (CFTM-TV)

MERCREDI, 8 FÉVRIER

12 h. 30 - LE COLLEGE EN FOLIE : Fr. 1951. Drame. - L'enquête d'un policier fait revivre l'histoire de jeunes amoureux qui se sont suicidés. - Oeuvre de qualité, rigoureusement construite. Belle photographie. Excellente interprétation. - Amour libre. Adultes, des réserves. (57)

MONTREAL

Canal 10 - (CFTM-TV)

MERCREDI, 8 FÉVRIER

12 h. 30 - LE COLLEGE EN FOLIE : Fr. 1951. Drame. - L'enquête d'un policier fait revivre l'histoire de jeunes amoureux qui se sont suicidés. - Oeuvre de qualité, rigoureusement construite. Belle photographie. Excellente interprétation. - Amour libre. Adultes, des réserves. (57)

MONTREAL

Canal 10 - (CFTM-TV)

MERCREDI, 8 FÉVRIER

12 h. 30 - LE COLLEGE EN FOLIE : Fr. 1951. Drame. - L'enquête d'un policier fait revivre l'histoire de jeunes amoureux qui se sont suicidés. - Oeuvre de qualité, rigoureusement construite. Belle photographie. Excellente interprétation. - Amour libre. Adultes, des réserves. (57)

MONTREAL

Canal 10 - (CFTM-TV)

MERCREDI, 8 FÉVRIER

12 h. 30 - LE COLLEGE EN FOLIE : Fr. 1951. Drame. - L'enquête d'un policier fait revivre l'histoire de jeunes amoureux qui se sont suicidés. - Oeuvre de qualité, rigoureusement construite. Belle photographie. Excellente interprétation. - Amour libre. Adultes, des réserves. (57)

MONTREAL

Canal 10 - (CFTM-TV)

MERCREDI, 8 FÉVRIER

12 h. 30 - LE COLLEGE EN FOLIE : Fr. 1951. Drame. - L'enquête d'un policier fait revivre l'histoire de jeunes amoureux qui se sont suicidés. - Oeuvre de qualité, rigoureusement construite. Belle photographie. Excellente interprétation. - Amour libre. Adultes, des réserves. (57)

MONTREAL

Canal 10 - (CFTM-TV)

MERCREDI, 8 FÉVRIER

12 h. 30 - LE COLLEGE EN FOLIE : Fr. 1951. Drame. - L'enquête d'un policier fait revivre l'histoire de jeunes amoureux qui se sont suicidés. - Oeuvre de qualité, rigoureusement construite. Belle photographie. Excellente interprétation. - Amour libre. Adultes, des réserves. (57)

MONTREAL

Canal 10 - (CFTM-TV)

MERCREDI, 8 FÉVRIER

12 h. 30 - LE COLLEGE EN FOLIE : Fr. 1951. Drame. - L'enquête d'un policier fait revivre l'histoire de jeunes amoureux qui se sont suicidés. - Oeuvre de qualité, rigoureusement construite. Belle photographie. Excellente interprétation. - Amour libre. Adultes, des réserves. (57)

MONTREAL

Canal 10 - (CFTM-TV)

MERCREDI, 8 FÉVRIER

12 h. 30 - LE COLLEGE EN FOLIE : Fr. 1951. Drame. - L'enquête d'un policier fait revivre l'histoire de jeunes amoureux qui se sont suicidés. - Oeuvre de qualité, rigoureusement construite. Belle photographie. Excellente interprétation. - Amour libre. Adultes, des réserves. (57)

MONTREAL

Canal 10 - (CFTM-TV)

MERCREDI, 8 FÉVRIER

12 h. 30 - LE COLLEGE EN FOLIE : Fr. 1951. Drame. - L'enquête d'un policier fait revivre l'histoire de jeunes amoureux qui se sont suicidés. - Oeuvre de qualité, rigoureusement construite. Belle photographie. Excellente interprétation. - Amour libre. Adultes, des réserves. (57)

MONTREAL

Canal 10 - (CFTM-TV)

MERCREDI, 8 FÉVRIER

12 h. 30 - LE COLLEGE EN FOLIE : Fr. 1951. Drame. - L'enquête d'un policier fait revivre l'histoire de jeunes amoureux qui se sont suicidés. - Oeuvre de qualité, rigoureusement construite. Belle photographie. Excellente interprétation. - Amour libre. Adultes, des réserves. (57)

MONTREAL

Canal 10 - (CFTM-TV)

MERCREDI, 8 FÉVRIER

12 h. 30 - LE COLLEGE EN FOLIE : Fr. 1951. Drame. - L'enquête d'un policier fait revivre l'histoire de jeunes amoureux qui se sont suicidés. - Oeuvre de qualité, rigoureusement construite. Belle photographie. Excellente interprétation. - Amour libre. Adultes, des réserves. (57)

MONTREAL

Canal 10 - (CFTM-TV)

MERCREDI, 8 FÉVRIER

12 h. 30 - LE COLLEGE EN FOLIE : Fr. 1951. Drame. - L'enquête d'un policier fait revivre l'histoire de jeunes amoureux qui se sont suicidés. - Oeuvre de qualité, rigoureusement construite. Belle photographie. Excellente interprétation. - Amour libre. Adultes, des réserves. (57)

MONTREAL

Canal 10 - (CFTM-TV)

MERCREDI, 8 FÉVRIER

12 h. 30 - LE COLLEGE EN FOLIE : Fr. 1951. Drame. - L'enquête d'un policier fait revivre l'histoire de jeunes amoureux qui se sont suicidés. - Oeuvre de qualité, rigoureusement construite. Belle photographie. Excellente interprétation. - Amour libre. Adultes, des réserves. (57)

MONTREAL

Canal 10 - (CFTM-TV)

MERCREDI, 8 FÉVRIER

12 h. 30 - LE COLLEGE EN FOLIE : Fr. 1951. Drame. - L'enquête d'un policier fait revivre l'histoire de jeunes amoureux qui se sont suicidés. - Oeuvre de qualité, rigoureusement construite. Belle photographie. Excellente interprétation. - Amour libre. Adultes, des réserves. (57)

MONTREAL

Canal 10 - (CFTM-TV)

MERCREDI, 8 FÉVRIER

12 h. 30 - LE COLLEGE EN FOLIE : Fr. 1951. Drame. - L'enquête d'un policier fait revivre l'histoire de jeunes amoureux qui se sont suicidés. - Oeuvre de qualité, rigoureusement construite. Belle photographie. Excellente interprétation. - Amour libre. Adultes, des réserves. (57)

MONTREAL

Canal 10 - (CFTM-TV)

MERCREDI, 8 FÉVRIER

12 h. 30 - LE COLLEGE EN FOLIE : Fr. 1951. Drame. - L'enquête d'un policier fait revivre l'histoire de jeunes amoureux qui se sont suicidés. - Oeuvre de qualité, rigoureusement construite. Belle photographie. Excellente interprétation. - Amour libre. Adultes, des réserves. (57)

MONTREAL

Canal 10 - (CFTM-TV)

MERCREDI, 8 FÉVRIER

12 h. 30 - LE COLLEGE EN FOLIE : Fr. 1951. Drame. - L'enquête d'un policier fait revivre l'histoire de jeunes amoureux qui se sont suicidés. - Oeuvre de qualité, rigoureusement construite. Belle photographie. Excellente interprétation. - Amour libre. Adultes, des réserves. (57)

MONTREAL

Canal 10 - (CFTM-TV)

MERCREDI, 8 FÉVRIER

12 h. 30 - LE COLLEGE EN FOLIE : Fr. 1951. Drame. - L'enquête d'un policier fait revivre l'histoire de jeunes amoureux qui se sont suicidés. - Oeuvre de qualité, rigoureusement construite. Belle photographie. Excellente interprétation. - Amour libre. Adultes, des réserves. (57)

MONTREAL

Canal 10 - (CFTM-TV)

ANNONCES CLASSÉES

COUT DE L'INSERTION: 10 cents le mot. Prix minimum \$2.00. Titre en 8 points noirs capital: \$2.00.

RABAIS de 20% pour 5 insertions consécutives ou plus du même texte.

DONNEZ CLAIREMENT vos instructions: nom, adresse, nombre d'insertions, etc.

Les annonces classées sont STRICTEMENT PAYABLES D'AVANCE.

LA TERRE DE CHEZ NOUS 515, avenue Viger, Montréal, Qué. Tél.: 288-4285

AGENTS DEMANDES

AGENTS demandés pour représentation nouvelle compagnie dans distribution de montres, bagues, colliers et autres bijoux.

BELLE occasion! Vendez des vêtements sur mesures, directement au client.

CLIENTS fournis dans votre localité. 250 nécessités. Hommes, Femmes. Temps plein ou partiel.

GAGNEZ plus d'argent en vendant nos vêtements taillés sur mesures pour hommes. Derniers styles. Valeurs exceptionnelles pour ventes rapides.

HOMMES ambitieux, débrouillards pour vendre 250 nécessités domestiques garanties.

AIGUISAGE

CULTIVATEURS - Chaque lame de "clippers" pour vaches, moutons, aliguisé sur machine diamantée, coupe plus longtemps - 75c. set.

AIGUISAGE, Réparation Stewart, clipper d'animaux, barbiers, 75c. set, coupe durable à chaque set.

AIGUISONS lames, clipper, vaches, moutons, huile 50c. set, garanti tondeur votre troupeau.

CULTIVATEURS, aliguisons lames clipper Stewart, Oster, vaches, moutons. 75c. huile Réparons, vendons tondeuses défectueuses.

SERVICE D'AIGUISAGE et réparation - tondeuses d'animaux, 90c. le set - barbier 75c. plus frais retour - Couilles - Roulettes - Hache-Viande.

FAITES aliguiser vos lames de clipper à vaches, moutons, par une maison responsable qui vous offre un aliguisage garanti à l'huile, 75c. set.

MESSEURS, confiez-nous vos lames de "Clippers". Aiguisage à l'huile, ouvrage garanti, \$1.00 le set.

CONFIEZ-NOUS aiguisage, réparation, l'achat clipper d'animaux, barbiers. Prix défiant toute compétition.

PICARD ANIMAUX MORTS Défiés toute compétition Nous achetons les animaux morts ou vivants et nous offrons un bon prix.

Téléphonex (charges renversées) 773-2939 Succursale St.-Sabine Tél.: M.D. de Stanbridge 296-4403

ANIMAUX A VENDRE Le seul commerçant de la province qui achète directement des mêmes éleveurs de l'Ontario depuis 35 ans.

LOUIS PINSKY, 54 COTE SUD, STE-THERESE DE BLAINVILLE, TEL: 435-0220.

LES PLUS IMPORTANTS VENDEURS AU QUEBEC DE VACHES EPROUVÉES VACHES et taures Holstein vâlant en tout temps, provenant du Québec et de l'Ontario.

VACHES laitières Holstein, croisées ou pur-sang, vâlant en tout temps, provenant des meilleurs troupeaux de l'Ontario et non des encans.

VACHES laitières Holstein, croisées ou pur-sang, vâlant en tout temps. S'adresser à: FERME ROLLAND CHARBONNEAU, 251 DES TERRASSES, AUTEUIL. TEL: 622-1225.

FERME LEVIS CARRIER VACHES et taures Holstein pur-sang ou croisées, fraîche vélées ou devant véler sous peu. Livraison gratuite.

LAITIÈRES HOLSTEIN Pour des achats avantageux de vaches sélectionnées, pur-sang ou croisées, fraîche vélées ou devant mettre bas bientôt, aussi pour jeunes sujets d'élevage de choix, on se rend à:

Ferme Lambert Enr., 780 Beauséjour, Louiseville, P. Qué. Tél. 228-4105

2 TAUREAUX Holstein pur-sang provenant de père classé "Excellent"; un de 22 mois et l'autre de 9 mois.

La race ENGLISH LARGE BLACK enregistrée est reconnue comme la meilleure pour le croisement.

YORKSHIRE, Verrats classés XXX avec prime d'achat. 2 vaches Jersey enregistrées qui véleront en mars.

ANIMAUX MORTS ACHETONS animaux morts et vivants, offrons le meilleur prix pour vaches et chevaux.

DE SMET & FRÈRES, RANG FLEURY, ST-JUDE, CÎÉ ST-HYACINTHE

Achetons animaux morts ou vivants. Payons le meilleur prix possible.

A VENDRE DIVERS B éton E tanche A rmé U nique D urable R omarqué Y ...est un peu là!

SILOS BEAUDRY St-Marc, Cîé de Verchères. 514 - 584-2348

1500 BALLES paille, foin pressé à vendre. Faucheuse à foin Kosch demandée.

RAQUETTES neuves pour sucrerie, \$11.00 la paire, payables d'avance par mandat-poste.

FOIN de Maskinongé, 52,000 balles à 2 brochures. Meilleur foin, meilleurs prix.

AUBAINE ! Frigidaires à lait à coffres, de 8 et 16 bidons, à portes, de 8 et 12 bidons ainsi que des montebidons à vacuum.

85 TONNES de bon foin - 500 balles de paille. Bonne condition. MARCEL ROY, 258 BOUL. RICHELIEU, ST-MATHIAS, ROUVILLE. - 658-5110.

1500 CHAUDIÈRES à sucre, aluminium, de 2 gallons - 500 chaudières de 1 1/2 gallon, en tôle galvanisée.

MIEL BLANC No 1, 12 boîtes de 4 lb \$13.00, chaudière 30 lb \$8.00. Gâteaux .50c chacun.

GREEMENT de sucrerie à vendre, soit 800 chaudières aluminium de 1 1/2 gallon et 200 chaudières galvanisées de 1 1/2 gallon ainsi que les chalumaux.

FOIN - environ 30 tonnes, très bonne qualité, balles avec 2 brochures. LEWIS DESMARAIS, R. R. 3, VALCOURT (SHEFFORD). Tél: 612-S-2.

SILO D'ACIER MARTIN à vendre. Adressez-vous au vendeur de votre région: ODILON LEHRUN, MASKINONGE, QUE.

HOMME cherche travail dans la culture ou sur ferme. Téléphonex à M. HENRI 658-0894 (CHAMBLY), après 7 hrs p.m.

BOIS USAGÉ BOIS DE CHARS

ACHETEZ DU BOIS DE CHARS PLANCHES emb. 1" x 6" x 8'1/2' à \$55.00 du mille.

ENCANS PUBLICS

50 VACHES à lait de toutes races, fraîche vélées ou à la veille de véler, sont offertes chaque vendredi et samedi à l'écurie Paul Bernard dans le village de St-Pie de Bagot.

ACHETEURS - Vendeurs à commission - Troupeaux laitiers - Roulants de ferme, etc.

Femmes, filles demandées

AIDE générale demandée, aimant enfants (3). Bon salaire. Chambre privée.

FILLE consciencieuse aimant beaucoup enfants. \$30. pour débiter. Fin de semaine libre.

AIDE domestique, légers travaux. Jumeaux de 2 ans. Congés. Chambre et TV privées.

FILLE de 17-25 ans demandée comme aide générale. Pas d'enfants à la maison (sont pensionnaires).

AIDE domestique, 2 enfants, chambre privée, ambiance agréable.

Fils, tissus coupons

FILS à tisser naturel 2/16 2/8 \$1.10 à \$1.25 lb - Jersey pâle .35c. lb - foncé .45 lb - Jersey couleurs spéciales, rouge, etc.

LISIÈRES à tisser, au prix du gros, blanc .20 la lb pâle .30 la lb, rose et bleu .25 la lb, foncé .45 la lb.

POLYPROPYLENE - LISIÈRES

Polypropylène, 1 brin et 3 brins. Nouveauté pour tricoter; chandails, vestes, mitaines, robes.

FOYER D'ECONOMIE 172 DALHOUSIE, MONTREAL

48 paires BAS NYLON, dames à \$2.84 vendus comme rejet de moulin.

ABATTOIR À LAPINS

Abattoir à lapins sous inspection provinciale. Nous achetons tous lapins de 5 livres et plus, en condition d'abattage.

POUSSINS, POULETTES

POUSSINS d'un jour. Pour la ponte; Shaver Starcross 288 de renommée mondiale.

COUPONS 50% réduction 1/2 vge et plus appareillés

COTON PERCALE, délicats imprimés ou barrés. Coupons pour tales d'oreillers. Pqt. 2 lb pour \$3.15.

SYNDICAT DES COUPONS Boîte 575, Montréal

HOMMES DEMANDES

DETECTIVES Devenez détective ou investigateur. Hommes, femmes de 18 ans et plus seulement.

MACHINES-OUTILLAGE

LES SYSTEMES à traire CHOREBOY sont vendus et entretenus par le Centre Chore-Boy, 228, boulevard St-Joseph, St-Jean, Qué.

"CRAWLER" T. D. 5 - "SKIDDER" T. 5 - International Harvester - Jeep Willis avec pelle avant - Tracteur usagés récents, avec ou sans loader.

TRACTEUR Wordbulk Massey-Ferguson 202 avec loader, à vendre. S'adresser à: REMI LAVIGUEUR, CHOMÉDEY. Tél.: 681-3380 ou 681-0039.

REFROIDISSEUR à lait DeLaval capacité 35 bidons. Trayeuse DeLaval magnétique Speed-Way, 2 chaudières, 2 ans d'usage.

2 CASSEUSES à fèves Chisholm-Ryder à vendre, en bonne condition et avec contrat.

ANTENNE de télévision rotative, de 40 pi., sur toit de maison. Valeur \$225.00 pour \$35.00 tout compris.

TRACTEUR International 1965, de marque B-414 avec faucheuse; seulement 410 heures d'ouvrage.

TRACTEUR International - Bois de construction usagé - Garage avec remise - Herse à ressorts.

ON DEMANDE

ACHETEURS en tout temps de roulant et d'animaux de toutes sortes.

JE suis acheteur d'avoine. Transport en vrac. Chargement rapide.

ACHETERAIS arbre de forêt - 1000 plaines blanches - 1000 plaines rouges - 1000 érables à sucre - 500 bouleaux.

ACHETEUR en tout temps de bons seaux à séve d'érable de 1 1/2 ou 2 gallons.

POUSSEURS d'oeufs bruns - Profits plus considérables sur les oeufs et Bonnie's est votre meilleure source pour les poussins de qualité.

Un Centre d'insémination Artificielle, American Breeders Service, Deforest, Wisc. a payé le plus haut prix de \$108,000.00 pour chacun des deux taureaux et a aussi acheté deux autres reproducteurs à \$70,000.00 et \$30,000.00 chacun.

Le chiffre de \$108,000.00 est un nouveau record mondial pour les ventes aux enchères pour la Race Holstein dépassant le prix de \$106,000.00 payé en 1918 par la Ferme Carnation, Seattle, Washington à Hon. A. C. Hardy, Brockville, Ontario, pour Carnation King Silvia.

Le record mondial de la moyenne de vente pour la race Holstein a été établi le 17 décembre à la vente aux enchères de Don J. Augur, Northford, Conn.

Le chiffre de \$108,000.00 est un nouveau record mondial pour les ventes aux enchères pour la Race Holstein dépassant le prix de \$106,000.00 payé en 1918 par la Ferme Carnation, Seattle, Washington à Hon. A. C. Hardy, Brockville, Ontario, pour Carnation King Silvia.

Le chiffre de \$108,000.00 est un nouveau record mondial pour les ventes aux enchères pour la Race Holstein dépassant le prix de \$106,000.00 payé en 1918 par la Ferme Carnation, Seattle, Washington à Hon. A. C. Hardy, Brockville, Ontario, pour Carnation King Silvia.

Le chiffre de \$108,000.00 est un nouveau record mondial pour les ventes aux enchères pour la Race Holstein dépassant le prix de \$106,000.00 payé en 1918 par la Ferme Carnation, Seattle, Washington à Hon. A. C. Hardy, Brockville, Ontario, pour Carnation King Silvia.

Le chiffre de \$108,000.00 est un nouveau record mondial pour les ventes aux enchères pour la Race Holstein dépassant le prix de \$106,000.00 payé en 1918 par la Ferme Carnation, Seattle, Washington à Hon. A. C. Hardy, Brockville, Ontario, pour Carnation King Silvia.

Le chiffre de \$108,000.00 est un nouveau record mondial pour les ventes aux enchères pour la Race Holstein dépassant le prix de \$106,000.00 payé en 1918 par la Ferme Carnation, Seattle, Washington à Hon. A. C. Hardy, Brockville, Ontario, pour Carnation King Silvia.

Le chiffre de \$108,000.00 est un nouveau record mondial pour les ventes aux enchères pour la Race Holstein dépassant le prix de \$106,000.00 payé en 1918 par la Ferme Carnation, Seattle, Washington à Hon. A. C. Hardy, Brockville, Ontario, pour Carnation King Silvia.

Le chiffre de \$108,000.00 est un nouveau record mondial pour les ventes aux enchères pour la Race Holstein dépassant le prix de \$106,000.00 payé en 1918 par la Ferme Carnation, Seattle, Washington à Hon. A. C. Hardy, Brockville, Ontario, pour Carnation King Silvia.

Le chiffre de \$108,000.00 est un nouveau record mondial pour les ventes aux enchères pour la Race Holstein dépassant le prix de \$106,000.00 payé en 1918 par la Ferme Carnation, Seattle, Washington à Hon. A. C. Hardy, Brockville, Ontario, pour Carnation King Silvia.

Le chiffre de \$108,000.00 est un nouveau record mondial pour les ventes aux enchères pour la Race Holstein dépassant le prix de \$106,000.00 payé en 1918 par la Ferme Carnation, Seattle, Washington à Hon. A. C. Hardy, Brockville, Ontario, pour Carnation King Silvia.

Le chiffre de \$108,000.00 est un nouveau record mondial pour les ventes aux enchères pour la Race Holstein dépassant le prix de \$106,000.00 payé en 1918 par la Ferme Carnation, Seattle, Washington à Hon. A. C. Hardy, Brockville, Ontario, pour Carnation King Silvia.

Le chiffre de \$108,000.00 est un nouveau record mondial pour les ventes aux enchères pour la Race Holstein dépassant le prix de \$106,000.00 payé en 1918 par la Ferme Carnation, Seattle, Washington à Hon. A. C. Hardy, Brockville, Ontario, pour Carnation King Silvia.

Le chiffre de \$108,000.00 est un nouveau record mondial pour les ventes aux enchères pour la Race Holstein dépassant le prix de \$106,000.00 payé en 1918 par la Ferme Carnation, Seattle, Washington à Hon. A. C. Hardy, Brockville, Ontario, pour Carnation King Silvia.

Le chiffre de \$108,000.00 est un nouveau record mondial pour les ventes aux enchères pour la Race Holstein dépassant le prix de \$106,000.00 payé en 1918 par la Ferme Carnation, Seattle, Washington à Hon. A. C. Hardy, Brockville, Ontario, pour Carnation King Silvia.

Le chiffre de \$108,000.00 est un nouveau record mondial pour les ventes aux enchères pour la Race Holstein dépassant le prix de \$106,000.00 payé en 1918 par la Ferme Carnation, Seattle, Washington à Hon. A. C. Hardy, Brockville, Ontario, pour Carnation King Silvia.

Le chiffre de \$108,000.00 est un nouveau record mondial pour les ventes aux enchères pour la Race Holstein dépassant le prix de \$106,000.00 payé en 1918 par la Ferme Carnation, Seattle, Washington à Hon. A. C. Hardy, Brockville, Ontario, pour Carnation King Silvia.

Le chiffre de \$108,000.00 est un nouveau record mondial pour les ventes aux enchères pour la Race Holstein dépassant le prix de \$106,000.00 payé en 1918 par la Ferme Carnation, Seattle, Washington à Hon. A. C. Hardy, Brockville, Ontario, pour Carnation King Silvia.

TOUTES les races populaires de poudeuses, à deux fins et poussins de grill, oisons, canetons, dindonneaux, chapons de 3 et 4 semaines.

PROPRIÉTÉS A VENDRE

MONTREAL - Cottage, 7 pièces, 2 solariums, toutes commodités modernes, près église et école.

REMEDES

RHUMATISME - Vous avez tout essayé sans succès. - Pourqu'on ne pas essayer le remède le plus efficace et le moins dispendieux?

SOUFFREZ-VOUS D'HERNIES? Soulagement et confort. Pas de courroie sangle. Pas d'élastique. Pas d'acier.

TERRES A VENDRE

FERME à vendre, raison de santé, 97 arpents en culture, 2 terres à bois.

FERME à vendre, 112 acres, située à St-Valentin, St-Jean.

CULTIVATEURS - Pour vente ou achat de ferme, sommes à votre disposition.

A NOTRE-DAME de PIERREVILLE, pour cause de maladie, vendrais très belle ferme de 2 1/2 arpents de largeur sur 40 de profondeur.

FERME, 170 acres, à vendre en 2 terres; 160 en culture, bâtisses neuves, grange - étable, 50 têtes d'animaux.

FERME, environ 125 arpents, avec ou sans roulant, sur Rivière St-François, 1/2 mille du village.

RIGAUD, Rang St-Thomas, 60 arpents. Eau courante. Toutes commodités.

ERABLIÈRE comprenant 3,000 chaudières, chalumeaux, couvercles, 2 fourneaux, réservoir de 1000 gallons, 42 arpents carrés, 25 en érables, 17 en bois mélangé.

FERME à vendre, raison santé; 105 arpents en culture, située 1/4 mille de la route 18.

FERMES et commerces à vendre. Pour détails, écrivez à DION & WILLIAMS ENRG., COURTIERS EN IMMEUBLES, L'ANGE-GARDIEN, CTE ROUVILLE, P. QUE.

TERRES DEMANDES

PETITE terre bois franc, pente sud montagne, sources. Granby, Sherbrooke et vers les lignes.

Deux taureaux pour \$216,000.

Le record mondial de la moyenne de vente pour la race Holstein a été établi le 17 décembre à la vente aux enchères de Don J. Augur, Northford, Conn.

Le chiffre de \$108,000.00 est un nouveau record mondial pour les ventes aux enchères pour la Race Holstein dépassant le prix de \$106,000.00 payé en 1918 par la Ferme Carnation, Seattle, Washington à Hon. A. C. Hardy, Brockville, Ontario, pour Carnation King Silvia.

Le chiffre de \$108,000.00 est un nouveau record mondial pour les ventes aux enchères pour la Race Holstein dépassant le prix de \$106,000.00 payé en 1918 par la Ferme Carnation, Seattle, Washington à Hon. A. C. Hardy, Brockville, Ontario, pour Carnation King Silvia.

Le chiffre de \$108,000.00 est un nouveau record mondial pour les ventes aux enchères pour la Race Holstein dépassant le prix de \$106,000.00 payé en 1918 par la Ferme Carnation, Seattle, Washington à Hon. A. C. Hardy, Brockville, Ontario, pour Carnation King Silvia.

Le chiffre de \$108,000.00 est un nouveau record mondial pour les ventes aux enchères pour la Race Holstein dépassant le prix de \$106,000.00 payé en 1918 par la Ferme Carnation, Seattle, Washington à Hon. A. C. Hardy, Brockville, Ontario, pour Carnation King Silvia.

Le chiffre de \$108,000.00 est un nouveau record mondial pour les ventes aux enchères pour la Race Holstein dépassant le prix de \$106,000.00 payé en 1918 par la Ferme Carnation, Seattle, Washington à Hon. A. C. Hardy, Brockville, Ontario, pour Carnation King Silvia.

Le chiffre de \$108,000.00 est un nouveau record mondial pour les ventes aux enchères pour la Race Holstein dépassant le prix de \$106,000.00 payé en 1918 par la Ferme Carnation, Seattle, Washington à Hon. A. C. Hardy, Brockville, Ontario, pour Carnation King Silvia.

Le chiffre de \$108,000.00 est un nouveau record mondial pour les ventes aux enchères pour la Race Holstein dépassant le prix de \$106,000.00 payé en 1918 par la Ferme Carnation, Seattle, Washington à Hon. A. C. Hardy, Brockville, Ontario, pour Carnation King Silvia.

Le chiffre de \$108,000.00 est un nouveau record mondial pour les ventes aux enchères pour la Race Holstein dépassant le prix de \$106,000.00 payé en 1918 par la Ferme Carnation, Seattle, Washington à Hon. A. C. Hardy, Brockville, Ontario, pour Carnation King Silvia.

Le chiffre de \$108,000.00 est un nouveau record mondial pour les ventes aux enchères pour la Race Holstein dépassant le prix de \$106,000.00 payé en 1918 par la Ferme Carnation, Seattle, Washington à Hon. A. C. Hardy, Brockville, Ontario, pour Carnation King Silvia.

Le chiffre de \$108,000.00 est un nouveau record mondial pour les ventes aux enchères pour la Race Holstein dépassant le prix de \$106,000.00 payé en 1918 par la Ferme Carnation, Seattle, Washington à Hon. A. C. Hardy, Brockville, Ontario, pour Carnation King Silvia.

Le chiffre de \$108,000.00 est un nouveau record mondial pour les ventes aux enchères pour la Race Holstein dépassant le prix de \$106,000.00 payé en 1918 par la Ferme Carnation, Seattle, Washington à Hon. A. C. Hardy, Brockville, Ontario, pour Carnation King Silvia.

Le chiffre de \$108,000.00 est un nouveau record mondial pour les ventes aux enchères pour la Race Holstein dépassant le prix de \$106,000.00 payé en 1918 par la Ferme Carnation, Seattle, Washington à Hon. A. C. Hardy, Brockville, Ontario, pour Carnation King Silvia.

Le chiffre de \$108,000.00 est un nouveau record mondial pour les ventes aux enchères pour la Race Holstein dépassant le prix de \$106,000.00 payé en 1918 par la Ferme Carnation, Seattle, Washington à Hon. A. C. Hardy, Brockville, Ontario, pour Carnation King Silvia.

Le chiffre de \$108,000.00 est un nouveau record mondial pour les ventes aux enchères pour la Race Holstein dépassant le prix de \$106,000.00 payé en 1918 par la Ferme Carnation, Seattle, Washington à Hon. A. C. Hardy, Brockville, Ontario, pour Carnation King Silvia.

Le chiffre de \$108,000.00 est un nouveau record mondial pour les ventes aux enchères pour la Race Holstein dépassant le prix de \$106,000.00 payé en 1918 par la Ferme Carnation, Seattle, Washington à Hon. A. C. Hardy, Brockville, Ontario, pour Carnation King Silvia.



LA MUSIQUE, LES HOMMES, LES INSTRUMENTS, LES OUVRES: ouvrage publié aux Editions Larousse, sous la direction de Norbert Dufourcq, professeur au Conservatoire National Supérieur.

par Anne de NOMERENGE

L'ouvrage en deux tomes que vient de publier la Librairie Larousse succède au volume paru au début de 1946 sous le titre "La Musique des origines à nos jours". Ce volume, bien connu et apprécié des musiciens et des amateurs de musique, parut début 1946, au lendemain de la guerre. Depuis, le succès remporté par l'ouvrage suscita sept rééditions successives.

Cependant en 1963, la Librairie Larousse se trouva devant le fait que "La Musique des origines à nos jours" ne répondait plus à l'actuel état de la science musicologique. En effet lorsqu'en 1943, la Librairie Larousse

décide la mise en chantier de ce volume consacré à la Musique, elle demanda à Norbert Dufourcq de réunir sous sa direction une équipe de musicologues, de compositeurs, d'esthéticiens et de critiques, tant étrangers que français. Or en 1943 la France était en pleine occupation et les activités intellectuelles et surtout musicales étaient en veilleuse. Aussi est-ce d'après l'état de la science musicologique datant de 1938 que les collaborateurs rédigèrent leurs textes. Il fallut 3 ans de patience, de prudence à Norbert Dufourcq et son équipe pour mener à bien malgré les vicissitudes de la guerre la publication du volume "La Musique, des origines à nos jours".

Tout le monde connaît l'évolution et les progrès réalisés dans le domaine des Sciences et de la recherche depuis le dernier conflit mondial. La musicologie, étayée par l'ethnomusicologie, profita également des techniques nouvelles d'investigation de la science, et des découvertes, des mises au point historiques firent évoluer l'histoire de l'Art Musical. Toutes ces raisons décidèrent la Librairie Larousse de présenter au public un ouvrage reflétant l'actuel état de la science musicale. Aujourd'hui c'est chose faite, "La Musique, les hommes, les instruments, les oeuvres" est né.

Dans ce nouvel ouvrage, dont le sous titre pourrait être "Musiques Vivantes" et comportant deux tomes, l'équipe des collaborateurs a visé à rester d'abord pratique en laissant de côté certains domaines de la technique pure, de la musicologie, pour s'en tenir à ce que le public peut entendre tous les jours soit au concert, à la radio soit par le disque; en un mot toute musique aujourd'hui vivante qu'étudie l'ethnomusicologie.

Les diverses formes de l'esthétique musicale, l'histoire de la Notation, ainsi que certains aspects de la vie musicale relevant du domaine de la recherche, ont été supprimés. Le lecteur curieux de l'une ou l'autre de ces questions pourra s'en instruire en consultant "Le Larousse de la Musique"; dictionnaire fourmillant de définitions sérieuses et détaillées.

Les textes ont été rédigés avec le souci de rendre le langage musicologique accessible à tous en le simplifiant, et également avec le souci d'expliquer les quelques inévitables termes techniques. L'Éditeur d'un ouvrage de vulgarisation tel que celui-ci doit tenir compte du fait qu'il s'adresse à deux catégories de lecteurs: tout d'abord à l'amateur passionné de musique mais guère initié à la syntaxe de l'Art sonore, et ensuite au mélomane averti et au musicien professionnel. Il est donc essentiel que chacun y trouve de quoi le satisfaire pleinement. C'est ainsi que les textes destinés à tous, sont facilement assimilables et sont de plus, imprimés en gros caractères. Ceux destinés au mélomane et au musicien sont présentés en petits caractères et contiennent des informations plus détaillées et plus complètes. Dans le présent article j'indiquerai uniquement le titre des matières traitées, afin que le lecteur puisse se rendre compte des renseignements qu'il pourra découvrir en parcourant cet ouvrage. Dans deux prochains articles j'analyserai le contenu de chaque volume et donnerai mon humble avis.

"La Musique, les hommes, les instruments, les oeuvres" est

L'Hydro-Québec au Salon national de l'Agriculture à Montréal

L'Hydro-Québec aura son stand au prochain Salon national de l'Agriculture qui se tiendra dans la métropole, à l'Aréna Maurice Richard, du 17 au 27 février.

En plus de mettre en évidence certaines applications de l'électricité sur la ferme, particulièrement la ventilation électrique des bâtiments et le séchage artificiel du foin, l'Hydro-Québec présentera une série de conférences illustrées à l'intention des dames qui visiteront le Salon.

Ces conférences, organisées avec la collaboration du ministère fédéral de l'Agriculture, seront données par les consœurs en économie domestique de l'Hydro-Québec. Elles porteront sur les avantages, les applications et les modes d'utilisation de la congélation des aliments. On y donnera aussi plusieurs conseils

pratiques pour diverses réceptions au foyer.

Les consœurs en économie domestique rencontreront chaque jour les visiteuses au stand de l'Hydro-Québec où l'on indiquera les heures des conférences qui se tiendront à la salle "A" de l'Aréna Maurice Richard.

Quant aux agriculteurs eux-mêmes, ils seront reçus par les agronomes des diverses régions de l'Hydro-Québec.

Les médicaments gardés trop longtemps, un danger

Les médicaments gardés trop longtemps présentent un danger d'empoisonnement. La Direction des aliments et drogues conseille de s'en débarrasser aussitôt qu'ils ne servent plus.

Certains médicaments perdent de leur efficacité avec le temps. De ce nombre, se trouvent les vitamines, les antibiotiques, l'insuline et le peroxyde.

A l'opposé, d'autres médicaments deviennent plus forts en vieillissant ou subissent des transformations nocives, ainsi les comprimés ordinaires pour

le mal de tête et la teinture d'iodé.

Il faut aussi jeter les vieux flacons sans étiquette ou dont l'étiquette est endommagée.

Jetez ces médicaments dans les toilettes ou du moins assurez-vous qu'ils sont hors de la portée des enfants.

LES MAUX DE TÊTE PERSISTANTS

Les petites pilules qu'on trouve un peu partout peuvent réussir à éliminer la douleur, mais elles masquent parfois les symptômes. Les tensions, les énervements de tous les jours ou le rhume donnent souvent mal à la tête; cependant, les maux de tête persistants peuvent dépendre de désordres physiques. N'essayez pas de guérir vous-mêmes des maux de tête persistants. Voyez votre médecin.

C'est Jean Rochefort qui s'exprimait en ces termes au sujet de L'ECHO: "J'ai une femme, deux enfants, une maison à la campagne. L'ECHO, vous vous en doutez, aide la première à résoudre les problèmes que posent les seconds et la troisième". A notre avis, ce commentaire résume très bien la place de conseiller, de guide discret, que "L'ECHO DE LA MODE" peut tenir dans la vie quotidienne de beaucoup de femmes ici, au Canada. Voilà, pour vous, mesdames, notre recommandation de la semaine.

L'Echo de...

(Suite de la page 47)

en suggestions, en trucs, en patrons couture-tricot. Les articles sont courts et captent notre attention. On y trouve également plusieurs courriers, des extraits d'oeuvres littéraires, une page d'histoire, un roman à suivre, et mille autres chroniques d'intérêts divers. Un abonnement par l'agence internationale d'abonnements PERIODICA Inc., 5090 avenue Papineau, Montréal 34, coûte \$15.25 et vous apporte pendant cinquante-deux semaines des idées nouvelles et un véritable divertissement. Sur demande accompagnée de 20 sous en timbres, cette agence vous en adressera un spécimen pour vous permettre de vérifier l'éloge que nous en faisons.

C'est toujours...

(Suite de la page 47)

1/4 c. à thé de soda à pâte
1/2 c. à thé de cannelle
1/2 c. à thé de muscade
2 tasses de gruau d'avoine à cuisson rapide
2 c. à thé de poudre à pâte
1 tasse de raisins épépinés

Défaire le beurre en crème et ajouter le miel. Incorporer les oeufs un à un puis les carottes. Tamiser farine, poudre à pâte, sel, soda à pâte et épices puis mélanger au gruau d'avoine et aux raisins. Incorporer graduellement les ingrédients secs à la première préparation. Déposer par cuillerées à thé sur une plaque à biscuits graissée et cuire à 350°F 12 à 15 minutes. Quantité: 5 à 6 douzaines.

donc édité en deux gros tomes se divisant en livres.

- TOME PREMIER -
LA MUSIQUE,
DES ORIGINES A
LA MORT DE RAMEAU

Livre
I : Ethnomusicologie et Organologie.

II : Monodie et Rythme.
III : Le Moyen Age et la Renaissance.

IV : Baroque et Préclassicisme.

V : Apparition du Classicisme et formation d'un langage international.

- TOME SECOND -
LA MUSIQUE,
DE L'AUBE DU
CLASSICISME A
LA PERIODE
CONTEMPORAINE

- Les instruments de Musique depuis 1764 jusqu'à nos jours.
- Les grandes Ecoles étrangères au XIXe et au XXe siècle.
- Les problèmes contemporains.

La Caisse d'établissement de la Chaudière



M. Jules LACHANCE

Monsieur Jules Lachance de St-Robert Bellarmin, comté de Frontenac, s'est classé premier parmi les représentants de la Caisse d'Etablissement de la Chaudière au cours de l'année 1966 et s'est mérité le trophée de premier vendeur. Félicitation!!!



M. Simon POULIN, G.F., M.

Monsieur Simon Poulin, gérant de district du service d'épargne à la Caisse d'Etablissement, vient d'être promu adjoint au service d'établissement et de regroupement de ferme. Félicitation!!!



M. Claude COUTURE, V.D.

Monsieur Claude Couture de Ste-Marguerite dans le comté de Dorchester, a été promu, il y a quelques temps, en charge du service d'établissement et de regroupement de ferme. Félicitation!!!

Le Courrier...

(Suite de la page 46)

corriger. Il indiquera le lieu préférable de l'hospitalisation, s'il y a lieu. Pour votre deuxième question, non, ce n'est pas si terrible que ça. N'ayez de crainte.

RAYON DE SOLEIL: Chère amie, si vous désirez encore correspondre avec "Réve brisé", envoyez-moi à nouveau vos noms et adresses. Merci.

SONNY AUX CHEVEUX LONGS: Vous pouvez entreprendre un cours d'Art dramatique après votre 11e année, si vous en avez le goût et les dispositions. Si vous avez de l'imagination, de la sensibilité, une voix harmonieuse et un physique convenable. Tu peux écrire au Conservatoire de Musique et d'Art Dramatique de la province de Québec, 506 rue Ste-Catherine e., Montréal ou 30 avenue St-Denis, Québec. Il y a un concours d'admission et des examens pratiques.

MME M.L.: Il se vend en effet certaines drogues pour enlever le goût de la boisson. Je vous conseillerais de demander l'avis de votre médecin. Si votre mari ne boit qu'occasionnellement et aux Fêtes, je ne vois pas pourquoi vous en feriez une montagne. Ce qu'il faut détecter, c'est pourquoi un homme boit. C'est plus difficile qu'on le pense. Certains traitements par psychiatres ou psychologues agissent bien. Pour les grands intoxiqués, les cercles Lacombe ont mis sur pied des foyers de réhabilitation, les Maisons Dorémy. "Prendre un coup de temps en temps" n'est pas être alcoolique.

UNE MAMAN AUX YEUX NOIRS: Le diabète est une maladie qui se révèle par l'exagération de la faim, de la soif et de l'élimination du rein et une modification de la composition chimique de l'urine. C'est une affection chronique qui se présente sous deux aspects principaux, le diabète sucré et le diabète insipide. Le diabète sucré se révèle par une augmentation du sucre dans le sang, et dans l'urine. Aux premiers symptômes, viennent s'ajouter des démangeaisons, des éruptions cutanées, des douleurs névralgiques, des furoncles etc. Le diabète se traite aujourd'hui par l'insuline. Il est évident qu'on doit consulter un médecin, dès qu'on redoute quelque chose dans ce domaine-là. La présence de sang rouge dans les selles indique habituellement des hémorroïdes. Le sang qui provient de l'intestin ou de l'estomac rend les selles noires.

OFFRE SENSATIONNELLE
GRATIS!
OU GAGNEZ DE \$5.00 A \$14.00 EN QUELQUES HEURES
NOUS DONNONS: magnétophone - walkie-talkie - tourne-disque - radios transistors - radios - jumelles - montres - etc. Vous obtenez votre cadeau GRATUIT! L'ÉCHO se vendra 20 stylos "ELECTRO" à double cartouche. Ces stylos écrivent rouge et bleu au choix. Vous changez le stylo par une simple pression de pouce - Prix de \$4 à \$99 - Avec notre nouveau système de vente, vos clients pourront payer aussi par chèque - Chaque style - Le prix maximum est de \$99 et il y a de tous les prix. N'ENVOYEZ PAS D'ARGENT. Le vente terminée, retournez-moi l'argent et nous vous enverrons le cadeau de votre choix.
L'AGENCE DE LA COMTE ENR.
C.P. 12, P. L. 12, ANRS, Montréal

PARTNER R14T

LÉGÈRE La Partner R 14T pèse seulement 18 lb, chaîne et guide-chaîne compris. Mais, bien que légère, elle ne perd en rien de sa robustesse et de sa sécurité.

PUISSANTE Partner R 14T - la plus puissante parmi les poids légers du marché - est d'une rapidité et d'une résistance de tout premier ordre. Son parfait équilibre facilite le travail dans toutes les positions.

SÛRE La Partner R 14T, basée sur une construction éprouvée, vous assure à la fois une grande économie d'exploitation et un fonctionnement parfaitement sûr.

THÉO TURGEON INC.
105, boul. des Capucins, Québec 3, P.Q. Tél.: code 418 529-2554
SEUL DISTRIBUTEUR DANS LE QUÉBEC, LES MARITIMES ET LE NORD DE L'ONTARIO
Représentants demandés dans certains territoires

REVUE des MARCHÉS



PRODUITS AVICOLES

Les commentaires et les prix des produits avicoles nous sont fournis par le Ministère fédéral de l'Agriculture, Section des renseignements sur les marchés et Division de l'aviculture.

MARDI, LE 31 JANVIER

La production des oeufs demeure élevée et les plans de décoquilage ont acheté des volumes considérables, ce qui eut pour effet de soulager les accumulations. Les grossistes ont payé des prix assez stables et ont vendu à des prix relativement bas aux détaillants qui annonçaient leurs oeufs à des prix d'aubaine. Quelques expéditions ont aussi été achetées de l'extérieur. La vente aux consommateurs a été assez bonne.

Le marché de la volaille est irrégulier excepté pour les dindons lourds dont les prix sont fermes. Les arrivages de poulets de grill ont excédé la demande. La vente au détail a été satisfaisante. Le marché du poulet lourd a été assez tranquille. Il y eut peu de demandes pour la poule. Le marché du dindon à griller est également peu animé.

VOLAILLES ÉVICÉRÉES (A)

En caisses régulières
Prix du gros au détail à Montréal

POULETS

6 lb et plus48c.-50c.
5 lb et moins de 646c.-49c.
4 lb et moins de 538c.-41c.

Poulets à griller et à frire (sous glace)

Moins de 4 lb32c.-33c.

POULES

6 lb et plus42c.-43c.
5 lb et moins de 640c.-42c.
4 lb et moins de 538c.-40c.
Moins de 4 lb30c.-32c.

JEUNES DINDONS

Moins de 10 lb Nil
10 lb et moins de 16 .. Nil
16 lb et plus Nil

OEUF

Prix de gros aux détaillants à Montréal (cartons d'une douzaine)

A-Extra-gros.....51.6c.
A-Gros.....46.2c.
A-Moyens.....40.0c.
A-Petits.....36.7c.

Prix de détail aux consommateurs à Montréal (cartons d'une douzaine)

A-Extra-Gros.....59c.-67c.
A-Gros.....53c.-63c.
A-Moyens.....49c.-55c.
A-Petits.....47c.-49c.

Beurre, lait en poudre, fromage

SEMAINE TERMINÉE

LE 28 JANVIER 1967

Sur le marché de Montréal, le prix du beurre pour les arrivages courants, No 1 pasteurisé, admissible 92, 58c., 93, 59c. Prix de l'Office de la stabilisation des prix agricoles, en 56 lb, 61c.

f.a.b. MONTREAL

Poudre de lait écrémé : (ventes de 25 sacs ou plus). Pulv., Canada 1ère cat., sacs, 18c. à 19 1/2c. Cylindre, Canada 1ère cat., sacs 16 1/2c. à 17c. Alliments du bétail, sacs, 15c. à 15 1/2c.

Poudre de lait de beurre, bétail 12 1/2c. à 13c.

Poudre de petit lait 04c. à 04 1/2c.

Caséine 30 mailles 43c.
Lait évaporé, caisse 48/16 7.50
Crème douce, la lb
matière grasse (en bidon)... 94c.
Du 18 au 24 janvier 1967 inclusivement, le fromage blanc du Québec, se vendait .42 1/2c., coloré .42 3/4c. (lait cru).

Fruits et légumes

Ces prix sont fournis par la section de l'inspection, division des productions horticoles, ministère de l'Agriculture et de la Colonisation, 201 est, boul. Crémazie, Montréal.

LE 30 JANVIER 1967

Prix payés aux producteurs et aux grossistes en fruits et légumes par les marchands au marché central métropolitain, jusqu'à neuf heures du matin. Les prix donnés plus bas sont pour la catégorie No 1.

POMMES: de fantaisie, McIntosh 3.00 - 3.50, Wolf River 2.25 Cortland 2.25 - 2.50, Russet 4.50 - 5.00, Délicieuses 4.00 la boîte.

BETTERAVES: en sacs de 50 lb, 1.25 - 1.50, petites 1.75.

CAROTTES: en sacs de 50 lb, 1.25, 24 cellos de 2 lb ou 10 cellos de 5 lb, 2.15 - 2.40.

CHOUX: verts, en sacs de 50 lb, gros 2.50 - 2.75, moyens 2.75 - 3.00, Savoy 2.25 - 2.50 le cageot.

CHOUX CHINOIS: 2.00 la doz.

NAVETS: en sacs de 50 lb, 1.75 - 2.00, en boisseau 2.25.

OIGNONS: en sacs de 50 lb, jaunes No 1, 4.50, No 2, 2.50, type espagnol 4.75, 24 cellos de 2 lb ou 10 cellos de 5 lb, 4.75.

PANAIS: 2.50 - 3.00 le boisseau, 2.50 / 12 cellos de 24 oz.

POIREAUX: .75 - .80c. la doz.



Pommes de terre

Mardi, le 31 janvier 1967, sur le marché de Montréal.

Québec, en sacs de 50 lb..... 0.90-1.00
I.P.-E. 75 lb..... 2.10-2.20
I.P.-E. 50 lb..... 1.45-1.50
I.P.-E. 10 lb..... 0.37-0.38
N.-B. 50 lb..... 1.15-1.25
N.-B. 10 lb..... 0.32-0.33
Ontario 75 lb..... 1.65-1.75
Ontario 50 lb..... 1.10-1.15
Ontario 10 lb..... 0.27-0.29
Ontario le boisseau... 1.10-1.15

PORCS ABATTUS

Ce qui suit est le différentiel pour les porcs vendus sur le marché en se basant sur le prix des porcs de catégorie "A" comme prix de base.

Prix payés, lundi, le 30 janvier 1967

	Marché de Pointe-St-Charles	Marché de l'Est	Marché de Toronto
A-Prix de base	32.50	31.50-32.50	32.60-33.20
B-	31.50	30.50-31.50	31.60-32.20
C-	29.50	28.50-29.50	29.60-30.20
D-	25.50	24.50-25.50	25.60-26.20
Légers	29.00	28.00-29.00	29.10-29.70
Lourds	29.25	28.25-29.25	29.35-29.95
Extra-Lourds	22.00	21.00-21.00	23.45-23.60
Semi-castrats.....	25.50	24.50-25.50	25.60-26.20
Truies.....	22.00	21.00-21.00	23.45-23.60

Les octrois du gouvernement fédéral au montant de \$3.00 sur les "A" sont payés par mandats attachés aux certificats de Vérification.

PRIX PONDÉRE DU PORC - TORONTO

(Semaine finissant le 27 janvier 1967)

	Lundi	Mardi	Mercredi	Jeudi	Vendredi	Moyenne
	\$33.20	\$32.79	\$33.07	\$33.02	\$32.50	\$33.02

(Courtoisie de l'Office des Producteurs de porcs de l'Ontario)

Les 23, 24, 25 janvier 1967

MARCHÉ DE L'OUEST

Les prix des porcs étaient .50c. plus élevés et ceux des truies, stables.

Catégorie A 190 à \$32.50

Truies \$22.00

MARCHÉ DE L'EST

Les ventes de porcs ont rapporté .50c. de plus et celles des truies étaient stables.

Catégorie A 78 à \$31.50

29 à \$31.50 plus .90c. ch.

6 à \$32.50

Truies, la plupart \$21.00



ANIMAUX VIVANTS

Voici, au sujet des animaux vivants, les commentaires que nous fait tenir M. Gérard Rodrigue, surveillant régional du Service fédéral de l'industrie animale.

Les renseignements qui suivent s'appliquent aux transactions faites au marché de l'Ouest, à la Pointe St-Charles, lundi, le 30 janvier 1967.

Les arrivages : 413 bovins, 291 veaux, 53 porcs, aucun agneau ni mouton.

Les arrivages de bovins comptaient quelque 103 sujets de plus que lundi dernier et se formaient de 136 bouvillons, 262 taures et vaches et 15 taureaux. En dépit d'une augmentation des arrivages, toutes les catégories de bovins se sont échangées activement. Tenant compte de la qualité des sujets offerts, les prix payés étaient généralement les mêmes pour les bouvillons et les taureaux tandis que les taures et les vaches rapportaient des prix plus fermes comparativement à lundi dernier.

Les offres de veaux comptaient quelque 121 sujets de plus que lundi dernier et pour la majeure partie se formaient de sujets de qualités commune et moyenne. Vu une bonne demande pour toutes les classes, le marché des veaux était actif et considérant la qualité, les prix payés étaient stables à ceux de lundi dernier.

Le prix des porcs, cette semaine, est le même que celui de la semaine dernière, soit pour ceux de catégorie "A" \$32.50. Le prix des truies est également le même, soit \$22.00.

Aucune réception d'agneaux ni de mouton enregistré.

Les renseignements qui suivent s'appliquent aux transactions faites au marché de l'Est, lundi, le 30 janvier 1967.

Les réceptions : 327 bovins, 417 veaux, 55 porcs, 1 agneau.

Les réceptions de bovins de l'ouverture étaient plus nombreuses que celles de lundi dernier et se composaient surtout de vaches de qualités diverses. La demande était bonne pour toutes les classes et le marché était très actif. Les prix payés pour les différentes catégories étaient en général stables comparativement à l'ouverture, la semaine dernière.

Les arrivages de veaux étaient un peu plus nombreux que ceux de lundi dernier et se formaient de sujets de diverses qualités. A la suite d'une très bonne demande pour toutes les classes, le marché était actif et toutes les catégories s'échangeaient à des prix stables comparativement à ceux enregistrés lundi dernier.

Les ventes de porcs ont rapporté les mêmes prix que la semaine dernière, soit \$31.50 et \$32.50 pour ceux de catégorie "A". Le prix des truies est aussi demeuré stable à \$21.00.

Le seul agneau offert en vente a rapporté \$29.50 les cent livres.

MARCHÉ DE L'OUEST BOUVILLONS

Choix28.00-29.00
Bons27.00-27.75
Moyens.....24.00-26.75
Communs.....18.75-23.75

VACHES

Bonnes (types à bou-cherie).....22.00
Bonnes, locales.....20.00-21.75
Moyennes.....18.50-19.75
Communes.....17.25-18.25
Très communes.....9.00-16.75

TAUREAUX

Bons24.00-24.75
Ventes jusqu'à.....nil
Moyens.....21.00-23.75

TAURES

Bonnes23.00-25.75
Moyennes.....20.25-22.25
Communes.....17.00-19.75

VEAUX DE LAIT

Bons38.00-42.50
Ventes jusqu'à46.00
Moyens.....32.00-37.50
Communs.....17.25-31.50

AGNEAUX

Bons aucun
Lots mélangés..... aucun
Pour l'abattage rituel aucun
Communs.....aucun

MOUTONS

Bons aucun
Communs.....aucun

MARCHÉ DE L'EST BOUVILLONS

Choixaucun
Bons26.50
Moyens.....24.75-26.00
Communs.....23.50

VACHES

Bonnes (types à bou-cherie).....21.75-22.75
Bonnes, locales.....19.50-21.50
Moyennes.....18.00-19.25
Communes.....16.50-17.75
Très communes.....12.00-16.00

TAUREAUX

Bons22.00-25.00
Ventes jusqu'à.....nil
Moyens19.25-21.75

TAURES

Bonnes aucune
Moyennes..... 22.75
Communes19.00-20.50

VEAUX DE LAIT

Bons35.00-44.00
Ventes jusqu'à46.00
Moyens.....28.50-34.50
Communs.....19.00-27.50

AGNEAUX

Bons aucun
Lots mélangés aucun
Pour l'abattage rituel 29.50
Communs..... aucun

MOUTONS

Bons aucun
Communs..... aucun

Renseignements fournis par le bureau du Ministère Fédéral de l'Agriculture, Service des Marchés, en collaboration avec les agents à commission (Montréal Livestock Exchange) des deux marchés à bestiaux et des différents acheteurs.

Les cinq vendeurs à commission du marché de l'Ouest, à la Pointe-St-Charles, sont Donovan M.G.; Maher W.H. Enr.; Mitchell & Beall; Ryan & Boyne; et Rodolphe Tassé.

Les vendeurs à commission du marché de l'Est sont : Coopérative Canadienne du Bétail; Maher W.H.; C. Dagenais; et Louis Levine.

Pour renseignements supplémentaires, prière de s'adresser à M. Gérard Rodrigue, surveillant régional, 400 Carré Youville, Chambre 701, Montréal - Tél. 879-5669



le monde agricole

Crainte des producteurs avicoles français

L'aviculture française (oeufs, poussins d'un jour et volailles) serait actuellement menacée par une organisation syndicale basée uniquement sur des considérations techniques et économiques, faisant ainsi abstraction de l'humain. Cette nouvelle orientation aurait pour conséquence de faire disparaître les producteurs qui n'accepteraient pas d'aller dans le sens défini par la pensée technique, c'est-à-dire les petits exploitants.

Or, d'après le Comité d'Action et de Défense de l'aviculture, la mission première du syndicalisme est inverse. Elle est de rechercher le bien commun, y compris celui des plus faibles et peut-être celui-là plus que celui des autres. Le syndicalisme ne doit pas considérer une seule catégorie de producteurs, mais tous les producteurs.

Enfin, le Comité s'est donné comme slogan cette phrase d'un président d'exploitants : "Nous n'accepterons jamais que la réussite des uns se bâtit sur la faillite des autres".

Présence des agriculteurs dans la défense de leurs intérêts

Les agriculteurs belges affirment qu'ils ont le droit d'être présent partout où leurs intérêts sont en cause et ce droit ils entendent le faire respecter.

Pour eux, la lutte pour la reconnaissance de leurs droits, comme toute lutte syndicale d'ailleurs, n'est qu'un éternel recommencement. Ainsi la situation des agriculteurs se détériorerait davantage s'ils ne veillaient pas eux-mêmes à être présent partout où leurs intérêts sont en cause à quelques titres que ce soit et que ce soit directement ou indirectement.

Revenu agricole aux États-Unis

La moyenne du revenu agricole net sera de plus de 4,500 dollars cette année (1966) aux États-Unis.

Les chiffres des moyennes pour 1965 ont été publiés récemment indiquant une moyenne de

4,493 dollars pour l'année en question. (FIPA NOUVELLES).

Usine de radiation de la viande

La Commission d'énergie atomique des États-Unis projette de construire une usine pilote de radiation de la viande et de la rendre opérante à la fin de l'année. On souhaite que l'usine pilote aura une capacité suffisante pour satisfaire aux besoins des forces armées.

Le Ministère de la Défense s'engage à acheter 300,000 livres de viande traitée par radiation pour les 3 premières années de fonctionnement de l'usine. Une étude antérieure démontrait que grâce au procédé d'irradiation, on prévient les pertes de nourriture en éliminant les bactéries. On peut conserver à la température des pièces une viande fraîche pour un an ou plus et sans danger pour le consommateur. (LE CONSEIL DES SALAISONS DU CANADA)

Voyage d'études aux États-Unis et au Canada à l'occasion de l'Expo

Pour répondre à de nombreuses demandes de la part de ses lecteurs, "Le Journal de la France Agricole" a mis au point un voyage d'études aux États-Unis et au Canada à l'occasion de l'ouverture de l'Exposition Universelle de Montréal.

Les participants partiront de Paris mardi le 18 avril et ils seront de retour mardi le 2 mai 1967.

Voici quelles seront les principales étapes de ce voyage: New-York, Washington, Philadelphie, Toronto (Niagara) et Montréal. Le groupe visitera des fermes typiques "à un homme" dans l'est américain et de nombreuses rencontres sont aussi prévues avec les agriculteurs américains et canadiens-français.

Consommation domestique et mondiale de la viande

A la fin de novembre 1966, la consommation domestique des 4

Hausse des prix du lait nature

Au Québec, ailleurs aussi!

La province de Québec ne sera pas la seule à hausser les prix du lait au producteur et au consommateur, si l'on en juge par les nouvelles qui nous viennent d'autres régions du pays.

Des projets de hausse semblent déjà être un fait accompli, ou presque, aux deux extrémités du pays. Les propriétaires des laiteries de Vancouver annoncent en effet leur intention de le majorer d'au moins 1 cent la pinte au consommateur dans un avenir rapproché. Aucun d'eux ne veut préciser quand la prochaine hausse entrera en vigueur. Remarquons en passant que la dernière remonte à novembre 1965 -- elle avait été de 2 cents la pinte.

L'un de ces propriétaires fait observer que les prix payés au producteur ont augmenté de 34 cents les 100 livres depuis la hausse au détail de novembre 1965. D'après un porte-parole de la Régie du lait en Colombie, le prix du lait embouteillé serait de \$6.74 au producteur.

On sait que chaque cent livres, de lait fournit environ 38 pintes de lait vendable, compte tenu des pertes infimes dans la manutention et la pasteurisation. La majoration envisagée à Vancouver s'appliquerait à la fois au gros et au détail. Présentement ce prix est de .27 cents la pinte au gros et .29 cents au détail.

À Terre-Neuve

A l'autre extrémité du pays, Terre-Neuve ne veut pas, elle non plus tirer de l'arrière quant aux prix du lait. Au contraire, elle veut rester en avant de toutes les autres provinces, car c'est là que le lait se détaille le plus cher au Canada -- exception faite peut-être de quelques territoires très reculés du Grand Nord.

En fait, depuis le 1er janvier de cette année, le prix au producteur a été porté à \$1.10 le gallon de lait cru.

viandes rouges (boeuf, porc, veau et agneau) était 1% supérieure à celle de la même période l'an dernier. Cette augmentation modeste est moindre que l'augmentation de la population; conséquemment, il est probable que la consommation de viande par tête pour 1966 sera moindre qu'en 1965. Les statistiques pour 11 mois indiquent qu'une augmentation de consommation du boeuf et de l'agneau fera plus que compenser les baisses dans le veau et le porc.

Au sujet de la consommation mondiale de la viande en 1966, les statistiques officielles n'existent pas encore. Cependant, voici une liste, avec la quantité de viande consommée par habitant, des principaux pays consommateurs de viande rouge pour 1965: l'Uruguay et la Nouvelle-Zélande, 235 livres, l'Australie, 210 livres, l'Argentine, 198 livres, les États-Unis, 167 livres, la France, 144 livres le Canada, 139 livres, l'Allemagne de l'Ouest, 121 livres et la Suisse, 115 livres.

(LE CONSEIL DES SALAISONS DU CANADA).

Les deux exploitants d'usines de pasteurisation de la capitale, Saint-Jean, ont déclaré qu'ils ne pouvaient absorber eux-mêmes cette hausse et qu'elle sera passée au consommateur, comme il arrive dans 99.9% des cas.

Les consommateurs de la province de Joey Smallwood continueront donc d'avoir la distinction de payer le lait le plus cherement au pays, soit .32 cents la pinte de verre et 35 cent la pinte de papier plastique.

UNE AUTRE ÎLE

Une autre île, celle du Prince-Edouard, songe elle aussi à majorer le prix du lait à ses producteurs et, par le fait même, à ses consommateurs. C'est du moins ce qu'a laissé entendre le Président de la Fédération de l'Agriculture de cette province, M. J. A. Rodd, lors de son congrès annuel le 12 janvier. Le président ne tient pas mordicus à une hausse des prix du lait nature mais, à son avis, c'est le seul remède qui existe pour corriger la situation.

Et, sur ce, il enchaîne: "La société doit être prête à payer des prix équitables pour les aliments que produisent les cultivateurs et elle se doit en même temps d'assurer aux agriculteurs une stabilité à long terme quant aux prix. Autrement, comment cette même société pourrait-elle s'attendre que les fermiers investissent d'importantes quantités de capitaux pour assurer aux citoyens un volume suffisant d'aliments -- de lait, en particulier -- à des prix raisonnables?"

ET EN ALBERTA

J'ai bien l'impression d'ajouter M. Rodd, que les cultivateurs doivent cesser d'attendre et d'attendre toujours, parfois dé-

sespérément, une hausse des prix du lait qui soit conforme à la majoration du coût de la vie et de la production. Ce prix doit augmenter automatiquement à mesure que s'accroît le coût de la vie. C'est la seule façon d'assurer au producteur une marge de profit raisonnable et au consommateur les approvisionnements dont ils ont besoin.

Signalons enfin le cas d'une autre province qui a manifesté son intention de hausser elle aussi ses prix du lait nature. Ce n'est peut-être pas pour les semaines prochaines. Mais il faut s'y attendre au cours des prochains mois.

Il reste encore quelques provinces que nous n'avons pas mentionnées, ce qui ne signifie pas nécessairement qu'elles aient l'intention de maintenir leurs prix du lait à leur niveau actuel au cours des prochaines semaines ou des prochains mois. Peut-être en aurons-nous des nouvelles avant longtemps. Puisque la majorité y passe, pourquoi tout le monde n'y passerait pas, surtout en cette année du Centenaire et de l'Expo '67.

Et, puisqu'il est question de l'Expo, comment ne pas mentionner au passage que Montréal devra étendre son bassin de lait d'ici quelques mois afin de satisfaire à la demande supplémentaire de lait que susciteront les quelques millions de visiteurs qui se rendront dans la Métropole au cours de l'année? C'est là un problème qui ne manquera pas de provoquer certaines complications, étant donné le caractère passager de l'Expo et des dépenses considérables en capitaux que devront effectuer un certain nombre de fermes pour en arriver à produire un lait d'une qualité et d'une propreté suffisantes pour la consommation nature.

TAURES

ABERDEEN ANGUS



Le meilleur placement sur le profitable marché du boeuf!

Les statistiques le démontrent! Les taures Aberdeen Angus produisent vraiment des veaux qui donnent un dollar ou deux de plus par cent livres sur le marché - et qui vous font empocher ainsi plus de profits. Les salaisons paient un supplément parce qu'elles obtiennent plus de viande marchande, avant tout dans les parties les plus chères. Les éleveurs soucieux du profit ne transfèrent pas le grain et l'herbe en os, en panse et en poitrine, mais en la viande de boeuf la plus payante.

"La race vouée à un grand avenir"



Songez aussi aux gages d'économie de main-d'oeuvre: ...résistance supérieure à la maladie ...moins d'ennuis de vêlage ...aptitude fourragère supérieure, même quand l'hiver est très rigoureux et la végétation rare. C'est vraiment "la race vouée à un grand avenir" La race qui a atteint un nouveau sommet en 1966 pour les transferts... Appuyée par une association qui établit de nouveaux records pour ce qui est des membres.

Documentation complète sur demande

CANADIAN ABERDEEN ANGUS ASSOC.
BOX 663 • GUELPH, ONT.

CRÉDIT AGRICOLE FÉDÉRAL DEUX GENRES DISPONIBLES

1- PRÊTS HYPOTHÉCAIRES À LONG TERME

2- PRÊTS AUX SYNDICATS DE MACHINES AGRICOLES

- 1- La Société du crédit agricole consent des prêts hypothécaires à long terme aux cultivateurs compétents à des conditions favorables en leur fournissant le capital nécessaire à la mise en valeur d'exploitations agricoles rentables.
- 2- Afin de faire obstacle au coût élevé de possession individuelle et en tirer d'autres avantages, trois cultivateurs ou plus, désireux de posséder et d'utiliser en commun la machinerie agricole, peuvent, groupés en SYNDICAT, emprunter de la Société jusqu'à 80 p. 100 du prix d'achat. Entrez en rapport avec votre conseiller agricole régional, la succursale de la Société de votre province ou découpez et postez ce coupon à:

SOCIÉTÉ DU CRÉDIT AGRICOLE,
150, RUE KENT, OTTAWA, ONT.

Je désire des renseignements sur:

Les Prêts Hypothécaires à Long Terme

Les Prêts aux Syndicats de Machines Agricoles

Veillez m'envoyer votre brochure gratuite sur le ou les genres de crédit indiqués ci-dessus.

NOM:

ADRESSE:

Brevets d'invention
MARQUES de COMMERCE
MARION, ROBIC & ROBIC
ci-devant
Marion & Marion
2100, rue DRUMMOND
MONTREAL, 25 - 288-2152