

LES PETITES ANNONCES

cahier B

HEURE LIMITE

Nos lecteurs et nos clients sont priés de prendre note que les annonces qui paraissent dans ce cahier à l'exception des avis de décès et des avis publics, doivent nous parvenir au plus tard le vendredi à 17 heures pour être publiées dans l'édition du mercredi suivant. Vous pouvez nous communiquer vos petites annonces par téléphone en signalant le numéro 347-0323. Les dates à retenir doivent également être communiquées au service de la rédaction avant le vendredi à 17 heures.

B-1/LE CANADA FRANÇAIS, le mercredi 5 avril 1978



LE CANADA FRANÇAIS

SAINT-JEAN HAUT-RICHELIEU



347-0323

CELLE SEMAINE

Autos et motos à vendre....	B-11, B-12, B-13
Bridge.....	B-29
Cartes d'affaires.....	B-22
Cartes professionnelles.....	B-21
Chambres à louer.....	B-29
Dates à retenir.....	B-32, B-33
Demandes d'emploi.....	B-23, B-24, B-25
Divers.....	B-29
Divers à vendre.....	B-14 à B-22
Immeubles à vendre.....	B-2 à B-11
Jeux.....	B-31
Logis à louer.....	B-25 à B-29
Mots croisés.....	
Naissances.....	B-33
Nécrologie.....	B-34, B-35
Offres d'emploi.....	B-23, B-24, B-25

Ces annonces doivent être données AVANT 17 HEURES, LE VENDREDI précédant la publication de notre journal. Après cette heure, elles seront automatiquement reportées à la publication suivante. Toute réclamation doit être produite dans les trois jours qui suivent la publication et ne peut en aucun cas dépasser le montant réclamé pour cette annonce.

À NOS GUICHETS
(Payable à l'avance)

20 mots **\$1.50**
le mot additionnel **05¢**
Répétitions **\$1.10**
Chacune

SUR APPEL TÉLÉPHONIQUE
Ou avec facture

1ère insertion **\$3.00** Répétitions **\$1.10**
chacune
COMMERCIAL: DOUBLE TARIF
347-0323

À VENDRE
IMMEUBLES

TERRAIN 150' de façade par 100' de profondeur à Saint-Alexandre, très bon prix, tél.: 346-3860. j.n.o.

MAISON à vendre à Daytona Beach Floride, magnifique maison de style espagnol, deux étages meublés, tapis 5 chambres, 2 salles de bain, grand salon, cuisine, foyer, air climatisé, laveuse à vaisselle, garage triple et grand terrain 90' x 144', jardin et arbres fruitiers, \$38,500. (taxes: \$264.57) tél.: 347-8008. j.n.o.

TERRAINS boisés, dans L'Acadie, 1/4 mille de la base militaire de Saint-Jean, grandeur au choix, taxes non élevées, quantité limitée, pour inf. appelez après 5 heures à 346-6415. j.n.o.

TERRAIN nouveau développement dans le rang Saint-Edouard, environ à 1 mille du Pont Marchand, 195 et 130 de profondeur, façade à volonté, sans aucune taxe municipale, tél.: 347-6461. j.n.o.

A L'ACADIE route 36, à proximité du village cinq terrains adjacents totalisant 225 pieds de façade et 150 pieds de profondeur (soit deux terrains de 70 pieds par 75 pieds; trois terrains de 75 pieds par 83 pieds), non boisé, borné également par les rues Brisebois et Nelson, à vendre ensemble \$4,500. taxes \$7.05 Appelez 346-6071. j.n.o.

BUNGALOW neuf, 6 pièces briques, chauffage électrique, rue Sébastien coin Saint-André à Saint-Luc, tél.: 348-2715. j.n.o.

A VENDRE maison appartements, 12 logis 4 1/2 pièces située près de l'hôpital du Haut-Richelieu, tél.: 346-6906. j.n.o.

TERRAINS (3) à Talon, \$3,000. inf.: à 679-1332 après 6 heures. j.n.o.

ENTREPOT de meuble à prix d'escompte tous styles à très bas prix Mobiliers de cuisine à compter de \$35, ameublement de chambres à coucher, à partir de \$125. hide-bed, divan-lit, matelas, etc. s'ad. à 945 Avenue Beaumont 1ère rue au sud de Jean Talon près du Boul. L'Acadie, tél.: 274-5519. j.n.o.

AUBAINE bungalow 5 1/2 pièces, située au 253, 22ième avenue, Sabrevois, libre le 1er février, prix à discuter, tél.: Montréal 273-7160, ou Ibergville 347-3390. j.n.o.

TERRAINS pour maisons unifamiliales à Richelieu (Montée Saint-Grégoire) près du bord de l'eau grandeur de 100' de façade et plus par 152' profond, \$200 comptant aussi peu que \$30 par mois tél.: 347-4355, 346-2276 ou 347-6288. j.n.o.

TERRAINS pour maisons mobiles, situés sur route 133, entre Richelieu et Ibergville à 3 milles du pont Marchand \$200 comptant, aussi peu que \$30, par mois, tél.: 347-4365, 346-2276 ou 347-6288. j.n.o.

MAISON mobile Marlette de luxe 1971, 12 pi x 60 pi, en bonne condition, avec équipement extérieur, non meuble, aucune offre raisonnable refusée, prix à discuter, tel. 299-2431 à Henryville. j.n.o.

A NAPIERVILLE maison canadienne en bois, 5 pièces \$15,000. idéal pour couple âgé, libre immédiatement tél. 245-3641. 36-10

A SAINT-JEAN, près du Cégep un split level, 4 chambres, foyer, 2 chambres de bain, terrain 68 X 100 Tel.: 346-5263. j.n.o.

MAISON mobile 68 x 14, usagée, 6 pièces, foyer, tél.: 348-1744. j.n.o.

CHALET à vendre à 219 Beaubien, fini été et hiver, \$8,000. tél.: 1-246-3827. 40-9

SAINT-GREGOIRE 58 arpents avec bâtiments de ferme, idéal pour garder chevaux ou pour construction domiciliaire après 6 heures 346-8117 j.n.o.

MAISON en bois dans le centre d'Ibergville, 4 appartements. Prix: \$20,000 Tél.: 347-1069 après 5 heures. j.n.o.

SAINT-JACQUES LE MINEUR, maison neuve 28 x 40, 5 1/2 pièces, prête à être habitée, briques, taxes peu élevées tél.: 347-8073. 41-5

BUNGALOW neuf à vendre, tél.: Henri Roman, 400 Jacques-Cartier S. tél.: 347-2090. j.n.o.

MAISON en brique, 4 logis près écoles et polyvalente, résidentiel, logis du bas disponible à l'acheteur à Ibergville, tél.: 347-4870. 41-8

ILE -AUX-NOIX propriété brique, chemin bord de l'eau, 6 appts, 2 garages doubles, 25 arpents, grandparterre, tél.: 424-3009. 41-8

TERRAIN à vendre sur le Richelieu 100' x 180', de profond situé entre rue Bossuet et Lemaire \$9,500. M. Martel 347-0710. 41-6

SAINT-VALENTIN, grande maison de campagne 6 pièces, terrain 360 X 390. A vendre ou à échanger pour duplex ou triplex dans Saint-Jean Tél. 424-3219. 42-4

DUPLEX de 10 ans dans Notre-Dame de Lourdes à 872 Hébert extérieur en brique, sous-sol de 8 pi. à vendre ou à échanger pour maison de campagne avec grand terrain pas d'agent vendue par le propriétaire tél.: 347-7446. 42-6



CONST. P. DESRANLEAU INC.

DESRANLEAU INC.

CONCESSIONNAIRE

858, Normandie, Saint-Jean



858, Normandie, Saint-Jean

MAISON MODELE

Décoration Valiquette

MAISON MODELE



"POUR UNE MAISON DE QUALITE, CONSTRUITE PAR DES GENS DE CONFIANCE"



Const. P. Desranleau

858 boul. Normandie, St-Jean, Qué.

514-348-1921

BUREAU

858 NORMANDIE

ST-JEAN

Notre spécialité:

"La qualité de nos produits"

5 ans de garantie

PROGRAMME DE CERTIFICATION DES MAISONS NEUVES DE L'APC.H.Q.

Compétence et sérabilité

- Maison usinée.
- Maison de prestige construite sur place.
- Quatre projets pour vous servir.



Fiducie du Québec

Courtier

679-1110

SAINT-LUC: magnifique bungalow brique. Sous-sol fini, foyer, garage isolé. Clément Langlois 348-1029, 679-1110.

SAINT-LUCIEN: cottage canadien 7 pièces, 3 lucarnes, garage \$80,000 Clément Langlois, 348-1029, 679-1110.

SAINT-LUC: duplex 6 pièces, sous-sol fini avec place sur la rivière \$35,000 Clément Langlois 348-1029, 679-1110.

SAINT-JEAN: cottage brique, 15 pièces avec 1 logis au sous-sol, situé centre-ville. Clément Langlois 348-1029, 679-1110.

IBERVILLE: garage avec équipement grand terrain \$25,000 C. Langlois, 348-1029, 679-1110.

SAINT-LUC: bungalow 5 pièces, sous-sol fini, près de la base. Clément Langlois 348-1029, 679-1110.

LACOLLE: cottage brique, 8 pièces, terrain 101 x 511, foyer, occupation immédiate Voir Clément Langlois 348-1029, 679-1110.

SAINT-BLAISE: cottage 7 pièces, aubaine pour celui qui a peu de cash et une grosse famille C. Langlois 348-1029, 679-1110.

SAINT-PAUL: trailer park sur le Richelieu, restaurant, Marina, piscine couverte. Clément Langlois 348-1029, 679-1110.

SABREVOIS: splendide bungalow bois rond, \$19,500. 6 pièces, terrain 100 x 128 boisé taxes \$102.70 C. Langlois 348-1029.

SAINT-BERNARD: Lacolle, bungalow 3 pièces, sous-sol semi fini, terrain 180 x 180, garage isolé. Clément Langlois 348-1029, 679-1110.

SAINT-JEAN: aubaine pour couple qui a de l'argent à placer. 2 cottages 2 duplex lingerie, garage de loc. C. Langlois 348-1029.

IBERVILLE: bungalow 4 pièces, terrain commercial 100 x 177 pi. Bien situé \$17,500. Voir Clément Langlois 348-1029, 679-1110.

RICHELIEU: beau bungalow pierres des champs, avec place, sur la rivière. 2 foyers, portes patio. C. Langlois 348-1029.

SAINT-JEAN: rue Cousin, triplex revenus \$350 mensuel, 3 garages, prix \$25,000. Occasion Harris Michaud 348-9717, 348-6666.

SAINT-JEAN: duplex rue Saint-Pierre, amiante, 3 garages, grand terrain, rapporte \$200 mensuel, \$20,000. Occasion H. Michaud 348-6666. Propriété brique à revenus, 6 logements 5 1/2 et 4 1/2. Construction récente. Prix juste au dessus de l'évaluation H. Michaud 348-6666.

BAIE MISSISQUOI: terrain camping, 10 chalets tous loués. Residence facile au lac. Prix très bas, H. Michaud 348-6666.

IBERVILLE: 2 beaux chalets de 4 1/2 pièces. Directement sur Richelieu, bon de la route. Les 2 pour \$22,000 H. Michaud, 348-6666, 348-9717.

IBERVILLE: duplex de 5 1/2 et 4 1/2 avec garage. Terrain 55 x 180. Prix \$84,000. Harris Michaud 348-6666, 348-9717.

IBERVILLE: chalet d'été sur rivière, 5 pièces, bien éclairées. Tout meuble, garage, barbecue. H. Michaud, 348-6666.

RUE FOCH: propriété commerciale de réparation tout en brique, très bonne valeur. Rapporte \$50,000 net an H. Michaud 348-6666.

SAINT-JEAN: rue Laurier, propriété commerciale brique. Pharmacie bas. Logis moderne, sous-sol fini, sauna, bar. H. Michaud 348-6666.

SAINT-JEAN: bungalow 5 pièces près de la polyvalente. Piscine 17 x 17, terrain clôture. Prix \$32,000 M. Bissonnette 347-3605, 679-1110.

TERRAIN: 11 arpents à la campagne à 15 min. de Montréal sur la Rive Sud M. Bissonnette 347-3605, 679-1110.

SAINT-LUC: cottage 7 pièces. Foyer dans salon. Arrière-basse près de la rivière L'Acadie. Taxes \$181 an M. Bissonnette 347-3605.

SAINT-JEAN: 4 logis. Recemment renové. Le prix a été réduit. C'est une aubaine M. Bissonnette 347-3605, 679-1110.

IBERVILLE: propriété à revenus 6 logis. Tout renové, très propre, excellent rentabilité M. Bissonnette 347-3605, 679-1110.

SAINT-ALEXANDRE: joli bungalow en bloc de ciment. Chauffé à eau chaude. Beaux conifères. Bas prix M. Bissonnette 347-3605, 679-1110.

desjardins

Nous avons rendu plus de 600 familles heureuses

Pourquoi pas vous?

COMPTANTS TRES MINIMES

* ON S'OCCUPE DE VOTRE LOYER ACTUEL

DE LA QUALITÉ ET DES PRIX

SAINT-JEAN

600 Boul. du Séminaire

348-6844

CHAMBLY

1560 rue Kennedy

866-8198 ou 658-0240



JEAN LUC SURPRENANT

CONSTRUCTION INC.

MAISONS DISPONIBLES IMMÉDIATEMENT

Nous construisons aussi sur votre terrain



C'EST L'AVENIR.

PRIX
QUALITE
SERVICE
EXPERIENCE ACQUISE
REDUCTION D'INTERET
RABAIS FEDERAL (SI ELIGIBLE)

À VENDRE IMMEUBLES

MAISON de 4 logis, très bien située, dans le village de Pike River, Grand terrain. Visite sur rendez-vous. Tél. 248-2234. 42-2

SAINT-BRIGIDE d'Iberville, très beau terrain 7 arpents, 1/4 de mille du village, possibilité de sub. division \$8,000. Tél. 1-376-9655, après 5 heures. 42-4

SAINT-JEAN, domaine Forestier près de la base militaire, split level façade briques et bardeaux 5 1/2 pièces système électrique, porte patio, inf.: après 17 heures à 347-6306. 42-4

CHALET hiver-été, excellent pour bricoleur, situé à Saint-Alexandre, Inf.: après 5 heures p.m. 346-9437. 42-6

TERRAIN 70 X 100, \$800.00, près rue Gagnon, face à la Base militaire après 5 heures. Tél. 347-2217. 42-5

SAINT-ALEXANDRE d'Iberville village, maison 2 logement 4 1/2 et 5 1/2 peut se convertir en habitation unique, terrain 285 X 50 garage double, \$25,000. Balance à discuter pas d'agent. Tél.: 346-8318. 42-4

ILE Sainte-Thérèse bungalow 7 pièces, libre immédiatement par le propriétaire. Tél. 348-1894. 42-8

CHALET meublé sur solage avec eau chaude grandeur 24' X 24' au Domaine Joyeux à Saint-Alexandre. Tél. 348-3379, après 17 heures. 42-4

TERRAIN 90 x 180, rue de l'Église Napierville service d'aqueduc, tél. 424-5640. 42-4

BUNGALOW briques 5 1/2 appts, sous-sol fini, grand terrain site résidentiel, près de la polyvalente Marcel-Landry tél.: 346-6483. 42-4



**A L'ENSEIGNE
DU
QUÉBEC**

**Mlle MARCELLE
FORTIN**

**Le Permanent
est heureux
d'accueillir
dans ses rangs**



Pour un meilleur service à notre clientèle, vous pouvez la contacter à 348-1181.

ÉPARGNEZ LE PROFIT DU CONTRACTEUR

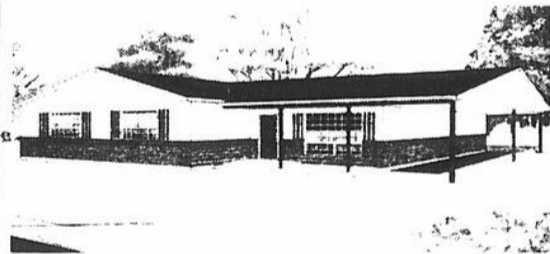

L'acheteur choisit les dimensions de sa maison ainsi que son intérieur et ses divisions.

Compris dans le coût d'achat:

- armoires, tapis, prélatris, céramique, marquetterie, chauffage électrique (installation et raccordements inclus).

Aucun frais pour le transport.

PRIX VARIANT ENTRE

\$17,500 et \$25,000

Visitez l'un de nos modèles pour vous convaincre.

Tous les acheteurs d'une maison Alouette seront éligibles au tirage au mois d'octobre 1978 d'un prix "boni" d'une valeur maximale de \$500:

L'ASPHALTE DE L'ENTRÉE DE VOTRE RESIDENCE

(gracieuseté de "Pavage Saint-Luc")

**LES MAISONS
ALOUPETTE**



APPROUVÉES C.S.A.

LOUISE PICARD, AGENT

TÉL.: 348-6201

88 BOUL. JEAN-TALON SAINT-LUC, QUÉ.

LES

**IMMEUBLES
RICHELIEU
ENR.**

Membre
de l'association
de l'immeuble

160 RUE LONGUEUIL,

SAINT-JEAN

TEL.: 347-5511 MTL: 861-0258

A VOTRE SERVICE DU LUNDI AU
VENDREDI DE 9 HEURES A 21 HEURES
ET LE SAMEDI DE 9 HEURES A 16
HEURES

"10 vendeurs pour vous servir"

TERRAINS

- 1- BOISE: 60 x 120, prix \$1,500.00
- 2- SAINT-LUC: 11,122 p.c., prix: \$2,700.00
- 3- CARRE VERDI: 9,213 p.c. résidentiel.
- 4- 2 ET 3 LOGIS: 7,980 p.c., \$2,700.00
- 5- FACE AU GOLF: 80 x 120, \$6,000.
- 6- SAINT-EDMOND: 72 x 100, \$6,100.00, 65 x 100, \$5,500.00
- 7- COMMERCIAL: 42,000 p.c., \$105,000.00
- 8- SAINT - GERARD: 7,980 p.c., \$8,700.00
- 9- COMMERCIAL: 99,063 p.c., \$158,500.00
- 10- L'ACADIE: 10.8 arpents bâtiments \$30,000.
- 11- NAPIERVILLE: 10 arpents vacant \$8,000.00
- 12- VENISE: 10,800 p.c., \$4,500.00
- 13- DUNHAM: 7 acres \$16,500.00
- 14- SAINT-JEAN: 118 arpents petit comptant.

EXTERIEUR

- 15- ILE SAINTE-THERESE: chalet 4 pces, terrain 100 x 125, prix: \$20,000.00
- 16- SAINT-BLAISE: chalet 5 pces, meublé, terrain 100 x 180, prix: \$15,000.00
- 17- SABREVOIS: chalet 5 pces, tapis mur à mur, prix \$10,800.00
- 18- FERME: 130 arpents, poulailler grange, cottage 6 pces, à noter.
- 19- FERME: 220 arpents grange, maison 2 étages, 9 pces, à visiter.
- 20- FERME: 496 arpents, cultivé, équipements complet, prix: \$800,000.00
- 21- MARIEVILLE: maison de pierre, 10 pces, 2 étages, terrain 250 x 100, prix: \$55,000.



- 22- N.D. STANBRIDGE: 5 arpents avec maison 2 étages, 9 pièces, système air chaud, prix: \$34,500.00

- 23- FARNHAM: bungalow 4 1/2 pces, terrain, 12,000 p.c., système, terrain ombragé, prix: \$23,800.

- 24- SAINT - GREGOIRE: maison 2 étages, 8 pces, stucco, garages 3 portes, terrain 30,000 p.c., une visite vous convaincra.

- 25- SAINT - GREGOIRE: bungalow 6 pces, sous-sol fini, salle de jeux, bureau, salle de lavage, garage, terrain 65 x 150, à visiter.

- 26- SAINT -ALEXANDRE: 5 pces, clapboard aluminium, rénovation, terrain 440 x 200, garage, demandez à visiter.



- 27- STYLE QUEBECOIS: stucco, 6 pces, système électrique air chaud, terrain 100 x 160, foyer naturel, demandez à voir.

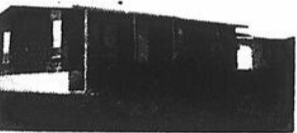

- 28- Bungalow 5 1/2 pces, brique, carport, système électrique, foyer naturel, salle de jeux avec 2 chambres additionnelles, demandez à voir.



- 29- \$35,500.00, bungalow 5 1/2 pces, carport, terrain 70 x 134, système électrique, foyer franklin, toilette, porte patio, patio, une visite vous convaincra.

- 30- Bungalow neuf 5 1/2 pces, brique, système électrique, porte patio, foyer naturel salon, à voir.

- 31- Bungalow 5 1/2 pièces clapboard aluminium, système air chaud, terrain 80 x 100, clôturé, à noter.

- 32- MAISON MOBILE: 12 x 60, 5 pces, meublés, terrain loué \$40.00 mensuellement, prix: \$9,000.00

- 33- \$16,500.00: comptant \$3,000.00, 4 pces, garage, système huile, règlement de succession.



- 34- \$20,500.00, cottage, clapboard de bois, 8 pces, terrain 69 x 184, propriété rénoverée, une visite vous convaincra.



- 35- \$30,500.00, bungalow brique, 5 1/2 pces, garage, brique, soubassement, semi-fini en salle de jeux, salle de lavage, terrain 100 x 110, à noter.



- 36- N.D.A.: 2 logis stucco, rénoverés, 2 x 6 pces, système eau chaude, zoné, garage double, terrain 50 x 131, logis libre à l'acquéreur.



- 37- N.D.A.: 3 logis, 2 x 4 pces, 1 x 3 pces, brique, logis libre à l'acquéreur, terrain 36 x 100, revenus annuels \$3,600.00 à noter.



- 38- N.D.A.: 6 logis, 1 x 4 1/2 pces, 5 x 3 1/2 pces meublés, stucco, revenus \$10,956.00, prix: \$63,500. en très bonne condition.



- 39- SAINT-EDMOND: 6 logis, brique, 4 pces, revenus \$9,420.00, planchers bois francs près de toutes les facilités, prix: \$68,500.

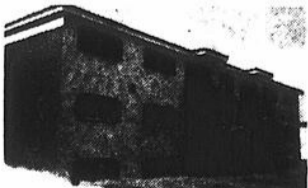

- 40- SAINT-GERARD: 12 logis, brique, revenus \$25,440.00, terrain 100 x 100, très bon placement.

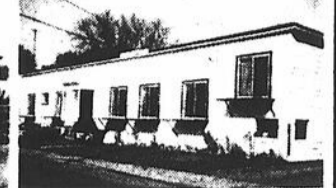

- 41- CENTRE - VILLE: 10 logis, plus un entrepôt, climatisation centrale, revenus \$26,400, financement facile.



- 42- \$30,000.00, libre immédiatement, 5 1/2 pces aluminium, chauffage électrique, tapis salon, terrain 61 x 100, demandez à voir.



- 43- CAUSE TRANSFERT: bungalow 5 1/2 pces, split entrée, porte patio, patio, abri d'auto, maison en très bonne condition, à voir.



- 44- BORD DE L'EAU: cottage 7 pces, brique, foyer naturel, garage, patio, porte patio, quai de pierre, à visiter.



- 45- SAINT - GERARD: bungalow brique 5 pces, carport, sous-sol, salle de jeux, chambre de bain, 4ième chambre, cause transfert, prix: \$39,500.



- 46- SAINT - GERARD: bungalow brique, 6 pces, split entrée, sous-sol, salle de jeux, 4ième chambre, piscine creusée, 18 x 36, chauffée, porte patio, patio à visiter.

courtier

MICHEL THIBODEAU
348-2575

NADINE GARCIA
346-7975

ANDRE LANDRY
347-5511

NORMAN GAUDETTE
346-6504

JEAN-GUY BESSETTE
348-2613

LISE DION
346-6434

JACQUES DOMPIERRE
346-7747

HUGUETTE LABELLE
346-9681

LUC CHOINIÈRE
348-0292

AUBAINE

Maison à vendre, doit être déménagée, 2 chambres, 17 x 24, plus garage 16 x 35 située à Saint-Alexandre \$3,000.

LUCIEN CHAMPAGNE
708 RANG
SAINTE-ANNE
SAINT-ALEXANDRE
346-5916

IBERVILLE

avenue Bessette, bungalow 1977, 26 x 44, 5 1/2 pièces, entrée split, chauffage électrique, plancher de marquette, porte patio. Vendu directement par le propriétaire. Cause: transfert.

TÉL.: 3477 347-4781

À VENDRE IMMEUBLES

MAISON village de Saint-Alexandre
2 logis \$25,000 tél.: 296-4692. 42-5

1 TERRAIN nouveau développement, façade sur le rang Saint-Edouard à 1 mille du pont Marchand, 80 x 215, aucune taxe municipale arpenté, cadastré, tél.: 346-5044. 43-5

TERRAIN dans le rang Saint-Edouard sur la rue Oliva, 26,240 p.c. pas taxe municipale tél.: 347-8093. j.n.o.

MAISON à vendre Venise en Québec, 5 pièces avec garage, terrain 160 x 200, tél.: 1-244-3342. 43-3

CAMP d'été, situé à l'île Sainte-Thérèse, à vendre, préfabriqué, 4 pièces, devra être transporté hors du terrain tél.: 348-9405. 43-3

TERRAIN 70 x 113, commercial et résidentiel, non loin de la place Le Vinioie dans N.D.L. tél.: 346-4710. 43-3

A IBERVILLE maison 5 pièces avec foyer, 2 garages, terrain 100 x 150, tél.: 347-3473. 43-8

MAISON mobile 12 x 56' 1976, chauffage électrique, construction canadienne, près du Woolco, aucune offre raisonnable ne sera refusée, tél.: 348-1040. 43-3

MAISON à Saint-Blaise au 111-17e Avenue, 3 appartements, système de chauffage électrique, avec garage. Tél.: 424-3394. 43-3

FERNAND Vachon entrepreneur en construction, deux maisons à vendre une située à 100 rue Roman à Saint-Eugène, et une autre 708 rue Messier à Saint-Gérard, tél.: à 347-9550 ou 347-2591. 43-3

MAISON à vendre particulier, construction récente, 5 1/2 briques, chauffage électrique, garage chauffé, foyer naturel sous-sol terrain 82 x 100, plusieurs extras, situé arrière Woolco après 5 heures 348-5831. 43-3

À VENDRE

Maison mobile 12 X 60, meublée, située à Saint-Luc, location mensuelle de terrain \$40.00 par mois. Idéal pour acheteur avec petit comptant. Prix: \$9,000.00. Les Immeubles Richelieu Enrg. Huguette Labelle, agent. 347-5511 ou 346-9681.



IMMEUBLES

LEBEAU

Yvan Lebeau, courtier

BU 347 6221
RES 346 6030

Deux bureaux pour mieux vous servir:

16 BOUL. DU SÉMINAIRE, SAINT-JEAN
347-6221 ou 347-9525

400 BOUL. DU SÉMINAIRE, SAINT-JEAN
348-1161



1- SAINT-EDMOND: bungalow brique 11 pièces avec garage, près Cégep, bien paysagé, presque neuf, rue paisible.



2- IBERVILLE: magnifique propriété, clapboard aluminium, 7 pièces, sous-sol fini, foyer, salle de jeu piscine hors-terre, faites une offre.



3- NOTRE-DAME - DE-LOURDES: bungalow brique, 6 pièces, bonne condition salle à manger, beaux arbustes, libre fin mars. Demandez à visiter.



4- SAINT-EDMOND: bungalow split-level, brique et aluminium, 7 pièces, carport, arbres près Cégep. Faut voir.

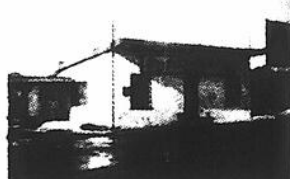

5- SAINT - GREGOIRE: restaurant dépanneur, 4 pièces, équipement et inventaire compris. Bien situé, faites une offre.

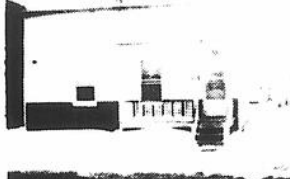

6- SAINT-EDMOND: cottage rue Bouthillier, 4 pièces plus deux pièces au sous-sol, toit et électricité refaits en 1977. Centre-ville. Prix raisonnable.



7- IBERVILLE: deux logis avec possibilité de dépanneur, sur rue commerciale. Prix à discuter. Demandez à visiter.

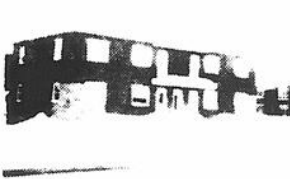

8- SAINT-GERARD: propriété de 4 logis de 4 1/2 pièces (grandes) avec 3 garage, très propre, sous-sol cimenté, terrain 70 x 121. Une visite vous convaincra.



9- NOTRE - DAME - DE-LOURDES: cottage aluminium, 8 pièces, garage double, terrain de 128 x 290, très bon état. Grange endroit paisible.



10- IBERVILLE: 8 logis brique sur 2ème rue Ibergville, 4 1/2 pièces. Revenus au 1er juillet \$16,000. env., très bon état, une occasion unique.



11- NOTRE - DAME-DE-LOURDES: dépanneur avec logis très propre, bonne clientèle, équipement complet. Taxes avantageuses Demandez à visiter.



12- IBERVILLE: magnifique résidence, 6 pièces avec garage, grand terrain chauffage électrique, cave cimentée, patio, solarium prix à discuter.



13- libre immédiatement, neuf bungalow brique 6 pièces 28 x 44, terrain de 67 x 106.5 tapis M/M, porte patio, avec patio 10 x 12, cave cimentée, pelouse posée, une visite vous convaincra.



14- libre immédiatement, neuf bungalow brique 6 pièces 28 x 44, terrain de 67 x 106.5 tapis M/M, porte patio, avec patio 10 x 12 cave cimentée, pelouse posée, une visite vous convaincra.



15- libre immédiatement, neuf bungalow brique 6 pièces 28 x 44, terrain de 67 x 106.5 tapis M/M, porte patio, avec patio 10 x 12 cave cimentée, pelouse posée, une visite vous convaincra.

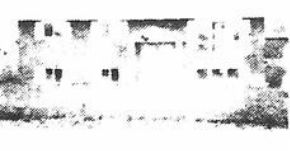

16- libre immédiatement, neuf bungalow brique 6 pièces 28 x 44, terrain de 67 x 106.5 tapis M/M, porte patio, avec patio 10 x 12 cave cimentée, pelouse posée, une visite vous convaincra.



17- libre immédiatement, neuf bungalow brique 6 pièces 28 x 44, terrain de 67 x 106.5 tapis M/M, porte patio, avec patio 10 x 12 cave cimentée, pelouse posée, une visite vous convaincra.



18- IBERVILLE: ferme de 114 arpents avec équipement et chevaux, propice pour équitation, 15 arpents de bois, maison 6 pièces, étable. Faites une offre.



19- L'ACADIE: ferme 60 arpents avec cottage brique 5 pièces, bonne condition, grange, près de Saint-Jean. Une visite vous convaincra.

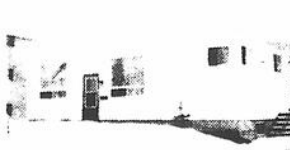

20- SAINT-EUGENE: bungalow bâti en 1975, 6 pièces sous-sol 1/2 fini, rue tranquille grande cuisine. A qui la chance?

30 TERRAINS À VENDRE

AU DOMAINE ROGER DELAND

de 12,000 pieds carrés et plus
EN BLOC OU INDIVIDUEL
A TERMES SI DESIRE

347-2428



A
L'ENSEIGNE
DU
QUÉBEC

RICHARD
LECOMPTE

Le Permanent
est heureux
d'accueillir
dans ses rangs



Pour un meilleur service à notre clientèle, vous pouvez le contacter à 348-1181.

MARO CONSTRUCTION

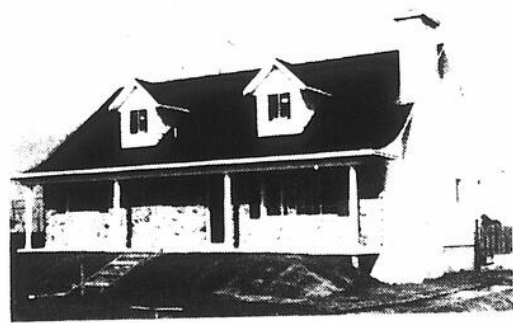

VENEZ VISITER NOTRE MAISON MODELE, située à Talon, Saint-Luc, rue Louise; grandeur: 40 x 28, chauffage électrique, foyer naturel.

PRIX: \$35,500

Heures de visite: le dimanche de 13 heures à 18 heures sur semaine - sur rendez-vous.

Rue Jean-Talon, longeant le canal, jusqu'au boul. Dufresne.

YVAN LEBEAU
Courtier
346-6030

RENÉ H. MICHAUD
Agent
348-5932

CHARLES GARCIA
Agent
Bur. 348 1161
Res. 346 3975

GÉRALD CARON
Agent
Res. 347 4565

MADELEINE
BESSETTE
Agent
Res. 469-3078

MMF CLAIRE
GOULET
Agent
348 2242

MARIE PAULE
BEAUREGARD
Agent
Res. 469 3449

Chalet ou résidence

MAISONS MOBILES USAGÉES 10' - 12' - 14'
Prix à partir de \$3,500.

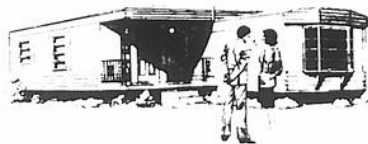

975, BOUL. SAINT-LUC, SAINT-LUC

Ouvert de 9 heures à 21 heures
Pour renseignements: 348-9777

À VENDRE IMMEUBLES

SAINT-JEAN Baptiste terrain 22 arpents ou 11 arpents, 1 mille du village 30 minutes de Montréal, très belle terre à jardinage, tél.: après 5 heures 1-376-9655. 43-4

SAINT-GREGOIRE petite ferme environ 5 arpents, 1 mille du village, maison 2 étages en clapboard d'aluminium, garage double, petite grange environ 100 conifères tél.: après 5 heures à 1-376-9655. 43-4

FERME à vendre: 138 arpents avec bâtiments et machinerie agricole, mais pas de maison. S'adresser à 347-2908 à Saint-Alexandre d'Iberville. 1,089 Grande Ligne. Gens sérieux S.V.P. 43-4

MAISON aubaine rue Mercier à Saint-Jean, taxe raisonnable, 2 logements 5 1/2, et 4 1/2, face à l'école Sacré-Coeur, tél.: 347-1507. 43-4

PROPRIETE de 8 appartements, avec système central à l'électricité, sous-sol fini, prix à discuter sur les lieux s'ad. par tél.: 347-9146. 43-4

BUNGALOW aluminium 5 1/2 construction 1976, entrée split, chauffage électrique, terrain 60 x 100, gazonné, grand sous-sol, cause vente transfert, tél.: 347-6039. 43-3

BUNGALOW 6 1/2 pièces, en briques, sous-sol fini, face à l'école Sacré-Coeur, à Iberville. Pour visiter, après 5 heures, tél.: 347-5150. 43-3

TERRAINS, 15,000 pieds carrés et plus, L'Acadie, près du Chemin des Ormes. Plan mise de côté. Tél.: 346-9581. 43-4

MAISON à vendre rue Roman, dans Saint-Eugène, une autre rue Mercier, dans Saint-Gérard, avec foyer, tapis mur à mur. S'adresser à 347-9550 ou 347-2591. 43-3

BUNGALOW à vendre Saint-Luc 24 x 40, aluminium et façade en briques, 5 1/2 pièces, construction 1973, sous-sol semi-fini, piscine 18 pieds, hors terre, patio en béton 12' x 40 à l'arrière prix \$32,000. Tél.: 348-4083. 44-4

A IBERVILLE maison en brique (2 logis de 5 1/2 appts) possibilité 3e logement dans le sous-sol, fenêtres et corniches en aluminium, adresse 805, 1ère rue, tél.: 347-9059. 44-4

MAISON mobile 14' x 60', raison transfert prix à discuter 1973, marque Bendex, fabriquée au Québec tél.: 347-0612. 44-3

MAISON à revenus, grand terrain, bien situé, s'ad. à 296 rue Bouthillier. 44-2

MAISON de 37 x 43, en briques sur grand terrain, tél.: 346-2624 après 17 heures. 44-3

Placements 11% (3 ans)

Une société de placement immobilier vous offre 11% sur des montants minimums de \$500. placés pour une période minimum de 3 ans.

Inf.: IMM-KE Enrg.

TÉL.: 347-2158

B-5/LE CANADA FRANCAIS, le mercredi 5 avril 1978

Créez votre propre mode de vie!

...avec notre maison module
LA QUÉBÉCOISE
(fabriquée à Princeville)

- Terrains à vendre
- Terrains à louer

- VENTE & INSTALLATION
- FINANCEMENT BANCAIRE 15 ans (incluant: assurance-vie et maladie)

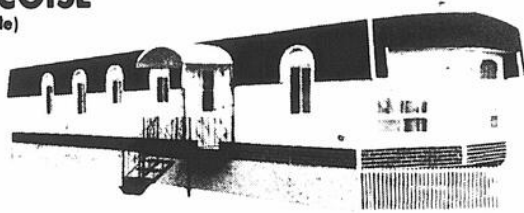

659-3918

GARANTIE DE 5 ANS

APPROUVÉ PAR LA SOCIÉTÉ CENTRALE D'HYPOTHÈQUES ET DE LOGEMENT

HEURES D'OUVERTURE:
LUNDI AU VEND. 9 00 à 21 00
SAMEDI 9 00 à 17 00
DIMANCHE 12 00 à 17 00

Le seul dépositaire sur la Rive sud
BROSSARD MAISON MOBILE
9070, boul. Taschereau (en face du Paladium)
BROSSARD, QUÉ.

NOUVEAU - NOUVEAU

LES DISTRIBUTIONS
pic-bois ENRG

À SAINT-JEAN

MAGASIN SPÉCIALISÉ:

ESTIMATION GRATUITE
LIVRAISON ULTRA-RAPIDE
SALLE DE MONTRE
6 ANS D'EXPERIENCE

NOUS POUVONS CRÉER
POUR VOUS LES MODÈLES
DÉSIRÉS

- DANS LES FERMES DE TOIT (TRUSS)
- DANS LES ARMOIRES DE CUISINE
- DANS LES PORTES ET FENÊTRES

449 BOUL. DU SEMINAIRE, SAINT-JEAN
348-9444

MAGNIFIQUES MAISONS MODULÉES NEUVES ET USAGÉES

à vendre à très bas prix
**INSTALLEZ-VOUS
DONC DANS NOTRE PARC
CE PRINTEMPS**

terrains de 5,000 pi. c. et plus
à vendre ou à louer
gazon - jardin tous les services

VENEZ NOUS VISITER



COMMODORE 14 X 60

chauffage électrique, tapis, draperies,
3 chambres, tout installé: \$13,950. comptant: 15%.

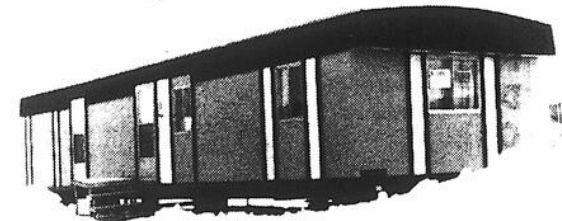

COMMODORE 14 X 52

Elec., briques, tapis, draperies, coût
\$10,500., comptant 15%, paiement \$114.35
par mois, 15 ans.

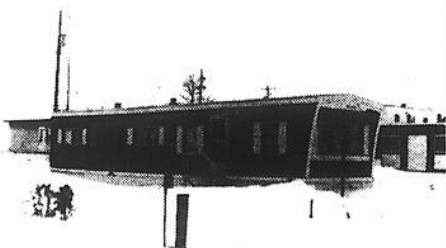

ATLANTIC 12 X 52

2 chambres, tout meublé, tout installé,
\$8,950., 15% comptant, \$111.30 par mois,
10 ans.



FESTIVAL 14 X 70

Super de luxe, deux salles de bain, tout
installé, remise, etc.



COMMODORE 14 X 68

Elec., de luxe, tout installé, 3 chambres,
tapis, une aubaine.

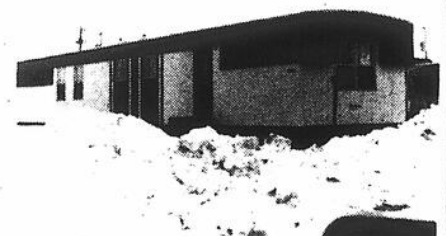

VAL BAR PRINCESSE 14 X 66

Elec., 2 grandes chambres, foyer, tapis,
draperies, 15% comptant, \$15,500.
\$168.81 par mois, 15 ans.

**LES ENTREPRISES CAROLE
LTÉE**
246, grand Bernier nord,
Saint-Jean

347-7441

861-5959 (Mtl) HEURES D'AFFAIRES:

LUNDI AU VENDREDI: DE 9 H. À 21 H.
SAMEDI ET DIMANCHE: 13 H. À 17 H.

PARC JOHANNAIS ENRG.

Demandez Mario Denicourt gérant

347-7441

Terrains à vendre

Duché de l'Acadie

50 magnifiques terrains partiellement boisés, près de Saint-Jean, en bloc ou séparément, 25,000 pi. carrés ou plus, taxes très basses, dépliant sur demande.

482-2442

Maison à vendre

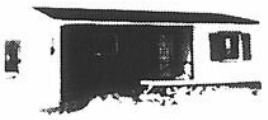

par le propriétaire, \$23,500. 1362, Bellerive, Iberville. Doit être vendue pour le 15 avril; taxes \$150 par année. Belle occasion.

1-737-7517

À VENDRE IMMEUBLES

SAINT-BERNARD de Lacolle, terre à vendre 105 arpents avec ou sans bâtiments, prix à discuter, cause maladie, tel.: 1-246-3494 ou 1-454-4980. 44-3

A IBERVILLE bungalow construit en juin 1976 de 6 pièces, salle à dîner 3 chambres, cuisine, salon, foyer au sous-sol, chambre froide, garage avec porte électronique, dimension 29 x 58 ayant 160' de façade prix à discuter, situé près de toutes les commodités, doit vendre, prix à discuter, tel.: après 5 heures à 1-651-7131 ou 1-294-2171. 44-3

MAISON à vendre au centre du village Napierville 329 Saint-Alexandre, avec grand terrain, remise, garage à l'arrière, cause de décès, tel.: 1-245-7881 ou 424-3091. 44-4

TERRAIN 100 x 150 à Iberville, pas de comptant, termes faciles près du Richelieu, tel.: 346-2240. 44-3

MAISON mobile 12 x 60, installée sur terrain de camping près du Richelieu à Iberville, toute meublée tel.: 346-2240. 44-3

MAISON 2 logements de 4 1/2 appts à Iberville, \$19,000, tel.: 347-8813 pas d'agent. 44-2

COTTAGE à Iberville 1 1/2 étage, 6 pièces, sous-sol fini avec bar, foyer artificiel, salle de couture, établi, chambre froide, carport et remise entrée pavée, haie de cèdre, pommier, jardin, etc. près des écoles, prix: \$35,000, tel.: 347-8691. 44-2

MAISON à vendre par le propriétaire, terrain 10,000 pi. c. patio et gazon complet, Saint-Luc tel.: 348-3475. 44-2

MAISON mobile 14 x 70, non meublée chauffage électrique, foyer, 2 balcons, avec auvent en fibre de verre cabanon, jupe en aluminium, etc. terrain loué Valon Viau, Talon Saint-Luc, tel.: 348-0304. 44-3

FERME 118 arp. verger, maison solide, bâtiments, excellent outillage agricole, 20 milles de Montréal sur rendez-vous, tel.: 246-2147. 44-2

Belle maison

à vendre

ou à louer

Sur coin de rue, toutes commodités, grand terrain paysagé; site agréable; \$325 par mois avec option d'achat si désiré; aucun comptant ni déboursé; maison située au 140, Deland, Saint-Jean. Pour renseignements - sud 656-2296, (après 19 h.) ou 678-4351 (le jour)

IBERVILLE bungalow neuf rue Guy grand terrain tranquille, prix intéressant, demandez M. Duval, tel.: 1-674-4554. 44-2

BUNGALOW neuf 5 1/2 pièces, briques 28 x 40, abri d'auto 14 pi., près hôpital, centre d'achat, polyvalente, tel.: 348-1768 ou 348-1073. 44-3

MAISON canadienne 7 pièces avec 1 foyer, 2 salles de bain, près de l'hôpital, polyvalente, future aréna, cause transfert, offre sérieuse acceptée, après 5 heures: 348-8333. 44-3

RESTAURANT à Lacolle sur route provinciale près d'école et usine, tel.: 1-246-2560. 44-4

LA SOCIÉTÉ HYPOTHÉCAIRE DE SAINT-JEAN ENRG.

Nous avons à votre disposition de l'argent à prêter en première ou deuxième hypothèque de

\$1,000 à \$5,000,000

AU TAUX COURANT

Aussi: achèterais balance de prix de vente

Pour renseignements: **347-3705**

A vendre dans Saint-Eugène

Maison semi-détachée 2 étages à mur mitoyen, 7 1/2 pièces avec sous-sol fini.

Tel.: **347-6219**

MAISON A VENDRE DUPLEX - 2 LOGEMENTS

1- 5 1/2 pièces et 1-4 1/2 pièces.

TEL.: **347-3573**

PRÊTS HYPOTHÉCAIRES

1ère, 2e et 3e, \$1,000 à \$1,000,000.

TAUX COURANT

Pour réparations, achats, nouvelles constructions et attention spéciale pour les prêts à la campagne.

Pour renseignements

GUY GALLANT Agent

105 rue Bouchard
Granby

Tel.: 372-9030
ou 372-1330

Avec vente échanges.

BADEAU ET FILS
Courtiers

PÂTISSERIE - CHARCUTERIE A VENDRE

Installation très moderne; prête pour opération; située au:

266, BOUL. SAINT-LUC
SAINT-LUC
TEL.: 348-3997

Les Constructions

Denis Samson Inc

Entrepreneur Général
Dépositaire autorisé HABITEC 2000

TOUT GENRE
DE RENOVATION
résidentielle et commerciale



BUREAU

63 RTE 104, IBERVILLE,
TEL.: 346-9873

DU LUNDI AU VENDREDI
DE 9 HEURES A 21 HEURES
SAMEDI ET DIMANCHE
SUR RENDEZ-VOUS

ÉRIGÉE SUR VOS FONDATIONS, UNE MAISON À PARTIR DE \$16,700.

424-5062

Toute bâtisse commerciale selon vos plans telle que **motel, entrepôt, bureaux, bachelor, etc.**

sur rendez-vous

Approuvé
SCHL

SANS AUCUN FRAIS



MAISON USINÉE MODULOR INC.

distribuée par **632-1900**

L.M.S.C. CONSTRUCTION ENRG.

Route 223, Saint-Blaise, 424-3197
TEL.: 424-5062



Couvrant les secteurs

Saint-Jean - Iberville - Saint-Blaise - L'Acadie - Chambly - Richelieu - Carignan - Lacolle - Saint-Jacques le Mineur - Saint-Philippe - Napierville - Farnham - Henryville

MAISON MODÈLE

R.R. NO 1, Saint-Blaise

VENEZ NOUS FAIRE UNE OFFRE

Ouvert de midi à 21 heures tous les jours

424-3197

Ton chalet t'attend fini hiver-été



A PARTIR DE

12,500



PRIX

ATTRAYANTS

POUR VENTES
'APIDES'

* RUE JACQUES
CARTIER N.

Très bon entrepôt 21,700 p.c. de l'édifice 74,000 p.c. de terrain, 2 portes basculantes 22 pi. plafond, C.N. réception en arrière

* RUE BOUTHILLIER

3 étages à 12,500 p.c., grue 2,000 lbs greifours partout, baie de chargement Demandez: H.P. Mercier. (514) 876-2515.

IMMEUBLE

Trust Royal

L'ENSEIGNE QUI FAIT VENDRE

Trust Royal

Courtier Photo-MLS

CENTRE D'ACHATS WOOLCO SAINT-JEAN

348-1186

DE MONTRÉAL: 658-0688

B-7 LE CANADA FRANCAIS, le mercredi 5 avril 1978

"LE PLUS IMPORTANT COURTIER PHOTO DE LA REGION"

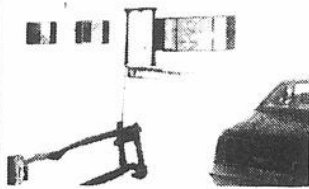
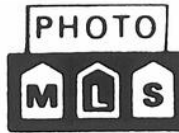

1- IBERVILLE: Bungalow 5 pces. Armoires en chêne, four et cuisinière encastrées. Taxes \$160./an. Prix: \$29,500. (MLS) Jean Bessette 348-1186.

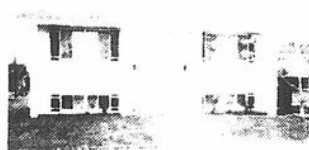

2- SAINT-JEAN: Split-level, 8 pces. S/sol fini, 2 salles de bain. Tout pour vous plaire. Financement 9 3/4%. Compt. 10%. (MLS) Jean Bessette 348-1186.



3- L'ACADIE: Petite ferme, 3 arpents. Etable de 100 pi. de long. Garage 28 X 75. Maison 2 étages en parfaite cond. et très propre. (MLS) Jules Poupert 348-1186.



4- SAINT-PAUL ILE-AUX-NOIX: Cottage brique/amiante, 6 pces. Foyer au salon. Garage. Terrain très bien paysagé d'environ 5 arpents. (MLS) Jules Poupert 348-1186.



5- TALON: Maison renovée et fonctionnelle. Limite de la ville. Grand terrain près bois et rivière. Taxes basses. (MLS) Roland Arsenault 348-1186.

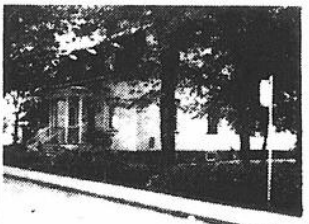

6- IBERVILLE: Eléphant blanc! Cette grande maison de style a besoin de réparations. Immenses pces. Vaste terrain boisé. Garage double. (MLS) Roland Arsenault 348-1186.



7- SAINT-LUC: Bungalow déclin/aluminium. 5 1/2 pces très propres et décorées avec goût. Terrain 65 X 100. Chauffage H.A.C. Faut vendre. (MLS) Michèle Bessette 348-1186.



8- SAINT-ALEXANDRE: Maison canadienne datant de 1884. Très bien entretenue. 9 pces. Terrain 2 arp X 1 arp., paysagé avec goût. Un plaisir à visiter. (MLS) Michèle Bessette 348-1186.



9- SAINT-LUC: Bungalow déclin/aluminium, 5 pces 3 chambres. Chauffage électrique. Terrain 91 X 140. (MLS) Luc Gaudette 348-1186.



10- SAINT-ALEXANDRE: Petite terre avec maison et bâtiments. 7 pces, 4 chambres. 170 acres dont 28 boisés. Pit de sable et de galets. (MLS) Luc Gaudette 348-1186.

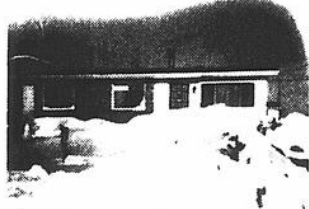

11- Plaisir avant tout! Maison attrayante. S/sol fini à la rustique. Terrain paysagé avec patio. Situé près de tout service. (MLS) Judith Cormier 348-1186.

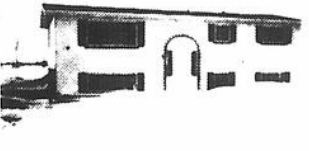

12- Nouveau sur le marché! Bungalow entrée split. Grandes pces. Fenêtres carrelées. Extérieur en stucco. Terrain 120 X 100, taxes \$439/an. (MLS) Judith Cormier 348-1186.

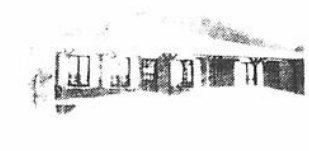

13- SAINT-JEAN: Près de la Base et du Collège Militaire. Grandes pces claires. Décor agréable. S/sol fini avec salle de bain complète. (MLS) Françoise Léger 348-1186.



14- PRES DE RICHELIEU: Coquet bungalow bien isolé. Chauffage élect. Taxes minimales. Petit comptant exigé. (MLS) Françoise Léger 348-1186.

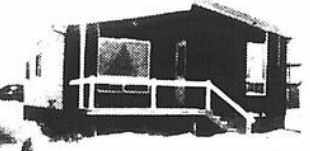

15- SAINT-JEAN: Belle n'est-ce pas? Très propre. Libre 45 jours. Terrain paysagé. Financement disponible. 5% comptant. (MLS) Appelez Mary Gagné 348-1186.



16- SAINT-JEAN: Libre immédiatement! Vous serez enchanté! Très grandes pces bien éclairées et propres. Terrain paysagé. (MLS) Plus de renseignements Mary Gagné 348-1186.



17- SAINT-LUC: \$1,500. comptant! Maison 5 1/2 pces. Tout nouveau! Libre juin. Cause transfert. Terrain paysagé. Près de tous services. (MLS) Mary Gagné 348-1186.

18- SAINT-ALEXANDRE: "Petite fermette". Située à 11 milles de Saint-Jean. Vieille maison avec bâtiments. 8 arpents. \$28,000. Aura besoin de réparations (MLS) Faites une offre! Mary Gagné 348-1186.

19- SABREVOIS: Grand terrain d'env. 7 arpents avec 2 chalets et partie du terrain aménagée pour le camping. Borné par le Richelieu. (MLS) Michèle Bessette 348-1186.

23- PRES DE RICHELIEU: Hâtez-vous avant la hausse des prix! Bungalow confortable avec chauffage élect. Près de l'eau. Peu de taxes. (MLS) Françoise Léger 348-1186.

24- IBERVILLE: (bord de l'eau) Pour moins que \$20,000. Bungalow avec garage. Chauffage central et foyer ds salon. Terrain bien aménagé. (MLS) Luc Gaudette 348-1186.

30- SAINT-JEAN: Bungalow brique/aluminium. 5 pces, 3 chambres. Près de la Base et du Collège Militaire. (MLS) Plus de renseignements Jules Poupert 348-1186.

22- ILE SAINTE-THERESE: Bungalow 5 pces et abri pour auto. Le tout en très bonne condition. Beau terrain élevé, vue sur le Richelieu. (MLS) Seulement \$23,500. Informez-vous Gisèle LePage 348-1186.

29- SABREVOIS: style bungalow 6 pces. Foyer. Chauffage élect. Terrain 2 1/2 arpents. Bâtiment de 30 X 50. Plus de terrain si désiré. Facilité de financement. Demandez Bernard LePage (MLS) 348-1186.

Nous pouvons financer nos propres ventes à

9 3/4 % TERME 1, 2 OU 3 ANS

OU

10 1/4 % TERME 4 OU 5 ANS

27- SAINT-JEAN: Bungalow remis à neuf. Libre immédiatement. 6 pces vastes et bien décorées. Prix pour vendre! EXC Roland Arsenault 348-1186

31- SAINT-JEAN: Bungalow 6 pces, 3 chambres. Salle à dîner. Beau terrain, garage. Access à tous les services. (MLS) Jean Bessette 348-1186.

28- SAINT-JEAN: Augmentez vos revenus! Triplex très propre et en bon état. 1- 5 1/2 pces, 2- 3 1/2 pces. (MLS) Michèle Bessette 348-1186.

32- SAINT-LUC: Très propre, bien décoré 5 pces vastes. Terrain dégagé à l'arrière. Foyer. S/sol isolé. (MLS) Roland Arsenault 348-1186.

20- A LOUER OU A VENDRE: Maison récente 24 X 44 à l'Acadie. Vous aurez la tranquillité d'avoir votre chez-soi. Pour acheter \$2,000 compt. pour louer avec option d'achat. (MLS) Judith Cormier 348-1186.

25- SAINT-LUC: Vous désirez une occupation immédiate? Très bien située 5 pces. Chauffage élect. Très propre. Comptant \$1,500. (MLS) Venez voir! Bernard LePage 348-1186

33- SAINT-LUC: Près de tout! Bungalow brique/aluminium. 7 pces, 4 chambres. Chauffage électrique. Très bien décoré. Terrain 69 X 115. (MLS) Luc Gaudette 348-1186.

21- VOTRE CHANCE! Bungalow 24 X 44. Décoration très reposante. Vanté double ds salle de bain. Beaucoup d'extras. Prix sous la moyenne. Taxes \$436/an. Terrain 120 X 100. (MLS) Judith Cormier 348-1186.

26- SAINT-JEAN: Près du Cégep, tout briques, 6 pces, 7salles de bain. Foyer. Beau terrain paysagé. Décoré avec goût. Impeccable. (MLS) Gisèle LePage 348-1186.

34- SAINTE-SABINE: 12 mi. de Saint-Jean, magnifique canadienne en pierres des champs. 9 pces 4 chambres, foyer, chauffage élect. Terrain de 130 arpents. (MLS) Luc Gaudette 348-1186.

- ROLAND ARSENAULT
- DANIELLE BEAUCHESNE
- JEAN BESSETTE
- MICHELE BESSETTE
- JUDITH CORMIER
- MARY GAGNE

DISPONIBLES 24 HRES PAR JOUR
8 JOURS PAR SEMAINE
• LUC GAUDETTE

- LYSE LAREAU
- FRANCOISE LEGER
- BERNARD LEPAGE
- GISELE LEPAGE
- JULES POUPART
- NICOLE TROLIO

MAISON NEUVE À VENDRE
 Près de la polyvalente à Iberville (280, rue Hamel), en briques, 28 x 40.
À VISITER!
 Tél.: 346-3525
 346-2387



MAISON À VENDRE
 par le propriétaire; située à 1 mille du Woolco; prix: \$31,500.
 32, RUE DES ARTISANS SAINT-LUC
 TEL.: 348-1082
 (personnes intéressées seulement)



FERMES DEMANDÉES
 Plusieurs fermes laitières et une ferme maraîchère demandées; le tout payé comptant.
 Marcel Gauthier, courtier.
Les Immeubles d'Iberville
 1-658-4276 (frais interurbains acceptés)

À VENDRE
 5 1/2 pièces, très propres, sous-sol fini, garage en briques, chambre froide, terrain: 60 x 96. Prix: \$38,000.
 Tel.: 346-7520 ou 347-2893



À VENDRE
Multi-split,
 4 chambres à coucher, salle de séjour, salle à manger, cuisine, 2 salles de bain, tapis mur à mur, abri d'auto, terrain 75 x 130 avec parc à l'arrière, terrassement fini. 38, rue Lebel sud.
 Tél.: 347-9800



Maison à vendre
 avec revenus de \$4,400. par année; 2 bachelors de 2 1/2 pièces meublés; entrée privée.
 Rens.: 348-8104



Maison à vendre
 au 105, rue des Vétérans, au domaine Deland; terrain de 75' x 170' et garage de 24' x 24'.
 Pour renseignements:
 347-9196

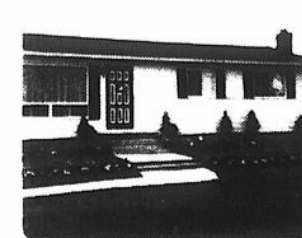

À VENDRE
IMMEUBLES

HOTEL à vendre à Noyan, bord de l'eau, 25 chambres, 10 cabines, grand terrain, échange accepté, aussi 2 maisons hiver-été, meublées, belle place, tél.: 1-294-5387 1-659-3316 44-3

AUBAINE ancienne maison de campagne, 7 pièces, entièrement rénovée, électricité 200 amp, foyer, grand terrain, aussi vaisselier antique, \$50 chatons semi-angora, blanc \$10. tél.: 244-3204 44-2

SAINT-JEAN bungalow brique, neuf, 5 1/2 pièces, armoires chêne, vanité à 2 lavabos, pharmacie à 4 miroirs, tapis mur à mur, porte patio, patio extérieur 10' x 12', chauffage électrique, terrassement complet, René Paré, tél.: 346-7615 44-4

À VENDRE
QUÉBÉCOISE NEUVE

 Iberville, taxes \$275, intérieur rustique; prix \$65,000.
 TEL.: 346-9818

MAISON mobile située au grand Bernier bon prix, tél.: 346-4140. 45-2

MAISON mobile 1974, 14 X 52, non meublée, située au 271 boul. Saint-Luc, lot 209 excessivement propre, en très bon état, tél.: 348-5088. Pas d'agent. 45-2

2 TERRAINS à Napierville, 85 X 450, Prix: \$3,000. chacun, maison mobile permise. Tél. 347-0596. 45-2

PETITE terre 5 arpents de superficie (300 X 660), située montée Petit Bernier. Sans Balisse. Prix \$7,500. Tél.: 347-0596. 45-2

MAISON style canadien, avec armoires de chêne, foyer, porte patio 5 1/2 pièces, grandeur: 40 X 26, en briques, près de la polyvalente. Neuve déc. 77, terrassement complet. 288 rue Hamel Iberville, Tél. 346-8257. 45-4

HOTEL de campagne bien situé, grande route, licence complète, gros chiffre d'affaires, échange considéré. Fernand Guérin, Enr. courtier 348-4362, 347-9750. 45-4

RESTAURANT salle à manger licenciée avec propriété, logement 4 pièces, stationnement, bon chiffre d'affaires, Fernand Guérin Enr. Courtier 348-4362, 347-9750. 45-4

NOUVEAU DÉVELOPPEMENT
 Grands terrains à vendre pour bungalows, situés à: R.R. No. 1, Grande Ligne, Iberville.
346-4049 ou 346-3335

MAISONS MOBILES
 Fabriquons maisons mobiles selon vos spécifications; choix de finitions intérieures et extérieures; grandeurs: 8' - 10' - 12' - 14' de large
PRIX SUR DEMANDE
 Pour renseignements: 348-9777



Économisez \$50 PAR MOIS jusqu'à sur vos taxes en demeurant AU DOMAINE ROGER DELAND INC. nous n'avons pas d'intermédiaires à payer

Le Montcalm
 - Situé au Domaine Roger Deland Inc.
 - Rue Frédéric
 - Taxe environ \$250. par an.
 - Prête à habiter.

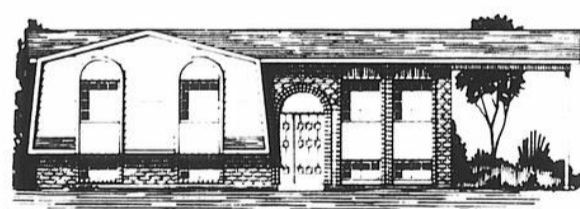

Le Vaudreuil
 SPECIAL \$29,000
 abri pour voiture non inclus
 - Situé au 134 Alcide Côté
 - Prête à habiter
 - Paiement de \$202. par mois
 - 79e avenue Saint-Paul
 - Paiement \$243. par mois



"LE CREMAZIE I" situé rue Lasalle, Saint-Jean



La campagnarde
 - Situé au Domaine Roger Deland Inc.
 - Rue Surprenant
 - Comptant \$2,000.
 - Taxes: environ \$250. par année
 - Prête à habiter.



ROGER DELAND INC.
 627 BOUL. GOUIN, SAINT-JEAN
 TEL.: 347-2428 Roger Deland, prop.
 Heures d'affaires: Lundi au vendredi 9 heures à 9 heures
 Samedi et dimanche 1 heure à 6 heures

LES MAISONS MODULAIRES LATENDRESSE
 Approbées C.S.A.
 Grandeur de 10 x 20 à 11 x 24
 Prix: jusqu'à \$44,000
 Plusieurs modèles disponibles en stock
 Avec: tapis, armoires, chauffage électrique
 Nous construisons sur plan ou sur nos plans et devis.



À VENDRE IMMEUBLES

MAISON neuve à vendre, 136 Marquette Saint-Jean, 5 appts, brique, aluminium, chauffage électrique, tapis mur à mur, prêt pour le 1er mai choix de tapis jusqu'au 15 avril. Bas prix, site tranquille, taxe peu élevée. Bienvenue au visiteur. Gaëtan Paré Tél. 347-4113. 45-4

MOTEL 11 unités, propriété 5 pièces, sous-sol fini, piscine, stationnement, asphalté, échange considéré. Fernand Guérin Enr. Courtier 348-4362, 347-9750. 45-4

SAINT-Gabriel: Restaurant, bar-salon, équipement complet, chambres au 2e étage. Bon revenu. Terrain de 22,000 pieds carrés, proximité du Lac Maskinongé. Raymond Faust, courtier, 1-514-887-2880 sans frais 1-800-363-2794.

GRAND bungalow neuf à la campagne très bonne construction, 5 pièces, 2 salle de bain, salon plancher bois franc et foyer, entrée directe sous-sol, cave isolée. Près de l'autoroute, faut visiter Tél.: 348-7759 (après 17 heures). 45-8

MAISON deux logis de 6 pièces à 290 Mercier. S'adresser à 169 Boul. Gouin App 7 Saint-Jean. 45-3

MAISON mobile, 55 pieds de long, 3 chambres à coucher, 2 salles de bain, salon et cuisine, plus un appenti de 12 X 14, Tél. 347-6408 jour, 347-0719 soir, idéal pour chalet ou jeune couple, \$3,400. 45-5

TERRAINS à L'Acadie 112 X 125, \$2,500. Tél. 347-6205. 45-2

BUNGALOW A VENDRE

5 1/2 pièces, chauffage électrique, taxe \$250, libre immédiatement. \$500 comptant.

TEL.: 424-3398

À VENDRE 3 LOGIS

situés près de Laurier et Saint-Louis, très propres, grand terrain, prix à discuter aucun comptant.

Tél.: 348-1002
293-6095

TERRAIN A VENDRE

situé au Mont Saint-Grégoire, route 40, très boisé, 18,500 p.c.

348-6844 - 348-6319



A
L'ENSEIGNE
DU
QUÉBEC

M. MICHEL
DOUCET

**Le Permanent
est heureux
d'accueillir
dans ses rangs**

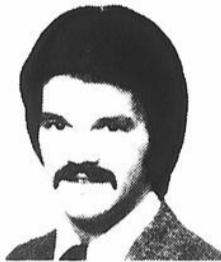

Pour un meilleur service à notre clientèle, vous pouvez le contacter au 348-1181.

TERRE ET TERRAINS

Boisés ou non; grands au choix; prix à discuter, 5 minutes du Woolco.

347-4117

MAISON À VENDRE

Mont Saint-Grégoire, 1 1/2 étage, 6 pièces, avec 2 lots extra, au-baine.

TÉL.: 346-5830

(à vendre par le propriétaire)

Terrain à vendre

sur le Chemin Du Clocher à L'Acadie.

Tél.: 346-9662

PRIX RÉDUIT

SAINT-LUC
Beau bungalow 3 chambres à coucher, belle cuisine, grand terrain, taxes basses. \$29,000. Doit être vendu! Sandra Laliberté 465-2510 - 672-9185.
LEPAGE WESTMOUNT COURTIER

COMMERCE DU FUTUR

Un revenu supérieur! La réussite financière ne dépend plus de la quantité d'heures de travail, mais bien de la qualité!

348-5931

Maisons à vendre

AUBAINE

348-1921

CANADA
PROVINCE DE QUEBEC
DISTRICT D'IBERVILLE

NO 755-02-001033-77

COUR SUPERIEURE

DENIS PLOURDE, journaliste, domicilié et résidant au 844 Bellerville, à Iberville, district d'Iberville,

demandeur

-vs-

JAMES DOUGLAS OAKES, résidant au L21C1 Wood TWP Route Rurale 3, Port Dover, comté Halderman, Ontario,

-et-

McBURNEY TRANSPORT LTD P O Box 427, Hagersville, Ontario,

défendeurs
conjoints et solidaires

Il est ordonné aux défendeurs de comparaître au greffe de cette Cour dans le mois à compter de la première insertion des présentes. Une copie du bref et de la déclaration a été laissée au greffe de cette Cour à l'intention des défendeurs.

Saint-Jean, ce 22 mars 1978

A BEAUCHAMP
G C P

CANADA
PROVINCE OF QUEBEC
DISTRICT OF IBERVILLE

NO 755-02-001033-77

SUPERIEURE COURT

DENIS PLOURDE, journaliste, domicilié et résidant au 844 Bellerville, à Iberville, district d'Iberville,

Plaintiff,

c

JAMES DOUGLAS OAKES, résidant au L21C1 Wood TWP Route Rurale 3, Port Dover, comté Halderman, Ontario,

-et-

McBURNEY TRANSPORT LTD P O Box 427, Hagersville, Ontario,

Defendant

The Defendant is ordered to appear in this case at the Office of the Court within a month of the first publication of these presents. A copy of the Writ and Declaration has been left at the Office of the Court for the Defendant.

Saint-Jean, Qué., this 22 mars 1978

A BEAUCHAMP
G C P



IMMEUBLES RONALD LÉGER ENR.

923 Boul. du Séminaire, Saint-Jean

348-9133

COURTIER EN IMMEUBLES



1- SAINT-JEAN: Maison 5 pces, propre, chauffage central, taxes annuel \$196.24, prix \$18,500 ou moins, voyez et faites une offre.

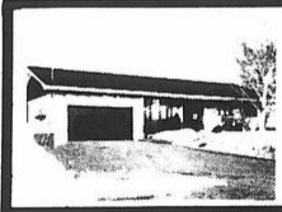

2- A LA CAMPAGNE: Près de Saint-Jean, maison de pierre, 8 pièces, salle de séjour avec foyer garage double, plus autre terrain au bord de l'eau, \$8,000 comptant. (Photo MLS).



3- MAISON CANADIENNE RUSTIQUE: 5 pièces spacieuses, foyer en pierre des champs, environ 2 arpents semi-boisés, 10 minutes de Saint-Jean, taxes minimales, \$4,000.00 comptant.



4- STYLE SCANDINAVE: 8 pièces, salle familiale, foyer, piscine creusée, garage, valeur de \$70,000 pour seulement \$55,000. \$5,000 comptant. Faut voir.

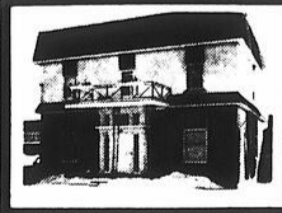

5- SAINT-JEAN: 4 X 4 1/2, en bon état, toujours loués, bon revenus, comptant à discuter, balance termes faciles.



6- SAINT-JEAN: Près de la base militaire, 5 pièces, 26 X 44, maison impeccable, libre immédiatement, \$2,000. comptant.

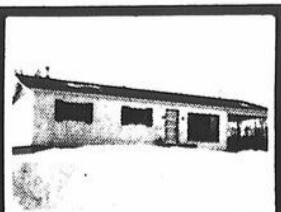

7- PRES DE SAINT-JEAN: 5 pièces plus sous-sol fini, poêle à bois, terrain 100 X 150, taxes env. \$350.00, comptant \$1,500.00 idéal pour militaire.



8- SAINT-GEORGE DE CLARENCEVILLE: Grandv maison 28 X 49, 6 pièces très éclairées, cuisine moderne, foyer en pierre des champs, taxes seulement \$112.74. Comptant \$4,000. ou moins.

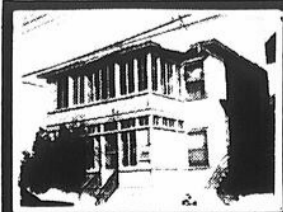

9- SAINT-JEAN: Pour seulement \$4,000, vous pouvez acheter ce bon 4 logis avec bachelors. La balance se paye avec les revenus. Une excellente occasion.

Devenez propriétaire de votre maison
pour le prix d'un loyer

POUR UN COMPTANT INITIAL DE \$250

cette maison vous appartient!



\$25,500

24 x 36, installation complète, électricité, joints, peinture, recouvrement plancher, etc.

Toutes nos maisons possèdent ce système
de ventilation à gravité

SYSTÈME DE VENTILATION
À GRAVITÉ



\$16,450

installée sur vos fondations



LES MAISONS
CIDEL
LÉGER
CONSTRUCTION INC.

(FACE A L'HOPITAL)

943 Boul. du Séminaire, Saint-Jean

Robert Vallée
rés.: 348-6511



348-4579

MAISON À VENDRE

Particulier à Saint-Luc maison neuve bâtie sur place 48 X 30, terrain 147 X 100, façade en brique, 5 grandes pièces, cuisine 22 X 15, salle de bain 12 X 10, chambre des maîtres 14 X 12, 2 chambres d'enfant 12 X 12, salon 20 X 14,

Pour rens.: 348-7902

**À VENDRE
IMMEUBLES**

CLARENCEVILLE: Grande, charmante, résidence, garage, remises, grange, poulailler, 25 arpents, boisé. Tél.: 1-293-4125.

MAISON 5 1/2 pièces en brique, façade pierre des champs, 2 foyers, terrassement complet, piscine hors-terre 27' libre pour le 1er juin. 45-4

A QUI la chance, beau bungalow brique, 5 1/2 pièces, grand terrain 92 X 85, situé au 28 Alcide Côté (Saint-Eugène) à sacrifier pour \$25,000. Tél. 1-656-8090.

TERRAIN 100 X 120. S'adresser à 680 Boul. Iberville. Tél.: 347-9588. 45-4

TERRAIN à Iberville, coin de rue Pelletier et Louprêt prêt à bâtir egouts et eau entrés, trottoir fait prix: \$2,000 s'ad. à 447 Lévis tél.: 348-2123. 45-2

TERRAIN 150 de façade par 100 de profondeur, nouveau développement près Iberville s'ad. à 347-1938. 45-3

MAISON mobile située à Sabrevois toute meublée, 60 x 14, sur terrain 100 x 140, \$19,000. tél.: 1-651-7465 (Longueuil). 45-3

MAISON à vendre pour être démenagée, grandeur approximative 21 x 25, 3 1/2 pièces, entrée électrique, 100 amp. chauffage électrique, fini intérieur, extérieur clapboard aluminium, prix: \$5,000 tél.: 346-9309. 45-4

MAISON en construction à 246, 5e avenue, à Sabrevois, près d'Iberville prix à discuter, pour inf.: 1-674-1846. 45-4

MAISON située dans Saint-Gérard, 5 1/2 pièces sous-sol fini, avec chambre de bain, peinture fait à neuf tapis mur à mur, libre immédiatement, aubaine. A vendre par le propriétaire, tél.: 348-2384. j.n.o.

3 TERRAINS 67' X 140', situés rue Gaieté Française. S'adresser à 189 Jacques-Cartier Sud. 347-6277. 45-8

BUNGALOW 1976, en brique, 27' X 43', entrée split, planchers en marquetterie, porte patio, grande galerie chauffage électrique dans Saint-Eugène. Prix réduit: \$38,500. Tél.: 346-7157. 45-3

MAISON avec terrain de 148 X 218, situé à Mont Saint-Gregoire, S'ad. à 346-2716 après 4 heures. 45-2

MAISON 5 1/2 pièces construction 1975, 28 X 42, chauffage électrique, foyer espace de rangement 8 X 20, située à 142, 4ième avenue Saint-Blaise Cause transfert Tél. 424-5991. 45-4

MAISON Ile Sainte-Thérèse, système électrique, 5 pièces, taxes minimales, tel. 348-7917. 45-4

TERRAIN mi-boisé entre Route 223 et Rivière Richelieu, environ 30 arpents, Saint-Paul Ile-aux-Noix. tél. 246-2496. 45-5

TERRAIN à vendre au coin des rues Savard et Papineau à Saint-Luc, grandeur 98' X 97' Avantage sur taxes. Pour information 348-6159. 45-8

TERRAIN 165 X 240, situé sur la 133 à 2 milles de la Baie Missisquoi tel 1-244-3752. 45-4

NOYAN bord Richelieu, maison 5 pièces, 15,000 pi. ca. tél. 1-294-2642. j.n.o.

SUTTON Terrain et plans pour chalet près des pistes. Voisin hôtel Horizon Taxes App. \$300. Tél. 348-2911

SAINT-LUC

Maison style canadien 28 x 42, façade et foyer pierres des champs, armoires en chêne, tapis partout, 2 portes patio, sous-sol fini, 2 salles de bain, chambre froide, plus nombreux extras.

S.V.P. pas d'agent.

TEL.: 348-2744

MAISON A VENDRE

Briques et pierres des champs, 4 chambres, garage, sous-sol fini, foyer, occupation immédiate; prix raisonnable; 163, Parc d'Argenson, Saint-Jean.

Pour rens.:

347-5742

À VENDRE

Meubles neufs ou usagés pour toute la maison à très bas prix. S'adresser à: 788, des Ormes, L'Acadie, (route 219).

TEL.: 347-4054

TERRAINS en campagne à Iberville aux environs de la 15e avenue. Tél. 347-9364. 45-5

MAISON neuve situé à Saint-Gérard 6 1/2 pièces, avec abri d'auto. Grandeur 28 X 42. Terrain 80 X 100. Prix \$45,500. Egalement un terrain résidentiel grandeur 85 X 111. Prix \$6,200. Tél. 348-6958 après 6 heures. 45-4

RECHERCHE grande ferme avec bâtiments et bonne maison, dans un rayon de 50 milles de Montréal. Paiements comptant. Téléphoner à 1-819-344-2095. 45-4

L'ACADIE: Station service, maison résidentielle, grand terrain paysagé, stationnement pour 10 voitures. Prix très abordable. Inf. Immeubles Sélect Inc. Louise Deland 1-467-2156 ou 1-467-6210. 45-2

**DOMAINE BISAILLON
TERRAINS À VENDRE**

pour maisons mobiles sur le bord de l'eau à Iberville, 110 x 150, cadastrés.

TEL.: 346-2015

À VENDRE

Il ne reste que

18 terrains

boisés dans L'Acadie à 2 pas de la base militaire de Saint-Jean; aussi terrains non boisés, grandeur au choix, taxes non élevées, financement si désiré.

Faites vite! 346-6415
Pour rens.: 346-6868

CHAMBLY, cottage détaché, moderne, très propre, 4 chambres, 9 pièces lave-vaisselle et four encastré, franklin, terrain paysagé, arbres matures, jardin, patio, arbres fruitiers rue tranquille, près des commodités hypothèque 6 1/4%, particulier \$44,500. Tél. 658-5837 ou 645-9794. 45-2

ILE Sainte-Thérèse, chalet, bord de l'eau, grand 4 1/2, hivernisé bien meublé, terrain 16,000 pi.ca., 18 arbres adultes, prix \$18,000. à discuter. Tél. 1-676-6667. 45-4

MARIEVILLE: Restaurant centre-ville, établi depuis 1911, salle à manger, bar salon, 1 logement de 9 appts pas d'agent. Après 5 h. Tél. 1-466-4822, Marieville. 45-4

MAISON mobile Richelieu, 70 X 14 située à 271, Boul. Saint-Luc à Saint-Luc tél. 348-1261. 45-2

SAINT-LUC Bungalow 5 1/2 pièces sous-sol fini, avec foyer, piscine hors-terre, entrée pavée. Après 6 heures p.m. 348-4782 ou 348-5727

A TALON, Saint-Luc, élevage de lapins. Comprenant bâtisse 35 X 120 avec terrain, aussi plus de 500 cages et environ 2,000 lapins. Tél. 348-2087. 45-3

DUPLEX de 4 appts système de chauffage à l'huile, extérieur en stucco, propre à \$20,000 à 32 et 34 Marie Elizabeth, en arrière du Metro, N.D.A. S'adresser à 77 Grégoire tél.: 348-8846. 45-4

IBERVILLE maison (1977) brique 28 X 40, blanche, sous-sol fini terrain 18,500 pi. ca. Taxes complètes \$189.00 par année. Tél. 346-7558 après 5 heures. 45-4

Nous vous prions de noter qu'un malheureux concours de circonstances a empêché la publications de cet avis la semaine dernière.

Le Canada-Français

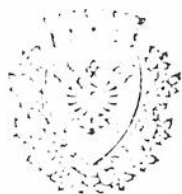

La Commission scolaire
Saint-Jean-sur-Richelieu

AVIS PUBLIC

depot de la liste electorale

AVIS est donné par la Commission scolaire Saint-Jean sur-Richelieu que la liste électorale préliminaire, pour l'élection au poste de commissaire d'école qui aura lieu en juin prochain pour les quartiers numéros 05, 06, 13, 14, 16, 17 et 18 sera à compter du 1er avril 1978 affichée aux endroits suivants:

- Quartier 05 - Centre (Saint-Jean) - Caisse populaire Saint-Jean 75, rue Saint-Jacques, Saint-Jean, Québec.
- Cathédrale de Saint-Jean.
- Quartier 06 - Notre-Dame Auxiliatrice - Caisse populaire N.D.A. 178, rue Notre-Dame, Saint-Jean, Québec.
- Eglise Notre-Dame Auxiliatrice, rue Notre-Dame.
- Quartier 13 - Saint-Luc - Eglise de Saint-Luc.
- Eglise Sainte-Thérèse.
- Caisse populaire de Saint-Luc, 336, rue Notre-Dame, Saint-Jean, Québec.
- Quartier 14 - Saint-Luc - Eglise de Saint-Luc.
- Caisse populaire de Saint-Luc, 336, Boul. Saint-Luc, Saint-Luc, Québec.
- Quartier 16 - Saint-Blaise - Eglise de Saint-Blaise.
- Caisse populaire de Saint-Blaise 843, rue Principale, Saint-Blaise, Québec.
- Quartier 17 - Saint-Jacques-le-Mineur - Eglise Saint-Jacques-le-Mineur.
- Caisse populaire à Saint-Jacques, 199, rue Principale, Saint-Jacques-le-Mineur.
- Quartier 18 - Saint-Paul Ile-aux-Noix & Saint-Valentin - Eglise Saint-Paul Ile-aux-Noix.
- Epicerie Beauchamp à Saint-Paul.
- Eglise de Saint-Valentin.
- Epicerie Langlois à Saint-Valentin.

La liste de l'ensemble des quartiers sera également affichée au bureau administratif de la Commission scolaire Saint-Jean-sur-Richelieu, 240, rue Frontenac, Saint-Jean, Québec.

Les demandes en inscription ou en radiation doivent être faites, par écrit ou en personne, au susdit bureau dans les quinze (15) jours suivant le présent avis de dépôt.

Donné à Saint-Jean, Québec, ce 28e jour de mars 1978 en vertu de l'article 107 de la Loi de l'Instruction publique.

Jacques DUSSAULT,
Directeur général.

CANADA
PROVINCE DE QUEBEC
DISTRICT D'IBERVILLE

NO. 755-05-000409-77

COUR SUPERIEURE

O. COUPAL INC.

demanderesse

-vs-

ANDRE GAGNON, autrefois domicilié à 934 rue Davion, Longueuil et maintenant d'adresse inconnue

défendeur

Il est ordonné aux défendeurs de comparaître au greffe de cette Cour dans le mois à compter de la première insertion des présentes. Une copie du bref et de la déclaration a été laissée au greffe de cette Cour à l'intention des défendeurs.

Saint-Jean, ce 21 mars 1978.

André BEAUCHAMPS
protonotaire

CANADA
PROVINCE OF QUEBEC
DISTRICT OF IBERVILLE

NO. 755-02-000769-77

SUPERIOR COURT

O. COUPAL INC.

demanderesse

-vs-

ANDRE GAGNON, autrefois domicilié à 934 rue Davion, Longueuil,

Plaintiff,

The Defendant is ordered to appear in this case at the Office of the Court within a month of the first publication of these presents. A copy of the Writans Declaration has been left at the Office of the Court for the Defendant.

Saint-Jean, Qué., this March 21st, 1978.

André BEAUCHAMPS
Protonotaire

**Spécialité
maisons québécoises**

MAISON CANADIENNE

2 étages, façades de pierres, foyer, entrée de béton, patio, terrassement complet

Prête à habiter
- Faut le voir -
Spécial

MAISON CANADIENNE

2 étages, en briques, foyer, galerie en pin, grandeur au choix

MAISON CANADIENNE

2 étages, en briques, foyer, galerie en pin, grandeur au choix

HEURES D'AFFAIRES

Lundi et mardi: de 8 h. à 17 h.
Mercredi, jeudi et vendredi: de 8 h. à 17 h. et de 19 h. à 21 h.
Samedi: de 10 h. à 17 h.
Dimanche: de 13 h. à 17 h.

DOMAINE GILLES DUMOUCHEL

101 rue Madeleine, L'Acadie

347-4846 347-3705 347-3706

UNE VOITURE D'OCCASION

VOYEZ



PLUS DE 33 VOITURES D'OCCASION A VOTRE DISPOSITION

FIESTA 1978
équipement complet.

VAN G.M.C. "76"
FINI CAMPEUR
\$5,800.00

#3044A
GRAN TORINO 1975

#2047B
CHRYSLER
Newport 1975

CHARGER 1976
2 portes, intérieur 60-40.

NOVA 1976
2 portes, 26,000 milles.

LINCOLN CONTINENTAL
"TOWN-COUPÉ" 1978

Spécial, millage 7 kil.

DODGE DART 1972
\$950.00

CAMION "PICK UP"
FORD 1977
F-100

CAMION CHEVROLET
"JIMMY 4 X 4 1975
High Sierra
\$5,000

EN SPECIAL

MUSTANG 1977

Pneus Michelin, mil-
lage 7,000 milles.



Gilles Couture, prés.

9 RUE
FRONTENAC
ET
901 BOUL.

SAINT-JEAN

346-4466

À VENDRE AUTO-MOTO

ATTENTION Pacer X 1976, 15,000 milles, Buick Skylark 1972, Datsun 1972, H.B., Mazda 1971, moto Kawasaki 350, 1972, ski-doo Bombardier 1971, le tout en bonne condition et très propre, appartiennent à un particulier aucune offre raisonnable refusée, s'ad. au 480 Mercier, Saint-Jean tél.: entre 9 heures a.m. et 9 heures p.m. à 348-4080. j.n.o.

MOTO Suzuki RE-5, rotative, pratiquement neuve, 210 milles, inf.: à 348-3975. j.n.o.

CAMION Ford 5 tonnes avec boîte fermée, moteur neuf, pneus neufs, complètement monté Heavy Duty, prix \$1,500.00. Tél.: 348-6480. 316 rue Lachance, Saint-Jean. j.n.o.

ACHETONS automobiles de '72 à '78, modèles intermédiaires de marque G.M. ou Chrysler seulement pas d'autos accidentées. Pierre Laque auto Inc. 670 Jacques-Cartier Sud, Saint-Jean, tél.: 347-8848. j.n.o.

KAWASAKI 500, 1976, seulement 5,000 milles prix à discuter, une vraie aubaine, tél.: 346-4737. j.n.o.

A VENDRE PNEUS DE FERME

2- 20.8-38 TD8 10 ply neufs. 2- 18.4-34 CO-OP Ply neufs. 2- 18.4-30 seconds.

Pour informations:

348-3333

Challenger 73,

43,000 milles, 318 automatique, P.B., P.S., radio AM/FM, pneus radiaux en très bonne condition et très propre. Acheteur sérieux seulement.

Tél.: 347-4841

À VENDRE PIÈCES DE MAZDA USAGÉES



MODÈLES
616-618-808-RX3-RX4
VENTE ET ACHAT
TÉL.: 348-8130

À VENDRE

Voiture familiale Chevrolet "Caprice" 1975 très propre, prix demandé \$3,500.

Pour renseignements

le soir 348-3651

Payons comptant pour votre auto usagée.

Auto Sport Centre

149 MONTÉE SAINT-LUC, SAINT-LUC, P. Q. TÉL.: 348-5838

CAMARO '74, 37,000 milles, 350 automatique, P.B., P.S., radio AM/FM stéréo, très bonne condition \$2,500. Tél.: 346-6018. j.n.o.

CAMION 4 x 4 Dodge '73, pelle à neige peinture neuve contrat à neige journée, tél.: 347-4846. j.n.o.

CHEVROLET '75 Caprice Classic, 2 portes, tout équipé, 22,000 milles, parfaite condition s'ad. à 440 5e avenue à Iberville j.n.o.

FORD Gran Torino 1975, 351 p.c. avec "hitch" pneus radiaux très bonne condition tél.: 347-7087 39-8

DODGE Demon 1972, 31,000 milles manuelle, mécanique A-1, 6 cylindres, 1 seul propriétaire tél.: 348-3819 347-3129. j.n.o.

PICK-UP Dodge Club Cab 1974, 1/2 tonne prix: \$2,500 tél.: 347-2514 j.n.o.

CADILLAC Eldorado '75, très propre tél.: 347-2692. 42-4

FORD Capri 2000 1973, bas millage intérieur groupe décor, très propre peinture neuve appelez le jour tél.: 347-3635 après 5 heures 347-3816. j.n.o.

DODGE Dart 1973, moteur 318 automatique, rallye Wheels chaussé 4 radiaux moteur reconditionné, prix \$800 tél.: 348-4827. 42-4

CAMION Econoline vitré 1975, fini "Camp Wagon" couche 4 personnes tout équipé AM/FM, cassette C.B., pneus Michelin 38,000 milles comme neuf s'ad. à 495 Versailles Saint-Jean 42-4

MOTO Honda 750, 1976, très propre 4,000 milles tout équipé tél.: 348-4324. j.n.o.

PONTIAC Ventura 1975, 2 portes, hard top, 6 cylindres, servo-frein, servo-direction, très propre s'ad. à 95 avenue des Pins Saint-Luc. Tél. 348-3900. 43-3

CAMARO SS, 1968, 396, "intake" aluminium, "headers", carburateur Holly, cam 520 lift, 4 Cragars SS "scoop" avec cadran, "spoiler" avant et arrière après 7 heures. 348-0218. 43-3

CAMIONNETTE Dodge 1973, Van 200 \$1,500 Tél. 1-245-7787 le soir. 43-3

OLDSMOBILE Cutlass "Brougham" 1976, 17,000 milles, tout équipé, Tél. après 6 heures, 348-1526. 43-3

CHEVROLET Impala 1974, en très bonne condition. Tél. 347-0794. 43-4

OLDSMOBILE Delmont 1968, convertible en bonne condition \$300.00 Tél. 347-9478. 43-5

VOLKS- Wagon camper en très bonne condition. Tél. 424-3454. j.n.o.

PONTIAC Grand Prix '73, vitres électriques, air climatisé, radio AM FM, 6 Michelins (valeur \$400) en très bonne condition. Donne une garantie de 30 jours prix très raisonnable, \$2,500.00 Tél. 348-7649. 43-3

GMC 74, Vandura Camper, toit élevé réfrigérateur, poêle, toilette, etc. Tél. 1-658-0801. 43-3

MERCEDEZ 280 SE, air climatisé, moteur à injection, très propre. Tél. 1-658-0801. 43-3

MOTO Yamaya 350 1971, très propre \$300. Tél. 348-3679. 43-3

TRANS-AM: 1975 automatique 400 4 barils, tout équipé, air climatisé, etc. Téléphoner après 5 heures. 348-8698. 43-3

MOTO Honda 350 69, propre, Pick-Up "Blazer" K5, équipement "Cheyenne" '73, avec grappe à neige, 4 X 4, 4 vitesses, 4 mags. Tél. 347-6176. 43-3

2 Motocyclettes, 1 Honda 360, 1975, 8,000 milles, en très bonne condition, sacoches, pneus larges, lumières à brume. Aussi 1 Kawasaki 400, 1972, moteur neuf, 3 cylindres, Tél. 348-8172 de 9 heures a.m. à 12 heures a.m. (midi). 43-6

ACHETONS AUTOS USAGÉES ET ACCIDENTÉES ET VENDONS PIÈCES



NADEAU AUTO PARTS ENR.

1330 JACQUES-CARTIER SUD
SAINT-JEAN, QUÉ.

346-5242 • 346-5383

RENAULT 5 TL 1978

\$3,995

Moteur: 1300 cc

Pneus: Michelin radiaux ceinturés d'acier

Freins: à disques

Sièges: baquets

Dégivreur: lunette arrière

GARANTIE 2 ans - 40,000 km

ça c'est fort!

De plus en plus de Québécois ont du plaisir à la conduire.



RENAULT

GARAGE MONDIAL INC.

AGENT RENAULT

606, CHAMPLAIN SAINT-JEAN, P.Q. 348-3819

vosre auto hebdo

1978 MAZDA démonstrateur AM/FM, spécial à l'ancien prix.

1977 BUICK CENTURY SPECIAL
2 portes coupées V-6 servo-direction, servo-frein, radio, 16,000 milles, vert métallique.

1977 BUICK
4 portes, sedan, V-8 305 p.c., servo-direction, servo-freins, radio 7,000 milles, balance de garantie.

1976 PEUGEOT 504
automatique, 20,000 milles.
Un vrai bijou!

1976 PINTO RUNABOUT
23,000 milles, transmission manuelle, comme neuf.

1976 DATSUN F-10, familiale, 7,000 milles. Une aubaine.

1975 PINTO Station-wagon Squire, automatique, jaune et imitation de bois, 28,000 milles.

1974 MARQUIS complètement équipé, 4 portes, "H.T."

1974 PINTO Runabout, automatique, condition A-1.

1973 FURY II PLYMOUTH
4 portes, "H.T.", radio FM stéréo, très propre.

1971 CHEVELLE MALIBU
2 portes, "H.T.", V-8, 307 p.c. Spécial.

1970 VOLVO 142
4 portes, automatique.

YVES BOIVIN REP.

GRAND CHOIX DE MAZDA USAGÉES

QUINTIN AUTOMOBILE INC. SYDNEY P.Q.

490, Jacques-Cartier Sud, Saint-Jean, (297 ch. Richelieu, Saint-Jean).

Mazda

346-9445
346-6314

AUTOS USAGÉES

GARAGE DESLAURIERS INC.



280-2e AVENUE, IBERVILLE 347-2351

- 77 ASPEN**
2 portes, "H.T."
- 77 THUNDERBIRD**
2 portes, "H.T.", garantie 12 mois.
- 76 LTD**
2 portes, "H.T.", garantie 12 mois ou 12,000 milles.
- 76 GRANADA**
4 portes, sedan, garantie 12 mois ou 12,000 milles.
- 76 ELITE**
2 portes, "H.T.", garantie 12 mois ou 12,000 milles.
- 1976 CUTLASS**
2 portes, "H.T."
- 1976 COUGAR XR-7**
2 portes, "H.T."
- 75 LTD**
2 portes, "H.T.", garantie 12 mois ou 12,000 milles.
- 1975 FORD F-150 CAMPER**
équipé, garantie 12 mois 12,000 milles.
- 75 MONTE-CARLO**
2 portes, "H.T."
- 74 COMET**
2 sedan
- 73 BUICK**
4 sedan
- 72 MUSTANG**
2 F.B.
- 1971 WINDOW VAN FORD**
- 71 VALIANT**
2 sedan
- 70 METEOR**
2 portes, convertible.

GILLES DESLAURIERS
gérant des ventes
DENIS DUQUETTE, rep.
ROGER MARION, rep.

À VENDRE AUTO-MOTO

- CHARGER S.E. 1975, tout équipé, air climatisé, 39,000 milles \$3,500 Tél. 346-7794 43-3
- TRANS AM 1976, 10,000 milles, très propre, grise intérieur rouge, Tél. 347-9892 après 5 heures. 43-3
- CORVETTE 1970, peinture et intérieur noir, 4 Cragar, Headers chromés de côté, toit ouvrant, vitres électriques, siège de cuir, volant ajustable et télescopique, arrière de Trans-Am, lumières carrées avant, moteur 454, automatique. Tél. 244-3767 43-3
- HORNET Harch Back 1974, transmission manuel 3 vitesses, radio AM, pneus Michelin, Personnes sérieuses, Tél. 348-6727 (après 5 h.) 43-4
- CUTLASS S-1971, moteur 350, en bonne condition Tél. 424-3043 43-4
- TRACTEUR Ford, Herse à ressorts roulettes 14 x 28, charrue, trailer, roues de voiture. Tél. 346-3406 43-3
- OLDSMOBILE 1974, Omega Sport, servo-frein et servo-direction, toute équipée, prix à discuter. Information après 5 heures 348-8519 43-4
- HONDA CB 750 cc, année 1976, 4 cylindres, 1,500 milles, Prix à discuter. Tél. 347-5907 ou s'ad à 116 Deland Saint-Jean 43-4
- SOLEX Tenor 49 cc, très bonne condition, année 1975. Tél. 348-4562 ou s'ad à 98 Montee Saint-Luc, Saint-Jean 43-3
- YAMAHA 1972 175 cc, trail, très bonne condition. Tél. 347-0656 après 6 heures 43-4
- HONDA 175 cc, 1972, couleur bleu, en très bonne condition. Tél. 348-4473 44-2
- PICK-UP accessoires. Nous fabriquons différents accessoires pour Pick-Up ou camion léger, tels que grille protectrice avant, marche-pied en plaque strie, canope en acier avec coffres extérieurs et autres sur mesure. S'ad à Les Carrosseries Richelieu Inc. 341A Mercier Saint-Jean tél. 348-0666 44-4
- DUSTER '75, 6 cyl, automatique, power steering, demi toit de vinyle avec radio stereo AM-FM, 8 pistes le tout en excellente condition s'ad à 383 12e avenue, Ibergville tél. 347-1049 44-3
- HONDA CB 125, de route 1973, avec dossier, très bonne condition, seulement 6,000 milles \$350 tél. 424-5408 44-2
- GRAND PRIX '75, power brake 36,750 milles power steering, air climatisé, vitre électrique, 4 Michelin, siege baquet, miroir sport etc, tél. 347-2942 soir 347-5819 jour 44-3
- MOTO Kawasaki 1978, 75 cc, neuf n'a pas été mis sur la route encore, prix \$599 dernier prix \$475 tél. 346-2961 44-4
- PONTIAC Ventura Hatchback, moteur 350, seulement 16,300 milles, siege baquet, transmission automatique au plancher, pneus radiaux, tél. après 6 heures à 347-8006 44-2
- VEGA G T 1975, comme neuf, 7 700 milles cause de vente mortaliété, tél. 1-296-4692 44-5
- TOYOTA Corolla 1973, manuel, 61,000 milles, en bonne condition, 7 pneus hiver-été, tél. 348-0064. j.n.o.
- PONTIAC Lemar '75, Coupé Sport, tout équipé, moteur 400 po. cu., 4 barils, 35,000 milles, bonne condition tél. 244-3775 après 6 heures p.m. 44-2
- WINDJAMMER pour motos tout blanc de marque Shoey prix \$100, tél. 347-1266 44-4
- BICYCLE Honda M.T. 125 forces, année 1976, tél. 347-2712 44-2
- CAMARO '72, bleu V-8, 307 bas mécanique A1, radio AM/FM, peinture neuve, très propre, prix: \$2,500 tél. 347-1276 44-2
- JAVELIN '74, mécanique A1, 56,000 milles \$2,100, tél. 347-6202 demandez Yvon. 44-2
- AUBAINE Ford Galaxie 500, 1974 V8, automatique, 4 portes, radio, très propre, millage 50,000 milles prix: \$1,400 tél. 346-5075 44-2
- FORD Econoline '74, très propre, 34,800 milles s'ad à 293 Laurier Saint-Laurent, tél. 347-8777 44-2
- MINI Austin 1000, 1976, toit ouvrant Michelin, stereo, tél. 347-4647 44-3
- DUSTER '70, 6 cylindres, \$300 00. Tél. 347-0954 44-2
- CHRYSLER '73, 4p H.T. moteur 400, P.C. Peinture neuve. Système d'échappement neuf, haut-parleur avant et arrière, valise électrique 360 boul. Croisette N. Ibergville Tél. 347-9197 44-4
- MOTO Yamaha 250 cc, trail, 1974, acheté neuf en 1975. Legal pour la route, très propre. Tél. 346-3571 44-2
- MOTO Honda 750 cc, 1974, moteur 22,000 milles. Headers et pièces de rechange. Couleur noir. Tél. 346-3571 44-2
- NOVA 1974 42,000. S'adresser à 12 Saint-Paul. Tél. 348-4914 44-2
- CHEVELLE 1971, 350 p.c., 2 portes, power steering, très propre. \$800 00. Tél. 347-9129 44-2
- CUDA '71, 383 magnum, moteur 12,000 milles, 4 radials, 4 mags, bonne condition, très propre. Tél. 424-5744 ou 424-3140 44-2
- ROULOTTE motorisée Dodge 1974, 1 tonne, roues doubles. Tél. 346-3726 44-3
- FORD 1973, 54,000 milles, mécanique A-1, très propre, radio AM-FM stereo, 6 pneus Michelin, Chevrolet 1972, très propre, air climatisé, 6 pneus Michelin, moteur et transmission de Datsun, 39,000 milles. Adresse: 69 Avenue Hamel, Ibergville. Tél. 347-8561 44-2
- PLYMOUTH-Duster '74 - V6, 225 P.C., automatique, 25,000 milles. Parfaite condition et très propre. Tél. 348-9764 44-2
- CAMION GMC '63, 6 cylindres, 4 vitesses, carrosserie aluminium "Step-Van" fini camper. Tél. 1-658-1485 j.n.o.
- CAMION Pick-Up 4 X 4, GMC, en parfait ordre. Tél. 1-774-3799 44-3
- DATSUN 710, 1976, automatique, 35,000 milles, radio AM-FM stereo, Mag avec pneus radiaux. Femme propriétaire, très propre. Tél. 347-7307-786 -4ième Rue, Ibergville. 44-3
- MOTO Honda CB 750, 1976, très propre, seulement 6,000 milles. Prix à discuter. Tél. 346-4087 44-2
- FORD Torino G.T. 1970, 351 Cleveland, Carb. 4 corps, 70,000 milles, siege baquet, console. Prix: \$900. Tél.: 347-4678 après 4 heures. 44-2
- CHRYSLER Newport 1975, très propre, 4,470 milles, vrai millage, bon prix, cause mortalité. S'adresser à 347-2233 44-3
- TOYOTA Celica 1972, mécanique parfaite, \$500 00. A 779 Lasalle, app. 2, Saint-Jean. 44-2
- OLDSMOBILE '74, très propre, 50,000 mille, air climatisé. (Full équipement) Tél.: 346-5533 ou 347-9833 44-2
- FIREBIRD 1970, moteur 350, automatique, peinture neuve, pneus radiaux, en très bon ordre, à voir. Faite une offre. Tél.: 347-5298 après 5 heures. 55 Coursol, Saint-Jean. 44-2
- DODGE Dart 1974, 4 portes, manuelle, 35,000 milles, anti-rouille, pneus radiaux, \$2,000 Tél. 348-2393 44-2
- CAMION Dodge Van 1975, aménagé pour camping et sport d'hiver. Tél.: 348-8543 après 5 heures 44-3
- MONTE Carlo 1973, pneus radiaux, peinture neuve, accepterait échange d'un petit camion. Tél.: 348-8861 44-2
- AUSTIN Marina 4 portes 1976, comme neuf, 8000 milles cause départ tel. 348-0308 après 6 heures p.m. ou fin de semaine 44-2
- GMC Van '72, 3-4 tonne 64,000 milles V8, automatique \$825 tél. 347-8800 44-3
- METEOR Montcalm '71, moteur 429 bas millage toit vinyle tél. 244-5139 44-2
- OLDSMOBILE Delta 88, 1969, convertible \$300, tél. 348-9474 après 6 heures 44-2
- RENAULT 12, 1974, 4 vitesses standard, 4 pneus Michelin, moteur reconditionné à neuf, prix à discuter. tél. 347-0249 j.n.o.
- PICK-UP GMC 1974, 3-4 tonne automatique, excellente condition, tél. 347-0065 44-4
- CHEVETTE 1976, 15,000 milles, très propre tél. 348-8861 44-2
- CHEVELLE '69, 307 po. cu. H.T., mécanique A1, très propre, rapport clinique Esso disponible prix \$650, tél. 348-5221 après 18 heures 44-2
- THUNDERBIRD 1973, raison départ bas millage, condition impeccable, meilleure offre tel. entre 6 et 7 heures le soir Daniel 346-3587 j.n.o.
- DODGE Monaco '68, en bon état, prix \$200, au 167 Depelleau Saint-Luc, tél. 348-8825 44-2
- MOTO Honda MT 125, '74, 6,000 milles \$600, très propre tél. 346-4188 ou 347-3939 44-2
- OLDSMOBILE Cutlass '73, moteur 350, 4 barils, 2 portes, parfaite condition, peinture neuve tél. 245-7972 après 5 heures 44-3
- DUSTER '70, 6 cylindres \$300, tél. 347-0954 44-2
- OLDSMOBILE Cutlass '70, moteur 455, prix à discuter tel. après 6 heures 347-2422 44-2
- MUSTANG March I, '73 mécanique A-1, très propre. Tél. 246-3534 le jour 347-4148 45-3
- NOVA 1971, 27,000 milles, très propre, bonne condition, faut voir, après 5 heures tél. 347-7050 45-3
- MOTO Honda 350, mécanique A-1, année 1971, casque full-face \$425, tél. à 346-5586 45-3
- CAMION international 4 X 4, Scout II 1974, prix \$2,800.00. S'ad. à 420 Rémillard. Tél. 348-9479.
- REPRISE de finance, Oldsmobile Delta 88 1973, 50,000 milles. Tél. 347-0366 entre 8 1/2 et 5 heures.
- MERCEDES 1972, 6 cyl. blanche intérieure cognac, prix à discuter. Tél. 348-8574.
- PIECES Challenger 1970 340, 4 vitesses, différentiel 355, Barré. Tél. 348-0634. j.n.o.
- CAMARO '72, très propre, 45,000 milles, prix à discuter, Tél. 348-0202 après 5 heures. c 45-3
- HONDA Civic 1975, moteur 25,000 milles, 4 vitesses manuelles, \$1,100 Tél. 346-2418. 45-2
- PONTIAC Ventura 1974, Hatch back, 48,000 milles pneus radiaux, très propre. Tél. 346-3224. 45-2
- MAVERICK 1970, carrosserie et plancher très solide, mécanique A-1 nombreuses pièces de surplus, prix \$500.00. Moto Suzuki 550, toute équipée de A à Z. Tél. avant 8 heures le matin, 348-7058. 45-2
- PONTIAC 1971, LeMans GT 37, moteur 400 avec 3 X 2 barils, 4 mags S/S gragars plus radial, neufs prix à discuter. Appelez après 4 heures 348-1437 45-4
- VOLVO 1973, air climatisé, pneus radiaux, 50,000 milles, 347-4196. 45-2
- FORD LTD 1971, 4 portes P.B., P.S., pneus radial, radio A.M., F.M. stereo, \$500.00, 348-3265 45-2
- CHRYSLER Newport 1970, 383, toit de vinyle, vitres électriques, radio A.M., 6 pneus Michelins, \$800.00. Tél. 1-248-3217 45-3
- OLDSMOBILE Delta 88, Royal 1971, 4 radials neufs, freins neufs, radio A.M., F.M. stereo, très bonne état, \$850.00. Chevrolet Belair 1964, bonne mécanique prix à discuter. Tél. 347-5239 45-4
- TOYOTA Corolla 1971, 62,000 milles, prix à discuter, Ski route RTX 440, prix à discuter. Tél. 348-1783
- MERCURY Bobcat, station Wagon, 1974, traitement anti-rouille, 40,000 milles, excellente condition, AM-FM Stereo, prix à discuter, tél. 348-8921 45-2
- PONTIAC Ventura 1971, propre, bien chaussé, s'adresser à 96 Dextradeur, Talon, Saint-Luc 45-2
- DODGE Dart 1975, 6 cylindre 30,000 milles. Tél. 346-3936 45-3
- AUBAINE, Plymouth 1976, brun, 50,000 milles, moteur 440, mécanique A1, radio, prix \$2,800.00 ou meilleure offre. Tél. 347-6029 45-7
- A VENDRE tous les morceaux de Bobcat, Pinto et Meteor, radio AM-FM, antenne, batteries entre 5 heures et 7 heures. Tél. 346-3570 45-2
- MUSTANG March I 1973, 351 Cleveland, 4 barils, 4 vitesses avant, démarreur électronique, différentiel barré, couleur or. Bedford 1-248-2798
- VAN Dodge fini salon, 1976, 14,000 milles, moteur 318, appeler après 4 heures à 348-0180 45-2
- MONTE CARLO 1976, très propre, seulement 11,000 milles, tél. après 5 heures à 347-6803 45-2
- 5 MICHELINS X 155-SR15, très peu de millage avec roues de Volks, \$125. Demandez Jean tél. 347-2584 45-2
- PONTIAC Catalina 1970, très bonne condition, tél. 348-5667 j.n.o.

REPRÉSENTANTS

Rolland Ashby
Mario Richer
Conrad Menard



3 VANS 1977

modèles: B-100, B-200 B-300, bas millage. A voir.

ASPEN 1976

familiale, édition spéciale, toute équipée. A voir.

CORDOBA 1975

coupé 2 portes, V-8, tout équipé, faut le voir

CHRYSLER 1974

Newport, toit rigide, tout équipé.

PONTIAC GRAND PRIX 1974

tout équipé, à voir!

DODGE 1973

Polara, 2 portes, toit rigide, servo-freins, servo-direction, seulement 32,000 milles.

SPÉCIAUX DE LA SEMAINE

DODGE 1976 ROYAL MONACO

4 portes, sedan, ex-sûreté du Québec, moteur V-8, tout équipé.

SPECIAL \$1,995 CORONET 1975

8 cylindres. \$1,795

FORD LTD 1974

SPECIAL \$1,295

DODGE DART SPORT 1973

toit ouvrant (sun roof) SPECIAL \$695



778, Champlain, Saint-Jean
Saint-Jean: 348-3838
Montreal: 658-6621

VRAIE AUBAINE
DODGE ASPEN 1977

Moteur 318 po. cu.; millage: 3,000 milles avec garantie. Toit vinyle, dégivreur arrière, radio, pneus flancs blancs, batterie "heavy-duty".

SPECIAL **\$4,500**
A VOIR AU

Garage Deslauriers
Ibergville
DEMANDEZ GILLES DESLAURIERS

FORD
AUTOMOBILE INC.

MISTRAL

TÉL.: 346-4466

À VOTRE SERVICE
Gilles Couture
Président

AU
9, RUE FRONTENAC,
ST-JEAN

PARTEZ GAGNANT
C'EST OFFICIEL!

PIERRE LAGUÉ AUTO INC.

HUGUETTE LAGUE, sec.

78 CUTLASS SUPREME
Brough, tout pour plaisir

78 LE BARON
2 portes, prix imbattable

76 BLAZER 4 X 4
comme neuf

75 BUICK CENTURY
2 portes, "H.T."

75 DUSTER
V-8, aut., 33,000 milles

75 PINTO
familiale

75 PLYMOUTH CRICKET
5 vitesses, économique

74 VEGA
V-3, 283, aut

74 PONTIAC ASTRE
aut., 15,000 milles

74 CHEVELLE
V-8, 2 portes

74 PLYMOUTH FURY
25,000 milles

74 CHEV. VEGA
hatchback, 4 vitesses

74 TORONADO
faites votre offre!

74 CORVETTE
350 L.T., aut., roues spéciales, vrai bijou

73 FORD CUSTOM
2 portes, "H.T."

73 CHRYSLER
Newport, Custom \$1200

73 CHEVROLET
4 portes, bon état

73 PLYMOUTH SATELLITE
4 portes, \$750

73 TORINO
2 portes, 40,000 milles

72 GALAXIE 500
2 portes, "H.T."

100% GARANTIES COND
Nombreux autres modèles en démonstration
Voitures bien sélectionnées, inspectées par un expert
TERMES BANCAIRES SUR LES LIEUX
DIMANCHE SUR RENDEZ-VOUS
670 JACQUES-CARTIER SUD SAINT-JEAN
347-8848

À VENDRE AUTO-MOTO

FORD Maverick 1973, en bonne condition, prix d'aubaine. Tél. 347-2143. 45-2

STATION Chevrolet 1972, en très bonne condition. Tél. 347-7829. 45-2

MOTO Cross, Yamaha 1977, 100 cc. 4016 kilomètres, prix à discuter, 356 a, Champlain. Tél. 348-0064. j.n.o.

CAMIONETTE Dodge 1976, 8 cyl. automatique, 318 po. cu. 15,000 milles, 3/4 tonnes, H.D. équipée genre campeur, propre, comme neuve. Tél. 348-3453. 45-4

MONTE Carlo 73, V-8, 53,000 milles, à voir, après 5 heures. Tél. 348-0693. 45-4

MOTO "Rupp" 1973, 70 cc. toute équipée, très propre. Tél. 347-6703. 45-2

CHEVROLET Impala, Supersport, 1967, la carrosserie a besoin d'un peu de réparation, le moteur en très bonne condition. Tél. 347-3442 après 5 heures.

CAMION Inter 1973, moteur neuf, avant essieux, 16,000 livres. Chargeur sur chenil, international 1974, automatique avec remorque. Tél. 346-2210. 45-3

LTD 1977 Sedan A.T.P.S. air 22,000 milles, Corvette '76 A.T., P.S. Air 33,000 milles, Pontiac Ventura '74 sedan A.T., 6 cyl. Van G.M.C. '72 vitre A.T. 6 cyl. 35,000 milles, Pickup Chevrolet '77 A.T., P.S., 20,000 milles, Kary-Van Chevrolet, '75 A.T., P.S., 48,000, Pick-up Dodge '73, A.T., 41,000 milles; Maverick '76, A.T., P.S., 25,000 milles, Pick-up Ford '75 A.T., P.S., boîte vitre 27 milles, Buick Skylark '72, sedan A.T., P.S., 55,000 milles, Oldsmobile, '75, Cutlass H.T. 54,000, Oldsmobile '72, Cutlass H.T., 37,000, milles, Pick-Up '76, Chevrolet A.T., 39,000 milles; Pick-up Ford '76 A.T., 35,000 milles; Pontiac LeMans '75, H.T. 57,000 milles; Duster '75 H.T., 40,000 milles Van Chevrolet '74, vitre trans. std. 6 cylindres 50,000 milles, Van Dodge '72 A.T., Van Ford '72 A.T. vitre, isolé, Maverick '73 A.T. 29,000 milles; Comet '74 trans. std. 50,000 milles, Toronado '72 comme neuf, 52,000 Duster '75 H.T., P.S. 6 cylindres, 44,000 milles, Monte Carlo '72 A.T., H.T., P.S. Ces voitures sont toutes en parfaite condition, très bonne qualité, ouvert tous les jours. S'ad à Laurent Seguin, Mont Saint-Grégoire à 347-2772.

KAWASAKI 100 cc. année 1974, 10 vitesses Tél 346-6924. 45-3

KAWASAKI 1,000 L.T.D. '77, 6,000 milles, comme neuf. Tél. 346-4138 après 1 heures p.m. 45-4

MUSTANG "Grandi", 1973, V-8, automatique, P.S., P.B., toit vinyle, 4 pneus Michelin, très bonne condition, 46,000 milles, prix à discuter. Tél. 347-6346 après 5 heures. 45-3

CAMION G.M.C. 2 tonnes 1/2, 1973 avec boîte fermée en aluminium de 15 pi. Tél 1-245-3827. 45-2

MOTO Honda CB-360, 1975, 13,000 milles, très bonne condition, tél. 347-1451 après 5 heures, demandez Daniel. 45-2

PONTIAC Lemans '75, 2 portes, parfaite condition, \$2,300 tél: 346-3432. 45-2

PONTIAC Grand Prix 1969, P.S., P.B., radio AM/FM, toit vinyle, vitres électriques, rallye Wheels, très propre \$850 tél: 348-5132, 279 Talon à Saint-Luc.

CONVERTIBLE Pontiac 1972 LeMans très propre \$1,350. tél.: 347-3117. 45-2

AIGUISAGE

de scies, couteaux, ciseaux, corroyeurs, planeurs, etc.

SCIES AU CARBURE,

S'adresser au: 250 rue Mayrand, Saint-Jean, tél.: 347-6792.

RABBIT Volkswagen 1975 à vendre. Moteur neuf de 2,000 milles encore garanti. En parfait état (41,000). Radio AM FM. Pneus radiaux neufs, A Saint-Blaise, 424-3249. j.n.o.

MUSTANG Cobra LL, 77, noir, strip-per or, 302 po. cu. 4 vitesses, S.F. SD. dégivreur électrique, AM FM stéréo, 14,000 milles. Tél. le soir à 348-4297. 45-3

MOTO Yamaha, RD 350, 1975, 8,000 milles, très propre. S'ad. à 346-9760. 45-3

A qui la chance? Oldsmobile 98, 1971, vitres électriques, radio AM FM stéréo peinture originale, mécanique A 1, \$925. Tél. 348-2907. 45-2

CAMION Ford 1969 - Trois quart de tonne, peinture refaite à neuf, lumières de remorque clignotantes et grosses batterie avec 30 pieds de câbles pour "buster", pneus à neige neufs. Mercury Cyclone 1968, 390 moteur, pneus large, tête chromée, prêt à être peinturé. Tél. 346-4123 ou 347-2655. 45-2

MAVERICK 1970 S'adresser à 346-6209 après 6 heures p.m. 45-2

MONARCH 76, 8 cylindres, 4 portes 25,000 milles en très bonne condition. Tél. 1-244-5129.

PONTIAC 68, 327, \$125. 90 1ère avenue Ibergville. 347-1130.

MOTO cross CZ-250, 1974, bonne condition 348-4477.

DODGE Monaco 1970, pneus d'hiver et pneus d'été, en bonne condition \$600.00 appeler après 5 heures à 346-6356. 45-2

A vendre auto chev. biscane 1972, \$800. Tél. 347-6156. 45-2

MOTO Honda CB 125cc. de route, 3,000 milles. \$550. Tél. 346-7297 après 5 heures. 45-3

MAZDA 1973, modèle 808, manuelle roues mags très propre. Tél.: 347-3336. 45-2

ECONOLINE 300, 72, automatique, V8, 302, P.S. P.B. Tél. après 8 heures p.m. 348-9718. 45-2

CAMARO 1975, moteur 350, 29,000 milles, voiture très propre, un seul propriétaire. Prix demandé \$3,000. Inf. 348-1186 demandez Judith Cormier. j.n.o.

CAMPER Dodge 1971, tout équipé, 6 cylindres, automatique, mécanique refaite à neuf. Inf. Robert à 346-3316

BUICK Le Sabre 1974, 2 portes, 28,000 milles, vitres électriques, radio AM FM, Inf. Tél. 346-4728. 45-5

BUICK Le Sabre 71, moteur très bonne condition, 6 pneus neufs, carrosserie un peu endommagée. Tél.: 348-2539. 45-2

FORD LTD Landau 1975, 28,500 milles, grand luxe, servo-frein, direction, radio AM FM stéréo, vitres élect. 400, 2 barils, etc. Peinture originale, comme neuve, valeur à \$7,000.00 sacrifierais à \$3,195.00 Tél. 348-3084

VEGA 74, 4 vitesses, en très bonne condition, \$800.00 Tél. 245-3645 ou 245-3840.

PONTIAC Laurentien 1966, 8 cylindres, millage 68,000 milles 4 portes \$200 Tél 348-1391. 45-3

FORD Econoline 1978, E 150 automatique, P.B. P.S. 351, po. cu. 10,000 kilomètres isolé, 2 roues avec pneus d'hiver à crampons \$5,800. Trailer domestique \$85. Tél. 348-4458. 45-3

CHRYSLER Newport 1973, condition A-1, prix à discuter, Tél. 348-6345. 45-2

MOTO Can-Am. M-X 250 cc. \$600. Tél. 348-7231. 45-4

PLYMOUTH Fury 111, 74, 4 portes hardtop, toit vinyle. Prix \$1,250.00 Oldsmobile Delta 70, 2 portes, hardtop, 54,000 milles. Prix \$290.00 Tél. 1-246-2342 ou 246-2151. 45-2

CHALLENGER 70, noir avec Cragar SS, un vrai bijou, S'adresser à 1100 rue Bernier, à Saint-Luc. Tél. 346-7492. 45-2

OLDSMOBILE "Cutlass" 1971, 85,000 milles. Prix: \$300.00 Tél. 347-7705

CHARGER SE 73, V08 auto. Servos Hardtop vinyle, sièges baquets, transmission au plancher, AM FM stéréo, cassette, prés-propre 4 Mags Prix \$1,750.00 Tél. 348-3534. 45-2

PONTIAC 1973, en excellente condition, 54,000 milles, tél.: à 347-0130.

MINI Austin '76, tout équipé, radio AM, 6 pneus Michelin, 4 vitesses, 21,500 milles, tachomètre ampère-mètre, mini volant, mécanique A-1, carrosserie en bonne condition tél.: 347-6356. 45-5

STATION Wagon Chevrolet '70, V. 8 350, un seul propriétaire, tél.: 347-1573. j.n.o.

À VENDRE DIVERS

CHIENS de qualité engr. Airedales, Caniches, Chihuahua, Lhassa Apso, Poméranien, Pugs, Schnautzer et autres, accouplement tonte et pension, Mme Fortin 348-3616. j.n.o.

CHIENS à partir de \$15. chats à partir de \$3. service tonte. Tonte Le Salon du Poodle Engr. tél.: 348-8421. j.n.o.

3 BOITES de camions usagées à vendre s'ad. à 888 rue Champlain, tél.: 248-6480. j.n.o.

ACHETONS et vendons meubles usagés de tous genres G & G Lavigne Engr. 71 Route 104, Ibergville, tél.: 346-7330. 52-50

REMISES toutes grandeurs tél.: 347-9611 ou 346-4905. j.n.o.

EQUIPEMENT de salon de coiffure chaises sècheurs, table de travail, lavabo et meuble d'entrée, tél.: jour 347-3635 et soir 347-3816. j.n.o.

AMPLIFICATEUR Traynor custom, spécial 100 watts, 2 haut-parleurs, 15 pouces bass Ibanez demandez Denis après 6 heures à 346-5061. j.n.o.

AQUARIUM neuf tout équipé au prix coûtant, contacter le Salon du Poodle 48 rue Saint-Paul, tél.: 348-8421. j.n.o.

BARILS de 45 gallons, prix: \$5. chacun, tél. 347-1123. j.n.o.

FOURNAISE à l'huile Viking, neuve tél.: 347-6459. j.n.o.

SET salle à dîner Espagnol, table ronde hexagone, avec base pedestal, fini noyer 4 chaises, dossier haut, matériel velours vert, rouge, tél.: 347-5774. j.n.o.

POELE 30 pouces, réfrigérateur Westinghouse, 2 portes, set de chambre, set de cuisine, set de salon, sècheuse Beaty, vaisselier antique, stéréo meuble, tél.: 347-7446. 38-10

LAZY-BOY 3 positions et berçant \$125. bureau triple \$70. bureau garde-robe enfants \$65. grand bahut \$40. chaises bergantes neuves en bois \$50 et plus poêle 24" et 30" \$50. et plus set de salon colonial neuf \$199 laveuse à tordeur \$25. et plus tél.: 347-4054. 38-8

AUBAINES - meubles usagés: poêles électriques 30" à partir de \$25; 50 sets de cuisine chromés ou en bois de \$25. à \$200.; chambres, salons, bureaux, lits, matelas, bassinettes, chaises, bahuts, sècheuses, laveuses, antiquités, etc.... Achetons et vendons meubles neufs et usagés, payons comptant. Centre du Meuble usagé, 463 Laurier, Saint-Jean. Tél.: 348-2630. 33-17

BUREAU \$20. et plus, set de cuisine \$40. et plus, chaise en bois \$8. et plus, meuble combiné, radio AM/FM phono et télévision \$99. fournaise à l'huile \$25 poêle 220, 30" et 24" réfrigérateurs rond \$50. carrés \$99 et plus, set de salon 2 morceaux \$65. divan colonial \$50. sècheuses \$50. et plus s'ad. à 347-4054. 38-8

BUFFET antique en excellente condition, tél.: 348-3512 après 16 heures. j.n.o.

B-13/LE CANADA FRANCAIS, le mercredi 5 avril 1978

NOUVEAU CENTRE DE LOCATION D'OUTILS

ADCO

Tel: 346-2434

SPÉCIAL DU PRINTEMPS

POMPE CENTRIFUGE 2 POUCES

Prix de location rég: 14.00 Par jour EN SPECIAL

\$12.50 par jour (pour un temps limité seulement)

Economisez en le faisant vous-même et en louant chez:

ADCO Inc.

Tel: 346-2434

Boul. du Séminaire, coin Saint-Jacques

À VENDRE DIVERS

BEBES pommériens, aussi mâle pour accouplement et pension pour chiens, tél.: 347-2113. 39-8

MEUBLES neufs, set de salon comprenant 1 divan-lit et un fauteuil berçant \$169, set de cuisine, 1 table, 4 chaises et un panneau \$89, choix de couleurs 463 Laurier, St-Jean. 39-8

A VENDRE set de chambre, style espagnol, noyer, bureau triple 77 pces, 2 miroirs, armoire 2 portes 3 tiroirs, tête lit 54-60, 2 tables nuit, 2 tiroirs, 2 lampes verre cristal, style espagnol, presque neuf, tél.: 347-5774 j.n.o.

AMEUBLEMENT complet 3 chambres neuves: incluant mobilier chambre scandinave, bureau triple, 9 tiroirs, chiffonnier, 1 mobilier cuisine, 5 morceaux, fini bronze tone, chesterfields faisant lit, moderne, avec chaise, table à café, lampe, le tout \$475. terme accepté tél.: 738-4761 3541 Van Horn, appt 1, Montréal. j.n.o.

A VENDRE balustrade décorative en fer forgé de 35 pieds ainsi qu'une rampe de 22 pieds, le jour 347-4266 le soir 346-7298. j.n.o.

SET de cuisine en érable Colonial avec 2 panneaux, à partir de \$215, buffets colonial \$289, et plus, sets de salon \$199, chaises berçantes en bois \$49, et plus étagères pour système de son ou bibliothèque \$35, \$99, et \$119 s'ad. à 347-4054 ou à 788 Chemin des Ormes, à L'Acadie. 40-8

STORES de fenêtres à vendre choix très varié, profitez du 20% de rabais réparation rapide. Louise Alepins Enrg. tél.: 348-5903. j.n.o.

ÉLECTROLUX CANADA LTEE

Voici le nom de la gagnante du coffre qui a été tiré le 11 mars 1978 par M. Henri-Paul Bonneau d'Iberville.

La gagnante est: Mme Barbara Perrault d'Orms-town.

M. Normand Belouin
gérant.

OUVERTURE DE LA CANTINE ACADIENNE

L'ACADIE, QUÉ.

le samedi 8 avril, repas complets, B.B.Q.

TÉL.: 347-1114

Bienvenue à tous.

ENCAN DE FERME

A LA FERME DE LUCIEN TREMBLAY

à 369, route Notre-Dame,
Saint-Chrysostome

(1 millage du village)

LE SAMEDI 15 AVRIL 1978

A MIDI PRÉCIS

TROUPEAU DE 75 VACHES À LAIT DE TRÈSBONNE QUALITÉ ET MACHINERIE AGRICOLE.

Le troupeau comprend 23 vaches fraîches pour la date de l'encan, 25 vaches saillies pour avril et mai et la balance saillie pour juin à décembre. Ce troupeau a subi avec succès le test fédéral pour la brucellose. Toutes ces vaches sont vérifiées par le vétérinaire Jean-Pierre Asselin de Valleyfield.

EQUIPEMENT DE FERME: épandeur à fumier de 150 minots International, ensemble de roulettes 40 x 20 International, ensemble de 36 roulettes de 16", herse trainante à ressort 25 zents International, 2 charrettes à 3 rangs 12" Massey Ferguson, 1 charrue 4 haies 14" Case semi-portatif, 1 charrue 4 raies 14" Oliver hydraulique, 1 vibrotine 34 dents, 1 presse à foin New Orleans no 168, rateau Case hydraulique, pelle à vent Massey Ferguson, 1 faucheuse New Orleans no 461 9', 1 élévateur à grains et à foin Case 24' de long, 500 balles de paille, 1 faneur à foin Farano très large, 2,000 balles de foin, 75 tonnes de maïs en épis, 200 tonnes de blé d'inde à ensilage.

Conditions de l'encan: comptant, chèque ou prêt bancaire.

Raisons de vente: abandon de la vache laitière et manque de main-d'oeuvre.

Cantine mobile sur place.

Claude Quenneville

ENCANTEUR BILINGUE
278, AVENUE DE LA FABRIQUE
SAINT-ANICET

Tél.: 514-264-2221

FAILLITES DE MEUBLES NEUFS

provenant de diverses faillites de commerces
et surplus

MAINTENANT OFFERTS AU PUBLIC PRIX DU GROS ET PLUS BAS ENCORE

20 MOBILIERS DE SALON

3 MORCEAUX

colonial - canadien - moderne - contemporain - sofa seul - causeuse - chaise lit - fauteuil inclinable.

MOBILIER DE CUISINE

30 - style colonial, érable massif à 4 ou 6 chaises avec ou sans buffet. Autres modèles: moderne, futuriste, canadien 2-4-6 chaises, tables seules, tout style.

MOBILIER DE SALLE A MANGER

1 mobilier 9 morceaux antique, reconstruit à neuf.

2- style canadien avec buffet chêne massif.

BERCANTES

gros modèle érable ou pin

LITS CONTINENTAUX

LITS SUPERPOSES

(bunk bed)

TABOURET LIT

SYSTEMES DE SON BUREAUX DE CHAMBRE INDIVIDUELS

STYLE COLONIAL OU MODERNE

- CHOIX DE LAMPES

- TABLES DE SALON

- PLAFONNIERS - CADRES

1 peau d'ours - 1 murale

1 télécouleur GE usagé - têtes de lit en bois

ÉQUIPEMENT

ARMOIRES DE CUISINE - COMPTOIR AVEC SUZANNE

merisier fini arborite
pupitres et chaises de bureau usagées

Près de 2,000 verges carrés de tapis

1 douche métal avec accessoires

commercial: \$3.95 la v.c.

2 petites armoires en métal pour papeterie

shag long: \$5.75 la v.c.

tapis cuisine: \$4.95 la v.c.

Lots de pièces GE pour réparations
Divisions de bureaux en contreplaqué
Lots de miroirs avec cadres à partir de \$15

1 comptoir en vitre avec lumière (showcase)

environ 3000 boîtes en carton - petites .20 ch.

2 supports Galt à tapis - 6 rouleaux sur roues

OUVERT AU PUBLIC

TOUS LES JEUDI, VENDREDI ET SAMEDI

**TOUTE VENTE FINALE COMPTANT SEULEMENT
LIVRAISON NON INCLUSE**

FOIRES DES AUBAINES

11 rue Saint-Jacques, Saint-Jean 346-7634

(près du pont)

À VENDRE DIVERS

K. WASAKI 1976, 750 cc, 2 temps, en parfaite condition, tél.: 469-4731 j.n.o.

TRACTEUR "Belaris 500" 70 forces 60 heures d'ouvrage tél.: 299-2338 demandez Michel. 42-4

MEUBLES usagés, set de cuisine en bois, ou en métal \$40. et plus, sets de salon \$25. et plus, sets de chambre \$125. bureaux \$20. et plus, chaises d'écoliers \$8. chacune, poêles et réfrigérateurs \$50. et plus, laveuse automatique \$135. sècheuse \$50. et plus. Les appareils électriques, tous vendus avec garantie, tél.: 347-4054 ou vous adresser à 788 Chemin des Ormes L'Acadie Rte 219. 41-8

SOFA 3 places aussi 1 sofa 1 place neufs, prix: \$750. pour les 2 tél.: 347-1384 après 5 h. 30 j.n.o.

MACHINE à "Simoniz" pour automobile, valeur de \$600. laisserais à \$300 tél.: 348-9522. 42-4

SCIE à viande marque "Toledo", avec moteur 1 force \$600, poêle antique noir 1900, 4 ronds \$300, tél.: 347-2514. j.n.o.

ROULOTTE Taurus 1976, 23 pi. ayant servi un été seulement, prendrais tente-roulotte en échange, tél.: 347-6432. 42-4

CHENIL JOJO puppies Saint-Bernard, aussi service accouplement, Saint-Bernard, Terre-Neuve, Pommanarien, tél.: 348-2097. 42-4

MAIS, grain \$85 la tonne tant qu'il en restera, 1 broyeur à grain "Massey Ferguson" gros modèle \$3,200. tél.: 346-5274. 42-4

ACHETONS réfrigérateur défectueux et payons jusqu'à \$50. payons comptant, Garage du Meuble Enrg. 185 A Bouthillier 346-3701. 42-4

SPECIAL set de salon colonial qui comprend: 1 divan-lit, une chaise bergante, prix: \$195. garage du Meuble Enrg. 185A Bouthillier tél.: 346-3701 après 5 heures. 42-4

ACHETONS laveuse, sècheuse, réfrigérateur en bonne condition et défectueux, ainsi que poêles, set de cuisine, sets de chambre, bureaux et téléviseurs en bonne condition, ou défectueux, etc. Garage du Meuble Enrg. 185A Bouthillier, à Saint-Jean tél.: 346-3701 après 5 heures 42-4

GRAND choix de poêles et réfrigérateurs usagés, set de chambre, complet, laveuse, sècheuse, bureaux, TV couleur, et TV noir et blanc 15 pouces et 19 pouces, \$60. et set de cuisine, fournaise à l'huile. Garage du Meuble Enrg 185A Bouthillier tél.: 346-3701 après 5 heures. 42-4

25 REFRIGERATEURS et 25 poêles usagés, garantie 30 jours. Garage du Meuble Enrg. 185A Bouthillier tél.: 346-3701 après 5 heures. 42-4

TRACTEUR "Ford" 1954, avec lame arrière, idéal pour déblaiement de la neige et nivellement de terrain \$1,350 tél.: 348-6952 ou 348-5661. j.n.o.

TRACTEUR 1465 et charrue 4 raies de marque Oliver 1974, en très bonne condition tél.: 347-5021. 43-3

MUR de division en pin nouveau avec portes battantes, longueurs totales 11'-0" hauteur 8'-0" repasseuse électrique, aucune offre raisonnable refusée, s'ad. à 741 Raymond tél.: 348-4794 après 5 heures. 43-3

SYSTEME de son presque neuf, idéal pour grande salle, comprenant: 4 microphones Electro-Voice, dix haut-parleurs Sound Design, un meuble réunissant un amplificateur Bogen, 60 watts; un pré-amplificateur Bogen un magnétophone à cassette Sharp, un phonographe Garrard, prix à discuter, tél.: 348-4155. 43-3

Nettoyez vos tapis COMME LES PROFESSIONNELS (à un prix faites-le vous-même)

LOUEZ NOTRE RINSENVAC—le nouvel appareil portatif et facile à utiliser pour nettoyer les tapis en douceur, par extraction à l'eau chaude

- il rince les fibres du tapis avec une solution d'eau chaude et de produit nettoyant
- il détache et aspire immédiatement la saleté, la crasse et les résidus incrustés
- il laisse vos tapis PROPRES et FRAIS!



RINSENVAC

Vos tapis seront plus propres et les resteront plus longtemps

LOCATION

Réservez votre RINSENVAC dès aujourd'hui.

QUINCAILLERIE G-ferland inc.

405 RUE JACQUES-CARTIER SUD 347-3784 - 5



VENTE ET INSTALLATION

DE PISCINES CREUSÉS ET HORS TERRE

prix à partir de \$1,095

HEURES D'OUVERTURE
lundi au samedi: 8 heures à 21 heures

PISCINES IBERVILLE ENRG.

973 BOUL. IBERVILLE, IBERVILLE (QUÉ.) TÉL.: 347-0134

4 AUBAINES laurentide



<p>peinture laurentide EMAIL A PLANCHER INTERIEUR - EXTERIEUR 515-960 CONTENU NET: 1 GALLON ou 4.54 LITRES</p> <p>email à plancher interieur - exterieur gris 515-960 (960) moyen</p> <p>12.75 ou moins le gallon</p>	<p>peinture laurentide LATEX INTERIEUR VELOUTE - ACRYLIQUE - 514-100 CONTENU NET: 1 GALLON ou 4.54 LITRES</p> <p>latex interieur veloute - acrylique - super blanc 514-100 (4200) 1 couche</p>	<p>peinture laurentide SUPER LATEX EXTERIEUR - ACRYLIQUE - 514-800 CONTENU NET: 1 GALLON ou 4.54 LITRES</p> <p>super latex exterieur - acrylique - super blanc 514-800 (800) 1 couche</p>	<p>peinture laurentide EMAIL SEMI-LUSTRE ALYDE-INTERIEUR 515-400 CONTENU NET: 1 GALLON ou 4.54 LITRES</p> <p>email semi lustre alyde interieur super blanc 515-400 (400) 1 couche</p> <p>12.95 ou moins le gallon</p>
---	---	--	---

VOYAGES À MIAMI, organisés par MIRABELLE TOUR

En profitant d'une de ces 4 aubaines Laurentide, vous obtenez de plus la chance de participer au tirage au sort de deux voyages pour deux personnes à Miami. Chacun de ces prix d'une valeur approximative de \$800.00, comprend les billets aller-retour Montréal-Miami, le transport de l'aéroport à l'hôtel et la chambre d'hôtel pour une semaine. Procurez-vous les coupons de participation au concours et les règlements chez le dépositaire Laurentide.

laurentide
TOUT UN CHOIX!

ROLAND BLAIS

vaste choix de tapisseries et accessoires de peinture

203 rue Saint-Jacques, Saint-Jean

Tél.: 346-6022

PAUL GOYETTE ENR.

vaste choix de tapisseries et accessoires de peinture

790 Boul. Ierville, Ierville

Tél.: 346-4611

BOIS DE FOYER ET BOIS DE POELE A VENDRE

Livraison gratuite

TEL.: 347-3320

BOISERIE CANADIENNE

MAINTENANT OUVERT AU MAGASIN BONIMART...
UN MAGNIFIQUE KIOSQUE DE BOISERIES CANADIENNES

PLACE SAINT-JEAN 400 BOUL. DU SÉMINAIRE, SAINT-JEAN

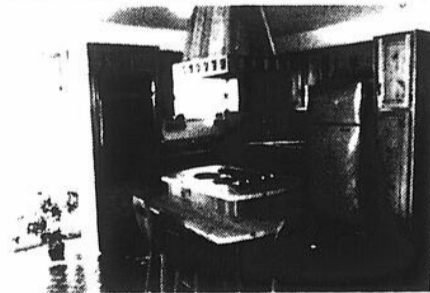

Exemple d'une magnifique cuisine traditionnelle en pin

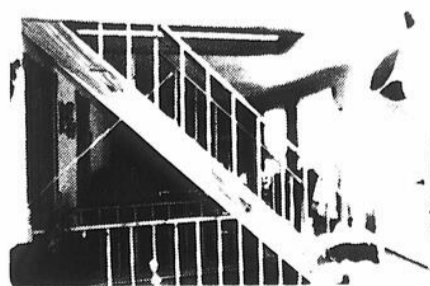

Voici un escalier à cheville construit à la façon d'autrefois

BOISERIE CANADIENNE

101 RUE MADELEINE, L'ACADIE

TEL.: 347-4846 347-3705 347-3706

À VENDRE DIVERS

CAISSE électrique à vendre tél.: 347-9838 43-4

REFRIGÉRATEUR usagé en très bonne condition 15 pi. cu. (aqua) \$200. tél.: après 6 heures 347-5220. 43-3

TENTE roulotte 1971, toit rigide, très propre, couche 6 personnes, très bien équipée, demande \$1,500. tél.: 466-3709. 43-4

ROULOTTE 15 1/2 pi. 1969, toute équipée, tél.: 346-4775. 43-4

MACHINE pour ongles permanents, à vendre avec table, lampe et 2 chaises, \$1,000 à discuter, tél.: 652-9743. 43-4

LAPINS à vendre de toute grosseur, s'adresser à 443 Route 219, Napierville, Québec. 43-3

EQUIPEMENT de restaurant à vendre. Tél.: 346-5522 ou 347-9947. j.n.o.

DIVAN trois places en velours beige, neuf, \$195.00; 1 divan-lit en cuirette couleur Gold en parfaite condition \$40.00; 1 étoile de vison ayant été payée \$300.00 laisserais à \$100.00. Tél.: 346-4760. 43-3

PERCHE à cède, graines de mil pour gazon, métier à piquer, cabinet à boisson, chassi petite vitre, autres chassiss de diverses grandeurs, set de salle à diner, de chambre et de salon, grosse table 28 x 60 très forte, horloge, gramophone, miroir avec cadre à pointes de diamant, ancien coffre à outils, pompe à bras, autres articles. Tél.: 346-3406. 43-3

LIT 54 po avec matelas \$60. linge maternité très propre, grandeur 12 ans, à très bon prix, tél.: 347-8093. 43-3

CHIEN boxer pure race mâle 7 mois prix: \$250. Éad à 786, 4ième Rue, Iberville tél.: 347-7307. j.n.o.

3 SETS de chambre d'enfants, lits, matelas et bureaux, sommier 54 po. rideaux, couvre-lits, tél.: 346-4529. 43-3

AMPLIFICATEUR de guitare à vendre, Univox 60 watts, R.M.S. avec haut-parleurs, \$200. Demandez Robert, après 5 heures, à 346-3094. 43-3

4 MAGS de GM, 14 comme neufs \$100.00, stéréo 8 pistes et radio AM pour auto, et 2 haut-parleurs base 48". Tél.: 346-3807 après 6 heures. j.n.o.

SYSTEME d'alarme Anti-vo à transistors avec cloche puissante à servi 6 mois, paye \$650, vendrais \$350. tél.: 347-1012. 44-3

ROBE de mariée manche courte, voile long et diadème gr. 9-10 ans, tél.: 347-0954. 44-2

SET de chambre, très propre, tél.: 347-5615. 44-2

équipement de camping, tente pour 6 personnes sac de couchage et matelas prix: \$90. tél.: 346-4834. 44-2

SILO à vendre en slabs de ciment, démontable 14 x 40, prix à discuter tél.: 296-4677. 44-3

2 MAGS de Ford \$65. tél.: 348-8265. 44-2

MENAGE et divers choses très propres ainsi que manteau fourrure court Broadtail s'ad. à 75 A O'Caïn Saint-Jean. 44-2

MARQUETTERIE de chêne, qualité sélect, nature et rustique, marquetterie de merisier, qualité sélect et rustique, s'ad. à 410, 9e avenue tél.: 347-8447. 44-4

BOIS pour foyers d'érable secouvert livraison gratuite tél.: 346-3447. 44-2

ALASKA. Malamute, Huskie, Berger Allemand pure race (pension) tél.: 346-3210. j.n.o.

ROULOTTE '76, 24 pi. presque neuve toute équipée, bien éclairée, grande salle de bain, qualité supérieure, hivernisée, Saint-Bruno 653-0661. 44-2

POUSSETTE Gendron avec habillage \$40, rideau de bain 5 pi. de large, lilas fleuri \$50, lit d'auto pour bébé \$25. tél.: 347-2752. 44-2

RESERVOIR à l'huile de 200 gallons en parfait ordre s'ad. à Mme Gérard L'Ecuyer 254 ch. Du Clocher, L'Acadie, P.Q. tél.: 346-4093. j.n.o.

ROULOTTE 23 pi. 1976, chaloupe 14 m. trailer 2 moteurs, 20 forces et 2 forces après 6 heures tél.: 346-6588. 44-3

ENCAN SPÉCIAL LE DIMANCHE 9 AVRIL

151, DES PATRIOTES À 13 HEURES 30
NAPIERVILLE

Seront vendus: 120 portes intérieures, extérieures, peinture, teinture, veston, jeans Lee, veston nylon, chaussures, souliers de course, pôle à rideaux, maillots de bain, pantalons, comptoirs de dix pieds et beaucoup d'autres articles trop longs à énumérer.

Nous encantons à commissions tous les vendredis et samedis à 19 heures 30 au 151, des Patriotes, Napierville.

Si vous avez des marchandises en bonne condition à faire vendre, nous recevons vos articles vendredi et samedi de 13 h. à 16 h.

Pas de linge.
Bienvenue à tous

RENÉ CRAIG
ENCANTEUR LICENCIÉ
Tél.: 245-3522 347-9300
(Saint-Jean)

Directement du manufacturier au consommateur

POURQUOI PAYER PLUS CHER?
Évitez les frais d'intermédiaires.

REVÊTEMENT DE MAISON \$55 (à la boîte)

SPÉCIAL RIVE-SUD

Porte 2 pouces Verre trempé \$99.00
Porte émaillée \$109.95

[Apportez cette annonce]

CONTRE FENÊTRE SUR MESURE \$37.95 jusqu'à 100 pouces

Porte patio, 4 panneaux de verre trempé \$325.00

EN GRAND SPÉCIAL
2 et 3 lumières en stock

J. L. ALUMINIUM INC. APPELEZ: 521-4745
Manufacture: 1203 ouest Curé Poirier Longueuil
Lundi au vendredi: 10 heures à 17 h. 30
Samedi: 9 heures à 12 heures 677-9606

ENTREPÔT DE TAPIS

LES TAPIS:
C'EST NOUS
AUTRES

AUSSI PRELARTS & TUILES



IBERVILLE, ANCIENNEMENT BLAISE ALLARD

**OZITE - PEERLESS
RICHMOND - MAXIME**

estimation gratuite

**PREMIÈRE
QUALITÉ
ET
SECOND**

LUCIEN DESRANLEAU PROP.

**255, 7E AVENUE,
TÉL.: 346-6633**

Pour tous vos travaux d'asphalte...

**Pavage
G. Daudelin et Fils 1977 Ltée**

**EXCAVATION - ASPHALTE
PIERRE - SABLE**



Creusage des caves et
Nivelage de terre

**Paveuse automatique
Ouvrage garanti**

ESTIMATION GRATUITE



973 BOUL. D'IBERVILLE, IBERVILLE 347-2843 Rés. 347-9895

ADAP INC.

512, Saint-Denis, Saint-Alexandre

Tél.: 347-0480 ou 347-3621

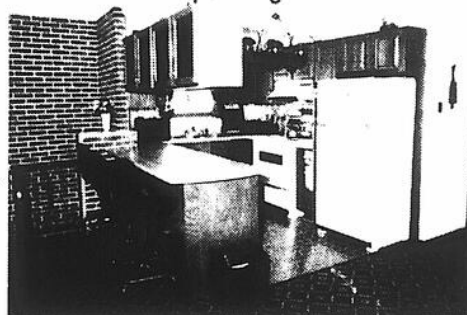

ADAP vous offre un très vaste choix de modèles d'armoires de cuisine fabriqués spécialement pour vous, selon vos goûts et votre budget.

Le chêne que nous employons dans la fabrication de nos armoires est de la meilleure qualité; il est préalablement séché ce qui lui conserve sa qualité et sa beauté.

Nous offrons aussi: meubles sur mesure dans les matériaux de votre choix

La plus grande chaîne de nettoyeurs unis du Québec

Nettoyage de tapis à la vapeur

Nous le faisons pour vous
ou vous le faites vous-même

Extraction d'eau

INDUSTRIEL
RESIDENTIEL



LES ENTREPRISES
BOB FONTAINE
347-1525

NETTOYEUR
SAINT-JEAN & IBERVILLE
347-8031

LES ENTREPRISES
LAMOUREUX
348-4767

LOCATION
347-1525

À VENDRE DIVERS

4 ROUES Keystone 14 pouces, quantité de 8 pouces de diamètre, deux de 10 pouces de diamètre avec 4 pneus radiaux TA BF Good Rich, tél.: 244-3344. 44-2

LAVEUSE sècheuse Inglis 4 ans, d'usage en très bonne condition, \$300 TV couleur RCA 18 po. portative \$300 tél.: 348-4500. 44-3

OFFRE spéciale, écouteur ESP-GA Koss comme neuf \$100, deux haut-parleurs Tannoy "Gold Monitor Studio", 15 pouces, laisserais pour \$550 un haut-parleur Altec 416-8A \$100, pour renseignement signalez 348-7188. 44-3

BICYCLE électrique "Martin" Vita Master, table à culture physique, 1 cyclo-massage, Niagara, contenu et contenant tél.: 348-5360. 44-3

STEREO, table et lampe de salon, lit complet de 48 po. s'ad. à 346-3923 ou 347-9313. 44-2

SYSTEME de chauffage central, air chaud, 157,000 BTU avec bouche d'air et réservoir d'huile 250 gallons, 1 an d'usage, aucune offre raisonnable refusée tél.: après 7 heures à 1-245-7945. 44-2

AUBAINE 2 boîtes de son, micros, pieds de micro, extension de micro, mixer Sony petite console d'éclairage tél.: 347-2867. 44-3

HABIT de plongée sous-marine, médium pour homme complète 5 pièces tél.: 244-3344. 44-2

PETIT four à pizza de marque Modern Kitchen, au gaz propane, prix \$200, slicer Hobart prix: \$500, tél.: 347-1266. 44-4

CUISSARDES caoutchouc point 9, 10 brimbales avec coffre et perceuse à trou pour la glace, un moulin à gazon, 1 pour valise, tuyaux de plastique noir à l'eau, une brouette, ligne à pêche neuve, tél.: 346-9327 ou s'ad. à 220 Montcalm. 44-2

SALLE à dîner "Vilas" 4 chaises droites, 2 chaises à bras, 1 table ronde 44" de diamètre, 2 panneaux de 12 po. 1 vaisselier 2 morceaux 48 po. de large, aussi une base de télévision le tout \$600 tél.: 347-6773. 44-2

2 POELES de marque Roy, après 5 heures tél.: 347-0253. 44-2

CHAISE haute, parc enfilet, carrosse marchette, etc. tél.: après 5 heures 348-5563. 44-2

SECHOIR à cheveux de salon de coiffure \$40, bicyclette d'exercice CCM neuf modèle de luxe \$75, machine à additionner électrique \$15, très beaux tableaux à la peinture à l'huile, cause départ tél.: 348-0308 après 6 heures p.m. ou fin de semaine. 44-2

DACTYLO manuel de marque Olivetti en parfaite condition tél.: 346-6047. 44-3

POUR REVÊTEMENTS D'ALUMINIUM REYNOLDS

Corniches revêtements horizontaux et verticaux, persiennes. Installez vous-même et épargnez. Estimation gratuite.

J.C. LAVIGNE
445, 15e AVENUE,
IBERVILLE
347-1512

A VENDRE vache à lait fraîche et doit vèlée sous peu, Martial Bessette 347-6461. 44-2

FOURNAISE air chaud avec duck registre tank à huile 200 gal. le tout \$250. tél.: 347-8501. 44-2

FOUR à pizza, 2 poêles au gaz propane, 2 poêles à patates frites, 2 réfrigérateurs, tablettes de métal, ajustables comptoirs assortis, tél.: 348-5335. j.n.o.

SET de cuisine chromé avec 6 chaises, poêle 220 volts, blanc, lit avec sommier et matelas, bureau, rideaux TV noir et blanc le tout en parfaite condition, tél.: 246-3696 ou 346-7018. 44-2

A QUI la chance, belle bague à diamant, 115 pts, montée sur or, jaune 10 K, certificat de valeur et garantie prix à discuter tél. Mlle Fortin 348-9316 ou 348-7777. 44-2

REFRIGERATEUR usagé 14 pi. cu., couleur blanc, 2 portes sans givre, pour camping ou utilité de la maison \$125. tél.: 347-5138. 44-2

LES ISOLATIONS POULIOT & FRÈRES ENRG.

- Foam injecté (insulspray)
- Laine minérale, fibres de cellulose soufflées
- Styrofoam

2284, Delormier, Longueuil
Tél.: 677-0528
APPELS INTERURBAINS ACCEPTÉS

B-17/LE CANADA FRANCAIS, le mercredi 5 avril 1978

POUR VOTRE INSTALLATION SEPTIQUE

5 ANS DE GARANTIE

SPÉCIALITÉS

Essais de percolation
Installations septiques
commerciales & résidentielles
Vente de fosses septiques
et de tuyaux P.V.C. Cannon Weded

LES INSTALLATIONS SANITAIRES

NORMAN INC.

C.P. 167, IBERVILLE, 347-5155

ESTIMATION GRATUITE



MAINTENANT À IBERVILLE

VENTE DE PISCINES

produits et accessoires par



CLINIQUE DE
PISCINES DAoust
347-6890
SERVICE & REPARATIONS

PH. Daoust, prop. J.L. Dussault, rep.

**Ouverture de piscines: préparation des piscines
pour la saison estivale**

Adressez-vous à des experts
347-6890

LES SPÉCIALISTES DE LA PISCINE

PISCINES Jacques Cartier inc

Clovis Oligny, prés.

22 rue Jacques-Cartier sud, Saint-Jean 347-9833

ENSEMBLE DE PISCINE CREUSÉE

À PARTIR DE

\$2,088



EN ACIER DE CALIBRE
14 TOILE 30 MILLIEMES

PISCINE RONDE EN ACIER

24 X 48 innovation en
chauffage solaire
toile solaire



SPÉCIAL **\$850** QUANTITÉ LIMITÉE

AUSSI EN STOCK
PISCINE D'ALUMINIUM "MERMAID" VINYLE 40 ML
GARANTIE 20 ANS

ARTICLES DE PATIO - BAIN SAUNÁ - PRODUITS CHIMIQUES

votre
piscine reste
chaude a
moins cher

Faites confiance à BERGER & FILS LTÉE

SPÉCIAL - ESSENCE

régulière (jaune)

88¢

net le gallon

super (rouge)

97¢

net le gallon

sans plomb

95¢

net le gallon

HEURES D'OUVERTURE

Lundi au mercredi: de 8 heures à 18 heures
Jeudi: de 8 heures à 19 heures
Vendredi: de 8 heures à 21 heures
Samedi: de 8 heures à 17 heures

817, 1ère RUE,
IBERVILLE J2X 3C5
TÉL.: (514) 346-4422

TONDEUSE

SCIE À CHAINES

BÊCHEUSE

VENTE ET SERVICE

DU NOUVEAU À MEILLEUR PRIX À SAINT-JEAN

H. MILOT INC.

BOÎTE DE CAMIONS
SOUDURE
FABRICATION
MONTAGE
RÉPARATION
VENTE DE MÉTAL

8 heures a.m. à 10 heures p.m.

1025, DES CARRIÈRES
SAINT-JEAN ESTIMATION GRATUITE

TÉL.: 347-0774
347-2453

CENTRE DU TISSAGE

du Haut-Richelieu enrg.

627 BOUL. GOUIN SAINT-JEAN
346-7030

MÉTIER À TISSER
FILS À TISSER
LAINE - LISIÈRES - LIN



Réal Gamache & Fils Inc.

185, SAINT-GEORGES,
SAINT-JEAN
TEL.: 347-7201



IL N'Y MANQUE
QUE VOTRE AFFECTION



CONFIER LA PRÉPARATION DE VOS DÉCLARATIONS D'IMPÔT À H & R BLOCK LES SPÉCIALISTES DE L'IMPÔT.

Avez-vous eu des problèmes avec votre impôt l'an dernier? Eh bien cette année, évitez tout cela. Rendez-vous chez H & R Block. Vous y trouverez des spécialistes prêts à vous aider, à vous conseiller, à faire en sorte que vos déclarations d'impôt, tant Provinciale que Fédérale soient bien préparées.

Cette année, évitez les problèmes d'impôt. Rendez-vous chez H & R Block les spécialistes de l'impôt.

H&R BLOCK

POUR VOTRE IMPÔT
SAINT-JEAN, 239, SAINT-JACQUES
347-9127
IBERVILLE, 134-9ième AVENUE
346-2933

SUR SEMAINE: 9-9 SAMEDI: 9-5
SANS RENDEZ-VOUS

À VENDRE DIVERS

LAMPES en macramé, montée sur chaînes, couleur et grandeur assorties \$65. aussi jardinières sur commande, tél.: 244-5251. 44-2

BATTERIE (drum) Ludwig double \$300, rotoculteur et 1 malaxeur à ciment, tél.: 347-7928. 44-2

COMMODE pour enfants 5 tiroirs \$60 fournaise à l'huile, 84,000 BTU avec humidificateur et réservoir \$250, balayeuse propre \$25, tél.: 348-6257 44-2

2 LITS 39 po. 1 tête de lit (vinyle) 39 po. 1 bureau de bébé et aussi parc de bébé, machine à coudre portative tél.: 346-3912. 44-2

POUSSE-POUSSE Thistle \$20., grosse couchette couleur naturel: \$30.; chaise haute chromée: \$18.; siège pour balançoire: \$5.; siège de toilette pour bébé: \$3.; le tout en parfaite condition à 348-5933. 45-2

A VENDRE poêle auto-nettoyant continu, 31" de large, réfrigérateur sans givre 17 pi. cubes, de couleur avocado, presque neufs, tél.: 346-3051. 45-2

50 FAUTEUILS "Handerson", cadres, de style Espagnol, 2 rideaux de filet rouge et noir, grandeur: 96 x 58, tél.: 346-2977. 45-2

MEUBLES à vendre, cause de décès. Chaises, tables, télévision noir et blanc, tapis et plusieurs autres articles. Appeler entre 6 heures p.m. et 7 h. 30 p.m. à 348-3388, 348-1491 ou 348-1795.

MATELAS 54" x 72" avec sommier, tél.: 348-7789. 45-2

2 TETES de lit 39" en bois naturel, panneau décoratif en fer forgé 8' par 44", plafonnier de cuisine, style espagnol, tél.: 347-3538. 45-3

CHIENS Black and Tan, à vendre, ainsi que poney Shetland, tél.: 346-5862. 45-2

PIANO en parfait état \$350. tél. 348-8846

CHAISE berçante faite à la main, en érable naturel, set de cuisine Selvi, table ronde 42 po. de diamètre, avec panneau 18 po., 4 chaises pivotantes couleur beige et orange base en acier brun, tél.: 348-3453. 45-4

DÉCAPAGE

Décapons meubles anciens et récents nous utilisons seulement le décapant et non l'acide. Estimations et livraison gratuites.

TÉL.: 347-6521

MEUBLES NON PEINTS ET SUR MESURE

Unpainted furniture and made to measure.

MATELAS DE TOUTES MARQUES AMEUBLEMENT COMPLET

Mattress of all kinds complete line of furniture.

3735 WELLINGTON, VERDUN, 767-5223

M. MATELAS
114 RICHELIEU
SAINT-JEAN 347-0133



Tom Sauvé, prop.

EXPO "CAMPING"

VENTE — SERVICE — PIÈCES



APALACHE — BELLEVUE
HOLIDAY — BOLER

PRIX TRÈS COMPÉTITIFS



BONAIR — BELLEVUE — LEXTRA
RABAIS EXCEPTIONNEL
sur modèles
1976-1977 neufs

EXPOSITION INTÉRIEURE



ROUTE 104,
SAINT-LUC
TEL.: 348-6486
(MONTREAL)

NOUVEAU - NOUVEAU HOME GUARD

FOYER FOURNAISE

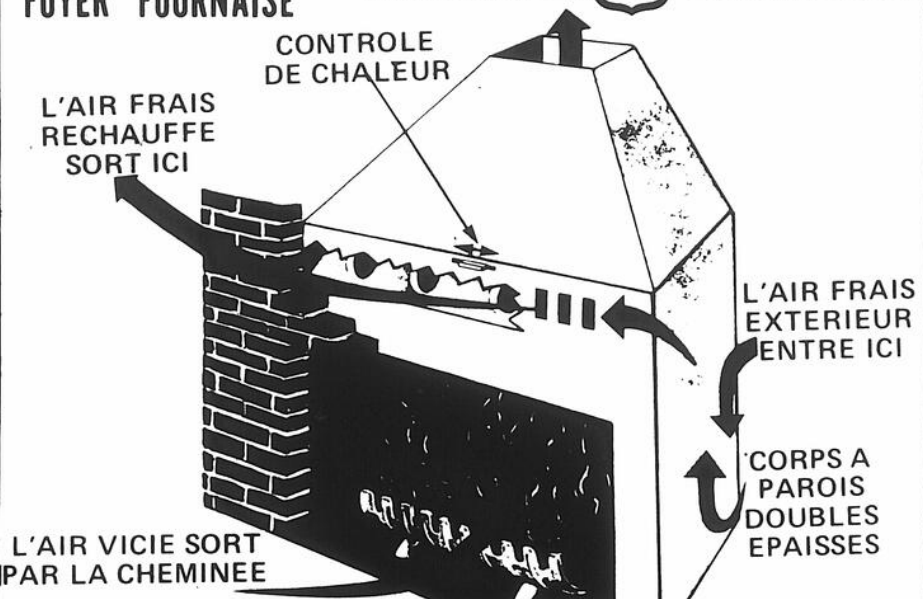

CONTROLE DE CHALEUR

L'AIR FRAIS RECHAUFFE SORT ICI

L'AIR FRAIS EXTERIEUR ENTRE ICI

CORPS A PAROIS DOUBLES EPAISSES

L'AIR VICIE SORT PAR LA CHEMINÉE

SPÉCIALISTE EN VENTE ET INSTALLATION DE FOYERS ET CHEMINÉES

SYSTEME DE CONFORT ANDRÉ INC.

26 SAINT-PAUL SAINT-JEAN 348-1533

ANÈME BAH-ÈRE PROP.

CAISSE POPULAIRE NOTRE-DAME-AUXILIATRICE

178 RUE NOTRE-DAME, SAINT-JEAN, QUÉ.
610 BOUL. SÉMINAIRE, SAINT-JEAN, QUÉ.

AVIS IMPORTANT

Tout Sociétaire désirant se porter candidat aux prochaines élections qui auront lieu lors de l'Assemblée Générale Annuelle de la Caisse Populaire Notre-Dame-Auxiliatrice le 29 Mai 1978; devra avant le 8 Mai 1978 date limite de l'inscription, venir chercher sa déclaration de candidature.

Ces dites formules de candidatures sont disponibles à la Caisse immédiatement.

Les Sociétaires intéressés devront obtenir également les signatures de dix membres ayant droit de vote, pour que leur candidature soit retenue.

Extraits:

Lois des Caisses d'épargne et de crédit

Art. 37 - Le Membre admis moins de quatre-vingt-dix jours avant une assemblée n'y a pas droit de vote.

Règlement de Régie Interne

Art. 39 - Pour être éligible aux diverses fonctions, le membre doit avoir été admis depuis au moins six mois.

Clément Raymond, Dir. Int.
Caisse Populaire N.D. Auxiliatrice
178 RUE NOTRE-DAME,
SAINT-JEAN, QUÉ.
TEL: (514) 348-0901.

À VENDRE DIVERS

CHIEN (femelle) Doberman 8 mois, \$125. tél.: 347-1995.

BICYCLE homme Rawleigh (presque neuf), 3 vitesses, set d'haltères 110 lbs, store vénitien 3' x 5', convertisseur de radio AM en FM pour auto, chambre à air neuve pour station, s'ad. à 347-3275. 45-2

ROBE de mariée à manches longues avec voile et diadème, grandeur: 5 ans. Appeler à 348-1464 après 4 h. 30. 45-2

TENTE roulotte Lextra 1977 (Bon Air) 6 places toute équipée, 1 saison d'usage, aussi frigidaire portatif fonctionnelle sur courant 110 w. sur 12 volts et sur gaz propane, 1 laveuse à vaisselle portative. Le tout presque neuf. tél.: 347-9938. 45-4

MA MERE devant briser maison, nous avons beaucoup d'articles ménagers à vendre, tels que poêle, réfrigérateur, set de salon, set de chambre etc. Prière de téléphoner au 346-6684 après 18 heures et demandez Jean. 45-2

CANOT à vendre 16 pi. avec 3 avirons, comme neuf et coussins, \$250. tél.: 347-4260. 45-2

ROBE de mariée en broderie blanche grandeur: 5 ans, tél.: après 5 heures à 348-3207. 45-3

REFRIGERATEUR 2 portes, couleur avocado, en très bonne condition, tél.: 346-9348 après 5 heures.

BEAGLE à vendre mâle de 1 1/2 an, tél.: 347-2863. 45-2

MENAGE complet à vendre, comme neuf, 1 an d'usage, style futuriste, cause de départ. S'adresser à 348-7987. 45-2

ALTERNATEUR "Generac" 3,000 watts n'a servi que 3 heures 7 H.P. tél.: 347-1786. 45-7

SYSTEME de chauffage à l'eau chaude, petit boiler New-Yorker 144 milles BTU avec accessoires au complet, prix: \$650. tél.: après 5 heures à 346-5966. 45-4

IMPERMEABLE vert menthe, avec chapeau, gr. 8-9 ans, longueur mi-jambe, aussi mini-laveuse tél.: 348-8736 ou 346-3949. 45-2

5 PNEUS "Good Year" Polyglass, H70-15, prix: \$170. pour les 5, tél.: 346-3145. 45-2

ALTERNATEUR Pincar 16,000 watts aussi poêle blanc Bélanger, 30 pcs T.V. noir et blanc, 20 pcs, Electro-home portative avec support, aussi concombres salés, tél.: 347-2119 ou 347-2756.

ADOUCCISSEUR d'eau de marque "Culligan" tél.: 348-0014. 45-4

LAZY-BOY en cuir table de stéréo, tél.: 347-3109. 45-2

MOBILIER de chambre, style espagnol, très propre, prix: \$250. tél.: à 348-9825. 45-2

AMPLIFICATEUR tête Peavey 130 watts RMS avec bas, 4 haut-parleurs 12 po. Traynor, prix à discuter, tél.: 347-1451 après 5 heures. 45-2

BRIQUES anciennes (100 ans) idéales pour foyers, murs de sous-sol, etc., tél.: 346-6623. 45-2

BIJOUX EN OR 10 K - 14 K - 18 K PRIX DU GROS

chaînes, breloques, bracelets et boucles d'oreilles

Marchands et vendeurs seulement.
Réparations et créations de toutes sortes
Pour rendez-vous

348-0468

ENCAN

samedi, le 15 avril 1978

à 12:00 hres

POUR

Mme Denis Leboeuf

AU NO 193 RG AMYOT, SAINT-CHARLES SUR RICHELIEU, CO. VERCHERES.

SERA VENDU: tracteur M. Ferg. no 1085 multi power, cabine, servo direction, radio et chauffe-rette, sortie d'huile, 590 hres d'ouvrage seulement comme neuf, tracteur M. Ferg. diésel no 265 multi power, sortie d'huile, servo direction, loader à double action, 170 hres d'ouvrage seulement, tracteur M. Ferg. 165 diésel, roues ajustables, servo direction, sortie d'huile, tracteur Int. gaz no 340, Farmall avec hydr. sortie d'huile, 3 points avec sarcler à betteraves 4 rgs, charrue 3 versoirs Césane 14 po. comme neuve, herse à roulettes M. Ferg. 40 disques semi-portée 22 po, gamelle, vibroculteur 14 pi. avec herse à finir, semoir M. Harris combiné 15 disques sur pneus, 2 embrayages, très bon état, presse New Holland à la corde no 273 gros pneus, attache pour corde de nylon avec lance balles 2 ans d'usage seulement, monte balles de 36 pi. avec moteur 1 force, convoyeur sur grenier 85 pi. de long comme neuf, 2 séchoirs à grain neufs de 1977, moulange mobile de marque Ghel bon état, fourragère Ghel 1 rg à blé d'Inde avec pick up en bon état, projecteur à blé d'Inde Ghel, boîte à ensilage automatique Dion 3 rabatteurs 16 pi. comme neuve avec voiture Tandem, boîte ensilage Rex 14 pi., 3 rabatteurs avec grosse remorque Dion 4 roues, comme neuve, batteuse M. Ferg. automatique no 300 gaz avec table à grans de 11 pi. très bon état, 2 voitures 4 roues avec boîte à grans, remorque 2 roues pour empocher sur le champs, voiture Tandem 22 pi. de long avec côté de 8 pi. de haut pour lance balles, voiture Tandem 20 1/2 pi. de long sur pneus Michelin, souffeuse à neige neuve de 1976 7 pi. large, râteau de côté New-Holland semi-porté no 256 sur dents de caoutchouc comme neuf, niveleuse M. Ferg. hydr., remorque 2 roues, arroseuse Caisa capacité 100 gals. en fibre de verre avec jets à blé d'Inde et grains, le tout comme neuf. Epandeur à fumier 210 minots Georges White comme neuf, génératrice sur remorque de marque Agro-power 25000 watts, charrue à rigoles hydr. en fer avec côtés ajustables de marque Malo, semoir 11 disques sur roues d'acier combiné, choppeur John Deere semi porté avec 3 élisses servant à couper les tiges de maïs, paille et broussaille, toutes les stalles de l'étable pour 26 vaches, stalles à taureaux, à veaux, abreuvoirs, fannes électriques, nettoyeur d'étable de marque Lajoie montée mobile de 65 pi. gauche, 280 pi. de chaîne plus ou moins, le tout comme neuf, videur de silo Star line 2 vis, installation pour 20 vaches, nouveau voine, 4 chaudières de trayerseur Surge, 3 réservoirs à l'eau, 2 tondeuses à animaux, tout l'engrais de la ferme au complet, tous les outils de hangar trop long à énumérer. Bois de sciage, meule, tonneaux. Le tout sera vendu sans réserve.

CAUSE: mortalité.

CONDITIONS: argent comptant ou prêts de banque acceptés.

POUR INFORMATIONS S'ADRESSER A TEL.: (514) 584-2647 OU A

Georges - Etienne Leblanc

ENCANTEUR LICENCIÉ

SAINT-BARNABE-SUD - COMTE DE SAINT-HYACINTHE TELEPHONE 792-3595

Si vous désirez faire encan, réservez votre date tôt. - Il y aura cantine sur les lieux.

Tél.: 347-9721

GERMAIN L'HEUREUX & FILS INC.

Entrepreneur
Peintures - joints - tapisseries
Spray air Less pour peinturer
Manufacture - entrepôt - couverture, etc
Finition de plafonds en style

FINITION DE PLAFONDS EN STYLE

244 rue Carillon, Saint-Jean, P.Q.

ENCAN

JEUDI LE 13 AVRIL, A 12 H. 30
sur la ferme de

ARNAUD LEPERCQ

à l'entrée du village de Saint-Barnabé Sud, en face de la Co-Op Co. de Saint-Hyacinthe

SERA VENDU: un tracteur Int., diesel, no 1468, 1973, 175 forces, V-8, roues doubles, cabine, servo-direction, 2 sorties d'huile, le tout en très bon état; tracteur Int. diesel 1066, 125 forces, roues doubles, 1976 servo direction, comme neuf; tracteur David Brown diesel 990, avec loader, pelle à neige et à fumier; tracteur Oliver gaz 55; charrue Int. semie-porté, 5 versoirs 18 po., soc déclenchable, bon état; vibros-hank, 23 pi. de largeur avec pattes d'oies, neuf, semie-portée, vibro koein, 23 pi. de largeur, semie-porté, neuf de 1976, sarcler rotatif, 4 rangs Lyly Stone, très bon état; planteur à maïs cyclo Int., 6 rangs, combiné engrais chimique, comme neuf, 1977, semoir à grain Int., 16 disques, double, combiné engrais chimique avec boîte emmillage, 2 sets de disques, en parfait état; schoppeur de 12 pi. de largeur pour tige de maïs, bon état; rouleau tasseur 3 sections indépendantes, très bon état; grosse remorque tandem, pour transport de machinerie lourde, très peu usagée; gros élévateur fond de tôle, 32 pi. de longueur, commandé par P.T.O., très bon état; grosse vis Snoco, 50 pi. de longueur, 8 po., commandé par P.T.O.; faucheur Int., 7 pi. hyd.; niveleuse hyd. 7 pi. sur 3 points; arroseuse à hermicide Technoma, capacité 120 gallons, avec jets à blé d'Inde; vis de 12 pi. de longueur, 6 po. de gros-seur, pour engrais chimique, s'adaptant sur camion; laveuse à machinerie neuve, 500 lb. de pression; soudeuse élect. 230 ampairs; set de torche à souder.

ATTENTION, ATTENTION, sera vendu une moissonneuse batteuse New-Holland automotrice, twin rotor 75, 6 rangs à blé d'Inde, avec table à grains de 13 1/2 pi., nouveau modèle 1977, cylindre sur la longueur de la batteuse; camion Int. capacité de 16 tonnes, 10 roues, avec dompeuse, boîte de 14 pi.; camion Ford 6 roues avec dompeuse.

ATTENTION: sera vendu un camion Ford F-250, modèle 1977, 4 roues motrices, 2,700 milles, radio 4 vitesses au plancher, avec réservoir à diesel, capacité 300 gallons avec pompe sur vacuum pour alimenter les tracteurs au champs; automobile Dodge Coronet 1974, en bon état. Le tout sera vendu sans réserve.

Cause: abandon de la culture.

Conditions: argent comptant ou prêt de banque accepté.

INFORMATIONS: 514-649-3763 OU 514-792-3295 OU

Georges Etienne Leblanc, enc. lic.

SAINT-BARNABE SUD,
SAINT-HYACINTHE
TEL.: 792-3595

Il y aura cantine sur les lieux.

Si vous désirez faire encan, réservez votre date tôt.

ENCAN

Mardi, le 11 avril 1978

à 12:30 hres

POUR

M. Pierre Groleau

AU NO 150 RG DES 60, SAINTE-MADELEINE A L'ENTREE DU VILLAGE, CO. SAINT-HYACINTHE

SERA VENDU: tracteur Ford diésel no 5000 sortie d'huile double, servo direction, roues doubles, cabine, roues ajustables, pesées, modèle 1974 avec turbo, le tout en très bon état; tracteur Int. Farmall no 656 modèle 1969, diésel avec turbo, gros loader Allied à double action, servo direction, sortie d'huile double, cabine, gros bacquet à betteraves et neige, roues doubles, très bon état, tracteur M. Ferg. 135 diésel 1975 servo-direction, sortie d'huile, 500 hres d'ouvrage seulement comme neuf, charrue 3 versoirs Ford no 140, 14 po. et 16 po. ajustable, charrue à rigole avec oreilles ajustables sur hydr. 3 points, niveleuse hydr. 7 pi., vibroculteur Allied 12 pi. larg. avec herse à finir comme neuf, rouleau émotteur 12 pi., herse à finir 16 pi. 4 panneaux comme neuve, épandeur engrais chimique sur hydr. avec 2 tournettes, arroseuse Technoma capacité 200 gals. sur hydr. 45 pi. de baume 4 sets de jets modèle 1977 avec agitateur, comme neuf, herse à roulettes Ford semi portée no 230, 28 disques, 20 po., gamelle avec gros montants pour rallonge très peu usage, planteur à blé d'Inde Int. Cycle 4 rgs à précision combiné pour engrais chimique no 400 avec baril pour semer betteraves à sucre avec 2 marqueurs hydr., le tout comme neuf, semoir à grain Int. 16 disques doubles, 1 embrayage avec 2 marqueurs à roulettes, boîte à millage, système de tuyaux pour arrosage très peu usagé, grosse remorque Tandem avec dompeuse boîte de 11 pi. en métal étanche comme neuve, voiture Tandem montants à foin 18 pi., gros sarcler rotatif 4 rgs hydr. avec 2 sets de rotars avec pattes de canard comme neuf, grosse vis pour engrais chimique avec hoses hydr. s'adaptant sur camion, batteuse automotrice Int. no 105, 11 1/2 pi. de faux approximatif avec ril au gaz servo direction comme neuve, testeur à grain nouveau modèle Gilmore très bon état, grosse arracheuse à betteraves John Deere 2 rgs avec accessoires pour 3ième rg avec système de contrôle automatique en très bon état comme neuve, attention sera vendu une toppeuse à betteraves 4 rgs de marque Heston avec gros convoyeur pour chargement dans les camions, no 34, modèle 1976 comme neuve, souffeuse à neige 6 1/2 pi., très bon état, réservoir à gaz 1000 gals, avec support en acier, 2 réservoirs capacité 500 gals, grosse plate 25 pi. long servant à aplanir les champs. Attention, attention sera vendu 2 camions capacité de 5 tonnes de marque Chevrolet 1963 servo freins avec dompeuse, boîte en métal de 11 pi. très bon état, Camion 3 tonnes GMC 6 cylindres, dompeuse boîte en métal 11 pi. servo freins 1965, Camion 3/4 tonne automatique V8 1974 servo direction et freins, radio AM/FM très peu usagé, sera vendu ski-doo 1974 Nordic 640 cc avec recul très bon état, ski-doo Bombardier 1972 250 cc, très bon état, remorque double à ski-doo, dompeuse très bon état, ainsi que d'autres choses trop longues à énumérer.

Cause: manque de main d'oeuvre.

Conditions: argent comptant ou prêts de banque acceptés.

POUR INFORMATIONS S'ADRESSER A TEL.: (514) 935-8505 OU A

Georges - Etienne Leblanc

encanleur licencié

SAINT-BARNABE SUD,
COMTE DE SAINT-HYACINTHE
TELEPHONE 792-3593 CANTINE SUR LES LIEUX

Si vous désirez faire encan, réservez votre date tôt. Il me fera plaisir de vous offrir mes services.

À VENDRE DIVERS

TENTE roulotte Bellevue, de luxe, 8 places, frigidaire et auvents à ressorts, utilisée 3 mois, après 5 heures p.m. 632-2554 45-2

TV 21 pouces \$150; TV 17 pouces \$100; secrétaire avec chaise en merisier \$75; livre de toutes sortes \$20; banc chien de salon \$5; chauffeferrettes \$15; tables de salon (2) \$12; fournaises à l'huile \$50; jolly jumper \$15; vaissellier \$25; tél.: 347-0550.

2 BICYCLETTES de marque CCM Elite, 5 vitesses, 1 pour dame, 1 pour homme, neufs, seulement une saison d'usage tél.: 347-6059. 45-3

ROULOTTE Champlain 17 pieds, toute équipée avec toilette, couche 6 personnes \$1,900. tél.: 346-2418 45-2

TRANSMISSION GM 4 vitesses tél.: 347-0038.

A VENDRE laveuse à vaisselle marque Whirl-O-Way, portative presques neuve \$40. tél.: 346-6406. 45-2

POELE, frigidaire, set de chambre tél.: 346-5522 ou 347-9947. 45-4

CHIEN Samoyède 1 1/2 an, sècheuse en bonne condition, lits 39 po bureaux, TV 12 po noir et blanc, tél.: 347-9647. 45-2

ROBE de mariée gr. 8-10 ans, vert pâle, garniture blanche avec chapeau et ombrelle, tél.: après 5 h. 30 à 346-9315. 45-4

MANTEAU de mouton de perse noir avec collet vison et chapeau prix à discuter, tél.: 347-7820. 45-2

POUR futures mamans, table à langer avec baignoire \$30; siège-lit berçant \$10; balance pour bébé \$10. très propre tél.: 347-3698.

MEUBLES à vendre, poêle, réfrigérateur, table et chaises de cuisine, sofa-lit et fauteuil neuf, tél.: 346-8207 ou 246-2385. 45-4

AQUARIUM 45 gallons, grandeur 34 cm x 47 cm x 122 cm, avec support et équipement, prix: \$75. tél.: 348-3265. 45-2

REMORQUE neuve pour auto à vendre capacité 1,600 lbs, s'ad. à 1245 Gervais à Iberville tél.: 347-1460. 45-2

OPEN HOUSE Ouvert aux visiteurs

ATTENTION: Réservez votre dimanche après-midi du 16 avril de 2 heures à 4 heures, pour visiter nos 3 modèles du mois:

28 Lafayette

30 Lafayette

15 Sébastien à Saint-Luc

Prenez l'autoroute 35, sortez au chemin Saint-André jusqu'à Lafayette et Sébastien. Panneaux indicateurs sur place. Pour informations Judith Cormier 348-1186.

VILLE DE SAINT-JEAN, QUÉ.

Service des Achats et Magasins

APPEL D'OFFRES

La Ville de Saint-Jean recevra des soumissions au Bureau du Service des Achats et Magasins pour les projets ci-après mentionnés, au plus tard, lundi, le 17 avril 1978, à 15 heures, à savoir:

No. du projet	Titre
SA-196-TP-78	Contrat d'entretien électrique.
SA-197-TP-78	Contrat entretien plomberie et chauffage

Quel que soit le mode d'envoi que le soumissionnaire choisit d'adopter toute soumission doit, pour être valablement reçue, être sous pli cacheté, dans l'enveloppe de soumission fournie à cette fin et se trouver physiquement au Bureau du Service des Achats et Magasins de la Ville, 188 rue Jacques-Cartier Nord, Saint-Jean, Qué. avant l'heure et la date indiquées ci-haut.

Chaque enveloppe est estampillée à l'horodateur du service et un reçu peut être exigé.

Documents de soumission:

Toute personne ou firme intéressée pourra se procurer les documents de soumission à compter de 9 heures le jeudi 6 avril 1978 au Service des Achats et Magasins.

Ouverture des soumissions:

Les soumissions seront ouvertes publiquement:

Lieu: Hôtel de Ville, salle des Délibérations
188 rue Jacques-Cartier Nord,
Saint-Jean, P. Qué

Date: 17 avril 1978

Heure: 20 heures ou immédiatement après.

Les soumissionnaires sont invités à assister à cette ouverture des soumissions.

La Ville de Saint-Jean, Qué., ne s'engage à accepter ni la plus basse ni aucune des offres reçues et ouvertes.

Le Service des Achats et Magasins,
Le Directeur-adjoint,
Guy GUERIN.



TEL.: 347-6955

René Desjardins Excavation

Spécialité: champs d'épuration
Excavation de tous genres

A l'heure ou au contrat - Estimation gratuite
227, DU PONT, IBERVILLE, QUE. J2X 4J2

Avis de demande d'abandon de charte

Prenez avis que la compagnie DELAND AUTO BODY INC. demande au ministère des institutions financières la permission d'abandonner sa charte.

Me Jean DUPONT,
procureur de la compagnie.



COMMISSION DE CONTRÔLE DES PERMIS D'ALCOOL DU QUÉBEC

AVIS

La (les) personne (s) ci-après mentionnée (s) a (ont) demandé le(s) permis suivant (s):

NOMS	ADRESSE	CATÉGORIE
BOULERICE, Huguette	939 Principale	1 Épicerie
Trahan	Saint-Paul Île-aux-Noix	

BLANCHARD, Jean-Louis 1325 Route 223 1 Épicerie
"Au Fin Gourmet Saint-Blaise Inc".
Saint-Blaise

(Suite à une vente)

Afin d'être valide, toute objection à cette (ces) demande (s) doit être faite par écrit, dûment motivée et assermentée dans les 15 jours du présent avis au

SECRÉTAIRE GÉNÉRAL

Case postale 100, Place d'Armes, Montréal, P. Q.

La Commission scolaire Saint-Jean-sur-Richelieu



AVIS AUX PARENTS

DES ELEVES QUI FREQUENTERONT LES ECOLES DE LA COMMISSION SCOLAIRE SAINT-JEAN-SUR-RICHELIEU, DES SEPTEMBRE 1978

EXEMPTION DE LA POURSUITE DU COURS D'ENSEIGNEMENT RELIGIEUX

Par la présente, avis est donné aux parents concernés en titre, qu'en accord avec l'article 14 du Règlement du Comité catholique relatif à l'exemption possible pour un enfant de la poursuite du cours d'enseignement religieux, la Commission scolaire Saint-Jean-sur-Richelieu demande à ceux qui désirent se prévaloir de cet article de le faire par courrier auprès du directeur de l'école que fréquente leur enfant et ce, avant le 5 mai 1978.

Par la même occasion, nous informons les parents qu'en accord avec l'article 16 de ce même règlement, les enfants exemptés recevront 9n programme d'enseignement ou de recherches personnelles dans l'ordre de la formation morale ou de la connaissance du phénomène religieux.

Donné à Saint-Jean, Québec,
ce 5 avril 1978.

Jacques DUSSAULT,
Directeur général.

ISOLATION RICHELIEU INC

• LAINE MINÉRALE & FOAM
SOUFFLÉE • URÉTHANE
COULÉE • MOUSSE ISOLANTE
ACOUSTIQUE LIQUIDE

347-1123



Collège Saint-Jean-sur-Richelieu

COLLÈGE D'ENSEIGNEMENT GÉNÉRAL ET PROFESSIONNEL

30, boulevard du Séminaire, Case postale 310, Saint-Jean, Qué. Tél. (514) 347-5301

APPEL D'OFFRES

Concession du service de la cafétéria

Le Collège Saint-Jean-sur-Richelieu invite les firmes ou les personnes spécialisées dans les services de cafétéria et intéressées à prendre la concession du collège ci-haut mentionné, à se présenter au bureau du Directeur de l'Équipement situé à 30 boulevard du Séminaire, Saint-Jean, P. Qué., à partir de mercredi 5 avril 1978 entre 9 heures et 16 heures pour obtenir toutes les informations et les documents nécessaires à cette soumission.

Sont admis à soumissionner ceux qui ont leur principale place d'affaires dans la province de Québec et qui auront réquisitionné les documents à leur nom.

Les soumissions devront être présentées au bureau du Directeur de l'Équipement avant 15 heures, vendredi le 21 avril 1978.

Le Collège Saint-Jean-sur-Richelieu ne s'engage à accepter ni la plus basse, ni aucune des soumissions reçues.

Claude ROBILLARD
Directeur de l'Équipement
Collège Saint-Jean-sur-Richelieu

ENCAN

sur l'ancienne ferme de

Jean-Louis Clément

435 RANG DES PATRIOTES
NAPIERVILLE
SAMEDI LE 15 AVRIL 1978 A 1 HEURE PRECISE

SERA VENDU: 2 tracteurs dont un Case No 430 au gaz avec chargeur sur le devant muni de fourche à fumier et de pelle à neige; et un John Deere No 213 avec power steering, barrage de roues, hydraulique et sortie d'huile.

MACHINERIE: un coupe-foin New Holland No 461 en bonne condition; coupe-foin Ford no 535 avec cylindre; presse à foin New Holland no 273 neuve; râteau de côté New Holland no 256, modèle semi-porté; épandeur à fumier New Holland no 512 sur prise de force; charrue à rigole; arroseuse neuve avec jet et att. 3 pts; monte-balle de 24 pds; chargeur de balles qui s'attache après la voiture; herse à disques International, modèle traînant; herse à ressorts; rouleau de fer; 2 voitures sur pneus avec boîte à ensilage Dion; fourragère New Holland Super 717 neuve avec nez à blé d'inde et pick-up à foin; souffleur à ensilage New Holland no 25; convoyeur Allied de 100 pds au plafond de la grange avec moteur; voiture Norman Tandem de 24 pds avec montant à foin; voiture sur pneus avec montant à foin; fourche à fumier sur l'arrière avec att. 3 pts; charrue Case à 3 raies avec att. 3 pts; charrue-déclencheuse Sesam à 4 raies avec att. 3 pts; egreneuse à blé d'inde New Idea à 2 rangs; nettoyeur d'étable Patz avec 350 pds de chaîne et montée extérieure pivotante; un bulk tank Esco d'une capacité de 400 gals; 10 tonnes de paille; et 150 balles de foin.

Cause de l'encan: terre vendue.

Conditions: comptant ou prêt de banque.

Pour informations ou demandes de crédit, s'adresser à l'encanteur.

encans

Jules Côté

1274, RUE SUD, COWANSVILLE, QUE.

Encanteur bilingue licencié
263-0670 263-1434

A vendre

6 places, marque Cado-rette, moteur 65 H.P., Evinrude, remorque.

Tél.: 347-1978 soir

Semoirs à vendre

1- Semoir à grain combiné John Deere, no 8350 21 x 7" disques doubles, 1976 comme neuf.
2- Semoir à maïs grain White "Plant-Air 5400" moniteur de luxe, SM-3 autres accessoires aussi, modèle à 6 rangs, année 1975, beau, bon, pas cher.

MICHEL LASNIER,
SAINTE-BRIGIDE,
293-3432

BIG ZIPPER SALE

Twenty for only \$3.00

Twenty, New, High Grade, first quality zippers in assorted lengths and colors, only \$2.00 (plus .75 for postage and handling.) Rushed to you directly from the factory. Ideal for all your zipper needs. Refundable if not entirely delighted. We accept cheque, cash or money order. Rush your order to:

Imperial world service
BOX 296, SNOWDON,
P.Q. MONTREAL,
CANADA

10% discount on all orders of \$10.00 or more.

NETTOYAGE À LA VAPEUR de vos tapis

(à un prix faites-les vous-même)

LOUEZ NOTRE RINSEVAC—le nouvel appareil compact pour le nettoyage des tapis, qui aspire la saleté, la crasse et les résidus incrustés. Ce système remarquable fait tout le travail, comme les nettoyeurs professionnels qui vous font payer jusqu'à cent dollars. Vous pouvez acheter les fournitures de nettoyage à un prix étonnamment bas. Nos instructions, simples et faciles, vous permettront d'obtenir les meilleurs résultats possibles. "Vapeur" est un terme générique utilisé pour décrire le nettoyage par extraction à l'eau chaude.



Tarif de location, seulement \$12.00 par jour

LOUEZ RINSEVAC
Vos tapis seront plus propres et le resteront plus longtemps

QUINCAILLERIE
SEDMOND INC.
HARDWARE
290, MAYRAND
(coin Séminaire),
SAINT-JEAN
Tél.: 346-5485

À VENDRE DIVERS

TRAILER double à chevaux Home-Made, très bonne condition, ainsi que équipement à chevaux, selles brides attelage double de poney, ainsi que voiture de poney. Choix de 10 chevaux à vendre, enregistrés tél.: 346-4123 écurie tél.: 347-2655. 45-2

POELE gaz propane 30 pouces 1 1/2 an d'usage, 4 ronds, très bonne condition, chauffe-eau Esso, 30 gallons tél.: 348-6042. 45-2

BALAYEUSE Singer gros modèle \$100 presque neuve, laveuse à tapis et plancher aspirant l'eau Hoover \$100 tél.: 346-3288. 45-2

ROULOTTE 27 pi. pour inf.: après 6 heures 348-6735. 45-2

CHIEN 6 mois Bouvier des Flandres pure race avec ses papiers oreilles taillées, tatoué \$150. tél.: 347-3356

HERSES à disques (28 x 16") très peu d'usage, tél.: 246-2197. 45-2

SONY Quadrphonique 85 W. RMS x 2, 38 W. RMS x 4, stéréo cassette Réalistic, tél.: 348-6637. 45-2

CRIC hydraulique 8 tonnes, Hibachi double sur robuste table avec tablette posée sur 4 roues, tél.: 348-2911

BASSINETTE en érable canadien massif style colonial \$55, déshumidificateur 14 chopines, aquarium 8" x 10" x 16" avec équipement complet \$20, 1 tête de lit 39 po. \$10, perceuse électrique 3/8 Black and Decker \$10, mallette de machine à coudre \$5, 1 bicyclette de fille \$25, 1 congélateur RCA 20 pi. cu., 1 ensemble de laveuse et sècheuse G.E. blanc \$250, 1 bicyclette CCM 3 vitesses pour hommes \$45, 2 tricyles d'enfant \$5 chacun, tél.: 347-1461. 45-2

BASSINETTE style colonial 54", table à langer Jolly Jumper tél.: 346-2577. 45-2

MEUBLE pour salle à lavage 73" de long par 20" de large et 36" de haut tout en arborite et 4 portes et déshumidificateur 1 an d'usage de 30 chopines tél.: 348-2545 le jour jusqu'à 5 heures soir à partir de 8 heures 45-4

CAMPER motorisé 32 pieds, tout équipé, poêle au gaz, frigidaire au gaz et électrique, deux tables, toilette, chauffage au gaz, le tout en parfaite condition, tél.: après 5 heures 348-3446. 45-2

SOUDEUSE électrique sur remorque Canox 225-A, avec moteur à gaz, 2 cylindres, Wisconsin et 100 pieds de câble à souder, neuf tél.: 348-2019 ou 348-3446 après 5 heures. 45-2

HUMIDIFICATEUR 11 x 15, 23 haut moteur 2 vitesses, \$55 tél.: 346-9327 ou s'ad à 220 Montcalm

MEUBLES antiques et vaisselles antiques à vendre s'ad à 347-6573. 45-3

SYSTEME de son à vendre s'ad à 421 Saint-Georges appt 8, tél.: 347-8543

HAUT-PARLEURS faits à la main, idéal pour discothèque, dimensions: 26" x 19" x 33" haut, capacité: 35 watts RMS, couleur: noir \$150 pour les deux, tél.: 346-4672 après 6 heures. 45-3

2 PORTES de chambre 32 x 78 et 33 x 73, \$5 chacune, table de rangement très propre \$25, aquarium 20 gallons avec le "rack" \$15 tél.: 347-6661.

ROBE de mariée 5 ans, blanche tél.: après 5 heures 347-3071. 45-4

SOFA et chaise Jay-Mar de style colonial, quarelle rouge et bleu Royal avec tapis shag rouge presque neuf \$250, polisseuse 3 broches \$25 tél.: 348-8657.

MACHINE à crème glacée melle en opération à 173 Saint-Jacques, Saint-Jean tél.: 347-1903. 45-2

MOBYLETTE 1977, en bon ordre, tél.: 347-7689. 45-2

CARROSSE Thistle, polisseuse 2 broches, en bonne condition, comme neuf, tél.: 348-7217.

4 PNEUS lettrés Tornado A-70-13, B-60-13, roues Ford, tél.: 346-8310. 45-2

FRIGIDAIRE de magasin, comptoir, balance, comptoir vitré, s'ad à 223 Cousins. 45-2

ROBE de mariée, grandeur 5-6, modèle printemps-été, aussi voile long garni de guypure tél.: 346-7473 (après 5 heures) 45-2

CULTIVATEURS et camionneurs, ligne complète de batteries neuves et usagées pour tracteurs, camions, etc Réparage de batterie Rozon Batterie Eng. 228 Talon, Saint-Luc tél.: 348-2370. 45-4

ENSEMBLE de chambre à coucher; couvre-lit 95 x 108, 4 panneaux de draperies 48 x 95 ch., couleur lilas blanc et mauve, motif médaillon tél.: 346-5743. 45-2

"SHEATING" gris grandeur 44" x 72", 44 x 144, plywood 3/16 x 1/4 différentes grandeurs; moteur Evinrude 20 forces, servi 3 fois, presque neuf, prix: \$550. tél.: 346-9309. 45-4

GUITARE électrique et amplificateur en très bonne condition (cause maladie), tél.: à 346-4814.

TAPE Deck bobine, table-tournante Technics Direct drive, cartouches shure, haut-parleurs 3A Apogée, haut-parleurs, Daniel après 6 heures 348-6643. 45-2

GALERIES tout acier pour maisons-mobiles ou autres, grandeurs: 48" x 48", 48" x 96" ou 60" x 120". S'adresser ou téléphoner à Les Carrosseries Richelieu Inc. 341A Mercier, Saint-Jean, tél.: 348-0666. 45-4

BOIS neuf de construction 2 x 8, 12 pieds, 2 x 8, 10 pieds, prix spécial, après 5 heures tél.: 347-2418. 45-4

UN carrosse Gendron, se transforme en lit d'auto, prix \$40., un parc d'enfants \$10., 2 marchettes à \$2., un lit de table \$5., tél.: à 346-5718.

A VENDRE 2 robes longues de bouquière, grandeur 5 et 7 ans, et aussi une paire de soulier blanc, pointure 12 1/2, le tout a servi une fois seulement, tél.: 346-4623. 45-2

FOYER intérieur avec grille en fer noir pour bûches \$90, un C.B. Hy Gain, 40 canaux tél.: 346-2961. 45-4

CHALOUPÉ Gadorette 14 pi. en fibre de verre, moteur Chrysler, 9 forces et remorque pour chaloupe, tél.: 347-6292. 45-3

CHALOUPÉ 12 pieds, en fibre de verre, très propre \$200, aussi camper monte sur pick-up, Ford 1 tonne (73) en bonne condition, accessoires électrique et gaz propane tél.: 346-2807. 45-2

A VENDRE porte de maison, en bois style colonial, 34" de large, comme neuve valeur \$100 pour \$45 s'ad au 329 Mayrand, tél.: 347-9815 après 5 heures p.m.

SKI-DOO Bombardier TNT 440, fan cool, 1977, 680 milles d'usage, tél.: à 248-7749. 45-3

TAPIS avec légères imperfections, choix de couleurs et de grandeurs, à très bas prix, ex: 9 pi. x 12 pi. avec caoutchouc \$50, et sans caoutchouc \$40, table de billard (pool) 4 pi. x 8 pi. prix: \$75, s'adresser à 788 Des Ormes, L'Acadie, Route 219 (ancienne 36), ou 347-4054. j.n.o.

CHIENS de maison, genre basset, \$10 chacun, 2 robes longues 14 ans, un sommier caisse et matelas de caoutchouc mousse tél.: à 346-5586. 45-3

JUMENT noire 4 1/2 ans, tél.: à 347-9532. 45-2

TRES beau set de salon, trancheviande électrique Rival neuf, un manteau, veste longue printemps grandeur 14 ans, manteau, robe jeune fille et fillette propre, tél.: 347-9965.

SET de cuisine futuriste chaises blanches, vitre de table fumée, gr 36 x 60, tél.: 347-1465 Ou 348-6929. 45-3

MOBILIER salle à manger style colonial "Roxton" valeur \$1,800, prix \$1,100, poêle et réfrigérateur 2 portes, avocado, rég: \$1,350, prix: \$650 mobilier de salon Provincial Français tables et lampes \$350, laveuse-vaisselle "Whirlpool" RCA \$100, tél.: 348-4639.

2 LITS pliants 30 x 72, avec matelas, 1 grosse bassinette avec matelas, 1 sècheuse, linges d'enfants. Le tout en parfaite condition tél.: 347-6170. 45-2

TENTE canadienne 13' x 15' servie 1 mois, prix: \$180. tél.: 347-6156. 45-2

FRIGIDAIRE usagé \$35, TV \$35, balayuse électrique \$50 s'ad à 555 boul Gouin, tél.: 347-1036 après 4 heures.

LENTILLE Vivitar 400 mm, automatique: \$200 Triumph 650cc, 1968, bonne condition \$450, après 6 heures 1-296-4502. 45-2

POELE et réfrigérateur neufs à vendre, prix à discuter tél.: 346-8376. j.n.o.

AMPLIFICATEUR de marque "Guild" 2 x 15 pouces, base et guitare sèche, laisserais le tout pour \$350 tél.: 346-7473 (après 5 heures) 45-2

JUMENT Appaloosa, 8 ans, seize mains, aussi Gelding de 6 ans, inf. 659-5763. j.n.o.

HERSE à roulettes Massey Ferguson 18 x 32, comme neuve, semi portée avec cylindre valeur \$2,700, pour \$2,000, semeuse combinée Massey Harris 13 roulettes avec clutch sur roue de fer, cultivateur Int. 9 pi. sur roue de fer avec clutch, charrue 3 raies Massey Ferguson modèle 74, déclenchant monte-balle Pop-Pop, balance 500 lbs, sur roue le tout en parfaite condition tél.: 346-4038. 45-2

TAPIS "Bigelow" 11' x 12', vert pâle, 1 an d'usage \$50, bureau oval, très moderne, 6' \$175, panneau acoustique (diviseur de bureau) \$85. tél.: 347-6248.

POELE électrique 220 watts une bassinette de bébé tél.: 346-2932. 45-4

MOTEUR 318, avec transmission, bonne condition, prix: \$150. tél.: 1-424-3320.

1 MOTEUR 20 forces Johnson, 1 moteur 2 forces Johnson, appelez Robert Morin à 245-3461. 45-2

CARROSSE bien propre, transformable en pousse-pousse et marchette, bon marché, tél.: 346-6494

AMPLIFICATEUR 45 w. RMS de guitare basse, "Bass Travler", 2 15 pouces, prix: \$425, demandez Paul à 346-5062

A VENDRE gidgax pour 1 vitrine et 1 fenêtre comprenant draperies et rideaux plein jour, jacket de cuir pour dame grandeur 11 ans, très propre tél.: 424-3243.

ROULOTTE Golden Falcon 19', chauffage central au plancher, bain, douche, fenêtres doubles, tapis, etc. 272, 15e avenue, Iberville. 45-3

A VENDRE 2 trayeuses Surge sur pulsation électrique avec compresseur Alamo 20 plus \$150, 1 radio antique \$25, Saint-Philippe (LaPrairie) 659-8483. 45-2

A VENDRE lit d'auto, barrière portative, Jolly Jumper, toilette pour bébé, marchette pliante, parc de 40 x 40, table à langer, lit de bébé 30 x 54, tél.: 346-4550. 45-2

TV couleur 22 po. beau meuble Méditerranéen de marque Philco valeur de \$1,400 pour \$500, faut voir Chien Labardor pure de 20 semaines s'ad à 417 McMillan appt 12, tél.: 348-1297. 45-2

REFRIGERATEUR laveuse (2) sècheuse, cuisinières (2), lave-vaisselle, table à café, tables de bout (2) sofa, bureau de chambre, lit 30 pouces tél.: à 347-7477. 45-2

SKI-DOO Bombardier Olympique '72, 399 cc, avec pont neuf tél.: 347-7179 après 6 heures p.m.

SET de cuisine chaises pivotantes \$50., stéréo combiné avec radio AM/FM \$50. divan-lit, \$100. tél.: 348-9361. 45-2

RAPPORT D'IMPOT

M. GUY BENOIT, B.I.B.C.

conseiller en administration.

106, rue Saint-Charles Saint-Jean.

TÉL.: 346-2286

(Impôts particuliers, hommes d'affaires, placements, loyers, commissions)

B-21 LE CANADA FRANCAIS, le mardi 5 avril 1978

Cartes professionnelles

SUR RENDEZ-VOUS! TEL.: 347-5977

Robert Noiseux

Podiatre

9A, COLLIN (ANGLE FORTIN),
SAINT-JEAN

GESTION BVT INC.

Conseiller en gestion, réorganisation, fusion, achat et vente d'entreprises

JOSEPH BOISVERT, C.A. PRESIDENT
TEL.: 347-1360 - 348-3863
15, NORD RUE LABEL SAINT-JEAN, QUE.
J3B 7E2

Me Mario Guertin

DEC L.L.L. DIPL. D.N.

notaire et conseiller juridique

RENS.: 346-6844

106 RUE SAINT-CHARLES,
SAINT-JEAN J3B 2C1

JEAN-MARIE BENOIT
MASSEUR-THERAPEUTE

SUR RENDEZ-VOUS TEL.: 347-2223

MASSAGE MUSCULAIRE, ARTICULAIRE, ANTI-CELLULITE, BAIN DE VAPEUR

165 B JACQUES-CARTIER N.
SAINT-JEAN J3B 6S9

LE CENTRE D'ESTHÉTIQUE SYLVIE ENRG.

Etre si belle, domaine de l'esthétique

3, Boulevard St-Luc
Bureau: 348-0172
Résidence: 348-4531

LOUIS BELLEFLEUR

Comptable agréé

929, BOUL. DU SÉMINAIRE
SAINT-JEAN, QUÉ. J3A 1B6
(514) 348-6128

Michel

Boissonneault, M.D.
dermatologue

consultation sur rendez-vous
CLINIQUE MÉDICALE D'IBERVILLE
715, boul. d'Iberville, Iberville
347-7557

**Chartrand,
Tétrault, et Associés**

COMPTABLES AGRÉÉS

64 SAINT-JACQUES

347-3791

658-1951

Mailloux et Charron
Courtiers d'Assurances Inc.

336, BOUL. SAINT-LUC
SAINT-LUC
348-5398 - 348-0923

S. Mongeon - Ferland

Optométriste

715, Boul. D'Iberville
Iberville, Qué.
Tél.: (514) 346-7318

CLINIQUE MÉDICALE D'IBERVILLE

Bureau (514) 346-7457

Yves G. Laliberté, Ing.

LALIBERTE & ASSOCIÉS
Ingénieurs - Conseils
456, Tère Rue, Iberville

**Jean-paul breton,
guy r. giroux,
architectes**

146 rue court, granby 372-3435
125 rue st-charles, st-jean 346-6888

Décoration

Madeleine Rocheleau Inc.

1470, BOUL. ROME BROSSARD
Tél.: 672-8070

Marcel Denicourt
Arpenteur-géomètre

B.Sc. A., A.G.
11, Chemin Grande Ligne
(près rte 133) IBERVILLE
TEL.: 346-3096
J2X 2S5

cartes d'affaires

RESTAURANT
Le Grand Pekin INC
 LICENSE COMPLÈTE 348-6825
 500 BOUL. SÉMINAIRE, SAINT-JEAN

SERVICE DE CAMÉRA SAINT-JEAN ENRG.
RÉPARATIONS D'APPAREILS
 Epargnez en évitant les intermédiaires
 - Estimation gratuite -
 312 CHAMPLAIN (TERMINUS) 348-3433

DECORATION st-Luc ENR.
 C. Dutil, prop.
tout pour couvrir le plancher
 1291 Bernier
 SAINT-LUC
348-3887
 TAPIS - TUILES - PRELARTS - CERAMIQUE - TAPISERIE
 INSTALLATION MUR A MUR OUVRAGE GARANTI PLAN BUDGETAIRE

346-4305 OU 347-9611
LAVIGNE & FRÈRES INC.
MATÉRIAUX DE CONSTRUCTION IBERVILLE

JEAN ROMÉRO
 MENUISERIE - CHARPENTERIE
 CONSTRUCTION DE MAISONS ET RÉNOVATION GÉNÉRALE
 TEL: 348-8874

NOUVEAU ATTENTION NOUVEAU
G. ET G. AUTO. ENRG.
 2149 ROUTE 133 - IBERVILLE
 347-0242 ancienne route 347-0242
TRAITEMENT À L'HUILE
 CONTRE LA ROUILLE "SHOOTING"
 Mécanicien Prop.

LORD RADIO SERVICE INC.
 112 rue Saint-Louis, Saint-Jean
348-7344
 VENTE ET RÉPARATIONS T.V. - STEREO - T.V. COULEUR - RADIO-TELEPHONE - SYSTEMES INTERCOMMUNICATION - ANTENNES COMMUNAUTAIRES - ETC.
 DEPOSITAIRE DE MARQUES TELLES QUE... QUASAR - PHILIPS - MAGNAVOX MARCONI - MULTI-VOX
 Location de radio-téléphone; service commercial restreint d'utilité publique.
 R. BOURDEAU, C. BOURDEAU, C. PROVOST - proprs.

La Boutique du Tisserand
 Fil à tissé coton 2/8 2/16
 Fourniture à macrame
 Laine à tapisserie
 Tricolette de nylon (Viscose)
 13 RUE SAINTE-MARIE, IBERVILLE RTE 133, QUE.
 SAINT-ATHANASE TEL: 347-6881

LE SALON DE BEAUTE POUR L'AUTO
J.P. KEROACK enr.
 TOITS - HOUSSES - NETTOYAGE INTERIEUR - REMBOURRAGE - CIRAGE - REPARATIONS GENERALES
 261 JACQUES-CARTIER SUD, SAINT-JEAN, QUE. J3B 4J5
347-4422

FAILLE ROULOTTE TRAILER
 André Faille, prop.
 175 rue Jacques-Cartier sud, Saint-Jean
347-4643

ACHETONS ET VENDONS MAISONS MOBILES ET ROULOTTES USAGÉES
 avec garantie à 100%
VENTE ET SERVICE
 Vendeur autorisé des roulettes Golden Falcon et P.M.C.
 Pièces et réparations de roulettes.
 Visitez notre parc de maisons mobiles, rue Gaieté Française.

Tél: 424-5608
SANS-JOINT
GOUTIÈRES HAUT-RICHELIEU ENR.
 ESTIMATION GRATUITE
 Garantie 25 ans - Choix de 20 couleurs
SANS JOINT
 FACILITÉ DE PAIEMENT SELON VOTRE BUDGET
 251, 1ère Rue Saint-Paul Ile-aux-Noix, Qué.
 R. Lussier, prop.

Discothèque Mobile J. B.
 MUSIQUE DE TOUS GENRES
 POUR TOUTES OCCASIONS
 DEMANDEZ JULES OU MICHEL
Tél.: 347-1854 ou 346-6241

ESTHETIQUE ANNE-MARIE

 - facial unisexe
 - traitement de peau
 - épilation
 - maquillage
 - manucure
 - perçage d'oreilles
 Anne-Marie Lallemand
 747, RUE SAINT-JACQUES
346-7433
 PLACE LE VINOIE

SILENCIEUX WALKER À VOTRE SERVICE DEPUIS 10 ANS
 gros et détail
 garantie 1 an sur toutes pièces
 installation gratuite
GARAGE GERMAIN SAINT-GELIN INC.
 MOTONEIGE POLARIS 83, ROUTE 104, IBERVILLE **TÉL.: 347-6634**

JEAN-MARIE FILLION
 ENTREPRENEUR-ÉLECTRICIEN
 RÉPARATION DE TOUS GENRE
SPECIALITÉ CHAUFFAGE ÉLECTRIQUE
 283 TALON ST-LUC. QUÉ.

DENIS ROY ENTREPRENEUR
 Réparation générale, maison bâtie sur place. **346-4308**
 Revêtement d'aluminium.

TAPIS RAINVILLE inc
293-5881
 405 MEIGS, NORD, FARNHAM

Richelieu LINOLÉUMS INC
 368 RUE JACQUES-CARTIER SUD SAINT-JEAN
 TEL.: 346-4262 Eugène Couillard, prop.
 TEL.: 346-7337 vente et installation
TAPIS PRELARTS TUILES
 et aussi 1691, RUE PRINCIPALE EST, FARNHAM, TEL.: 293-6638

"Buffet La Fine Gueule"
 BUFFET FROID POUR TOUT GENRE DE RECEPTION
 SPECIALITE
 SALADE DE FRUIT DE MER
 TARTE FOURNIERE FEVES AU LARD etc.
 Vital Gouin 348-8100 (soir) 347-9952 (jour)
 347-1306 (soir)
 Diplômé de l'Institut de Tourisme et d'Hôtellerie du Québec

Revêtement d'aluminium G. P. Gagnon Enr.
 TEL: 346-2686 (APRÈS 16 HEURES)
 estimation gratuite
179, CARILLON APPT 5 TEL.: 346-2686 SAINT-JEAN

Tel: 346-7544 Res: 346-9408
Marcel Samoisette Enrg.
 EBÉNISTE
 Spécialité: Meubles d'enfants
 FAITS SUR MESURE
 240a Collin, St-Jean, Que.

FORAGE DE Puits RICHELIEU INC.
 4 pouces et plus ESTIMATION GRATUITE
 ST-JEAN...
347-1533

LES PLUS GRANDS SPECIALISTES EN COUVRE-PLANCHERS
WILFRID SIRARD
 TUILES - TAPIS - PRELARTS
 NETTOYAGE DE TAPIS
 906 RUE SAINT-JACQUES, SAINT-JEAN TEL.: 347-1340

MENUISERIE GILLES FONTAINE
 Portes - fenêtres à battants Scott - portes de garage - fenêtres panoramiques de toutes grandeurs - armoires - etc.
 52 BOUL. D'IBERVILLE, IBERVILLE
TÉL.: 346-9289

CHAUSSURES SILOGISTAKIS CORDONNERIE
 Mode récente - qualité - travail d'un spécialiste. Pour tous vos problèmes orthopédiques et pour tous les modèles de BOTTES ET SOULIERS faits sur mesure ou en stock.
 Venez nous rendre visite. Nos réparations rendront vos souliers, bottes, etc. comme neufs.
MEILLEURS PRIX EN VILLE
GALERIE DU CENTRE
 245, RUE RICHELIEU, SAINT-JEAN 347-7473

TRANSMISSION AUTOMATIQUE
PAUL E. RONDEAU
 À VOTRE SERVICE DEPUIS 20 ANS
 Estimation gratuite
 Essai sur route sans frais
 Garantie assurée
 Remorquage sans frais
 15 milles à la ronde pour problèmes de transmission
864 BOUL. D'IBERVILLE, IBERVILLE 347-7287

BOUTIQUE 171.
 Vêtements taille junior pour jeunes dames
 171 RUE RICHELIEU, SAINT-JEAN 346-7571

LES ENTREPRISES Léo Ouellet INC.
CENTRE DE DECORATION
 Peinture Joint Tapisserie
 Piertex Stucco Gyproc
 Lettrage Menuiserie Parquetterie
 Tapis Prélart Tuile
 Céramique Tuile Mosaïque
 Draperie Valence Couvre-lit
 780, 1ère RUE, IBERVILLE
 216, RUE FOCH, SAINT-JEAN
347-8525 347-9006

Disponible

Disponible

OFFRES DEMANDES D'EMPLOIS

Les offres d'emplois publiées dans ces pages s'adressent aux femmes et aux hommes.

DEMANDES D'EMPLOIS

VOTRE salaire ne suffit plus, un deuxième travail serait nécessaire, vous avez du cœur au ventre. Nous avons pour vous la solution. Aucune expérience requise. Fournissez: auto, honnêteté, politesse, ambition. Nous fournissons le reste pour rendez-vous, signalez 347-5927 demandez Maurice. j.n.o.

GARDERAIS garçon ou fille de 1 1/2 à 5 ans, Saint-Jacques le Mineur, tél.: 347-6491 ou 347-2805. j.n.o.

JE GARDERAIS enfants à la semaine ou à la journée, avec expérience sur la 5e Avenue, Iberville tél.: 347-3658 42-4

CHAUFFEUR de taxi demandé, temps plein ou partiel tél.: 346-6384. 42-4

AS-TU besoin d'argent et de sécurité? Si oui, téléphone. Travail temps partiel, tél.: 348-1505 après 6 heures 42-4

AIMÉRAIS garder des enfants de tous les âges à Saint-Luc, appelez de 9 heures à 3 heures à 348-7236. 43-3

AIMÉRAIS garder enfants chez moi de la naissance à 5 ans, à la journée ou à la semaine, tél.: 348-0068. 43-3

GARDERAIS enfants 0 à 5 ans, lundi au vendredi, en face du Camping Mado, rue Tessier, Iberville tél.: 346-2264. 43-4

COUTURIÈRE d'expérience à votre service pour bord et alteration, appelez à 346-3168. 43-4

VOUS êtes ambitieux! Vous avez besoin de revenus supplémentaires! Alors voici un emploi à votre portée tél.: 346-3163. 43-4

MENUISIER compétent travail à l'heure pour ouvrage général, réparation ou neuf, tél.: 348-0818. 43-3

LES scouts Pionnier de Saint-Luc vous offrent leurs services à bon prix pour faire votre grand ménage du printemps, tél.: 348-3102 après 3 heures poste Inuvik. 44-4

GARDERAIS à votre domicile ou chez moi enfant le jour ou le soir, bon soin, s'ad. à 347-8438. 44-3

DESIREZ-VOUS QUELQUE CHOSE que vos moyens ne vous permettent pas d'avoir? Nous pouvons vous montrer comment d'autres s'y prennent pour obtenir ce qu'ils veulent. Pour fixer un rendez-vous composer: 346-5566 entre 17 heures et 19 heures

Distributeur agent

Opérateur cantine mobile, agent vendeur, nous offrons la distribution dans territoire exclusifs d'un nouveau jus de fruits; emballage nouveau - commissions élevées - prix compétitifs - votre revenu conditionné par votre habilité - salaire très intéressant. Appelez à 348-0921 (de 8 h. à 17 h. - mardi et mercredi).

À QUI LA CHANCE?

Possibilité pour gens sérieux de se construire avec leur conjoint un 2e revenu à temps partiel, sans investissement. Aucune vente de porte à porte, ni démonstration. Pour entrevue seulement: 347-9913 (après 14 h.)

Gens mariés, sérieux et ambitieux AUGMENTEZ VOS REVENUS à temps partiel à la maison.

Téléphonez à: entre 18 heures et 20 heures. Le soir, du lundi au vendredi. 658-4120

SECRÉTAIRE - DACTYLO - COMMIS DE BUREAU

Une compagnie spécialisée dans l'industrie de fabrication de vêtements recherche une secrétaire dactylo.

La candidate devra être bilingue, avoir une belle personnalité et posséder de l'initiative. Elle devra posséder de l'expérience dans la tenue de livres.

Pour entrevue, faire parvenir curriculum vitae ou s'adresser à:

Saint-Jean Forsyth Cie Ltée
141, RUE DE SALABERRY
SAINT-JEAN
348-4092
M. GILLES GAUDETTE

CONTREMAITRE(SSE) RECHERCHÉ(E)

Pour département de confections de pantalons pour hommes; expérience nécessaire; salaire avantageux et avantages sociaux pour la bonne personne; toute réponse sera traitée confidentiellement.

S'adresser à:
J. Elkin Ltée
150, Saint-Grégoire
Farnham
Tél.: 293-5373 ou 658-6665 (Montréal)

COMPTABLE

Une compagnie spécialisée dans l'industrie de fabrication de vêtements recherche un comptable pour travail dans la région de Saint-Jean.

Le candidat devra posséder au moins la 3e année d'étude qui mène au R.I.A. ou l'équivalent ou avoir occupé un poste de comptable dans une industrie.

Il devra être bilingue; une expérience dans les prix de revient serait un atout. Salaire et conditions de travail selon expérience.

Pour entrevue, faire parvenir curriculum vitae ou s'adresser à:

Saint-Jean Forsyth Cie Ltée
141, RUE DE SALABERRY,
SAINT-JEAN,
348-4092
M. GILLES GAUDETTE

AVON

REPRENEZ LE TRAVAIL
POUR LE PLAISIR

Vous voulez savoir comment il est possible de faire de l'argent en vendant les réputés produits Avon dans votre voisinage? Composez

347-0933

Sears

Ne vous contentez plus d'un emploi sans envergure et instable

Joignez-vous immédiatement à la plus grande entreprise de ventes au détail au Canada depuis plus de 25 ans Sears poursuit son développement au Québec comme à travers le reste du pays.

Nous avons un besoin urgent de jeunes candidats dynamiques et capables d'assumer des responsabilités directionnelles à tous les niveaux.

Ces candidats devront être:

- bilingues
- posséder une éducation au niveau du Cégep ou Universitaire.

Disponibles pour travailler dans nos succursales à travers le Canada.

Nous vous offrons:

Une véritable carrière extrêmement intéressante et enrichissante.

Une rémunération substantielle selon l'expérience et les responsabilités.

Des bénéfices marginaux complets.

Toute application sera traitée confidentiellement.

Faire parvenir votre curriculum vitae à:

Simpsons-Sears Ltée
C.P. 460 Saint-Jean, Qué.

Seulement les applications écrites seront considérées.



POUR UN
OUVRAGE GARANTI...
VOYEZ!

Léon Racicot
entrepreneur peintre

résidentiel - commercial - industriel

1126, Expo, Farnham

347-1993

après 16 h.

Tél.: 293-4266



DEMANDES D'EMPLOI

FERAIS grand ménage de printemps je suis disponible en tout temps, tél.: 348-0064. j.n.o.

FERAIS ménage dans bureau ou maison privée possède auto pour me voyager, fournirais de bonnes références, appelez à 246-3410 ou 246-3909. 44-2

DISPONIBLE pour décapage de meuble et entretien (ménage) dans bureau ou commerce, tél.: 348-9952. 44-4

GARDERAIS bébé naissant à 5 ans, le jour et la nuit, à Saint-Luc, rue Bellerive, tél.: 348-2346. 44-4

DISTRIBUTEUR demandé, possédant des connaissances en mécanique, automobile nécessaire, possibilité de revenus illimité, pour renseignements écrire en mentionnant votre numéro de téléphone à: "Les Produits d'auto B.D. Enrg" à Delson, JOL 3G0. 44-2

PRENDRAIS enfants de 1 an à 6 ans de 8 heures le matin à 6 heures le soir, tél.: 348-6571. 44-3

REPRESENTANTS institution financière recherche des représentants pour la région de Saint-Jean, excellent revenu, automobile nécessaire, communiquez M. Sarrazin ou M. Connan, tél.: 454-2311 nous acceptons les frais. 45-3

GARDERAIS chez moi, enfant naissant et plus âgé, du lundi au vendredi. 429 Toupin, près du Bonimart, tél.: 348-8213. 45-2

FERAIS ménage dans maison privée ou bureau, tél.: 348-1813. 45-2

GARDERAIS enfants chez moi, rue Rita, Saint-Luc tél.: 348-7088.

PLOMBIER disponible pour réparation de tous genres, à bon prix, à l'heure ou à contrat, tél.: 348-7534 après 6 heures p.m. 45-3

RECHERCHE une personne fiable pour garder un enfant chez moi, du lundi au vendredi, tél.: 346-7946.

GARDERAIS enfants chez moi de jour à L'Acadie, tél.: à 346-3208.

TRAVAIL TEMPS PARTIEL

Vous pouvez meubler vos heures de loisir tout en arrondissant vos fins de mois. Vous êtes sérieusement intéressé! Pour rendez-vous: entre 17 heures 30 et 18 heures 30.

TÉL.: 348-1979

Opérateur de lame arrière

(BACK BLADE)

avec expérience demandé.

Tél.: 346-6868

COSMÉTICIENNE DEMANDÉE

à temps régulier avec références; s'adresser à:

PHARMABEC

427, RUE SAINT-JACQUES, SAINT-JEAN

TÉL.: 347-7549

demandez M. Jacques Cadieux

VENDEUR DE MAISON

temps partiel ou temps plein

bonnes conditions

Gilles Dumouchel Inc.

101 RUE MADELEINE, L'ACADIE

TEL.: 347-3705

Représentant(e) demandé(e)

pour région de Saint-Jean distributeur exclusif de la nouvelle

BATTERIE DE CUISINE JULIETTE HUOT

EXIGENCES: 25 ans et plus - belle personnalité
voiture nécessaire
temps partiel
prospects fournis avec entraînement

Pour entrevue, se présenter les jeudi et vendredi, 6 et 7 avril, entre 18 h. et 21 h. 30 au

232, RUE RICHELIEU
SAINT-JEAN

et demander Mme Hagnier ou M. Azar ou téléphoner à 1-256-3623

Secrétaire

Le journal Le Canada Français requiert les services d'une secrétaire pour l'accomplissement de diverses tâches de bureau. Un excellent français écrit est obligatoire.

Les candidates intéressées sont priées de faire parvenir leur curriculum vitae avant le mardi 11 avril à 17 heures à:

SECRÉTAIRE

C.P. 460
SAINT-JEAN
J3B 6Z8

Secrétaire bilingue demandée

avec très bonnes connaissances de comptabilité; travail général de bureau.

PILLSBURY CANADA LTEE

LACOLLE

TEL.: 246-3838

Journalistes

Le Canada Français et le Richelieu recherchent les services de deux journalistes à plein temps.

EXIGENCES

- formation générale
- excellent français

TÂCHES

- couverture de l'information générale et des secteurs de l'agriculture et des loisirs, sportifs et culturels.

Les candidats intéressés sont priés de faire parvenir leur curriculum vitae avant le mardi 11 avril à 17 heures à:

JOURNALISTE

C.P. 460
SAINT-JEAN
J3B 6Z8

"AS-TU L'ÉTOFFE D'UN OFFICIER?"

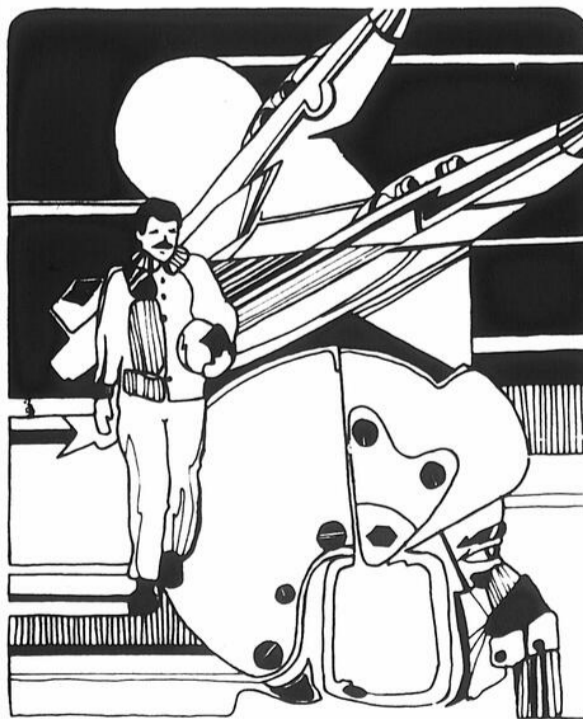

Secondaire V. Avec un bon secondaire V ou mieux, tu peux te qualifier pour le programme de formation des officiers des Forces armées canadiennes. Bien sûr, il faut aussi faire preuve de qualités de chef et satisfaire aux autres conditions d'admission.

Vie d'action. Carrière de choix. Les Forces canadiennes t'offrent: une excellente rémunération, des avantages sociaux peu égaux dans le civil, des responsabilités de chef, une vie d'action et la possibilité de voyager. Enfin, tu entreprends une carrière sûre, pleine de promesses d'avenir.



LES FORCES ARMÉES CANADIENNES SI LA VIE T'INTÉRESSE

NOUS AVONS BESOIN DE 200 PILOTES SI CETTE CARRIÈRE T'INTÉRESSE, ADRESSES-TOI AU

CENTRE DE RECRUTEMENT
DES FORCES CANADIENNES

1254 RUE BISHOP,
MONTREAL, QUE.
H3G 2E3 866-8791
OU CENTRE DE MAIN D'OEUVRE
DE SAINT-JEAN

DEMANDES D'EMPLOIS

GARDERAIS enfants du lundi au vendredi avec expérience, je demeure sur la rue Landry à Iberville tél.: 347-5416. 45-6

WAITER ou waitress demandé pour travailler dans un hôtel soit à la semaine ou les fins de semaine, tél.: 424-3358.

WAITRESS avec expérience, je désire travailler dans un restaurant à plein temps ou à temps partiel, tél.: 347-4536 après 6 heures. 45-5

FILLE ou femme demandée pour travail dans magasin de meuble. S'adresser à 889 rue Des Carrières à Saint-Jean. 45-2

AVIS aux petites entreprises, ferai comptabilité à la maison ou au bureau, à temps partiel, tél.: à 347-2233. 45-2

ARRONDISSEZ votre budget et enrichissez votre personnalité. Pour informations demandez Michel à 348-8594. j.n.o.

GARDERAIS enfants chez moi, 2 ans et plus, à la journée, tél.: 347-9830 45-2

GARDERAIS enfants à la journée, demeure dans Saint-Eugène, pour informations tél.: 347-9900. 45-2

Become a Wholesaler of Kodak Film, Evershield, Polaroid, Westinghouse, Keystone Photo Products and Developing. Minimum purchase of Product only \$5227.

Call Mr. Collins
Dept. R112, toll-free a
800-621-7725

OFFRE D'EMPLOI

dans la région de Saint-Jean et Iberville; postes ouverts aux hommes et aux femmes; voiture nécessaire.

TEL.: 347-0444

Chef-cuisinier, aide-cuisinier(ère) demandés.

S'adresser à:

Riverview

141 rue Rivière à Bedford, tél.: 248-7830 ou 248-3367. Demandez M. Raneville.

43-4

Rodrigue Lasnier Automobiles

est à la recherche d'un **DEBOSSSEUR**

avec expérience.

Les personnes intéressées sont priées de s'adresser à: Jules Lasnier
Garage Rodrigue Lasnier Automobiles
505, rue Saint-Jacques
Saint-Jean
TEL: 347-3711

PERSONNEL DEMANDÉ

5 personnes à temps plein et 3 à temps partiel; avancement très rapide; voiture nécessaire. Salaire entre \$75 et \$150 par semaine.

TÉL.: 347-0353

ATTENTION

Je fais
le sablage des planchers

sans poussière et finition au varathane. Estimation gratuite. Pour information, téléphonez à:

346-2672

Saint-Jean

Menuisier disponible

pour réparations de tous genres: finition de sous-sol, etc.

A bon prix à l'heure ou à contrat.

Inf. tél.: 348-9562

BRIQUEUR

pour vos rénovations du printemps; tirage de joints; pose de briques et pierres; foyer avec références.

TÉL.: 658-7388

JE FAIS DE LA

MENUISERIE GENERALE;

réparations intérieures et extérieures. Informez-vous à:

346-3003

N.B. Je suis assuré par la commission des accidents du travail.

DÉFI

Nous offrons un travail à temps partiel, à des personnes parmi lesquelles seulement celles qui sont sérieuses et ambitieuses réussissent!

A VOUS DE JUGER!
Pour rendez-vous

347-9716

Faisons les déménagements

et bois de foyer à vendre, érable sèche, livraison gratuite.

Pour renseignements:

346-7563 347-3452

COUPEZ ET TAILLEZ

des arbres avec assurance.

Estimation gratuite.

346-7563

PLANS DE MAISON

- service de "blue prints"
- conversion métrique
- normes S.C.H.L.

Tél.: 348-4869



LES DESSINS GIDO ENRG

pour vos travaux d'asphalte Saint-Jean, Iberville et environs

Pavage D-L Paving Enr.

Estimation gratuite

Pierre - sable - tourbe - alphalte

N Daudelin
Saint-Jean, Granby
Tél: 378-8113

C Lemaire
Saint-Paul Ile-aux-Noix
Tel 424-3103

JARDINS D'ENFANTS

3 à 5 ans, travaux manuels, chants, dessins, etc.

INSCRIPTION IMMEDIATE POUR Janvier et février aussi pour septembre '78

Envoyez vos noms, adresses, numéros de téléphone et date de naissance de l'enfant à

P.M.
C.P. 460
SAINT JEAN

Nous communiquerons avec vous

FORTIN & FILS ENRG.

RÉNOVATION

- menuiserie; peinture
- réparations; briques, ciment; pierres, etc

TEL: 348-8209
348-3616

Ménage de printemps

Estimation gratuite, peinture (joints), entretien domiciliaire.

S'adresser à:

347-0723

(après 17 heures)

À LOUER

APPARTEMENT Fortin 1 1/2, 2 1/2 3 1/2 pièces, ultra moderne, chauffé, éclairé, meublé, complet, chambre de bain complète, grand stationnement pour autos, s'ad. à 480 Mercier, Saint-Jean, tél.: 348-4080 ou 348-3722. j.n.o.

APPARTEMENT "Chez Lebeau" 2 1/2 et chambre à louer, meublé au complet, toutes dépenses payées prix raisonnable, service de buanderie automatique, s'ad. à 264 Saint-Charles, tél.: 346-3656. j.n.o.

ATTENTION prix très spécial pour appartement meublé, chauffé, éclairé, stationnement 1 1/2, 2 1/2, 3 1/2 aussi chambres. Libre immédiatement, tél.: entre 9 heures a.m. et 9 heures p.m. tous les jours 480, Mercier, Saint-Jean, tél.: 348-4080. j.n.o.

LOGEMENTS situés à 372 Davignon, 4 1/2 et 5 1/2 s'ad. à Bruno Prairie tél.: 347-6968. j.n.o.

LOGEMENTS meublé et non meublé à louer 4 1/2 pièces au 910 Desaulniers (près hôpital du Haut-Richelieu) tél.: 346-9827, 347-6070, 347-2504. j.n.o.

4 1/2 PRES de l'hôpital du Haut-Richelieu tél.: 348-4442 ou 348-8302. j.n.o.

APPARTEMENT 1 1/2, 2 1/2, 3 1/2 4 1/2 neufs, à partir de \$18. par semaine, tapis, stationnement tranquille, près du Cégep et base militaire, 456 Vaudreuil, tél.: 347-6295. j.n.o.

TERRAIN pour maison mobile à louer s'ad. à 921 Des Carrières, tél.: 347-3133. j.n.o.

LOGIS 4 1/2 tapis mur à mur, installation laveuse et sècheuse, insonorisation, situé à 924 rue Beaudry ainsi qu'à 919 boul. Normandie, libre immédiatement, tél.: 424-3309 ou 347-7785. j.n.o.

A IBERVILLE dans maison appartement, logement de 5 1/2 pièces, chauffé, eau chaude à l'année, installation laveuse et sècheuse, pour inf.: tél.: 346-3614. j.n.o.

BACHELOR près de l'hôpital Haut-Richelieu, tél.: 348-4442. j.n.o.

A IBERVILLE, 225, 8e Avenue en face du parc Mercier chambre à louer, poêle, réfrigérateur, lavabo et toilette privée, tél.: 346-5074 \$20 par semaine. 27-22

A IBERVILLE logement chauffé, 4 1/2 pièces \$115. par mois pour visiter entre 1 heure et 3 heures p.m. du lundi au vendredi tél.: 346-3614. j.n.o.

A IBERVILLE local commercial, chauffé, grandeur 60 pi. de longueur par 36 pi. de largeur environ \$200 par mois tél.: 346-3614. j.n.o.

APPT 3 1/2 meublé, chauffé, électricité payé, situé à 170 Paradis, libre le 22 avril, s'ad. à 106 Saint-Maurice, tél. 347-8512. J.N.O.



ENTREPRENEURS GÉNÉRAUX
GENERAL CONTRACTORS

AVIS AUX INDUSTRIELS ET HOMMES D'AFFAIRES DE LA REGION

REGOMA CONSTRUCTION INC. met à votre disposition dans le parc industriel de Saint-Jean, des locaux commerciaux à louer, pour convertir en manufacture, bureaux ou entrepôt.

Grandeur et conditions de location à discuter

Termes: 1 an à 20 ans

Renseignements: jour: 347-6692, 866-8295 - Montréal
soir: 348-2863.

JLS JEAN LUC SURPRENANT INC.

Une autre réalisation de

NOUVEAU CENTRE DE LOCATION

SITUE PRES DE L'HOPITAL

OU VOUS Y TROUVEREZ...

- *1 1/2, 2 1/2, 3 1/2, 4 1/2 et 5 1/2
- *terrain paysagé
- *très grandes pièces
- *stationnement asphalté
- *insonorisation (spéciale)
- *tapis mur à mur - porte-patio
- *prise de courant pour voiture
- *espace de rangement
- *service de conciergerie

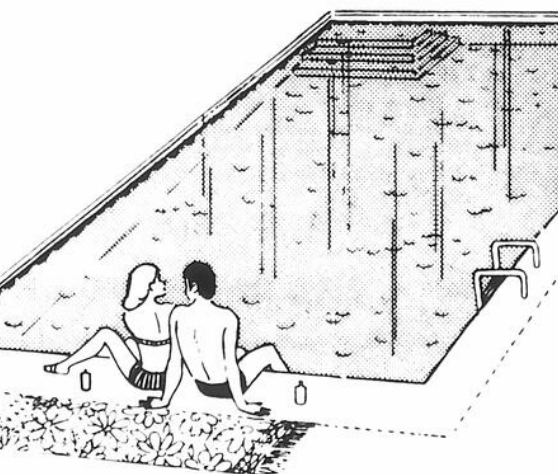

PISCINE EXTERIEURE

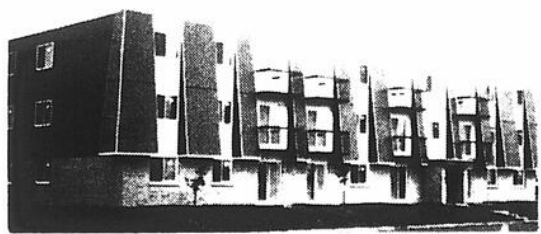

*Bonis mensuels accordés

POUR RENS. 290 RUE BONNEAU, APPT 2,

SAINT-JEAN 348-6846 (service 24 heures par jour)

Location d'outils

VENTE ET SERVICE
POUR L'INDUSTRIE, LE CONTRACTEUR ET LE
PARTICULIER



**SERVICE DE
LOCATION K.L.**

**700, Saint-Jacques, Saint-Jean
346-2535**

A LOUER

1 1/2 - 2 1/2 - 3 1/2 - 4 1/2

LIBRES IMMEDIATEMENT

- Concierge sur place
- Insonorisation complète
- Tapis mur à mur
- Porte patio dans chaque appartement
- Espace de rangement à l'intérieur
- Stationnement pour voiture
- Prise de courant extérieure
- Meublés (si désiré)
- Câblotvision fournie
- Lave-vaisselle dans certains logements

TEL.: 348-1595

APPARTEMENTS NEUFS A LOUER

3 1/2 meublé, laveuse, sècheuse, air climatisé, balayeuse au mur, câble, télévision au mur, stationnement, espace de rangement additionnel. Chauffage électrique. Centre-ville.

LE JOUR: 347-8364
LE SOIR: 346-5598 ou 347-2056

UNE AUTRE RÉALISATION RÉJEAN DUBÉ CONSTRUCTION

2/18 logis de 3 1/2 pièces spaciaux et luxueux

- Situé dans le quartier nord, près de la polyvalente et hôpital
- Comprend: cuisine, salle à manger, salon, chambre à coucher.
- Entrée sécuritaire (système intercom - musique dans le corridor)
- Fini extérieur briques blanches bosselées
- Insonorisation complète (plancher béton et isolation murale extra)
- Espace de rangement dans le logement
- Tapis mur à mur, aspirateur central, chauffage électrique
- Porte patio avec balcon
- Buanderie, câblotvision gratuit
- Meublés luxueux, propriétaire sur place
- Bonis mensuels selon le bail (Jusqu'à 2 mois gratuits)

AUSSI: 2 1/2 - 4 1/2 - 5 1/2 meublés et luxueux

S'ADRESSER À: **835 BOUL. NORMANDIE, APPT 6, SAINT-JEAN 348-0882**

LES APPARTEMENTS J.P.J. INC. A LOUER

4 1/2 - 5 1/2 NEUFS

4 1/2 meublés

LIBRE IMMEDIATEMENT
ENDROIT TRANQUILLE

- Concierge sur place.
- Insonorisation efficace.
- Tapis mur à mur
- Porte patio dans chaque appartement.
- Espace de rangement à l'intérieur.
- Stationnement pour auto.
- Prise de courant extérieure.

Renseignements:
348-3705 347-6968 348-1415

À LOUER

AU VILLAGE Saint-Luc, logis 4 appartements, meublé ou pas, moderne, A Iberville, logis au coin 3 et 5e avenues, logis 3 appartements, meublé. Tél: 348-3315 j.n.o.

Bachelor 1 1/2 pièces

situé 715, 2ième rue, Iberville.

Tél.: 347-2277

Denis Monette
654, 1ère Rue, Iberville j.n.o.

À SOUS-LOUER

2 1/2, grand et propre; tous les meubles sont inclus y compris laveuse et sècheuse: \$165 par mois, chauffage et électricité compris. Demander Judith Cormier à

348-1186

Logis à louer

3 1/2 meublé, 4 1/2 non meublé, libre le 1er juillet, face au Cégep.

Inf.:
346-7367

LOGIS 5 1/2, tres propre, libre 1er mars, au 166, 5e avenues, Iberville. Tél: 293-4948 j.n.o.

A LOUER, local pour commerce dans un sous-sol, chauffé, à Iberville. Tél: 347-6298, après 6 heures ou 346-3900 le jour j.n.o.

LOGIS 4 1/2, près de l'hôpital, chauffage électrique, installation laveuse sècheuse, stationnement, libre immédiatement, tel 424-5933 j.n.o.

A LOUER grands appts meublé, chauffé, éclairé, peut aussi servir de local commercial, situé au 244 Grand Bernier nord, Saint-Jean \$35 par semaine tel 347-7441 j.n.o.

4 1/2 NEUF à sous-louer \$175 par mois appelez après 6 heures 346-3041 j.n.o.

APPARTEMENT chauffé et moderne de 4 1/2 pièces, tapis dans toutes les pièces, casier dans la cave, libre immédiatement à 932 Vincellette App 4 à Iberville, \$175 00 par mois. Tél. 348-6480 j.n.o.

A LOUER APPT 2 1/2

Meublés, chauffés, laveuse et sècheuse, câblotvision, intercom, vacuum, tapis mur à mur (électricité fournie) pour visiter s'adresser au bureau à 300 rue Vaudreuil, coin Séminaire (voisin du boul. Gouin) de 19 heures à 21 heures, du lundi au vendredi.

Tél.: bureau 346-6116
Rés.: 347-1857

3 1/2 à louer Libre immédiatement

Meublé, chauffé, tapis mur à mur, insonorisation, installation de laveuse, sècheuse, stationnement. Située près hôpital et Woolco.

347-2056

APPARTEMENTS neufs de 4 1/2 grandes pièces, tapis mur à mur installation laveuse sècheuse, dans la salle de bain, compartiment au sous-sol Libre le 1er juin \$175.00 par mois à 925 Cormier à Iberville. Tél. 348-6480 j.n.o.

4 1/2 PIECES, neufs, insonorisation parfaite, très moderne, toutes commodités incluses, excellent pour personnes retraitées ou jeunes couples. Près du Golf. Inf. Henri Roman 400 Jacques-Cartier S. Tél. 347-2090 j.n.o.

LONGUEUIL grands 5 1/2 et 4 1/2 tapis mur à mur, eau chaude fournie, libre immédiatement ou en mai ou juillet de \$189 à \$209, près Place Desormaux à 2849 Terrasse Tracy voir app 3 Tél. 348-4592 ou 468-4264 41-6

A IBERVILLE bachelor 1 1/2 meublé, tout fourni avec stationnement pour auto, s'ad. à 440, Sieme Avenue j.n.o.

MAGASIN à louer situé à 258 Richelieu Saint-Jean, libre 1er mai. Inf. Tél. Mtl. 1-733-5351 ou 1-735-6148 ou Saint-Jean, 347-3129 j.n.o.

BACHELORS 2 1/2 éclairé, meublé, chauffé, un libre immédiatement, (très grand), un libre 1er avril un libre 1er mai (très grand), paroisse NDA à 357 Collin, Saint-Jean tél.: 346-6523 42-8

LOGIS moderne de 5 1/2 pièces libre le 1er mai \$200 par mois, 1 logis de 4 1/2 libre le 1er juin \$165 par mois, situé sur le boul. Industriel, s'ad à 699 Normandie, tel: 348-4034 j.n.o.

3 1/2 À LOUER

Meublés: \$165. cuisinière et réfrigérateur; stationnement, prise de courant pour voiture, service de buanderie, antenne communautaire, câble près de l'hôpital et de la polyvalente.

**TEL.: 348-0711 (JOUR) 348-9968 (SOIR)
347-2888**

LOCAL COMMERCIAL A LOUER

947 p.c. de superficie

197 rue Champlain, Saint-Jean

Ancien local Pacific Finance. Voisin Banque Toronto-Dominion.

JOUR: **346-3664
348-4860**

A LOUER

3 1/2 - 4 1/2

meublés, non meublés et semi-meublés; situés près de l'hôpital et près de place Le Voinie, grandes pièces, stationnement asphalté, antenne communautaire, service de conciergerie.

TEL.: 348-3551 - 348-5186



À LOUER

**3 1/2 - 4 1/2
et 5 1/2 pièces**

pièces meublées et

- Insonorisation très efficace
- Service de conciergerie sur place
- Antenne communautaire
- Espace de rangement
- Tapis mur à mur
- Stationnement asphalté.
- Prise extérieure individuelle

Pour rens.: **347-6968 348-0795**

4 1/2 - 5 1/2 PIÈCES À LOUER 1er MOIS GRATUIT

Logis neufs, libres immédiatement; insonorisation efficace; espace de rangement, stationnement



Appellez aux numéros:
348-1510 348-0159

CONCIERGE SUR PLACE
920 DESAULNIERS, APPT 3

À LOUER

1 1/2 MEUBLE, chauffé, tapis mur à mur, libre immédiatement à 156 De Salaberry, à Saint-Jean tél.: 245-7988 42-4

Local commercial à louer

Centre-ville, 700 pieds carrés, libre le 1er avril rue Champlain.

Jour: 347-4266
Soir: 348-6800

3 1/2 APPARTEMENTS meublés, situés arriére de l'hôpital, libre immédiatement, \$160 par mois inf.: 347-7621. j.n.o.

MAGASIN, chauffé, situé sur la Place du Marché à Saint-Jean (centre-ville), s'ad. à 20 Place du Marché, à Saint-Jean, Province Québec. j.n.o.

1 APPARTEMENT meublé, entrée privée, \$75 par mois, 1 appartement de 4 pièces dans un bas situé dans un bas coin Pinsonneault et Trahan, s'ad. à 250 Trahan. 42-4

BACHELOR 2 1/2 pièces meublé, stationnement, tranquille, libre, s'ad. à 965 Mercier Iberville tél.: 347-4870. 42-4

LOGIS à louer 5 1/2 \$150, situé à 239 Carillon apt 1, s'ad. à 347-5677 ou 346-7647 à partir de midi. j.n.o.

LOGIS 2 1/2 pièces meublé, chauffé éclairé à Iberville tél.: 346-3646. j.n.o.

3 1/2 SITUE dans Saint-Edmond, libre 1er juillet tél.: 346-7362. 42-3

4 1/2, 3 1/2, 2 1/2 MEUBLES ou non, modernes, luxueux, tapis mur à mur, porte patio, buanderie, câble, TV près de l'hôpital et du centre d'achats, tél.: 348-6684 ou 348-7834 adresse 377 Berthier #1. 43-4

A SOUS-LOUER 4 1/2 pièces au premier étage, \$175 par mois près hôpital et Woolco, libre 1er avril, tapis mur à mur, insonorisé, s'ad. à 377 Berthier apt 2, tél.: 348-4306. 43-4

LOGIS moderne \$150, site résidentiel et tranquille dans Saint-Edmond libre immédiatement, près base militaire et Cégep et collège militaire 335 Saint-Germain, Saint-Jean, P.Q. tél.: 347-1573. j.n.o.

2 1/2, 3 1/2, 4 1/2 A LOUER, tapis mur à mur, porte patio, aspirateur fourni, câble TV, près de l'hôpital, et du centre d'achats, pour location tél.: 348-7834 à 440 Berthier #1. 43-4

APPT 2 1/2 pièces meublé, chauffé, éclairé, entrée privée, stationnement pour auto, s'ad. à 296 Bouthillier

LOGIS 3 1/2 meublé, électricité et chauffage non compris, situé 231 boul. Normandie, en face de la polyvalente Armand-Racicot, en arriére de l'hôpital sous-sol \$160 par mois tél.: 346-2435. 43-3

4 LOGIS de 5 1/2 pièces, moderne, tél.: après 5 heures à 348-6911. 43-4

4 1/2 PIECES près de l'hôpital, libre le 1er avril \$175 par mois pour inf. 348-3950. j.n.o.

LOGEMENT 4 1/2 à louer chauffé, s'ad. à 616 rue Boisvert apt 4 (conciergerie) 43-4

2 LOGIS de 3 1/2 meublés à louer pour juin, tapis mur à mur, stationnement gratuit, près magasins, bien situés, laveuse sècheuse, tél.: 346-6697 le soir.

APPTS genre bachelor 1 1/2 et 2 pièces, meublé, chauffé, éclairé entrée, privée, chambres de bain comprises, situés dans centre-ville, pour informations 348-3180 ou 348-7443. j.n.o.

LOGEMENT 4 1/2 pièces, libre immédiatement si désire s'ad. à 440, 5e avenue, Iberville. j.n.o.

GRAND 4 1/2, luxueux, insonorisé, toutes commodités incluses, près clinique et hôpital, excellent pour jeunes couples ou personnes retraitées, tél.: 346-6746 ou 347-3567. 43-3

A SAINT-PAUL Ile-aux-Noix, logis 4 1/2 pièces dans un 2e étage, dans le village tél.: 424-5313. 43-4

À LOUER

4 1/2 et 3 1/2 meublés, tapis mur à mur, insonorisés, antenne communautaire, prise courant pour voiture, espace rangement intérieur, libre le 1er juillet à 380 Davignon.

Tél.: 348-4113

A louer 4 1/2 meublés ou non 3 1/2 non meublés

Occupation immédiate ou le 1er mai, bien situés près de l'hôpital; bien insonorisés; endroit paisible; tapis mur à mur; antenne communautaire; balayeuse fournie. Pour location, téléphoner à:

348-2840 348-7834

ou s'adresser à: 377, rue Berthier, apt 1.

MAISON NEUVE À LOUER

(option d'achat si désiré), située à Saint-Jean, libre immédiatement.

DEMANDER MAURICE
348-6319

BUREAU A LOUER

situé au-dessus du magasin Woolworth au 200 Richelieu, Saint-Jean. Pour renseignements, s'adresser au:

GERANT CHEZ WOOLWORTH TEL.: 346-3764

Le Châtillon

ENTRE L'HOPITAL HAUT- RICHELIEU ET LES GALERIES RICHELIEU EDIFICE EN BETON

1 1/2 - 4 1/2

Pour renseignements en tout temps 347-7977

APPT. 4303, 965, Rue Meunier 347-4141

348-3080

À LOUER

3 1/2, 4 1/2, grandes pièces, vaste stationnement, installation laveuse et sècheuse.

S'adresser le jour du mardi au samedi à 348-4290 ou le soir à:

445, RUE SAINT-GEORGES, APPT 22 SAINT-JEAN

A LOUER

2 logis neufs

de 3 1/2 pièces chacun; situés au 399, 397 rue Frontenac, Saint-Jean; prêts pour le 1er mai.

Tél.: 348-2318

LOCAL COMMERCIAL A LOUER

environ 750 pi. c., climatisé, chauffage inclus dans loyer, situé au centre-ville.

Pour rens.:

347-1868

À LOUER

3 1/2 meublés, style colonial, grand stationnement, lave-vaisselle.

S'adresser à:

89, RUE MCKENZIE KING, APPT 3, SAINT-JEAN

Appartements neufs

à louer

4 1/2, 5 1/2 situés sur le boul. Normandie, s'ad. à M. Benoit.

348-4226

A LOUER LOCAL DE

135 X 30,

grand passage conduisant à une salle de 25 X 30; le reste subdivisée en 10 bureaux; chauffé, eau chaude; 2 salles de toilettes; 2e plancher.

TEL.: 348-5036

A LOUER

Les appartements Le Portail Inc.

3 1/2 pièces, poêle et réfrigérateur, libre le 1er mars 1978, 4 1/2 pièces non meublé, libre le 1er avril 1978.

Situés rue Victor Hugo, Saint-Jean.

Renseignements, tél.: 348-0116.

BUREAUX A LOUER

Grande superficie de plancher qui peut être aménagée pour plusieurs bureaux, suivant vos besoins. Chauffé - éclairé - climatisé. Situé au 870, rue Saint-Georges, Iberville.

Tél.: 347-2318 - 658-2809

(Ligne de Montréal)

APPTS de 2 1/2, 3 1/2, et 4 1/2 pièces à louer au 800 Champlain, Saint-Jean, pour tout renseignement s'ad. apt no 11, ou au no. tél.: 348-9518. 43-3

BUREAU À LOUER

ou rez-de-chaussée 700 pi. car., vaste, chauffé avec grande vitrine, situé au 209 boul. Gouin.

Pour rens.: 346-4733.

Logis à louer

3 1/2 meublé, 3 1/2 non meublé, libre 1er mai. Face au Cégep.

Inf. 346-7367

A LOUER

à 138A Mercier centre-ville, un 2 1/2 neuf, chauffé, éclairé, meublé, stationnement. Sur rendez-vous:

Tél.: 347-9353

Logis à louer

dans paroisse Saint-Edmond.

6 1/2 pièces, système de chauffage; ins. laveuse sècheuse, libre le 1er mai. S'adresser par téléphone: 1-296-4644

LOGIS À LOUER

4 1/2 - 5 1/2 tapis mur à mur, insonorisation complète; détecteur de feu dans chaque logement; conciergerie sur place. Très moderne, près de l'hôpital, 900, rue Desaulniers, Saint-Jean tél.:

347-2836

4 1/2 À LOUER

Libres le 1er mai, le 1er juin ou le 1er juillet; situés au 591, rue Gaudette (coin boul. Industriel) et au 200, rue Vernois, Saint-Eugène.

TÉL.: 347-3613

À louer 2 1/2 pièces

Meublés au complet toutes dépenses payées. Chambre et cuisine séparée. Tapis mur à mur. Service de buanderie automatique. Stationnement et prise de courant pour voiture.

Prix: \$130.00 par mois et plus.

Libres immédiatement, \$30. par semaine et plus.

S'adresser à: 264 SAINT-CHARLES, SAINT-JEAN

Tél.: 346-3656

LOCATION T.V.

Couleur ou noir et blanc

Vente et service.

Les Appareils

Electroniques

L.B. Inc.

171, Richelieu,

Saint-Jean

Tél.: 347-3519

LOCATION T.V.

NOIR ET BLANC

OU COULEURS

SERVICE

DE REPARATION

VENTE

CENTRAL TV

SERVICE ENRG.

P. Massé, prop.

15, rue Saint-Louis,

Tél.: 348-4383

LOCAL COMMERCIAL

A LOUER

1000 A, boul. d'Iberville, arriére de Brault et Thèberge pour usine ou garage; 3750 pi. car.; grand stationnement. Libre le 1er mai 1978.

Tél.: 346-6466

A VENDRE

BLOC DE 12 LOGIS NEUFS

AVANTAGES FISCAUX. CLASSE M31-32

Revenus annuels de \$27,300.

Pour renseignements:

348-0882

À LOUER

LE CANADA FRANCAIS, le mercredi 5 avril 1978/B-28

GRAND 3 1/2 meublé, libre le 1er juillet tel.: après 5 heures 346-7121. 43-3

A SOUS-LOUER immédiatement, appartement 5 1/2, au 559 rue Gaudet, dans la paroisse Saint-Gérard, installation laveuse, sècheuse, stationnement \$170 par mois tel.: 348-5101 après 17 heures, 5 heures p.m. 43-4

APPT à louer 413 et 417 McMillan, près hôpital, 4 1/2 meublés ou non, pour visiter s'ad. à 413 McMillan, appt 8, tel.: 348-7182. 43-4

BACHELOR à louer 3 appts pour une ou deux personnes après 5 heures tel. 348-5275. 43-3

APPT de 3 1/2 seul, avec poêle et réfrigérateur, tapis mur à mur, chauffé et éclairé à l'île Sainte-Thérèse sur le bord de la rivière, Richelieu à 1 1/2 mille du Woolco, tel.: à 348-8205. 43-4

BRIGADIER chauffé, meublé, poêle, frigidaire, stationnement \$25 par semaine, s'ad. à 103 Latour, tel.: 348-3650 ou 348-6742. 43-2

APPARTEMENT à louer pour le 1er juin, 4 1/2 neuf, installation laveuse, sècheuse \$190 par mois, chauffage électrique, tapis à la grandeur, porte patio, tel.: 346-7695 ou 347-2224. 43-3

A SOUS-LOUER 3 1/2 semi-meublé, très propre, libre le 1er avril tel.: 348-1962 après 8 heures situé à 410 Victor Hugo, près du Woolco, 43-4

2 1/2 APPTS neufs avec mur en pierres des champs, demi sous-sol, entrée privée, terrain boisé Saint-Grégoire, idéal pour personne cherchant la tranquillité, tel.: 346-7794 43-3

LOGIS grand 3 1/2 pièces situé à 30 Grégoire, s'ad. à 46 Saint-Paul tel.: 348-5906. 43-4

LOGIS 3 pièces, très propre, libre, s'ad par tel.: 347-5228. 44-2

A IBERVILLE office commercial 14 x 18, commercial, industriel, après 5 heures tel.: 347-2418. 44-4

APPARTEMENT 3 1/2 non meuble, tapis mur à mur, laveuse, sècheuse, câble, antenne communautaire, stationnement, libre au 1er avril tel.: 348-7856 ou 348-2232. 44-4

A LOUER

4 1/2 et 5 1/2 rue McMillan 375, insonorisé, chauffage électrique, le câble, grand stationnement, avec prise électrique.

j.n.o.

Tél.: 348-0525

A LOUER

2 1/2 - 3 1/2 - 4 1/2 - 5 1/2 MEUBLES OU NON

insonorisés, chauffage électrique, tapis mur à mur, service de conciergerie.

348-2460

348-0434

À LOUER

5 1/2 (LIBRE 1er MAI) 2 1/2 - 3 1/2 MEUBLES - 4 1/2

Bien situés, près de l'hôpital: 412 et 420, Thibodeau; bien insonorisés, antenne communautaire (câble disponible), Conciergerie, buanderie, aspirateur au mur. Espace de rangement.

348-6967 348-5472

RESTAURANT d'été très achalandé, gens sérieux seulement à louer, tel.: 346-2586. 44-2

LOCAL commercial et industriel, 32 x 42, à Iberville après 5 heures tel.: 347-2418. 44-4

4 1/2 DANS triplex 1er plancher, tapis mur à mur, installation de laveuse, sècheuse, libre le 1er juillet, boul. Industriel, tel.: 346-5580. 44-3

A LOUER 1er mai ou 1er juillet \$175 3 1/2 pièces chauffé, éclairé, inst. laveuse et sècheuse, situé à 52B Mercier, s'ad. à 88 Ste-Marguerite, tel.: 347-6396. 44-2

A LOUER logis grand 5 1/2 pièces situé au premier plancher à 802 rue Du Domaine, Saint-Jean, pour renseignements 346-5171 après 17 heures. 44-2

APPTS 3 1/2, 4 1/2, 5 1/2 meublés ou non, disponible pour le 1er juillet situés à 869 Normandie, tel.: 346-2286 ou 348-6969. 44-3

LOGIS 3 1/2 et 4 1/2 installation laveuse, sècheuse, chauffage électrique près du pont Marchand, s'adresser à 162 bord de l'eau, Iberville tel.: 347-6461. 44-2

LOGIS 5 1/2 grandes pièces moderne, 1 an à la campagne 1/4 mille Iberville pour 1er juillet \$210 par mois après 5 heures 347-5401 j.n.o. 44-3

A LOUER au village Saint-Blaise, logis 4 1/2 pièces avec garage, s'ad. à 424-5101. 44-2

5 APPTS dans un bas, système de chauffage, installation laveuse, sècheuse entrée privée \$190 libre 1er juillet s'ad. à 935 Tere rue Iberville 44-2

LOCAL à louer pour commerce et bureau, mais pas de restaurant, libre immédiatement à 96 Foch, tel.: 348-5335. j.n.o.

SOUS-SOL de 4 1/2 pièces à 499A Lalemant, électricité et chauffage payés \$145 par mois, tel.: après 6 heures 347-6472. 44-2

A LOUER chalet bord de l'eau, 2 chambres, salle de bain, eau chaude à la saison seulement, tel.: après 7 heures 347-7133. 44-2

APPT chauffé et moderne de 4 1/2 pièces grand stationnement, compartiment au sous-sol, libre le 1er juillet \$165 à 920 2e rue, appt 2, Iberville tel.: 348-6480. j.n.o.

APPT neuf 4 1/2 pièces, tapis mur à mur, installation pour laveuse et sècheuse, dans chambre de bain, libre immédiatement \$155 par mois 930 rue Vincellelte appt 5, Iberville tel.: 348-6480. j.n.o.

LOCAL commercial à louer pour professionnel ou autres libre 1er juillet au 374 Laurier Saint-Jean, tel.: 1-293-4948. j.n.o.

LOGIS 5 appts eau chaude fournie, dans Saint-Gérard, tel.: 348-6285. 44-2

3 1/2 MEUBLE semi-meuble ou non meuble service de conciergerie câble de TV disponible, buanderie, prise de courant dans stationnement à partir de \$145 par mois Boul Normandie face à la polyvalente tel.: 348-9663 j.n.o.

MAISON à 37 rang des Patriotes, à Napierville libre immédiatement s'ad. à 39 rang des Patriotes, Napierville 44-2

A LOUER pour le 1er mai 1978, 5 1/2 pièces au premier étage, tapis, balayeuse centrale, antenne communautaire, nombreux autres avantages, situé près du Woolco et hôpital, tel.: 348-5263 ou 346-3441 44-3

LOGIS meuble chauffé, éclairé, entrée privée, tel.: 346-4249. 44-2

LOGIS à louer à 630 boul Iberville 4 appts et chambre de bain, grand parterre, garage, très propre \$90 par mois, tel.: 346-4300. 44-2

LOGIS 4 1/2 et 3 1/2 à louer en arrière de l'hôpital, tapis mur à mur, service de buanderie, place de rangement stationnement avec prise de courant 4 1/2 à \$170 par mois 3 1/2 \$150 par mois 3 1/2 semi-meuble \$170 par mois tel.: 348-7231. 44-2

SOUS SOL 3 1/2 pièces à Saint-Luc chauffé, meuble, éclairé, tel.: 348-3663. 44-3

A L'ACADIE P.O., logis 4 pièces à louer (pas d'enfants) dans le village s'ad. à Mme Gérard L'Ecuyer 254 Chemin du Clocher L'Acadie, tel.: 346-4093. j.n.o.

LOGIS 4 appts neufs à sous-louer à 923 Vincolette Iberville appt 5, tel.: 346-9857. 44-3

LOGIS 5 1/2 pièces neuf pour le mois de juillet insonorisé, tapis mur à mur, porte patio, câblotv, stationnement avec prise de courant extérieure, espace de rangement à l'intérieur, situé près de la base militaire et des tissus Richelieu, tel.: 1-326-6195. j.n.o.

IBERVILLE 396, 9e Avenue, 5 1/2 très propre, chauffage électrique, garage \$165. tel.: 1-658-0113. 44-2

LOGIS de 4 1/2 appts situé sur la rue Fortin Saint-Jean tel.: 347-7346 jeudi soir après 8 heures. 44-2

A SAINT-LUC quartier résidentiel, près village et autobus grand 5 1/2 moderne, chauffage électrique tel.: 348-5661. 44-2

IBERVILLE logis 3 1/2 chauffage électrique, installation laveuse et sècheuse, centre résidentiel, idéal pour couple ou personne seule tel.: 346-9644 après 5 heures. 44-3

APPT 2 1/2 pièces meublé, chauffage électricité compris, entrée privée, dans Saint-Gérard au 522 rue Raymond, libre 1er avril tel.: 348-3985 44-2

LOGIS 5 1/2 pièces dans un deuxième tapis mur à mur, installation laveuse et sècheuse, situé à 612 rue Saint-Georges à Saint-Jean appt 4, \$200 par mois tel.: 346-3513. 44-3

LOGIS 4 1/2 pièces dans un bas tapis mur à mur, \$180 par mois, situé à 600 rue Boisvert appt 1, St-Jean tel.: 346-3513. 44-3

LOGIS 5 appts toutes les commodités route 104 Iberville tel.: 346-5002. 44-3

A SAINT-LUC logis 4 1/2 entrée privée installation laveuse sècheuse, tel.: après 5 heures 348-8543. 44-3

LOGIS 5 1/2 très grand très propre libre immédiatement tel.: 348-7722. 44-2

MAISON mobile à 2 1/2 milles d'Iberville, route 133, 10 x 45, meublée chauffée, éclairée, \$140 par mois, aussi logis de 2 1/2 pièces, bain et douche, situé 4ème Avenue, près du centre industriel, entrée privée, libre immédiatement, tel.: 347-6821. 45-2

LOGIS 5 1/2 pièces, sous-sol fini à Saint-Jean, tel.: 346-6041. 45-3

UN 4 1/2 pièces à louer situé 113 Frontenac Saint-Jean s'ad. à 115 Frontenac ou tel.: 245-3911

3 1/2 MEUBLE chauffé, électricité fournie, près de la Base militaire au 566 A Boul Gouin \$180 libre le 1er mai, tel.: 348-3950. 45-3

LOGIS meuble 2 grandes pièces et chambre de bain, toutes taxes payées chauffé, éclairé, situé à 776, appt 6 4ème rue, Iberville, s'ad. à 786 maison voisine, tel.: 347-7307. j.n.o.

A IBERVILLE logement à louer 4 pièces dans un bas, à 155, 10e Avenue, appt 1, tel.: 347-3994

A IBERVILLE à louer un 4 pièces, bas seul, semi-détaché, entrée privée, installation laveuse et sècheuse, très propre, tel.: 348-5066. 45-4

A LOUER logis de 4 1/2 appts, avec système électrique, à 125 rue Grégoire, Saint-Jean, libre le 1er mai, tel.: 659-1450 après 7 heures. 45-4

4 1/2 A LOUER neuf, insonorisation spéciale, libre immédiatement, à prix modique tel.: 348-5314. 45-6

LOGIS de 3 pièces, installation laveuse, sècheuse, tel.: après 6 heures 348-0161 ou 424-3175. 45-2

LOGIS de 5 1/2 pièces dans un haut, chauffage électrique, grand terrain, s'ad. à 296-4953 au 1750 Grande Ligne, Saint-Alexandre. 45-4

APPARTEMENT 5 1/2, \$170 par mois, chauffage inclus, situé à Saint-Luc, tel.: 348-0683. 45-2

3 1/2 pièces meublées, éclairées, chauffées, \$160 par mois. S'ad. par tel.: 347-7652.

A SOUS-LOUER, 4 1/2 pièces, Iberville, libre le 1er mai, chauffé eau chaude, \$135, taxe d'eau comprise, installation laveuse-sècheuse, tel.: le jour 347-4331 ou 347-9145, le soir: 347-4377.

LOGIS à louer 5 1/2 pièces Mont Saint-Grégoire situé au 754 Rang de la Montagne, Saint-Grégoire, s'ad. à M. Gustave Tétrault à 347-7007.

LOGIS de 3 1/2 pièces, inst. laveuse sècheuse chauffage électrique, disponible, le 1er juin '78, pour inf.: à Saint-Grégoire 346-3145. 45-2

LOGIS 5 grandes pièces très bien situé dans Saint-Edmond, ins. laveuse sècheuse chauffé, libre le 1er juillet \$180 par mois tel.: après 5 heures 346-4733. j.n.o.

LOGIS à 17 Molleur 3 1/2 pièces, \$90 par mois, non meublé s'ad. à 219 Saint-Germain, Saint-Jean tel.: 347-1255. 45-2

APPT 3 1/2 pièces meublé ou non meublé pour inf.: tel.: après 4 heures 348-9106. 45-4

A 848 PELLETIER Iberville, 3 pièces, meublé, chauffé, éclairé, eau chaude fournie et toutes taxes incluses \$160 par mois, bail annuel tel.: 348-1626. 45-2

A L'ACADIE 5 1/2 pièces 2e étage, \$165 par mois, libre le 1er juillet tel.: 347-0093. 45-3

3 1/2 MEUBLE chauffé \$165 par mois, libre le 1er mai, près du terminus, 310 Jacques-Cartier Nord, tel.: 348-9367. 45-2

5 APPTS à 289 Laurier, tel.: 346-3735 ou 347-2553. j.n.o.

LOGIS 4 grandes pièces, très bien situé dans Saint-Edmond, inst. laveuse et sècheuse, chauffé, libre le 1er juillet \$170 par mois, tel.: après 5 heures 346-4733. j.n.o.

LOGIS à louer 4 1/2 pièces sous-sol entrée laveuse, sècheuse, chauffage électrique \$140 par mois tel.: 346-8207 ou 347-9915. 45-4

3 APPTS meublés, s'ad. à 783 Saint-Jacques tel.: 347-2435. 45-2

LOGIS 4 1/2 à Iberville au 2e, libre 1er juillet s'ad. à 395 8e Avenue, entre 8 heures a.m. et 2 heures p.m.

LOGIS de 4 1/2 pièces, dans Saint-Edmond, pour le 1er juillet tel.: 347-6953. 45-2

BACHELOR à louer 3 1/2 meublé, chauffé, éclairé, très propre, style colonial, près de la Base militaire \$165 par mois, s'ad. à 878 Hébert appt 2, tel.: 346-9673. 45-2

LOGIS libre immédiatement, appts Châtillon, près de l'hôpital, demi sous-sol, insonorisé, semi-meublé, chauffage et électricité compris, 5 1/2 grandes pièces prix: \$150 par mois tel.: à 348-8702. j.n.o.

A LOUER 2 appts de 2 1/2 meublés près de la Base militaire avec stationnement pour auto, accès à la terrasse, un libre le 1er juillet 1978 et l'autre libre immédiatement situés à 578A Gouin, Saint-Jean s'ad. à 347-5791 M. Gerald Lussier. j.n.o.

LOGEMENT 4 1/2 pièces à 154 Bouthillier, chauffage central, cave cimentée, douche, libre le 1er juillet \$125 par mois, tel.: 347-6248. 45-2

LOCATION
D'ORGUES
VENTE ET SERVICE
TÉL.: 347-3519

À LOUER
Maison neuve
- Située à Iberville.
- 5 1/2 pièces.
348-1921
DEMANDER GREGOIRE

A LOUER grand 3 1/2 à sous-louer \$145, par mois, dans un demi sous-sol, 445 Saint-Georges près de la Base militaire et du Cégep, libre le 1er mai, stationnement et installation laveuse, sècheuse, chauffage électrique, poêle et réfrigérateur, prix à discuter. j.n.o.

2 LOGIS meublé, chauffé, 1 libre immédiatement et l'autre pour le 1er juin au 376 rue Saint-Eugène Saint-Jean tel.: à 466-3460. 45-2

3 1/2 MEUBLE chauffé, éclairé, entrée indépendante, près de l'hôpital, \$165, par mois tel.: 348-1200. 45-4

LOGEMENT 2 1/2 pièces, laveuse, sècheuse, chauffage central à 154 Bouthillier, libre le 1er juillet \$95 par mois tel.: 347-6248. 45-2

LOGEMENT à 56 Saint-Hubert de 3 pièces et demi tout meublé, chauffé et électricité compris \$40 par semaine tel.: 347-8293.

A LOUER appt 3 1/2 meublé, éclairé, chauffé air climatisé, situé dans le centre-ville pour inf.: tel.: 346-7165 ou 347-1868. 346-5598. j.n.o.

LOGIS à louer 4 1/2 et 5 1/2 à St-Alexandre, tel.: 346-3154. 45-4

A LOUER 4 appts meublés, chauffés, électricité fournie à 80 Grégoire \$45 par semaine, pas d'auto et pas d'animaux, s'ad. à 77 Grégoire, tel.: 348-8846.

LOGIS de 4 1/2 tapis mur à mur, porte patio, près Woolco \$169, situé au 445 Thibodeau appt 10, s'ad. appt 3. 45-2

LOGIS de 4 1/2, bas porte patio, tapis, installation laveuse et sècheuse s'ad. au 445 Thibodeau appt 2. 45-2

LOGIS de 4 1/2, \$169 5 1/2 à \$185 près de l'hôpital, s'ad. à 878 Champlain, tel.: 348-4592. 45-2

3 1/2 LOGIS à louer \$120 face parc et palais de justice, libre le 1er juillet tel.: 347-8294, 346-6697.

LOGIS de 5 1/2 pièces moderne et propre, chauffage central à l'électricité, installation laveuse, sècheuse, libre pour le 1er juillet situé à Iberville Route 133, tel.: 347-6481 45-2

LOGIS 3 1/2 meublé, tapis, porte patio, près Cégep, Base Collège militaire, libre 1er juillet, situé rue Carillon \$165 par mois tel.: 348-4458. 45-4

TRES joli 3 1/2 pièces, meublé, chauffé et électricité inclus, situé tout près de la Base militaire prix \$145 libre immédiatement tel.: 347-4111. 45-4

APPT 2 1/2 pièces à louer chauffé, éclairé, s'ad. à 348-2890

BACHELOR 2 1/2 chauffé, meuble, éclairé, stationnement rue Foch à Saint-Jean et 4e avenue à Iberville tel.: 348-6980. 45-2

LOGIS de 3 1/2 et de 4 1/2 à louer situés près de la Base militaire, 1 à 559 Gouin l'autre à 805 Lasalle à Saint-Jean, 1 libre le 1er juillet l'autre immédiatement avec stationnement pour auto et accès à la terrasse, tel.: 347-5791. j.n.o.

4 1/2 A LOUER chauffé, libre le 1er juillet ou à discuter, situé centre-ville rue Saint-Jacques tel.: 346-3072. j.n.o.

4 1/2 A LOUER cave, libre dès maintenant situé rue Saint-Jacques dans le centre-ville tel.: 346-3072. j.n.o.

Louez un télé-couleur
NOIR ET BLANC
VENTE ET SERVICE
MARSAN TV LOCATION
441 BOYER
TEL.: 348-3611

A LOUER
3 1/2 meublés, 4 1/2 non meublés, situés au 462, 468 rue Pierre-Caisse, près de la polyvalente. Pour visiter après 16 h. 30.
TEL.: 348-8101

A LOUER Saint-Lucien (2) 4 1/2 appts 1 pour le 1er juin, et l'autre pour le 1er juillet, chauffage électrique, sortie laveuse, sècheuse, tapis tel.: 346-4383. 45-4

A LOUER 4 1/2 face au parc, libre immédiatement \$120 par mois tel.: 348-2736. 45-2

A SOUS-LOUER logis 4 1/2 pièces, installation laveuse, sècheuse, moderne, libre le 1er mai '78, tel.: 347-4110 après 5 heures.

3 1/2 A LOUER meublé et chauffé \$115 par mois à Iberville pour jeune fille ou jeune couple, tel.: 347-1333.

GRAND 5 1/2 près de l'hôpital, tel.: 348-4442 ou 348-8302. j.n.o.

A LOUER 2 1/2 pièces à 440 Des Trinitaires appt 4, tel.: 347-8838. 45-2

LOGIS à louer grand 5 1/2 pièces installation laveuse sècheuse, chauffé, thermostat individuel dans logis ménage fait à neuf, dans un bas, tel.: 348-4734.

5 1/2 A LOUER non meublé, pas d'installation de laveuse, facile à chauffer, un bas s'ad. à 235A Collin prix: \$80 par mois Saint-Jean libre immédiatement. 45-2

3 1/2 RUE Laurier, paroisse Notre-Dame, libre immédiatement tel.: 347-6508 ou 348-9902

LOGIS 4 1/2 dans un deuxième étage situé à Iberville installation laveuse et sècheuse tel.: 347-3573. 45-2

LOGIS à louer 4 pièces 3e étage, 143 rue Richelieu Saint-Jean tel.: 348-4860. j.n.o.

UN GRAND 5 1/2 dans Saint-Eugène \$175 par mois tel.: 347-9007.

BACHELOR à louer 2 1/2 696 Saint-Jacques tel.: à 347-8224.

LOCAL commercial, 696 rue Saint-Jacques tel.: 347-8224

LOGIS à louer à 480 Saint-Jacques dans un haut 4 pièces \$95 par mois libre le 1er juillet tel.: 347-7493

GRAND 2 1/2 meublé, chauffé, éclairé, chambre fermée, système électrique, stationnement privé, louer à la semaine ou au mois s'ad. à 184 Cardinal, appt 3 (Saint-Eugène) tel.: 346-2968. 45-3

A SOUS-LOUER 2 1/2 grandes pièces avec poêle, réfrigérateur très propre pour inf.: après 5 heures 346-4179. 45-3

BACHELOR à louer 3 1/2 pièces, situé rue Mayrand, près du Cégep meuble, chauffé, tapis buanderie sur place \$140 par mois s'ad. à 9 rue Saint-Pierre tel.: 346-5127.

ADULTES sans enfant cherchent maison à la campagne 2 étages, au moins 3 chambres, sur une route peu passante près de Saint-Jean (maximum 15 milles) près de Montréal (maximum 25 milles) tel.: avant midi à 1-299-2727. Henryville ou écrire Casier Postal #311, Saint-Jean

LOGIS 7 appts, un haut, situé à 235 Collin \$125 logis 5 appts un bas à 235A Collin, libre \$80 un magasin ou un petit logis meuble ou non, situé à 128 Saint-Jacques, tel.: 1-424-3224. 45-2

À LOUER
3 1/2 chauffage électrique, tapis mur à mur laveuse et sècheuse. Stationnement: service de conciergerie. Près de l'Hôpital et de la Polyvalente.
348-1533
347-9335

LOGIS À LOUER 4 1/2
Près de la base militaire, 551 boul. Gouin.
1 logis avec

À LOUER CHAMBRES

2 LOGIS de 4 appts avec solarium, rue Marchand, dont un avec entrée de laveuse et sècheuse s'ad. par tél. 348-4382. 45-2

A LOUER sous-sol idéal pour professeur ou étudiant à 313B Gouin, Saint-Jean, tél.: 347-4697 après 5 heures p.m.

BACHELOR 2 1/2 pièces meublées, chauffées, éclairées, aspirateur central, stationnement, buanderie dans un sous-sol près du Cégep et de la Base militaire, libre le 1er mai, tél.: 347-0191. 45-2

LOGIS 4 pièces au 443 Mercier, 2e étage, installation laveuse, sècheuse, chauffage électrique, libre 30 juin, informations tél.: 347-6655 entre 1 heure p.m. et 4 heures p.m. ou 6 et 9 heures p.m. 45-2

LOGIS moderne 4 1/2 pièces chauffées et eau chaude fournie, 216A rue Richelieu, vue sur la rivière, libre 1er juillet, prix: \$125. tél.: soir 348-3075 ou 348-5665. 45-3

BUNGALOW 5 1/2 pièces, situé à 374 rue Maisonneuve, Saint-Jean, libre le premier juillet 1978, tél.: après 5 heures p.m. à 347-1785. 45-2

LOGIS 4 1/2, \$135 par mois, taxe d'eau payée, et garage fourni, s'ad. à 119 Saint-Hubert tél.: 348-5342. j.n.o.

GRAND 3 1/2 meublés, rue Saint-Jacques, Saint-Jean, autobus à la porte, face au centre d'achat "Place le Vinoué" 347-4117. 45-3

LOGIS 4 1/2 pièces moderne \$170. par mois, chauffés et eau chaude fournie, tél.: 347-1795. 45-2

SALON de barbier possibilité de 2 chaises tél.: 348-4256. 45-2

IBERVILLE logis 4 1/2 appts à louer tél.: 347-6605 après 5 heures 45-2

DANS un triplex neuf, 2 1/2 appts meublés, ou non avec aspirateur central, tapis mur à mur, service d'entretien près de la Base militaire coin De La Grave et Des Trinitaires tél.: 347-0191. 45-2

LOGEMENT 2 1/2 meublés, chauffés, éclairés, très propre, libre immédiatement, situé à 351 A rue Mercier, s'adresser à 339 Mercier tél.: 348-0216 ou au 447 Lévis tél.: 348-2123

A SAINT-LUC logis de 3 1/2 appts à louer dans un haut, chauffés et éclairés, situés dans le village sur le boulevard autobus à la porte, s'ad. à 405 Boulevard 348-8814. 45-3

APPARTEMENT meublés 2 1/2 foyer naturel, toute commodité, entrée privée et stationnement, rue Normandie tél.: 348-4494.

LOCAL à louer s'ad. à 223 Cousins 45-2

A IBERVILLE logis 4 1/2 pièces, chauffés, stationnement, installation laveuse, sècheuse, casier individuel à l'extérieur, libre en juin ou juillet tél.: 346-7473 (après 5 heures) 45-2

LOGIS 4 pièces pas chauffés, entrée laveuse pour femme seule d'un certain âge ou couple, prix raisonnable près Saint-Louis et Laurier, NDA, tél.: 348-4550. 45-4

2 1/2 PIÈCES meublés, chauffés, éclairés, tapis mur à mur, près du Cégep et de l'Aviation, libre le 1er avril, s'ad. à 555 boul. Gouin, tél.: 347-1036 après 4 heures. 45-2

CHAMBRE à louer 175 Champlain, avec permis de cuisine et réfrigérateur, tél.: 347-1932. j.n.o.

CHAMBRE centre-ville, grande chambre, pour une personne ou jeune couple, chambre de bain, toilette séparée, cuisine à chaque étage, tapis grandes fenêtres, 138 Jacques-Cartier, tél.: 347-4410. j.n.o.

CHAMBRE 349 Collin, face à la manufacture, permis de cuisine, prix raisonnable, s'ad. à 480 Mercier, Saint-Jean, tél.: 348-4080 ou 542 Champlain, tél.: 348-3722. j.n.o.

CHAMBRE 52 Saint-Charles, avec possibilité de cuisine, tél.: 347-4224. j.n.o.

A IBERVILLE chambre à louer à la semaine, lavabo, literie, poêle et réfrigérateur si désiré, 172, 9e Avenue tél.: 346-3641. j.n.o.

A IBERVILLE chambre à louer, lavabo, poêle et réfrigérateur, 225, 8e avenue, face au Parc Mercier, tél.: 346-5074. 32-17

CHAMBRE à louer avec cuisinette complète, privée à 345, 7ième avenue Ibergville tél.: 346-5274. 39-8

CHAMBRE à louer, droit de cuisine, téléphone, literie espace de stationnement, endroit tranquille, situé à 70, 1ère avenue, Ibergville tél.: 347-4305. 41-6

CHAMBRE à louer près du Terminus droit de cuisine, prix raisonnable, s'ad. à 39 Saint-Paul, à Saint-Jean, tél.: 348-9150. j.n.o.

GRANDE chambre, libre, literie fournie, peut faire la cuisine, douche stationnement, tranquille à 142 boul. des Erables à Ibergville tél.: 347-4870. 42-4

CHAMBRE meublée, lavabo, eau chaude, permis cuisine s'ad. à 321 Laurier, tél.: 348-1735. 44-2

CHAMBRE et pension chez moi tél.: 347-9965

CHAMBRE à louer près du Cégep, tél.: 347-9312. 45-2

GRANDE chambre meublée avec possibilité de faire la cuisine, dans Saint-Edmond, tél.: 347-4089. 45-3

CHAMBRE avec frigidaire, poêle, douche, toilette, garde-robe, entrée privée, près du Cégep, bien située s'ad. à 223, rue Cousins. 45-2

DANS sous-sol d'une maison neuve, chambres avec cuisinette, chambre de bain, fenêtre chaque pièce. Une libre immédiatement, l'autre le 14 mai. Pour personne tranquille tél.: 346-3548.

DIVERS

FAITES vous percer les oreilles seulement \$5. tél.: 348-4581. j.n.o.

ISOLATION mousse d'uréthane pulvérisée pour tout genre de bâtisses, industrielle, commerciale "Toitures plafonds, murs, etc." Laine minérale et foam soufflé. Isolation Richelieu Enrg. Saint-Jean, tél.: 347-1123. j.n.o.

FAITES regarnir vos chaises, sofas, bancs, etc., rembourrage général résidentiel et commercial, travail effectué par des experts, estimation gratuite, Dur-O-Prix Meubles, 142 Montée Saint-Luc, tél.: 348-4711. j.n.o.

POUR réparation de réfrigérateur, congélateur et air conditionné appelez tél.: 347-5885. j.n.o.

JE GARDERAI un vieillard ou un couple de vieillards, tél.: 347-6459. j.n.o.

POUR vos brassières, gaines, corsets et maillots de bain, sur mesure "Jouvence" adressez-vous à 165, 8e Avenue, Ibergville, tél.: 346-4708. j.n.o.

IMPOT pour votre déclaration d'impôt fédéral et provincial sur le revenu, adressez-vous à Adrien Denis, 68 rue Sainte-Hélène, Saint-Jean; prix \$5. Pour renseignement tél.: 347-1989. 36-13

ARGENT à prêter 1ère et 2ième hypothèque, résidentielle, tél.: 347-0366. j.n.o.

FAITES-LE vous-même, mécanique debosselage, et peinture avec aide et conseils si nécessaire s'ad. à 43 rue Alain, à Ibergville, tél.: 346-5222. j.n.o.

Si vous désirez vous débarrasser de vos réfrigérateurs, déflecteurs, plûlot de les jeter, appelez-moi je vous les achète et je paie comptant Mercredi. Après 5 heures, 185A Bouthillier tél.: 346-3701. 42-4

ACHETE monnaie canadienne, 10 cents, 25 cents et 50 cents avant 1967 paie 100% de plus, 1967-1968 30% de plus et le soir tél.: 347-6946. 42-8

GAGNEZ des \$\$\$ (temps partiel), Vente facile de bas-culottes, collants, bas pour hommes et enfants, sous-vêtements hommes et dames. Obtenez catalogue gratuitement. Agissez dès maintenant. Nycole Hoisery, C.P. 252, 580 Bertrand, Ste-Julie Qué. JOL 2C0. 42-4

A VENDRE
RIPE DE BOIS MOU
en vrac pour litière, soufflée si désiré.
TEL.: 348-2211

DEUX (2) TERRAINS A VENDRE
75 x 100, rue Lebel.
Tél.: 346-5375

SUPER-VENTE
MAGASINS DE SURPLUS DE L'ARMÉE
343, RUE PRINCIPALE DUNHAM
Gros lot de machines à écrire \$50 ch. Gros lot de calculatrices \$10 ch. 20% d'escompte sur équipement de bureau: table, chaise, bureau, 10% d'escompte sur machinerie de toutes sortes, tracteurs, générateurs, outillages, 10% de réduction sur filières à 22 et 7 tiroirs. Gros lot de vêtements "armée"
Ouvert de 17 heures à 22 heures du lundi au vendredi et de 9 heures à 16 heures le samedi.
Tél. 295-2766

PARTICULIER intéressé à acheter maison de 4 à 12 logis, le soir après 5 heures tél.: 348-8053. 42-5

IMPOT ferai votre rapport d'impôt pour \$5. tél.: 347-9883. 43-3

PERDU enjoliveur de roue sur le Boul. du Séminaire entre Boul. Gouin et rue Frontenac, récompense, tél.: 348-8216. 43-3

AIMERAIS acheter remise usagée, grandeur 6 x 8 ou 6 x 10 ou 8 x 8 ou 8 x 10, Aldor Ruel tél.: 347-1266. 44-4

ATTENTION 1/3 plus bas, tous genres de rembourrage de style et moderne, chaise de cuisine, etc, tissus et cuirette, importés du moulin, pour inf.: après 5 heures à 348-0040. 44-2

VOYAGE organisé, théâtre des variétés le 6 mai, Inf. Mme Jeanne Fortin, 171 Notre-Dame à 348-7700. 45-2

DAME demande transport Saint-Luc Montréal, sur semaine, tél.: 348-9513.

PARTICULIER recherche terrain boisé, de 2 à 4 arpents, à la campagne, dans rayon de 10 milles de Saint-Jean, tél.: 346-6996 après 5 heures. 45-3

CHERCHONS logis 5 1/2 avec chauffage électrique ou à air chaud, de préférence Saint-Edmond ou Saint-Lucien, tél.: 348-8736 ou 346-3949. 45-3

VENDONS, achetons linge usagé pour hommes, femmes, enfants, très propre, aussi autres articles, s'ad. à 68 Bouthillier, Saint-Jean, tél.: 346-5480. 45-3

RECHERCHE hypothèque de \$18,000. Placement garanti, en première hypothèque, tél.: à 346-5940 le soir. 45-4

POUR UN FOYER
CONSULTEZ UN EXPERT



Conventionnel ou préfabriqué
Estimation gratuite à domicile

POUR RENS.: 658-8445

Les plaisirs du bridge
par Charles-A. DURAND



Donneur: Ouest
Vulnérables: Est-Ouest

MAIS POURQUOI DONC COUPER!

NORD

- ♠ D-10-4
- ♥ A-R-V-8-5
- ♦ 7-6
- ♣ 9-5-2

OUEST

- ♠ 3
- ♥ 10-3
- ♦ A-D-10-8
- ♣ A-R-10-7-6-3

EST

- ♠ 6
- ♥ D-7-6
- ♦ V-9-5-4-2
- ♣ D-V-8-4

SUD

- ♠ A-R-V-9-8-7-5-2
- ♥ 9-4-2
- ♦ R-3
- ♣ --

il est impossible de contrôler leur émotivité, de réfléchir et de s'astreindre à défausser le troisième coeur perdant de leur main sur cette entame d'un gentilhomme, l'adversaire de gauche. Vivement, ils feront une coupe de ce majestueux Roi de trèfle avec ce minuscule deux de pique si frêle, si délicat mais combien puissant pour le moment, c'est Goliath contre David, c'est une victoire digne de notre éducation qu'il ne faut pas laisser passer! Le deux de pique est bel et bien joué. Hélas, la forteresse s'écroule, le déclarant vient de la saborder. Ce sera une levée de chute, le contrat ne s'accomplira pas.

Pour réaliser son contrat, le joueur doit planifier son jeu en profondeur. Il ne doit pas couper le Roi de trèfle, il doit écarter un coeur perdant sur cette carte, et si l'attaquant ne fait pas immédiatement son As de carreau, six piques sont toujours comptés. Voici comment: Après le jeu présumé de l'As de trèfle en deuxième carte, lequel est coupé par le déclarant, les atouts adverses sont retirés. Alors l'As et le Roi de coeur du mort sont joués, suivis d'un troisième coeur sur lequel tombe la Dame de coeur du défenseur, Est. Le déclarant n'ayant plus de coeur coupe et les huit et cinq de coeur deviennent des cartes maîtresses.

La main passe au mort par la Dame d'atout et les deux coeurs affranchis servent à défausser le Roi et le trois de carreau de Sud. Six en piques sont alors obtenus, le déclarant n'ayant plus que des atouts dans la main.

L'on voit de tout ceci que le joueur qui a atteint un échelon assez élevé du bridge doit être plus qu'un songecreux. Il doit être un visionnaire qui simule les solutions et en fait sourdre la meilleure. (31)

Les enchères:

Ouest	Nord	Est	Sud
1T	1C	2T	4P
5T	5P	passé	passé

Entame: le Roi de trèfle par Ouest.

L'on rencontre de nombreuses mains où l'entame du défenseur est dévastatrice pour le déclarant. Par contre, il en est aussi beaucoup d'autres où le succès du déclarant dépend entièrement de la manière dont il traite cette entame.

Dans le jeu ci-dessus, les enchères démontrent que l'équipe Nord-Sud a été poussée à la limite extrême d'un contrat de cinq piques. L'état de vulnérabilité d'Ouest, l'a empêché de gager six trèfles... et d'être coulé de deux levées. Ce qui lui aurait donné une mauvaise marque en compétition.

Sud jouera donc cinq piques; ces mains de distribution irrégulière se résolvent généralement par son manquement aussi hétéroclite que leur texture puisse l'être. A la vue de l'entame et du mort le déclarant compte trois levées perdantes; donc une levée de chute. Pour en diminuer le nombre, il peut à tout hasard tenter deux impasses; une à la Dame de coeur et une autre impasse indirecte au Roi de carreau. Les impasses sont des suicides et elles ne doivent être employées que lorsque tous les autres moyens auront été épuisés. La giberne du bridgeur devrait regorger de tels axiomes.

Quoique très aléatoire, ce jeu des impasses sera le choix de la plupart des joueurs de tenue moyenne. Pour ceux-ci,

Tous les principes de base pour résoudre ces problèmes sont inclus dans le volume "Améliorons notre Bridge". 300 pages, de Charles-A Durand. Pour une copie, faites parvenir \$6.00 à Mon livre de bridge, enr. 6065 rue Sherbrooke ouest, H4A 1Y2, Montréal.

MÉTROPOLE EXTERMINATION
RATS-SOURIS-COQUERELLES
PUNAISES-PUCES
ESTIMATION GRATUITE
OUVRAGE GARANTI
VOITURE SANS NOM
120, Champlain, Saint-Jean
347-7315

LA CADILLAC DES BERCEUSES
Toujours unique avec son principe de roulement breveté. Vous offre un grand choix de tissus colorés et résistants et un choix de trois teintes de bois. Avec un léger supplément, vous pouvez obtenir la chaise "grand-père" qui assure plus grande stabilité.
Régulier jusqu'à \$229
Jusqu'au 30 avril Pour \$127.95
S'adresser à:
135, 1ère AVENUE, IBERVILLE 346-9706



bricolage & artisanat

par: Jean-Marc Doré

Un mur-bibliothèque crée ce coin studio

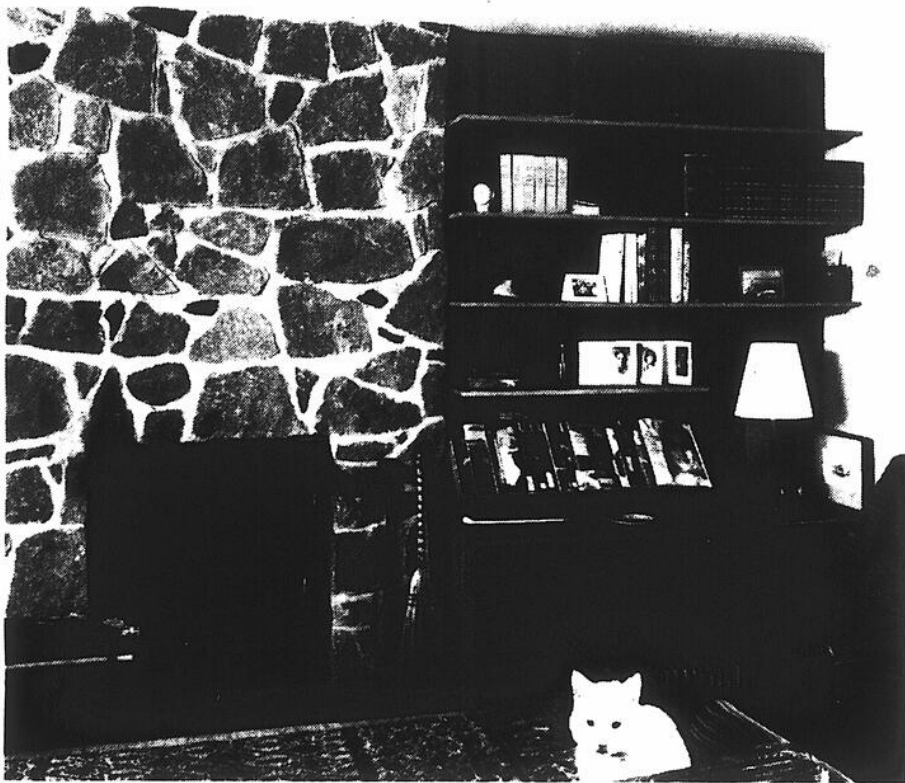

Une salle familiale, une salle de jeu ou même un living est, par nature, une pièce à tout usage; c'est l'endroit où chacun des membres de la famille, quel que soit son âge, veut se laisser vivre... sans cérémonie. Pour ce faire, l'on compte sur les jeux, la lecture, la musique, et que sais-je?

Ceci ne veut pas dire qu'une famille a besoin de la "Place des Arts" pour que chacun de ses membres puisse trouver chaussure à son pied. Un arrangement réfléchi peut offrir le confort et les facilités pour une grande variété d'activités.

Il est certain que lorsque l'homme arrive au foyer, il veut être avec sa famille mais

il préfère se reposer et lire son journal plutôt que de joindre le groupe qui regarde la TV. La maman, pour sa part, peut trouver le temps pour une pause café.

Ce qu'il faut, c'est un coin qui invite les adultes à la détente. En priorité: sièges confortables, bon éclairage, livres et magazines, tous placés aussi près du foyer que possible. L'ameublement doit être pratique et durable, tout en étant attrayant.

Un douillet canapé, un confortable fauteuil et une carpeite gaie transforment un coin banal en un studio accueillant. Un mur (ou une partie) aménagé en biblio-

thèque est à la fois plaisant et utilitaire, tout en étant sans prétention. Il peut être lambrissé de planches à textures (non rabotées) en cèdre rouge de l'Ouest. Des supports de métal sont très pratiques et permettent de changer à volonté la disposition des tablettes.

Un pratique buffet, réalisé dans la même essence de bois que le mur et les tablettes, peut être placé au bas des étagères. Utile et décoratif, il recevra le tricot de madame et la bague à tabac de monsieur.

Un plan abrégé vous donne les informations de base vous permettant de réaliser ce buffet. L'emploi de contre-plaqué est encore la façon la plus simple de construire un meuble du genre.

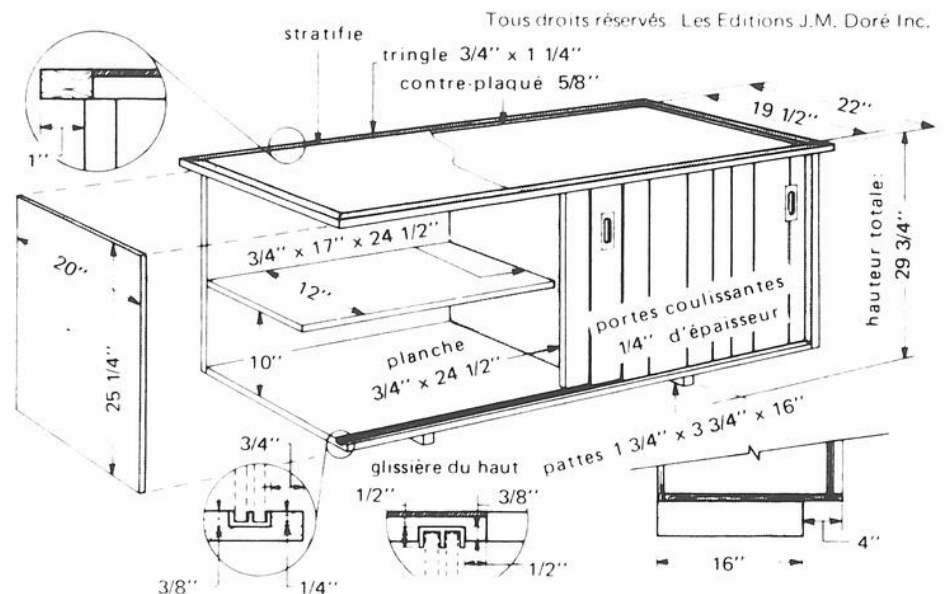

Tous droits réservés Les Editions J.M. Doré Inc.

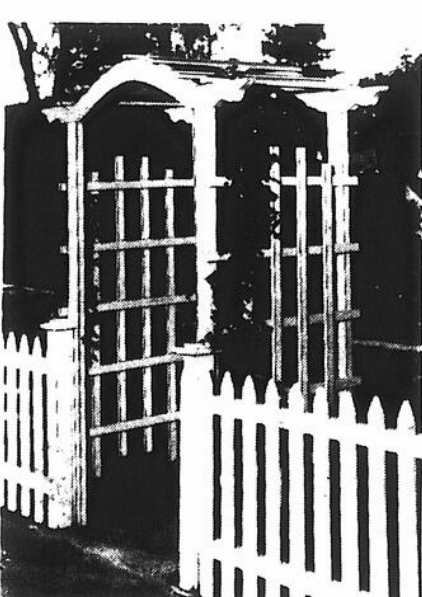

TONNELLE

Se marie très bien avec presque tout genre de clôture, et de simples outils maison sont requis pour la réaliser. Requiert peu de matériaux. 44\"/>



PIQUE-BOIS (moulin à vent)

Il travaille sans cesse. Toute la journée son bec jaune pique l'arbre tandis que l'hélice tourne à la moindre brise. Quelques sous suffiront pour égayer votre jardin. Suggestion de couleurs. Plan no 228 ... \$3.24

fais-le toi-même

c'est si facile avec un plan de bricolage

signé Jean-Marc Doré

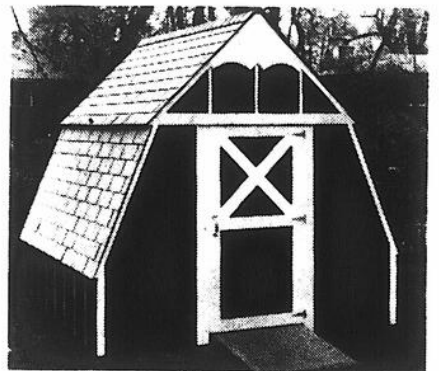

REMISE A OUTILS

Vous la préférerez, à cause de sa beauté pittoresque, à tous les genres simples des autres remises. Faite en contre-plaqué pour plus de facilité. Elle fournit un maximum de rangement. 8' x 8 sur 8' de haut. Plan no 580 ... \$3.24

Jean-Marc Doré
562 rue Dollard, Québec, Qué., G1N 1P4

Nom :

No et rue :

Municipalité ou ville

Comté ou province

... plan no 228 à \$3.24

... plan no 407 à \$2.70

... plan no 580 à \$3.24

Le Journal du Bricoleur - abonnement (6 nos) à \$12.00

S.V.P.

me faire parvenir les items marqués d'un « X »

Code postal :

Montant inclus : \$

mandat poste

chèque

Nom du journal



FUNAMBULE

DES CONTES

A COLORIER

Le petit CHAPERON ROUGE, qui ne connaît PAS SON HISTOIRE?



Suzanne Desrochers

VOICI DES PERSONNAGES DE CONTES CÉLÈBRES. ASSOCIE À CHACUN DE CES PERSONNAGES L'OBJET APPROPRIÉ QUE L'ON TROUVE DANS LEUR HISTOIRE.



PRENDS LA PREMIÈRE LETTRE DE CHAQUE DROIT ET FORME LE MOT CACHÉ

SAVAIS-TU

PRENDS LA PREMIÈRE LETTRE DE CHAQUE DROIT ET FORME LE MOT CACHÉ. JE SUIS L'AUTEUR DU VIEUX PETIT CANARD



QU'AU TOUT DÉBUT LES CONTES ÉTAIENT D'ÉTRES QU'AUX ADULTES QUI LES ÉCOUTAIENT DE LA BOUCHE D'UN CONTEUR ET QUE PLUS TARD ON PENSÀ À LES ÉCRIRE.

QUE LES CONTES DES MILLES ET UNE NUITS QUI SELON LA LÉGENDE AURAIENT ÉTÉ RA-CONTÉS PAR LA PRINCESSE SCHÉHÉRAZADE, MAIS QUI EN RÉALITÉ CE SONT DES CONTES ORAUX PROVENANT DE RÉGIONS DIFFÉRENTES DE L'ASIE, QUI S'Y PARVINRONT EN EUROPE À LA FIN DU XVII^e SIÈCLE ET QU'ILS FURENT TRADUITS POUR LA PREMIÈRE FOIS PAR GALLAND EN 1704

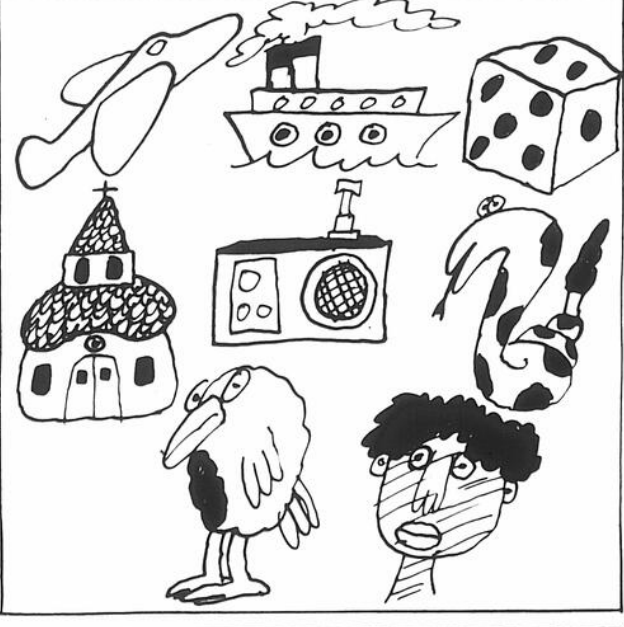

CHARLES PERRAULT EST L'UN DES PLUS GRANDS ÉCRIVAINS POUR ENFANTS. IL ÉCRIVIT ENTRE AUTRES BLANCHE-NEIGE, CENDRILLON ET...

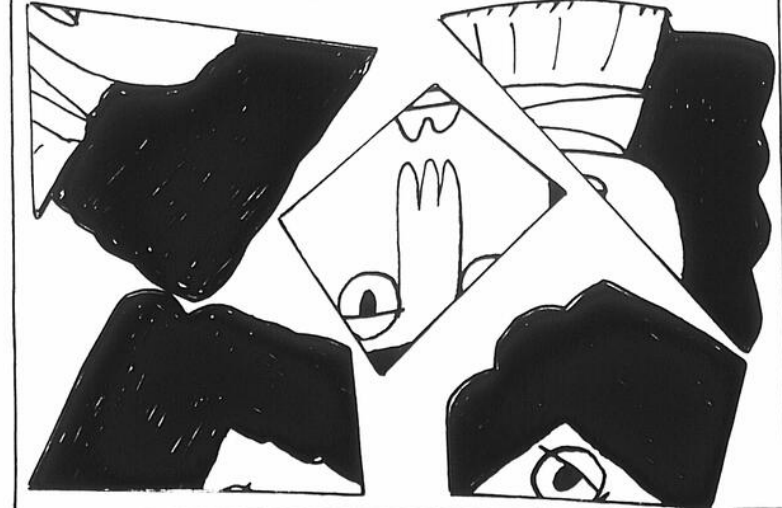

LE PRINCE CHARMANT EST SOUVENT DANS LES CONTES DE FÉE. PEUX-TU TROUVER ENTRE CES 4 CONTES DANS LEQUEL ON NE RETROUVE PAS LE PRINCE CHARMANT?

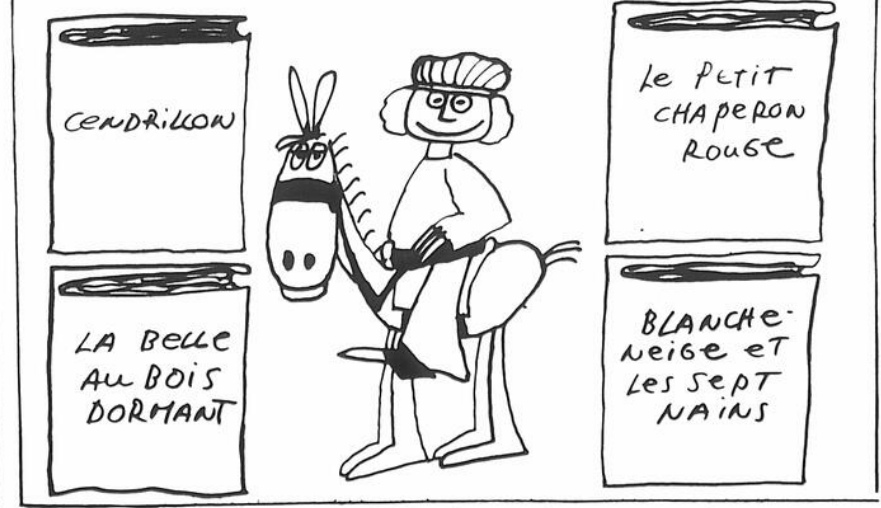

dates à retenir

CLUB DE BRIDGE DE SAINT-JEAN

Le Club de bridge de Saint-Jean poursuit ses activités régulières: "Juplicata" le lundi soir à 19 h. 45; "contrat" le mercredi à 19 h. 45 et "Chicago" le samedi à 20 heures. Pour devenir membre du club, on peut communiquer avec Mme Basques au numéro 346-2720.

CADETS DE LA MARINE

Les activités régulières des cadets de la marine ont repris depuis quelques semaines. Tous les garçons et filles de 13 à 18 ans qui sont intéressés, sont invités à se rendre à la salle de pratique du Collège militaire de Saint-Jean tous les jeudis soirs entre 19 et 21 h. 30. Pour les cadets demeurant à Saint-Jean et Iberville, le transport est fourni gratuitement. Pour de plus amples informations, vous pouvez communiquer avec le capitaine Alain Robichaud, au numéro 347-4746 ou encore avec M. André Gaudette 347-4960.

LOISIRS ET COMITÉ CULTUREL DE VENISE

Un projet gouvernemental fut octroyé afin de mettre sur pied une bibliothèque municipale. Deux femmes de Venise recueilleront vos volumes usagés et les remettront en état. SVP, soyez généreux car ces volumes seront utiles aux jeunes et aux moins jeunes. Vous pouvez vous adresser aux loisirs au numéro 244-5114 et nous irons les chercher. Aussi vous pouvez les déposer vous-mêmes à l'hôtel de ville.

SEAPAC IBERVILLE

Les ateliers S E A P A C d'Iberville ont repris leurs activités, il y a quelques semaines et ce, jusqu'en mai prochain. Les personnes désireuses de se joindre à nous peuvent encore le faire. Nous aurions une dizaine de places disponibles pour le tricot à l'aiguille (la broche). Nous pouvons aussi vous accepter en symphonie et bricolage. Vous pouvez nous rejoindre par téléphone l'après-midi entre 13 heures et 17 heures et le soir entre 19 heures et 21 heures 347-4171.

ÂGE D'OR DE SAINT-JEAN

Le club de l'Âge d'Or de Saint-Jean organise une partie de sucre à l'erablière Meunier, à midi, le mercredi 5 avril prochain. Le coût du billet est de \$4.50 pour les membres du club et leurs amis. Si des personnes utilisent leur voiture pour s'y rendre, nous avisons s.v.p. le plus tôt possible. Sinon le transport par autobus sera organisé. Pour information, téléphonez à 347-4603 ou 347-8725.

COUPLE ET FAMILLE

Le mouvement Couple et famille organise une rencontre au Cégep de Saint-Jean le dimanche 9 avril prochain à 19 heures sur le thème Le couple et la société. L'abbé Normand Barré sera l'animateur de cette soirée.

OPÉRA

Un voyage culturel pour l'opéra Così Fan Tutte de Mozart, exécuté par le studio d'opéra de l'Université McGill à la salle Polack (555 ouest rue Sherbrooke), aura lieu le dimanche 16 avril. Grand orchestre et grands talents à connaître. Départ à 18 heures 30. Réservations, Abbé Yvan Grégoire, 348-4474.

CERCLE D'ACCUEIL D'IBERVILLE

Le Cercle d'Accueil d'Iberville avise tous ses membres que le nouveau local est situé au 295, 6ième Avenue, local 63, Iberville. Le nouveau local sera ouvert tous les mercredi et dimanche après-midi de 13 h. 30 à 17 heures. Bienvenue aux membres. Pour de plus amples informations, téléphonez au numéro suivant 347-4342.

ÂGE D'OR DE SAINT-JEAN

Le Club de l'Âge d'Or de Saint-Jean informe les membres qu'il y aura une partie de cartes organisée de 14 h à 16 h 30 tous les 1er et 3e mercredis de chaque mois dans leur nouveau local à la Centrale Catholique, 190 rue Laurier, salle 100. Un léger goûter sera servi. Début le mercredi 16 novembre.

AL-ANON

Si vous êtes le parent ou l'ami d'un alcoolique, les Groupes Familiaux Al-Anon peuvent vous aider à résoudre votre part de problème. Dès votre première réunion vous sentirez l'immense soulagement de pouvoir parler, pour la première fois peut-être à des personnes qui comprennent réellement vos problèmes parce qu'elles ont vécu une existence semblable à la vôtre. De même que les Alcooliques Anonymes essaient d'aider l'alcoolique à trouver la sobriété et une vie plus constructive, Al-Anon aide les familles à trouver la sérénité et une vie normale au foyer, que l'alcoolique continue à boire ou non. Il existe un groupe à Saint-Jean et pour plus de renseignements, veuillez téléphoner à 670-9480 ou 670-9483.

AFEAS SAINT-GÉRARD

La prochaine assemblée mensuelle des membres de l'AFEAS Saint-Gerard aura lieu le mercredi 12 avril prochain à compter de 19 h. 45 au sous-sol de l'église de Saint-Gerard.

PARTIE DE SUCRE

Les Filles d'Isabelle de Saint-Jean invitent leurs membres à participer à une partie de sucre qui se tiendra le mercredi 5 avril à l'Erablière de Saint-Valentin. Le départ se fera par autobus et pour plus amples informations, communiquer avec Mme Allard à 347-3109 ou Mme Lessard à 348-5207 après 17 heures.

NOUVEAU DÉPART

Nous désirons informer toutes les femmes entre 35 et 55 ans qui seraient intéressées à participer à la session d'automne du programme d'orientation "Nouveau départ", qu'elles peuvent s'inscrire dès maintenant, en passant au YWCA, 1355 Dorchester ouest, Montréal. Pour toute information supplémentaire, téléphonez au 844-6898.

ÂGE D'OR IBERVILLE

Les responsables du Club de l'Âge d'Or d'Iberville informent les membres que le local du Club sera ouvert à l'avenir les dimanches et les mardis de 14 à 16 h. 30.

ÂGE D'OR DE SAINT-BLAISE

Le club d'Age d'Or de Saint-Blaise organise une soirée récréative le dimanche 16 avril prochain à 20 heures à la salle de l'école de l'endroit avec l'orchestre Les Gais Chevaliers. Un goûter sera servi. Tous sont bienvenus.

CADETS DE L'AIR

Le comité des répondants de la Ligue des Cadets de l'air, Escadrille 613, Saint-Jean-Iberville, invite les garçons et filles de 13 à 18 ans, à devenir Cadets de l'air. Venez nous voir, à la base militaire de Saint-Jean tous les mardis soirs, hangars D-4, salle 118, à partir de 19 heures et ce jusqu'à 21 heures. Vous pouvez aussi téléphoner au Major Gaston Chenail, au numéro 347-5381 au poste 229 ou au Caporal-chef Jacques Desjardins, au numéro 347-5381 au poste 448. Il est à noter que le transport est fourni pour la plupart des cadets après enregistrement (aller-retour).

BRIC A BRAC

Tous les jeudis de 13 à 17 heures se tiendra un bric à brac au comptoir familial de Saint-Athanase. Le comptoir est situé à la salle Saint-Charles, 140 huitième avenue à Saint-Athanase.

SAINT-NOËL CHABANEL COMPTOIR FAMILIAL

Le comptoir familial Saint-Noël Chabanel continue sa vente de bric-à-brac au sous-sol de l'Église Saint-Noël Chabanel tous les mardis, de 13 heures à 17 heures. Bienvenue à tous.

NATATION POUR BÉBÉS

Les cours de natation pour bébés de 1-1/2 à 5 ans qui devaient débiter au mois de mars sont remis au mois d'avril. Pour plus de renseignements: Mme Raymonde Robert, à 347-4016.

ÂGE D'OR DE SAINT-JEAN

Les responsables du Club de l'Âge d'Or de Saint-Jean informent les membres que le local à la Centrale Catholique, 190 rue Laurier, salle 100, sera ouvert tous les jours à partir de 14 heures jusqu'à 16 h. 30 y compris le dimanche.

MOUVEMENT SCOUT

Le mouvement scout d'Iberville a un besoin urgent d'animateurs de plus de 18 ans. Des adolescents de 14 à 17 ans qui aimeraient se joindre au poste Pionniers d'Iberville peuvent également s'inscrire. Dans les deux cas il faut communiquer avec Jean-Guy en composant le numéro 346-6609.

DAC-O-DAC

Les étudiants et les organismes à but non lucratif qui auront un travail de dactylographie à effectuer, peuvent faire appel aux services des membres du projet Canada au travail "Dac-O-Dac" à l'adresse suivante: 331 rue Jacques-Cartier, à Saint-Jean. Ou au numéro de téléphone suivant: 348-0568. Du lundi au vendredi, de 8 à 16 heures.

ÂGE D'OR LACOLLE ET SAINT-BERNARD

Les membres du Club de l'Âge d'Or de Lacolle et Saint-Bernard et les autres qui n'ont pas encore payé leur cotisation pour l'année 1978 sont priés de le faire le plus tôt possible en s'adressant à Mme Yvonne Girard, trésorière à 246-3266 à Lacolle.

PATRO SAINT-HYACINTHE

Une rencontre amicale est organisée les 27 et 28 mai prochains pour tous les gars ayant fréquenté le Patro Saint-Hyacinthe entre 1905 et 1968. Tous sont invités et on leur demande de communiquer avec Jules Côté, 332 rue Girouard, Saint-Hyacinthe, J2S 2Y2 (774-4896).

CERCLE DE FERMIERE SAINT-JEAN

Les responsables du Cercle des fermières de Saint-Jean annoncent que la prochaine assemblée mensuelle aura lieu le mardi 11 avril à compter de 20 heures à la Centrale catholique, 190 rue Laurier à Saint-Jean. Tous les membres sont cordialement invités.

PRÉ-MATERNELLE BILINGUE

Les parents qui désirent inscrire leurs enfants de 3 ans à la pré-maternelle bilingue de Saint-Jean pour l'année scolaire 1978-'79, peuvent communiquer avec Nicole Lamontagne au numéro 346-9376. Quant aux enfants de 4 ans, on peut les inscrire sur la liste d'attente. Il ne tient qu'à vous de les inscrire dès à présent pour l'année scolaire 1979-'80, afin d'avoir la priorité.

CLUB RICHELIEU

C'est le samedi 8 avril et le dimanche 9 avril, à 20 heures, au Collège Saint-Jean-sur-Richelieu que le club Richelieu présente une pièce de théâtre de Jean Anouilh "Le bal des voleurs". Les billets dont le prix est fixé à \$6.00 par personne, sont en vente chez le commerçant, M. Roger St-Mars, 234, rue Richelieu. Le spectacle sera suivi d'un cocktail.

GUIDES DE SAINT-JEAN

Jeune fille de 12 ans, voulez-vous vivre la vie d'équipe? Aimes-tu la nature et le camping? Alors viens chez les Guides. Inscris-toi à la Centrale Catholique les vendredis soirs entre 6 heures et 7 heures, local 100, ou encore téléphones à Monique Martin à 346-9748.

CERCLE D'ACCUEIL IBERVILLE

Le Cercle d'accueil d'Iberville organise une partie de sucre qui aura lieu le mercredi 19 avril, à l'Erablière Meunier. Le départ s'effectuera à 11 heures dans le terrain de stationnement de l'église Saint-Noël Chabanel et le retour à 16 heures 30. Pour plus amples informations, communiquer avec Mme Mercier à 346-6580.

AGE D'OR SAINT-LUC

Le Club de l'Age d'Or de Saint-Luc organise une soirée récréative qui aura lieu le samedi 15 avril, à 20 heures, à l'école Providence. L'orchestre les Gais Chevaliers assurera les frais de la musique et un goûter sera servi. Tous sont invités.

AGE D'OR SAINT-JEAN

A l'occasion du Salon de la femme, le Club de l'Age d'Or de Saint-Jean organise une visite au vélodrome olympique le jeudi 27 avril. Transport aller-retour par autobus, \$3 par personne et prix d'entrée au vélodrome, \$2.50 du billet. Le départ s'effectuera à partir de la Centrale Catholique (rue Laurier) à 13 heures et le retour à 21 heures. Pour plus de renseignements communiquer à 347-4603 ou 347-8725.

NATATION POUR ADULTES

Les cours de natation pour adultes donnés par Mme Raymonde Robert, qui devaient débiter au mois de mars sont remis au mois d'avril. Pour renseignements: 347-4016.

YOGA À LACOLLE

Des cours de yoga seront donnés au Centre socio-culturel, École Sainte-Croix, tous les mercredis à compter de 19 h. 30. La responsable est Mme Adèle Patenaude que l'on peut rejoindre au numéro 246-3174 ou Mme Fernande Pinsonneault au numéro 246-3206.

DIABÉTIQUES

Un groupe de citoyens tente présentement de fonder un mouvement regroupant toutes les personnes souffrant du diabète dans la ville de Saint-Jean et les environs immédiats. Si vous souffrez de cette maladie, on vous demande de composer les numéros de téléphone suivant: 347-5774 ou 346-7634 si vous désirez vous joindre au mouvement. Les noms demeureront confidentiels.

FERMIÈRES D'HENRYVILLE

L'assemblée mensuelle des membres du Cercle des Fermières d'Henryville aura lieu le mercredi 5 avril, à 20 heures, à l'école Marie-Immaculée. Bienvenue à tous et pour plus amples informations, composer 299-2534.

ÂGE D'OR D'IBERVILLE

Le Club de l'Âge d'Or d'Iberville informe ses membres qu'ils pourront bientôt prendre part à trois voyages dont un à Ottawa les 26, 27 et 28 mai, au Manoir Montmorency les 7, 8 et 9 juillet ainsi qu'aux chutes du Niagara les 8, 9 et 10 septembre. Pour plus amples informations, communiquer avec M. Gérard Leduc à 347-2496.

DANSE DISCO

Le Service des loisirs de Saint-Luc organise tous les vendredis soirs, des 20 heures, une soirée de danse disco au Chalet des loisirs de l'Île Sainte-Thérèse. Disco Son Enrg fait les frais de la musique. L'entrée: \$1.00.

CLUB DE DANSE CENDRILLON

Une soirée organisée par le Club de danse Cendrillon aura lieu le samedi 1er avril dès 21 heures au Centre N.D.A. situé au 435 rue Laurier à Saint-Jean. Theme de la soirée: "Poisson d'avril!" Claude Guimond animera la soirée. Pour informations, 347-4095.

dates à retenir

3e AGE L'ACADIE

Les membres du Club du 3e Age de L'Acadie sont invités à participer à une partie de sucrés le samedi 15 avril prochain, à compter de midi, à l'érablière Beau-Site du Mont Saint-Grégoire. Pour plus de renseignements: Mme Desranleau (347-7070).

CENTRE DES OEUVRES SAINT-JEAN

Le Centre des Oeuvres Inc. de Saint-Jean invite toutes les personnes intéressées à participer à une partie de cartes qui se déroulera le dimanche 9 avril prochain à 14 heures, dans son local situé au 40 rue Frontenac, en arrière de la Palette. Un goûter sera servi et seront distribués des prix de table et de présence. Pour information, téléphonez à 347-8585.

SOCIÉTÉ SAINT-JEAN BAPTISTE N.D.A.

L'assemblée mensuelle féminine et masculine de la Société Saint-Jean Baptiste Notre-Dame Auxiliatrice aura lieu le jeudi 13 avril, à 20 heures, au Centre Notre-Dame, 435 rue Laurier. Un goûter sera servi.

FILLES D'ISABELLE SAINT-JEAN

L'assemblée mensuelle des Filles d'Isabelle de Saint-Jean se tiendra le lundi 10 avril, à 20 heures, à la Centrale Catholique, 190 rue Laurier à Saint-Jean.

LOISIRS DE L'ACADIE

Il y aura assemblée générale annuelle des Loisirs de l'Acadie Inc le mardi 11 avril, à 20 heures, à l'école Napoléon Bourassa, et l'organisme tient à la présence des membres en vue des élections. Bienvenue à tous.

ÂGE D'OR IBERVILLE

La soirée dansante mensuelle du Club de l'Âge d'Or d'Iberville se déroulera le jeudi 13 avril, à 20 h. 30, à l'école Notre-Dame-de-Lourdes, sur la 6e Avenue. Pour d'autres informations, Mme Jeannette Daneau, 346-5660.

AMICALE BELGO CANADIENNE

L'amical Belgo Canadienne organise pour ses membres un voyage à Ottawa le dimanche 7 mai prochain. Le départ aura lieu au Woolco à compter de 7 heures. On visitera la ville ainsi que le parlement et plus particulièrement les jardins de tulipes. Pour informations, téléphonez à 347-4228 ou 347-2167.

FILLES D'ISABELLE DE SAINT-JEAN

L'Initiation des Filles d'Isabelle de Saint-Jean aura lieu le dimanche 23 avril prochain à 13 heures 30 à la Centrale Catholique, 190 rue Laurier Saint-Jean. Pour information communiquer avec la Régente Mme Jeanne Laberge à 348-5749 ou Mme Labrèque à 348-1515.

La soirée d'Information pour l'Initiation aura lieu le lundi 17 avril à 20 heures à la Centrale Catholique, 190 rue Laurier Saint-Jean.

LOISIRS DE SAINT-LUC

Les responsables des loisirs de Saint-Luc organisent une sortie à la cabane à sucre pour les jeunes de 12 à 16 ans. La partie de sucre aura lieu le dimanche 9 avril prochain et le départ s'effectuera de la salle des loisirs de l'Île Sainte-Thérèse à compter de 10 heures. Le coût du transport, du repas et des activités est de \$4. Pour réservation composez le numéro suivant 348-3936.

HENRYVILLE

À Henryville, le samedi 8 avril prochain, se tiendra au Sabot d'Or la soirée canadienne habituelle, organisée par les membres du club d'Âge d'Or de l'endroit. Les musiciens Tougas et Langevin seront sur les lieux et les dames du club vous offriront le goûter. Tous sont bienvenus.

WEEK-END POUR GENS MARIÉS

Un Week end pour gens mariés depuis dix, vingt ou trente ans aura lieu à Philipsburg du samedi 27 mai à midi au dimanche 28 mai à 17 heures. Possibilité de renouveler une vie de couple en vivant des expériences centrées sur le couple, sa communication et sa croissance. Pour informations, communiquer à 347-2328.

CROISIÈRE ÎLES SAINT-PIERRE ET MIQUELON

Dernière chance pour se procurer des billets pour une croisière aux Îles Saint-Pierre et Miquelon du 16 au 22 juin. Cette invitation est lancée à la population de Saint-Luc et des environs par un groupe de femmes de Saint-Luc. Pour plus amples informations, communiquer avec Mme Helène Carpentier à 348-8897 ou avec Mme Louise Dufresne à 348-2745.

SOIRÉE DE DANSE

Georges et Solange vous invitent à une soirée de danse qui aura lieu le samedi 8 avril prochain au Centre N.D.A., 435 rue Laurier à Saint-Jean. Un goûter sera servi. Bienvenue à tous.

CLUB BELGO CANADIEN

Une soirée western se tiendra le dimanche 9 avril à 20 h. 30, au Club Belgo Canadien à Sabrevois au cours de laquelle il y aura des chansons à répondre, des danses canadiennes et un danseur à claquette. L'orchestre "la famille Gaudette" assurera les frais de la musique et pour renseignements, composer 244-3741.

BRIC-A-BRAC

Les membres de la Ligue des femmes catholiques de la paroisse Saint-Thomas Moore invitent la population à une vente bric-à-brac qui aura lieu le vendredi 21 avril de 8 h. 30 à 15 h. 30, à la salle des Chevaliers de Colomb située au sous-sol de la Centrale Catholique, rue Laurier.

CERCLE D'ACCUEIL D'IBERVILLE

À l'occasion de son 11^{ème} anniversaire le Cercle d'accueil d'Iberville invite ses membres à prendre part à un souper qui aura lieu le dimanche 16 avril, à 18 heures, au sous-sol de l'église Saint-Noël Chabanel. Pour plus amples informations il faut communiquer à 347-1655.

ÉQUIPE SENERA

Serena vous invite à une soirée d'information portant sur la méthode symptomatique. Cet enseignement se fera le dimanche 16 avril au sous-sol du presbytère de l'église Cathédrale, 215 rue Longueuil. Pour plus d'informations, communiquer avec Alain ou Denise Moreau à 347-0437.

AFEAS CATHÉDRALE

L'AFEAS Cathédrale tiendra son assemblée mensuelle le mercredi 12 avril prochain à 20 heures au sous-sol de la Cathédrale.

SAINT-JACQUES-LE-MINEUR

Il y aura soirée récréative aux profits des Loisirs Saint-Jacques-le-Mineur, le samedi 8 avril à 20 h. 30, au sous-sol de l'église de l'endroit. Remise de trophée de hockey, discothèque, rafraichissements gratuits. \$5. par personne. Les profits serviront principalement à acheter de l'équipement de balle molle pour la prochaine saison estivale.

3 FOIS 20

Le club des 3 fois 20 de Saint-Jean organise une partie de sucre à la cabane Brodeur le vendredi 7 avril prochain. Le souper aura lieu à 17 heures 30 et sera suivi d'une soirée de danse avec l'orchestre Les Gais Chevaliers. Tous les membres sont cordialement invités. Ceux qui préféreraient participer à cette activité le jour pourront se rendre dîner au même endroit le mercredi 12 avril.

Orchestre les Gaulois

Confiez-nous vos réceptions de tout genre. Serge - Pierre.

348-2785

348-7860

ORCHESTRE
LES DYNAMIQUES
Musique de tous genres, noces, showers, soirées récréatives.
Demandez Claude: Tél.: 346-5411

À TOUS LES MEMBRES DU
CLUB BELGO CANADIEN
Vous êtes invités à un banquet gratuit suivi d'une soirée dansante avec l'orchestre

L'INFLATION
le dimanche 23 avril
Plusieurs personnalités importantes y seront présentes

S'il vous plait,
réservez avant le 17 avril
347-2167
Club Belgo Canadien
route 133 Sabrevois

naissances

Nous invitons les parents des nouveaux-nés à communiquer avec notre service de rédaction pour nous indiquer le nom de leur bébé, la date et l'heure de sa naissance, le nombre de leurs enfants et leur propre nom. Nous ferons un plaisir de publier gratuitement ces informations qui doivent nous parvenir avant 17 heures le vendredi pour être publiées le mercredi suivant.

GUY BEAUDOIN

Le mardi 14 mars, à l'Hôpital du Haut-Richelieu, est né Guy Beaudoin à 15 h. 05. Le nouveau-né, frère de Caroline et enfant de Manon et Paul Beaudoin de Saint-Jean, pesait 8 livres et 11 onces.

RHÉAL L'ÉTOILE jr.

Troisième garçon de Mariette et Réal L'Étoile de Mont Saint-Grégoire, Rhéal junior, 8 livres et 7 onces, est né le mercredi 22 mars à 2 h. 34 à l'Hôpital du Haut-Richelieu.

SÉBASTIEN RAMEAU

À l'Hôpital Sainte-Justine de Montréal est né, le 19 mars 1978, Sébastien, premier enfant de Denis et Diane Rameau de Saint-Jean. Le nouveau-né pesait 3 livres et 3 onces.

MAXIME VINCENT

Est né à l'Hôpital du Haut-Richelieu, le jeudi 30 mars dernier, à 12 h. 47, le premier enfant de Mme et M. Suzette et Robert Vincent, de Saint-Jean. Il pesait 7 livres et 11 onces, puis mesurait 19 pouces et demi.

Fin de célibat

8 h. 30 p.m. Admission: \$4.50
Centre Récréatif Mont Saint-Grégoire
Orchestre: "Les Rolling Stars"
Rafraichissements gratuits
SAMEDI, LE 8 AVRIL 1978
Les familles Bessette et Bergeron vous invitent à célébrer
Francine et Serge

COURS DE NATATION
(ADULTES MIXTES)
PROFESSEUR: **MME RAYMONDE ROBERT**
Instructeur diplômée de la Croix-Rouge de la Société Royale de Sauvetage. Pour renseignements.
347-4016

NATATION POUR BÉBÉ
(DE 1 1/2 A 5 ANS)
Ces cours ont pour but d'initier les jeunes enfants aux rudiments de la natation.
Professeur: Mme RAYMONDE ROBERT
Instructeur diplômée de la Croix-Rouge et de la Société Royale de Sauvetage.
20 MERCIER TEL.: 347-4016

Agence Cora
Arès enrg.
130-6e Avenue, Iberville 347-8480

Voyage à votre goût!

Deux semaines pour le prix d'une! La Barbade du 21 avril au 16 juin, \$329. La Californie 1er avril - 6 mai - 3 juin - 1er juillet. L'Ouest canadien du 3 juin au 9 sept. départ toutes les semaines. Théâtre des variétés avec Georges Guétary et la Poudre 15 et 22 avril. Le salon de la femme 3 & 6 mai. Nous accompagnons un groupe le 9 sept. dans l'Ouest il reste 6 places... réservez tôt! Montreal. Paris à partir de \$299 aller-retour! Les chutes Niagara 2 juillet! Hawaii! Costa Del Sol! Sainte-Lucie! PERMIS DU QUEBEC

nécrologie

Remerciements

La famille Unsworth remercie toutes les personnes qui leur ont témoigné des marques de sympathie, soit par offrande de messe, visite au domicile ou en assistant à la messe lors du décès de Monsieur Robert Unsworth âgé de 57 ans. Les personnes ayant omis de s'inscrire sont priées de considérer ces remerciements comme personnels.

Remerciements

(La famille de) Madame Antoinette Robert remercie toutes les personnes qui leur ont témoigné des marques de sympathie, soit par offrande de messes, de fleurs soit par télégrammes visite au salon ou assistance aux funérailles lors du décès de Madame Antoinette Robert survenu le 21 février 1978 à l'âge de 70 ans. Les personnes ayant omis de s'inscrire sont priées de considérer ces remerciements comme personnels.

Remerciements



Les enfants de M. Arthur Durand remercient toutes les personnes qui leur ont témoigné des marques de sympathie, soit par offrande de messes, de fleurs, soit par télégrammes, visite au salon ou assistance aux funérailles lors du décès de M. Arthur Durand, survenu le 5 mars 1978 à l'âge de 78 ans. Les personnes ayant omis de s'inscrire sont priées de considérer ces remerciements comme personnels.

NOUS FAISONS
Cartes
mortuaires
et cartes de
remerciements
STUDIO BENOIT
BROUILLETTE
171 RICHELIEU,
SAINT-JEAN
346-5676 OU 346-6344

AMBULANCE
Oigny Enrg.
— 346-6876 —
AIMÉ VÉZEAU PROP.
110. ST-GEORGES ST-JEAN, QUÉ.

Soeur Irma MONAST

À la Maison mère de la Congrégation Notre-Dame, le 13 mars est décédée à l'âge de 87 ans Soeur Irma Monast, c.n.d. Elle comptait 67 ans de vie religieuse. Elle laisse dans le deuil, outre sa famille religieuse, deux soeurs et un frère. Mme Alcide Lamarche (Annette), M. et Mme René Côté (Lucille) M. et Mme Emile Monast (Jocelyne Guillet).

Les funérailles ont eu lieu aujourd'hui 5 avril à 14 heures en la chapelle de la Maison mère des soeurs de la congrégation Notre-Dame, rue Sherbrooke à Montréal.

Mme Willie LAUZON

Le 3 avril à l'Hôpital du Haut-Richelieu est décédée à l'âge de 82 ans Mme Willie Lauzon, née Antonia Paquette, demeurant à Montréal. Elle laisse dans le deuil ses enfants: Mmes André Duchesneau (Henriette), Alcide Fournier (Yvette), M. et Mme Réal Duchesneau (Marie), M. Guy Lauzon.

Les funérailles sous la direction de la maison Oigny, 110 Saint-Georges, Saint-Jean, auront lieu jeudi le 6 avril à 14 heures en l'église Cathédrale et elle sera inhumée au cimetière de Saint-Jean.

M. Normand ROCHEFORT

À Saint-Jean le 30 mars 1978, est décédé à l'âge de 21 ans M. Normand Rochefort, époux de Sylvie Desmarais. Outre son épouse, il laisse dans le deuil une fille, Mélanie. Ses parents: M. et Mme Paul-Émile Rochefort (Marie-Rose Beauregard) Ses frères et soeurs: M. et Mme Denis Rochefort M. et Mme Robert Vaillancourt, M. et Mme Serge Bernier, M. et Mme Claude Turcotte, M. et Mme Claude Provencher, M. et Mme Denis Roy, Mlle Clémence Rochefort, Mlle Sylvie Rochefort, M. Serge Rochefort Ses beaux-frères et belles-soeurs: M. et Mme Marcel Grenier (Huguette Desmarais), M. Gilles Desmarais, M. et Mme Jean-Paul Desmarais, M. et Mme Pierre Desmarais, M. et Mme Daniel Desmarais, M. et Mme Louis Desmarais, Mme Francine Grenier. Ainsi que plusieurs neveux et nièces.

Les funérailles ont eu lieu samedi le 1er avril 1978 à 11 heures en l'église Cathédrale de Saint-Jean, Qué. Inhumation au cimetière de Saint-Jean.

Dr John A. BENTLEY

À Saint-Jean le 2 avril 1978 est décédé à l'âge de 80 ans, Dr John A. Bentley Professeur Émérite University de Saskatoon, Sask.

Il laisse dans le deuil son épouse Clare Duval, plusieurs neveux et nièces ainsi que beaux-frères et belles-soeurs.

Le service funèbre aura lieu en la Résidence Funéraire LeSieur et Frères Ltée 114 Saint-Jacques, Saint-Jean à 2 heures p.m. le mercredi 5 avril 1978 de là au Crématorium Mont Royal.

Au lieu de fleurs, des dons à la Fondation Canadienne pour la maladie du coeur seront vivement appréciés.

M. Jean-Claude PHOENIX

Le 30 mars est décédé à l'âge de 32 ans, M. Jean-Claude Phoenix, policier de la ville de Saint-Jean, mort au devoir.

Il laisse dans le deuil son père et sa mère M. et Mme Jean-Marie Phoenix (Juliette Dion), ses frères et soeurs MM. et Mmes Gaëtan Hébert (Céline), André Mathieu, détective de la ville de Saint-Jean (Mariette), Pierre Phoenix (Carmelle Gervais) M. Réjean Phoenix, sa grand-mère Mme Eglantine Dion, 6 neveux et nièces, ainsi que plusieurs oncles et tantes, cousins et cousines.

Les funérailles ont eu lieu le mardi 4 avril en l'église Cathédrale et il fut inhumé au cimetière de Saint-Jean.

M. Alphonse RUEL

À l'Hôpital du Haut-Richelieu, le 2 avril 1978, est décédé à l'âge de 69 ans M. Alphonse Ruel, époux de Cécile Cameron. Outre son épouse, il laisse dans le deuil ses enfants: Réjean, détective de la ville d'Iberville, Réjeanne, Algor, Gilles, Claude, Paul-Émile, Alain.

Ses funérailles sous la direction de la maison Oigny, 826 - 1ère rue, Iberville, auront lieu aujourd'hui mercredi 5 avril à 14 heures, en l'église Sacré-Coeur et il sera inhumé au cimetière d'Iberville.

1er Anniversaire

ROLAND BOURDEAU

Un jour, brutalement comme ça tu nous as quitté. Que de douleur et de chagrin ce fut pour tes parents, frères, soeurs neveu et tes amis. Un an après ton départ nous parlons toujours de toi comme si c'était hier. Si tu savais comme tu nous manques.

La seule consolation qui nous reste, c'est de savoir que tu es heureux là où tu es. Continue de veiller sur nous comme tu le fais si bien. De ta famille qui un jour espère être toute réunie

M. Maurice GALIPEAU

Le 26 mars est décédé à l'âge de 67 ans M. Maurice Galipeau époux de Gisèle Charron qu'il laisse dans le deuil ainsi que ses enfants: M. et Mme Gilles Galipeau (Normande Bessette), M. André Galipeau, M. et Mme André Provost (Jocelyne); 6 petits-enfants; une soeur Mme Hermence Lachance; son frère et ses belles-soeurs: M. et Mme Fernand Galipeau; Mme Noël Galipeau, Mme Georges-Henri Galipeau; ses beaux-frères et belles-soeurs: M. Gérard Jourdonnais, M. Armand Lamontagne, M. et Mme André Brais; plusieurs neveux et nièces, cousins et cousines.

Les funérailles ont eu lieu jeudi 30 mars en l'église Saint-Noël Chabanel et il fut inhumé au cimetière d'Iberville.

Mme Henri LABBÉ

À Saint-Jean le 28 mars 1978, est décédée à l'âge de 69 ans, Mme Henri Labbé, née Laura Duclos.

Outre son époux, elle laisse dans le deuil: un fils M. et Mme Gérard Labbé, trois petits-enfants: Pierre Luc et Marc, ses frères et soeurs: Mme Vve François Lapointe (Emma Duclos), M. et Mme Lucien Duclos M. Raoul Duclos, beaux-frères et belles-soeurs: M. et Mme Joseph Labbé, Père Marc Labbé, Soeur St-Cléophas, M. et Mme Eugène Labbé, M. et Mme Émile Labbé, M. et Mme Léopold Labbé, M. et Mme Xavier Godbout (Marie Labbé), ainsi que plusieurs neveux et nièces.

Les funérailles ont eu lieu le vendredi 31 mars 1978 à 2 heures p.m. en l'église de l'Île Sainte-Thérèse. Inhumation au cimetière de Saint-Luc.

Mme Oscar THUOT

À Saint-Jean le 27 mars 1978, est décédée à l'âge de 79 ans Mme Vve Oscar Thuot née Rosa Gosselin, épouse en 1ère nocce de Josephat Boudreau. Elle laisse dans le deuil ses enfants: Mme Vve Fernand Trussart (Yolande), M. Guy Boudreau, M. et Mme Laurent Trussart (Huguette Boudreau), Mme Maureen Myler, M. et Mme Paul Houle (Yvonne Gosselin), M. et Mme Daniel Ferland. Plusieurs petits-enfants. Ses beaux-frères et belles-soeurs: Mlle Alice Thuot, M. et Mme Lucien Thuot, Mme Vve Armand Gosselin, Mme Vve Antoine Gosselin, M. Lucien Boutet, M. John Bolf. Ainsi que plusieurs neveux et nièces.

Les funérailles ont eu lieu jeudi le 30 mars 1978 à 10 heures en l'église Notre-Dame-Auxiliatrice. Inhumation à Iberville.

"Le malheur vous frappe à l'étranger...?"
ou que vous soyez, nous sommes à votre service... composez 514-347-5555

LeSieur & Thière
Notre affiliation avec la fédération internationale de la THANATOPRAXIE nous permet de nous occuper de vous comme si nous étions sur les lieux.

"Vos soucis devient les nôtres"

Résidences Funéraires
SERVICE D'AMBULANCE
114 rue Saint-Jacques, Saint-Jean
Épargnez-vous des soucis

Code (514) 347-5555
Transports - Funérailles
Incinération - Inhumation

"NOTRE EXPÉRIENCE EST VOTRE SÉCURITÉ"

Salon Funéraire Oigny Ltée

110, rue St-Georges, - St-Jean
826, 1ère Rue, - Iberville

LA MAISON OLIGNY LTÉE jouit d'une réputation enviée dans le domaine funéraire et au sein de la population grâce à l'excellence de ses services et à la compétence, la courtoisie et la discrétion de son personnel qualifié. De plus, elle est "MEMBRE DES CORPORATIONS DES DIRECTEURS DE FUNÉRAILLES ET DES THANATOLOGUES DU QUÉBEC"

Nos prix répondent aux besoins de chacun et notre précieuse expérience vous le prouve!

L'application de son code d'éthique professionnel est votre garantie d'un service de très haute qualité.

PRÉ-ARRANGEMENTS - MORTALITÉ À L'ÉTRANGER - INCINÉRATION

346-4744 346-4744

nécrologie

M. Almonza MÉNARD

A Iberville, le 25 mars est décédé à l'âge de 71 ans M. Almonza Ménard, époux de Marie-Rose Campbell qu'il laisse dans le deuil ainsi que ses enfants: MM et Mmes Marcel Ménard (Josée Deland), Jacques Ménard (Claire Patenaude), André Boivin (Ghislaine) Alfred Morin (Gisèle), Gilles Ménard (Louise Laflamme); 12 petits-enfants; une soeur et un beau-frère: M. et Mme Omer Fortin (Thérèse Ménard); ses belles-soeurs: Mme Dorilla Nicholson, Mme Campbell; plusieurs neveux et nièces, cousins et cousines.

Les funérailles ont eu lieu mardi le 28 mars en l'église Saint-Noël Chabanel et il fut inhumé au cimetière d'Iberville.

M. Roch MESSIER

A Iberville, le 28 mars est décédé à l'âge de 73 ans M. Roch Messier époux de Marie-Jeanne Logier qu'il laisse dans le deuil ainsi que ses enfants Léonicien, Lisette (Mme Maurice Gi-

rard), Gaétane (Mme André Bermene), Renée, Félicien Elisabeth (Mme André LeFebvre), Hélène (Mme Gilles Rheault), Michel; plusieurs petits-enfants, ses frères et soeurs, beaux-frères et belles-soeurs, neveux et nièces, cousins et cousines.

Mme Henri GÉLINEAU

A Montréal, le 22 mars 1978 est décédée à l'âge de 77 ans, Mme Vve Henri Gélineau née Marguerite Fréchette.

Elle laisse dans le deuil une fille: Mme Ken Furuhein (Janine), un petit-fils Marc Ferko, ses soeurs: M. et Mme Armand Hachez, Mlle Eugénie Fréchette, ses frères: M. Sylva Fréchette, M. et Mme Wilfrid Fréchette (Jeannette Boudreau), deux nièces: Mlle Lucette Trahan, Mme Vve Armand Deslauriers (Marie-Paule Fréchette).

La messe de la Parole aura lieu le samedi 25 mars 1978 à 11 heures a.m. en l'église Notre-Dame Auxiliatrice de Saint-Jean. Inhumation à Saint-Jean.

M. Douglas PARADIS

A Saint-Jean le 2 mars 1978, est décédé à l'âge de 56 ans, M. Douglas Paradis époux de Dorothy Egan.

Outre son épouse il laisse dans le deuil: ses enfants: M. et Mme Denis Dubé (Diane Paradis), M. Douglas Paradis (Junior) M. David Paradis, ses frères et soeurs: M. et Mme Camille Masseau (Irma Paradis), M. et Mme William Ray (Rita Paradis), Mrs Merdo Morrisson (Olga Paradis).

Remerciements

Mme Alain Lyons ainsi que ses enfants, désirent remercier très sincèrement toutes les personnes qui leur ont témoigné de la sympathie lors du décès de son époux M. Alain Lyons, par des offrandes de messes de fleurs ou de bouquets spirituels par leur visite ou assistance aux funérailles.

Les personnes ayant omis de s'inscrire peuvent considérer ces remerciements comme personnels.

fais-le toi-même

informations sur le bricolage et l'artisanat par: Jean-Marc Doré

Tous droits réservés LES ÉDITIONS J.M. DORÉ INC.

Une serre pour pas cher!

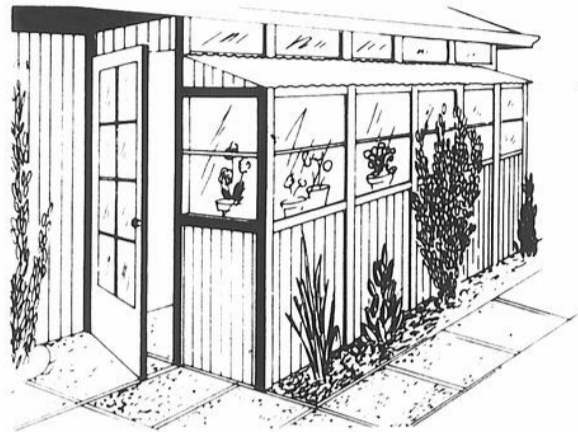

La construction, donc la possession d'une serre chaude, n'est plus un luxe réservé aux riches; vous avez, non seulement les moyens, mais le besoin d'en avoir une si on considère les moments de détente que peuvent vous procurer les plaisirs de l'horticulture.

Le modèle de serre illustré peut être construit économiquement, vu qu'il est adjacent à la maison. Si elle donne contre une fenêtre, vous jouirez directement de la maison, du spectacle qu'offriront vos plants.

Un tel projet peut être réalisé en cèdre de 2 x 4" et de 4 x 4". Vu l'humidité constante qui y règne, n'oubliez pas de traiter votre bois par l'application

généreuse d'un préservatif.

Pensez à la ventilation qui sera sûrement nécessaire, en prévoyant plusieurs fenêtres ouvrant sur pentures.

À l'intérieur, les tablettes seront à une hauteur de 24 à 30", dépendant de la hauteur des plantes que vous y cultiveriez et de votre grandeur. Si vous le pouvez, prévoyez une facilité quelconque de chauffage pour les jours où la température extérieure descendra trop bas. Une autre belle commodité est l'eau courante. Mais tout ceci est du superflu dont vous pouvez toujours vous passer.

CARNETS D'HISTOIRE NATURELLE

PRESENTES PAR LE MUSÉE NATIONAL DES SCIENCES NATURELLES, OTTAWA  Musées nationaux Canada

RAT SURMULOT

RATTUS NORVEGICUS 26

Originaire d'Asie, le Rat surmulot est arrivé en Amérique du Nord vers 1775. Il est l'animal le plus nuisible qui soit. Le Rat surmulot est redoutable et agressif. Ni l'homme ni la nature n'ont encore réussi à le décimer.

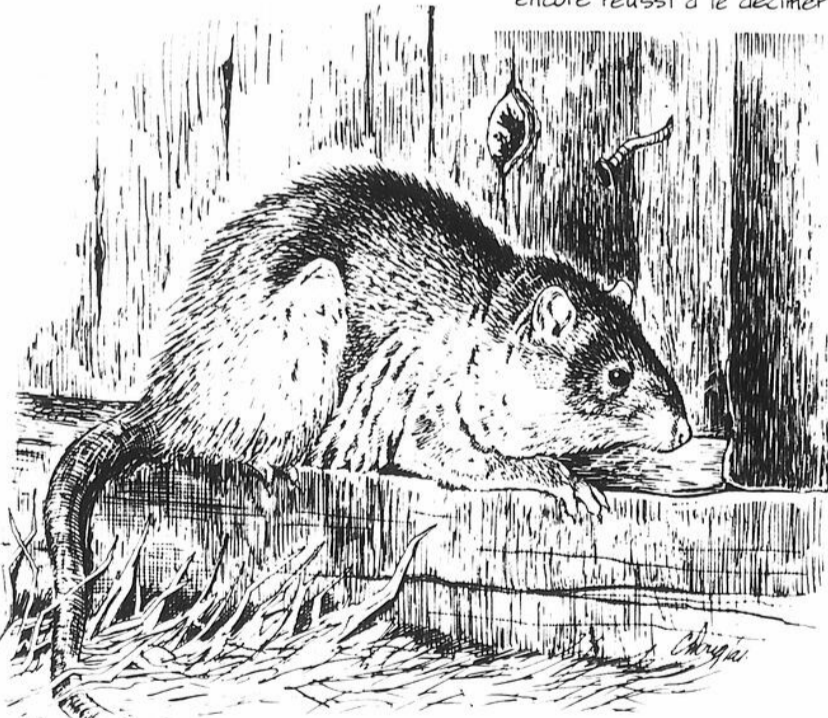

Mesurant en moyenne 10 pouces de longueur le Rat surmulot vit en colonie hiérarchisée où les plus gros mâles dominent. Il est actif à toute heure du jour. Chaque année, il cause des dommages énormes non seulement à la nourriture, détruite ou polluée, mais aussi aux câbles électriques et téléphoniques, aux conduites d'eau, aux meubles, etc. Il tue souvent des poulets et des canards, et parfois, même des agneaux et des porcelets. Il transmet à l'homme de nombreuses maladies mortelles, dont la peste. Pour s'en protéger, les premières précautions à prendre sont l'adoption de mesures d'hygiène efficaces et la destruction totale des ordures, ainsi qu'un aménagement spécial des entrepôts de nourriture.

PLANS DE LA SEMAINE



MANGEOIRE et MAISON d'oiseaux
Maison de deux chambres pour hirondelles bicolores, merles bleus ou mésanges. Mangeoire conçue à empêcher le gaspillage des graines. Les toits sont amovibles pour faciliter le nettoyage. Projets d'exécution simple avec quelques retailles de bois.
Plan no 845 ... \$2.50

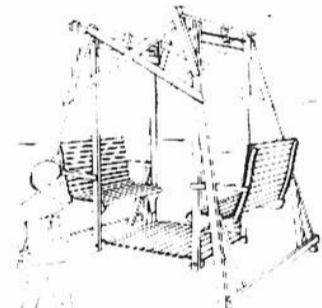

BALANÇOIRE CONVENTIONNELLE
Jeunes et moins jeunes aimeront s'y détendre. Mécanisme à fonctionnement très doux. Réalisation simple, à la portée de tous. Pour remiser, juste quelques boulons à enlever!
Plan no 1006 ... \$3.00

Vous pouvez me commander ces plans à l'aide du bulletin de commande ci-bas. Chaque plan comprend la liste des matériaux requis, les patrons à tracer, les schémas de débitage avec photos illustrant les différents stades de réalisation.

S.V.P. me faire parvenir les plans marqués d'un 'X'.

- plan no 845 (mangeoire et maison d'oiseaux) ... à \$2.50
- plan no 1006 (balançoire conventionnelle) ... à \$3.00
- Le Journal du Bricoleur - abonnement (6 nos) ... à \$12.00

* Les prix incluent la taxe de vente s'il y a lieu

Montant inclus: \$

Nom:

No et rue:

Municipalité ou ville: Comté ou province:

Code postal: Postez ce coupon à: Jean-Marc Doré
562 rue Dollard, Québec, Qué., G1N 1P4

LE CANADA FRANÇAIS



Derrière la porte

Si vous avez l'oeil vif comme notre photographe Jacques Paul, vous avez deviné un homme derrière la porte. (Photos Jacques Paul)



dates
à retenir

**DÉMONSTRATION
COUPE DE VIANDE**

Les responsables du Cercle de fermières de Sabrevois organisent lors de leur prochaine assemblée mensuelle une démonstration de coupe de viande. Cette activité aura lieu à la salle de l'école Sainte-Anne à Sabrevois à compter de 20 heures. Toutes les personnes intéressées à cette activité sont invitées à y assister. Pour informations, appelez Mme Thérèse Lefebvre au numéro 346 3298.



La statue et l'oiseau

Cette statue d'homme immortel reste impassible devant le spectacle de l'oiseau qui cherche refuge dans son espace paisible. (Photo Jacques Paul).

Isolez votre maison et profitez de notre subvention de 25% sur le coût des matériaux et de la main-d'oeuvre!

Nous avons également négocié pour vous un prêt à un taux préférentiel!

Economisez de 20 à 30% sur vos factures de chauffage dès l'hiver prochain, en participant au programme québécois d'isolation des maisons.

Quand?

Cette offre entre en vigueur le 8 mars 1978.

Quoi?

Notre offre couvre des montants allant de \$750 (minimum) à \$2 000 (maximum) affectés à l'achat et à l'installation des matériaux par un entrepreneur ou un entrepreneur artisan. Sont éligibles: les matériaux isolants; les portes et contre-portes; les fenêtres et contre-fenêtres; les matériaux de calfeutrage et les coupe-bise; les événements d'aération et les appareils de réglage thermostatique.

Comment?

Nous vous offrons une subvention non-imposable de 25%. Le Gouvernement du Québec s'engage à vous rembourser en un seul versement, dès que les travaux seront terminés, 25% de vos coûts sur présentation de vos factures.

Nous vous offrons également un prêt-isolation. Si vous avez besoin d'un emprunt pour financer les travaux que vous avez décidé d'effectuer, le Gouvernement du Québec a négocié pour vous, un prêt à un taux préférentiel. Dans le cadre de ce programme, vous pouvez emprunter à une Caisse populaire ou à une banque participante, de \$750 (minimum) à \$2 000 (maximum) pour une période n'excédant pas quatre ans.

Qui?

Pour bénéficier de cette offre, il faut que votre maison soit une maison unifamiliale détachée, jumelée ou en rangée, construite avant 1946 et que cette maison soit votre résidence principale.

Si vous désirez recevoir notre dossier complet de renseignements sur le programme québécois d'isolation des maisons ainsi qu'une formule de demande de subvention, remplissez et retournez le coupon ci-joint ou téléphonez, sans frais, au 873-7121 à Montréal, ou au 1-800-361-5600, pour les gens de l'extérieur de Montréal.



Pensez-y bien. Si votre maison a été bâtie avant 1946, son isolation a besoin d'être corrigée pour faire face à la hausse des prix de l'énergie. Elle résiste mal au froid mais il vous est désormais possible de remédier à cet état de fait. Isolez votre maison, c'est dans votre intérêt: vous y gagnerez argent et confort!

Évitez la cohue de l'automne et prévoyez dès aujourd'hui les travaux que vous voulez effectuer.

Adressez ce coupon à
Bureau des économies d'énergie
Programme d'isolation des maisons

Case postale 91
Succursale Desjardins
Montréal, Qué H5B 1B2

L'isolation, ça m'intéresse.

- Cette maison est ma résidence principale
- Ma maison est une maison unifamiliale
- Ma maison a été construite avant 1946

Veuillez me faire parvenir sans obligation de ma part, votre dossier complet de renseignements ainsi qu'une formule de demande de subvention.

Nom
Prière d'écrire en lettres moulées

Adresse

Ville

Code postal

L'isolation des maisons, un programme pour ceux qui surveillent leurs intérêts

Gouvernement du Québec
Bureau des économies d'énergie
Programme d'isolation des maisons