

Nixon: il n'y aura pas de nouveau Yalta

MOSCOU (UPI, PA, Reuter, AFP) — Le président Nixon a eu un dernier entretien au sommet, aujourd'hui, avec M. Leonide Brejnev, secrétaire du parti communiste de l'Union soviétique.

Les deux hommes, après avoir procédé à un nouvel échange de vues sur une série de problèmes relatifs aux rapports soviéto-américains ainsi que sur un certain nombre de questions internationales, ont approuvé un document commun comportant une déclaration en onze points qui fait part de la volonté des deux grandes puissances de vivre dans la paix.

Quelques heures avant de mettre fin au sommet historique de huit jours, le président Nixon avait déclaré, hier,

dans une allocution télévisée, que ses entretiens avec les dirigeants du Kremlin ont contribué à réduire le risque de conflit entre l'Union soviétique et les Etats-Unis et qu'ils ouvrent de nouvelles perspectives de paix dans le monde.

M. Nixon a souligné que le sommet n'a pas été un nouveau Yalta et qu'il n'a jamais été question de diviser le monde en sphères d'influence comme cela s'était fait entre Staline, Roosevelt et Churchill.

Le président américain a voulu persuader le peuple soviétique qu'il veut libérer le monde de la peur.

L'univers a changé, a-t-il ajouté. Il n'est plus dominé par deux superpuissances. Cette déclaration a été inter-

prétée comme un signe à l'intention de la Chine, du Japon et de la Communauté économique européenne.

Il y a 27 ans

Par-dessus un quart de siècle de guerre froide, le président a évoqué le souvenir des soldats américains et soviétiques se donnant l'accolade sur l'Elbe. Il a souhaité que ce souvenir ressuscite l'esprit de coopération internationale qui, dit-il, avait animé les premières années de l'après-guerre.

Evoquant un autre souvenir, celui de la petite Tania du cimetière des victimes du siège de Léningrad où il était allé se recueillir la veille, M. Nixon a dit: "Jamais plus".

L'accord sur la limitation de armes

stratégiques a été considéré par le chef de la Maison-Blanche comme un premier pas vers l'élimination de la course aux armements. Il a souligné que la coopération dans les autres domaines pourrait avoir de grandes conséquences "sur notre vie de tous les jours". Il a évoqué une coopération "qui permette aux industries de produire davantage de biens de consommation".

Il a invité indirectement les dirigeants soviétiques à oeuvrer à l'avènement d'un monde où tous les peuples seraient "libérés de la peur" non seulement des éléments, de la faim et de la guerre, mais encore de la peur "de leurs propres dirigeants".

M. Nixon a aussi invité les grandes

puissances à s'abstenir de toute action "telle que la fourniture d'armes" à des petits pays lancés à la conquête de leurs voisins.

Et l'histoire enseigne...

Parlant de ses entretiens au sommet, le président a déclaré: "Nous avons accompli des progrès significatifs sur la voie de la réduction des sources possibles de conflit direct entre nous. Mais, l'histoire nous enseigne que les grandes nations ont souvent été entraînées dans la guerre sans le vouloir, du fait des conflits surgis entre des petites nations. En tant que grandes puissances, nous pouvons et nous devons user de notre influence pour empêcher que cela n'arrive".

Evoquant l'accord de vendredi sur la limitation des armements stratégiques, M. Nixon a affirmé: "Cet accord de contrôle des armes n'a pas pour objet de donner à l'une des deux parties un avantage sur l'autre. Nos deux nations sont fortes, chacune respecte la puissance de l'autre, chacune maintiendra sa puissance au niveau nécessaire pour défendre son indépendance".

"Mais," a-t-il ajouté, "si on laissait se poursuivre sans entraves la course aux armements entre deux grandes nations, il n'y aurait pas de gagnants, il n'y aurait que des perdants. En nous imposant de concert cette limitation,

Voir NIXON, en page A 6

AUJOURD'HUI

Les "gars de Lapalme" coupables d'avoir fraudé la CSN

Les "gars de Lapalme" ont été trouvés coupables par une commission d'enquête "syndicale" et "publique" d'avoir fraudé la Confédération des syndicats nationaux de quelque \$19,000, entre le 27 juillet 1971 et le 7 décembre de la même année.

Page D 1

La lutte de Montréal contre la pollution porte fruit

Le service d'assainissement de l'air de la Communauté urbaine de Montréal a fermé, en 1970 et en 1971, près de 2,000 incinérateurs domestiques, en a modifié une trentaine d'autres. Au cours de la même période, de nombreuses industries ont terminé l'installation d'appareils visant à diminuer le niveau de pollution de l'air.

Page A 5

le week-end du sportif

Page B 1

Les Expos respirent plus à l'aise

Page B 2

Donohue remporte les 500 milles et résiste aux protêts

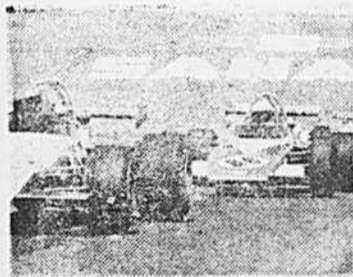

Robertson surprend en gagnant à Sanair

Page B 3

Le parcours d'Atlanta fait sur mesure pour Bob Lunn

Page B 4

Retour triomphal de Marinoni après un stage en Europe

Page B 5

Aucun qualifié aux essais olympiques, à la marche

Page B 10

Le maire Jean Drapeau est bien reçu à Lausanne

Page B 9

Les jockeys Parsons et Robinson se partagent la vedette à Blue Bonnets

SOMMAIRE

Arts et spectacles : C 6, C 7
Bandes dessinées : B 10
Cinéma : C 6, C 7
Décès, naissances, etc. : C 10
Economie : A 10, A 11 et A 12
Editorial : A 4
Etos-vous observateur ? D 7
Horoscope : C 5
Informations étrangères : C 8
Informations nationales : C 1
Loisirs et récréation : B 10
"Mot-mystère" : D 5
Mots croisés : D 6
Petites annonces : D 2 à D 12
Radio et télévision : C 7
Sports : B 1 à B 11
Vivre aujourd'hui : C 2, C 3, C 4
Votre médecin : C 4

Le duc de Windsor sera inhumé en Angleterre

d'après AFP, Reuter, PA et UPI

Le duc de Windsor, qui fut pendant une brève période le roi Edouard VIII d'Angleterre, est mort tôt dimanche matin à son domicile de Neully dans la banlieue parisienne, à l'âge de 78 ans.

Sa femme, pour l'amour de laquelle il avait abdiqué, le gouvernement et l'Eglise d'Angleterre ayant refusé de permettre au roi d'épouser une divorcée, était à ses côtés.

La dépouille mortelle du duc sera transportée mardi en Angleterre et sera exposée en chapelle ardente au château de Windsor. L'inhumation aura lieu le 5 juin dans le mausolée de Frogmore dans le jardin du château de Windsor, où est déjà enterré le duc de Kent, frère du duc de Windsor.

La reine Elizabeth a accompli le geste de réconciliation ultime hier en invitant la duchesse à séjourner au palais de Buckingham lorsqu'elle se rendra en Angleterre pour les obsèques de son mari.

De plus, l'Angleterre prendra officiellement le deuil: il n'y aura pas de réceptions à la cour et les drapeaux sur les édifices gouvernementaux seront en berne.

La cause de la mort du duc de Windsor n'a pas été officiellement annoncée. De sources officielles, on sait qu'il était atteint d'un cancer de la gorge qui l'empêchait depuis quelques jours de s'alimenter. De plus, le duc

Voir LE DUC, en page A 6

Autres informations,

— page C 2



Le duc de Windsor photographié en 1964

Le plus grand quotidien français d'Amérique

la presse

Montréal, lundi 29 mai 1972, 88e année, no 94, 54 pages, 4 cahiers

★ 15¢

Unité-Québec se donne encore un an pour poindre

par Claude MASSON

Convaincu qu'il a maintenant une âme, le parti Unité-Québec se donne encore un an pour parfaire son image et préciser la marque de commerce qu'il offrira à l'électorat en 1974.

Cette âme a été façonnée en fin de semaine par l'élaboration d'un programme politique modelé en bonne

partie sur les thèses défendues par l'Union nationale depuis les fameuses assises de 1965 et touchant plus spécialement l'option constitutionnelle "Egalité ou Indépendance" de Daniel Johnson.

Ce parti, que M. Gabriel Loubier a lui-même qualifié de "cadavre en aussi bonne santé", a réussi à réunir 1.232 délégués sur un total de 1.620 et

à faire inscrire 1.398 invités, selon les chiffres officiels, même si pas plus de 2.000 sympathisants n'étaient rassemblés au même moment dans la salle de délibérations de l'aréna de Saint-John.

Voir UNITE-QUEBEC, en page A 6

Autres informations,

— pages A 10 et C 1



photo René Picard, LA PRESSE

La CSN s'est donné, hier, de nouveaux dirigeants pour remplacer les trois membres "factieux" de son exécutif. Le secrétaire général Raymond Parent et le président Marcel Pepin font prêter serment ici aux trois nouveaux élus: le trésorier Guy Thibodeau, le vice-président Norbert Rodrigue et le directeur des services, Claude Girard.

La CSN se débarrasse des "trois D" et les remplace

par Pierre VENNAT

La Confédération des syndicats nationaux s'est donné, hier après-midi, de nouveaux dirigeants "temporaires" pour remplacer les trois membres de son exécutif qui ont décidé d'aller former une nouvelle centrale syndicale.

Quant aux "trois D", l'ex-vice-président Paul-Emile Dalpé, l'ex-trésorier Jacques Dion et l'ex-directeur des services Amédée Daigle, ils ont été suspendus, sans salaire, jusqu'au congrès de la CSN, alors qu'ils seront exclus, à vie, des rangs de la centrale.

Le congrès de la CSN doit débiter dimanche le 11 juin, à Québec.

Compte tenu du schisme survenu la semaine dernière, le conseil confédéral de la CSN fut un succès. Ce qui a fait dire à Marcel Pepin, au moment de clore les assises, que "la solidarité est déjà victorieuse".

Les présidents de huit des onze fédérations de la CSN ont en effet assisté aux assises. Et la dernière fédération hésitante, celle des Pâtes et Papiers, s'est ralliée, elle aussi, à la centrale.

Restent donc dans le clan des "dis-

sidents" ou des tenants d'une nouvelle centrale, les fédérations du Vêtement (environ 8,000 membres), du Textile (également un peu moins de 8,000 membres) et du Bâtiment (24,000 membres) dont les présidents respectifs, MM. Jean-Noël Godin, Paul-Emile Comtois et Reynald Carey n'ont pas assisté aux assises.

La nouvelle centrale trouvera donc

ses appuis dans ces trois secteurs, ce qui lui donne une force d'environ 35,000 membres: si l'on considère que, dans le bâtiment par exemple, le Syndicat de la construction de Montréal, le plus important de la fédération, demeure fidèle à la CSN de même que le Syndicat de la construction des Laurentides.

Les dissidents, donc, ne pourraient

compter que sur environ 15,000 à 19,000 membres, dans le bâtiment.

Par ailleurs, certains syndicats se joindront au nouvel organisme, même si leur fédération professionnelle demeure fidèle à la CSN.

Géographiquement, la dissidence est

Voir LA CSN, en page A 6

Les dissidents rompent les derniers ponts et acceptent leur suspension

par Pierre VENNAT

Les "trois D" ont rompu tous les ponts avec la Confédération des syndicats nationaux.

Leur porte-parole, l'ex-vice-président de la CSN, Paul-Emile Dalpé, a déclaré hier soir que lui et ses deux collègues, MM. Jacques Dion, ex-treso-

rier de la CSN et Amédée Daigle, ex-directeur des services de la CSN, consacreront plutôt leurs efforts à créer la nouvelle centrale syndicale qu'ils préconisent depuis une dizaine de jours.

En conséquence, ils ne contesteront pas la décision du conseil confédéral

de la CSN de les suspendre, sans salaire, à compter de samedi et affirmeront qu'ils avaient eux-mêmes "invité" M. Pepin à les démettre de leurs fonctions.

Et ce malgré que M. Dalpé ne soit

Voir DISSIDENTS, en page A 6

Les permanents diagnostiquent le malaise

par Pierre VENNAT

De nombreux problèmes déchirent la CSN.

"Le fossé s'élargit de plus en plus entre les cols blancs et les cols bleus. Même si ce fossé nous apparaît plus comme une querelle de mots que comme un différend idéologique, il n'en demeure pas moins que le dialogue entre les deux parties est de plus en plus hermétique".

Le Syndicat des permanents syndicaux et employés de bureaux de la Confédération des syndicats nationaux a, dans un mémoire au "Comité de l'assiette fiscale" qui étudie la réforme de structures de la CSN diagnostiqué les malaises qui sévissent dans le mouvement présentement.

Ce mémoire, rédigé avant le schisme des "trois D" a été rendu public hier, lors du conseil confédéral de la centrale.

Selon les permanents, un autre facteur de division est l'engagement de la centrale dans le deuxième front.

Au sujet du débat cols blancs, cols bleus, les permanents sont d'avis que les cols blancs ne devraient pas oublier que ce sont les cols bleus qui ont payé de leur poche l'organisation dans les secteurs publics. Les cols bleus devraient profiter, pour leur part, de l'expérience fort différente des cols blancs et ne pas oublier que le secteur public a un effet d'entraînement dans les négociations du secteur privé.

"Les uns et les autres sont aux prises, "pognés", avec les mêmes problèmes de fond et ce sont, en définitive, les mêmes batailles qu'ils livrent. Une centrale syndicale vraiment québécoise se doit de compter sur un membership provenant de ces deux secteurs".

Au sujet de la lutte premier vs second front, les permanents affirment que ces deux modes d'action sont aussi importants l'un que l'autre.

"En définitive, il n'y a qu'un but à poursuivre: la libération des travailleurs. Le salarié est aussi "pogné" en dehors de l'usine qu'il peut l'être à l'intérieur. Il faut aussi se souvenir que la CSN n'est pas un parti politique et que les membres syndiqués

Voir LES PERMANENTS, en page A 6

meteo

Ensoleillé et chaud

Demain: nuageux avec averses ou un orage
Max. 80° Min. 55° • Détails à la page A 6

miniloto

TIRAGE
VENDREDI 26 MAI

50569

21 GAGNANTS DE \$5,000.

0569

188 GAGNANTS DE \$500.

569

1701 GAGNANTS DE \$100.

Le Parti québécois refuse d'être le meilleur des partis traditionnels

— René Lévesque

par Louis-Bernard ROBITAILLE

Le Parti québécois a réussi à préserver son équilibre malgré un climat social "charriant": il garde l'attitude responsable qui est celle qui convient à un parti de gouvernement, mais en même temps, il refuse d'être seulement "le meilleur des partis traditionnels" et se veut ouvert aux "transformations nécessaires".

C'est ce que déclarait en substance René Lévesque, hier soir, devant quelque 2,000 sympathisants réunis au Centre Paul-Sauvé, à l'issue des quatre congrès régionaux du parti dans la région de Montréal.

Résumant l'année qui vient de s'écouler et qui a été marquée, au PQ, par des tiraillements entre la direction et la "gauche" montréalaise du parti (notamment au moment de la manifestation du 29 octobre et, à un moindre degré, au moment de la crise du secteur public), le président du PQ a déclaré que son parti a réussi à réunir les "théoriciens et les organisateurs, ceux qui sont plus pressés, et les prudents".

Le PQ, a-t-il dit, "est le seul parti qui surnage et grandit au milieu de ce paysage de décomposition politique. Dans cette situation de vacuüm qui sent la fin de régime, le PQ projette de plus en plus l'image de la seule solution de rechange."

Le manifeste

Devant les militants montréalais qui ont la réputation de constituer, au moins dans la région est, "l'aile avancée du parti", M. Lévesque a tenu à endosser personnellement, et de façon énergique, les principales mesures économiques proposées par le manifeste de l'exécutif.

Il a insisté tout particulièrement sur le cas des institutions financières (banques, compagnies de fiducie, compagnies d'assurance): "seule l'indépendance peut permettre de prendre en mains tout ce système qui canalise, contrôle et souvent expatrie notre épargne, et de le remettre entre les mains de la population", a-t-il dit.

Il a également mentionné le secteur de l'énergie, et le cas du pétrole: "nous sommes les plus gros consommateurs de pétrole par tête au monde, et là encore, nous sommes contrôlés et manipulés par des intérêts étrangers". Quant aux communications, il a indiqué: "on parle depuis Taschereau de reprendre en main ce secteur vital".

La soirée de danse et de musique qui devait se poursuivre immédiatement après le discours de René Lévesque a dû être retardée de quelques minutes: la foule réclamait une fois de plus un discours de Pierre Bourgault. Pour celui-ci, il s'agissait en quelque sorte d'une rentrée politique, puisqu'il avait cessé toute activité au PQ depuis six mois.

La surprise de la soirée a sans doute



Pierre Bourgault, qui avait cessé à peu près toute activité politique depuis six mois, a fait une rentrée remarquée, hier soir au banquet de clôture des congrès du PQ pour la région de Montréal. Il discute avec le président du parti, M. René Lévesque.

été d'entendre la foule réclamer, aussitôt après le discours de Pierre Bourgault, quelques mots de Pierre Vallières, descendu de Mont-Laurier pour les congrès de fin de semaine.

"Si la victoire électorale est désormais presque certaine pour 1974, a-t-il

dit, il faut s'attendre à ce que notre lutte continue après cette victoire, car nos adversaires ne nous laisseront pas faire sans résister. Il faut que, dès maintenant, les militants du PQ s'organisent et insistent sur la formation politique".

Une résolution du PQ de Montréal-Est

L'écart dans les revenus ne devrait pas dépasser le rapport d'un à cinq

Le manifeste de l'exécutif du Parti québécois a été nettement dépassé en fin de semaine, au congrès des associations des 14 comtés de l'est de Montréal.

Les mesures économiques pour lesquelles se sont prononcés les délégués (environ 350 délégués votants) vont en effet sensiblement plus loin que ce que propose la direction du parti, au chapitre du contrôle de l'activité économique par l'Etat, des mesures destinées à réduire les inégalités de revenus et de la participation ouvrière dans les entreprises.

La régionale de Montréal-Est, considérée comme une des plus actives, est également le bastion de la "gauche". C'est aussi une des régions les plus fortes du PQ, puisqu'elle compte six des sept députés élus et plus du tiers des membres en règle.

Les résolutions adoptées à la régionale de Montréal-Est — d'ailleurs plus originales et plus étoffées que celles des congrès de la rive-sud, de Montréal-Nord ou de Montréal-Ouest dont les congrès avaient lieu en même temps — ont donc particulièrement retenu l'attention.

Réduction de l'écart des revenus

D'abord, pour réduire l'écart des revenus, les délégués de Montréal-Est proposent qu'un futur gouvernement péquiste institue une politique du revenu, de façon à réduire les écarts "à un rapport d'un à cinq". Par exemple, si le revenu minimum est fixé à \$4,000, le revenu maximum ne devrait pas dépasser \$20,000. L'Etat devrait utiliser divers moyens, dont l'impôt progressif, pour réduire ces écarts.

Au chapitre des impôts, les délégués ont également voté en faveur d'une

augmentation de l'impôt sur les successions, dans le cas des grandes fortunes: passé un certain montant, le taux d'imposition atteindrait 100 p.c., "cette mesure ayant pour but d'éviter le contrôle de l'économie par quelques familles".

Sur le plan économique, la régionale de Montréal-Est rejette l'idée d'une union monétaire: selon elle, le Québec doit se doter de tous les instruments économiques qui conviennent à un pays indépendant, quitte à examiner par la suite toute forme d'entente économique profitable avec les pays intéressés.

Planification économique et syndicalisme

Les autres mesures économiques préconisées:

— l'institution de mécanismes de contrôle populaire sur la future planification économique: ce contrôle serait assuré par des assemblées régionales qui désigneraient des délégués à un conseil national;

— la suppression de toutes subventions gouvernementales à l'entreprise privée: "la remise entre les mains des entreprises privées du capital public ne fait que favoriser le capitalisme à outrance";

— la municipalisation du sol urbain, "pour enrayer la spéculation à outrance".

Sur le plan des relations de travail, une résolution prévoit la syndicalisation des travailleurs à 100 p.c. (le programme ne fixe ses objectifs qu'à 70 p.c.), et la tenue d'un vote sur la syndicalisation "dès que trois travailleurs d'une entreprise en feront la demande".

Au sein de l'entreprise, "l'Etat devra garantir la possibilité au salarié d'exercer, par l'entremise de conseils ouvriers ou de comités d'entreprise, juridiction sur la marche de son entreprise". Cette résolution, en particulier, dépasse de loin le manifeste de l'exécutif du parti, qui ne parlait que très vaguement de cogestion.

Enfin, dans le domaine des communications de masse, la régionale Montréal-Est propose la nationalisation de tout le réseau de radio-télévision et sa gestion par une direction tripartite (gouvernement, employés syndiqués du réseau et représentants de comités de citoyens).

Toutes ces résolutions devront être de nouveau discutées au congrès national du parti à l'automne prochain.

Mouvement d'opposition au programme "disc"

OSHAWA, Ont. (PC) — A l'issue d'une réunion qui rassemblait, samedi, des représentants de cinq villes rattachées à l'industrie automobile, il a été demandé que le programme "disc" soit déclaré hors-la-loi en ce qui concerne l'industrie automobile canadienne.

Un comité de six membres a par ailleurs été formé qui s'est donné pour but de s'assurer qu'au moins 50 pour cent des pièces détachées automobiles dans les chaînes de montage canadiennes soient effectivement produites au Canada.

Le représentant de la section locale de St. Catharines des Travailleurs unis de l'automobile a pour sa part déclaré que dans sa seule région, le programme "disc" avait causé la perte de 250 emplois après que les firmes américaines eurent transféré leurs activités aux Etats-Unis afin de bénéficier des avantages fiscaux permis par cette loi.

La police ne peut rien contre la subversion communiste au Canada

— Hellyer

TORONTO (PC) — Selon M. Paul Hellyer, ancien ministre fédéral de la Défense, "les Canadiens seraient scandalisés s'ils connaissaient l'étendue de la subversion menée par les groupes communistes dans ce pays".

Au cours d'une entrevue qu'il a accordée hier, M. Hellyer a également déclaré que le gouvernement fédéral gardait le public dans l'ignorance des affaires touchant la sécurité et il a ajouté qu'il n'y avait aucun moyen de contraindre le gouvernement à agir autrement. "Même la police ne peut rien faire", a-t-il précisé.

M. Hellyer estime que seule une demande d'enquête royale sur la sécurité faite par les membres de l'opposition au Parlement permettrait de tenir le public au courant de la situation.

Invité à commenter cette déclaration, M. W. L. Higgitt, commissaire de la Gendarmerie canadienne, a rétorqué qu'il croyait qu'il n'y avait aucune recrudescence de la subversion communiste au Canada.

M. Hellyer qui siège comme député indépendant aux Communes après avoir été ministre du gouvernement Trudeau est le fondateur du nouveau mouvement Action-Canada. Il a déclaré qu'un rapport complet de la commission royale d'enquête sur la sécurité éclairerait entièrement les Canadiens sur la subversion, "mais seule une version abrégée de ce rapport a été rendue publique par Ottawa".

Le gouvernement a rendu cette version publique en juin 1969, peu après que M. Hellyer eut quitté le Cabinet mais il était encore membre du caucus.

A cette époque M. Trudeau avait dit que la version complète de ce rapport ne serait jamais publiée "pour ne pas permettre aux ennemis du Canada d'acheter pour \$1.50 des informations sur nos services de sécurité."

Séminaire international sur la pollution, à Nancy

NANCY (AFP) — Un séminaire international sur la pollution se réunit à compter d'aujourd'hui à Pont-à-Mousson, près de Nancy, pour étudier les moyens législatifs et réglementaires, les méthodes de sensibilisation de l'opinion et un système de redevances pour lutter contre les pollutions.

Des experts américains, canadiens, belges, allemands, norvégiens et français, membres du comité de l'OTAN sur les défis de la société moderne, participeront à ce séminaire.

Bourassa critique le fédéralisme

QUEBEC — Le premier ministre du Québec, M. Robert Bourassa a fait hier le bilan des relations fédérales-provinciales depuis deux ans, affirmant que l'expérience du fédéralisme a eu certains avantages sur le plan individuel, mais s'est avérée insatisfaisante sur le plan des pouvoirs nouveaux que doit posséder le Québec.

Répondant aux questions de quelque 500 militants libéraux de la région de Québec réunis en congrès, le chef du gouvernement a fait état des zones grises contenues dans toutes les constitutions et qui entraînaient invariablement des empiètements de juridiction ou qui n'assurent pas une correspondance réaliste des revenus avec les responsabilités.

Les empiètements découlent, a affirmé M. Bourassa, de la richesse beaucoup plus grande que justifiée du gouvernement fédéral ou de ses pouvoirs de taxation, par rapport à ses responsabilités et par rapport aux responsabilités des provinces.

Le premier ministre a fait état de la conséquence la plus immédiate d'un tel état de fait, les priorités des provinces étant affectées d'une façon injustifiée.

Enfin, M. Bourassa a affirmé que tant qu'on n'aura pas réglé cette question du pouvoir de dépense, on sera en butte à des difficultés et des tensions qui peuvent devenir dangereuses à force de se répéter.

La rencontre du premier ministre avec les libéraux de la région de Québec concluait le quatrième d'une série de 11 congrès régionaux que tient le Parti libéral.

Plus tôt dans la journée, les délégués avaient étudié, en compagnie des ministres Raymond Garneau, Jean Bienvenue et Alfred Bossé, la question du syndicalisme au Québec. L'une des résolutions adoptées à cet atelier préconise que les règles et lois touchant au cartel et monopole s'appliquent aux syndicats.

D'autre part, à un atelier sur l'information les participants ont également souhaité que le Secrétariat d'Etat de M. Gérard Pelletier, de qui relève la Société Radio-Canada, prenne des mesures "pour assurer un minimum d'impartialité dans les émissions d'affaires publiques".

Les directeurs du Mouvement pour un Canada libre ne parviennent pas à s'entendre

TORONTO (PC) — Les membres du Conseil directeur du Mouvement pour un Canada libre ont qualifié de "désastre" le projet de gouvernement libéral concernant les investissements étrangers au Canada mais n'ont pu s'entendre quant aux modalités d'action qui devraient normalement découler d'une telle prise de position.

Les délégués au Conseil directeur, qui ont tenu samedi à Toronto une assemblée de deux heures, n'ont en effet pu terminer la rédaction d'une résolution qui devait définir l'orientation du mouvement, résolution qui devait être présentée au congrès national, les 14 et 15 juin prochain, à Edmonton.

De son côté, l'ancien ministre libéral des Finances, M. Walter Gordon, a suggéré que la date du congrès soit reportée au mois d'août en vue des élections qui peuvent être déclenchées en septembre. Il a également recommandé que des télégrammes soient expédiés à tous les députés appuyant les positions du conseil pour un Canada indépendant avant que le projet de loi du gouvernement ne fasse l'objet de débats en Chambre.

ELIE BUSINESS COLLEGE

Autorisé par le Ministre de l'Éducation à dispenser l'enseignement professionnel. Permis no 131

J.J. THÉORET, Directeur

CLASSES DU JOUR: SECRÉTAIRE DE SERVICES

Pour jeunes filles seulement
Au service du public depuis plus d'un demi-siècle

4478 rue St-Denis
Métro (Station Mont-Royal)

Demandez notre prospectus
845-2628

Revêtement Alcan

ESTIMÉ GRATUIT
481-7983

- PORTE • FENÊTRE • TOIT
- REVÊTEMENT EN ALUMINIUM
- AUVENT • ABRI D'AUTO
- RÉNOVATIONS DE TOUS GENRES

- TERMES SI DESIRÉS • GARANTIE 20 ANS
- DANS UN RAYON 100 MILLES DE MONTRÉAL

Centre d'Aluminium de Montréal Ltée
4640 boul. Décarie, Montréal.

Revêtement Alcan

HYGRADE FUELS INC. ANNIVERSAIRE

OFFRE SPÉCIALE

18^e

Cette offre se termine le 15 juillet 1972

GRATIS TÉLÉVISEUR NOIR ET BLANC 10" (TAXE DE VENTE À DÉBOURSER)

AVEC UN CONTRAT D'HUILE DE 3 ANS (AU PRIX DU MARCHÉ) MINIMUM 1000 GALLONS PAR ANNÉE • POUR NOUVEAUX ET ANCIENS CLIENTS

Pour informations appelez 489-7267

HYGRADE FUELS INC.

230 Norman — Ville Saint-Pierre, Québec



SANYO

école d'été LPS

COURS DE CONVERSATION ANGLAISE

Programmes pour tous niveaux (débutants, intermédiaires, avancés)
Cours intensifs ou semi-intensifs — matin, après-midi, soir.

ADOLESCENTS — ADULTES
LPS PEUT VOUS AIDER

Profitez de nos tarifs spéciaux d'été. Renseignez-vous dès aujourd'hui.
Téléphonez, écrivez ou présentez-vous à:

LPS — Montréal, 878-2821, étage F LPS — Québec, 529-0331, 4ème étage
PLACE BONAVENTURE 500 EST GRANDE ALLÉE

Institutions reconnues par le Ministère de l'Éducation

RÉNOVEZ VOTRE MAISON

ESTIMATION GRATUITE — AUCUNE OBLIGATION

Rénovez ou modernisez votre cuisine à compter de \$595

Salle de jeux de 11' x 17' à compter de \$1,045

AJOUTEZ UNE PIÈCE

Créer pour vous par des spécialistes

- ★ Rajouts
- ★ Chambres à coucher
- ★ Grenier
- ★ Salle de jeux
- ★ Salle de bains
- ★ Cuisine
- ★ Salles familiales
- ★ Lucarnes

EXÉCUTION GARANTIE

Quand on s'en remet à RENOVATIONS PROVINCIALES on peut compter sur une exécution de premier ordre — un travail incomparable. Invitez un de nos conseillers à vous rendre visite bientôt. Vous verrez comme nos prix sont modiques et nous garantissons votre satisfaction jusqu'à cinq (5) ans. Financement complet offert.

VISITEZ NOTRE SALLE D'EXPOSITION
POURQUOI DÉMÉNAGEZ? IL EST SI FACILE DE RÉNOVER GRÂCE A

RÉNOVATIONS PROVINCIALES

4058 OUEST, JEAN-TALON, MONTREAL
342-2202
ENTRÉE SUR LE CÔTÉ DE L'ÉDIFICE "CESCO"

Les accidents font 32 morts dans le Québec

La fin de semaine ensoleillée que l'on a connue a eu des effets désastreux. En effet, au moins 32 personnes ont perdu la vie accidentellement au Québec. A elle seule, la route a fait 26 victimes. Quatre personnes se sont noyées. Un parachutiste s'est tué en pratiquant son sport préféré et une résidente de Rouyn s'est asphyxiée dans un abri de polythène où elle enfilait un maillot de bain pour ce faire bronzer sur une plage.

Voici la liste des victimes:
M. et Mme Robert Choquette, âgés respectivement de 37 et 32 ans, et leurs enfants **Line**, 11 ans et **Paul**, cinq ans, du 309 de la rue Principale, à Cowansville, tués, en fin de soirée, samedi, dans la collision de trois véhicules, à Sainte-Anne-de-la-Rochelle, dans le comté de Shefford.

Noël et Claude De Carufel, âgés de

trois et 15 ans, et **Mme Yves Ouellette**, 20 ans, tous trois de Rivière-du-Loup, tués vendredi soir, dans la collision d'une automobile et d'un camion, près de Rivière-du-Loup.

Réjean Norbonne, 27 ans, et sa fille **Sylvie**, trois ans du quartier Saint-François, à Laval, tués, vendredi soir, dans une collision en série survenue sur le boulevard Lévesque, à Laval.

Jacques Tardif, 17 ans, de Québec, tué, dimanche soir, lorsque sa moto a capoté, près de Robertsonville, dans le comté de Mégantic.

Jean-Pierre Goulet, 19 ans, de Bonaventure, victime d'un capotage survenu sur la route no 6, à Cap-Noir, comté de New-Richmond.

Guy Desbiens, 24 ans, du 369 de la rue Roberval, à Longueuil, tué, hier matin, lorsque son automobile a

heurté un réverbère, près de Saint-Hubert.

Yvon Mériteau, un jeune militaire de 19 ans, de la base d'Uplands, près d'Ottawa, tué dans un dérapage survenu, à Wakefield, comté de Gatineau.

Michel Drouin, 23 ans, de Saint-Georges-de-Beauce, tué, hier matin, dans un capotage survenu, près de Saint-Henri de Lévis.

Gabrielle Cossista, 36 ans, de Price, comté de Matane, tuée par un autobus, samedi, à Grand-Métis, comté de Matane.

Gérald Beaudin, 29 ans, de Newport, comté de Gaspé-Sud, tué dans un capotage survenu à Saint-Pie X, comté de Bonaventure.

Jean-Guy Richard, 17 ans, du 34, rue Martel, à Longueuil, tué dans la collision de sa moto avec une auto, à

Donnacona.

Mme Alex Lavoie, 79 ans, de Saint-Marc, comté de Saguenay, tuée, samedi, lorsqu'elle a été heurtée par une auto, près de chez elle.

Paul-Yvon Boisvert, 35 ans, de Drummondville, tué samedi dans la collision de son auto avec un camion sur la route transcanadienne, près de Sainte-Hélène de Bagot.

Doris Mercier, 18 ans, de Bromptonville, comté de Richmond, tuée samedi dans le capotage de l'automobile qu'elle occupait, près de son domicile.

Leach Boyd, 20 ans, d'Ottawa, tué dans un capotage survenu samedi matin, près de Quyon, comté de Pontiac.

Paul Frigot, 52 ans, de Laprairie, tué, samedi matin, lorsqu'il a été heurté par une auto, sur le boul. Taschereau, à Longueuil.

Pierre Lemarbré, 20 ans, de Sainte-Julienne, tué dans la collision de sa moto avec une auto, près de chez lui.

Yves Poirier, 21 ans, de Chicoutimi, tué dans la collision de sa moto et d'une auto, sur la route 16A, près de Chicoutimi.

Robert Gagné, 12 ans, 3067 de la rue Dufresne, à Longueuil, tué, vendredi soir, lorsqu'il a été heurté par une auto sur le Chemin Chambly, près de la rue Maréchal, à Longueuil.

Bernard Larocque, 19 ans, de Bedford tué vendredi soir lorsque l'auto dans laquelle il prenait place, a heurté un arbre, à Saint-Ignace, comté de Stanbridge.

NOYADES
Genevieve Mercier, 17 ans, de Québec, s'est noyée, hier après-midi, à Saint-Férol, comté de Montmorency.

Jean-Paul Poirier, 25 ans, de Va-

nier, s'est noyé samedi soir, dans le lac Grant, à Perkins, comté de Gatineau.

Henry Poupart, 57 ans, de Saint-Isidore, comté de Laprairie, s'est noyé, samedi après-midi, au Chenail du Diable, dans le lac Saint-Louis, près de Maple Grove.

Gérald Linteau, 14 ans, de Pont-Rouge, s'est noyé, vendredi soir, dans la rivière Portneuf.

Accidents divers
Jean Goyette, 27 ans, un parachutiste amateur de Saint-Jean, a fait une chute mortelle d'une hauteur de 3,000 pieds. Une enquête a été ouverte sur cette affaire.

Mme Hélène Paré, 60 ans, de Rouyn, a été asphyxiée alors qu'elle enfilait un costume de bain, à l'intérieur d'un abri de polythène, sur une plage du lac Beauchatel, en Abitibi.

Enquête du coroner sur la mort d'un parachutiste

Seule une enquête du coroner, qui aura lieu sous peu, à Saint-Jean, permettra d'éclaircir toutes les circonstances qui ont entouré la mort de Jean Goyette, âgé de 26 ans, qui s'est tué, samedi, en faisant une chute de 3,000 pieds sans ouvrir son parachute.

Selon les amis de la victime, qui en était à son 16e saut à titre de parachutiste amateur, Goyette aurait eu tout le temps voulu pour faire fonctionner son équipement qui, d'ailleurs, était en très bon état.

Le jeune homme aurait même annoncé, à plusieurs reprises qu'il ne lui restait presque plus de temps à vivre.

Samedi, il a monté à bord d'un monomoteur appartenant à un club de parachutage et à 3,000 pieds dans les airs, a plongé vers la mort. Son corps déchiqueté a été retrouvé à quelques centaines de pieds de l'aéroport de Saint-Jean.

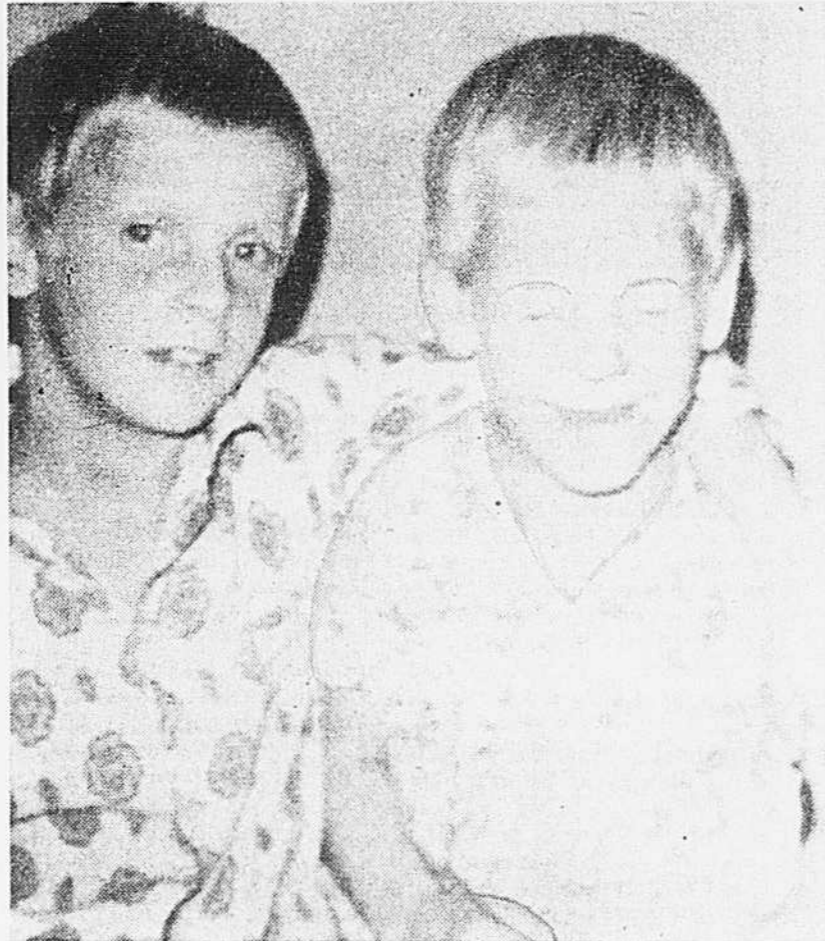

Enfants disparus

La police de Saint-Léonard recherche, depuis samedi matin, deux jumeaux âgés de huit ans, disparus alors qu'ils s'amusaient en face de la demeure de leurs parents, au 4510 de la rue D'Assise, dans cette municipalité. Les deux jeunes disparus sont Alain et Sylvain Ménard. Alain pèse 60 livres, mesure quatre pieds, a les cheveux châtain et les yeux bleus. Il portait des pantalons bleus, un chandail bleu, blanc et rouge et des espadrilles bleues. Son frère Sylvain mesure trois pieds et six pouces, pèse 60 livres et a les cheveux blonds. Il portait un chandail rayé vert et jaune, un pantalon vert et des espadrilles noires. Tout information doit être transmise à la police de Saint-Léonard à 321-7373.

Taux accru des cas de rage

OTTAWA (PC) — Le ministère de l'Agriculture signale 2,331 cas confirmés de rage chez les animaux l'an dernier, soit une augmentation de 657 cas par rapport à l'année précédente.

Le total le plus élevé a été en 1958-1959, soit 2,550 cas.

Cette année, sur les 1,412 cas relevés chez les animaux sauvages, 968 concernaient des renards et 370 des mouffettes. Les autres cas furent signalés chez les chauves-souris, les ratons-laveurs, les loups et les ours.

Chez les animaux domestiques, 552 furent notés chez les bovins.

La rage est une maladie dont la déclaration est obligatoire.

L'Ontario est la province la plus touchée avec 1,998 cas en tout. Au Québec, on a enregistré 164 cas, comparativement à 118.

82 morts accidentelles au Canada, durant le week-end

de la Presse canadienne

La fin de semaine a été marquée au Canada par au moins 82 morts accidentelles, dont au moins 55 dans des accidents de la route.

Un relevé effectué par la Presse Canadienne pour la période allant de 18 heures, vendredi, jusqu'à minuit dimanche, indique que plus de 55 victimes de la route

Trois morts et 15 blessés dans la collision d'un autobus et d'une camionnette, à L'Orignal

L'ORIGNAL, Ont. (PC) — Trois personnes ont été tuées et 15 autres ont été blessées dans la violente collision d'une camionnette et d'un autobus de la compagnie Colonial Coach Lines Ltd. survenue vers 11 h. hier soir, à environ trois milles à l'ouest de L'Orignal, en Ontario, près de la frontière québécoise.

Les trois victimes, qui voyageaient dans la camionnette, ont été identifiées comme étant: MM. Dudley Brown, âgé de 25 ans; Peter Hernandez, 23 ans; et James Cohen, 22 ans, tous trois domiciliés à Ottawa.

La présence de trois motocyclettes

à l'arrière de la camionnette a amené la police provinciale de l'Ontario, qui enquête sur cette tragédie, à présumer que les victimes revenaient de courses de motocyclettes qui se sont déroulées dans cette région, plus tôt, hier.

L'autobus de la Colonial Coach Lines transportait 40 passagers et voyageait en direction est, d'Ottawa vers Montréal. Quinze des occupants ont subi des blessures plus ou moins graves. On rapporte de nombreux cas de fractures.

Tous les blessés ont été d'abord transportés à l'hôpital de Hawkesbury

pour ensuite être transférés à l'hôpital Royal Victoria, à Montréal. Les voyageurs étaient pour la plupart des Montréalais regagnant leur domicile.

Le conducteur de l'autobus, M. Joseph Holly, âgé de 36 ans, d'Ottawa, est demeuré prisonnier dans l'autobus pendant près d'une heure, ayant été coincé derrière son volant.

Après avoir été libéré, il a été transporté à l'hôpital d'Ottawa, d'où l'on rapporte que son état serait satisfaisant.

La circulation a été complètement paralysée pendant quatre heures, sur la route no 17, à la suite de cette collision funeste. Elle a été rétablie vers 3h. ce matin.

Une jeune Marocaine en provenance de Montréal est arrêtée à l'aéroport de Rome, en possession d'armes

ROME (AFP, UPI) — Une jeune femme de 21 ans, d'origine marocaine qui arrivait de Montréal à été appréhendée alors qu'elle s'apprêtait à monter dans un avion de la Pan American Airways, à l'aéroport romain de Fiumicino, en possession de deux revolvers, d'un stylo lance-gaz lacrymogène et de balles dans son sac à main.

La jeune femme de 21 ans, était en possession d'un passeport marocain au nom de El Amki Kheirie Jomaa. Elle était accompagnée de son père qui n'était pas du tout au courant de ce que sa fille transportait sous ses vêtements.

C'est une vérification faite par un détecteur électronique qui a pour but

de signaler la présence d'objets métalliques qui a probablement permis de faire échouer un autre détournement d'avion.

Une fouille effectuée par une auxiliaire féminine a permis de découvrir, à la hauteur des seins et au ventre de la femme, les deux revolvers fixés avec des sangles. Des chargeurs de réserve étaient cachés sous ses aisselles.

A Montréal, tout ce qu'on a pu apprendre, hier soir, c'est que la jeune femme et son père s'étaient présentés à l'aéroport de Dorval, un peu avant le départ de l'avion et qu'ils ont pu trouver des places à bord du vol 204 qui a quitté la métropole, en fin de soirée, samedi.

Personne à Dorval n'a voulu faire de commentaire sur cette affaire. Les autorités de l'aéroport romain ont laissé entendre, hier, que la jeune femme s'était procuré les armes au Canada.

La jeune Marocaine a été emprisonnée en attendant qu'un juge d'instruction précise les accusations que l'on portera contre elle.

L'avion de la Pan Am que devait emprunter la jeune femme pour se rendre à Beyrouth a été foillé de fond en comble, ainsi que les passagers et les bagages. La fouille n'ayant donné aucun résultat, l'appareil a pu continuer sa route.

Accusations et allégations niées par Saputo et Figli

Dans une déclaration faite, en fin de semaine, le secrétaire et directeur général de la fromagerie Saputo et Figli, de Saint-Michel, M. Emanuele Saputo, a nié catégoriquement toutes les accusations et les allusions qu'on vient de publier contre son entreprise qui doit répondre cette semaine, à onze accusations en cour municipale, concernant des infractions aux règle-

ments de santé de la ville de Montréal.

M. Saputo a précisé que toute la production de ses fromages à son usine a toujours été effectuée sous la surveillance des services de santé fédéral, provincial et municipal. Il a souligné qu'il "était particulièrement faux de prétendre que des tuyaux d'égouts passent au-dessus des bassins de lait. Il n'y a pas un seul tuyau d'égout

dans toute l'usine qui ne passe sous le plancher", a-t-il souligné.

"C'est une insulte à l'intelligence et à la probité des inspecteurs des services de santé de prétendre le contraire", a souligné le porte-parole de la compagnie.

Selon lui, les dénonciations faites à la cour municipale concernant les conditions d'hygiène qui prévalaient dans la fromagerie ont été faites "par d'autres services qui n'ont aucune

compétence en la matière et leur allégations sont fausses, mensongères et diffamatoires."

La section du crime organisé de la police de Montréal, qui était accompagnée de policiers de la Sûreté du Québec et d'un microbiologiste, avait effectué une "visite" de cette usine, le 18 mai dernier, avant de porter les onze accusations en cour municipale.

L'audition de cette cause a été fixée au premier juin.

2,725,000 électeurs pourront participer à l'élection des dirigeants des nouvelles commissions scolaires, le 12 juin

QUÉBEC (OIP) — 2,725,000 électeurs ont été inscrits, au Québec, en dehors de l'île de Montréal, en vue d'élire, le 12 juin, les commissions des commissions scolaires nouvelles.

Depuis la mise en place du système scolaire actuel, c'est la première élection générale au plan scolaire et pour la première fois aussi dans l'histoire du Québec, ces élections scolaires se feront au suffrage universel: tout citoyen canadien de plus de 18 ans, ne souffrant

d'aucune incapacité légale, et qui a été inscrit sur la liste électorale, peut se prévaloir de son droit de vote.

Le lundi 12 juin, chaque électeur se présentera dans le quartier où il se trouve domicilié ou propriétaire inscrit au rôle d'évaluation. Selon le nombre d'électeurs inscrits dans le quartier, un ou plusieurs bureaux de vote seront établis. Le nombre maximum de votants sera de 350 par bureau.

Quant à la mise en nomination des

candidats à la charge de commissaires, elle aura lieu le lundi 5 juin, entre midi et quatorze heures, au lieu désigné par le président d'élection.

Chaque candidat sera alors proposé par écrit, au moyen d'un bulletin de présentation signé par deux électeurs.

Faites-vous partie des 2,725,000 électeurs? Vous pouvez le vérifier en vous adressant à un secrétaire-trésorier de votre commission scolaire.

Protestation d'un groupe d'électeurs de la nouvelle ville de Saint-Huert

Dans la perspective des élections du 4 juin prochain, près de 300 électeurs et contribuables de la nouvelle ville de Saint-Huert ont signé une pétition pour protester "fortement" contre la perte des bureaux d'élections dans le quartier de Brookline, "un droit acquis et respecté au cours des 25 dernières années", selon le texte de la pétition.

Selon un porte-parole, M. Joseph Gagnon, ces citoyens s'insurgent contre le fait qu'ils auront à parcourir "au moins quatre milles" pour aller voter. Copie de la pétition a été adressée aux représentants de la Ville de même qu'au ministre des Affaires municipales.

Soulignons que la loi des cités et villes prévoit qu'il doit y avoir un bu-

reau de votation dans chaque arrondissement de votation, mais que l'officier rapporteur peut, lorsqu'il le juge avantageux, établir dans un même édifice les bureaux de plusieurs arrondissements.

La loi prévoit aussi que les bureaux de votation sont établis "à des places centrales et commodes".

Cet été, chez Berlitz prix réduits pour cours intensifs!

Pour renseignements appelez: 288-3111

Berlitz

Cours de langues vivantes d'un océan à l'autre

SERVICE DE TRADUCTION

2055 rue Peel 288-3111
50 Place Crémazie 387-2566

SOULIERS POUR HOMMES DAMES ET ENFANTS ORDONNANCES MÉDICALES REMPLIES AVEC SOIN

AJUSTÉES A VOTRE GOÛT...

STUDIO DE CHAUSSURES **LANOUÉ** LIMITEE

G. A. Duimet, propriétaire
1444 ouest, rue SHERBROOKE 849-5023

GUIN CHEVELU... COMPLEXES...

Quel que soit votre problème, démangeaisons, pellicules, infections, cheveux gras ou trop secs... Voyez nos EXPERTS avant que le tort soit irréparable.

MADAME, MONSIEUR, LA CONSULTATION EST GRATUITE...

370 boul. St-Joseph est. METRO LAURIER 10 h. a.m. — 8 h. p.m. **844-3089**

ÉLÉGANCE et CONFORT combinés dans un vêtement de base qui vous assure ce **SUPPORT ADDITIONNEL**

Un vêtement léger conçu spécialement pour donner tout le confort désiré, amincir les hanches et supporter solidement votre dos.

Vente et location de chaises roulantes
Stationnement gratuit

La plus grande Pharmacie de détail au monde

845-7251 **PHARMACIE MONTREAL** JEAN P. DUQUET L.P.H.
916-922 est, rue STE-CATHERINE

la presse

Le "nouveau départ" de l'UQ

Plus de mille délégués ont participé en fin de semaine aux assises générales d'Unité-Québec. Même si la qualité n'est pas forcément dans le nombre, on doit admettre que ce fut là un succès. Venus de toutes les régions de la province, ces délégués se sont réunis en commissions samedi et en assemblée plénière dimanche pour étudier cinq thèmes: le Québécois dans son pays, au travail, dans sa société, dans un parti politique et dans sa vie quotidienne. Il en est sorti des résolutions qui, sans annoncer de chambardements au sein de l'UQ, permettront aux électeurs de savoir à quoi s'en tenir au sujet de cette formation politique.

Né du changement de nom de l'Union nationale, le parti Unité-Québec a été et reste nationaliste, au sens où on l'entend encore au Québec. Refusant à la fois le statu quo constitutionnel et l'indépendance politique, ce parti préconise la négociation d'une nouvelle constitution canadienne qui ferait du Québec un partenaire égal au reste du Canada. C'est ce que les unificateurs appellent du "fédéralisme binational". "Le Canada, lit-on dans un document préparé à l'intention des congressistes, devra être conçu et organisé à la fois comme une fédération d'Etats et une association de deux nations." C'est reprendre, en somme, la thèse exposée en 1965 par Daniel Johnson dans son livre "Egalité ou indépendance".

Néanmoins, depuis sept ans, les idées et les réalités ont considérablement évolué au Québec et au Canada. Sauf erreur, aucun des quatre grands partis politiques fédéraux ne favorise aujourd'hui la thèse des deux nations dont l'une, la nation canadienne-française, devrait d'abord s'appuyer sur le gouvernement du Québec pour assurer son avenir. La montée spectaculaire de M. Pierre Elliott Trudeau a plutôt, à Ottawa, sonné le glas à cette option dont le Parti progressiste-conservateur s'était fait le timide défenseur en 1968.

Au Québec, on commence à peine à se rendre compte que le fédéralisme "rentable" ne représente pas la corne d'abondance; mais c'est pour mieux affirmer qu'un partenaire aussi puissant et déterminé que le gouvernement central ne recule même pas devant des dossiers bien préparés. Ni les ministres Castonguay et L'Allier, ni même le premier ministre Bourassa n'ont voulu détruire la Confédération; pourtant, à chaque échec, on s'éloigne davantage de la conception que Jean Lesage ou Daniel Johnson se faisaient du Québec. Non seulement on s'en éloigne, mais on perd graduellement les moyens d'y revenir. Dès lors, pourquoi se surprendre de voir le

Parti québécois se présenter comme la seule alternative à cette miniaturisation du Québec dans l'ensemble canadien?

Mais revenons aux assises d'Unité-Québec. Véhiculée par Daniel Johnson, reprise par M. Loubier au lendemain de sa victoire sur M. Marcel Masse, aujourd'hui acceptée durant un congrès politique démocratique, l'orientation constitutionnelle d'Unité-Québec forcera, à court terme, le Parti libéral du Québec à réviser la sienne — si jamais il en a une. Il obligera d'autre part le PQ à se rapprocher de cette clientèle qui, sans vouloir la séparation brutale du Québec du reste du Canada, est québécoise dans toute l'acceptation du mot.

Rien ne dit, d'ailleurs, que le parti de M. Loubier ne réussira pas à faire accepter par une majorité de Québécois sa propre vision du Canada. Le fédéralisme rentable du PLQ ne donnant que des fruits secs, le PQ devant repousser à coups de pied les avances intéressées d'une certaine gauche plus ou moins radicale mais de plus en plus tapageuse, pourquoi les électeurs indécis n'emprunteraient-ils pas Unité-Québec pour redonner un "statut particulier" et plus de pouvoirs au Québec?

Fidèle à Daniel Johnson sur le plan constitutionnel, Unité-Québec n'a pas abandonné les idées économiques et sociales que défendait jadis l'Union nationale. De ce point de vue, l'économie "de concertation" est seulement une formule adaptée aux années 70. Ce choix en faveur du "juste milieu" n'est pas dépourvu d'idéal. Au lieu de laisser s'affronter le patronat et le syndicalisme, Unité-Québec veut les inciter à collaborer, presque main dans la main, à la construction de l'économie du Québec. Malheureusement, à ce sujet, il y a loin de la coupe aux lèvres. Les délégués au congrès ne prêchaient d'ailleurs pas par l'exemple, applaudissant volontiers aux attaques envers les chefs syndicaux, ignorant les semonces que M. Loubier pouvait servir au patronat.

Parti nationaliste, parti modéré, Unité-Québec veut amorcer un "nouveau départ". Le congrès du week-end n'a révélé aucune surprise à ceux qui avaient suivi, même de loin, les consultations régionales de l'UQ. Mais il a permis à plus d'un millier de militants de préciser le contenu idéologique de leur parti. On peut être ou ne pas être d'accord avec eux. Seul l'avenir dira si les électeurs québécois se reconnaîtront dans cette formation politique qui, tout en les adaptant aux exigences de 1972, reste fidèle aux positions fondamentales de l'Union nationale.

Claude GRAVEL



Tu avais promis... tu avais promis de ne rien cacher.

Les rats sont parmi nous

Les ordures ménagères s'accumulent dans les parcs et dans les rues de la Métropole, le port reste toujours paralysé par une grève ruineuse et la réputation de Montréal continue de se dégrader de jour en jour, de grève en grève et de crise en crise.

Pourtant, Montréal est l'une des villes les plus attachantes d'Amérique du Nord. Comme elle respire sous le soleil du printemps! Ceux qui viennent la visiter, comme ceux qui la retrouvent après une longue absence, s'étonnent des multiples visages qu'elle dévoile au hasard d'une simple balade. Ici, un coin de France; là, un paysage anglais et au beau milieu, la montagne de Monsieur de Maisonneuve avec, au pied, l'Amérique qui flamboie de ses grattes-ciel.

Hélas, Montréal couvre une fièvre. Elle a mal à sa croissance; elle a mal à ses enfants trop distraits pour la bien voir. De toutes les épreuves qu'elle a subies, celle qui lui inflige la présence, un peu partout, d'ordures ménagères où commencent à grouiller les rats, pourrait bien être la plus affligeante. Une ville ultra-moderne, aux prises avec une situation aussi ridicule: quelle dérision!

Les autorités se contredisent. Certaines assurent que la situa-

tion ne présente encore aucun danger. Par contre, selon le président de l'Association des inspecteurs de la santé publique, M. Maurice Martin, la menace d'une épidémie pèse sur la population si l'on tarde trop à prendre les mesures d'urgence qui s'imposent.

Il ne fait aucun doute qu'avec les journées plus chaudes et le soleil qui plombe, l'accumulation des ordures présente un danger certain. M. Martin demande qu'on procède immédiatement à l'arrosage par insecticide des amoncellements de déchets et de détritus. Si le règlement du conflit tarde trop, comme on l'apprehende, il faudra peut-être décréter l'état d'urgence.

Notre bien-être tient décidément à peu de chose. Menacés par la panteur, les mouches et les rats, nous voilà réduits à nous demander si la collecte des ordures ménagères ne devrait pas être classée parmi les services essentiels que rien ne devrait interrompre...

Des statistiques indiquent que chaque Canadien élimine en moyenne chaque jour cinq livres de déchets (nourritures, papiers, verre, métal, matières minérales et plastiques, etc.), soit le double d'il y a cinquante ans. On distingue trois catégories de déchets: les ordures ménagères,

les déchets minéraux et les déchets agricoles. Ces derniers sont de l'ordre de 200 millions de tonnes annuellement; les déchets minéraux, cent millions de tonnes, et les ordures ménagères, dix-neuf millions. Chaque année, le Canada produit et consomme quelque cinq milliards de boîtes de conserves, deux milliards de bouteilles et de pots, et les cimetières d'autos reçoivent environ 500,000 nouvelles carcasses de tacots.

Les déchets sont devenus un des problèmes majeurs de notre civilisation. Des cyniques se demandent si nous ne sommes pas menacés de périr sous l'amoncellement de nos propres ordures. On se plaint à regretter le bon vieux poêle à bois qui, naguère, réglait discrètement et chaque jour ce sérieux problème de notre vie en société.

Incidentement, n'y aurait-il pas lieu d'aménager, dans les caves des maisons de l'avenir, un petit fourneau électrique branché sur la cheminée et dans lequel on pourrait éliminer passablement de choses, notamment le papier?

En attendant de trouver de nouvelles formules, faudra-t-il en venir, encore une fois, à des mesures contraignantes pour parer aux risques grandissants d'une épidémie à Montréal?

Jean PELLERIN

l'opinion canadienne

Le budget et les pensions de vieillesse

Aucun sujet n'a polarisé l'attention des editorialistes de la presse anglophone du Canada ces derniers jours. L'événement des extraits reproduits ici comprend le budget Turner, les pensions de vieillesse, les dépenses électorales, les avantages du bilinguisme et l'attentat perpétré récemment contre George Wallace.

Le budget Turner

THE PROVINCE, Vancouver — Le chef du Nouveau Parti démocratique, M. Lewis, a attaqué le budget du ministre des Finances, M. John Turner, qu'il a qualifié de "budget pour les grosses entreprises" ne contenant rien pour le simple salarié. Il soutient que des réductions substantielles apportées aux impôts personnels auraient bien mieux réussi à stimuler l'expansion industrielle tout en aidant le simple citoyen...

Une dépense accrue à la consommation encourage sans doute l'expansion industrielle pour un marché intérieur. Mais elle ne nous aiderait pas dans le domaine international où une si grande partie de l'industrie canadienne doit affronter la concurrence.

Une dépense accrue à la consommation risque de faire monter les prix à cause de la demande qu'elle créerait, ce qui pourrait susciter des difficultés encore plus sérieuses à l'exportation canadienne.

M. Turner a exposé son principal objectif qui est de contenir les prix et de donner à l'industrie manufacturière canadienne des conditions fiscales analogues à celles d'autres pays, notamment des Etats-Unis où les exemptions fiscales faciliteront les exportations.

Les réductions fiscales au Canada devraient constituer un stimulant pour les entreprises qui amélioreront leur efficacité et baisseront leurs prix. C'est le défi lancé à l'industrie par M. Turner qui a clairement mis sa fonction en jeu au cas où l'industrie ne se conformerait pas à ces directives... — Le 17 mai.

Les pensions de vieillesse

THE CITIZEN, Ottawa — Les critiques amères formulées par le Québec contre la formule d'adaptation des pensions de vieillesse au coût de la vie — le premier ministre Bourassa l'a qualifiée de "coup de patte" — sont insensées. Même en tenant compte de la lutte constante que mène le Québec pour contrô-

ler le champ du bien-être, la critique est injustifiée.

Le droit d'Ottawa à payer les pensions de vieillesse est incontestable, puisqu'il est inclus dans un amendement apporté à l'Acte de l'ANB. Son droit d'adapter les versements à la hausse du coût de la vie n'a jamais fait l'objet d'opposition et a été reconnu depuis des années. La seule différence maintenant, c'est que ces augmentations reflèteront la véritable inflation canadienne.

Le programme québécois visant à créer un revenu minimum garanti pour ceux qui en ont besoin ne devrait pas entrer en conflit avec le régime de pensions d'Ottawa. Comme pour la nouvelle formule des allocations familiales, qui est basée sur le besoin, les pensions peuvent se fonder en un régime de revenu minimum. — Le 16 mai.

Les dépenses électorales

THE STAR, Toronto — Trop tardif et trop timide. C'est le sort de tant de programmes du gouvernement Trudeau et c'est encore le sort du bill sur le contrôle des dépenses électorales, qui a été présenté à la Chambre des communes...

Le projet de loi est trop tardif parce qu'il ne pourra vraisemblablement pas être appliqué à temps pour une élection qui se tiendrait cette année...

Il est trop timide parce que tout en ouvrant la voie à un certain contrôle des dépenses électorales et à la divulgation publique des finances des partis, il ne va pas assez loin...

Le bill n'imposera pas un plafond à toutes les formes de dépenses électorales. Il limitera plutôt la publicité radiotélévisée à laquelle les partis nationaux peuvent s'adonner et contrôlera sévèrement toutes les formes de publicité — radiodiffusion, presse, courrier direct, affiches — utilisées par le candidat à l'échelon de la circonscription. Ce sont des domaines où les dépenses politiques avaient grimpé en spirale et il sera utile de les limiter. Mais les partis et les

candidats auront toujours le droit de trouver d'autres moyens de s'assurer un avantage dans leurs dépenses.

Comme il n'y aura pas de limite aux dépenses totales, les hommes politiques auront toujours besoin de leurs colporteurs qui leur recueilleront des fonds. De fait, le bill leur facilitera les choses en permettant aux donateurs de déduire un maximum de \$500 de contribution électorale de leur revenu imposable, ce qui est susceptible d'intéresser les riches plus que les pauvres...

Tel quel, le projet de loi est utile et s'il peut devenir loi à temps pour la prochaine élection, tant mieux. Mais si le Parlement a le temps de l'étudier et de le débattre, le bill devrait être plus strict. — Le 17 mai.

Avantages du bilinguisme

THE NORTHERN DAILY NEWS, Kirkland Lake — Par un étrange caprice de la personnalité collective canadienne, le bilinguisme, notre possession de deux langues officielles, est souvent considéré comme une obligation plutôt que comme ce qu'il est, un grand actif national et un motif de fierté.

Tous les Canadiens ne sont pas obligés de connaître les deux langues de leur pays et de nombreux Canadiens n'en parlent aucune correctement, mais les avantages d'une connaissance convenable des deux langues sont énormes...

Peut-être le statut bilingue du Canada est-il plus précieux aux yeux du Canadien bilingue qu'il ne l'est à ceux qui ne le sont pas. Le voyage. Il n'y aura à peu près aucun endroit où personne ne pourra le comprendre. Dans la majorité des nouveaux pays d'Afrique, l'anglais ou le français sont presque à coup sûr l'une des langues officielles. La même chose se produit dans les pays des anciens empires britannique et français dans d'autres continents.

Le bilinguisme est notre actif oublié. Nous devrions profiter de nos deux langues au lieu de nous accrocher à leur propos. Plutôt que menacer dans son emploi quiconque

ce que pense LE LECTEUR

Les moyens d'information et le monde scientifique

Du 7 au 11 mai se réunissaient à Montréal certaines des personnalités les plus brillantes du monde scientifique. C'est dans notre propre ville, en effet, qu'avait lieu la septième Conférence Internationale de l'Electronique Quantique. (L'électronique quantique n'est qu'un nom quelque peu ésotérique pour désigner tout ce qui concerne le rayon laser.) Malheureusement, très peu de personnes ont été mises au courant d'une manifestation aussi importante et ce, pour la simple raison qu'aucun des média d'informa-

tion n'a daigné seulement en faire mention. Permettez-moi de dire combien je trouve inconcevable que les gens aient été aussi peu informés, alors que nous sommes tous touchés de près ou de loin par les conséquences de ces découvertes scientifiques. Il est fort compréhensible que celles-ci n'intéressent pas tout le monde. Mais quand on considère que la plus petite manifestation sociale est mentionnée dans les journaux, on ne peut que s'étonner devant autant d'indifférence.

Il semble même plutôt ironique qu'un certain journal anglais de la métropole ait publié un long article au sujet des lasers du Conseil national de recherche à Ottawa alors qu'il ne faisait aucun cas de ce qui se déroulait à Montréal même.

A ma connaissance, seuls deux journaux, tous deux de langue anglaise, se sont rendus aux invitations des organisateurs. Quant aux média électroniques, seul le réseau anglais de Radio-Canada a diffusé un interview d'au moins deux minutes à son bulletin de nouvelles, mais ceci à 11 h 30 le mardi soir. On s'étonnera ensuite que le Canadien français soit aussi peu renseigné sur ce qui se passe chez lui!

Durant les quelques jours de la Conférence, à laquelle environ 900 personnes se sont inscrites, plusieurs expériences ont été exposées et discutées par des gens venus de tous les pays, y compris ceux du bloc communiste. Il y avait en outre exposition et démonstration des plus récents lasers et appareils connexes, dont l'importante découverte d'un de nos compatriotes à Valcartier.

Je ne ferai état que d'un événement, à mon sens de grande importance: les Américains ont décidé, à l'occasion de cette Conférence, de lever le secret sur une des recherches les plus fondamentales: le contrôle de la fusion nucléaire, qui permettrait l'utilisation pacifique de l'énergie nucléaire en évitant les dangereux déchets radio-actifs (jusqu'ici, nous ne connaissons la fusion que par

LE LECTEUR

ce que pense

en ignore une des deux, nous devrions songer à un système éducatif grâce auquel chaque enfant canadien apprendrait et aimait ces deux langues qui constituent son héritage. — Le 12 mai.

L'attentat contre George Wallace

THE SUN, Vancouver — L'attentat perpétré contre le gouverneur George Wallace est une tache de sang que les Etats-Unis auront beaucoup de peine à effacer. L'aspect le plus tragique de cet acte insensé, c'est qu'il peut avoir des répercussions incalculables... Il ternit la vie politique des Etats-Unis à une époque cruciale, en pleine campagne électorale.

Quels que soient les motifs de cet assaut méprisable contre un homme controversé, le fait brutal est devenu l'assassinat politique est devenu un spectre épouvantable dans une grande démocratie. Et bien que l'immense majorité des Américains soient horrifiés d'une telle aberration, ils se demanderont avec crainte: "Nos mains ne seront-elles jamais nettes?" Le 16 mai.

LE LECTEUR

ce que pense

la bombe H). Le Dr Teller, qui est une sommité dans ce domaine, a ni plus ni moins que lancé une invite à tous les pays, entendez surtout l'Union soviétique, à collaborer et à dévoiler à leur tour l'orientation de leurs recherches. Je crois que ceci dépasse de loin la seule science pure!

Je terminerai seulement en disant que l'information devrait s'ouvrir davantage au domaine scientifique, et pas seulement pour commenter le dernier voyage Apollo. Il se passe ici sur terre une évolution tellement rapide que les gens se doivent d'être renseignés un tant soit peu, à moins qu'ils ne veuillent un matin se réveiller dans un monde qu'il ne reconnaîtraient plus comme leur propre univers fait de s'y être psychologiquement adaptés peu à peu.

Louise RACICOT, B.Sc., En charge de la salle de presse durant la 7e Conférence Internationale de l'Electronique Quantique

P.S. — A ceux qui désirent des renseignements ou commentaires sur la Conférence, je me permets de donner les noms de M. John A. Armstrong, au I.B.M. Research Center, Yorktown Heights, N.Y. ou encore M. Ross Warren, aux laboratoires de RCA à Ste-Anne-de-Bellevue.

Jean PELLERIN

la presse

LA PRESSE est publiée par LA PRESSE, L.T.E.E., 7, rue St-Jacques, Montréal. Seule La Presse Canadienne est autorisée à diffuser les informations de "LA PRESSE" et celles des services de la Presse Associée et de Reuter. Tous les droits de reproduction des informations particulières à LA PRESSE sont également réservés. «Coursier de la deuxième classe». Enregistrement numéro 1400. Port de retour garanti.

TELEPHONISTE (pour tous les services) ... 874-7272

REDACTION ... 874-7061

PUBLICITE ... 874-7306

ANNONCES CLASSEES ... 874-7114

LIVRAISON A DOMICILE ... 874-6911

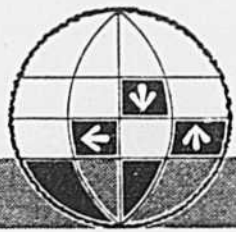

PLEINS FEUX SUR L'ACTUALITE

La lutte de Montréal contre la pollution porte fruit

J.-Claude PAQUET
Chroniqueur des sciences



— II —

UN ELEPHANT ça trompe, et deux millions de citoyens ça pollue énormément. Pour s'en convaincre, il suffit d'admirer les parcs municipaux par les temps qui courent.

Il n'est plus de centres urbains qui échappent au fléau de la pollution. Mais celle-ci ne prend pas la même forme dans toutes les villes, et n'affecte pas toutes les villes au même degré. Pour connaître la forme de pollution qui nous touche, et son intensité, il n'y a pas d'autre moyen que d'effectuer des prélèvements, c'est-à-dire, disposer d'un système de mesure de la pollution.

La ville de Montréal, qui se targue d'avoir été une pionnière dans la recherche des connaissances sur la qualité de l'air, établissait en 1959 vingt-deux postes d'échantillonnage pour y recueillir les poussières lourdes. C'était une époque où le charbon était encore largement utilisé comme combustible.

De l'avis de M. Jean Marier, directeur du Service de l'assainissement de l'air et de l'inspection des aliments de la CUM, ce réseau initial a servi de guide pour l'établissement d'un réseau plus élaboré visant à la mesure des autres contaminants solides, liquides ou gazeux.

La ville de Montréal a mis sur pied ce deuxième réseau en 1966, lequel fut intégré à la Communauté urbaine de Montréal il y a un peu plus d'un an. Dirigés par M. Walter Brabant, les laboratoires de ce service étendent progressivement les postes d'échantillonnage et le nombre des contaminants étudiés à l'ensemble du territoire, c'est-à-dire aux vingt-neuf villes regroupées dans la CUM.

Non seulement le service de l'assainissement de l'air a-t-il la responsabilité de mesurer les différents agents polluants, mais encore de suggérer les

remèdes, et de faire respecter les règlements adoptés.

Pour les fins d'analyse et de surveillance, le service dispose d'une quarantaine de personnes, chimistes, ingénieurs, techniciens et inspecteurs, et d'un budget annuel de l'ordre de 750.000 dollars.

Etudes et analyses

Depuis sa création, le service a accumulé de nombreuses données, dont a) la quantité de poussières lourdes retombées sur le sol, chaque mois, à 22 endroits, depuis 1959; b) un indice des poussières fines, relevé à toutes les deux heures à douze postes depuis 1966; c) la concentration de l'hydrogène sulfuré, relevée à toutes les deux heures, à un poste depuis 1966; d) l'indice de sulfatage, relevé chaque mois, à 15 postes depuis 1966 et à 30 postes depuis 1971; e) la concentration de l'anhydride sulfureux, relevée à toutes les deux heures à douze postes depuis 1968; f) la concentration de l'oxyde de carbone, relevée à toutes les deux heures à un poste depuis 1968 et pendant quelques minutes deux fois par jour, l'été, à une trentaine d'intersections depuis 1970; g) la concentration des oxydants relevée à toutes les deux heures à un poste depuis 1969; h) la concentration du bioxyde d'azote à toutes les deux heures, à trois postes, quatre fois par année, depuis 1969; i) la concentration des poussières fines (en suspension) relevée un jour par semaine à dix postes depuis 1968; j) la vitesse des vents et leur direction près du sol, relevées à toutes les deux heures depuis 1966; k) les températures mesurées à cinq niveaux, du sol jusqu'à une hauteur de 850 pieds, à toutes les deux heures, depuis 1966; l) de nombreuses déterminations du plomb, des sulfates, de l'acide sulfurique, des chlorures, des carbonates, des nitrates, des nitrites, des fluorures, du cuivre, du fer, du nickel, du calcium, du manganèse, d'hydrocarbures, de substances cancérogènes et des silicates.

Une base de législation

Ces différentes données, accumulées depuis un certain nombre d'années, seraient de la plus parfaite inutilité si elles ne devaient pas éventuellement servir à corriger les situations décrites.

Pour l'instant, nous ne tenterons pas de déterminer si les mesures prises sont adéquates ou non; nous nous contenterons de décrire sommairement les mesures prises jusqu'à ce jour.

C'est en 1931 que la ville de Mont-

réal adoptait un premier règlement en vue de l'assainissement de l'air. Ce règlement, comme le précise M. Marier, imposait des restrictions sur l'émission de fumée provenant des appareils de chauffage. D'autres restrictions furent ajoutées en 1950, visant l'utilisation de certains combustibles et l'émission de poussières.

En 1958, de nouvelles normes étaient prescrites touchant la construction et l'exploitation d'incinérateurs domestiques. Ce règlement interdisait notamment le nettoyage à sec d'édifices, les feux ouverts, l'émission de mauvaises odeurs et l'on imposait des restrictions pour le transport et l'entreposage de matériaux poussiéreux.

Peu de temps après sa création, la Communauté urbaine entérinait ces règlements et en étendait l'application aux vingt-neuf villes de la Communauté. De nouveaux règlements adoptés depuis, limitent la teneur en soufre des huiles, exigent des appareils épurateurs déterminés sur les incinérateurs, limitent davantage l'intensité des fumées pouvant être émises de toute source, prescrivent une limite des poussières provenant des appareils de chauffage, et fixent des normes de qualité de l'air relativement à l'anhydride sulfureux et aux poussières.

La Communauté a également approuvé un autre règlement (No 20), dit "des mesures d'urgence". Ce dernier permet d'imposer le ralentissement et même l'arrêt de certaines activités, industrielles ou autres, si jamais la dissémination des contaminants atteignait un niveau dangereux.

L'application des règlements

Toutes ces mesures seraient fort peu utiles si on ne s'efforçait pas de les appliquer. Au service de l'assainissement de l'air, qui est responsable de l'application des règlements, on affirme qu'en 1970 et 1971, près de deux mille incinérateurs domestiques ont été fermés, pendant qu'une trentaine d'autres ont été modifiés pour satisfaire aux normes du règlement, et que de nombreuses industries ont terminé l'installation d'appareils visant à diminuer leur contribution à la pollution de l'air.

D'un autre côté, deux raffineries de pétrole font présentement face à des poursuites judiciaires pour ne s'être pas conformées aux normes concernant la teneur en soufre des huiles.

Ces différentes mesures ont eu, semble-t-il, des effets encourageants sur certains agents polluants. Ainsi, on rapporte que le taux d'anhydride sulfureux est passé de 16 ppm en 1970 au poste Saint-Jacques, à 8 ppm en janvier de 1971. Une baisse analogue a été observée dans les autres postes, passant de 21 à 12 ppm pour le poste Drummond, où la concentration d'anhydride sulfureux est toujours plus élevée qu'ailleurs.

Quant à l'acide sulfurique, sa moyenne est passée, pour tous les postes, de 2,54 microgrammes par mètre cube à 0,78, au cours du présent hiver par rapport au précédent.

L'indice de souillure, qui reflète la présence de poussières dans l'air, diminue progressivement, affirme-t-on, d'année en année. Cet indice, qui était de 2,3 au mois de janvier 1968 est passé au cours des années suivantes à 2,1, 1,8, 1,6 et 1,5. Une diminution analogue était enregistrée au poste Saint-Jacques, où il était de 1,1 en janvier 1972.

Au cours d'une récente entrevue, M. Marier rappelait que ce qui manque le plus à l'heure actuelle, c'est une meilleure connaissance des effets des contaminants sur la santé. Certains ont déjà été déterminés à des concentrations élevées, dit-il, mais il nous faut encore explorer les effets moins évidents, après une exposition de plusieurs années, à des concentrations plus faibles.

Trois études de ce genre seraient en cours à l'heure actuelle, en collaboration notamment avec le service de santé de la ville et des médecins de l'hôpital du Sacré-Coeur.

Une première vise à déterminer si la pollution de l'air est cause d'une plus grande incidence de la bronchite chez les enfants; une seconde concerne ses effets possibles sur les poumons, et une troisième explore les rapports entre la pollution et les troubles de croissance.

Y aurait-il d'autres mesures à prendre pour réduire considérablement ce véritable fléau de la pollution? Oui. Cesser de chauffer nos maisons, interdire la circulation automobile, éliminer l'activité industrielle, s'imposer la contraception. Mesures probablement jugées inacceptables par la majorité des citoyens. Il nous faudra donc formuler des compromis.

DEMAIN:
Indices de pollution, fausse sécurité.

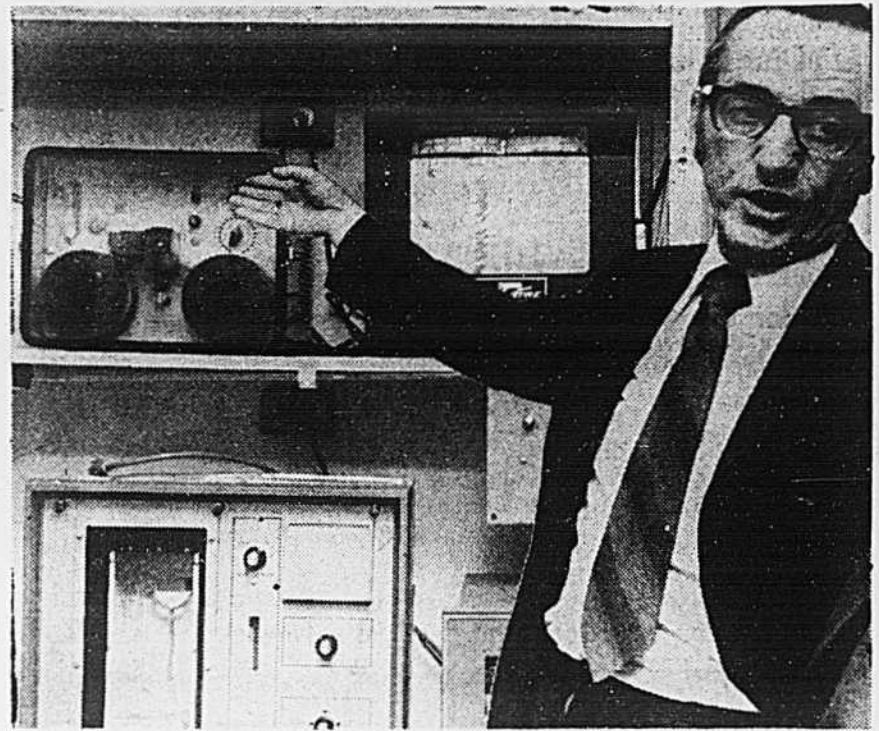

Le service d'assainissement de l'air de la CUM dispose d'un équipement électronique moderne pour mesurer la concentration de différents polluants de l'air. Plusieurs postes font des prélèvements continus. M. Jean Marier, directeur du service, indique ici que l'on enregistre en même temps la vitesse des vents.

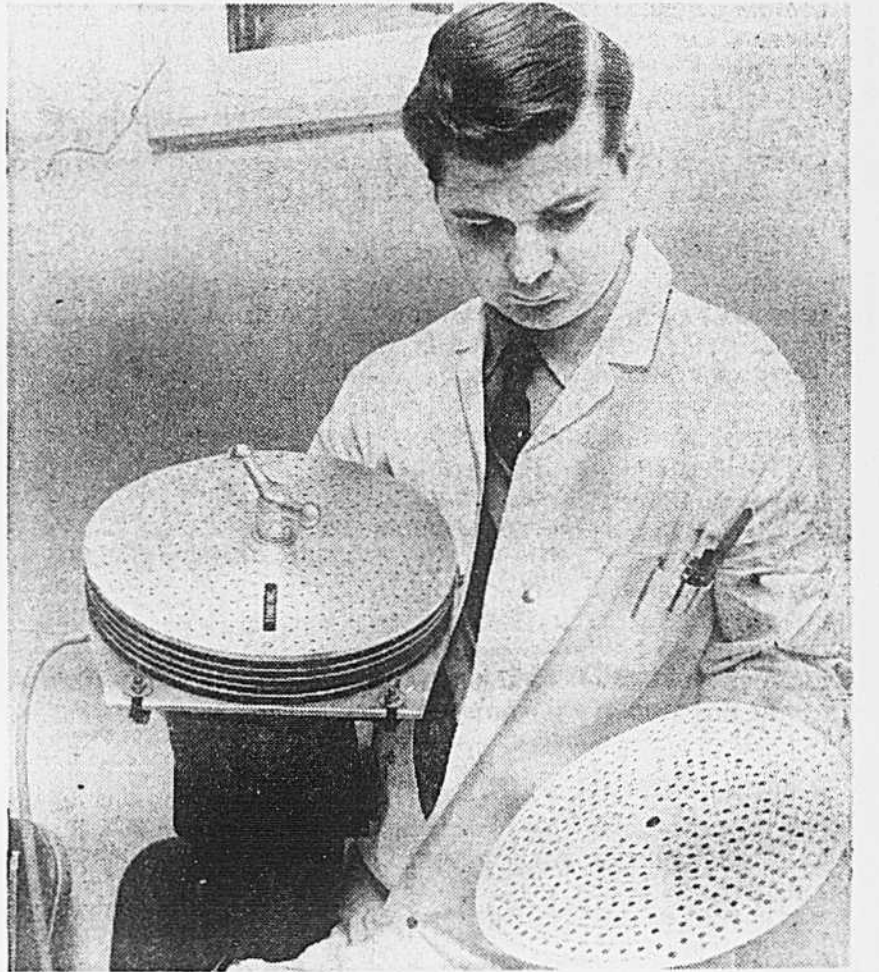

Cet appareil est utilisé pour déterminer la grosseur des poussières en suspension, après quoi on en détermine la composition. Les petites particules sont jugées plus nocives en raison de la possibilité qu'elles ont de s'infiltrer dans les poumons.

Le "sommet" de Moscou n'a pas dominé le monde

Collaboration spéciale de New York
Louis WIZNITZER



REVENU de Moscou, M. Nixon, les yeux rivés sur l'échéance électorale de novembre, affirme que la semaine passée au Kremlin a changé le monde. Pour célébrer les accords signés au cours du "sommet" ses thuriféraires embouchent leurs trompettes de hérauts et les porte-parole officiels annoncent au monde des lendemains qui chantent.

Les optimistes, à la Maison Blanche et ailleurs proclament la fin de la guerre froide et le début d'une ère nouvelle de paix dont M. Nixon serait l'architecte.

Mais, jusqu'à nouvel ordre, les vessies ne sont pas des lanternes et, jugé non pas en termes métaphysiques mais sur la base des résultats concrets le "sommet" moscovite apparaît

moins "historique" qu'un vain peuple est invité à le croire.

Certes, M. Nixon a le mérite d'être le premier président des Etats-Unis à s'être rendu dans la capitale de toutes les Russies et d'avoir pris le thé avec les lointains héritiers des bolcheviks. Des incidents de parcours (U-2 et Prague) avaient empêché Eisenhower et Lyndon Johnson de faire le voyage et la rencontre de John F. Kennedy avec Khrouchchev à Vienne ne contribua pas, au contraire, à réduire les tensions dans le monde. Fort de sa renommée de pourfendeur sans merci de tous les communistes, Richard Nixon osa parler affaires avec les archi-adversaires de l'Amérique.

Pour lui et son cortège de conseillers, de traducteurs, d'assistants et de journalistes, Pékin avait été une aventure, la découverte de l'inconnu, la descente aux enfers. Moscou fut plus prosaïque: une rencontre de marchands, une convention de spécialistes. Point ici de yeux bridés ni de sourires énigmatiques. Les mystères de l'âme slave sont éliminés dans les "collèges" (cours de littérature). Le cinéma a fait connaître Moscou, comme New York, de tous et chacun.

Un sommet à deux étages

En fait, du début à la fin, le "sommet" se situa à deux étages. Au niveau inférieur, la kyrielle d'accords qui furent signés par M. Nixon et par M. Pogdorny, auraient aussi bien pu l'être par des ambassadeurs sinon par des conseillers d'ambassade. Que les Etats-Unis et l'URSS décident de lutter en commun contre le cancer et la pollution, de procéder à des échanges de savants, de conférenciers et de pianistes, d'établir des procédures permettant à leurs navires de guerre de ne pas se cogner en haute mer et d'amarrer deux de leurs vaisseaux dans l'espace en 1975, (un "columbian" parle ici de coit spatial) nul n'y trouvera à redire. Mais le publiciste le plus imaginaire n'oserait présenter ces broutilles bilatérales comme des panacées et sans doute n'était-il pas nécessaire de déranger M. Brejnev et M. Nixon pour homologuer ces accords qui de toute manière étaient prêts depuis des mois.

Un accord en trompe-l'oeil

A l'étage au-dessus, les problèmes

brûlants touchant à la paix du monde furent l'objet d'après discussions (définies officiellement comme "franches et directes") mais, à une exception près, d'aucune solution. Passé au peigne fin, Salt n'est qu'un accord en trompe-l'oeil. Qu'un plafond soit imposé à certaines armes stratégiques, on ne pourra que s'en féliciter. Mais considéré dans son ensemble, Salt permet surtout aux Soviétiques et aux Américains d'instaurer l'équilibre de la terreur le meilleur marché possible. Certes, les armes défensives sont limitées à 200 de part et d'autre mais les militaires de deux côtés savent depuis un certain temps qu'elles ne valent pas leur poids de ferraille. Quant aux armes offensives (dans les silos et à bord de sous-marins) elles sont limitées numériquement parlant mais guère qualitativement.

Loin d'être freinée par Salt la course aux armements stratégiques va être relancée de plus belle. A la fin de 1972 les Soviétiques auront 1618 fusées ICBM contre 1054 américaines, mais les Américains disposeront de 5600 ogives nucléaires (grâce au MIRV) contre 2500 soviétiques. De part et d'autres on reste libre de mettre en chantier des bombardiers d'un type nouveau et des sous-marins plus avancés que ceux qui croisent actuellement au fond des océans. Du côté américain ULMS sera certainement déployé (réseau de sous-marins atomiques porteurs de fusées ICBM. Chaque sous-marin coûtera un milliard de dollars et l'URSS poursuivra la "mirvisation" de ses fusées à un rythme haletant. M. Laird, le ministre de la Guerre, s'est d'ailleurs exprimé d'expliquer que Salt ne permettrait pas de rogner sur le budget militaire (84 milliards de dollars) "parce qu'il nous faudra à tout prix maintenir notre supériorité technologique".

Donnant-donnant

Sur le Vietnam, le Moyen-Orient, la réunion de la conférence sur la sécurité européenne, les échanges commerciaux; aucun progrès n'a été enregistré. Le "linkage" (thèse de l'imbrication étroite des problèmes) constituant la pierre angulaire de la politique étrangère de M. Nixon, il adopta tout au long des discussions une position de donnant-donnant. Le grain de sable indo-chinois a grippé la machine géopolitique américaine. M. Nixon demandait à M. Brejnev de l'aider à sortir de l'ornière vietnamienne, de

ramener Hanoi à résipiscence. "Point de Vietnam et ma porte était close..." M. Nixon, n'ayant rien obtenu des Soviétiques pour ce qui touche au Vietnam, remit dans sa poche les pharamineux accords économiques qu'il avait étalés sous les yeux des Russes en mal de crédits à long terme et de technologie américaine. Sur l'Europe et le Moyen-Orient, on se contenta de tours d'horizon platoniques et de professeur de bonnes intentions auxquelles personne n'ajouta foi.

Des relations plus compliquées

Cependant, nous dit-on, l'essentiel est que le "sommet" ait eu lieu et cela à l'heure où les bombes américaines pleuvent sur un pays allié à l'URSS. Ne peut-on pas y voir comme l'amorce d'une relation nouvelle et plus intime entre les deux super-grands? Voire, comme le pensent les Chinois, une connivence? La réalité est plus complexe que ces vues de l'esprit, que les simplifications instantanées. Le "sommet" n'a pas dissipé les soupçons réciproques et il ne marque pas la fin de l'antagonisme géopolitique et idéologique soviéto-américain. Simplement, la rivalité entre les USA et l'URSS s'est transformée en relations plus compliquées faites à la fois de concurrence et de coopération. Leurs rapports traversaient successivement des phases de tension et de détente. Au lieu de se succéder ces deux types de rapports seront désormais concomitants ce qui, selon un fameux soviétologue, Brzeszinski, permettra de gagner du temps.

Sur le plan des armes nucléaires, les deux gouvernements ont codifié à Moscou, la règle du jeu en fonction de leurs besoins économiques et des réalités technologiques. Mais là s'est arrêtée leur entente. M. Nixon reste voué à son idée d'un accord qui pour être efficace doit être global. L'URSS ne doit pas, d'après lui, chercher à avancer ses pions sur l'échiquier mondial chaque fois qu'apparaît une faille dans le dispositif américain. Les révolutions dans le Tiers-Monde ne sont, à ses yeux, que des poussées tentaculaires du communisme. Les Soviétiques, évidemment, ont des choses une conception bien diverse. S'ils sont décidés à ne pas se laisser entraîner dans des aventures — ni à sacrifier leurs intérêts nationaux — par les divers mouvements révolutionnaires qu'ils four-

n'ont pas à tirer les marrons du feu pour la super-puissance capitaliste. A la veille du voyage à Moscou, M. Kissinger confiait à un ami que Nixon et Brejnev étaient désormais semblables aux rois de France et d'Angleterre au 13e siècle, assis sous un chêne normand, traçant ensemble les cartes de leurs pays et les modifiant au fur et à mesure que leurs barons leur annonçaient la prise d'un château anglais ou d'une bourgade française.

Bien décidés à ne pas se faire la guerre pour ces broutilles. Mais le monde où nous vivons est plus complexe et plus dangereux. Il y a aussi les "rois" de Chine, du Japon et du Marché commun et cent "barons" comme Israël, comme le Nord-Vietnam résolu à ne pas sacrifier leurs intérêts sur l'autel des équilibres planétaires. Si Moscou fut un "sommet", la montagne, il faut l'avouer, a accouché d'une souris.

SPÉCIAL DU PRINTEMPS

CONSULTEZ-NOUS POUR DES IDÉES NOUVELLES
FAITES DES ÉCONOMIES SENSATIONNELLES

ESTIMATION GRATUITE

CONSULTEZ NOS EXPERTS EN PLANIFICATION ET DÉCORATION 324-0331

RONALD PROULX FILS
Expert en planification et décoration

■ CUISINE	■ PEINTURE
■ DÉCOR	■ BALCON
■ PORTE	■ PATIO
■ MENUISERIE	■ BAR
■ PLOMBERIE	■ RALLONGE
■ SALLE DE JEU	■ SALLE DE BAIN
■ TOIT	■ ALUMINIUM
■ CIMENT	■ LUCARNES
■ PLANCHERS	■ TUILES
■ FOYER	■ TAPISSERIE
■ PLÂTRE RUSTIQUE	

RAJOUT
CUISINE, CHAMBRE DE BAIN, SALLE DE SÉJOUR.
NOUS DESSINONS, NOUS CONSTRUISONS, NOUS GARANTISSONS.

LES RÉNOVATIONS PROULX ET FILS LTÉE
9105 LACORDAIRE, MONTREAL
324-0331

■ FACILITES DE PAIEMENT
■ ESTIMATION GRATUITE
■ DOMICILE SANS OBLIGATION

GARANTIE
Les Rénovations Proulx & Fils Inc. garantit tous les travaux et main-d'œuvre pour une période d'un an.

N'achetez pas sans consulter LE ROI DES PISCINES

BONS PRODUITS — BONS PRIX — BON SERVICE

PISCINES OLYMPIA INC.
2245 des Laurentides
Virvont, Laval T. 381 8398

La sécurité publique: de la voiture de police de demain jusqu'aux ciseaux hydrauliques

par Jacques FILTEAU

C'est par l'ouverture officielle du congrès annuel du Conseil canadien de la sécurité publique que s'est clôturée hier soir à l'hôtel Bonaventure, le Colloque sur l'application des lois de la circulation.

Ce colloque était plutôt, à vrai dire, une rencontre d'experts, qu'une occasion pour "le monde ordinaire" de se familiariser sur les techniques de sécurité urbaine et rurale.

Tout à partir de la "voiture de police de demain" jusqu'à la conférence du sergent William J. Ryan, de la police de l'Etat d'Illinois (USA), était destiné aux spécialistes de la sécurité.

Et tout, faut-il le préciser, se faisait dans la langue de nos voisins d'outre 45e. Un service de traduction simultanée étant cependant disponible lors des exposés.

Le colloque s'échelonnait sur deux jours.

La journée de samedi était surtout destinée à des démonstrations d'ordre pratique, tel un appareil destiné à tirer d'éventuelles victimes d'accidents des débris des voitures dans lesquelles elles pourraient demeurer coincées.

Il s'agissait de ciseaux hydrauliques qui permettent, le cas échéant, de "découper"

une voiture comme si c'était du tissu.

L'autre appareil, "the police car of tomorrow" dispose de tout l'équipement dont pourrait rêver un policier aux prises avec un cas difficile, à partir d'une foule récalcitrante, jusqu'à une femme sur le point d'accoucher.

Cette voiture, réalisée à partir des données fournies par les chefs et les policiers "across the nation" (américaine) comporte une foule d'accessoires et est destinée à seconder le policier chargé de faire respecter la loi.

Selon ses créateurs, cette voiture est destinée:

— à faire percevoir l'agent de police comme un "ambassadeur de bonne volonté";

— à devenir pour l'agent, un "bureau" complètement équipé ainsi qu'un instrument pour aider au respect des lois de la circulation.

Cette voiture doit aussi pouvoir servir au contrôle des foules "violentes", grâce, notamment à son lance-grenades lacrimogènes.

La voiture, cependant se veut plus un instrument de pacification que de provocation. A ces fins, elle a été lettrée d'un "bleu amical" ("friendly blue") et elle est, il va sans dire, climatisée.

Selon les officiels de "Vascar", qui a conçu cette voi-

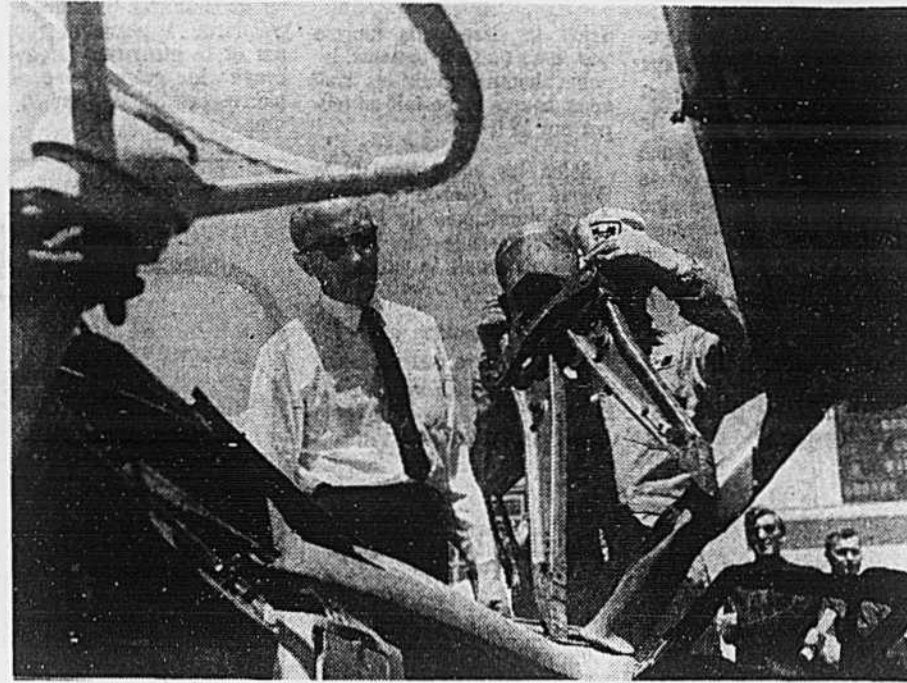

Photo Robert Nadon, LA PRESSE

Si jamais les voitures de police sont équipées de cet appareil il sera beaucoup plus facile aux policiers de délivrer une personne coincée dans une automobile accidentée. C'est du moins ce que prétendent les promoteurs qui en ont fait une démonstration au colloque sur l'application des lois de la circulation.

ture, elle a reçu un accueil enthousiaste dans les milieux policiers.

L'exposé du sergent Ryan, par ailleurs, était surtout destiné aux spécialistes de la circulation automobile et ceux-ci ont répondu nom-

breux hier à l'invitation de venir l'entendre.

Le congrès annuel du Con-

seil canadien de la sécurité publique se termine le 31 mai.

la presse

tourisme
le cahier qui vous apprend à voyager économiquement.

- divertissant
- instructif
- utile
- illustré

Tous les samedis dans

la presse

BETOURNAY & CRONE
OPTOMÉTRISTES

CHEZ *Simpsons*

L. A. Bétournay - S. R. Crone - J. P. Cardinal
C. Lemire - P. Meunier

EN VILLE, au septième
Fairview-Pointe Claire, niveau du Promenoir
Les Galeries d'Anjou, niveau du Promenoir

842-3241, poste 676
697-4870, poste 242
353-3300, poste 234

A
♥

30 ANS IN QUEBEC
ACIER
RUSCO
STEEL
30 ANS AU QUEBEC

♥

FENÊTRES
- PORTES
PAREMENT
D'ACIER
RUSCO

"L'AS DES AS" pour plus de 40.000 propriétaires montréalais

Rusco Home Specialties
(1962) INC. 9095 boul. Saint-Laurent
Montréal 381-2511

WITE, WITE, WITE!

PLUS DE 3,500 GAGNANTS PLUS DE \$1,250,000 EN PRIX

TIRAGE: 23 JUIN

On donne des prix supplémentaires aux détenteurs des billets dont les trois derniers chiffres sont identiques aux trois derniers chiffres des 2e, 3e et 4e numéros tirés.

Le 1er numéro Ses 5 derniers chiffres	0 0 0 0 0 0	gagne	\$200,000
Ses 4 derniers chiffres	0 0 0 0 0 0	gagnent	\$10,000
Ses 3 derniers chiffres	0 0 0 0 0 0	gagnent	\$2,000
	0 0 0 0 0 0	gagnent	\$400
Le 2e numéro Ses 3 derniers chiffres	0 0 0 0 0 0	gagne	\$100,000
	0 0 0 0 0 0	gagnent	\$200
	0 0 0 0 0 0	gagne	\$50,000
	0 0 0 0 0 0	gagnent	\$150
Le 3e numéro Ses 3 derniers chiffres	0 0 0 0 0 0	gagne	\$25,000
	0 0 0 0 0 0	gagnent	\$100
Le 4e numéro Ses 3 derniers chiffres	0 0 0 0 0 0	gagne	\$100

Achetez-les aujourd'hui.
loto quebec

100 Place D'Armes - Montréal, Qué.
Tél. 673-4160 - 673-3533

Handy Andy QUARTIERS GÉNÉRAUX DE PIÈCES D'AUTO ET DU SERVICE

MAGASINEZ CES SPÉCIAUX D'AUTOMOBILE JUSQU'À SAMEDI

AMORTISSEURS
4.44 chacun
Qualité régulière pour la plupart des voitures populaires.
18-050-Ser.

BOUGIES D'ALLUMAGE
77¢ chacune
A/C ou AUTOLITE
Catégorie non-résistante.
Limite de 1 pqt par client.
(8 ou 10 bougies)

FLUIDE DE FREINS
77¢
Super puissant. Canning de 16 oz.
27-592-07

HUILE QUAKER STATE
64¢ pinte
Haute qualité multigrade.
10-460-02.
Limite de 4 pintes par clients

FAMEUX S.T.P.
99¢ RÉG. 1.69
27-466-26
Limite: 4 cannettes par client

Professionnel
ALIGNEMENT DES ROUES
Laissez nos experts en faire la vérification!

795 pour la plupart des voitures populaires

NÉCESSAIRE DE QUALITÉ POUR ALLUMAGE

Marque, modèle, année de l'auto. (Liste partielle seulement, nous fournissons les pièces pour la plupart des véhicules)	POINTES	ROTOR	CONDENSATEUR	BOBINE
CHEVROLET, CHEVELLE, CHEVY II, CAMARO, PONTIAC, ACADIAN, BEAUMONT, FIREBIRD				
1963-71 La plupart 6 cyl.	1.79	47¢	68¢	4.99
1959-71 La plupart 8 cyl.	2.16	80¢	68¢	4.99
DODGE, PLYMOUTH, VALIANT				
1969-71 La plupart 6 cyl.	1.33 à 1.44	47¢ à 60¢	72¢	4.99
1960-71 La plupart 8 cyl.	1.33 à 1.44	47¢ à 56¢	72¢	4.99
FORD, FAIRLANE, FALCON, MUSTANG, MONTEGO, TORINO, METEOR, COMET.				
1960-71. La plupart 6 cyl.	1.29	42¢ à 56¢	68¢	4.99
1960-71. La plupart 8 cyl.	1.29	42¢	68¢	4.99

MAGASINEZ JEUDI ET VENDREDI JUSQU'À 9 HRES. SAMEDI JUSQU'À 5 HRES P.M.

MAGASINS AVEC CENTRES-SERVICE

CENTRE D'ACHAT DUYVÉNY	CENTRE D'ACHAT ROSMÈRE	1395 EST RUE MONT ROYAL	6338 BOUL. ST-LAURENT	CENTRE D'ACHAT VILLE JACQUES CARTIER	CENTRE D'ACHAT ST-MARTIN	5580 CHEMIN CÔTE DE LIÈSSE	3575 BOUL. TASCHEURAU
661-7733	625-0146	526-2514	277-6500	677-3201	681-1665	733-5391	676-0231
CENTRE D'ACHAT MAISONNEUVE	CENTRE D'ACHAT CHAMPLAIN	4010 EST RUE ONTARIO	3850 OUEST RUE SHERRBOOKE	CENTRE D'ACHAT LAVAL OUEST	CENTRE D'ACHAT CHATEAUGUAY	CENTRE D'ACHAT PRÉ-EST JEAN-TALON	6799 BOUL. NEWMAN
527-2371	351-0600	521-6123	486-8743	627-3693	691-2012	729-1880	366-5323



Les deux portraits-robots publiés par la police.

Portraits-robots de l'assassin du jeune Gilles Leblanc de Hull

La Sûreté du Québec a publié, en fin de semaine, deux portraits-robots du suspect qu'elle recherche pour le meurtre crapuleux du jeune Gilles Leblanc, âgé de 10 ans, qui avait été assassiné et dont le cadavre affreusement mutilé avait été retrouvé, dans un boisé, près de Hull, le 25 septembre dernier.

Le suspect est un jeune homme âgé d'environ 20 ans. Il mesurerait cinq pieds, huit pouces et pèserait 135 livres.

Selon la description fournie par certains témoins, le jeune homme avait les cheveux courts et portait un toupet sur le front.

Selon les enquêteurs de la Sûreté du Québec et de la police municipale de Hull, il est fort possible que le suspect connaissait la petite victime.

Le jeune Leblanc avait été forcé de suivre son assassin, quelques minutes après avoir quitté l'école à la suite d'un coup de téléphone au direc-

teur, de la part d'un individu qui s'était fait passer pour le père de l'enfant.

Ce n'est que deux jours plus tard, que les policiers et de nombreux volontaires découvraient le cadavre du bambin, dans un boisé du parc de la Gatineau. Il avait été poignardé à plusieurs reprises et le meurtrier lui avait broyé le crâne avec une pierre pesant environ 50 livres.

la presse

livraison à domicile

874-6911

du lundi au vendredi: 8h a.m. à 8h p.m.
le samedi: 8h a.m. à 5h p.m.

ÉCONOMIES ATLAS



ATLAS STANDARD

- pneu de bonne qualité pour celui qui surveille ses dépenses
- fabrication 4 plis de nylon
- excellentes performances moyennant un prix modique

Prix de détail suggérés

DIMENSIONS	FLANC NOIR
650-13	15.95
775-14	17.95
775-15	17.95
825-14	19.95
825-15	19.95



ATLAS GRIP SAFE

- pneu de qualité exceptionnelle pour l'automobiliste économe
- le profil surbaissé améliore la tenue sur route et dans les virages
- la bande de roulement de grande largeur améliore l'adhérence à la chaussée
- choix de flanc noir ou blanc

Prix de détail suggérés

DIMENSIONS	FLANC NOIR	FLANC BLANC
600-13	19.95	22.95
650-13	19.95	22.95
700-13	19.95	22.95
590-14	19.95	22.95
C78-14	19.95	22.95
560-15	19.95	22.95
C78-15	19.95	22.95
E78-14	21.95	24.95
F78-14	21.95	24.95
E78-15	21.95	24.95
F78-15	21.95	24.95
G78-14	25.95	28.95
H78-14	25.95	28.95
G78-15	25.95	28.95
H78-15	25.95	28.95

GRANDE VENTE DE PNEUS ATLAS. ÉCONOMISEZ JUSQU'À \$10* PAR PNEU.

Si vous exigez de vos pneus des performances supérieures, profitez des économies importantes qui vous sont offertes pour 4 autres séries de pneus Atlas, actuellement en vente chez les Détaillants Esso participants.

Le prix des pneus ceinturés commence à \$22.95 (prix maximum du MK II C78-14 à flanc noir).



*Chiffre basé sur le prix de liste indicatif d'un pneu ceinturé MK IV (toutes dimensions).
Chaque pneu porte la garantie Imperial Oil. Demandez tous les renseignements au détaillant.



"Jimmy" LARIVIERE

Recherché

La police de Montréal est à la recherche de Jacques, alias "Jimmy", Larivière, âgé de 34 ans, contre qui pèse un mandat du coroner relativement au meurtre de Pierre Julien, dont le cadavre, en état de putréfaction avancée a été découvert le 15 mai dans l'appartement 9, du 438, est de la rue Lagachetière. Le suspect mesure cinq pieds, six pouces, pèse 140 livres et a les cheveux blonds. Il fréquente habituellement les clochards du centre-ville. La police le considère comme dangereux et possiblement armé. Toute information au sujet de cet individu doit être communiquée à la Section des enquêtes criminelles de la police de Montréal, à 872-4290.

A tous les bénéficiaires de la Pension de vieillesse



LES PRESTATIONS DU SUPPLÉMENT DU REVENU GARANTI ONT ÉTÉ MAJORÉES...

...à \$150 par mois pour un pensionné célibataire
...et à \$285 par mois pour un couple marié pensionné.

SI L'INDICE DU COÛT DE LA VIE AUGMENTE... VOTRE PRESTATION AUGMENTERA AUSSI

- la pension et le supplément sont augmentés depuis janvier dernier afin de pallier à l'augmentation du coût de la vie
- à l'avenir, si le coût de la vie augmente les prestations seront révisées en conséquence, chaque année en avril
- 1.8 million pensionnés verront leur pension et leur supplément révisés en entier suivant le coût de la vie
- un million de personnes âgées de 65 ans et plus (environ 60% des bénéficiaires de la Pension de vieillesse) bénéficieront d'augmentation à leur Supplément, qu'il soit maximal ou partiel
- 100,000 pensionnés de plus auront droit au Supplément pour la première fois grâce à la hausse du plafond des revenus admissibles.

Qui peut maintenant bénéficier du Supplément?
Toutes les personnes qui touchent la Pension de vieillesse recevront, durant le mois de juillet, un dépliant et une formule de demande de Supplément

qui leur permettront de déterminer s'ils peuvent bénéficier du Supplément.

Votre Pension de vieillesse
Votre chèque de mai sera au même montant que les précédents
Votre chèque de juin comprendra: versements rétroactifs de janvier à mai \$14.40
nouveau taux du chèque mensuel régulier. 82.88
Le chèque du mois de juin sera de \$97.28

Votre Pension de vieillesse et le Supplément du revenu
Ceux qui reçoivent les prestations maximales de la Pension de vieillesse et du Supplément du revenu réunis toucheront:
— \$150 pour un pensionné célibataire ou une personne mariée dont le mari ou la femme n'est pas un pensionné
— \$285 pour un couple marié s'ils sont tous deux pensionnés — \$142.50 chacun.

Ceux qui ne reçoivent en ce moment qu'une partie du Supplément touche-

ront la même augmentation, mais non les nouvelles prestations maximales ci-haut mentionnées.
Votre chèque de mai sera au même montant que les précédents.
Votre chèque de juin sera au nouveau taux et comprendra la rétroactivité depuis janvier dernier.

Renseignements supplémentaires
Tous les pensionnés recevront, par courrier, des renseignements supplémentaires à la mi-juin. Vous pouvez aussi vous adresser au bureau régional de la Sécurité de la vieillesse situé dans la capitale de votre province.

John Munro

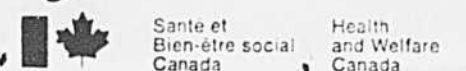

Retrouvé noyé à Beloeil

Le corps d'un adolescent de 15 ans, qui s'était noyé, il y a trois semaines, dans le Richelieu, près de l'île Goyer, a été retiré de l'eau, samedi après-midi, près du club nautique de Beloeil.

Le jeune Daniel Beaudry, âgé de 15 ans, avait pris place à bord d'une embarcation qui a chaviré.

L'adolescent et un autre compagnon se sont noyés tandis que les trois autres passagers ont pu s'en tirer de justesse.

Une "vie propre" ça fait pédaler vite

NEW YORK (UPI) — Un rentier de 81 ans a roulé à bicyclette sur une distance de 285 milles, en un peu plus de 18 heures, en fin de semaine, autour du Central Park, à New York, pour se mériter la première place dans ce marathon nouveau genre pour la métropole américaine.

Elton Fisher, de Long-Island, un ancien fonctionnaire attribue sa grande forme et sa victoire à une "vie propre".

"Je suis membre du YMCA depuis plus de 47 ans, a-t-il dit, peu après sa victoire, et je fais mes "push-up" tous les matins".

Fisher a devancé tous les concurrents mâles, il y en avait plus de 6,200, qui avaient pris le départ, mais c'est une

jeune femme qui l'a dépassé pour le temps et la distance parcourue.

Jeanne Nicole Ledoux, de North Bergen, N.J., a parcouru 334.4 milles pour s'approprier la première place chez les dames.

"J'ai roulé durant 24 heures a déclaré la championne, excepté durant deux demi-heures d'arrêt, dont une pour aller à la toilette.

La jeune anthropologiste de 26 ans a révélé qu'elle ne s'adonnait à ce sport que depuis une dizaine de semaines et que c'est à plus longue distance parcourue avait été de 60 milles.

"Dites aux femmes que c'est très bon pour la taille, a-t-elle dit. J'ai perdu quatre pouces à chaque mensuration".

Seulement 164 participants ont terminé ce premier "cyclothon".

Dapper Dan

Le plus grand magasin de "jeans" au monde.

Ste-Catherine & Bleury
6627 Plaza St-Hubert

Bruno Quesnel, O.D.

Optométriste

bureau chez

PEOPLES CREDIT JEWELLERS
1015 ouest, Ste-Catherine — 849-7071

OBJECTIF S.V.P.

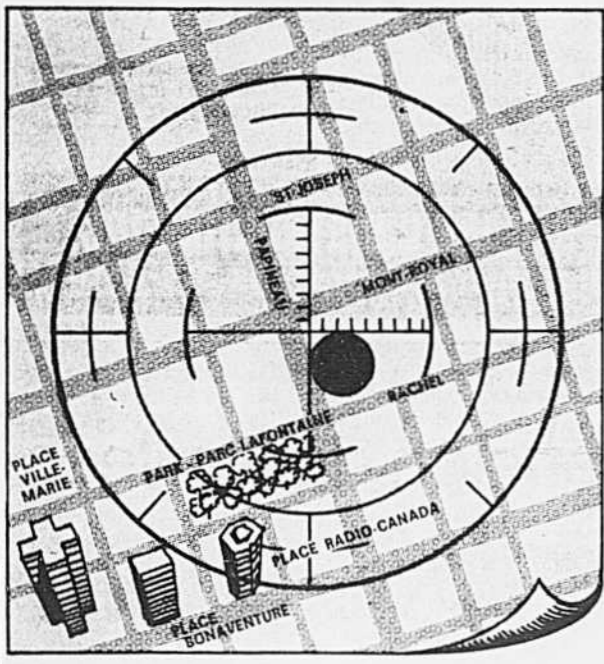

S SERVICE En plus de vous offrir les meilleurs techniciens munis d'outillage ultra moderne, Lanthier Lalonde à cause de son site unique à Montréal, vous permet de laisser votre voiture, dans la matinée, aller à vos affaires et la reprendre le soir comme si de rien n'était!

V VALEUR Un choix complet de voitures Mercury-Lincoln, Cortina, Comet, Capri, les petites économiques Mustang, Cougar, des valeurs sûres, Mercury, Continental et Mark IV, le raffinement suprême.

P PRIX Allocations exceptionnelles et généreuses sur les échanges. Prix concessionnaires imbattables. Si un volume comme le nôtre peut nous permettre d'afficher des prix aussi bas. Plan d'achat Ford à taux bancaire.

Lanthier & Lalonde
automobile inc.

MERCURY LINCOLN
TÉL.: 526-4411
4411 Papineau (près Mont-Royal)
CONTINENTAL • MARK IV • MARQUIS • METEOR
COUGAR • MONTEGO • COMET • CORTINA • CAPRI

Policiers sages-femmes

Deux autres policiers mont-réalis se sont mérité le titre de... "sages-femmes", en fin de semaine, pour avoir aidé une résidente de la rue Disraeli à accoucher d'une fille de cinq livres et neuf onces.

Les agents Lafrance et Béliveau avaient été demandés à la résidence de M. et Mme Réal Paquette pour une "femme malade", mais, à leur arrivée, ils ont constaté que Mme Paquette était sur le point d'accoucher.

C'est en attendant l'ambulance qui devait conduire la femme à l'hôpital que l'heureux événement s'est produit.

Mme Paquette, qui est maintenant mère de trois filles, repose en bonne santé à l'hôpital de la Miséricorde.

TROUVEZ

vos occasions dans les

PETITES ANNONCES de

la presse

plus de

UN MILLION d'AUBAINES par année

PU-1-AC-50.1-J-50

BREVETS D'INVENTION

Marques de commerce
Dessins de fabrication en tous pays
MARION
ROBIC & ROBIC
2100, Drummond, Montréal 107
Téléphone 288-2152

QUINCAILLERIE **durand** HARDWARE
DURAND LIMITED - LIMITED DEPUIS - SINCE 1908

804 ouest, rue SAINT-JACQUES, MONTRÉAL

SKILSHOP

SCIE PORTATIVE 7 1/4"

no 1715

coupe 2 1/2"
moteur 9 amps.

\$3195

PERCEUSE 1/4" CAP.

no 1710

2000 R. P. M.
MOTEUR 2.1 AMPS.

\$1295

DÉMONSTRATION SKIL SAMEDI 3 JUIN
PRIX DE PRÉSENCE

SCIE À CHAÎNE ÉLECTRIQUE

LAME DE 10"

no 1600

MOTEUR 2 c.v. — 12 amps
COUPE JUSQU'À 20"

\$7316

PERCEUSE 1/4" CAP.

no 596

REVERSIBLE
VITESSE VARIABLE
0 À 2000 R. P. M.

\$2925

SPÉCIAUX 29 MAI AU 3 JUIN INCLUS.

COMMANDES TÉLÉPHONIQUES ACCEPTÉES
STATIONNEMENT GRATUIT
LIVRAISON GRATUITE — MONTRÉAL ET BANLIEUES
866-3541 (LE SAMEDI OUV. JUSQU'À MIDI)

Woolco SOLDE DE FIN DU MOIS

AVEZ-VOUS REMARQUÉ L'ENSEIGNE CI-DESSUS? ELLE EST SYNONYME DE GIGANTESQUES

EPARGNES

LE TOUT FONCTIONNE COMME SUIT:

SOLDE DE FIN DU MOIS

L'enseigne orange et noire de 'Solde de fin du mois Woolco' indique un rabais sur la marchandise de première qualité.

SOLDE DE FIN DU MOIS

Dans tous les magasins à rayons Woolco, il y a au moins 120 articles à prix vraiment réduits.

SOLDE DE FIN DU MOIS

Vous trouverez de la marchandise hors-saison dans des gammes incomplètes de couleurs et de tailles ainsi que de la marchandise souillée ou défraîchie... à des prix réduits au maximum.

SOLDE DE FIN DU MOIS

Voici 4 achats gigantesques qui prouvent ce que nous avançons :

SPÉCIAL IMBATTABLE!

Portique pour la famille

Cet ensemble comprend 2 balançoires et un "Sky-Stooper". Fabrication robuste.

SPÉCIAL

1388

AUBAINE SAISONNIÈRE!

Arroseur oscillant

Arroseur pour le gazon pouvant couvrir une surface de 2,200 pieds carrés. Modèle à 4 réglages. Garantie d'un an.

SPÉCIAL

344

NOUVEAU BAS PRIX!

Robes pour dames

Tricot double de polyester. Modèle à manches courtes ou longues. Tailles 12 à 18.

SPÉCIAL

\$8

VALEUR SENSATIONNELLE!

Tapis 9' x 12'

Choix de plusieurs modèles et tissus de première qualité. Couleurs et numéros discontinués.

SPÉCIAL

\$45

SOLDE DE FIN DU MOIS

N'oubliez pas qu'il y a plus de 120 aubaines comme celles-ci réparties dans tous les rayons de chaque magasin Woolco. Chaque aubaine est clairement indiquée par nos enseignes oranges et noires de 'Solde de fin du mois'.

SOLDE DE FIN DU MOIS

Cherchez ces enseignes. Vous les trouverez partout dans le magasin et dans presque tous les rayons, y compris les rayons suivants: vêtements pour bébés et enfants, vêtements pour dames et jeunes filles, vêtements pour hommes et garçons, les chaussures, les appareils ménagers, les meubles, les produits 'Santé-Beauté' dans tous les magasins Woolco.

SOLDE DE FIN DU MOIS

N'oubliez pas que ces enseignes de 'Solde de fin du mois Woolco' sont synonymes d'énormes économies.

SOLDE DE FIN DU MOIS

Apportez votre carte de crédit Woolco et utilisez-la aujourd'hui même pour tous vos achats.

SOLDE DE FIN DU MOIS WOOLCO MARDI ET MERCREDI SEULEMENT 120 ARTICLES RÉDUITS POUR ÉCOULEMENT

KIRKLAND ST-LEONARD LONGUEUIL LASALLE L'ÉVALIER LASALLE LAVAL BROSSARD
PLAZA ST-CHARLES CENTRE COMMERCIAL LE CAVALIER CENTRE CENTREVILLE CENTRE L'ÉVALIER
7045 boul. Longueuil 8248 boul. Champlain 7200 boul. Taschereau
7045 boul. Longueuil 8248 boul. Champlain 7200 boul. Taschereau
HEURES D'AFFAIRES: Lundi, mardi, mercredi: 9h a.m. à 6h p.m. jeudi et vendredi: 9h a.m. à 9h p.m. samedi: 9h a.m. à 5h p.m.

L'UQ opte pour une économie concertée et la "cogestion"

par Claude MASSON

Unité-Québec a décidé de se tourner vers une économie concertée, qui pourrait même aller jusqu'à la cogestion, comme solution aux problèmes de relations de travail et de survie des entreprises au Québec.

Les militants, réunis en atelier de travail puis en assemblée générale pour élaborer la politique économique de ce parti au cours des premières assises générales d'Unité-Québec, ont voté en faveur d'une certaine forme de cogestion et de participation aux bénéfices.

Une résolution engage l'UQ à former au sein de sa commission politique une commission permanente composée d'industriels, de commerçants, de syndiqués dans le but d'approfondir le concept de la cogestion.

Cette commission aura comme premier objectif de lancer une vaste campagne de promotion de la cogestion au niveau des entreprises et de tous les commerçants et industriels du Québec.

Développement industriel

Au niveau du développement industriel et dans le cadre d'une économie de concertation, qui réunit les employeurs, les syndicats et l'Etat dans un effort commun, il a été recommandé de créer un Conseil pour le développement industriel sur lequel siègeraient les trois parties en présence.

D'ailleurs, face à l'échec de la SGF, qui serait dû au manque de concertation, il a été proposé la formation d'un ministère de promotion industrielle dont on ne sait pas s'il remplacerait l'actuel ministère de l'Industrie et du Commerce.

Le professeur Jacques Benjamin, panelliste invité, a expliqué à sa façon la situation qui existe au niveau industriel au Québec: "Le problème se situe dans le manque de rentabilité des secteurs industriels tels que ceux de la chaussure et du textile. De plus, nous manquons d'industries dans les secteurs de pointe".

Economie concertée

Pour venir à une économie concertée, qui se situe entre un capitalisme pur et un socialisme économique, l'Unité-Québec se propose un plan d'ensemble contenu dans le document de travail sur "Le Québécois au Travail" étudié en atelier.

On y recommande notamment de rattacher à l'Office du Plan tous les organismes

de prévisions économiques, de créer un organisme chargé de la définition de l'ensemble de la politique économique, financière et monétaire, créer une Caisse d'investissement alimentée par le fonds gouvernemental, les emprunts publics et les impôts sur les bénéfices des individus. Cette caisse consentirait des prêts à long terme.

Ce n'est pas tout. L'UQ préconise la création d'un

Centre de coordination du crédit à la disposition des représentants régionaux qui tiendront à jour une liste des crédits prévus et consentis pour atteindre les objectifs.

En outre, il faudrait mettre sur pied un Office national de régulation de l'emploi placé sous l'autorité de l'Office de planification.

Des politiques en regard de l'économie urbaine et de l'économie rurale ont également été adoptées par le congrès.

Les banques ont besoin de \$

par la PC

Des indices de plus en plus nombreux laissent croire que vous bénéficiez très bientôt d'une augmentation du taux d'intérêt porté à votre compte d'épargne.

D'autre part, il semble que vous devrez déboursier légèrement plus pour un prêt commercial. Les taux des prêts au consommateur, déjà plus élevés que ceux des prêts commerciaux, semblent vouloir demeurer les mêmes.

Il ne s'agit plus que d'une entente entre les banques pour que ces changements soient réalisés. Les affaires ont été bonnes, les profits augmentent et les banques tiennent compte de l'image qu'elles projettent auprès du public.

En fait, les banques ne désirent pas hausser le taux d'intérêt, mais d'autres autorités du secteur économique semblent justifier la logique d'un tel changement.

Les prêts bancaires, qu'ils soient destinés aux affaires ou aux consommateurs, ont connu une popularité croissante depuis le milieu de 1970. En conséquence, les banques ont besoin de plus d'argent déposé dans les comptes d'épargne, pour pouvoir satisfaire à la demande croissante de prêts.

La différence qui existe

entre ces deux tarifs — ce que les banques accordent pour les comptes d'épargne et ce qu'elles demandent pour les prêts — constitue l'une de leurs principales sources de profit. Et à l'heure actuelle, cette différence est plutôt mince.

Les banques paient actuellement quatre pour cent d'intérêt sur les comptes d'épargne ordinaires et ne font payer que six pour cent sur les prêts privilégiés — ceux qu'on accorde aux plus sûrs et aux meilleurs clients.

Augmentation des prêts

L'une des raisons qui justifient cette pression consiste dans l'augmentation quasi sans précédent des prêts commerciaux effectués par le système bancaire. A la fin de mars, les prêts commerciaux avaient grimpé de 28 pour cent comparativement à ceux de l'année précédente et les prêts aux consommateurs — ceux dont les taux d'intérêt oscillent entre 10 et 12 pour cent — avaient augmenté de 20 pour cent.

Les banques pourraient freiner cette augmentation en imposant des taux d'intérêt plus élevés.

Faire face au dilemme, telle est la position de la Banque du Canada qui s'in-

quiète toujours du phénomène inflationniste.

Dangers

M. Gérald Bouey, gouverneur adjoint de la banque centrale, a déclaré la semaine dernière à Toronto, que la politique fiscale avait substantiellement contribué à la relance économique, mais qu'elle pouvait maintenant glisser du côté des pressions économiques.

Il a ajouté que la somme croissante des valeurs liquides — les valeurs qui peuvent facilement être transformées en argent liquide — pouvaient augmenter les risques d'inflation. "La banque centrale est consciente des dangers inflationnistes qui pourraient surgir si on permettait à la liquidité de l'économie de s'accroître trop rapidement alors que le niveau de ralentissement de l'économie était augmenté", a expliqué M. Bouey.

M. Bouey faisait directement allusion à l'augmentation rapide des prêts bancaires :

"Ceux qui étudient ce genre d'information peuvent se rendre compte que des augmentations d'une telle ampleur signifient que la politique monétaire pourrait faire trop dans le secteur de l'expansion."

Le patronat à l'heure du choix

Une analyse de Rhéal BERCIER

Le Conseil du patronat du Québec, organisme qui représente la majorité des associations patronales québécoises, vit des heures difficiles.

Contesté de toutes parts, le patronat québécois fait des pieds et des mains pour répondre aux critiques qui deviennent de plus en plus violentes contre l'entreprise dans la Belle Province.

Le CPQ avait mis sur sa réunion annuelle et son mini-congrès d'orientation qui avait lieu en fin de semaine dernière à Montréal, pour redorer son blason et suggérer une orientation patronale au Québec.

Ces deux jours ont déçu les observateurs. Les conférenciers ont parlé principalement des bienfaits de l'entreprise privée et — à quelques exceptions près — répondu aux principales accusations que l'on porte volontiers contre l'entreprise privée.

De plus, le président de l'organisme patronal a fait d'ardentes sorties contre le syndicalisme alors que l'on prévoyait que cette réunion allait donner lieu à une plus grande prise de conscience des problèmes québécois et que l'entreprise allait envisager comment allait se matérialiser sa participation dans les rôles que l'on veut lui voir jouer.

La contestation

Le patronat québécois a donc choisi de contester ceux qui le contestent. Il a choisi de se défendre au lieu d'attaquer. Il répon-

dait, ce faisant, à la demande de ses membres. Il s'agissait aussi pour lui d'une première étape en vue de montrer davantage sa présence sur la place publique et de montrer qu'il est "le" porte-parole du monde patronal au Québec.

On ne peut guère nier qu'en trois ans d'existence seulement, le CPQ s'est imposé comme représentant du mouvement patronal québécois.

Le Conseil du patronat du Québec cependant doit encore rivaliser avec d'autres associations patronales le monopole de porte-parole officiel du patronat québécois. Mais aujourd'hui, plus que jamais, le patron québécois devra choisir.

Il devra choisir de contribuer à des associations patronales et ne pas contester chaque année sa contribution à l'organisme chargé de le représenter.

On sait que les associations patronales ou parapatronales pullulent au Québec. Mentionnons notamment, l'Association des manufacturiers canadiens, le mouvement Chambre de commerce dont le Montreal Board of Trade, le Centre des dirigeants d'entreprise, sans compter les clubs Kivannis; Richelieu, les Francs; Lions, Rotary, etc.

La défensive

Le CPQ, lui, regroupe des fédérations patronales. On en compte quelque 149 au Québec. 123 adhèrent au CPQ. Ces dernières associations patronales confient des mandats à la confédération patronale et s'en

réserver plusieurs afin qu'aux yeux du patron elles ne donnent pas l'impression de demeurer inactives.

C'est pourquoi bon nombre d'organismes parlent au nom des patrons. C'est pourquoi aussi, à cause d'une très faible concertation, ils se contredisent souvent.

Le CPQ se targue de regrouper en son sein les plus importantes associations patronales québécoises. Il évite cependant de dire qu'au moins 60 pour cent des patrons québécois ne sont membres d'aucune association patronale.

Pour se maintenir, il doit faire beaucoup de concessions. Pour prendre de l'expansion, il veut ne compter que sur ses membres.

Sur un budget de \$200.000 cependant, ses fédérations membres ne contribuent que pour moins de 25 pour cent de ce budget. Il doit compter sur l'aide financière de 135 entreprises pour combler ce déficit. Au moins 110 d'entre elles sont de langue anglaise.

Cette situation peut expliquer beaucoup de choses. Mais on explique mal que très peu de patrons de langue française s'intéressent si peu à des organismes qui veulent les représenter et parlent en leur nom.

A l'heure où l'Etat et le syndicalisme ont beaucoup de choses à dire et beaucoup d'intérêts à défendre, le patronat québécois ne doit pas limiter son action à se défendre. Le patronat québécois est à l'heure du choix.

Les "Dix" coordonnent leurs positions avant le Conseil de Bonn

d'après AFP

LUXEMBOURG — A trois jours du Conseil atlantique de Bonn, les dix ministres des Affaires étrangères de la Communauté européenne élargie se sont efforcés en fin de semaine à Luxembourg de coordonner leurs positions sur le principal sujet à l'ordre du jour de cette réunion: la Conférence sur la sécurité et la coopération en Europe.

Tous les membres de la "Communauté à dix": Irlande exceptée, font partie de l'Alliance atlantique. Désireux d'affirmer la personnalité de la CEE sur la scène internationale, ils sont notamment convenus que leurs représentants à l'OTAN ne devraient pas accepter de positions incompatibles avec les positions communautaires sur les questions économiques qui seront abordées à la Conférence européenne.

En d'autres termes, indique-t-on de source compétente, les consultations dans le cadre communautaire auront la priorité sur les consultations atlantiques pour ces sujets.

Le président de la Commission, M. Sicco Mansholt avait affirmé que les conclusions de certaines études des services économiques de l'OTAN "étaient en contradiction avec ce qui normalement serait l'intérêt de la communauté".

Rappelant que la Conférence européenne serait une "Conférence d'Etats" et que son objet majeur était de "permettre à ces Etats d'y faire apparaître leur identité nationale", M. Schumann a

souligné que la coordination des positions des membres de la Communauté "ne devait pas dépasser le stade de la consultation".

En surface

Les ministres de l'Europe élargie qui reprendront le dossier de la Conférence européenne de sécurité les 20 et 21 novembre à La Haye ne sont guère entrés dans les détails. La Commission fera aux directeurs des Affaires politiques ses observations concernant les volets économiques de la Conférence: coopération économique et industrielle, environnement, etc...

Les "Dix" ont estimé qu'ils n'avaient pas à demander aux pays socialistes de reconnaître officiellement le Marché Commun.

Il appartient aux pays de l'Est, indique-t-on de source officielle, de choisir s'ils veulent entrer en contact individuellement ou dans le cadre du COMECON avec la communauté européenne. Les "Dix" n'ont pas à prendre d'initiative dans ce domaine.

En ce qui concerne le volet proprement politique de la Conférence européenne, les ministres, a indiqué M. Schumann, ont concentré leurs réflexions sur la question des "mouvements de personnes et d'idées" entre l'Est et l'Ouest.

Tout en réservant leur décision, les "Dix" sont convenus, indique-t-on de source informée, que la Turquie, pays associé à la CEE, devrait être informé mais certainement pas associé aux travaux sur la coopération politique.

Les "Dix" ont approuvé enfin un rapport concernant la Méditerranée, où ils estiment en particulier "souhaitable que les Etats membres de la CEE s'efforcent de favoriser une collaboration plus étroite avec la Libye sur les plans économiques et politiques".

Réunion de l'OPEP au sujet de l'Irak

d'après UPI et AFP

L'organisation des pays arabes exportateurs de pétrole a décidé de tenir une conférence extraordinaire le 7 juin à Bagdad pour examiner le conflit entre le gouvernement irakien et les compagnies pétrolières étrangères, rapporte l'agence de presse irakienne dans une dépêche datée de Koweït.

La conférence étudiera à la demande de l'Irak, "la situation créée par le comportement arbitraire de ce comportement sur les pays arabes et les prix du pétrole arabe".

Le gouvernement irakien reproche à l'IPC et à ses associés de limiter délibérément l'extraction du pétrole au détriment de l'économie irakienne. Il a menacé de prendre des mesures à l'encontre des compagnies si celles-ci ne changeaient pas d'attitude avant le 1er juin.

Pour quoi

A cinq jours de l'expiration de l'ultimatum lancé par le conseil du commandement de la révolution irakienne à l'Irak Petroleum Company et à ses deux filiales, "Mossul Petroleum Company" et

"Basrah Petroleum Company", le ministre irakien du pétrole a demandé cette réunion extraordinaire pour permettre d'examiner "la situation résultant de la politique arbitraire pratiquée par les sociétés pétrolières en Irak" ce qui "risque d'entraîner un effondrement des prix du pétrole".

L'Irak avait déjà demandé, le 23 mai, que l'Organisation des pays exportateurs de pétrole tienne une réunion extraordinaire avant la conférence ordinaire du 26 juin prochain à Vienne.

L'Irak demande notamment aux compagnies de relever la production des champs pétroliers du nord du pays au niveau qu'elle atteignait avant le mois de mars, et de définir, en accord avec le ministère du pétrole, un programme de production à long terme.

"La seule façon pour les compagnies de conserver

leurs intérêts en Irak, écrit le quotidien irakien "Al Saoura", est de reconnaître

la réalité et de comprendre que la bataille menée par l'Irak est juste".

Lourd déficit commercial des Etats-Unis en avril

WASHINGTON (Reuter) — En dépit de la dévaluation du dollar en décembre dernier, le déficit de la balance commerciale américaine a failli battre tous les records au mois d'avril.

Le département du commerce a en effet indiqué que les importations ont dépassé les exportations de \$99,4 millions tandis que le total des ventes de produits américains à l'étranger tombait à son niveau le plus bas de l'année.

Il s'agit du plus mauvais résultat enregistré par l'économie américaine, exception

faite de celui d'octobre dernier. Le déficit de la balance commerciale s'était chiffré ce mois-là à \$82,4 millions.

Le département du Commerce avait annoncé le mois dernier que le premier trimestre serait à cet égard le plus mauvais de l'histoire des Etats-Unis mais la chute enregistrée en avril s'est avérée encore plus brutale qu'au cours des trois premiers mois.

VOIR ENCAN RITCHIE BROS. PAGE A9

INSCRIPTION DE UNIGESCO INC. À LA BOURSE DE MONTRÉAL



Les actions classe "A" de Unigesco Inc. ont été admises à la cote de la Bourse de Montréal le jeudi 25 mai 1972. Le symbole de la Compagnie au téléscripneur est: "U G O". Unigesco Inc. exerce ses activités dans le placement et la gestion de portefeuille. Assistant à la réception marquant l'événement, de gauche à droite: M. A. Guy Renaud, administrateur, Dominion Securities Quebec Ltd.; M. Giovanni Giarrusso, vice-président et secrétaire, Bourse de Montréal et Bourse Canadienne; Lt.-Colonel Hervé Baribeau, président du Conseil d'administration et administrateur, Unigesco Inc.; M. Roland Hall, président de la Compagnie.

Certificats de placement garanti 5 ans. 8% (large font) Intérêt annuel sur les CERTIFICATS DE PLACEMENT GARANTI de 5 ans du Trust Royal Institution inscrite à la Régie de l'assurance-dépôts du Québec. 1, Place Ville-Marie 861-1681

LALONDE À VERDUN MERCURY est plus près que vous ne croyez... LALONDE AUTOMOBILE LTÉE 3897, RUE BANNANTYNE, VERDUN 766-8521

Grid of 'GARANTI' words and Trust Royal logo with contact information: 861-1681

Les salaires tendraient à s'uniformiser au Québec

La dernière parution de la publication du Bureau de la statistique du Québec intitulée: "Taux de salaires et heures de travail — octobre 1970" note qu'une tendance généralisée se dessine vers une certaine uniformisation entre les différentes régions du Québec en ce qui a trait aux taux de salaires et aux heures de travail pour les mêmes catégories de métiers.

La dernière parution de la publication du Bureau de la statistique du Québec intitulée: "Taux de salaires et heures de travail — octobre 1970" note qu'une tendance généralisée se dessine vers une certaine uniformisation entre les différentes régions du Québec en ce qui a trait aux taux de salaires et aux heures de travail pour les mêmes catégories de métiers.

La dernière parution de la publication du Bureau de la statistique du Québec intitulée: "Taux de salaires et heures de travail — octobre 1970" note qu'une tendance généralisée se dessine vers une certaine uniformisation entre les différentes régions du Québec en ce qui a trait aux taux de salaires et aux heures de travail pour les mêmes catégories de métiers.

tele-presse

vous dit d'avance ce qui va se passer à la télévision.
TELE-PRESSE tous les samedis dans

la presse

Si vous vous intéressez au domaine de l'informatique, ne manquez pas de visiter

Le salon DE L'ORDINATEUR

PLACE BONAVENTURE
30 et 31 MAI, 1er JUIN

Patronné par l'Association canadienne de l'Informatique.

Le SALON DE L'ORDINATEUR est une exposition complète d'appareils, de fournitures et de services pour le traitement de l'information dans les secteurs du monde des affaires, de l'industrie, des sciences, du gouvernement et de l'enseignement.

Vous pourrez y voir ordinateurs et appareils de traitement ainsi qu'appareillage périphérique, de programmation et d'impression continue, systèmes de classement et de rangement, services de perforation de cartes, programmation par contrat et traitement en temps partagé.

Et ne manquez pas de vous inscrire au Congrès canadien de l'Informatique pour l'année 1972, patronné par l'Association canadienne de l'Informatique, qui se tiendra à l'hôtel Reine Elizabeth. Veuillez cependant prendre note que le Congrès aura lieu du 1er au 3 juin. Le Salon et le Congrès ne coïncident donc qu'une seule journée (le 1er juin). Préparez votre emploi du temps de façon à assister aux deux.

HEURES D'EXPOSITION

Le mardi 30 mai
— 10 h à 18 h
Le mercredi 31 mai
— 10 h à 21 h
Le jeudi 1er juin
— 10 h à 18 h

Pour obtenir GRATUITEMENT des cartes d'inscription pour le Salon, communiquez avec:
LES EXPOSITIONS INDUSTRIELLES ET COMMERCIALES DU CANADA
625, avenue du Président Kennedy,
Montréal 111 (P.Q.)
Téléphone: (514) 845-5141

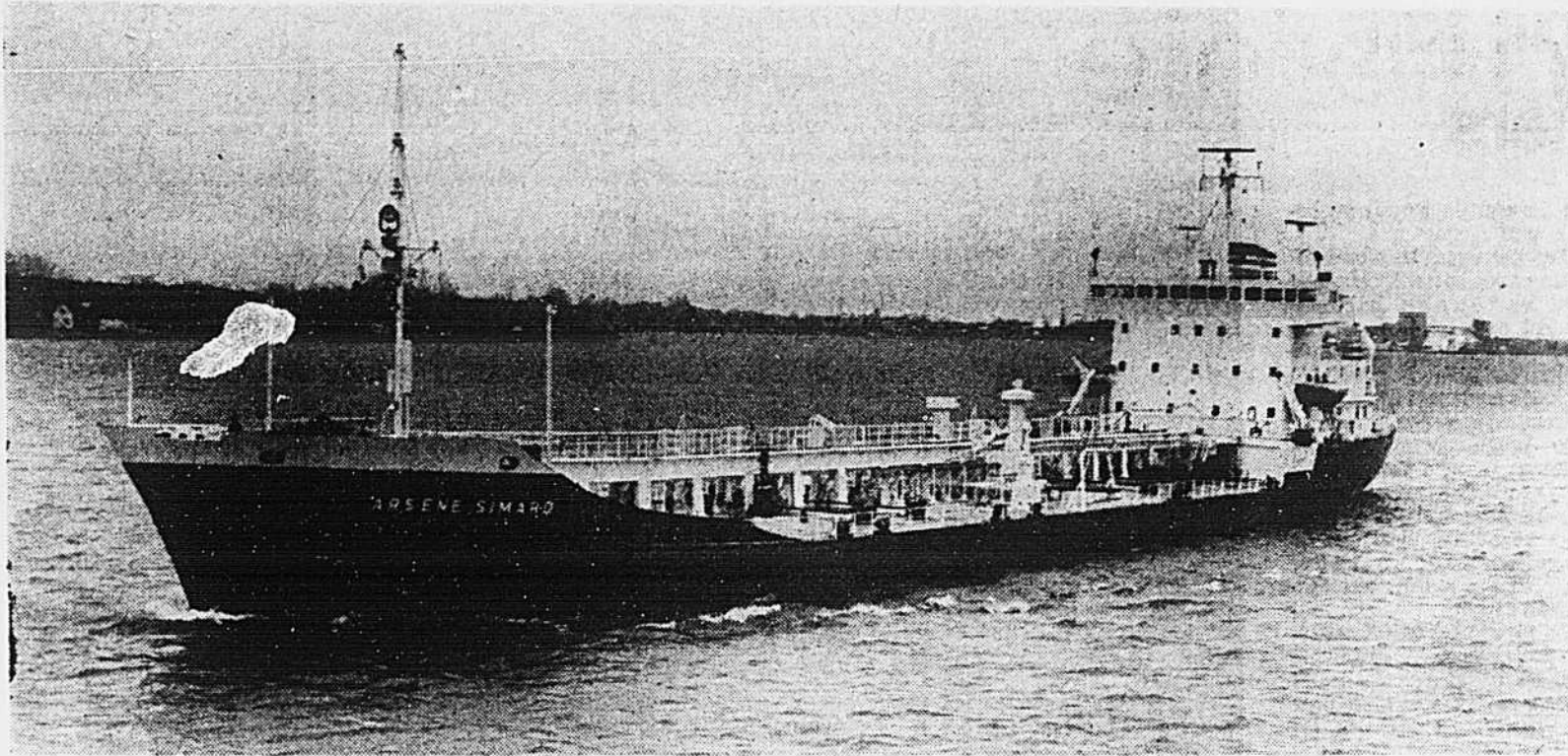

Baptême du "Arsène-Simard"

Le "Arsène-Simard", premier navire-citerne construit au Canada d'après les normes de la société Lloyds pour les navires destinés au transport de produits chimiques à travers les glaces, a été baptisé, samedi, en présence de M. et Mme Robert Bourassa, par Mme Arsène Simard, aux chantiers maritimes de Sorel. Ce navire de 8,000 tonnes est le plus gros de la flotte de neuf bateaux de la compagnie Branch Lines de Sorel. Le navire baptisé par Mme Arsène Simard porte le nom d'un des quatre frères qui ont été étroitement liés à l'histoire de Marine Industrie depuis ses débuts. Il fut béni par Mgr Jean-

Charles Leclaire, curé de la paroisse Saint-Pierre-de-Sorel, après quoi, Mme Simard, épouse du regretté disparu, brisa la traditionnelle bouteille de champagne sur la coque. Construit en acier, le "Arsène-Simard" compte 31 membres d'équipage qui ont chacun leur cabine privée. Il mesure 432 pieds de long, peut transporter 67,000 barils de produits chimiques et est équipé d'un moteur MAN du type RB 40/54 développant 4,390 chevaux. La vitesse de croisière de navire est de 13,3 noeuds.

le monde des MATIÈRES PREMIÈRES

par Robert POULIOT

L'Association canadienne de gestion des achats a dévoilé, au terme de son sondage mensuel entrepris auprès de 75 des plus importantes sociétés canadiennes, que des gains substantiels ont été enregistrés en avril aux secteurs de la production, de l'embauche et des inventaires.

Parmi les produits dont le prix ont augmenté, et qui ont été mentionnés plus d'une fois, on retrouve le carton ondulé, le plomb, le zinc, les teintures, le bois d'épinette et les barils de fibre.

Alors que la hausse des prix des métaux s'est surtout fait sentir en mars et avril, on s'attend en mai et juin à la progression des prix des pro-

duits chimiques et de caoutchouc, notamment.

Hausses des commandes et de la production

Même si le progrès réalisé par l'industrie canadienne au chapitre des nouvelles commandes demeure modeste en avril, au regard du mois de mars (voir tableau ci-contre),

L'OPDQ administré par cinq ministres

ALMA (PA) — L'Office de planification et de développement du Québec sera dorénavant administré par une direction collégiale formée de cinq ministres.

Cette décision, approuvée cette semaine par le Conseil des ministres, a été rendue publique à Alma par le vice-premier ministre, M. Gérard D. Lévesque, qui était de passage dans cette ville pour annoncer le lancement d'un programme quinquennal de \$35 millions pour l'aménagement intégré des ressources du Saguenay-Lac-Saint-Jean.

M. Lévesque a déclaré qu'il conserverait le poste de ministre responsable de l'OPDQ, mais qu'il serait secondé dans

son travail par quatre autres ministres dont il n'a pas dévoilé les noms.

Selon lui, cette nouvelle structure permettra à l'OPDQ d'être présent de plus en plus dans les régions et de remplir plus adéquatement le rôle qui lui est désigné, c'est-à-dire développer au maximum les ressources humaines et naturelles de chacune des régions administratives.

"En nommant des ministres responsables des régions administratives, nous assurons une présence constante sur place tout en obtenant un meilleur dialogue entre le gouvernement et la population par le biais des corps intermédiaires comme les CRD", a-t-il précisé.

SECTEURS D'ENQUETE	MARS		AVRIL	
	Haussa	Baisse	Haussa	Baisse
Nouvelles commandes	40%	14%	42%	10%
Production	27%	3%	38%	9%
Embauche	21%	11%	45%	13%
Inventaires	29%	21%	41%	18%
Prix	58%	5%	56%	8%

croissement des prix qu'au cours du mois de mars. En effet, alors que 58 p. cent des entreprises avaient signalé la hausse des prix de leurs matières premières en mars, ce pourcentage est tombé à 56 en avril, pendant qu'on relevait un plus grand nombre de sociétés notant une diminution des prix.

Selon Statistique Canada, les variations de prix les plus remarquables en avril ont été celles de l'industrie du bois, en raison de la hausse des prix dans les scieries, les ateliers de rabotage, l'industrie de portes, châssis et autres bois ouvrés. Des progressions ont aussi été notées dans l'industrie des produits métalliques, notamment aux secteurs de l'emboutissage, du matriçage et du revêtement des métaux. Les augmentations dans l'industrie du cuir étaient surtout attribuables à la hausse des prix dans les tanneries et les fabriques de chaussures.

Par ailleurs, de légères diminutions se sont produites dans l'industrie du papier et des activités annexes, à l'exception du carton ondulé, par suite d'une baisse des prix dans l'industrie des pâtes et papiers.

Relâche pour l'influence du meuble

Par ailleurs, l'industrie du meuble québécois, qui a dû subir des sauts impressionnants au chapitre de leurs approvisionnements de bois d'œuvre (érable, merisier), devrait connaître une relâche des prix au cours des prochains mois, estime le ministre canadien de l'Industrie et du Commerce, M. Jean-Luc Pépin.

Répondant aux questions du député conservateur de Montréal-St-Marie, M. Georges Valade, qui se référait alors à l'article publié mardi dernier par LA PRESSE, le ministre a indiqué que tout serait tenté pour faire échec aux nombreux difficultés d'approvisionnement de l'industrie du meuble.

Depuis l'automne dernier, les prix du bois d'œuvre ont littéralement bondi sous la double pression de la demande américaine et japonaise.

Selon M. Pépin, les prix de ces produits forestiers devraient recommencer à décli-

celui de la production est beaucoup plus évident alors que 33 p. cent des agents d'approvisionnement notaient une hausse sensible, contre 27 p. cent seulement en mars.

Par ailleurs, à l'échelle de l'embauche, 45 p. cent des compagnies interrogées ont indiqué une hausse, contre 21 p. cent seulement durant le mois de mars.

En ce qui a trait aux inventaires des produits usinés et à l'état brut, 41 p. cent ont souligné une reprise au regard de 29 p. cent au cours du mois précédent.

RITCHIE BROS.
AVIS D'ENCAN

ENDROIT: Sept-Iles, Québec
DATE: le mardi 30 mai 1972 à 11 h.

PROPRIÉTAIRES: Northern Construction Company

CHARGEUSES SUR ROUES: (92) Hough H400 — 10 verges, nos de série 1211 & 1164 (5) Caterpillar 988, nos de série 87A2314, 87A2298, 87A319, 87A816, 87A956; TRACTEURS A CHENILLES: (5) Caterpillar D8H nos de série 46A18171, 46A19069, 46A18170, 46A18101; (2) Caterpillar D7E, nos de série 48A10906 & 48A7619; NIVELEUSE & WAGON-CITERNE: Caterpillar 12, no de série de la niveleuse 33A308; Caterpillar 619 avec réservoir Yuba de 3500 gallons, no de série 62F84; PELLES: Northwest 1800 no de série 23720; Northwest 25, no de série 18839; BENNE-TREMIE: (7) Euclid 3410T, no de série 29167 à 30284; CHARIOTS A PIERRES: (10) Caterpillar 619 avec wagons Althey, nos de série 61F-2312 à 61F2423; COMPRESSEURS: (4) C.I.R. 1200, 900 & 600 CFM, portatifs; EQUIPEMENT AIR: (7) foreuses pneumatiques sur chenilles Gardner Denver PR123; (2) carottiers à diamants pneumatiques Chicago CP65 & CP8; GROUPES ELECTROGENES: (2) Caterpillar 318 — 40 KW, nos de série 3V5407 & 45NL1021; (12) installations d'éclairage à diesel, 6.5 KVA; CAMIONS (3) Camions tandem à benne basculante Ford F800; Camion de réparation GMC 960; (2) camions plate-forme GMC, 2 tonnes, avec diesels GM; plate-forme IHC, autobus Chevrolet 45 passagers; (6) camionnettes Chevrolet 1/2 & 3/4 tonne; ACCESSOIRES POUR CHEVILLES: (7) lames à déblaiement & râtelier à pierres; (2) défonceuses-parallélogramme; (6) godets 977-988; radiateurs; démarreurs; générateurs; transmissions, etc.; DIVERS: compacteurs à godet renversé; machine à souder 400 ampères; (2) pompes Marlow 6; compresseurs d'atelier; outils, pièces, stock et plusieurs autres articles.

NIVELEUSE AUTOMOTRICE CAT 1970 no de série 49G972 avec cille latérale à commande hydraulique, Niveleuse automotrice Cat 12 F no de série 33K297

TELEPHONE SUR LES LIEUX (418) 962-2553
Ecrire par catalogue gratuit à

RITCHIE BROS.
246 LAWRENCE AVE.
KELOWNA, B.C.
ENCANTEURS DANS TOUT LE PAYS

IMPRESSIION MINUTE \$0.03
100 COPIES

Impression offset en noir sur papier blanc format 8 1/2 x 11
300 copies \$ 4.00 700 copies \$10.00
500 copies \$ 8.40 1000 copies \$12.00

SERVICE GRAPHIQUE COMPLET
Postez vos documents livrés le jour même de leur réception

CENTRAL COPIE SERVICE
2224 PRESIDENT MONTREAL
866-3531

IAC LIMITÉE

AVIS DE DIVIDENDE

Avis est par la présente donné que les dividendes suivants ont été déclarés pour le trimestre se terminant le 30 juin 1972, payables le 30 juin 1972, aux actionnaires inscrits le 9 juin 1972.

Un dollar et douze cents et demi (\$1.12 1/2) par action privilégiée à 4 1/2% cumulatif, rachetable, d'une valeur au pair de \$100.00

Trente-cinq cents et quatre-vingt-quatre centimes (35.94¢) par action privilégiée à 5 1/2% cumulatif, rachetable, d'une valeur au pair de \$25.00

Vingt cents (20¢) par action ordinaire sans valeur au pair (dividende trimestriel)

Par ordre du Conseil d'administration

E. W. McCracken
Vice-président et secrétaire

Toronto, Ont.
Le 24 mai 1972

Européenne. Robuste. Et splendide.

Voici une petite importée qui fait fureur au Canada. Par rapport à l'an dernier à la même période, les ventes de Cortina ont augmenté de 62% cette année.

La raison? C'est qu'on l'a faite robuste pour qu'elle résiste sous toutes les conditions de roulement: la chaleur de l'été et les froids rigoureux de l'hiver canadien, les routes de tout genre.

Pour les conducteurs canadiens, c'est ce qui importe. Une petite voiture robuste munie d'une direction à crémaillère très précise dans les virages et les embouteillages de la ville. Un moteur 2 litres à arbre à cames en tête, puissant et sûr et une boîte à 4 vitesses qui se manie en douceur pour une accélération rapide et fiable. Grâce à ses servofreins à disque à l'avant, la Cortina peut exécuter des arrêts facilement et très rapidement. Et tous ces avantages vous sont fournis en équipement standard.



L'intérieur est spacieux et peut loger 5 adultes confortablement. Aussi en équipement standard: moquette bouclée; dégivreur électrique de glace arrière; chauffe-glace à grand débit; poignées de soutien à l'avant et à l'arrière; accoudoirs; allume-cigarette; et sièges-baquets avant entièrement inclinables.

Pour ceux qui en veulent plus, il y a en option la boîte de vitesses automatique et la radio (installée chez le concessionnaire). Voilà, la Cortina est complète.

Que vous choisissiez le modèle sedan 2 portes ou 4 portes, le modèle sport GT 2 portes ou la nouvelle wagonnette 4 portes, la Cortina saura vous plaire par sa conduite agréable, son allure élégante et sa grande durabilité.

CORTINA

Bien plus qu'une petite voiture. Bien plus qu'une wagonnette.

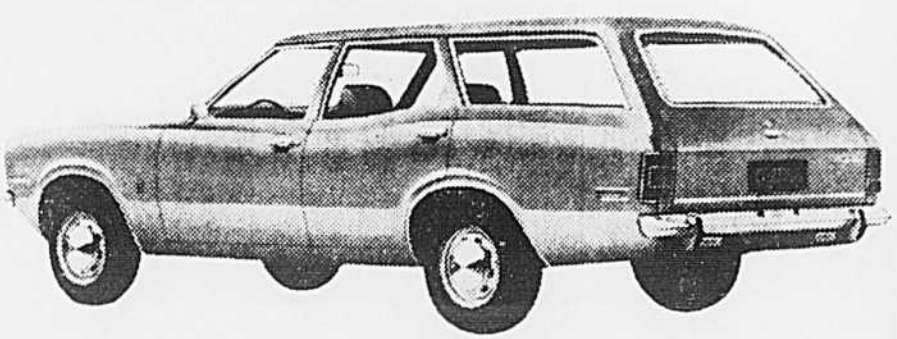

Chez les concessionnaires Mercury et certains concessionnaires Ford.

Le marché québécois du travail fait face à des problèmes particuliers

Le Bureau de la statistique du Québec vient de publier une nouvelle brochure qui analysera annuellement les composantes du marché du travail et leurs inter-relations. Il existe une foule de séries statistiques individuelles sur chacune de ces composantes, mais aucun rapport officiel ne venait tenter d'en dresser le portrait global jusqu'à présent. Tel est l'objectif de cette nouvelle publication.

De cette première analyse, on peut tirer les principaux traits suivants:

Depuis 1966, la main-d'œuvre s'accroît plus rapidement que la population. Cela implique que le problème des débouchés pour les jeunes qui se présentent sur le marché du travail se pose et se posera encore pour quelques années de façon sérieuse.

La main-d'œuvre féminine augmente plus rapidement que la main-d'œuvre masculine, surtout chez les femmes ayant entre 25 et 44 ans.

Plus de femmes semblent exercer des carrières ou retourner sur le marché du travail une fois leur famille élevée. On peut attribuer cela en partie au changement dans le rôle social et familial de la femme.

La main-d'œuvre féminine est beaucoup plus jeune que la main-d'œuvre masculine, 38 p. cent ayant moins de 25 ans, alors que 23 p. cent seulement des hommes y sont du même âge.

Ces évolutions dans le taux de participation des hommes au marché du travail viennent s'amplifier par la scolarisation plus poussée chez les jeunes et un abaissement généralisé de l'âge de la retraite.

En 1970, on retrouvait encore 26,7 p. cent de la population active employée dans l'in-

dustrie manufacturière. Les services sociaux, personnels et autres en absorbaient 26,1 p. cent et le commerce 15,9 p. cent.

Les activités du secteur tertiaire sont celles qui ont connu des taux de croissance de l'emploi les plus importants au cours des dernières années.

Des secteurs défavorisés

Un certain nombre d'activités ont vu leur taux d'emploi diminuer régulièrement depuis 1961: notamment: les industries des filés et tissus de coton, du cuir, de la forêt et de la construction.

Sorel, Salaberry-de-Valleyfield et Saint-Jean sont les centres urbains qui ont connu les augmentations d'emplois les plus importantes entre 1961 et 1970.

28 p. cent de la population active se retrouvait dans les professions d'artisans, d'ouvriers qualifiés et assimilés. Les employés de bureau en composaient 14 p. cent de l'ensemble. Les professions libérales et les métiers techniques avaient également 14 p. cent.

Les catégories socio-professionnelles qui ont connu la progression la plus rapide entre 1961 et 1970 sont:

- professionnels et techniciens: + 64 p. cent
- administrateurs et cadres supérieurs: + 41 p. cent
- employés de bureau: + 40 p. cent.

Les femmes semblent moins touchées que les hommes par le chômage. Elles détiennent en général des emplois plus stables et peuvent se retirer

du marché du travail au besoin plus facilement.

Les personnes les plus durement affectées par le chômage sont les jeunes. Ils constituaient près de 46 p. cent de tous les chômeurs en 1970 (39 p. cent en 1966).

Si les tendances actuelles se poursuivent, on peut présumer que l'augmentation la plus forte de l'emploi continuera à se faire sentir surtout du côté des services sociaux, personnels et autres, ainsi que de l'administration publique, pour ce qui a trait aux secteurs d'activité.

Au niveau des catégories socio-professionnelles, il semble que les offres d'emploi seront encore assez soutenues pour les professions libérales, les métiers techniques et ceux des services récréatifs.

BOAC achète cinq Concorde

LONDRES (Reuter) — Le gouvernement britannique a annoncé que la BOAC achètera cinq "Concorde". Il s'agit de la première commande ferme du superonion anglo-français.

Un communiqué de la British Overseas Airways Corporation, compagnie nationale, prendra livraison du premier "Concorde" au début de 1975.

L'appareil desservira les lignes reliant la Grande-Bretagne aux Etats-Unis, à l'Afrique du Sud, au Japon et à l'Australie.

M. Keith Granville, président de la BOAC, a prédit que le "Concorde" constituera un brillant renfort à la flotte de la BOAC. Avec nos gros jets subsoniques, cet appareil maintiendra la BOAC, et la Grande-Bretagne, au premier rang

de l'aviation civile.

Le communiqué officiel de la compagnie nationale précise que la première livraison aura lieu au début de l'année 1975 "juste à temps pour le début de la saison d'été".

D'autre part, en annonçant la commande de la BOAC à la chambre des Communes, le ministre britannique de l'Aéronautique, M. Michael Heseltine, a précisé que les cinq "Concorde" coûteraient à la BOAC, équipement et pièces détachées compris, 115 millions de livres, soit \$250 millions.

Des risques

M. Heseltine n'a pas caché les risques financiers que courent les pionniers de la mise en service d'appareils entièrement nouveaux dans leur conception.

Selon les experts de l'aéronautique, la décision britannique devrait dégaier la voie pour le "Concorde". Ils prévoient que d'autres compagnies aériennes suivront maintenant l'exemple de la BOAC.

Quinze compagnies, outre la BOAC, ont pris des options sur 66 "Concordes".

La semaine dernière, M. Edward Heath, premier ministre, a volé dans le "Concorde" et a déclaré que c'était un avion splendide. Il a dit qu'il constituait un grand bond en avant dans le domaine de l'aéronautique.

Le mois prochain, le prototype britannique 002 part pour l'Australie et l'Extrême-Orient, en tournée de vente.

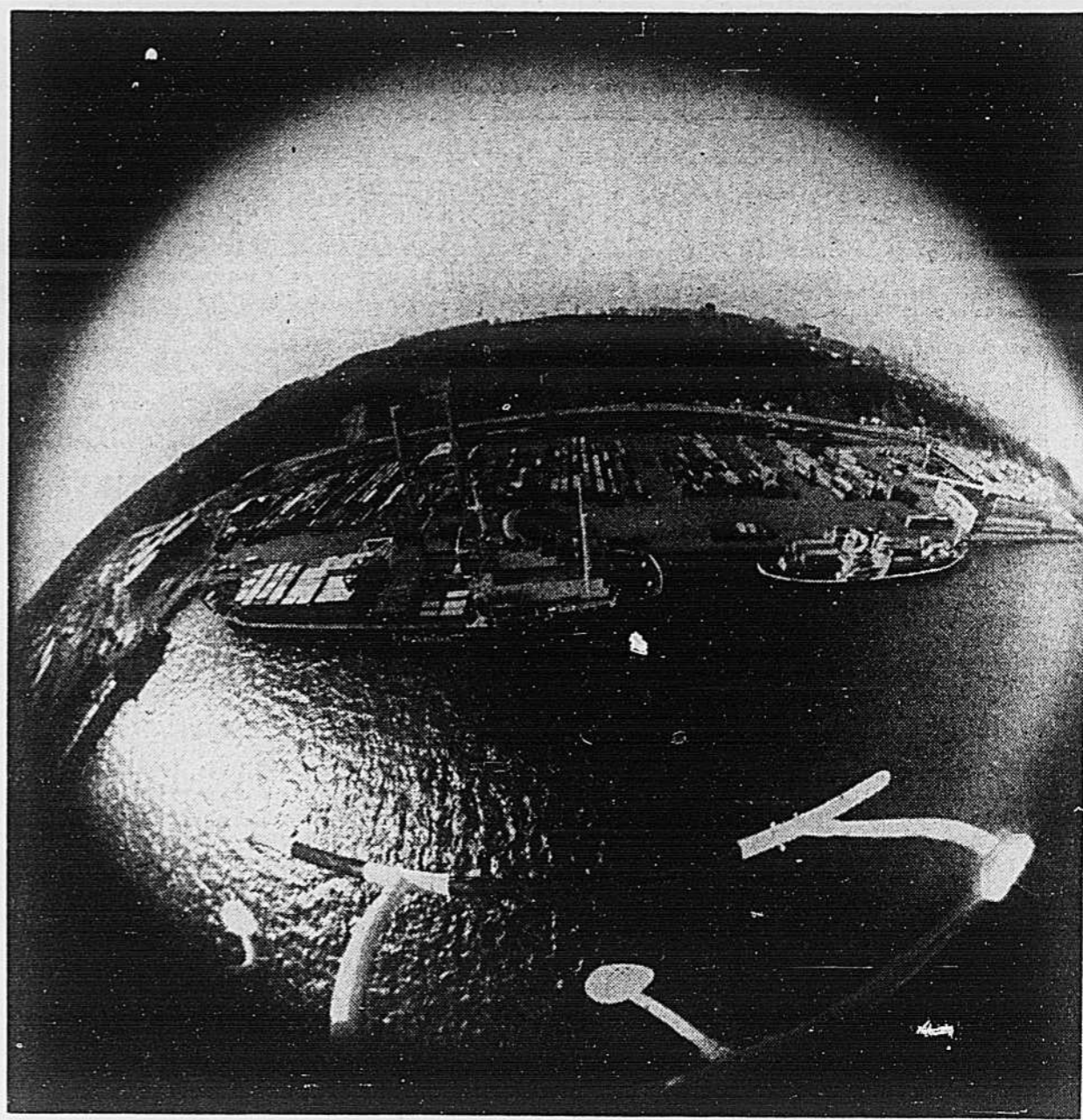

Le port à l'Anse-au-Foulon

Une lentille oculaire de poisson permet au photographe de prendre cette vue d'ensemble du port containers de CP Navigation, à l'Anse-au-Foulon, Québec. Cette photo englobe non seulement les 18 acres du port mais également, au premier plan, le CP Discoverer, un des trois porte-containers de CP Navigation, à l'arrière-plan, les célèbres falaises de Québec que le général Wolfe et son armée ont escaladées en 1758 et une étendue de trois milles du fleuve Saint-Laurent.

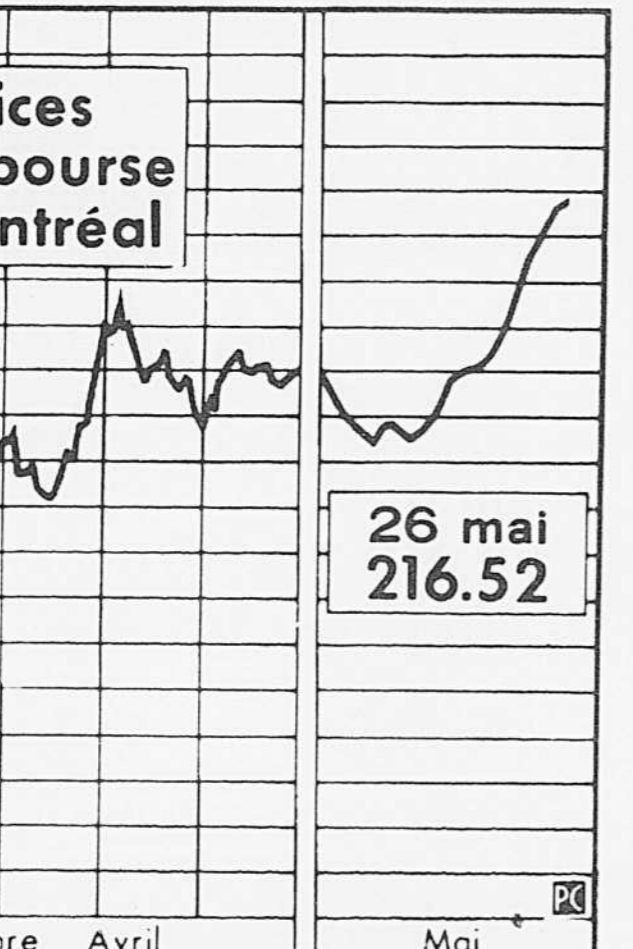

L'indice des industrielles a augmenté notablement la semaine dernière en Bourse de Montréal, haussant de 6,31 pour marquer 216,52.

cours des obligations

GOUVERNEMENT DU CANADA		PROVINCIALES		MUNICIPALES		SERVICES PUBLICS		INDUSTRIELLES	
5 oct. 1	1973 99 99 1/2	Alb. 6 1/2 mars	1969-91 86 88	V. de M. 9 1/2	1970-95 106 109	Alb. 6 1/2	1967 88 89	Alb. 7 1/2	1967 88 89
5 avril 1	1974 98 1/2	Alb. 7 1/2	1970-91 88 90	Tor. Met. 8 1/2	1970-95 105 108	Alb. 8 1/2	1968 89 90	Alb. 8 1/2	1968 89 90
31 juin 1	1974 98 1/2	Alb. 7 1/2	1971-91 88 90			Alb. 9 1/2	1969 90 91	Alb. 9 1/2	1969 90 91
6 1/2 avril 1	1975 98 1/2	Alb. 8 1/2	1972-91 88 90			Alb. 10 1/2	1970 91 92	Alb. 10 1/2	1970 91 92
5 1/2 juin 1	1976 98 1/2	Alb. 9 1/2	1973-91 88 90			Alb. 11 1/2	1971 92 93	Alb. 11 1/2	1971 92 93
7 sept. 7	1977 100 1/2	Alb. 10 1/2	1974-91 88 90			Alb. 12 1/2	1972 93 94	Alb. 12 1/2	1972 93 94
31 jan. 15	1978 100 1/2	Alb. 11 1/2	1975-91 88 90			Alb. 13 1/2	1973 94 95	Alb. 13 1/2	1973 94 95
6 1/2 jan. 1	1979 100 1/2	Alb. 12 1/2	1976-91 88 90			Alb. 14 1/2	1974 95 96	Alb. 14 1/2	1974 95 96
31 oct. 1	1979 100 1/2	Alb. 13 1/2	1977-91 88 90			Alb. 15 1/2	1975 96 97	Alb. 15 1/2	1975 96 97
6 1/2 avril 1	1979 100 1/2	Alb. 14 1/2	1978-91 88 90			Alb. 16 1/2	1976 97 98	Alb. 16 1/2	1976 97 98
4 1/2 sept. 1	1980 100 1/2	Alb. 15 1/2	1979-91 88 90			Alb. 17 1/2	1977 98 99	Alb. 17 1/2	1977 98 99
6 1/2 fev. 15	1980 100 1/2	Alb. 16 1/2	1980-91 88 90			Alb. 18 1/2	1978 99 100	Alb. 18 1/2	1978 99 100
6 1/2 oct. 1	1981 100 1/2	Alb. 17 1/2	1981-91 88 90			Alb. 19 1/2	1979 100 101	Alb. 19 1/2	1979 100 101
31 mars 15	1982 100 1/2	Alb. 18 1/2	1982-91 88 90			Alb. 20 1/2	1980 101 102	Alb. 20 1/2	1980 101 102
Perpetuelle	1983 100 1/2	Alb. 19 1/2	1983-91 88 90			Alb. 21 1/2	1981 102 103	Alb. 21 1/2	1981 102 103
CN 1 fev. 1	1984 100 1/2	Alb. 20 1/2	1984-91 88 90			Alb. 22 1/2	1982 103 104	Alb. 22 1/2	1982 103 104
CN 2 jan. 1	1985 100 1/2	Alb. 21 1/2	1985-91 88 90			Alb. 23 1/2	1983 104 105	Alb. 23 1/2	1983 104 105
CN oct. 1	1986 100 1/2	Alb. 22 1/2	1986-91 88 90			Alb. 24 1/2	1984 105 106	Alb. 24 1/2	1984 105 106

fonds mutuels

ACHAT VENTE		CONVERTIBLES		NOUVELLES EMISSIONS	
Acro Fd	1,52 1,67	Allarco Dev. 7	1990 81	Calgary Powr 8 1/2	1993 100 1/2 101
Adanac	7,59 8,34	Dawson 8 1/2	1995 108	Freehold 1000	80 80 20
A.G.F. Sp. P.	2,66 2,49	Dynasty Dvp. 7	1992 110 112	Futurity 1000	24 24 24
Adm. Com.	6,72 9,59	Home Oil 5 1/2	1992 102 103 1/2	Montreal A. 5500	23 21 11
All Cdn Vn	9,80 10,71	Nu West 8 1/2	1991 108	P. R. Pete 20500	18 14 18
American Growth	2,27 2,67	Pac Pete 5	1992 101 1/2 102	Plains Pete 2000	21 21 21
Andree Equity	5,04 5,51	Scudder 7 1/2	1991 102 103	Pondray 1000	121 120 120
Associate Investors	5,96 6,02	Tr. Can Pipe 9	1991 102 103	Rand Reas 10350	72 68 67
Beaumont	48,52 52,17	Tr. Can Pipe 9 1/2	1991 102 103	Strampede 9500	100 95 100
Canada Growth	6,01 6,60	West. Trsm 8	1991 102 103	Vargas 1500	21 21 21
Canagex	10,86 11,74	West. Trsm 8 1/2	1991 102 103	Western Ex. 5700	112 111 112
Can Gas Energy	1,14 1,54	West. Trsm 9	1991 102 103	Weston Gas 6 1/2	1987 89 91
Cdn Invest Fd	5,14 5,63	West. Trsm 9 1/2	1991 102 103		
Cdn Scudder Fd	21,46 21,46	West. Trsm 10	1991 102 103		
Cdn Sec Growth	5,42 5,96	West. Trsm 10 1/2	1991 102 103		
Cdn A. Gold Fd	6,74 7,37	West. Trsm 11	1991 102 103		
Cdn Truinvest	5,02 5,51	West. Trsm 11 1/2	1991 102 103		
CSM Japan Fd	10,34 11,36	West. Trsm 12	1991 102 103		
Capital Growth	13,72 10,99	West. Trsm 12 1/2	1991 102 103		
Champion Mutual	8,87 9,70	West. Trsm 13	1991 102 103		
XChase Fd	12,94 14,14	West. Trsm 13 1/2	1991 102 103		
Collective Mutual	7,04 7,73	West. Trsm 14	1991 102 103		
Commonwealth Int'l	14,54 16,09	West. Trsm 14 1/2	1991 102 103		
Commonwealth Int'l	3,97 4,36	West. Trsm 15	1991 102 103		
Commonwealth Venture	2,79 3,56	West. Trsm 15 1/2	1991 102 103		
Competition Capital	6,75 6,86	West. Trsm 16	1991 102 103		
Corporate Investors	6,27 6,85	West. Trsm 16 1/2	1991 102 103		
Corp Investors Stock Fd	5,43 5,93	West. Trsm 17	1991 102 103		
Dominion Compound	6,09 6,61	West. Trsm 17 1/2	1991 102 103		
Dreyfus Inc.	13,72 15,04	West. Trsm 18	1991 102 103		
XDreyfus Int'l	13,89 15,22	West. Trsm 18 1/2	1991 102 103		
Edwin Viking	7,04 7,73	West. Trsm 19	1991 102 103		
Educators Equity	7,72 8,13	West. Trsm 19 1/2	1991 102 103		
Entaire Investment	6,49 7,13	West. Trsm 20	1991 102 103		
Exec Fd Cdn	6,24 6,84	West. Trsm 20 1/2	1991 102 103		
Executive Int'l	6,25 6,86	West. Trsm 21	1991 102 103		
XFidelity Trend	26,58 32,33	West. Trsm 21 1/2	1991 102 103		
Fonds Collectif A	7,12 7,76	West. Trsm 22	1991 102 103		
Fonds Collectif B	6,72 7,36	West. Trsm 22 1/2	1991 102 103		
Fonds Collectif C	6,49 7,13	West. Trsm 23	1991 102 103		
Fonds Desjardins A	4,35	West. Trsm 23 1/2	1991 102 103		
Fonds Desjardins B	4,16	West. Trsm 24	1991 102 103		
Fonds P.E.P.	4,46 4,85	West. Trsm 24 1/2	1991 102 103		
Fraser Growth	3,55 3,90	West. Trsm 25	1991 102 103		
Gis Compound	11,42 12,54	West. Trsm 25 1/2	1991 102 103		
Gis Income	7,86 8,63	West. Trsm 26	1991 102 103		
Growth Equity	3,02	West. Trsm 26 1/2	1991 102 103		
Growth Oil and Gas	30,82	West. Trsm 27	1991 102 103		
Guardian Growth	7,30 8,00	West. Trsm 27 1/2	1991 102 103		
Harvard	7,86 8,42	West. Trsm 28	1991 102 103		
Industrial Growth	6,88 7,44	West. Trsm 28 1/2	1991 102 103		
International Growth	6,72 7,28	West. Trsm 29	1991 102 103		
Investors Growth	12,57 13,78	West. Trsm 29 1/2	1991 102 103		
Investors Int'l Mutual	6,29 6,97	West. Trsm 30	1991 102 103		
Investors Japanese	6,72 7,28	West. Trsm 30 1/2	1991 102 103		
Investors Mutual	5,94 6,52	West. Trsm 31	1991 102 103		
Investors Retirement	5,31 5,80	West. Trsm 31 1/2	1991 102 103		
Keystone Cda	23,03 25,23	West. Trsm 32	1991 102 103		
XKeystone Cust S-1	7,24 7,94	West. Trsm 32 1/2	1991 102 103		
XKeystone Cust S-2	7,94 8,72	West. Trsm 33	1991 102 103		
XKeystone Polaris	6,72 7,28	West. Trsm 33 1/2	1991 102 103		
XLexington Research	11,79 12,86	West. Trsm 34	1991 102 103		
Magna Carta	1,47 1,59	West. Trsm 34 1/2	1991 102 103		
Marlborough	6,52 6,97	West. Trsm 35	1991 102 103		
Marlborough Equity	3,32 3,62	West. Trsm 35 1/2	1991 102 103		
Marlborough	5,94 6,52	West. Trsm 36	1991 102 103		
Mutual Accumulating	10,79 11,86	West. Trsm 36 1/2	1991 102 103		
Mutual Bond	5,94 6,52	West. Trsm 37	1991 102 103		
Mutual Growth	5,31 5,80	West. Trsm 37 1/2	1991 102 103		
Mutual Income	15,23 15,81	West. Trsm 38	1991 102 103		
Natrusca	15,23 15,81	West. Trsm 38 1/2	1991 102 103		

Les caractéristiques du PPBS québécois

Le gouvernement québécois vient d'entreprendre les premiers pas afin de moderniser son administration en instaurant un système de gestion central axé sur la planification, la programmation et la budgétisation. Cette forme de gestion est mieux connue par le sigle PPBS.

Sans entrer dans une analyse historique, il est bon de préciser toutefois que l'implantation de ce système n'est pas la première ni la seule initiative du gouvernement du Québec en vue d'améliorer les mécanismes de sa gestion.

Elle suit une évolution des efforts de rationalisation qui ont été entrepris au niveau central, au cours de la dernière décennie, par l'Office de planification et de développement, les études sur la modernisation des rouages administratifs, l'étude MOBEC sur l'amélioration de la gestion comptable du gouvernement et le ministère de la Fonction publique.

La mise en vigueur, en avril 1971, d'une nouvelle loi sur l'administration financière redéfinit et situe, les unes par rapport aux autres, les principales structures de la gestion financière centrale du gouvernement, à partir des éléments existants.

Aux dimensions traditionnelles du processus budgétaire: les centres de responsabilité

et les natures de dépenses, le PPBS ajoute deux autres dimensions: les types de production (programmes) et les indicateurs d'évaluation des productions (critères de performance et d'impact).

Le contexte

Dans le contexte particulier de l'administration québécoise, le Conseil du trésor a voulu qu'un soin tout particulier soit employé au dégaier des programmes existant dans les ministères.

CARRIÈRES et PROFESSIONS

LA COMMISSION SCOLAIRE LE GARDEUR demande un TECHNICIEN EN ORGANISATION SCOLAIRE

FONCTIONS:
— Sous l'autorité du Principal de l'école, le technicien en organisation scolaire accomplit les tâches techniques relatives au programme institutionnel de l'école.
— Il prépare les formulaires requis pour l'admission et l'inscription des élèves et compile les statistiques qui en découlent.
— Il communique régulièrement avec les services d'informatique et, à cette fin, il transcrit les données et reçoit l'information et les rapports produits par les dits services d'informatique.
— Il applique les procédures approuvées concernant l'organisation technique de la suppléance du personnel enseignant.

EXIGENCES:
— Posséder un diplôme d'études collégiales professionnel, à vie champ de spécialisation approuvé.
— Posséder des aptitudes et des habiletés techniques reliées à l'utilisation de l'informatique et posséder des connaissances de base lui permettant de suivre des cours et de participer à des sessions de perfectionnement en informatique.

TRAITEMENT:
Conforme à la politique administrative et salariale du Ministère de l'Éducation.

Faire parvenir le "curriculum vitae" le ou avant le 6 juin 1972 à:

LA COMMISSION SCOLAIRE LE GARDEUR,
a.s. Directeur du personnel,
80 J.-Baptiste Meilleur,
Repentigny.

INGÉNIEUR SPÉCIALISÉ EN MÉCANIQUE DES BÂTIMENTS

LA FONCTION

Le poste offert est un de cadre supérieur. Le candidat choisi devra assumer, après une période d'initiation, l'entière direction d'un département s'occupant principalement de programmes d'entretien préventif et de gestion globale d'immeubles, et travaillant en collaboration avec plusieurs cabinets d'ingénieurs-conseils et entreprises de services spécialisés dans ce domaine.
Le travail offre des perspectives très intéressantes et illimitées.

QUALIFICATIONS

Les candidats doivent être des ingénieurs diplômés et bilingues, ayant de 5 à 10 années d'expérience théorique et pratique en rapport avec les services de mécanique des édifices modernes (chauffage, ventilation, climatisation, réfrigération et électricité). Les candidats doivent être des spécialistes de ces disciplines, et être capables de diriger un groupe de travail.

TRAITEMENT

Il est établi en fonction de l'importance de la tâche à remplir. Possibilité de participation.

Les personnes intéressées doivent faire parvenir leur curriculum vitae d'ici 10 jours à:

CÔTÉ, LECLAIR, LANGLOIS ET ASSOCIÉS
INGÉNIEURS-CONSEILS,
235, RUE DUFFERIN,
SHERBROOKE, QUÉ.

Les candidatures seront traitées avec discrétion.

LA COMMISSION DES ÉCOLES CATHOLIQUES DE MONTREAL

SERVICE DE L'ÉDUCATION DES ADULTES

POSTES:
Directeurs (poste 22) et adjoints (poste 20) au directeur à statut temporaire pour travailler dans un centre de formation. (préemploi)

QUALIFICATIONS:

— Être détenteur d'un brevet d'enseignement permettant d'enseigner au secondaire.
— Posséder une expérience pertinente de l'éducation des adultes, spécialement dans un centre de plein temps.
— Avoir de l'initiative et le sens de l'organisation.
— Avoir de l'aptitude pour le travail en équipe.

CONDITIONS DE TRAVAIL:

Traitements: \$220.00 par semaine pour le directeur et \$200.00 pour l'adjoint au directeur.
Heures de travail: 35 heures par semaine, le jour et/ou le soir.

MODALITÉS DU CONCOURS:

Les candidats doivent faire parvenir leur curriculum vitae, en précisant leurs qualifications et leur expérience, ainsi que les motifs de leur demande.

DATE LIMITE DU CONCOURS:

Le vendredi, 9 juin 1972.

Faire parvenir sa demande à:

Monsieur Alain Marceau
Directeur du personnel enseignant
Service de l'éducation des adultes
C.E.C.M.
3737 est, rue Sherbrooke
Montréal 406, Qué.

en identifiant sur l'enveloppe soit le poste 22, soit le poste 20.

CARRIÈRE D'AVENIR avec



FINANCEMENT À TERME POUR LES ENTREPRISES CANADIENNES

LE POSTE

— Diriger les négociations avec les clients vers l'obtention de prêts et voir à l'administration de ceux-ci.
— Travailler en collaboration avec des conseillers en génie, en droit et en assurance.
— Le candidat choisi devra être prêt à assumer des responsabilités accrues dans le futur.

LES QUALIFICATIONS

— C.A. ou M.B.A. ou diplôme universitaire en commerce (de préférence en comptabilité) ou expérience équivalente dans le monde de la finance.
— Âgé de 22 à 35 ans.
— Familier avec le monde des affaires, du commerce ou de l'industrie.
— Basé sur l'expérience et les qualifications.
— Excellents bénéfices sociaux.
— Montréal, Québec et ailleurs en province.
— Allocation de démenagement à considérer.

Les candidats sont priés de faire parvenir leur curriculum vitae à:

Le contrôleur,
Banque d'expansion industrielle,
800, carré Victoria, suite 4600,
Montréal 101, Qué.

La Commission Scolaire Le Gardeur demande un

CONSEILLER EN LOISIRS SOCIO-CULTURELS ET SPORTIFS

ENDROIT: Polyvalente J.-Baptiste Meilleur, Repentigny.

TÂCHE: Sous la responsabilité du principal adjoint à la vie étudiante:

- devra, en collaboration avec les élèves, organiser et mettre sur pied les activités sociales, culturelles et sportives de l'école;
- sera appelé à servir de personne-ressource à une ou des activités étudiantes (conseil étudiant, coopérative, etc.);
- Collaborera au travail de recherche demandé par l'adjoint à la vie étudiante.

QUALIFICATIONS:

- Compétence adéquate au niveau des sciences humaines ou expérience en milieu d'éducation;
- Qualités d'animateur;
- Pouvoir travailler en équipe.

SALAIRE: Selon les qualifications et l'expérience.

ECHÉANCE: Expedier le "curriculum vitae" avant le 6 juin 1972 à:

Le directeur des services du personnel,
COMMISSION SCOLAIRE LE GARDEUR,
80 J.-Baptiste Meilleur,
Repentigny.

LE CEGEP DE VICTORIAVILLE recherche

PROFESSEUR POUR L'ENSEIGNEMENT DES TECHNIQUES DE SECRÉTARIAT

FONCTION:

responsable des techniques de secrétariat

Matières à enseigner:
— dactylographie
— sténographie
— procédés de secrétariat
— etc.

QUALIFICATIONS REQUISES:

Scolarité de quatorze (14) ans ou l'équivalent. Expérience professionnelle (quelques années). Expérience dans l'enseignement considérée. Bilingue.

TRAITEMENT:

Selon les normes du Ministère de l'Éducation.

Toute candidature doit être soumise, par écrit, avant le 6 juin 1972, à:

André Guillemette
Directeur des services pédagogiques
Cegep de Victoriaville
C.P. 68
Victoriaville, P.Q.
Tél. (819) 758-1571 poste 45

Ne dites pas non sans savoir de quoi il s'agit.

Si vous n'avez pas peur du travail, la carrière d'assureur-vie est très profitable. Au début, nous offrons de \$6,500 à \$10,000 par année. Par la suite vos revenus dépendront de vos aptitudes. Composez 849-1145, entre 5h et 9h.



Cent ans au service des Canadiens.

INGÉNIEUR EN ÉLECTRICITÉ (construction industrielle)

FONCTIONS:

— Il sera responsable du "design" de la distribution.
— Il sera appelé à faire des estimés.
— Il pourra coordonner les travaux électriques sur les chantiers.

QUALIFICATIONS:

— Devra être bilingue
— Être ingénieur en électricité
— Un minimum de 3 à 5 ans d'expérience dans le "design" de la distribution ou dans la préparation d'estimés est exigé.
— Devra être libre de voyager.

SALAIRE: Selon compétence

Faire parvenir "curriculum vitae" ou téléphoner à:

861-5631
M. Jacques Besner
Service du Personnel
BÉDARD GIRARD LTÉE
117 ouest, rue Lagachetière
Montréal 128, P. Qué.

CARRIÈRES ET PROFESSIONS

RENSEIGNEMENTS:

Les annonces publiées dans cette section sont facturées au tarif uniforme de \$1.00 la ligne agate. Nous accordons la commission habituelle aux agences de publicité. Le service de cases postales et du retour du courrier est gratuit et strictement confidentiel. La date limite pour réception de ces annonces est fixée à 2 jours avant la date de parution.

Téléphoner à
874-7320

ou écrivez à
LA PRESSE,
7, rue Saint-Jacques
Montréal

TECHNICIEN (DIPLÔMÉ) EN THÉRAPIE INHALATOIRE

Temps partiel de soir, pour hôpital de malades chroniques.

861-8591, poste 70

PHYSIOTHÉRAPEUTE DIPLÔMÉ(E) demandé(e)

Pour hôpital universitaire de plus de 500 lits.
Pour de plus amples renseignements communiquer avec:

L'Administration du personnel,
HÔPITAL DE L'ENFANT-JÉSUS, 1401,
1401, 18e Rue
Québec 3.

LA COMMISSION SCOLAIRE DES MILLE-ÎLES demande

TROIS CONSEILLERS D'ORIENTATION

TÂCHE: Exercer, au niveau secondaire, les fonctions relevant de sa compétence:

- orientation scolaire et professionnelle des étudiants;
- s'intégrer à une équipe multi-disciplinaire;
- participer à la vie de l'école ou il sera affecté.

CONDITION: Membre de la Corporation des Conseillers d'Orientation de la Province de Québec.

SALAIRE: Selon la convention des C.O. et participation aux bénéfices marginaux en vigueur à la Commission Scolaire.

ENTRÉE EN FONCTION: Septembre 1972.
Faire parvenir "curriculum vitae" à:

M. RAYMOND GINGRAS,
Coordonnateur service personnel aux étudiants,
216 Boul. Laval,
Ste-Rose, Ville de Laval.

LA COMPAGNIE D'ASSURANCES PROVINCES-UNIES recherche un

SOUSCRIPTEUR pour le service accidents

LE POSTE: Sélectionner les propositions d'assurances accidents (responsabilité civile, vol, etc.) transmises à notre compagnie par l'intermédiaire de nos courtiers d'assurances.

LE CANDIDAT: — 22 à 26 ans;
— 2 à 3 ans d'expérience pertinente.

Pour rendez-vous communiquer avec le:

Service du personnel,
878-1611

TECHNICIEN DEMANDÉ

Technicien diplômé, bilingue, avec expérience industrielle pour département de génie industriel.
Le travail consiste: étude de temps — disposition d'équipement — amélioration des méthodes — établissement et contrôle des standards de production — participation au budget annuel.
Usine d'envergure moyenne de moulage de plastique, au cœur des Cantons de l'Est.
Conditions de travail intéressantes.

Envoyer résumé à:

CASE 12,679 LA PRESSE

COMMISSION SCOLAIRE D'HAMILTON

est à la recherche de professeurs bilingues pour enseigner aussi à mi-temps l'art, le commerce ou la musique.

Faire parvenir curriculum vitae à:

E. A. Hutton,
surintendant de l'école secondaire
Case postale 558, Hamilton, Ontario.
Echelle de salaires 1971-1972
Catégorie 1 — \$7,100 à \$12,600
Catégorie 2 — \$7,400 à \$13,400
Catégorie 3 — \$8,400 à \$15,000
Catégorie 4 — \$8,900 à \$16,000
Nous négocions présentement l'échelle de salaires 1972-1973. Une entrevue personnelle nécessaire. Si vous êtes intéressé, téléphonez à Hamilton:
416-527-5092 poste 313
M. A. F. Isbester
président
M. Gordon E. Price
directeur des études

LA COMMISSION SCOLAIRE LE GARDEUR reçoit les services

d'un conseiller d'orientation

ENDROIT: Polyvalente J.-Baptiste Meilleur, Repentigny.

QUALIFICATION: Membre de la Corporation des C.O. de la Province de Québec.

SALAIRE: \$8,800 — sujet à révision.

Adresser demande et "curriculum vitae" avant le 6 juin 1972, à:

Directeur des services du personnel,
COMMISSION SCOLAIRE LE GARDEUR,
80, rue J.-Baptiste Meilleur,
Repentigny.

TECHNICIEN EN ÉLECTRONIQUE INDUSTRIEL DEMANDE

- Expérience en industrie électronique.
- Capacité de résoudre les problèmes électroniques.
- Le candidat choisi aura la chance d'être employé au travail avec les C.A.T. (Centre de formation technique).

S'adresser au Bureau du Personnel
MENASCO Mfg of Canada Ltd
3495 Cote Vertu — Ville St-Laurent

ANALYSTE

Notre service de l'informatique recherche les services d'un analyste expérimenté.
EXPERIENCE REQUISE: 3 à 5 ans en analyse de systèmes et d'au moins 2 ans de programmation.

ANALYSTE PROGRAMMEUR

Notre service de l'informatique recherche les services d'un analyste programmeur expérimenté.
EXPERIENCE REQUISE: 2 à 3 ans de programmation et les qualités requises pour devenir analyste.

POUR CES DEUX POSTES:
SALAIRE: Selon les qualifications et l'expérience.
ENDROIT: Siège social — Nord-ouest de Montréal.
Contactez:

Service du personnel
COOPÉRATIVE FEDEREE DE QUEBEC
384-6450 poste 250

LA COMMISSION SCOLAIRE RÉGIONALE YOVILLE demande un DIRECTEUR DE L'ÉQUIPEMENT

EXIGENCES:
— Diplôme universitaire en génie ou en architecture;
— 8 années d'expérience pertinente dont au moins 3 dans des fonctions administratives équivalentes.

Les candidats seront soumis aux conditions contenues dans le document numéro 2 du Ministère de l'Éducation.

SALAIRE: De \$13,100 à \$16,250 selon qualifications.

Envoyer les offres de services et le "curriculum vitae" à:

M. Jean Daigneault, secrétaire-trésorier,
COMMISSION SCOLAIRE RÉGIONALE YOVILLE,
333, rue St-Joseph,
Ste-Martine, Cte Châteauguay,
pour vendredi 9 juin 1972, à 17 heures.

ERGOTHÉRAPEUTE

ENDROIT: • Section francophone de psychiatrie communautaire, Hôpital Douglas;

EXIGENCES: • Diplôme ou baccalauréat en ergothérapie;
• Compréhension de l'anglais;
• Capacité d'organisation d'un département;
• Deux ans d'expérience en psychiatrie.

TRAITEMENT: • Selon l'échelle du Ministère des Affaires sociales.

Prière de s'adresser à Mme Diane Dolansky.

Département de l'Ergothérapie,
HÔPITAL DOUGLAS,
6875 boul. LaSalle,
Verdun 204, Qué.



savourez l'été

**Nouveauté Max Factor:
le mascara-peigne
"Lash Maker"
295**

Maintenant peignez vos cils. Ils paraîtront épais et plus fournis avec le "Lash Maker" de Max Factor. Un mascara indélébile résistant à l'eau et aux larmes. Le minuscule peigne aide à recourber les cils, les teinte et les sépare. En noir, brun, brun-noir, prune "plum burgundy", vert "midnight green" ou bleu marine.

EATON centre-ville
(rez-de-chaussée),
Anjou, Pointe-Claire. Rayon 216



savourez l'été



**Essayez Biotherm
pour aider votre peau
à conserver sa beauté**

Les produits Biotherm à base de plancton thermal sont conçus pour vous. Vous avez besoin de leur action efficace pour empêcher l'assèchement de votre peau en été. Avec Biotherm, c'est la beauté par la santé de l'épiderme.

- 1. Tonique Thermal 18 oz. **800**
- 2. Crème Purifiante 1 1/2 oz. **2250**
- 3. Crème Embellissante 2 1/4 oz. **1995**
- 4. Crème Étonnante 1 oz. **1295**
- 5. Crème Antirides Solaire 1 1/2 oz. **800**

Offre prime: tout achat de 7.50 ou plus de produits Biotherm, vous donne droit en prime à un tube de "Crème Solaire Intégrale" de Biotherm. Pour tout achat de 25.00 ou plus de produits Biotherm, il vous sera remis sans frais supplémentaires un pot de "Crème Antirides Solaire" de Biotherm. Quantité limitée.

Consultez la conseillère de beauté Biotherm, Mlle Pierrette Gagné, chez Eaton centre-ville du mardi 30 mai au samedi 3 juin.

EATON centre-ville (rez-de-chaussée) seulement Rayon 216



savourez l'été

**Pour les jeux
ou l'après-jeu**

L'été c'est le temps des jeux en plein air et du camping. Pour cette vie active, il faut des vêtements légers, confortables et robustes. De peu d'entretien, lavables à la machine pour que maman puisse aussi profiter de l'été. Voici ce que vous choisirez ensemble. Tailles 8 à 14 sauf indication contraire.

1. Chandail-Ten tricot de coton avec col effet roulé et manches courtes. Rouge, blanc ou marine. 2.59 ch. **2 pour 500**

Short extensible avec surpiques. Taille élastique. Tailles 8 à 12. Marine. 2.59 ch. **2 pour 500**
Achats au magasin seulement.

2. Ensemble short et haut en tricot de coton. Taille élastique. 3 motifs différents en agencement marine/blanc, rouge/blanc, marine/rouge ou marine/vert. **Special l'ens. 499**

Donnez coloris et taille seulement pour commande téléphonique.

3. Pull-over à col roulé et manches longues en tricot de coton blanc, marine ou rouge. 2.59 ch. **2 pour 500**

Jean en denim extensible avec genou à décor surpiqués. Tailles 7 à 14. Marine. **699**

4. Maillot de bain monopiece en nylon extensible dans un agencement tricolore à prédominance marine, rouge ou violet. **Spécial 399**

5. Bikini 2-pieces en "Fortrel"-et-coton. Noeud à l'avant. Fleuris ou imprimés à rose, bleu, vert, jaune, rouge, orange ou turquoise prédominant. **Special 399**

Mentionnez un second choix de coloris s.v.p.

6. Blouson en nylon ciré avec doublure en flanelle. Glissière devant, serrage à la taille et à la capuche. Marine, rouge, brun, vert, aqua, lilas, rose ou havane. **Special 399**

Mentionnez un second choix de coloris s.v.p.

Rendez-vous ou téléphonez
842-9211

Livraison sans frais des commandes de plus de 3.00

EATON centre-ville (quatrième étage), Anjou,
Pointe-Claire. Rayon 211

EATON

Des aubaines pré-saison au centre de camping Eaton. Tous les articles sur cette page sont à prix exceptionnels!

Vous pouvez faire un retour à la nature en apportant un peu de confort avec vous. Eaton vous offre des tentes et des sacs de couchage à des prix que vous aimerez. Épargnez en achetant maintenant chez Eaton tout ce qu'il vous faut pour passer un joyeux été de camping. Faites porter le tout sur votre compte Eaton, c'est si simple!

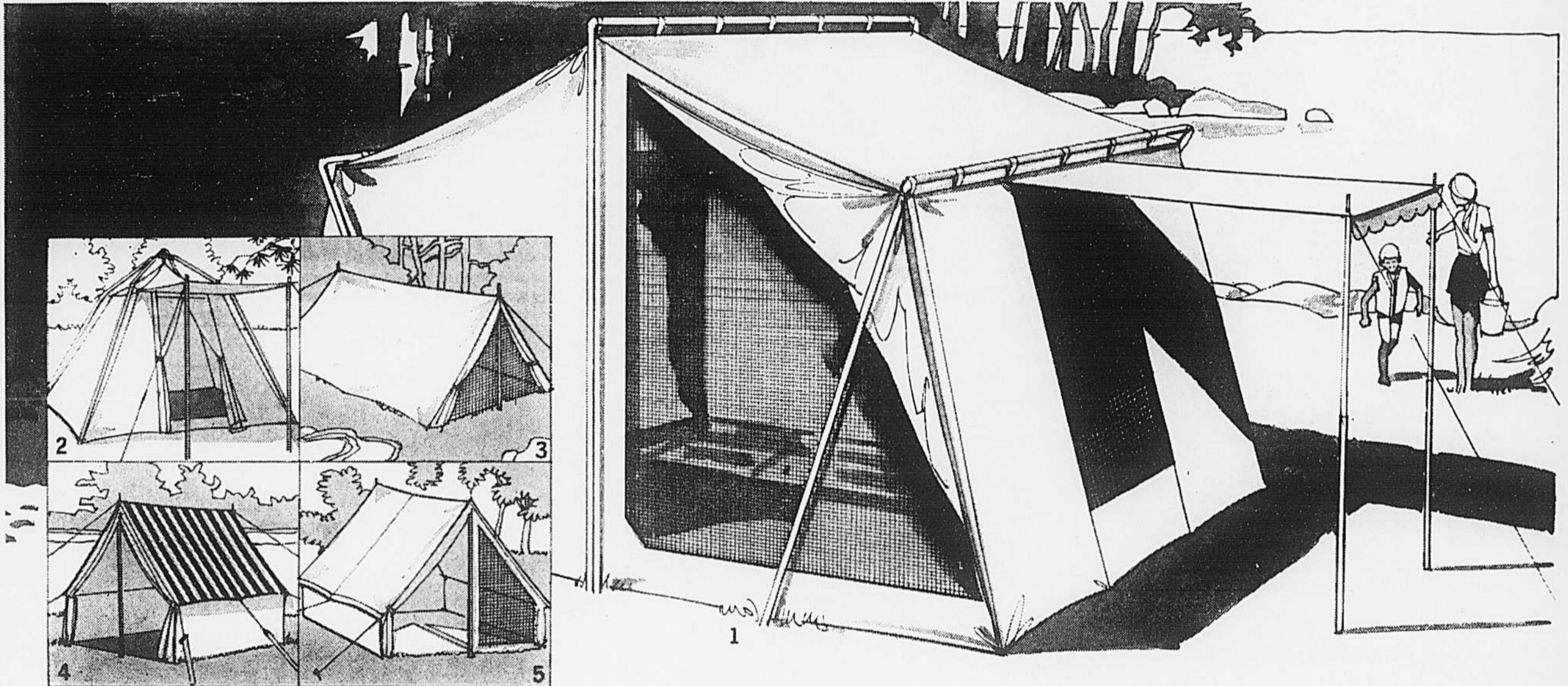

2. Tente touriste Woods

Special
44⁹⁹

Environ 8'9" x 8'9". Murs gris et toit jaune en toile imperméable robuste. Toile de sol cousue, rabat-tempête, porte à glissière. Modèle 21-12.

1. Tente Roomaster 11'11" x 8'9"

Special
79⁹⁹

Monture extérieure en métal. Robuste toile épaisse en coton imperméable, sol cousu. Montants, cordes et piquets pour auvent.

4. Tente Ranger Woods "Villa"

Special
34⁹⁹

Environ 4'11" x 6'10". Toile de tente imperméable, sol cousu, porte-moustiquaire en nylon à glissière avec rabats-tempêtes, montants en acier, corde en poly et piquets. Murs jaunes et toit à rayures vertes. Modèle 22-52.

3. Petite tente de luxe Woods "Roughrider"

Special
14⁹⁹

Environ 4'11" x 6'10" avec sol cousu. En toile robuste avec porte-moustiquaire à glissière. Bouts gris et toit jaune. Modèle 22-41.

5. Tente scout modèle européen

Special
26⁹⁹

6'9" x 4'0" x 3'8" environ. En coton égyptien léger, imperméabilisé à sec. Porte à glissière et rabats. Sol caoutchouté, montants en aluminium, sac de transport, cordes et piquets.

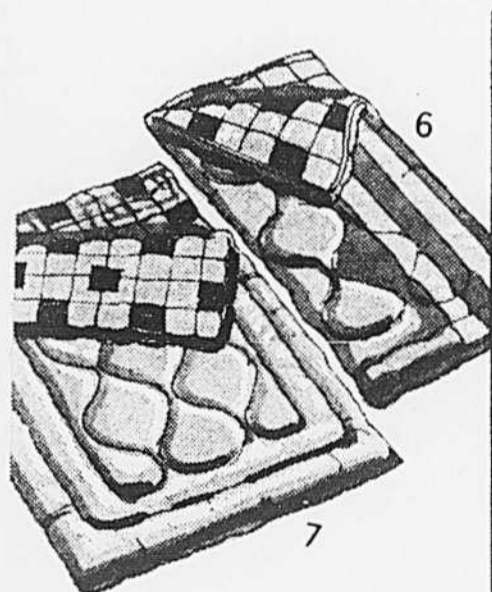

6. Sac de couchage Gordie Howe

Special
14⁹⁹

Environ 35" x 76" avec revêtement en épaisse toile de coton, doublure en pièces de flanelle; rembourrures 3 lb de "Fortrel" et 1/4" de mousse "insulfoam"; glissière tout le tour. Marine avec 2 bandes rouges. Modèle 7251.

7. Sac de couchage double Gordie Howe

Special
21⁹⁹

Environ 51" x 76" rembourré de 4 lb de "Fortrel" et de 1/4" de mousse insulfoam. Rouge d'un côté et marine de l'autre. Modèle 7254.

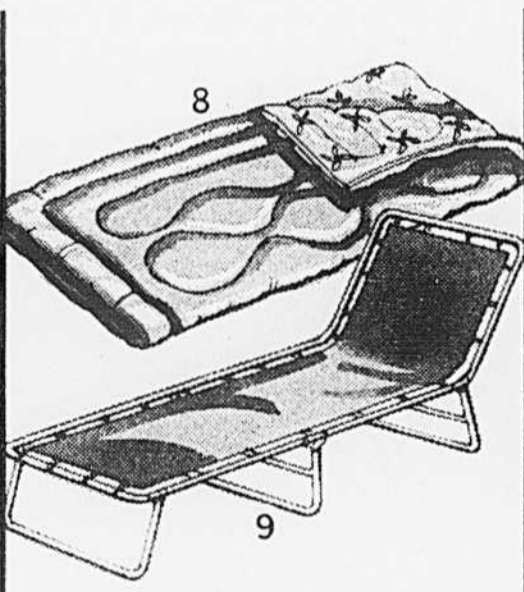

8. Sac de couchage Woodland 35" x 76", modèle 7258

Special
11⁴⁹

Non représente: Sac de couchage Mohawk 35" x 72", modèle 7040 **9⁸⁸**

9. Lit de camp à ressorts

Special
12⁹⁹

Dessus en toile robuste suspendu par 46 ressorts pour un confort maximum. Tête réglable à 4 positions. Monture en acier tubulaire. Environ 25" x 76". Rouge ou bleu. Modèle 970.

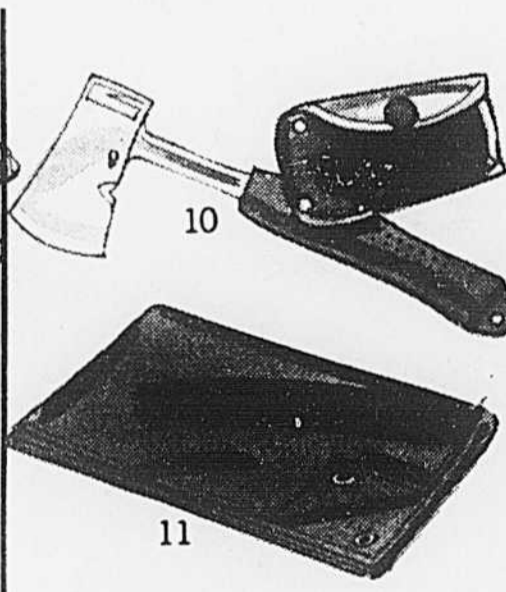

10. Hache de camping

Special
2⁴⁹

Hache de 11" avec lame polie en acier durci pour hacher ou marteler. Poignée en caoutchouc fini en toile. Modèle 164.

11. Bâche de campement en caoutchouc 60" x 80"

Special
1⁴⁹

Non représente: Lit de camp **8⁹⁹**
Tête et pied à chiquets réglable 5 positions. Dessus en toile robuste, monture en acier tubulaire léger. Environ 25" x 75". Rouge ou bleu. Modèle 960.

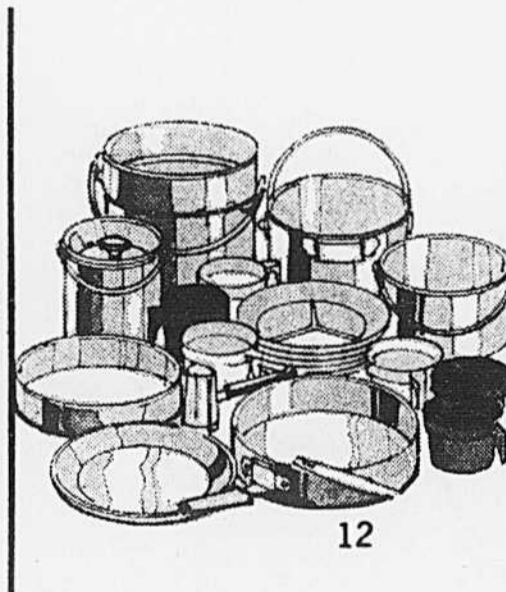

12. Ensemble de cuisson 19 pièces

Special
8⁹⁹

l'ens. Pièces en aluminium robuste: 2 casseroles, 2 poêlons avec poignée en bakelite amovible, un pot à café et un seau. Comprend aussi 6 tasses et assiettes en plastique ainsi qu'une salière et une poivrière. Modèle 108.

Non représente: **Nécessaire de cuisson 5 pièces**

Special
1⁴⁹

l'ens. Ensemble en métal comprenant: poêlon avec couvercle, assiette et casserole avec couvercle. Modèle 102.

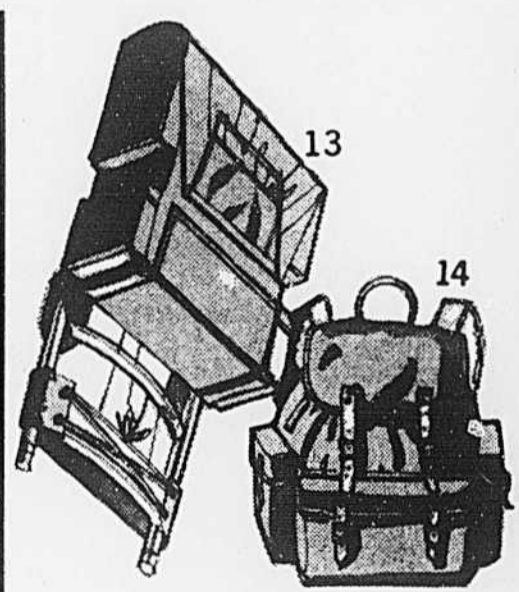

13. Sac à dos en nylon avec monture

Special
17⁹⁹

Sac à dos en nylon avec monture légère en aluminium. Bretelles coussinées réglables. 7 pochettes avec fermeture à glissière. Espace pour sac de couchage. Modèle 1229, environ 30" x 12" x 9".

14. Sac à dos 18" x 18" en toile avec monture

Special
11⁸⁸

Bretelles en cuir réglables et 3 pochettes fermant grâce à des courroies de cuir. Fermeture à cordon coulissant; monture en métal. Modèle 2001.

Eaton centre-ville (cinquième étage), Anjou, Pointe-Claire. Rayon 261

Rendez-vous ou téléphonez

842-9211

Pas de frais de livraison sur commandes de plus de 3.00

EATON

EATON

Eaton vous apporte tellement pour si peu! De confection reconnue, voici des tricots "Antron" aérés et entièrement diminués. Trois versions colorées de nouveaux tons d'été.

Aubaine transcanadienne Eaton

5.99

ch.

AUBAINE TRANSCANADIENNE EATON

Une aubaine transcanadienne Eaton est une assurance-qualité: c'est l'effort le plus sincère qu'Eaton puisse faire pour vous assurer économie et satisfaction. Une quantité importante de marchandises a été achetée en vue de satisfaire les besoins de nos clients d'un littoral à l'autre.

- Vêtement-mode de qualité remarquable en vedette pour l'été.
- Tricots de nylon "Antron" texturé bénéficiant d'une facilité d'entretien exceptionnelle. A noter l'excellence des couleurs, le maintien de la coupe et la grande résistance aux faux plis.
- Au choix, 3 modèles dynamiques entièrement diminués pour plus de liberté.
- SAVOUREZ L'ÉTÉ... en jaune, prune, bleu bristol, ton os, marine ou blanc.
- Tailles petite (36"); moyenne (38" à 40"); grande (42" à 44"); forte (46").

1. Frontal tricot filet, arrière uni. Col et patte 4-boutons.

2. Col, patte 4-boutons et poche-poitrine.

3. Faux col roulé et poche-poitrine.

Eaton centre-ville (rez-de-chaussée), Anjou, Pointe-Claire. Rayon 428.

Rendez-vous ou téléphonez
842-9211

