



Avec ses nombreuses floraisons l'arrivée de l'été prend une signification toute particulière pour Muguet Forest, l'une des rares dames de la région à avoir bénéficié d'un cours spécialisé en art floral international dispensé... chez elle, à Iberville. (Photos Jacques Paul)



Le choix des couleurs, la disposition des fleurs et des tiges sont quelque chose de très personnel. La technique démontre surtout comment respecter l'équilibre du montage en même temps que la méthode de coupe.

La Maison sous les arbres ou la passion des fleurs!

Florataper des tiges, confectionner un montage de fleurs en demi-lune ou encore un corsage de clamélia, agraffer de la mousse espagnole pour bien recouvrir la surface et disposer des balais écossais sur l'oasis... Ça vous dit quelque chose tout ça?

Pour un groupe de femmes de la région, ces termes n'ont rien de chinois. C'est ceux qu'elles ont entendus et mis en pratique tout au long du premier cours d'art floral international à être dispensé dans la région.

Un cours innovateur d'une durée de dix semaines qui a attiré en un rien de temps 28 participantes. Toutes des mordues de la flore qui pour tout l'or au monde n'auraient pas manqué leur rendez-vous hebdomadaire à la Maison sous les arbres, le lieu d'enseignement à Iberville.

Sous la houlette de la spécialiste de renommée mondiale, familièrement appelée Mme Lan,



céline BORDUAS

les élèves ont appris les techniques de base des arrangements floraux. Elles se sont ainsi familiarisées avec les différents agencements de fleurs de soie et de fleurs naturelles.

Pour la plupart d'entre elles, dont l'hôtesse Muguet Forest, ce cours fut une révélation. «Il régnait

chaque-fois un silence respectueux où chacune était concentrée sur son travail, au point où on y décelait une passion collective», raconte Mme Forest.

«Pour ma part c'était un rêve longuement convoité que d'offrir aux gens des environs la possibilité de suivre un enseignement de qualité en matière d'art floral. Il est devenu réalité quand Mme Lan a accepté de venir partager ses connaissances.»

■ La magie de la détente

La magie qui se dégage à chacune de ces «soirées florales» n'a en fait rien de magique. «Nous retrouvons simplement cette merveilleuse sensation de paix et d'harmonie que le contact d'une des beautés de la

nature peut procurer», explique l'hôtesse de la Maison sous les arbres.

Et alors que pour l'une des apprenties, Nathalie Marcotte, c'est l'idée d'ouvrir sa propre boutique de fleurs qui l'a motivée à se joindre au groupe, pour une autre, Lise Ardy, c'est le désir de parfaire ses connaissances en floriculture qui l'a menée là.

Mais toutes sans exception parlent d'une détente inouïe à confectionner des boutonnières, des centres de tables, des couronnes et des bouquets fleuris. Comme un baume dans la vie trépidante de tous les jours.

D'après Mme Ardy, la nouveauté était toujours présente. «Chaque fois que Mme Lan franchissait la porte, elle arrivait avec une grande

variété de fleurs plein les bras. Nous passions la soirée à l'écouter et l'observer.» C'est que les possibilités d'ornements et d'agencements de fleurs sont infinies.

«Il fallait avant tout respecter les notions d'équilibre et la coupe des tiges mais le reste, le choix des couleurs et la disposition c'était à chacune de la faire d'après son style personnel», mentionne pour sa part Nathalie Marcotte, la plus juvénile des participantes.

Malgré le fait que cette première expérience en art floral soit déjà terminée - il y a un second cours prévu pour l'automne - les artisanes attendent avec grand hâte l'arrivée de l'été. La saison de la floraison par excellence. «Ce sera une façon pour nous de mettre en pratique ce que Mme Lan nous a inculqué», termine sur ce Muguet Forest.

SOMMAIRE

Astrologie.....	B-20	Québec peut vous aider.....	B-19
Gens d'ici.....	B-6 à B-11	Sentez-vous bien.....	B-5
Handi-capable.....	B-21	Sexo-Santé.....	B-15
La boustifaille.....	B-14	Venez jouer dehors.....	B-17
L'Église d'ici.....	B-18	Voyages.....	B-16
Le notaire.....	B-12	Clinique de prévention.....	B-60
		Dates à retenir.....	B-59 à B-61
		Naissances.....	B-61
		Nécrologie.....	B-62 et B-63

NOS JEUX

Bridge à la carte.....	B-58
Jeux de lettres.....	B-57
Le johannais.....	B-58
Philatélique.....	B-58
Petites annonces.....	B-24 à B-58
Petite expérience.....	B-54

L'art floral est une source d'épanouissement!

En plus d'être un élément décoratif recherché, la fleur a une symbolique très particulière aux yeux de

céline BORDUAS

Muguette Forest. «C'est l'antipode de la violence, un élément de douceur dans un monde dur et difficile», affirme convaincue, celle qui porte un nom de prédilection.

Pour cette dernière comme pour les 28 femmes qui ont suivi le cours, manier les fleurs et les plantes constitue aussi une merveilleuse source d'apaisement et d'épanouissement personnel.

Elles disent se découvrir à travers cet art où se transmettent les goûts personnels et le sens de la beauté de chacune. «Ce passe-temps nous fait beaucoup de bien», conviennent-elles.

«La passion qu'a Mme Lan pour les fleurs et son expertise ne sont pas non plus sans impressionner les élèves», remarque Mme Forest. Il faut dire que cette spécialiste traîne un bagage de connaissances de plus de 20 ans dans le domaine.

Elle a présentement une école à Montréal où elle y donne conférences et cours en même temps qu'elle agit à titre de consultante pour le Jardin Botanique... et qu'elle enseigne à l'Institut de technologie agricole de Saint-Hyacinthe.

«Il y a des soirs où Mme Lan ne quittait que vers minuit, longtemps après la fin du cours», note encore Muguette Forest. L'engouement des participantes y était sûrement pour quelque chose.



Mme Lan, la spécialiste de grande renommée qui a enseigné l'art floral à 28 femmes de la région. A sa gauche, Nathalie Marcotte la plus jeune des participantes du cours.



Toute création florale a sa symbolique. Son agencement en dit long sur les goûts personnels et le tempérament de celle (celui) qui en est l'auteur.



Le capitaine
lève l'ancre
et met le cap
sur

LES RÉSIDENCES
ADHÉMAR-BEAULAC



UNITÉS DE LOGEMENT POUR PERSONNES
PRÉ-RETRAITÉES ET RETRAITÉES

- Salle à manger
- Atelier de loisirs
- Sauna-tourbillon
- Coiffure-esthétique
- Ascenseur
- Dépanneur
- Sécurité 24 heures
- Prix accessibles

Saint-Jean-sur-Richelieu
349-5966

Granby
378-4400

Bedford
248-7979



belle chaque jour

PAR GHISLAINE LEMAIRE

Les crèmes peuvent freiner la vieillesse

Le vieillissement de la peau est provoqué par plusieurs facteurs comme nous l'avons vu les dernières semaines. La fréquence, l'hérédité accélèrent plus ou moins rapidement les «signes» visibles de l'âge.

Lorsque nous progressons en âge, on observe, scrute, déchiffre et analyse (pour plusieurs d'entre nous) le visage. On regarde les nouvelles ridules qui se sont greffées au visage et on s'attriste de leur apparition. Pourtant si on avait constaté et pris au sérieux les signes avant-coureurs, on aurait pu retarder les rides et les ridules. Car celles-ci ne se forment guère en une nuit. Il faut bien comprendre les rides sont un phénomène normal du vieillissement! Aucune crème, ne peut les effacer complètement, mais la cosmétologie maintenant nous offre des

produits qui ont la propriété de freiner, réparer, regonfler, atténuer, stimuler la peau!

Ce point éclaircit, revenons à la question: Quels sont les signes avant-coureurs (autre que les rides) pour nous indiquer que l'épiderme vieillit?

Les modifications cutanées sur la peau sont facilement observables et surtout détectables.

- épaissement de la couche cornée.

- amincissement du corps muqueux de Malpighi et de la couche basale

- diminution de la sécrétion sébacée (sébum)

- sensibilité de peau qui diminue pour certains (et peut augmenter pour quelques personnes).

- diminution de la sudation

- le pigment de la peau ne bronze plus uniformément

- teint qui devient terne lorsque aucun soin n'y est apporté.

La liste des inconvénients ne s'arrête pas ici! Plusieurs modifications internes s'effectuent à tous moments et contribuent à rendre l'épiderme plus ou moins éclatant! Un examen de peau détectera les déficiences, et votre esthéticienne sera en mesure de vous suggérer! Consultez-la!

Pour toutes questions, vous pouvez me joindre chez Bronz-image, 374, Boul. Saint-Luc, Saint-Luc 349-2744. Bonne semaine!



À l'abri des moustiques...

Que vous soyez dans les Laurentides, dans les Cantons de l'Est ou dans le 4^e Rang Sud à Iberville, ne laissez plus les moustiques, les mouches noires et les bestioles du même type gâcher vos week-ends et



manon DENICOURT

vos vacances. Voici la solution proposée par les spécialistes de l'industrie du vêtement. Ils ont mis leurs talents à concevoir un vêtement qui permettrait de continuer à faire vos promenades en forêt, de taquiner la truite en toute quiétude.

Ce vêtement est ample et assure un ajustement aux points stratégiques. Ils sont disponibles pour les enfants à partir de la grandeur deux ans et pour les adultes. Le filet devant la figure vous laisse une bonne vision, réduit la force du soleil et garde au dehors toutes les moustiques. Cependant ce capuchon vous laisse tout de même assez d'espace afin que vous puissiez porter votre casquette préférée...

De plus, ces coupe-vents sont résistants à l'eau et au vent, ils sont extrêmement léger, bien ventilés, aérés. Ils sont disponibles dans le gris et le jaune car ces couleurs n'attirent pas les moustiques.

Et l'on m'assure que même le couple royal a adopté le «bug jacket» lors de leur dernier séjour au Canada lorsqu'ils ont pratiqué le canoë dans les régions sauvages du Nord du Canada.

(Lynn Valley (705) 687-8816, Gravenhurst, Ontario).



Michel Vincent directeur des ventes

Voyez notre promotion spéciale en page A-41

RICHELAIN

410, rue Laberge
Saint-Jean-sur-Richelieu

MERCURY
LINCOLN

348-9263

OUVERTE LE DIMANCHE

la Macédoine

NOUVEAU CONCEPT

REPAS LÉGERS SUR PLACE

- sandwiches
- salades
- café
- croissants
- soupe du jour

café AL VAN HOUTTE



Pommes
Granny Smith
gr. 138

65¢
lb
1.43\$ kg

Oranges Sunkist
gr. 113

12/229

Laitue romaine
gr. 24

59¢
ch.

Chou-fleur
gr. 12

139
ch.

Mortadelle
Sandaniele

414
lb
3.12\$ kg

Capicoll Roma
doux et fort

430
lb

FRUITS ET LÉGUMES

CHARCUTERIE

IMPORTATIONS

DE LA MAISON COUSIN

pains et croissants frais et pâtisseries faits sur place



Eau Vittel
0,5 litre

45¢
ch.

Filet
d'anchois
produit d'Espagne
50 g

125
ch.

Sardines
portugaises
Toussain - 120 g

79¢
ch.

Fromage
en grains
Kingsy frais du jour

348
lb



919, boul. du Séminaire n°
St-Jean-sur-Richelieu
Tel. 348-4777



Super-vente à 59¢

Laitue en feuilles
pr. Québec
Gr. 24

59¢ ch.

Prunes
«Red Beauty»
pr. E.-U.

59¢ lb

Pêches
pr. E.-U.
Gr. moyennes

59¢ lb

Kiwis
pr. Nouvelle-Zélande
Gr. 42
(Nouvelle récolte)

2/59¢

Piments verts
pr. Floride
GR. EXTRA-GROS

59¢ lb

Tomates rouges
pr. Floride
Gr. moyennes

59¢ lb

PÂTISSERIE
Degustation de nos produits en magasin

Pain brun campagne **1²⁹** ch.
60% blé entier, 530 g

Feuilletés garnis **4/1⁷⁹**
assortis
de notre four

TIRAGE

D'UN BARBECUE AU GAZ
en vigueur du 1er au 11 juin 1988
Chaque coupon de caisse
donne droit à une chance
tirage le samedi 11 juin 1988
au magasin

FROMAGERIE

Fromage Emmental **6⁹⁹** lb
canadien

CHARCUTERIE *Festival Tour Eiffel*

Jambon cuit extra-maigre	2⁶⁹ lb	Foie gras ail ou régulier	2⁵⁹ lb
Rôti de porc à l'ail	6⁹⁹ lb	Salami parisien	2⁷⁹ lb
Rôti de boeuf	6⁹⁹ lb	Saucissons poivre et ail	3²⁹ lb

OUVERTS 7 JOURS PAR SEMAINE

NOUVEL HORAIRE
Lundi, mardi, mercredi et dimanche: 9 h à 20 h 30
Jeudi et vendredi: 9 h à 21 h 30 - Samedi: 9 h à 19 h

AUTRES SPÉCIAUX EN MAGASIN
Spéciaux en vigueur du 1er au 5 juin 1988

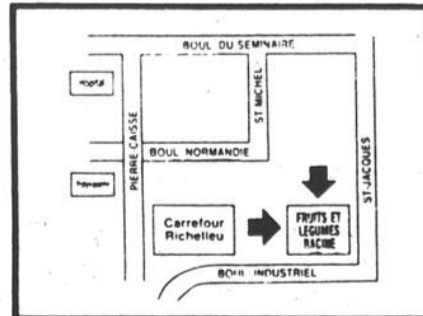

LA RECOLTE EST TOUJOURS BONNE CHEZ

RACINE

Fruits et légumes
RACINE
773, rue Saint-Jacques
(pres boul. Industriel)
Saint-Jean-sur-Richelieu
Tél.: 346-2440



sentez-vous bien

PAR JACINTE LEVESQUE

Soigner les troubles émotifs en dansant!

La chorégraphie ou thérapie par la danse est un tout nouveau mode de traitement des troubles mentaux et émotifs. C'est en 1970 que la chorégraphie, telle que définie par l'Association américaine de chorégraphie, fut acceptée par les écoles de médecine et les universités à titre de forme sérieuse de psychothérapie.

On sait maintenant qu'il existe un lien direct entre nos convictions intimes et nos actions. C'est pourquoi on se sert de la chorégraphie avec les patients qui sont incapables de se confier à un spécialiste ou qui éprouvent de grandes difficultés à communiquer avec leur entourage.

On pourrait donc définir la chorégraphie comme une étude des mouvements afin de diagnostiquer les troubles psychiques et de les traiter par les mouvements du corps. Ainsi, cette technique étudie nos mouvements, par exemple comment nous marchons ou comment nous nous asseyons, pour déterminer ce qui ne va pas. Elle en prescrit par la suite des nouveaux qui permettent de soulager le stress et la tension qui peuvent accompagner un trouble quelconque.

D'après cette description, on pourrait croire qu'il s'agit d'une technique appliquée uniformément par tous ses adeptes, mais il n'en est rien. Chacun a sa façon personnelle de s'en servir et, d'après ce que dit un praticien de cet art, il existe pratiquement autant de formes de traitement différentes qu'il y a de patients à soigner.

Dans une certaine mesure, ce sont les sociétés primitives qui ont inspiré et donné naissance à la chorégraphie. On s'en servait alors pour exprimer ses craintes, exorciser les démons et essayer de guérir les maladies.

Selon Dianne Dulicai, chef du département d'arts créateurs et de thérapie au

Collège médical Hahne-mann de Philadelphie, l'utilisation de la danse aux fins de détente s'est vite transformée en thérapie lorsqu'on a découvert «que les mouvements interactifs de deux ou plusieurs personnes engendraient quelque chose qui permettait de guérir certains troubles.» Toujours selon Mme Dulicai, certains préfèrent employer l'expression «thérapie par le mouvement» afin de distinguer leur pratique de la danse comme exercice physique ou comme activité sociale, surtout chez les enfants qui y participent avec beaucoup de vitalité et chez les gens du troisième âge qui ne peuvent souvent pratiquer aucun autre exercice. Pour cette dernière catégorie d'âge, la chorégraphie aide de nombreuses personnes âgées à accepter les changements que l'âge apporte à leur corps. Elle offre la possibilité d'avoir des contacts sociaux et permet aussi, dans certains cas d'améliorer la mémoire, la concentration et l'aptitude à analyser les problèmes.

N'oublions pas, l'objectif premier de la chorégraphie est de faire en sorte que les gens prennent conscience d'eux-mêmes. Elle vise à nous rendre plus conscient de notre corps, de mieux l'accepter et par là, à mieux harmoniser nos interactions avec les autres. En retour, ce rétablissement rend les gens plus aptes à faire face à leurs responsabilités sociales, ce qui implique l'acquisition d'une confiance en soi, d'un sentiment de sécurité permettant de se dire que le monde, loin de fournir une excuse pour se cacher, est plutôt un endroit qui invite à l'exploration et à l'expansion.

On ne s'invente pas chorégraphe et il y a de fortes chances que vous ne trouviez pas un tel spécialiste dans l'annuaire ou en pratique privée au Québec. Aux États-Unis, chose certaine, des chorégrapheutes diplômés

existent. En général, leur formation consiste en cinq années de formation à titre de danseur, d'un diplôme décerné par une institution sanctionnée par l'Association américaine de chorégraphie, ainsi qu'une formation comprenant des cours théoriques et pratiques en chorégraphie, en méthodes d'analyse du mouvement, en anatomie, en physiologie et en comportement humain. De plus, ils ont vécu au moins trois mois de pratique en clinique sous la surveillance d'un spécialiste, six

mois de pratique en clinique à titre d'étudiant et au moins deux années de pratique à temps plein comme thérapeute.

Si les chorégrapheutes considèrent les actions comme un langage par lequel il est possible de lire des messages au sujet de sentiments et de désirs cachés au plus profond de notre être, il n'en demeure pas moins que cette forme de thérapie ne comprend aucun protocole et ne suit aucun plan ni routine définis: rien ou presque de la danse traditionnelle.

Lorsque vous allez voir un médecin au sujet d'un trouble vague, celui-ci suit toujours la même routine: il note les symptômes, prend la température et le pouls, tape sur les genoux pour étudier vos réflexes et vous tâte la poitrine et l'estomac. En fait, il exécute un processus d'élimination systématique dans l'espoir de découvrir ce qui ne va pas. Il est important qu'il opère de cette façon afin de ne pas oublier quoi que ce soit. Cependant, il n'existe pas de telles

contraintes en chorégraphie. Chaque programme de traitement est différent parce que chaque «trouble vague» est différent des autres. On peut même dire que chacune des séances est différente car de nouveaux aspects du problème apparaissent de semaine en semaine. Il est donc facile de constater qu'il ne peut exister une série d'exercices déterminés permettant de traiter tel ou tel type de problème ou que tels pas de danse traiteront tel autre problème. Le thérapeute

doit improviser le traitement à chaque séance en s'aidant de tout ce qu'il peut apprendre sur le patient, de ses connaissances des mouvements de l'homme, ainsi que de ses propres interprétations de la situation à mesure qu'elle évolue. C'est ce qui rend la chorégraphie une forme de traitement aussi incroyable!

(Texte largement inspiré de **L'encyclopédie complète des thérapies naturelles**, Horizon, Rodale Press).

B O U C H E R I E

D'AUJOURD'HUI

937, boul. du Séminaire
St-Jean-sur-Richelieu
349-5878



La porte voisine du bistro A.L. Van Houtte



PROMOTION

Accumulez vos achats chez Boucherie d'Aujourd'hui et obtenez gratuitement un ensemble de 6 couteaux Victorinox.
(à chaque tranche de 100\$ d'achat, obtenez un couteau gratuit)

Boeuf

Surlonge complète

10-12 lb
Coupée et emballée à votre goût
BOEUF CANADA CAT. A



6,59\$ kg

2⁹⁹ lb

Boeuf

Tête de filet mignon

env. 1 kg
BOEUF CANADA CAT. A
Coupé et emballé à votre goût



19,82\$ kg

8⁹⁹ lb

Veau

Rôti de veau

(désossé et roulé)
Partie de la pesse
Un vrai délice!



10,56\$ kg

4⁷⁹ lb

Boeuf

Bifteck maison

(intérieur de ronde)
BOEUF CANADA CAT. A

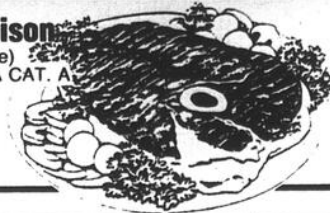

11\$ kg

4⁹⁹ lb

Tournedos au boeuf

env. 5-7 onces

1⁹⁹ ch.

Tournedos au poulet

env. 5-6 onces

2⁵⁹ ch.

Tournedos poulet et crabe

env. 5-6 onces

2⁵⁹ ch.

Brochette de boeuf

175 g

1⁹⁹ ch.

Brochettes

Brochette de poulet

175 g

2⁹⁹ ch.

Super-spécial

(produit congelé)
Saucisses importées
Merguez, Crêpinette, Toulouse, Chipolata

2⁹⁹ lb

6,59\$ kg

Boeuf haché maigre

(5 lb et plus)
BOEUF CANADA CAT. A



5,05\$ kg

2²⁹ lb

Jambon cuit

6,59\$ kg

2⁹⁹ lb

Poulet pressé

4,39\$ kg

1⁹⁹ lb

Pastrami (smoked meat)

8,80\$ kg

3⁹⁹ lb

NOUVELLE ADRESSE
NOUVEAU NUMÉRO
DE TÉLÉPHONE

DR LUC FOREST
CHIRURGIE GÉNÉRALE

900, boul. du Séminaire nord
Local 425
Saint-Jean-sur-Richelieu

348-9791

La belle aventure du pomiculteur Léo Boutin

Après avoir été laitier pour Granger et Samoisette, Léo Boutin est allé dans l'immobilier pendant quelque temps. Il tomba alors sur une propriété qui l'intéressait personnellement: un verger, un des derniers dans le Rang de la Montagne à Mont Saint-Grégoire.

Il l'acheta. Non pas pour spéculer, mais pour l'exploiter lui-même. Du même coup, il réalisa un de ses rêves: s'établir à son compte et vivre de la terre. Son épouse était bien d'accord avec lui, d'autant plus qu'il n'y avait pas d'animaux.

«Je ne connaissais à peu près rien aux pommes et à tout ce qui s'y rapportait, confesse-t-il. Par contre, fait remarquer monsieur Boutin, je n'arrivais pas du jour au lendemain dans un domaine qui m'était totalement étranger. J'avais des notions d'agriculture, puisque j'ai été élevé sur une ferme à Henryville, où j'habitais à ce moment-là».



daniel SIMARD



Denise et Léo Boutin sont propriétaires d'un verger au Mont Saint-Grégoire depuis huit ans. Un métier exigeant. «De tous les exploitants agricoles, affirment-ils, les pomiculteurs sont probablement ceux qui sont les plus exposés aux caprices de la température et aux variations du marché».



Dès 1980, Denise Boutin qui possède un certificat en art culinaire. Elle a commencé à faire de la gelée de pomme sur la cuisinière électrique de leur résidence d'Henryville. L'initiative a eu du succès. D'autres produits de la transformation de la pomme ont suivi, dont les garnitures à tartes, à poudings et à gâteaux».

C'était au début de 1980.

Il n'a pas été long à se mettre à l'oeuvre. Il a étudié. Dans des livres, tout en se renseignant à droite et à gauche. Mais, Léo Boutin a également énormément appris sur le terrain. En travaillant dans son verger, à vérifier les résultats de ses efforts.

Petit à petit, il a appris son nouveau métier. Il va encore de découvertes, en découvertes pour améliorer le rendement de ses pommiers. Mais aussi pour offrir un produit de qualité.

«Car, souligne-t-il, les consommateurs sont de plus en plus informés et exigeants. Le choix qui s'offre à eux est également plus grand. Voilà pourquoi les pomiculteurs doivent s'ajuster en conséquence», conclut monsieur Boutin.

Il est dans cette ligne depuis maintenant huit ans. Il s'est entre autres rendu compte que son nouveau gagne-pain n'avait rien de facile. Malgré qu'il s'y plaise tout autant qu'à ses débuts.

«Pourtant, glisse son épouse Denise, le travail ne manque pas. Pratiquement sept jours par semaine à longueur d'année. Nous fonction-

nons à ce rythme-là depuis que nous avons acheté le verger».

■ Transformation

On l'aura deviné, madame Boutin qui s'occupe notamment de la gestion de l'entreprise, n'a pas mis de temps à faire sa part.

Elle a constaté au départ que les revenus des pomiculteurs, surtout pour des raisons de température pour n'en citer qu'une, pouvaient considérablement varier d'une saison à l'autre. Détentrice d'un certificat en arts culinaires, tout en continuant à travailler à la Caisse Populaire de Saint-Sébastien, elle a trouvé le moyen d'utiliser les pommes qui ne pouvaient pas être écoulées directement au consommateur.

«Je ne suis alors lancée dans la gelée de pomme, raconte-t-elle. Modestement au départ, n'a-t-elle pas oublié. Sur la cuisinière électrique, dans notre résidence, à Henryville».

Dès lors, madame Boutin s'était fixée une ligne de conduite bien précise: conserver un standard élevé de qualité. Elle ne l'a jamais regretté.

Les progrès furent rapides et la

clientèle augmenta. A un tel point, que d'autres spécialités sont venues se greffer, dont les garnitures de pommes.

Cette initiative, illustre un aspect de la personnalité du couple Boutin: ni l'un, ni l'autre n'a jamais cessé d'innover et d'apprendre.

■ Difficultés

«Nous n'avons pas le choix, reprend Léo Boutin. A l'instar de tous les exploitants agricoles, peut-être davantage pour les pomiculteurs, nous traversons des moments difficiles, même si notre situation n'a rien de catastrophique».

«Rien n'empêche, poursuit-il, que le marché de la pomme, surtout à cause de la surproduction, n'offre pas tellement de stabilité des prix. Le producteur, peu importe son coût de production, n'a pas beaucoup à dire pour déterminer le prix de son produit. Nous fonctionnons à l'envers du bon sens», résume-t-il.

Malgré tout, Denise et Léo Boutin sont heureux dans ce qu'ils font. Ils vivent près de la nature. C'est ce qu'ils avaient souhaité lorsqu'ils se sont engagés dans cette voie. A travers les problèmes qu'ils ont rencontrés, ils n'ont pas été déçus.

B-6 LE CANADA FRANÇAIS, le mercredi 1er juin 1988

Le service PHARMAPRIX

LES GALERIES RICHELIEU
1000, boul. du Séminaire, Saint-Jean-sur-Richelieu
Tél.: 348-6813
Claude Lavoie, propr.

Tout pour vous plaire

Le rhume et votre pharmacien

Votre pharmacien peut vous aider à mieux supporter votre rhume.

Si vous avez le nez congestionné... Il existe sur le marché plusieurs médicaments. Certains associent analgésique (aspirin, tylenol,...), décongestionnant et antihistaminique, d'autres sont simplement décongestionnant.

Les médicaments destinés aux sinus ont pour certains, une durée d'action de 12 heures, ce qui a comme avantage de vous faire oublier vos «tracas» pendant presque toute la nuit! Attention, il y a les effets secondaires... somnolence, excitation, palpitations.

Demandez conseil à votre pharmacien!

«Qu'est-ce que vous faites l'hiver?»

Il est une question, souvent la même, qui ne manque pas de faire sourire Léo Boutin, quand on lui demande tout bonnement: «Qu'est-ce que vous faites l'hiver?»

Évidemment, ceux qui connaissent ce que comporte le métier de pomiculteur, savent fort bien que la période cueillette des pommes qui s'étend de la fin juillet à la mi-octobre, toute intense soit-elle, ne représente qu'une partie de son travail.

■ Résultats

«En fait, résume monsieur Boutin, cette phase de notre production ne constitue que les résultats de notre année de travail. Voilà ce que je répons à ceux qui sont inquiets sur notre façon d'employer nos loisirs pendant les mois d'hiver, une fois que les dernières pommes cueillies ont pris le chemin de l'entrepôt au début de l'automne».

Tout ça pour dire qu'un pomiculteur n'a pas beaucoup de temps libre. En d'autres mots, il a du travail sur son verger douze mois par année. Même si certaines tâches, très importantes d'ailleurs, passent presque inaperçues.

«Comme c'est le cas par exemple, cite Léo Boutin, pour la taille de nos pommiers. Pour avoir un arbre en bonne santé et qui va produire comme il se doit, elle est essentielle. Il faut y mettre le temps».

«Ainsi, à deux hommes, la grosse taille peut prendre entre une heure et une heure et demie par arbre. Voilà pourquoi, de janvier à mars ou avril, alors que débute la floraison, nous passons nos journées à effectuer ce travail et à nettoyer le

verger des branches que nous coupons». A ce rythme-là, les semaines et les mois passent rapidement. Arrivent les premiers beaux jours du printemps après la fonte des neiges. C'est la temps de fertiliser le sol.

■ Arrosage

Ces opérations sont toutes aussi importantes l'une que l'autre. Puis arrive la floraison qui est suivie de l'arrosage à la fois avec les insecticides et les fongicides.

«Au moins une fois par semaine, précise notre interlocuteur. Certaines années, ajoute monsieur Boutin, nous devons même en faire deux en moins de sept jours pour combattre les insectes. Sur ce train, juin et juillet arrivent vite. C'est alors le temps de procéder à un premier éclaircissage, des variétés de pommes hâtives, puis à un deuxième. Il faut également procéder à une seconde taille, celle d'été».

À travers tout ça, le pomiculteur doit se préparer à la récolte qui arrive à grands pas. Un gros travail de maintenance l'attend. Suffit de penser au nombre de boîtes à transporter des remises au verger, pour avoir une petite idée de ce que représente cette corvée.

«Nous n'avons pas le choix, reprend Léo Boutin. Tout doit être fin prêt pour la première cueillette. Même s'il nous faut travailler d'une étoile à l'autre, sept jours par semaine. Si toutes les étapes sont essentielles, celles qui précèdent immédiatement la cueillette sont certainement les plus cruciales pour nous. Il n'est pas question d'en sauter une ou encore de la remettre à plus tard. Coûte que coûte, malgré

la fatigue et les autres pépins que nous pouvons rencontrer, nous devons continuer».

■ Machinerie

Parmi ceux-là, à part la température contre laquelle le pomiculteur est impuissant, il y a les bris de machinerie.

«Si la majorité de nos opérations sont manuelles, observe monsieur Boutin, nous avons quand même de l'équipement mécanique. Durant la haute saison, elle est soumise à dure épreuve. Avec le résultat qu'elle ne résiste pas toujours. Inévitablement, il y a des pièces à réparer ou à remplacer».

Il n'est pas question d'attendre le mécanicien ou d'aller au garage. Autant pour couper au plus court, que pour épargner sur le coût.

Vous devinez qui écope dans ces situations!

Vous comprendrez maintenant pourquoi Léo

Boutin sourit quand on lui demande ce qu'il fait l'hiver. Vous avez la réponse.



«La taille des pommiers, la grande en hiver et la petite en été, est très importante pour obtenir un bon rendement. Tout autant que l'entretien général du verger».



BOUCHERIE

POUR VOUS INC.

au 727, rue Saint-Jacques, Saint-Jean-sur-Richelieu

347-4729

Nos spéciaux sont en vigueur jusqu'au dimanche suivant la parution ou jusqu'à épuisement de la marchandise.

Bifteck Boston

surlonge désossée
idéal pour barbecue



4⁹⁹
lb

11\$ kg

Côtelettes de porc mixtes

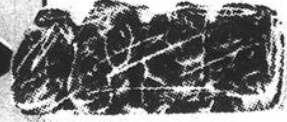

1⁹⁹
lb

4,39\$ kg

Bifteck minute

(steak délicat)
partie de la fesse



8,00\$ kg

3⁹⁹
lb

Fromage cheddar canadien

Riviera blanc ou jaune



3⁹⁹
lb

8,80\$ kg

Boeuf haché

maigre 85%
5 lb et plus



5,05\$ kg

2²⁹
lb

Souvlaki au porc mariné

79^c
ch

au poulet mariné

99^c
ch

Brochette de poulet mariné

2⁹⁹
ch

BIFTECK TOURNEDOS

(6 à 7 on.)

BOEUF: 1⁷⁹
ch.

PORC: 1⁹⁹
ch.

POULET: 2⁵⁹
ch.



Jambon cuit

6,59\$ kg

2⁹⁹
lb

Poulet pressé Royal

4,39\$ kg

1⁹⁹
lb

Viande fumée (SMOKED MEAT)

8,00\$ kg

3⁹⁹
lb

Bifteck mariné

partie de la fesse
idéal pour barbecue
6 on.
SPÉCIALITÉ DE LA MAISON
boeuf Canada cat. A



1⁷⁹
ch.

Nous nous réservons le droit de limiter les quantités et de corriger les erreurs résultantes d'une erreur typographique

Gagnante du tirage:
Mme Ghyslaine Rivard

TIRAGE D'UNE BICYCLETTE

CARTES DE CREDIT

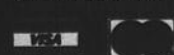

中醫

Jean-Claude Petiot

BSC, MSC

Acupuncteur certifié par la
Corporation des médecins du Québec



CENTRE
ASCINA

946, boul. d'Iberville, Iberville Tél.: 346-5331

VOUS AVEZ DES PROBLÈMES DE DOULEURS???

- arthrite
- rhumatisme
- lumbago-sciatique
- tours de reins
- articulation
- hanche
- genoux, etc...

NOUS POUVONS VOUS AIDER!

CENTRE D'ACUPUNCTURE MIEUX-VIVRE

IBERVILLE
850, 1^{re} Rue
Tél: 346-8278

FARNHAM
389, Hôtel de Ville
Tél: 293-2261

«Les pommes sont aussi fragiles que des oeufs»

Avez-vous déjà vu des cueilleurs de pommes à l'oeuvre pour vérifier jusqu'à quel point ils manipulent ces fruits avec tant de soin. Sans pour autant perdre leur temps, car ils sont payés



à la caisse. Pour expliquer pourquoi ce travail est effectué avant tant de «délicatesse», pour employer la propre expression de Denise Boutin, cette dernière y va d'une comparaison.

«Les pommes, explique-t-elle, sont aussi fragiles que des oeufs. Il faut les traiter avec autant de précaution. Contrairement aux autres fruits comme les oranges ou encore les pamplemousses, elles n'ont pas de couche protectrice contre le coup. Leur pelure les protège uniquement des contacts avec l'air», renchérit Léo Boutin.

■ Meurtrissure

Par contre, une pomme peut perdre jusqu'à 70% de sa valeur commerciale si elle porte une trace de meurtrissure, si minime soit-elle.

Alors, il n'est plus possible de la vendre pour consommation. Le moindre choc peut la détériorer. «Comme la plus petite des chutes,

fait remarquer monsieur Boutin. Il n'est pas nécessaire qu'une pomme subisse un gros choc pour qu'il en demeure des traces. Un «saut» d'une hauteur d'à peine six pouces est suffisant pour lui causer un tort irréparable».

Il va plus loin. «Même les pouces des consommateurs qui les tâtent avant de les acheter, pour voir si elles sont dures ou non, peuvent laisser des traces qui en modifient la valeur marchande. Après un tel traitement, il est impensable de pouvoir penser les écouler comme des produits de première qualité».

«Alors, résumant les époux Boutin, vous pouvez facilement vous imaginer ce qu'il advient d'un emballage qui dégringole d'un comptoir, à la maison ou dans un magasin. Les pommes

en prennent un coup».

■ Nature

Le pomiculteur doit apprendre à vivre avec ces contraintes. Elles font en quelque sorte partie du métier. Ce qui lui complique d'autant l'existence.

«Nos risques ne s'arrêtent pas là, enchaîne monsieur Boutin. Pour avoir une bonne récolte, nous devons également avoir mère nature de notre bord. De toutes les productions agricoles, la pomme est probablement celle qui est la plus vulnérable aux intempéries».

«Pour nous, renchérit-il, les risques sont parmi les plus élevés. C'est tellement vrai, affirme notre interlocuteur, que ce sont les pomiculteurs qui paient le plus cher en primes pour l'assurance-récolte. Et ce n'est pas

pour rien», prend-il le soin de rappeler.

Il cite quelques caprices de la température pour appuyer cette affirmation: une bourrasque de vent ou une petite tornade de quelques minutes et la récolte est complètement détruite. Toutes les pommes se retrouvent au sol.

«C'est également la catastrophe ou presque, s'il nous tombe dessus une tempête de grêle. D'un seul coup, nous venons de perdre entre \$50,000 et \$60,000, sinon davantage. Dans une telle situation, continue-t-il, nous n'avons pas d'échappatoire pour écouler une récolte ainsi avariée. Nous n'avons pas le choix. Forcément nous devons nous résigner».

■ Bonnes années

Si ces menaces sont

toujours là, heureusement, comme tient à le souligner Léo Boutin, les pomiculteurs connaissent de bonnes années. «Peut-être quatre sur huit, ou à peu près, se risque-t-il à avancer. Là, malgré tout, seuls ceux qui ont les reins les plus solides, s'ils sont établis depuis plus longtemps, peuvent traverser les périodes difficiles, en limitant les dégâts.

Et dire qu'il s'en trouve pour laisser supposer que les pomiculteurs comme les exploitants agricoles en général se plaignent pour des riens.

Pour penser ainsi, ceux-là n'ont jamais été complètement dépendants des sautes d'humeur de dame nature qui commande la chaleur ou le froid. Juste ce qu'il faut, dans le bon temps de l'année. C'est beaucoup exiger d'elle.

«La pomme même rendue à maturité, doit être manipulée avec énormément de précaution. Autant lors de la cueillette, que pendant toutes les autres opérations qui suivent, jusqu'à la mise en marché. Une seule petite meurtrissure peut lui faire perdre 70% de sa valeur marchande».

FENETRE OUVERTE SUR LES AUBAINES

Vente se terminant le 30 juin

VERTICAUX SUR MESURE COLLECTION CONTOUR CLASSIC 30% DE RABAIS*	STORES HORIZONTAUX SUR MESURE COLLECTION CONTOUR CLASSIC 30% DE RABAIS*
DRAPERIES DERNIER CRI 25% DE RABAIS* SUR LA COLLECTION DE TOUS LES TISSUS IMPRIMÉS	PÔLES À DRAPERIES DÉCORATIVES DE KIRSCH 15% DE RABAIS
TISSU: VOILES 25% DE RABAIS	

*Du prix régulier des magasins à rayons.

FENÊTRES CONTOUR EN VOGUE

Les spécialistes au Canada en décoration de fenêtres

VISITEZ NOS SALLES DE MONTRE OU APPELÉZ-NOUS POUR UNE CONSULTATION À DOMICILE GRATUITE

St.-Jean-sur-le-Richelieu
 Galeries Richelieu 349-5815

CHEZ CONTOUR, LA QUALITÉ EST ACCESSIBLE

CLINIQUE MÉDICALE ET D'OBÉSITÉ 624

DIÈTES CÉTOGÉNIQUES
 MÉDECINS À VOTRE SERVICE
 POUR RENDEZ-VOUS

348-7744

Martine Monette O.O.D.
 opticienne d'ordonnances
 Carrefour Laplante, Iberville

Spécial

- lentilles cornéennes à port prolongé
- lentilles cornéennes souples teintées
- lentilles cornéennes souples spéciales pour astigmatisme
- lentilles de contact souples à double foyer

Vaste choix de montures, verres solaires de marque renommée
 Examen de vue avec ou sans rendez-vous

Tél.: 347-2277 ou 347-4346

Bureau ouvert tous les jours 10% d'escompte: 65 ans et plus

1er anniversaire

A l'occasion de son 1er anniversaire le Centre d'Epanouissement de la Personne offre:

2 SESSIONS DE BAIN FLOTTANT

POUR **30\$**

Valide en juin seulement
 Pour renseignements ou rendez-vous, contactez

Ghislaine Ménard-Bois au
349-5337

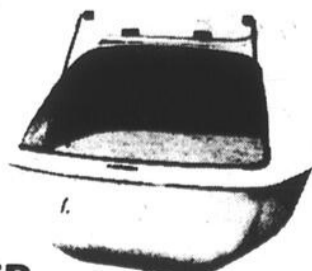

LE CEP

194-A, rue Jean-Talon, Saint-Luc
 HEURES D'OUVERTURE:
 du lundi au vendredi: 16h à 23h, samedi: 12h à 22h

M. Boutin aime jaser avec ses clients

En tant que producteur, monsieur Boutin n'aime rien de mieux que le contact direct avec le consommateur. Le samedi ou le dimanche au marché des Halles.

Il en profite pour causer avec ses clients ou les passants qui veulent en connaître davantage sur la pomme. Il n'hésite pas à répondre aux questions.

Comme à celle-ci qu'on lui pose régulièrement à toute période de l'année: «Avez-vous des pommes fraîches»? Inévitablement, un peu comme le ferait un bon Jésuite, il répond par une question: «C'est quoi au juste une pomme fraîche», réplique-t-il sur le même ton à son interlocuteur.

Ce dernier demeure bouche bée. Léo Boutin en profite alors pour donner un petit cours bien simple sur la pomme, un fruit trop mal connu à son point de vue. Notamment si son vis-à-vis en manifeste moindrement le désir.

■ Pomme fraîche

«Quand quelqu'un parle d'une pomme fraîche, estime-t-il, je crois qu'il pense plutôt à une pomme bien conservée, ferme et croquante, qui a gardé toutes les qualités qu'elle avait lors de la cueillette».

Ce qui est possible, avec les espèces tardives, la pomme d'hiver, qui est cueillie entre le 20 septembre et le 10 octobre. Elle se conserve bien même jusqu'à huit mois après la récolte. Au frigidaire jusqu'au début de février, puis à l'atmosphère contrôlée jusqu'à l'apparition des pommes d'été.

Parmi les pommes tardives, on compte la Cortland, la Golden Russett, la Paulared, la McIntosh bien entendu, l'Empire et la Spartan. Leurs principales qualités: facilité d'entreposage, leur couleur, et leur bon goût, il va sans dire.

«Avec ces espèces, fait remarquer monsieur Boutin, ceux qui désirent des pommes fermes, seront servis à souhait. Le fait de les laisser au froid, les garde dures et retarde leur vieillissement. Toutefois, poursuit-il, si vous les désirez plus tendres pour différentes raisons, il n'y a pas de problème. Suffit de les sortir du réfrigérateur pendant quelques heures avant de les manger et le tour est joué. C'est aussi simple que cela», affirme Léo Boutin.

■ Pomme hâtive (d'été)

Il y a également un autre moyen de se procurer des pommes fraîches, pour employer l'expression populaire.

Alors, il faut opter pour la pomme hâtive, ou d'été, dont la cueillette se fait à partir des derniers jours de juillet, pour se terminer à la fin d'août.

Dans cette catégorie, se retrouvent la Jaune transpa-

rente, la Laudi, la Vista Bella remarquable par sa couleur rouge, l'Aquinté, la Jersey Mac, la Melba, la Melered, ainsi que la Lobo qui se récolte jusqu'au 10 septembre. Un peu plus tard que les autres de son espèce.

«Ces variétés sont très délicates, leur durée de conservation est limitée, observe Léo Boutin. Généralement vertes, elles ont un petit goût sur et acide. L'idéal pour ceux qui aiment manger une pomme avec du sel».

«Étant donné qu'elles contiennent plus de pectine naturelle que les pommes tardives, elles conviennent parfaitement pour faire de la gelée. Par contre, conclut-il, il y a une précaution à prendre: elles ne se gardent pas à la chaleur. Elles vieillissent rapidement».

Vous voyez les résultats des procédés modernes de conservation. A longueur d'année, il est possible d'avoir des pommes fraîches à portée de la main.

Parlez-en avec monsieur Boutin, pour vous en convaincre. Il va peut-être en profiter pour poursuivre son cours sur la pomme. Il le fait bien.



«Quand quelqu'un parle d'une pomme fraîche, il pense plutôt à une pomme bien conservée, ferme et croquante».



ROYALE

79^c
lb
1,745 kg

Cuisses de poulet

frais
avec dos
Super-spécial



Côtelettes de porc

frais
coupe du centre
Super-spécial



179
lb
3,955 kg

169
ch.

Bifteck tournedos

au boeuf
partie de la fesse
Boîte 32 et plus
Boeuf Canada



Boeuf haché

maigre 87% env.
(steak haché)
Boeuf Canada **10 LB ET PLUS**



199
lb
4,375 kg

459
lb
10,125 kg

Bifteck de côtes

(rib steak)
Boeuf Canada



Brochette de boeuf

Brochette de poulet mariné

Brochette de porc mariné



199
ch.
299
ch.
199
ch.

79^c
ch.
99^c
ch.

Souvlaki au porc

au poulet



Café en grain A.L. Van Houtte moulu

499
lb
115 kg



Bifteck pirate partie de la fesse 6-7 onces Boeuf Canada



179
ch.

TRAITEMENT DES VARICES

par sclérothérapie

MARC MERIZZI, m.d.

624, boul. du Séminaire nord
Saint-Jean-sur-Richelieu
348-7744

Nouveau!
LOCATION

FILMS
VIDÉO

2^s le premier **99^c** le second

Cassette
jeu Nintendo
2,50\$ /jour (taxe en sus)

Unité de
projection
5\$ /jour (taxe en sus)

BILLET DE MINI-LOTO GRATUIT
avec tout achat de Pepsi (format 2 litres)
sur présentation de cette annonce

DÉPANNEUR

CHEZ
CARO

JEAN-PIERRE ET FRANCINE PLANTE

348-5011

-174, rue Notre-Dame, St-Jean-sur-Richelieu

777, rue Des Carrières, Saint-Jean-sur-Richelieu

Tel.: 347-2397

De la gelée et du beurre de pomme!

«Peu de temps après avoir acquis notre verger, raconte Denise Boutin, je me suis aussitôt aperçue qu'il fallait trouver un moyen d'utiliser les pommes que nous ne pouvions pas écouler directement pour la consommation».

À ce moment-là, madame Boutin travaillait à la Caisse Populaire de Saint-Sébastien. Ce qui ne l'empêchait pas pour autant de s'intéresser à leur exploitation. Elle voyait déjà au côté administratif.

■ Rentabilité

Comme on s'en doute, elle était bien placée pour voir à rentabiliser le plus tôt possible l'entreprise. Notamment quand la récolte n'avait pas été bonne. Si elle était forte en chiffres en planification, et en comptabilité, elle n'avait pas oublié les notions d'art culinaire que lui avait données le certificat qu'elle possédait dans cette spécialité.

Elle s'en est servie pour transformer les pommes qui ne répondaient pas à 100% aux normes du Canada Française. Pour résumer, elle



«C'est pour utiliser les pommes que nous ne pouvions pas écouler directement pour la consommation, notamment quand la récolte n'était pas bonne, que j'ai commencé à faire de la gelée de pomme».

voulait trouver une façon d'utiliser celles qui n'étaient pas «classées» pour employer le jargon du métier.

C'est ainsi qu'une bonne journée, c'était en 1980, elle s'est mise en frais de faire de la gelée de pomme. Il ne faudrait pas croire que madame Boutin a commencé sur une grande échelle. Loin de là.

«J'ai débuté sur notre cuisinière électrique, à notre résidence d'Henryville. Nous n'étions pas encore déménagés à Saint-Grégoire à ce moment-là».

Les débuts furent très humbles. Madame Boutin allait vendre elle-même sa gelée au marché de La Prairie. Elle n'a pas eu besoin de publicité pour faire connaître son produit. Sa clientèle s'en est chargée.

L'élan était donné. À un tel point, comme elle le souligne, qu'en l'espace de trois ans, la production avait quadruplé. Elle n'a pas cessé de croître.

■ Qualité

Il ne lui en fallait pas

davantage pour qu'elle pense à un autre débouché pour la transformation de la pomme. C'est ainsi qu'est né l'atelier du même nom qui se spécialise dans la production de garniture de pomme pour tarte, pudding et gâteau.

«J'ai tenu à appliquer les mêmes critères de qualité qui ont fait le succès de la gelée, tient à rappeler madame Boutin. C'est-à-dire qu'il n'entre pas de produits artificiels ou chimiques dans la garniture de pomme qui sort de notre atelier de transformation».

«J'y tiens absolument. Comme j'insiste pour que la production demeure artisanale, même si nous employons trois personnes à plein temps pour satisfaire à la demande».

Rien n'est laissé au hasard. À partir du principal ingrédient, la

pomme qui constitue 97% du produit, auquel on ajoute un fort pourcentage de vitamine C.

Il va sans dire, la saveur compte avant tout. «Mais, souligne Denise Boutin, nous ne négligeons pas pour autant la présentation. Ainsi, pour ne pas changer la couleur de notre produit, personne ne porte de bague au travail. À cause entre autres, des réactions chimiques que pourrait provoquer le métal au contact de la pomme et de ses composantes».

Il ne s'agit là que d'un élément qui démontre le souci du détail apporté par madame Boutin. Il en est ainsi sur toute la ligne.

■ Clientèle spécialisée

Il n'y a rien d'étonnant à sa réussite. «Nous nous adressons à une clientèle spécialisée,

note interlocutrice. Comme les services alimentaires, les institutions, les grands hôtels, les cégeps. Des clients qui ne regardent pas le prix. Pour eux, ajoute-t-elle, seule la qualité compte».

Suite à ces réussites, Madame Boutin ne s'est pas reposée sur ses lauriers. Elle a mis sur le marché un autre produit qui est promis à un bel avenir: le beurre de pomme. Un barrattage de sauce aux pommes, additionné de vitamines C, d'épices, de sirop de maïs, de sucre et de jus de citron. Le tout recuit à deux ou trois reprises.

Rien de meilleur paraît-il, avec les rôtis, le yogourt, les gâteaux, les egg-rolls, les doigts de poulet ou encore le cochon braisé.

Vous voyez où a mené la gelée de pomme de madame Boutin et son certificat en art culinaire.

SALAISSON CHAGNON boucherie-charcuterie

SUPER-SPÉCIAUX

Tournedos	Nouveau! Rôti d'été idéal pour barbecue	Boeuf haché maigre 5 lb 4,96\$ kg
au boeuf 179 ch.	279 lb 6.15\$ kg	225 lb
au porc 165 ch.		10 lb 4,39\$ kg
Brochette de poulet 229 ch.	Bifteck faux filet 499 lb 11\$ kg	199 lb
Souvlaki au porc 85¢ ch.		Poulet pressé 4,39\$ kg
Gros poulet frais (5 à 7 lb) 3,28\$ kg	Cubes pour brochettes 389 lb 8.58\$ kg	199 lb
149 lb		

Ouverte le dimanche

204, rue Jean-Talon
Saint-Luc

348-6378

Ouverte le dimanche

La boutique du vêtement féminin qui allie charme, exclusivité et séduction

Venez voir nos superbes collections de vêtements printemps-été

Boutique

Toecade

Denise Paquette, gérante

Carrefour Richelieu

348-1378

Les pomiculteurs ont deux problèmes à régler: les prix et la cueillette

Malgré les mauvaises années qui arrivent malheureusement trop fréquemment de l'avis des pomiculteurs, il n'en demeure pas moins qu'il y a une surproduction de pommes. Une affirmation de Léo Boutin qui ne manque pas d'étonner à première vue.

D'après lui, il n'y a pas de mystère là-dedans. Il explique ce phénomène de cette façon: «Premièrement, fait-il remarquer, il n'y a pas de quota. En plus, selon moi, les producteurs sont trop nombreux. Avec le résultat, que compte tenu de notre population et de notre marché limité, l'offre dépasse largement la demande».

■ Prix

En bout de ligne, c'est le producteur qui écope. S'il veut écouler sa récolte au complet, notamment quand elle est bonne, il doit laisser aller sa récolte à rabais.

Pour illustrer sa pensée, monsieur Boutin donne un exemple. «Ainsi, si nous ramassons un million de pommes et que nous en écoupons huit cent mille par l'intermédiaire d'un grossiste, cette transaction va constituer 45% de nos revenus. Avec la balance, soit les deux cent mille pommes que nous allons vendre nous-mêmes au détail directement au consommateur, nous irons chercher 55% de notre recette».

«L'idéal, poursuit Léo Boutin, serait de pouvoir écouler toute notre production de cette façon. Malheureusement, c'est impossible. D'un autre côté, les grossistes et les chaînes d'alimentation ont beau jeu. Ils ont le choix. Ce qui fait, déplore-t-il, que les pomiculteurs n'ont pas grand'chose à dire sur le prix de leur produit».

«Jusqu'à un certain point, contrairement à toutes les autres règles du marché, nous devons nous contenter de ce qu'on nous offre. Nous ne pouvons pas agir autrement, au risque de rester avec notre récolte sur les bras».

■ Cueillette

Si la fixation des prix représente un problème pour le pomiculteur, celui-ci est confronté à un autre qui n'est pas sans lui compliquer l'existence: la cueillette des pommes. La situation devient plus grave quand la récolte est abondante.

«Ainsi, l'an dernier, raconte Léo Boutin, j'ai perdu plus de pommes que j'en avais ramassées durant les deux plus mauvaises années à mes débuts. Vous vous demandez pourquoi? Elles sont tout simplement demeurées dans les arbres. Je n'ai trouvé personne pour les ramasser».

«Certains jours, enchaîne-t-il, j'aurais eu besoin au moins de trente à quarante cueilleurs. De peine et de misère, à peine j'ai pu en réunir une

douzaine».

Ce qui n'arrange rien, la pomme atteint le pic de sa maturité au bout de cent-vingts jours. Après ça, la marge de jeu du pomiculteur est très réduite. Dépendant des conditions climatiques, il lui reste une dizaine de jours, à l'occasion un peu plus, pour ramasser sa récolte.

Si, par hasard, la main d'oeuvre n'est pas là, comme ce fut le cas l'an dernier, les fruits demeurent dans les arbres. Elles se perdent dans les vergers.

Monsieur Boutin en sait quelque chose. Il est le premier à le déplorer. Tout de même, il ne perd pas espoir. Les centres d'emploi gouvernementaux doivent se pencher sur la question.



«Devant la surproduction, nous n'avons pas grand'chose à dire sur le prix de notre produit. Nous sommes en quelque sorte à la merci des grossistes qui ont l'embaras du choix».

DIRECTION

«plein-air»

2 - 3 - 4 Juin

EXPOSITION D'ARTICLES «PLEIN-AIR»...
POUR PROFITER PLEINEMENT DE L'ÉTÉ!

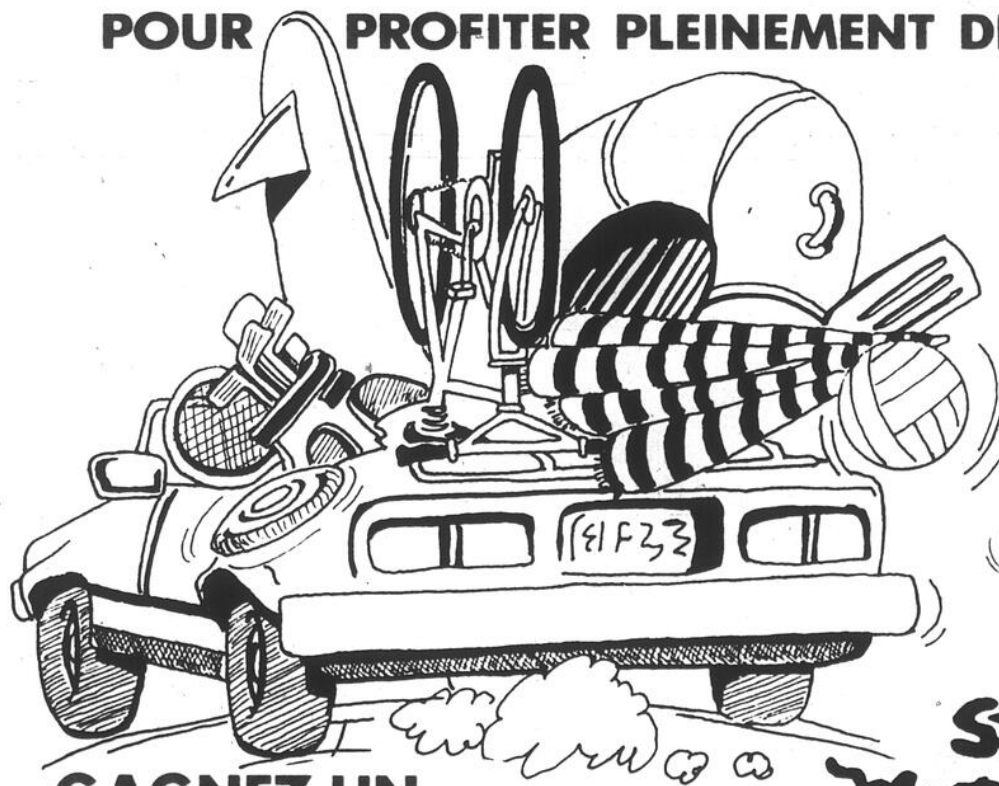

GAGNEZ UN SÉJOUR «PLEIN-AIR»

Rencontrez l'équipe de la Station Mont Tremblant et tentez votre chance au tirage d'un séjour «plein-air» de luxe pour deux personnes à ce centre de villégiature.

Station
Mont Tremblant
Lodge inc.

La description du prix et les règlements relatifs au tirage seront affichés sur le mail.

600 Pierre-Caisse
St-Jean-sur-Richelieu, Qué., J3A 1M1
Tél.: (514) 348-6169

carrefour richelieu

Plus de 110 magasins et services, terminus d'autobus, Sears, Canadian Tire, Steinberg, Zellers



LE VOYAGE DE L'ÂME

«L'art ancien de quitter le corps physique pour explorer les mondes invisibles et vaincre la peur de la mort».

ECKANKAR

l'ancienne science du voyage de l'âme présente:
LE CHEMIN QUI MÈNE À LA MAÎTRISE

- Qu'est-ce qu'ECKANKAR peut m'apporter?
- Vivre la vie avec une vision d'Amour
- Percevoir la présence du Divin dans le quotidien
- Apprendre du passé et lâcher prise

Ces conférences auront lieu:
Le samedi 11 juin 1988 - 19h30
au Cégep Saint-Jean-sur-Richelieu
Local B-203

Entrée: 2\$
Atelier 15 juin: Les bienfaits du Voyage de l'Âme
Atelier 22 juin: La fonction spirituelle des rêves
Atelier 29 juin: Placer le guide intérieur au volant



le notaire

PAR ME CLAUDINE MONETTE

Quand le système cadastral est imprécis

Marc est propriétaire d'une petite maison en bordure de la ville. Son voisin désirant vendre se voit obligé de fournir un certificat de localisation préparé par un arpenteur géomètre et décrivant l'état actuel de cette propriété. Ce dernier se présente chez son voisin et, à la grande surprise de Marc, il plante des bornes en plein milieu de son entrée de garage. Marc n'y comprend rien puisque lui-même possède un certificat de localisation démontrant qu'il occupe légalement tout l'espace alloué et que le garage et son entrée y apparaissent entièrement sur son terrain. Comment cela est-il possible?

Malheureusement une situation comme celle-ci est possible. Cela est dû à l'imprécision de notre système d'identification des terrains. Pour bien comprendre ce problème il faut remonter aux premières identifications de terrains selon la méthode qu'on utilise encore, afin de tenir un registre permettant de savoir en toute temps qui est propriétaire d'un terrain à travers la Province. Cette dernière a été divisée. Chaque grande division a été identifiée par un nom de cadastre. (Ex. cadastre de la paroisse de Saint-

Jean). Chaque division a ensuite été divisée en terrains la plupart rectangulaires et perpendiculaires à un cours d'eau ou une route. Cela reflétait alors la façon dont les gens occupaient leurs terres ou plutôt devrait-on dire leurs fermes.

Toutes ces divisions ont été faites sur papier aucune ligne n'a été tracée mécaniquement sur le sol. Pour se retrouver on a décrit techniquement chaque division en disant ce qui bornait chacun de ses côtés: par exemple le lot 5 du cadastre de la paroisse du «Petit Oiseau» est décrit comme étant borné au nord par le ruisseau, au sud par le chemin public de la deuxième ligne, à l'est par le lot 6 et à l'ouest par le lot 4. Aucun profane se rendant sur le chemin de la deuxième ligne ne serait capable de situer ce lot à vue.

Mais le tout s'est compliqué quand le propriétaire de ce grand lot a décidé d'en vendre des parties à des étrangers. Ainsi une partie du lot a été ainsi vendue et décrite: partie du lot 5 de la paroisse du «Petit Oiseau» bornée au sud par le ruisseau, au nord par le chemin privé du vendeur, à l'est par la décharge et à l'ouest par la clôture natu-

relle d'ormes. Toutes les bornes que l'on vient d'énumérer même si elles étaient très précises dans le temps, sont aujourd'hui très imprécises car les éléments de la nature utilisés comme borne changent de place et de forme ou voir même disparaissent avec les années.

Une borne naturelle n'est donc pas quelque chose d'absolu et de certain. Imaginez-vous que notre propriétaire du lot 5 a vendu tout son lot en petites parties décrites avec toutes sortes de bornes naturelles ou simplement par référence aux parties déjà vendues et vous aurez une petite idée de la précision de la situation physique des lots après 50 ans.

La loi exige que lorsque l'on vend une partie de lot on y inscrive en plus des bornes, les mesures. Mais il y a plusieurs années les gens faisaient très rarement appel à un arpenteur géomètre. Ils mesuraient donc eux-mêmes leur terrain avec un gallon plus ou moins précis ou voir même tout simplement au pas.

Imaginez-vous un instant plusieurs parties de lot décrites avec des mesures dites «au pas» et des bornes à base d'accident

de terrain et vous constaterez qu'ils pourraient y avoir plusieurs interprétations possibles sur la situation exacte d'un terrain.

Revenons donc au cas de Marc et de son voisin. Quand Marc a fait faire son certificat de localisation l'arpenteur «A» a fait ses calculs en partant de la borne nord du grand lot originaire alors que l'ar-

penneur de son voisin, l'arpenteur «B», lui a pris comme base de référence la borne sud du lot originaire.

Qui a raison à présent? Dans bien des cas malheureusement les 2 arpenteurs ont raison puisque leurs menaces sont exactes, la différence venant seulement du fait qu'ils ne sont pas parties du même côté pour compter. La seule

solution qui reste est alors un bornage à l'amiable, c'est-à-dire une convention où Marc et son voisin vont stipuler que dorénavant la ligne entre leur deux propriétés sera à tel endroit exactement, et des bornes légales y seront alors plantées.

S'il est impossible d'en venir à une entente il ne reste que le recours en bornage forcé où le tribu-

nal tranchera le débat après avoir entendu les arguments des deux parties. Mais cette procédure est beaucoup plus coûteuse que la convention privée.

Pour toutes questions, veuillez écrire à: Tanguay, Lévesque et Monette, 1050 du Séminaire nord, suite 220, Saint-Jean-sur-Richelieu, J3A 1S7.



Octofruit[®]

Octofruit[®]

LE MAÎTRE FRUITIER

En vedette cette semaine

du dimanche 29 mai au 4 juin 1988.

MELON D'EAU ENTIER produit des États-Unis env. 14-15 lb	2.98	LAITUE ICEBERG grosneur 24 produit des États-Unis Canada no 1	.58
chacun		chacune	
CÉLERI grosneur 24 produit des États-Unis Canada no 1	.68	FRAISES produit des États-Unis Canada no 1 la chopine	.88
chacun		chacun	
OIGNONS VIDALIA produit des États-Unis Canada no 1	1,28 kg .58 lb	CAROTTES produit des États-Unis Canada no 1 sac de 2 lb	.78
chacun		chacun	
GROSSES ORANGES SUNKIST VALENCE grosneur 56 produit des États-Unis	2,98	PÊCHES grosneur 80 produit des États-Unis Canada no 1	2,16 kg .98 lb
chacun		chacun	

950, boul. du Séminaire nord,
348-8834

OUVERT 7 jours sur 7

NOUS NOUS RÉSERVONS LE DROIT DE LIMITER LES QUANTITÉS.



Le Super Marché de la lunette

UN MAXI-SERVICE POUR UN MINI-PRIX



le consommateur d'abord.

SPÉCIAL 25%

sur montures
1 mois seulement

- La plus grande maison d'opticiens d'ordonnances au Québec
- Lunetterie et lentilles cornéennes à un prix défiant toute compétition
- Plus de 1000 montures en magasin



F. FARHAT o.o.d.
OPTICIEN D'ORDONNANCES

les galeries Richelieu
(WOOLCO)

1000, boul. du Séminaire nord
Saint-Jean-sur-Richelieu

Tél.: 348-8651



polyflash

POLYVALENTE ARMAND-RACICOT

Bravo aux génies!

Lors de rencontres de Génies en Herbe disputées à l'intérieur d'un tournoi régional, le 11 mai, à l'école Bouthillier, qui réunissait six (6) écoles, les deux équipes

représentantes de Marcel-Landry ont remporté les grands honneurs dans leur catégorie respective. Chacune a remporté 2 parties au total des points et la semi-finale et la

finale de leur section. L'équipe de 1re secondaire, formée de Didier Davignon, J.-Charles Miclette, Stéphanie Cartier et James Trotter, sous la gouverne de

Jeannine Bisaillon, a remporté la victoire par le pointage de 300 à 200 contre les représentants de J.-J.-Bertrand. Quant à l'équipe de 2e secondaire, composée de Ian Clément, Laurent Baril, Frédéric Vézina et Joël Tougas, dirigée par Jeannine Ryan, elle a remporté le titre contre l'équipe de Marguerite-Bourgeois par le score de 270 à 240. Voilà un autre domaine où Marcel-Landry excelle.

L'Équipe



Poly-Relax

Tout le monde, à un moment ou à un autre, vit des situations stressantes, des tensions, des émotions, etc.

Alors prenez le temps de venir relaxer avec nous. Le lundi et le vendredi, de 11h45 à 12h30 et le mercredi, de 15h15 à 16h15.

- Relaxation subliminale (sur cassette);
- Relaxation visuelle (sur vidéo); et
- Technique de respiration;

Dès le 1er juin, dans un local à l'abri du bruit. Profitez donc de ces périodes pour venir vous détendre et oublier les petits problèmes du quotidien.

Nathalie BEAUDRY

Et maintenant les Méritas!

Mercredi, le 11 mai dernier, se tenait à l'auditorium la distribution des Méritas pour les élèves de 3^e secondaire qui ont présenté des performances dignes de mention. Sous l'œil vigilant de M. Roland Babin, ils ont été honorés dans différentes catégories.

Élèves par excellence: Karine Cadieux, Marie-Claude Duval, Martin Goyette, Diane Guillet et Joël Simard.

Athlètes de l'année: Luc Choinière et Nicole Kernan

Personnalités de l'année: Sophie Louvert et Éric Vermet.

Amélioration: Jean-François Godin.

Meilleur rendement: Dominique Tarte.

Goût du travail bien fait: Caroline Blanchard.

Attitude positive: Ève Deland.

Constance dans l'effort: Joël Savard.

Hélène BESSETTE



Quelques-uns des élèves de 3^e secondaire qui se sont mis en évidence au cours de l'année scolaire 1987-88: 1ère rangée: C. Blanchard, E. Vermet et S. Loubert; 2^e rangée: D. Guillet, E. Deland et D. Tarte; 3^e rangée: R. Babin, animateur, et M. Goyette.

Spécialiste de la relaxation Hypnothérapeute Psychothérapeute

stress - anxiété - insomnie - abus de tabac - phobies - «burn out» - problèmes d'ordre psychosomatique

Richard Rousseau, M. Sc.
maîtrise en service social de l'université de Montréal
72 A, rue Bouthillier, St-Jean-sur-Richelieu
POUR RENDEZ-VOUS: 346-5056



Crème glacée

«maison»

Terminez votre journée en fraîcheur

OFFREZ-VOUS UNE NOUVELLE SAVEUR...
... À L'AMÉRICAINNE

- bananes, noix et chocolat
- cerises chocolat
- aux deux chocolats
- ... À LA QUÉBÉCOISE
- sirop d'érable
- surprise pralinée
- caramel praliné

Unique dans la région à notre comptoir ouvert 7 jours par semaine jusqu'à 22 heures.

Boulangerie
bissonnette

346-6851
346-6496

OUVERTE LE DIMANCHE

251, rue Champlain, Saint-Jean-sur-Richelieu



LE CANADA FRANÇAIS, le mercredi 1er juin 1988 B-13

*Jacques Desnoyers
Joelyne Létourneau*
Psychologues

Adolescents - adultes - couples
Membres de la corporation professionnelle des psychologues du Québec

624, boul. du Séminaire nord
Saint-Jean-sur-Richelieu
Tél.: (514) 358-2727



Aide aux entreprises du Haut-Richelieu

Une mission

Favoriser la création d'emplois en investissant dans des entreprises de la région et en assistant les entrepreneurs dans la gestion de leur entreprise.

Une équipe

jeune et compétente, formée de trois professionnels dédiés à la réussite de vos affaires, vous offre son appui financier et technique.

Un marché

Nous visons la PME. Particulièrement celle qui vient de démarrer ou celle qui projette une nouvelle expansion. Nous oeuvrons sur tout le territoire du Haut-Richelieu.

Un symbole



A SUIVRE...

Pour en savoir davantage, communiquez avec nous au 347-8431



Ailes de poulet à l'orange

- 1,5 kg d'ailes de poulet
- 1/2 tasse de thé
- 1/2 tasse de jus d'orange
- 1/4 tasse de vinaigre de cidre
- 2 c. à table d'huile
- 2 c. à table de sauce soya
- 1 c. à thé de gingembre frais haché
- zeste d'une orange

- Retirer le bout des ailes et réserver pour la soupe; couper les ailes en deux. Combiner le reste des ingrédients et ajouter les ailes. Couvrir et laisser mariner toute une nuit au réfrigérateur.
 - Égoutter les ailes; enfiler sur des brochettes (de façon perpendiculaire); ne pas presser les morceaux de poulet les uns sur les autres.
 - Préparer le barbecue; griller de 5 à 6 minutes de chaque côté ou jusqu'à ce que la viande ait perdu sa couleur rosée près de l'os.
 - Badigeonner de temps en temps avec la marinade.
- 4 PORTIONS — PLAT DE RÉSISTANCE
8 PORTIONS — HORS-D'OEUVRE

Pilons de dinde

- 4 à 6 pilons de dinde
- 2 c. à table d'huile
- 2 oignons hachés
- 2 gousses d'ail broyé
- 1 tasse de sauce chili
- 1/3 tasse de cassonade
- 1 c. à table de sauce worcestershire
- 2 c. à thé de moutarde
- 1 c. à thé de graines de céleri
- pinçée de sel

- Préparer le barbecue; huiler légèrement les pilons, les envelopper bien hermétiquement de papier aluminium épais, individuellement.
 - Déposer sur la grille et cuire en tournant souvent jusqu'à ce que les pilons soient presque tendres, environ 1 heure (pilons de grosseur moyenne).
 - Préparer la sauce: chauffer l'huile dans une casserole moyenne et y sauter oignons et ail environ 5 minutes; ajouter tous les autres ingrédients et amener à ébullition. Couvrir, baisser le feu et mijoter 5 minutes.
 - Retirer le papier aluminium des pilons et les placer directement sur la grille; badigeonner de sauce en les tournant fréquemment, jusqu'à ce qu'ils soient cuits à point et entièrement glacés.
 - Servir en utilisant la sauce comme trempette.
- 4 PORTIONS

Brochettes de coeurs de poulet

- 500 g de coeurs de poulet (1 lb)
- 60 mL de sauce soja
- 1 verre de xérès
- 1 oignon émincé finement
- sel et poivre

- Mariner les coeurs de poulet dans le mélange des autres ingrédients.
- Embrocher et griller rapidement, à feu vif, en tournant souvent.

L'équipement

- * Nettoyez les grilles des résidus de nourriture carbonisée ou de graisse avec une brosse métallique avant chaque utilisation.
- * Faites toujours préchauffer le barbecue avant la cuisson: 10 minutes pour le barbecue au gaz et de 30 à 45 minutes pour le barbecue aux charbons de bois ou jusqu'à ce que les charbons soient recouverts d'une pellicule de cendre grise.
- * Badigeonnez les grilles d'une légère couche d'huile afin d'empêcher les aliments de coller.



Le retour du barbecue

C'est le temps d'épousseter le barbecue, de le nettoyer, de remplir le réservoir de gaz ou de s'approvisionner en charbons de bois et en briquettes. Eh! oui, la belle saison est de retour et avec elle, toute la promesse de journées radieuses propices à la cuisson à l'extérieur!

Toute la technologie moderne a modifié au cours des ans les méthodes de cuisson; nos ancêtres très lointains utilisaient certainement le four en terre cuite, puis l'âtre. Ont suivi les cuisinières rudimentaires au début mais auxquelles se sont ajoutés mille et un gadgets qui nous facilitent le travail. La dernière invention, le four micro-ondes se retrouve maintenant dans plus de 50% des foyers canadiens.

Mais, à l'arrivée des

jours chauds, tous sont bien heureux de retourner à cette méthode « ancestrale » de la cuisson sur les braises chaudes. Que l'été soit le plus beau jamais vu et vive les barbecues!

Côtelettes de porc épicées

- 1 oignon moyen haché
- 2 gousses d'ail haché
- 2 c. à table d'huile
- 1/2 tasse de thé chaud
- 1/4 tasse de ketchup
- 2 c. à table de vinaigre de cidre
- 1 c. à table de mélasse
- 1 c. à table de sauce worcestershire
- 1/4 c. à thé de piments forts
- 6 côtelettes de porc de 3/4 po d'épaisseur, parées

- Faire revenir l'oignon et l'ail dans l'huile jusqu'à ce qu'ils soient ramollis mais non dorés. Ajouter le reste des ingrédients sauf les côtelettes; amener à ébullition, diminuer le feu et laisser mijoter à découvert 10 minutes. Mettre de côté et laisser refroidir.
 - Déposer les côtelettes côte à côte en un seul étage, dans un plat non métallique. Verser la sauce refroidie, couvrir et laisser mariner au réfrigérateur au moins 1 heure, toute une journée si possible.
 - Préparer le barbecue; griller les côtelettes de 15 à 20 minutes ou jusqu'à ce que la viande ait perdu sa couleur rosée près de l'os.
 - Retourner et continuer à cuire jusqu'au degré de cuisson désirée. Badigeonner avec la marinade en cours de cuisson.
- 6 PORTIONS

Les petits secrets d'un bon barbecue.

Choisissez toujours une viande de première qualité et laissez-la chamber quelques minutes avant de la faire cuire. Ne piquez pas la viande, ni le poisson avec une fourchette; utilisez une spatule pour tourner les pièces en cours de cuisson. Saisissez les viandes rouges plus vivement que les viandes blanches. Enfin, souvenez-vous que plus vous laissez mariner la viande, plus la viande s'imprégnera du goût de la marinade et perdra son goût bien particulier. Les condiments d'une marinade peuvent varier à l'infini, mais apprenez à faire les bonnes associations de fines herbes: boeuf + sarriette ou romarin; veau + thym ou romarin; volaille + thym; agneau + thym ou menthe; porc + sauge.

Quatre marinades

1) Marinade à la bière

- 3 petites bouteilles de bière
- 2 cubes de bouillon de boeuf
- 50 mL de cassonade
- 1 gousse d'ail broyé
- 15 mL de sauce worcestershire

- Faire chauffer 50 mL de bière, y dissoudre les cubes de bouillon; ajouter les autres ingrédients et bien mélanger.

2) Marinade romaine

- 45 mL de vinaigre
- 3 gousses d'ail écrasé
- 10 mL de marjolaine
- sel et poivre

- Bien mélanger tous les ingrédients.

3) Marinade grecque

- 75 mL de jus de citron
- 75 mL d'huile d'olive
- 15 mL de sel

- Bien mélanger tous les ingrédients.

4) Marinade italienne

- 75 mL d'huile d'olive
- 10 mL de marjolaine
- 10 mL de sel

- Bien mélanger tous les ingrédients.

Jambon glacé à l'ananas

- 1 grosse tranche de jambon cuit (env. 2 lb)
- 3 c. à table de cassonade
- 1 c. à table de moutarde
- 2 c. à thé d'eau bouillante
- 1/2 c. à thé de sauce worcestershire
- 1 boîte d'ananas tranché (19 oz)

- Déposer la tranche sur la grille et cuire 5 minutes de chaque côté.
 - Combiner cassonade, moutarde, eau bouillante et sauce worcestershire; badigeonner le jambon et continuer la cuisson encore 10 à 15 minutes, en le tournant et en le badigeonnant à l'occasion.
 - Déposer les tranches d'ananas sur la grille, 10 minutes avant la fin de la cuisson du jambon et badigeonner et tourner une ou deux fois.
 - Servir viande et fruits ensemble et utiliser la sauce comme trempette.
- 6 PORTIONS



une à louer?



un petit à donner?

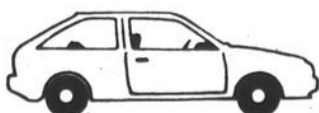

une à vendre?

les petites annonces du sont là pour ça!

nous acceptons maintenant



347-0323

LE CANADA FRANÇAIS



sexo-santé

PAR GISELE LAMARRE, SEXOLOGUE

Le cauchemar de l'impuissance!

Quel homme n'a pas déjà eu peur de se retrouver dans un lit avec sa partenaire ou une nouvelle rencontre et ne plus être capable d'avoir une érection. Ceux à qui cela est déjà arrivé ont généralement été envahi d'un profond sentiment de honte; ils ne se sentent plus un homme; ils pensent même qu'ils sont peut-être impuissant.

Vous devriez pourtant vous rassurer car il n'y a pas lieu d'avoir honte. Les femmes non plus ne sont pas toujours tout à fait en forme pour avoir une relation sexuelle, mais rien ni paraît ou presque. Et il n'y a surtout pas de raison de paniquer en pensant immédiatement à l'impuissance, car l'alcool et la fatigue sont des facteurs qui peuvent causer l'incapacité érectile de façon très brève; une bonne nuit de sommeil suffit en général pour que tout entre dans l'ordre.

Voyons maintenant ce qu'est l'impuissance, les causes et le traitement. L'impuissance se situe à deux niveaux: le primaire et le secondaire.

Au niveau primaire, l'homme n'a jamais eu d'érection suffisante pour qu'il y ait pénétration, tandis qu'au niveau secondaire l'homme a déjà pu obtenir des érections mais ne peut plus en avoir.

Quelles sont donc les causes de l'impuissance?

Dans très peu de cas ce sont des causes d'ordre physique, mais la véritable cause demeure d'ordre psychologique. Si l'homme n'a jamais eu d'érection cela peut être relié à des traumatismes graves survenus dans l'enfance comme par exemple un viol, ou encore s'il a été élevé dans un milieu où la sexualité était considérée comme quelque chose de très sale, etc...

Prenons maintenant le cas d'un homme qui a déjà eu des érections, mais qui ne peut plus en avoir. Il pourrait, par exemple, vivre une situation difficile comme un divorce. Il se met à consommer beaucoup d'alcool, il ne mange pratiquement plus et dort à peine. Il fait de nouvelles rencontres mais

plusieurs soirées se terminent sans qu'il ne parvienne à obtenir une érection.

Quelques mois plus tard notre homme cesse complètement de boire, il travaille, il se nourrit mieux, mais il a telle-

ment peur d'être impuissant qu'il ne réussit toujours pas à obtenir d'érection.

Voilà deux exemples typiques d'impuissance secondaire. L'alcool, comme on l'a vu ainsi que la fatigue, sont des

facteurs qui peuvent causer l'impuissance, mais ce n'est pas relié qu'à une situation. Ce qui fait que cet homme n'a plus d'érection même après avoir cessé sa consommation d'alcool, c'est une autre situation: soit la peur d'être impuis-

sant.

Le traitement de l'impuissance lorsqu'elle est d'ordre psychologique demeure la thérapie afin d'atténuer les peurs et de diminuer la culpabilité rattachée trop souvent à la sexualité. Alors

n'ayez crainte si votre régime de vie est relativement sain; nous aurez la capacité d'obtenir des érections jusqu'à un âge très avancé. Même si elles durent moins longtemps, un homme en santé peut avoir des érections toute sa vie.

La Maison de Tissus Bouclair

En vente jusqu'au samedi 4 juin 1988

ÉPARGNEZ

100% COTON
RAYURES «VISION»
Choix d'unis et d'imprimés. Lavable à la machine. 115 cm

349 m Ord. 6,99\$ m

50%

100% RAYONNE
CHÂLLIS «CHRISTINA»
Vaste choix de teintes et de motifs. 115 cm

449 m Ord. 8,99\$ m

100% POLYESTER
JACQUARD «LENA»
Vaste choix d'unis et d'imprimés. 115 cm

599 m Ord. 11,99\$ m

ÉPARGNEZ

POLY-RAYONNE
«BREEZEWAY»
Gamme de teintes printanières unies. 115 cm

666 m Ord. 9,99\$ m

ÉPARGNEZ

Épargnez sur une sélection fabuleuse d'imprimés de coton et de poly-coton idéal pour votre garde-robe d'été

25%

de 2,99\$ m à 6,74\$ m

sur les IMPRIMÉS

IMPRIMÉS «FESTIVAL»
IMPRIMÉS «VARIATION»
IMPRIMÉS «FIESTA»
IMPRIMÉS «IMAGE»
IMPRIMÉS «PARADOX»

ÉPARGNEZ

Tissus spécial mode «ACHAT SPÉCIAL»

20%

399 m Ord. 4,99\$ m

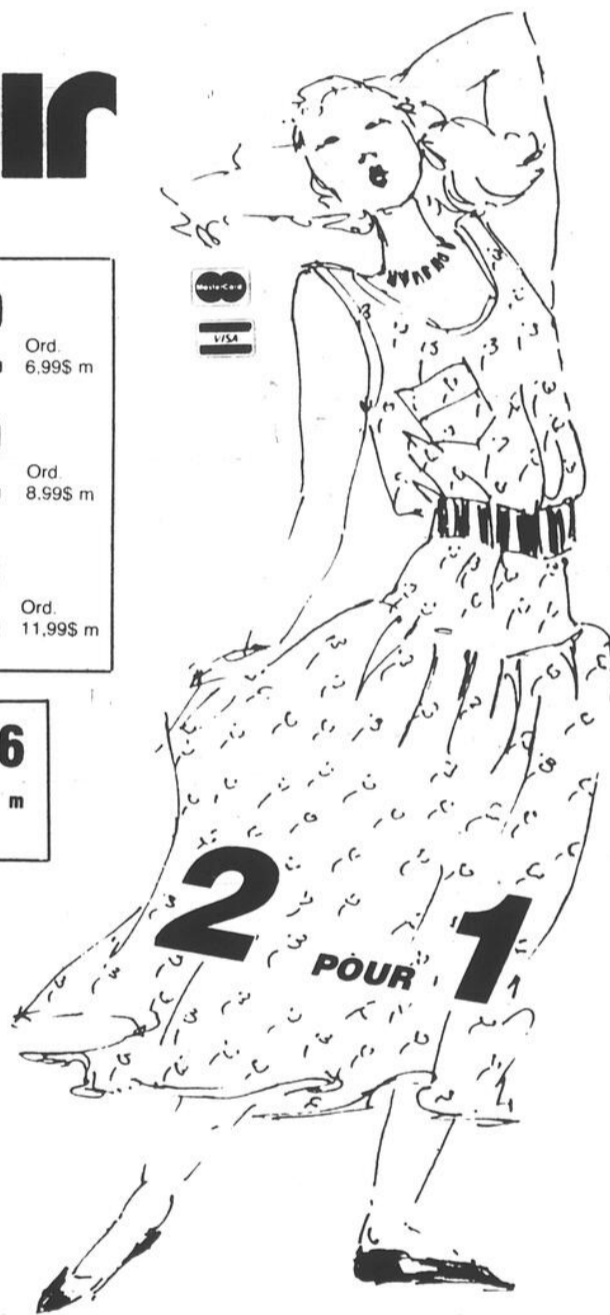

Patrons McCalls no 3119

Achetez-en un et obtenez-en un GRATUIT

(d'égale valeur)

ÉPARGNEZ

331/3%

SUR NOS boutons

sélection complète

ÉPARGNEZ

25%

SUR NOS ciseaux

sélection complète

Vous cherchez une voiture

SANS COMPTANT

Demandez Normand



à meilleur prix 348-7366

PLANTS DE FLEURS ET LÉGUMES DE QUALITÉ

- terre à jardin
- engrais
- semences
- et des conseils d'experts GRATUITS

BOÎTES À FLEURS

Spécial 2²⁹* boîte
TANT QU'IL Y EN AURA!
* Plus taxe



Les jardins Olivier

AU MARCHÉ RACINE
773, rue Saint-Jacques (coin Industriel)
Saint-Jean-sur-Richelieu

LAVAL
1720, boul. des
Laurentides
667-3120
3350, boul.
St-Martin
687-8480

ST-LÉONARD
4490,
Jean-Talon Est
725-9175

MONTRÉAL-
NORD
5630,
Henri-Bourassa
Est
327-1113

LACHINE
3100, rue
Notre-Dame
637-1102

LASALLE
Place Newman
365-7337

DOLLARD-
DES-ORMEAUX
Mail West Island
683-4711

TERREBONNE
1350, chemin
Moody
471-9494

GREENFIELD
PARK
Les Galeries
Taschereau
672-4372

ST-JEAN
180, St-Joseph
348-1145

Midi-Pyrénées: une région passionnante

Lors d'un prochain voyage en France, pourquoi ne pas planifier de vous rendre dans cette magnifique région de Midi-Pyrénées? C'est l'une des plus passionnantes de la France avec ses huit départements qui présentent une terre de contrastes et de traditions qui a su conserver intact le charme de ses haut-lieux historiques et religieux et de ses curiosités naturelles.

C'est la plus grande région de la France avec ses 46.156 km². C'est donc dire qu'il y en a des choses à découvrir. C'est la région toute désignée pour ceux que les itinéraires trop rigoureux ennui et qui désirent sortir des sentiers battus.

Les activités tant sportives que culturelles et les divertissements naturels ne manquent pas. Des Pyrénées aux premiers contreforts du Massif Central, des Gorges du Tarn, aux Plateaux de l'Armagnac, Midi-Pyrénées est un heureux mélange de campagne et de montagne.

Pour les sportifs

Midi-Pyrénées a de nombreux atouts que peu de régions possèdent vraiment: La randonnée: 6 000 kilomètres de sentiers. L'équitation: 120 centres équestres. La baignade, la pêche: 80 lacs et plans d'eau, 2 500 kilomètres de rivières et de torrents. A travers les monts et les vallées (Vallée du Lot, de la Garonne, de l'Ariège...) verdoyants de Midi-Pyrénées.

L'originalité de ses formules loisirs vous fera découvrir la région sous un autre angle... Rafting, delta plane, para-pente, ascensions en montgolfière... autant de «sports» nouveaux pour amateurs de sensations.

Pays de la neige, vous apprécierez en hiver la variété de ses pistes et la qualité des équipements de ses 24 stations.

De l'histoire à la gastronomie

Pays de la fête par excellence, c'est en été que cette région vous donne rendez-vous pour ses festivals, ses concerts classiques, ses reconstitutions historiques.

Pays de sources aux vertus reconnues depuis l'Antiquité Romaine, Midi-Pyrénées vous offre la forme et la vitalité dans ses 17 stations thermales.

Midi-Pyrénées est aussi synonyme de vacances, de détente, de découverte et dans l'accent de ses habitants vous vous apercevrez vite que l'accueil ici n'est pas un vain mot.

Que ce soit dans un camping, un gîte rural, une chambre d'hôte, une ferme d'accueil ou un hôtel confortable, la bonne surprise c'est, en venant en Midi-Pyrénées, la qualité des services que l'on vous propose et, ne l'oublions pas, la réputation de sa gastronomie régionale.

Une gastronomie de grand renom qui depuis longtemps a su dépasser non frontières.

Site spectaculaire pour les amateurs de la montagne

Sauvage et majestueuse, la chaîne des Pyrénées est un site privilégié pour les montagnards. Bien moins fréquentées que les Alpes, les Pyrénées ont gardé intacte l'authenticité de la vraie montagne. Outre la pratique du «pyrénéisme» traditionnel (on n'ose ici parler d'alpinisme) avec des guides de haute montagne, le massif s'est mis à l'heure des activités montagnardes les plus modernes: escalade de falaise à Troubat dans les Hautes-Pyrénées, sur les lieux même du premier championnat du monde de l'été 1986, delta plane et parapente au massif d'Arbas en Haute-Garonne et dans la vallée du Luron dans les Hautes-Pyrénées, et spéléologie bien sûr dans les sites les plus remarquables de France, comme à Saint-Antonin-Noble-Val en Tarn-et-Garonne.

Mais, il n'y a pas que pour les amateurs d'escalade en Hautes-Pyrénées. Traverser en voiture ce domaine des hauts sommets, c'est s'offrir un merveilleux spectacle. Les cols d'altitude relient les hautes vallées dans le fond desquelles se reposent les lacs glaciaires. Torrents et cascades animent un paysage grandiose où faune et flore sont parfaitement préservées, au sein du Parc National des Pyrénées-Occidentales et de la réserve naturelle de Néouvielle. En descendant vers la plaine, le plateau de Lannemezan fait contraste avec ses vastes étendues de landes et de bruyère, rarement coupées de bouquets d'arbres.

Lourdes pour un pèlerinage

Mais plus que ces splendeurs naturelles c'est une petite ville de montagne qui draine chaque année des millions de visiteurs: depuis la vision miraculeuse de Sainte Bernadette, en 1858, Lourdes est en effet l'un des lieux de pèlerinages les plus fréquentés du monde, au même titre que Rome ou même la Mecque!

Le département du Gers

Après les hautes montagnes, la région de Midi-Pyrénées nous invite à une tournée dans le département de Gers où s'adoucissent les sommets, pour nous présenter un pays vert de collines et de coteaux baignés de calmes rivières, que les hommes ont façonnés par l'agriculture. Les champs de céréales alternent avec

les vergers, les vastes vignobles et les prairies encloses de haies vives. On aura le plaisir de découvrir de gros villages fortunés, les bastides qui rappellent au souvenir le temps où la riant Gascogne résonnait chaque jour du fracas des armes. Mais qui dit Gascogne dit avant tout gastronomie: foie gras, confits, magrets, armagnac et vin de pays sont les fils légitimes de sa joyeuse nature. C'est une région de vie facile, où fête, danse, rire et banquet riment avec quotidien.

Patrie de d'Artagnan, présence de l'histoire

Bastion de la gastronomie française, cœur de l'ancienne Gascogne, patrie de d'Artagnan, le Gers garde de nombreuses traces de sa tumultueuse histoire.

L'Antiquité et le Moyen-Age sont remarquablement mis en valeur dans les villes gallo-romaines de Séviac ainsi qu'au musée des Jacobins à Auch, qui abrite en particulier une superbe collection archéologique occitane. L'art religieux est également très présent dans la région, avec l'abbaye romano-gothique de Flaran, l'abbaye de Fourcès qui fait corps avec son château et la cathédrale d'Auch à la façade massive de styles Renaissance et Classique.

Mais plus que toute autre curiosité touristique, ce sont les nombreuses bastides typiques qui forment la mémoire de la région. Construites au XIII^e et XIV^e siècle par les seigneurs locaux et les moines des grandes abbayes pour abriter leurs soldats, ces gros bourgs fortifiés continuent aujourd'hui à



Biarritz sur l'Atlantique, la porte d'entrée de Midi-Pyrénées.

abriter de pittoresques marchés animés sous les poutres séculaires de leur halle centrale.

Festivals

Le Gers n'a pas que de l'histoire à nous raconter, elle nous présente aussi ses fêtes. Parmi les diverses activités, il faut mentionner son festival de jazz, le festival de Bandas y Penas à Condom au mois de mai, les courses automobiles de monoplaces et voitures de série sur le circuit de Nogaro.

Pour retrouver sa forme

Midi-Pyrénées est la région de France la plus

riche en sources thermales. Elle dispose d'équipements thermaux sophistiqués et offre de nombreux programmes de soins et de remise en forme «à la carte» propres à satisfaire tous ceux qui savent qu'il n'est de bien plus précieux qu'une bonne santé. Vitalité et dynamisme, c'est ce que vous propose Midi-Pyrénées avec ses formules remise en forme personnalisées sur plusieurs jours: examen médical et physique, diététicienne, jogging, piscine, golf, sauna, relaxation et activités de détente sous la responsabilité de moniteurs spécialisés... Tout est mis en oeuvre pour effacer le stress de la vie moderne et permettre à

chacun de redécouvrir le vrai bien-être.

Des vacances au goût de tous

Il y a encore les départements de l'Ariège-Pyrénées, l'Aveyron, la Haute-Garonne, le Tarn et le Tarn-et-Garonne qui méritent que l'on prenne le temps de les découvrir. Chacun a ses curiosités et son charme. Où qu'on aille dans cette belle région la plus variée de France, une chose est certaine, c'est qu'on trouvera partout le genre de vacances souhaitées que l'on soit passionné d'art, d'aventures ou de famille.



Les défilés, lors d'un festival, sont une occasion pour le touriste de faire connaissance avec le folklore de la région.



venez jouer dehors

PAR NORBERT GAGNON

Dites-nous si vous êtes actifs!

Kino-Québec lance un concours un peu spécial. En effet, on désire reconnaître les citoyens qui ont à coeur leur santé physique. Ce concours est ouvert à toutes les personnes qui ont adopté un mode de vie sain au cours des dernières années ou même au cours des derniers mois.

■ Critères

Si vous êtes une femme ou un homme, si vous êtes âgé entre 20 et 100 ans environ, si vous vous adonnez régulièrement à

l'activité physique si en plus vous faites attention aux autres habitudes de vie comme l'usage du tabac, la consommation d'alcool, l'alimentation et la capacité de relaxation, vous êtes sûrement une personne qui pourrait nous faire parvenir votre candidature.

■ Mode de participation

Si vous vous reconnaissez parmi ces critères, il s'agit de nous faire parvenir vos coordonnées géné-

rales en plus de nous révéler les raisons qui vous poussent à demeurer actif(ve). La lettre ne doit pas dépasser deux (2) pages. Il serait intéressant d'inclure une légère description du milieu dans lequel vous vivez et l'intérêt porté par vos parents et amis(es) à la pratique de l'activité physique.

Si vous avez des suggestions sur la façon que l'on pourrait augmenter le niveau de participation

des gens à des activités physiques, faites-nous le savoir!

Une sélection des lettres reçues sera effectuée et les plus intéressantes seront retenues pour en arriver à choisir les trois

(3) meilleures. Une reconnaissance très spéciale de la part de Kino-Québec pourra être mis de l'avant.

En terminant, il serait également intéressant de connaître les raisons qui poussent les personnes à

ne pas suivre la route de la bonne forme. Pourquoi ont-elles arrêté? Qu'est-ce qui les empêche d'être plus actives?

Kino-Québec aimerait recevoir des témoignages de ces personnes.

Envoyez vos informations à: Kino-Québec, D.S.C. du Haut-Richelieu, 300 Montée St-Luc, Saint-Jean-sur-Richelieu (Qc), J3A 1G2.

J'attends vos commentaires!

Les vrais spécialistes du voyage en groupe

VOYAGES
détenteur d'un permis du Québec

358-1050
JOCELYNE CÔTÉ

Hélène Béliveau

Tous nos départs partent de Saint-Jean-sur-Richelieu

Ile-aux-Coudres 3 JOURS - 17 AU 19 JUIN	WASHINGTON ATLANTIC CITY WILDWOOD 7 jours - 16 au 22 juillet
---	--

Nos p'tits d'un jour

Croisière sur les **1. Iles de Sorel**
Théâtre d'été - 29 juin

2. Festival International
de folklore de Drummondville - 14 juillet

3. Château Montebello 12 août

BOUTIQUE DU VOYAGE TOURS D'ARGENT
DE L'ESTRIE (1988) INC.

950 Nord boul. du Séminaire - Saint-Jean - 514-348-4945
2339 Les Promenades King - Sherbrooke - 819-563-7343
525, Tère Avenue, Asbestos - 819-879-7188
Détenteur d'un permis du Québec

Je choisis

NOS GROUPES SAISON 88

9 JUILLET - GRAND TOUR D'EUROPE - 22 JOURS
ACCOMPAGNÉ PAR ESTHER MARTEL

23 SEPTEMBRE
ESPAGNE - PORTUGAL
MADRID - BARCELONE - GRENADE - CORDOUE
- SEVILLE - LISBONNE - FATIMA, ETC.
Accompagné par Esther Martel

18 SEPTEMBRE
NORMANDIE - BRETAGNE - CÔTE
OUEST DE LA FRANCE-CORSE,
ACCOMPAGNÉ PAR LOUISE LECOURS

DEMANDEZ LE MEILLEUR GUIDE

Paul Lafortest

Trois destinations accompagnées par

Baie James et Abitibi

7 jours: 17 juillet au 23 juillet

Visites: LG2 et LG3, Radisson, cathédrale d'Amos, Lasarre, Rouyn-Noranda, Val d'Or, château de Montebello

Roche Pleureuse et Ile-aux-Coudres
3 jours: 26, 27 et 28 août

Une invitation de **Paul Lafortest**
348-6221
346-8415

Agence de Voyages Sears

FORT LAUDERDALE AVION ET VOITURE À PARTIR DE 259 \$
Incluant sous-compacte, avec air conditionné

Valeur plus sur forfaits

FORT LAUDERDALE	1 sem.	2 sem.
Sheraton Yankee Trader standard	469	659
Chambre et petit déjeuner tous les jours. supérieur	519	769
Sheraton Yankee Clipper standard	489	699
Chambre seulement. supérieur	539	809
MIAMI		
Château by the Sea standard	429	589
standard avec cuisinette	456	644

Avion et voiture: prix en vigueur pour les départs de fin de semaine du 4 au 12 Juin et du 29 août au 29 Septembre. L'offre spéciale est basée sur 2 adultes voyageant ensemble et le paiement final est dû au moment de la réservation. Si vous n'utilisez pas la voiture, appliquer 20 \$ de réduction. Les coûts de location de voiture ne comprennent pas l'essence, la taxe de la Floride, l'assurance collision et l'assurance personnelle accident. Facultatif: plan d'assurance collision et accident personnel au coût de 35 \$ par personne. Les prix des forfaits s'appliquent aux départs de fin de semaine du 5-19 Juin.

BONI LES MEMBRES DU CLUB SEARS GAGNENT DES POINTS AUSSI. CONTACTEZ VOTRE AGENCE DE VOYAGES SEARS LA PLUS PRÈS DE CHEZ VOUS POUR PLUS DE DÉTAILS!

Les forfaits de vacances incluent: vol aller-retour Montréal/Fort Lauderdale via le Canadien - hébergement tel que choisi - automobile pendant 1 ou 2 semaines avec kilométrage illimité - services d'un représentant.

Treasure Tours
Carrefour Richelieu 349-2393

NOUS VOUS CONSEILLONS DE PROTÉGER VOS VACANCES AVEC ASSURANCE VOYAGEUR!

Tous les prix sont donnés par personne, et basés sur une occupation double, sauf sur avis contraire. Les prix et dates indiqués sont ceux offerts au moment de mettre sous presse et sont sujets à changement sans préavis. Les prix peuvent changer selon la date de départ, l'hébergement choisi. Les voyages sont sujets aux modalités et conditions contenues dans la brochure du fournisseur. Les prix ne comprennent pas: les taxes d'aéroport, hôtel et frais de service et toutes dépenses de nature personnelle. Ces offres ne sont pas valables en conjonction avec d'autres offres ou rabais sur réservations anticipées, proposées par d'autres fournisseurs ou Agences de voyages Sears.
© Copyright Canada 1985. Sears Canada Inc. Toute reproduction sans le consentement écrit de Sears Canada Inc. est interdite. Détenteur d'un permis du Québec.

SEARS
vous en avez pour votre argent...et plus

À la demande de la clientèle

S P É C I A L

• coiffure • institut de beauté • hommes • femmes

PERMANENTE

(tout compris) **35 \$**

lundi - mardi - mercredi

Art et Beauté
600, rue Pierre-Caisse
St-Jean-sur-Richelieu Tél.: 348-2576

l'église d'ici

On prépare déjà le Renouveau!

Dans presque toutes les paroisses du diocèse de Saint-Jean-Longueuil, on se prépare fébrilement à lancer à l'automne la grande opération du Renouveau. Des coordonnateurs d'équipes sont choisis, des comités se forment, on recherche des animateurs. On veut être prêts pour la grande ouverture en octobre de cette «croisade» pour qui les pasteurs des paroisses demandent de prier depuis plusieurs mois. Mgr Jacques Berthelet, évêque auxiliaire, a bien voulu répondre à nos questions touchant le Renouveau.

■ Qu'est le Renouveau?

Il est plus facile de saisir ce qu'est le Renouveau en empruntant des comparaisons avec ce qu'on connaît ou ce qu'on a vécu. C'est une grande retraite spirituelle qui s'étendra sur deux ans et demi; ou encore, c'est une grande mission où des objectifs précis seront visés. On pourrait dire aussi que le Renouveau, c'est un processus de formation spirituelle qui permettra à l'ensem-

ble de la communauté chrétienne d'approfondir sa foi, et de créer des liens nouveaux entre les personnes, entre les chrétiens et qui, par conséquent, donnera à cette même communauté un caractère plus vivant et plus signifiant.

■ Quels sont les objectifs du Renouveau?

On pourrait dire que le grand objectif, c'est l'approfondissement de la Parole de Dieu et une croissance dans la foi. Et cette croissance dans la foi doit être le lot non seulement de chaque chrétien et chaque chrétienne pratiquants mais aussi de toute la communauté. Quand nous parlons de communauté, nous entendons tous les baptisés et pas seulement les pratiquants réguliers ou occasionnels mais bien tous les chrétiens et toutes les chrétiennes de la paroisse. Cette croissance de la foi par l'approfondissement de la Parole de Dieu par le plus grand nombre de paroissiens favorisera le développement d'une communauté de foi où

l'on sait partager sur des questions que la foi éclaire et qui, de plus, est sensibilisée davantage aux grands problèmes de la justice sociale.

■ Comment atteindre ces objectifs?

Ce qu'on voudrait mettre de l'avant, c'est une pratique d'Eglise où on sera capable de mettre en relief le pôle fraternité, où on sera à même d'échanger sur sa foi, de se supporter aussi dans sa foi et de s'entraider dans sa croissance de foi.

L'Eglise dans notre diocèse, on la comprend à partir de quatre axes: celui de la parole et de la foi, celui de la fraternité, celui de l'engagement dans le monde et celui de la célébration. On a souvent réduit notre appartenance à la seule forme de la célébration ou de la pratique dominicale; c'est un aspect important, mais ce n'est pas le seul. Dans le Renouveau, on veut mettre en évidence les quatre moyens d'appartenance, les quatre dimensions de l'Eglise. On va donner une chance nouvelle à la fraternité, à la foi partagée, à notre engagement comme communauté au coeur du monde, de progresser. Les jeunes ne sont pas oubliés. On a créé Renouveau-jeunesse, où par un ensemble de moyens, ils pourront s'engager. Plus de trois cents jeunes se sont donnés une formation pour exercer dans leurs milieux une action déterminante.

■ Comment susciter la participation?

Dans chaque paroisse, divers comités travaillent déjà à préparer et à faire la promotion du Renouveau. On le fait et on le fera connaître par différents moyens: journaux, radio, vidéo, visites à

domicile, campagne téléphonique... Le plus grand nombre de chrétiens et de chrétiennes seront invités à participer d'une manière ou d'une autre. La prière sera le moyen principal pour tous de prendre part à cette grande retraite, et sera surtout le moyen privilégié par les personnes âgées et les malades.

■ Quelles seront les principales activités?

Outre la prière, les liturgies dominicales qui vont regrouper un assez grand nombre de chrétiens et de chrétiennes, il y aura des activités à domicile: partages de la Parole des parents avec leurs enfants, réunions de personnes dans des foyers où à l'aide de documents qui leur seront remis, pourront réfléchir, partager ensemble sur leur foi, pourront confronter leur vécu, leurs problèmes avec la Parole de Dieu. Tous les membres de la communauté seront aussi invités à s'inscrire pour former des petits groupes de partage et de prière, où sont tenus par des ani-

mateurs ou animatrices et à la lumière de l'Évangile, ils se trouveront dans un climat de fraternité, des réponses éclaireront leur vie et les chemins du monde. C'est dire que tous ceux et celles qui ont le goût de partager, quelles que soient leur appartenance ecclésiale et leur fréquence aux célébrations liturgiques, auront cette possibilité.

■ Quels seront les grands thèmes du Renouveau?

Cinq grands thèmes seront abordés qui constitueront autant d'étapes vécues pendant chacune des six semaines. Entendre l'appel du Seigneur, Répondre à l'appel du Seigneur, Prendre parti pour un monde juste, Vivre en disciples de Jésus et Partager la bonne nouvelle, voilà les sujets qui seront étudiés pendant les cinq étapes du Renouveau. Une retraite peut créer des effets souvent passagers et par conséquent peu profonds, tandis que le Renouveau, réparti sur une assez longue période, peut atteindre plus

en profondeur les membres de la communauté paroissiale.

L'espoir exprimé par Mgr Berthelet sur les effets du Renouveau est certainement partagé par tous ceux et celles qui déjà travaillent ardemment à la préparation de cette grande entreprise dans notre diocèse et surtout dans nos paroisses. Nos communautés chrétiennes deviendront-elles, grâce au Renouveau, des groupes où l'on s'aime, où l'on

partage, où l'on s'aide; des milieux où la solidarité est réellement vécue. Trouverons-nous dans ces communautés des chrétiens et des chrétiennes engagés qui s'affirment, non seulement le dimanche lors des célébrations liturgiques, mais sur le terrain concret de la vie où des questions sociales, des questions morales sont débattues? Le Renouveau, une occasion de grande espérance!

Jean LANGELIER



Ne manquez pas une seule édition

Abonnez-vous

à l'hebdo du Haut-Richelieu

LE CANADA FRANÇAIS

Abonnement LE CANADA FRANÇAIS
6 mois: 22\$ - 12 mois: 43\$

Nom: _____

Adresse: _____

Code postal _____ Tél.: _____

Envoyez votre chèque ou mandat-poste à:
Paul Pendleton, directeur
Messageries Saint-Jean,
84, rue Richelieu, Saint-Jean, Qué.
J3B 6X3

NUMERO DE LA CARTE VISA M.C. EXP _____

B-18 LE CANADA FRANÇAIS, le mercredi 1er juin 1988

Médecine préventive et esthétique

Clinique du Tournant

Traitement de l'obésité et des varices mini-chirurgie cutanée

73, boul. du Séminaire nord
Saint-Jean-sur-Richelieu
358-4658

Heures d'ouverture:
Lundi 9h à 17h
Mardi 16h à 20h
Mercredi 12h à 20h
Jeudi 10h à 18h



québec peut vous aider

PAR KAROLE LAMER

Allez taquiner la truite dans une des réserves fauniques du Québec

De nouveau cette année, le ministère du Loisir, de la Chasse et de la Pêche vous offre la possibilité de pratiquer la pêche à la journée, dans les parcs et les réserves fauniques du Québec. Il peut s'agir:

- d'une journée de pêche avec embarcation fournie;
- d'une journée de pêche avec votre propre embarcation;
- d'une journée de pêche au saumon pour un ou deux pêcheurs, dans les réserves fauniques des rivières suivantes: Mata-pédia, Ste-Anne et Saint-Jean en Gaspésie et petit-Saguenay au Saguenay.

Pour profiter de ces offres, il faut réserver 48 heures et plus à l'avance en téléphonant à la Division des réservations du ministère du Loisir, de la Chasse et de la Pêche, au numéro suivant: 1-800-462-5349.

Vous devez cependant respecter les horaires du réseau téléphonique soit du lundi au vendredi, en soirée de 17h00 à 21h00 et le samedi, durant la journée, de 8h00 à 14h30.

De plus lors de l'appel téléphonique, vous devez fournir votre numéro d'assurance-maladie.

Par ailleurs, ce qui n'a pas été réservé 48 heures et plus à l'avance peut encore l'être 24 heures à l'avance en téléphonant, à vos frais, au bureau du parc ou de la réserve de votre choix entre 10 et 13 heures, sept jours par semaine.

Il est aussi possible, en vous rendant le matin même au poste d'accueil du parc ou de la réserve de votre choix d'obtenir:

- toute journée de pêche non réservée à l'avance;
- toute journée de pêche déjà réservée mais non réclamée après 7h30 pour la pêche au saumon, et 8 heures pour les autres espèces.

Ces nouvelles disponibilités sont attribuées, par tirage au sort, aux personnes présentes enregistrées avant ces heures.

La personne qui a obtenu une réservation doit obligatoirement se rendre au poste d'accueil à 7h30 pour la pêche au saumon et à 8 heures au plus tard pour les autres espèces. Cependant, si votre réservation a été acquittée par carte de crédit Visa ou MasterCard, vous êtes assuré de votre journée de pêche et vous pouvez vous présenter à toute heure de la journée.

A noter:

- une seule réservation est prise par appel;
- pour la pêche au saumon, un maximum de deux droits d'accès peut être réservé par appel et les droits d'accès réservés peuvent être émis le jour précédant la journée de pêche réservée;

la réservation n'est pas transmissible;

- les utilisateurs d'embarcation doivent posséder un gilet ou un coussin de sauvetage, de modèle réglementaire;

- aucun remboursement

n'est possible;

- le Ministère se réserve sans préavis, le droit de restreindre, de modifier ou d'annuler certaines activités et certains services.

Vous pouvez obtenir de plus amples renseignements en communiquant avec l'une des directions régionales du Ministère ou avec les territoires concernés. Vous trouverez égale-

ment d'autres renseignements dans le dépliant «Parcs et réserves fauniques 1988, deux réseaux à découvrir». Ce document gratuit est disponible dans les différents bureaux du

Ministère; on peut aussi le commander par la poste au: Ministère du Loisir, de la Chasse et de la Pêche, C.P. 22000, Québec (Québec) G1K 7X2.

Pour toutes informa-

tions gouvernementales vous pouvez toujours rejoindre Communication-Québec, situé au 245, rue Richelieu à Saint-Jean-sur-Richelieu. Tél.: 346-6879.

C O N C O U R S

DE COLORIAGE ET DE DESSIN

UN ÉTÉ

Horizon 88

en
collaboration
avec

LE CANADA FRANÇAIS

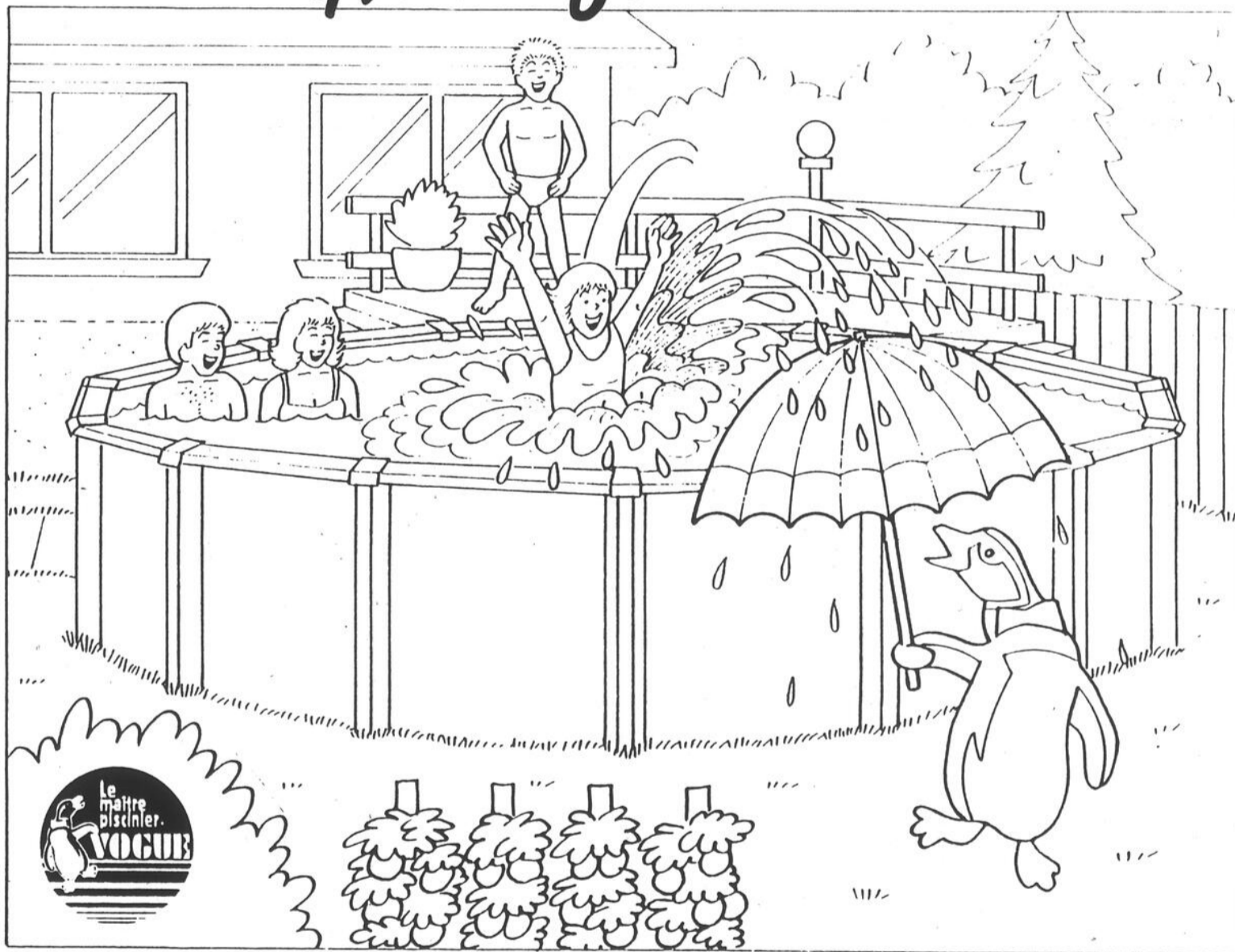

RÈGLEMENTS

Pour participer:

- tu dois colorier un de nos dessins ou à ton choix dessiner sur une feuille de 8 1/2 x 11, un pingouin avec une piscine hors terre, creusée ou un ensemble patio.
- tu devras apporter ton dessin chez ton maître piscinier Vogue, 345, boul. du Séminaire nord, Saint-Jean-sur-Richelieu, avant le 9 août 17 heures.
- tu dois être âgé(e) de 3 à 12 ans inclusivement.
- les dessins seront exposés au magasin les 11, 12 et 13 août 1988.
- les gagnant(e)s seront connu(e)s le 13 août à 15 heures.

Découpez
et apportez
chez le
détaillant

NOM:	Ne pas écrire ici
ADRESSE:	
CODE POSTAL:	
TÉL: ÂGE:	

CENTRE DE PISCINE HORIZON INC.

345, boul. du Séminaire nord, Saint-Jean-sur-Richelieu, J3B 8C5 (514) 348-6851



astrologie

PAR MICHÈLE PERRAS

LE CENTRE ASTROLOGIQUE INC
C P 442 ST-JEAN SUR RICHELIEU J3B 6Z5

Semaine du 1er au 7 juin

Bélier



Amour: Votre besoin d'originalité risque de vous entraîner vers des fugues passagères. Alors, cher Bélier, offrez-vous de petites fantaisies, tout en restant fidèle à vos obligations.

Santé: Ménagez votre foie.

Travail: Grâce aux transits planétaires de la semaine, vous serez remarqué par votre originalité dans l'accomplissement de vos fonctions. De plus, cette période met en vedette les artistes de ce signe car ils seront favorisés pour la mise en oeuvre de leur créativité.

Jours favorables: 1, 4, 5 juin
Prudence: 2, 7 juin
Chiffres de «Dame Chance»: 5-11-19-26-36-42

Taureau



Amour: Vous débutez un cycle nouveau et cela vous est très agréable au niveau des sentiments affectifs, car certains problèmes qui affectaient quelque peu l'entente et l'harmonie, disparaissent comme par enchantement.

Santé: Grande force de récupération pour les Taureaux positifs.

Travail: Dame Chance tient à vous souligner que c'est une excellente semaine pour apporter la finalisation ou la concrétisation de vos projets d'expansion ou d'amélioration de vos entreprises publiques ou commerciales.

Jours favorables: 2, 3, 7 juin
Prudence: 4, 5 juin
Chiffres de «Dame Chance»: 1-20-22-33-43-46

Gémeaux



Amour: Le passé semble quelque fois refaire surface mais votre vision de l'avenir vous entraînera, selon votre choix, positivement ou négativement, vers de nouveaux horizons.

Santé: Accordez-vous le repos nécessaire dans vos moments de loisirs.

Travail: Climat tendu qui demande de votre part beaucoup de souplesse, de la diplomatie et de la vitesse en tout et partout. Par cette manière d'agir, vous obtiendrez le succès que vous désirez.

Jours favorables: 1, 4, 5 juin
Prudence: 2, 7 juin
Chiffres de «Dame Chance»: 4-7-10-26-37-42

Cancer



Amour: On vous sait avoir durant cette semaine un grand besoin de plaire et de faire sensation. Toutefois, vous aurez de la difficulté à obtenir ce que vous désirez de l'être aimé puisque ce dernier aura plusieurs préoccupations en tête. Essayez de vous montrer plus patient.

Santé: Favorable aux soins esthétiques.

Travail: Promotion et avancement seront donnés à tous ceux qui sauront mettre en évidence, aux yeux du grand public, toutes leurs créativités originales. Semaine propice à la signature de nouveaux contrats financiers.

Jours favorables: 2, 4, 6 juin
Prudence: 3, 7 juin
Chiffres de «Dame Chance»: 17-19-26-36-40-44

Lion



Amour: Méfiez-vous, tous les endroits ne sont pas forcément bons pour flirter. Votre bureau par exemple. Il y a beaucoup trop de regards indiscrets qui rôdent. D'ailleurs ces temps-ci, tout le monde semble être au courant de votre vie la plus intime...

Santé: Un problème de santé vous rendra particulièrement peu tolérant. Évitez de critiquer pour des riens.

Travail: D'habitude, vous avez l'oeil en ce qui concerne les bonnes affaires. Mais cette semaine, les reproches de votre patron seront sans doute justifiés. Pourquoi? Parce que vous aurez fait preuve d'un manque de jugement impardonnable.

Jours favorables: 1, 5, 6 juin
Prudence: 4, 7 juin
Chiffres de «Dame Chance»: 4-7-14-19-37-42

Vierge



Amour: Sous des dehors un peu froid, vous êtes un naturel passionné. En outre, votre charme s'accroît avec l'âge. Et c'est un atout que vous ne pouvez pas négliger cette semaine.

Santé: Force de récupération moyenne.

Travail: Parfois, il faut savoir prendre des risques, comme vous êtes ambitieux, mais pas toujours téméraire. Heureusement qu'un ami sera là pour vous donner l'impulsion qui vous fera partir!

Jours favorables: 1er, 2, 3 juin
Prudence: 6, 7 juin
Chiffres de «Dame Chance»: 2-5-10-26-37-43

Balance



Amour: Semaine durant laquelle l'être aimé saura être autant un bon ami qu'un fidèle amoureux. Profitez-en donc pour vider votre coeur en lui faisant certaines confidences.

Santé: Évitez d'amplifier vos petits maux passagers.

Travail: Période où les rayons de la Lune vous aideront à accomplir consciencieusement toutes vos fonctions.

Jours favorables: 1er, 4, 5 juin
Prudence: 2, 3 juin
Chiffres de «Dame Chance»: 15-19-26-47-48-49

Scorpion



Amour: Vous savez plaire et vous êtes parfaitement conscient de vos charmes et atouts. Don Juan que vous êtes, faites attention de ne pas blesser des coeurs!

Santé: Semaine d'émotivité vous occasionnant des sautes d'humeur.

Travail: Ce cycle met de l'ampleur sur les métiers humanitaires comme les assistés sociaux. Votre grandeur d'âme se reflétera dans votre comportement et vous donnerez le maximum de vous-même. Financièrement, des dépenses sont en vue pour soulager les maux d'autrui.

Jours favorables: 2, 6, 7 juin
Prudence: 4, 5 juin
Chiffres de «Dame Chance»: 7-16-20-21-32-45

Sagittaire



Amour: Votre besoin d'évasion et votre soif d'aventure vous entraîneront à fréquenter les lieux mondains. Des rencontres sont à l'horizon mais elles risquent d'être éphémères.

Santé: Évitez les coups de soleil.

Travail: Période durant laquelle votre patience sera sévèrement mise à l'épreuve. Vous risquez même de vous décourager et de vouloir tout abandonner. Restez fidèle à vos postes malgré les petites contingences temporaires. Financièrement, chance pure dans vos spéculations les 2 et 3 juin.

Jours favorables: 2, 3, 5 juin
Prudence: 6, 7 juin
Chiffres de «Dame Chance»: 4-19-20-37-45-47

Capricorne



Amour: Votre sensibilité s'accroît et vos amours se porteront bien si elles vont de pair avec les principes de l'être courtois. Excellente semaine pour vos petits voyages.

Santé: Prudence dans la pratique de vos sports préférés.

Travail: Beaucoup d'initiative, de courage et de force pour les hommes d'affaires et les leaders. Vous serez reconnu, admiré et critiqué mais cette situation augmentera votre popularité. Financièrement, période propice aux investissements.

Jours favorables: 4, 5, 7 juin
Prudence: 1er, 2 juin
Chiffres de «Dame Chance»: 9-10-24-27-30-41

Verseau



Amour: Assurez-vous, cher Verseau, de l'intégrité des sentiments des gens qui vous entourent. Vous risquez d'être jaloux, épié, voire même trompé, alors soyez plus méfiant en n'accordant pas votre confiance à n'importe qui.

Santé: Vous n'avez rien à vous inquiéter. Tout va très bien pour vous.

Travail: Semaine durant laquelle vous aurez à fournir le maximum de vous-même afin de fournir un rendement adéquat. Évitez la monotonie en modifiant vos habitudes et devenez plus enthousiasme en changeant votre mode de penser. De cette manière, vous atteindrez tous vos objectifs.

Jours favorables: 2, 6, 7 juin
Prudence: 4, 5 juin
Chiffres de «Dame Chance»: 2-6-10-11-20-26

Poissons



Amour: Contrairement à votre nature discrète, vous serez remarqué par vos conceptions originales et vos besoins d'exprimer vos sentiments. Bref, vous vivez actuellement des moments très agréables en compagnie de l'être aimé. Profitez-en.

Santé: Très bonne performance, mais évitez d'abuser de vos forces.

Travail: Période de prospérité et de modernisme. Cycle propice à l'expansion de vos entreprises. Cependant pour les chefs d'entreprises et les propriétaires de commerces, je note un besoin de vous affirmer davantage. C'est le temps d'agir, vous êtes protégé.

Jours favorables: 2, 3, 6 juin
Prudence: 5, 7 juin
Chiffres de «Dame Chance»: 18-20-27-30-37-44

Résidences pour les aînés

«L'endroit où il fait bon vivre!»



- atmosphère familiale
- nourriture maison
- suivi médical
- personnel spécialisé 24 heures
- chambres simples et doubles

à partir de **575\$** par mois

Moi... j'choisis **LES FOYERS Providence** INC

Saint-Luc: 348-6975
Richelieu: 447-2615
St-Lambert: 465-2711
La Prairie: 659-9020

Greenfield Park: 671-2424
Saint-Hubert: 445-2060
St-Hyacinthe: bientôt!
Châteauguay: bientôt!

Art-Décoration Atelier Boutique Yola

2020, boul. Edouard, Saint-Hubert

445-6390

**COURS: Peinture sur soie -
Peinture sur tissu - Transfert
d'images - Oeufs décoratifs -
Pochoir «stenciling» - Fleurs de
soie - Lampes et abat-jour -
Découpage - Etc.**

Matériel sur place
• Encadrement • Laminage

CHEZ NOUS: Compétence et qualité!
Renseignements et inscriptions: 445-6390



Yolande Laviolette

POISSONNERIE DES HALLES

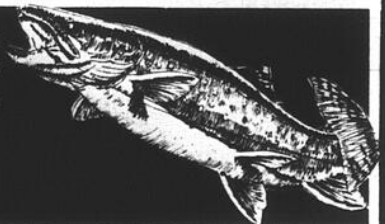

SPÉCIAUX FRAÎCHEUR

Crevettes de Matane 26,43\$ kg 11⁹⁹ lb	Filet d'aiglefin 13,11\$ kg 5⁹⁵ lb
Filet de sole 13,20\$ kg 5⁹⁹ lb	Homards cuits 3 pour 10\$ «CANNERS» 7 pour 20\$
Darne de flétan frais 11\$ kg 4⁹⁹ lb	Darne de morue 8,80\$ kg 3⁹⁹ lb



LES HALLES
ST-JEAN

145, boul. Saint-Joseph,
Saint-Jean-sur-Richelieu
Tél.: 349-5330

CARNET SOCIAL



handi-capables

PAR CLAUDETTE BÉGIN

Du 29 mai au 4 juin 1988. **Semaine Nationale pour l'Intégration des personnes handicapées.** - L'autonomie c'est la vie! - Il existe de nombreuses façons de favoriser l'autonomie de chacun. La semaine nationale pour l'intégration des personnes handicapées représente l'occasion idéale d'agir en ce sens.

Nombre de personnes, de groupes et de communautés prendront part à cette manifestation. Les objectifs en seront aussi variés que les participants. Durant les prochains mois, le comité national vous offrira les outils ainsi que des suggestions pour vous aider à définir et à atteindre vos objectifs. À la COPHAN, vous pourrez contacter Lise Chrétien et Marie-José Mignacca. Elles pourront vous diriger et/ou vous suggérer des initiatives à prendre. Pour les rejoindre: (514) 251-1383.

Sur le réseau télématique DISC, vous trouverez deux conférences spécialement dédiées à cette semaine: **Intégration** (en français) et **Access** (en anglais).

La roue de la vie

La roue du Parrainage Civique du Haut-Richelieu tourne toujours puisque présentement, nous sommes à la recherche d'une marraine dans la cinquantaine et parlant l'anglais. Elle devrait être jumelée à une dame de 55 ans, paralysée du côté droit et demeurant en famille d'accueil à Sabrevois. Les besoins de cette dernière, ne se situent pas tant au niveau physique, puisqu'elle assume une bonne autonomie et requiert un minimum d'aide pour ses déplacements. Non, son handicap relève plutôt du fait qu'elle éprouve un profond sentiment d'abandon et de solitude puisque loin de sa famille et de ses amis(es).

Il s'agirait pour cette future marraine de lui permettre de sortir en auto, de voir la nature, de l'accompagner chez le médecin et surtout, de créer des liens significatifs le tout, selon une fréquence de deux à trois fois par mois.

Alors, si une belle expérience vous intéresse ou si vous désirez de plus amples informations, n'hésitez pas à contacter Monique Tremblay au: 347-8091.

Un réseau télématique unique au monde!

Le Service d'information pour les personnes handicapées du Canada (DISC) est un réseau télématique au service de la communauté des personnes handicapées du Canada.

Disponible depuis janvier 1987, DISC a connu une croissance phénoménale démontrant hors de tout doute sa nécessité. En effet, près de 1.000 personnes se sont inscrites au cours de la première année d'activité, pour une moyenne de 10.000 appels par mois.

Basé à Calgary, au Centre Walter-Dinsdale pour les personnes handicapées, DISC bénéficie du soutien technique et logistique de l'Université de Calgary. Ouvert à tous sur abonnement, il permet à toute personne qui a accès à un micro-ordinateur de communiquer avec les autres abonnés par courrier électronique et de participer à des échanges d'informations autour de centres d'intérêt.

Les coûts d'accès sont minimes (60,00\$) par année car DISC prend en charge les frais interurbains. C'est une condition essentielle pour leur clientèle qui est très souvent

défavorisée économiquement. DISC est présentement financé par le Secrétariat d'État du Canada, mais a déjà commencé à diversifier ses sources de financement, le plan de régionalisation du réseau s'appuiera d'ailleurs sur un financement partiellement local.

Cette prochaine phase de développement comprendra le recrutement de nouveaux abonnés (particulièrement au Québec) et l'implantation, à Montréal, d'un mini-ordinateur de type VAZ qui constituera la tête de pont francophone et orientale du réseau.

DISC est un franc succès. En fait, rien d'autre n'existe qui puisse se rapprocher de l'ampleur et de la qualité du réseau.

Comme aucune campagne d'information n'a été menée nulle part au Canada pour la promotion de leur réseau, on peut en imaginer facilement les résultats. D'autant plus qu'après un an d'opération véritable, le système et le personnel sont rodés et prêt à répondre à la demande.

DISC a maints autres projets dans son sac. L'encouragement énorme qu'a constitué pour eux le support actif et créateur des usagers permet d'envisager l'avenir avec beaucoup d'enthousiasme.

Si vous êtes intéressé à en connaître davantage, n'hésitez pas à contacter Martin Fournier le représentant de DISC au Québec. Vous pouvez aussi laisser un message en tout temps à la Confédération des organismes provinciaux de personnes handicapées du Québec (COPHAN) 4545, Pierre-de-Courbertin, Montréal, Qc H1V 3N7 (514) 251-1383.

DISC fournit toute la documentation et la formation requise. Le réseau est accessible sans frais d'interurbain depuis la plus grande partie du Québec.

DISC-Québec aura son propre local sous peu: pour un dépliant ou une séance de démonstration (514) 251-1383. Sur INFO-PUQ, laissez une note à QC10254.

Boucherie
VIANDE DE CHOIX - CHARCUTERIE
Pierre 21 ans déjà!

HALLES SAINT-JEAN

145, boul. Saint-Joseph
Saint-Jean-sur-Richelieu

348-4993

Spéciaux du 24 au 29 mai inclusivement

	Gros poulet (chapon frais) 5 à 7 lb Produit du Québec Grade A	1²⁸ 2,84\$ kg lb
	Bifteck tournedos paquet de 4 Boeuf Canada A	1⁷⁸ ch.
	Bifteck tournedos au poivre SPÉCIALITÉ DE LA MAISON Boeuf Canada A	1⁸⁸ ch.
	Fesse de jambon (partie de la fesse) produit «Le Boucan» Coupé et emballé sous vide	2²⁸ 5,05\$ kg lb
	Bifteck maître Pierre haut de ronde dénervé et dégraissé Boeuf Canada A	5⁹⁸ 13,20\$ kg lb
	Boeuf en cubes POUR BOUILLIR Boeuf Canada A	3²⁸ 7,25\$ kg lb
	Bifteck pirate partie de la fesse Boeuf Canada A	4⁹⁸ 11\$ kg lb
	Boeuf haché maigre 5 LB ET PLUS Boeuf Canada A	2²⁸ 5,05\$ kg lb
	Côtelettes de porc marinées Produit frais	3²⁸ 7,25\$ kg lb

ECKANKAR

ECKANKAR, en tant que genre de vie est centré sur la totalité de la vie de l'individu. Ces enseignements exposent des principes qui visent à son épanouissement spirituel lui permettant de reformuler chaque aspect de sa vie physique, émotionnelle, mentale, intuitive et spirituelle, sous une nouvelle perspective. Il choisit la façon d'appliquer les principes qu'il découvre par l'étude des enseignements de ECK pour son bénéfice personnel et son épanouissement et ce à son propre rythme.

L'intégrité de l'individu, son droit de prendre des décisions influençant sa vie sont d'une importance primordiale en ECKANKAR et chacun est laissé complètement libre de faire ses propres choix à chaque instant de sa vie. Essayer d'influencer de quelque manière que ce soit la façon de vivre ou de penser d'autrui est une entrave à la loi spirituelle. Ainsi, ECKANKAR ne cherche jamais à convaincre qui que ce soit.

On ne trouve à aucun endroit dans les enseignements de ECK le refus de reconnaître la validité d'autres perspectives. Tous sont encouragés à continuer dans leur voie ou enseignements religieux actuels si cela leur donne l'élévation et les réponses à ce qu'ils cherchent. Un individu est encouragé à considérer ECKANKAR lorsqu'il a terminé son cheminement actuel.

ECKANKAR n'est pas un culte et l'ECKISTE ne suit aucune diète spéciale ou style de vie communautaire. Il n'y a pas d'adoration de la personnalité en ECKANKAR, de participation à des rituels, de notion péché ou de demande d'aide financière. On encourage chaque Eckiste à garder son autonomie et à prendre ses responsabilités familiales, professionnelles et sociales.

ECKANKAR procure à l'individu les techniques afin qu'il se prouve son état d'être en tant qu'âme. Le gouvernement canadien reconnaît ECKANKAR en tant qu'organisme à but non-lucratif.

- Qu'est-ce qu'ECKANKAR peut m'apporter?
- Vivre la vie avec une vision d'Amour
- Percevoir la présence du Divin dans le quotidien
- Apprendre du passé et lâcher prise

Ces conférences auront lieu:
LE SAMEDI 11 JUIN À 19H30
au CEGEP Saint-Jean-sur-Richelieu, local B-203
Entrée: 2\$ (frais de salle)
Pour renseignements, vous pouvez écrire à:

ECKANKAR
C.P. 213
Iberville, (Québec)
J2X 4L1

HALLES
SAINT-JEAN

CHARCUTERIE-FROMAGERIE

du nouveau

- dégustation de fromages avec animation
- SPÉCIALISTE en produits importés
- SPÉCIALISTE en variété de fromages
- SPÉCIALISTE en charcuterie







- bagles
- pain pita
- pain de seigle
- pain croûté

SPÉCIAUX DE LA SEMAINE

CHARCUTERIE

	Jambon cuit 4,40\$ kg	1 99 lb
	Pastrami 9,36\$ kg	4 25 lb
	Bologne fumé à l'érable 3,51\$ kg	1 59 lb

FROMAGERIE

	Fromage Brie Bromont 10,78\$ kg	4 89 lb	
	Fromage Camembert Bromont 10,78\$ kg	4 89 lb	
	Fromage Cheddar blanc ou jaune 6,59\$ kg	2 99 lb	

75¢ **BON** 75¢
d'une valeur de
75¢
sur achat de 10\$ et plus
1 COUPON PAR CLIENT

Prix pour restaurants et tout autre commerce (349-3800)

- Autres spéciaux en magasin -

145, boul. Saint-Joseph, Saint-Jean-sur-Richelieu

Tél.: 349-3800



La Vieille Dépense

aliments en vrac

...Où on économise à chaque fois!

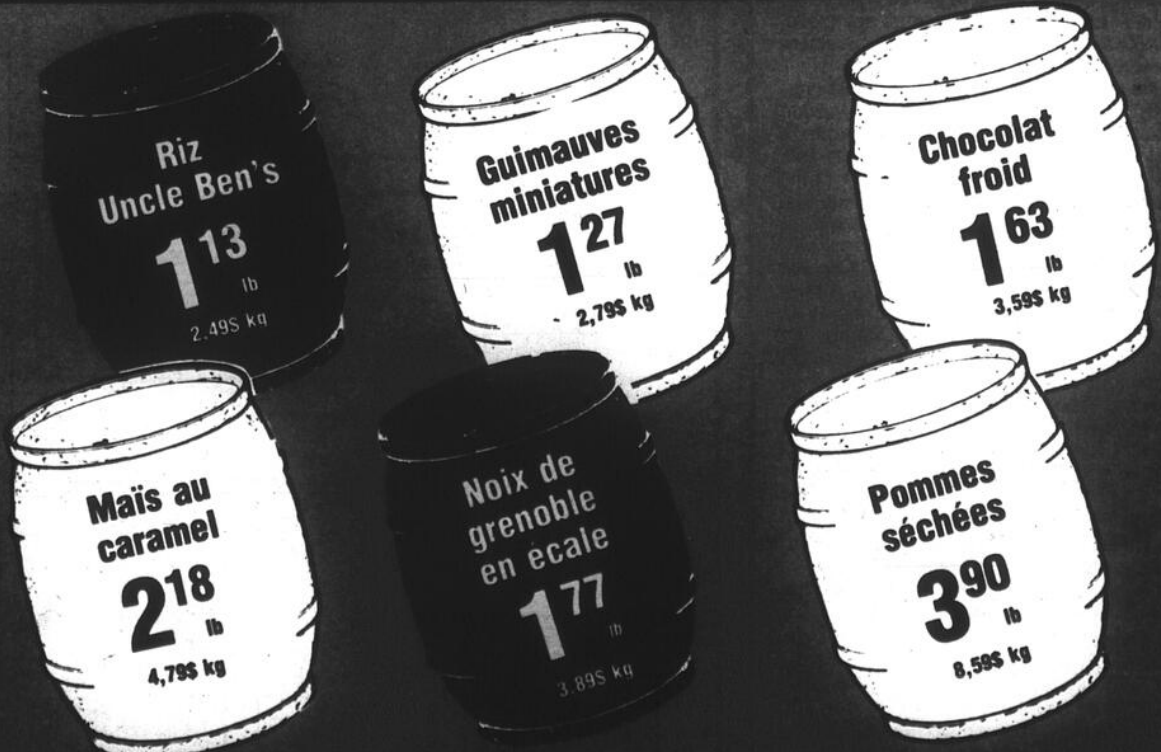

Spéciaux en vigueur du mercredi au dimanche jusqu'à épuisement
Variété - Service personnalisé



FRUITERIE

L'avenue du potager

LES HALLES
ST-JEAN

Spéciaux en vigueur du mercredi au dimanche
inclusivement ou jusqu'à épuisement.

Prunes

«Red Beauty»
pr. É.-U. no 1
Gr. 4x5

1,52\$ kg



69¢
lb

Cerises

pr. É.-U. no 1

2,84\$ kg

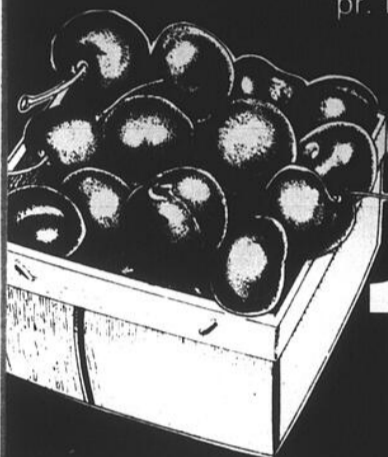

1 29
lb

Pêches

pr. É.-U. no 1

1,52\$ kg

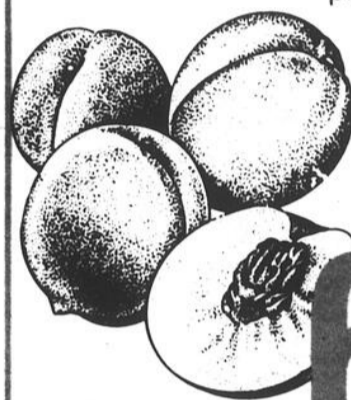

69¢
lb

Concombres

«super-select»
pr. É.-U. no 1

4/
99¢



Poires

«Bartlett»

pr. É.-U. no 1

1,96\$ kg

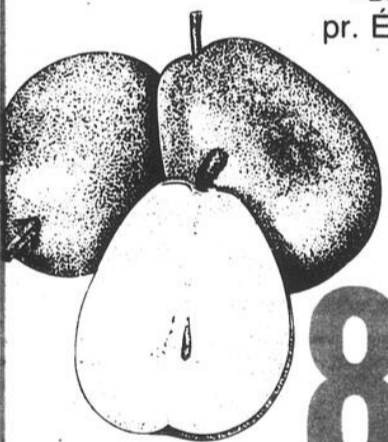

89¢
lb

Tomates roses

de serre
pr. Ontario

1,74\$ kg



79¢
lb

Artichauts

pr. É.-U. no 1
Gr. 60

4/
99¢

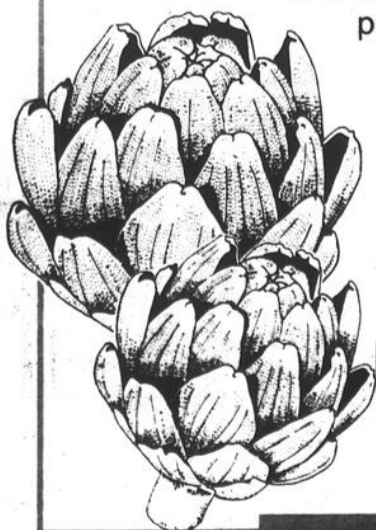

Céleri

pr. É.-U. no 1
Gr. 24

79¢
ch.



Oeufs bruns

directement de la ferme
Gr. extra-gros

1 59
douzaine

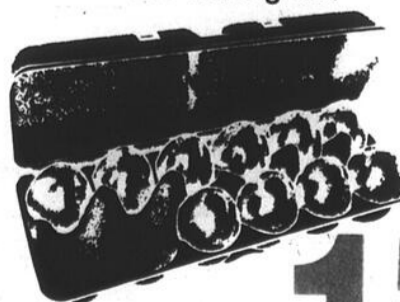

LE ROYAUME DES FRUITS ET LÉGUMES

Ouvert
7 jours
par semaine

145, boul. Saint-Joseph Saint-Jean-sur-Richelieu

Tél.: 349-3209

Ouvert
7 jours
par semaine

IMMEUBLES

1 bungalows

ACHETERAIS bungalow avec bachelor existant 674-8561 51-3g

ACHETEZ bungalow tout brick 1972, thermo-pompe, meilleure offre. Pas d'agent 347-4122

A SAINT-LUC bungalow à vendre, 26 x 42, 3 chambres à coucher, 2 salles de bain, avec garage adjacent 16 x 42, isolé, sous-sol 3 1/4 fini, prix \$80,000 tel. 348-4313 après 5 h agent s'abstenir (49-6)

A SAINT-LUC, grand semi-detaché, 3 chambres à coucher, quartier paisible, \$73,000 tel. 349-4047 53-4m

A ST-GREGOIRE petit domaine de 300 pi x 441 pi, maison neuve 7 appts, plafond cathédrale, 2 salles de bain, garage chauffé, taxe très basse, prix de l'évaluation Marcel ou Aline 658-4276 51-4

A ST-JEAN maison 7 pièces, sous-sol fini, foyer, piscine, cabanon, terrain 63 x 110, taxe \$1,100 \$85,000 tel. 349-5506

AU BORD de l'eau St-Paul-le-aux-noix, maison 4 pièces, foyer int-exterieur, cabanon, quai \$52,000 291-5975 53-2m

A VENDRE par propriétaire, bungalow const. 1977, 8 pces, 5 c.c., taxes \$300 an, situé au 116 Madeleine, L'Acadie, prix demande \$78,500 tel. 347-8238 (50-4)

À vendre par le propriétaire

Maison style contemporain 29 x 41, avec abri pour auto, sous-sol fini, fenêtres à manivelle, 2 salles de bain, poêle à bois, remise, entièrement rénovée, située à Saint-Luc, face à la rivière Richelieu.

349-1444

LOGIS
2 1/2 pièces
situé au 380
rue St-Eugène
St-Jean-sur-Richelieu
meublé, chauffé, éclairé,
très propre,
stationnement
Libre 1er juillet 1988
348-2545



IBERVILLE
cottage de prestige 1987, tout briques, 9 pièces, 3 grandes chambres, cuisine laboratoire incluant plaque chauffante, four encastré, lave-vaisselle, micro-ondes, aspirateur central, thermopompe, foyer au salon, salle de bains avec bain tourbillon adjacent à chambre des maîtres, garde-robe plein-pied, garage double, porte électrique, planchers bois franc, etc. terrain paysager 215 x 175. A voir!

MONIQUE COUSINEAU
Les Immeubles Richelieu
N. Réon Inc.
658-7604 349-5883

tarifs

ANNONCES CLASSEES

Première insertion
4,50\$ / 20 mots
Frais de facturation **2\$**
Répétition **4\$** chacune
10c le mot additionnel

ANNONCES ENCADREES

25 lignes x 1 colonne
(environ 3 1/2 x 4 1/2 cm)
13,25\$ payable comptant
14,50\$ avec facture

25 lignes x 2 colonnes
(environ 7 x 4 1/2 cm)
26,50\$ payable comptant
29,00\$ avec facture

Heures de tombée

Les heures de tombée pour les annonces sont les suivantes

CLASSEES ENCADREES
17 heures 12 heures
le vendredi précédant la parution

Après ces heures elles sont automatiquement reportées à la publication suivante. De plus les annonceurs sont priés de vérifier la première insertion de leurs annonces. Le CANADA FRANÇAIS ne se rend responsable que d'une seule insertion erronée. Toute erreur doit donc être signalée immédiatement et toute réclamation ne peut en aucun cas dépasser le montant réclamé pour cette annonce.

sommaire

IMMEUBLES		EMPLOI	
Bungalows	1	Demandes	50
Chalets	2	Offres	51
Commerces	3	SERVICES	
Fermes	4	Offres	52
Maisons mobiles	5	Demandes	53
Propriétés de campagne	6	AVIS	
Propriétés à revenus	7	Avis publics	54
Terrains	8	Divers	55
Terres	9	RENCONTRE-AMITIE	
Divers	10	ENCANS	
LOCATION		GUIDE DES AFFAIRES	
Appartements	11	CARTES D'AFFAIRES ET PROFESSIONNELLES	
Appartements meublés	12	B-58	
Chalets	13		
Chambres	14		
Propriétés	15		
Divers	16		
VEHICULES			
Automobiles	21		
Bateaux et moteurs	22		
Bicyclettes	23		
Camions	24		
Motocyclettes	25		
Motoneiges	26		
Accessoires-services	27		
Location	28		
Machinerie agricole	29		
A VENDRE			
Accessoires de bébé	31		
Ameublement	32		
Animaux	33		

ELITE Agences d'Elite Inc. 991, boul. du Séminaire nord, Saint-Jean 348-1186 Montreal: 658-0688

ATTENTION besoin urgent de propriétaires à vendre, évaluation de la valeur marchande sans aucuns frais de votre part

1. SAINT-JEAN: salle à manger, très grand salon, sous-sol fini, 3 c.c., cette maison offre de grands espaces et possède un cachet unique Jean-Marc Paradis

2. 4 LOGIS: 6 1/2 pour propriétaire occupant, 4 1/2 + 2 x 3 1/2, tous loués, à côté des galeries Richelieu, polyvalente hospital, constr. neuve, aspirateur central garage Jean-Marc Paradis

3. SABREVOIS: avec vue sur la rivière, constr. 1980, taxes très basses, 3 chambres, très grand terrain, on ne demande que 60 000\$ Jean-Marc Paradis

4. SAINT-JEAN: Saint-Edmond, ext. granite, très grand 6 1/2, avec foyer et garage + 4 1/2 louées Jean-Marc Paradis

5. SAINT-LUC: petite maison, idéale pour couple, terrain 110 x 115, à rénover, prix abordable Jean-Marc Paradis

6. SAINT-LUC: terrain 66 x 110, prêt à construire dans un an, près d'un nouveau développement, près de tous les services, on demande 12 000\$. Jean-Marc Paradis.

JEAN-MARC PARADIS
Membre du Club du Million 348-1186

Le Permanent
La Société Canadienne d'Immobilier

Richard Boire
Grand maître vendeur
347-7766

RÉSIDENTIEL

SAINT-LUC: COTTAGE GERMANIQUE 1984; COMPRENANT 7 PIÈCES DONT 4 CHAMBRES, CUISINE AVEC DE NOMBREUSES ARMOIRES DE MELAMINE, INCLUANT: PLAQUE JENN-AIR, FOUR ENCASTRE, ASPIRATEUR CENTRAL AU SALON, FOYER EN BRIQUES AVEC RECUPERATEUR DE CHALEUR, SALLE DE BAINS, VANITE DOUBLE, BAIN THERAPEUTIQUE, GARAGE DOUBLE AVEC PORTE ELECTRIQUE. LE TOUT SUR TERRAIN DE 16 151.7 PI CARRES. LE CONFORT ET LA DETENTE VOUS Y ATTENDENT. 159 500\$

SAINT-JEAN: SECTEUR SAINT-GERARD, FACE AU PARC DE L'ECOLE, 8 PIÈCES, PLANCHERS BOIS FRANC, SOUS-SOL FINI, TERRAIN 62 X 110, PAYSAGER ET CLÔTURE, PISCINE EN BETON 16 X 34 CREUSEE, TOITURE REFAITE ET REISOLEE EN 1986. TAXES TOTALES 1 490\$. PRIX: 109 500\$

SAINT-LUC: SITUÉ DIRECTEMENT AU BORD DE LA RIVIERE RICHELIEU, SUPERBE BUNGALOW, PIERRES ET BRIQUES DE CONSTRUCTION 1979, VOUS OFFRE 3 CHAMBRES, CUISINE AVEC ARMOIRES EN CHENE, PLAQUE JENN-AIR, FOUR ENCASTRE, HALL D'ENTREE, SALLE FAMILIALE AVEC TAPIS ET FOYER EN BRIQUES, PLANCHERS DE MARQUETERIE, LE TOUT SUR UN TERRAIN DE 13 684.8 PI CARRES, PPIX: 119 500\$.

INVESTISSEMENT-COMMERCIAL-INDUSTRIEL

RIVE-SUD: REGION DE SAINT-JEAN-SUR-RICHELIEU, GARAGE, 4 PORTES, EQUIPEMENT INCLUS, PRESENTEMENT UTILISE POUR MAINTENANCE DE ROUTIER, CHIFFRE D'AFFAIRES 498 000\$. LE TOUT SUR UN TERRAIN PAVE DE 17 482 PI CARRES. PRIX: 165 000\$

SAINT-BLAISE: TERRE DRAINEE DE 172 ARPENTS AVEC BATIMENTS, INCLUANT BUNGALOW DE 5 PIÈCES. PRIX: 225 000\$.

B-24 LE CANADA FRANÇAIS, le mercredi 1er juin 1988

Maison de courtage St-Jean inc.
Courtier en immeubles
Michel Thibodeau
A votre service depuis 1963
346-4030
123, rue Saint-Jacques
St-Jean-sur-Richelieu

1. NOUVEAU SUR LE MARCHÉ: STYLE CANADIEN, 5 1/2 PIÈCES, AVEC SALLE DE JEUX, TERRAIN DE 47 ARPENTS, À L'ACADIE. MICHEL THIBODEAU

2. PRÈS DE L'AUTOROUTE 35: FACILE D'ACCÈS À L'AUTOROUTE DES CANTONS DE L'EST, MAGNIFIQUE SPLIT-LEVEL DE 7 PIÈCES, EN PIERRES DES CHAMPS. PRIX: 165 000\$. MICHEL THIBODEAU

3. L'ACADIE: SITE TRÈS RÉSIDENTIEL, PROPRIÉTÉ MODERNE, 6 PIÈCES, GARAGE DOUBLE. PRIX: 159 000\$. MICHEL THIBODEAU

4. PRIX: 89 900\$: BUNGALOW 5 PIÈCES, SOUS-SOL FINI, ABRIS D'AUTO. COLETTE VIENS, SOIR 347-9451

5. 86 500\$: 5 1/2 PIÈCES, SALLE DE JEUX AVEC 2 CHAMBRES ADDITIONNELLES, À VOIR. JEAN-LOUIS LEMIEUX, SOIR 348-6505

A LOUER

A. CENTRE-VILLE: BUREAUX GRANDS, GRANDS, AMÉNAGÉS. MICHEL THIBODEAU 346-4030
B. BORD SEMINAIRE: BUREAUX AMÉNAGÉS. PRIX 105 À 125 000\$. MICHEL THIBODEAU 346-4030

INVESTISSEMENT - COMMERCIAL - INDUSTRIEL

6. CENTRE-VILLE: PROPRIÉTÉ COMMERCIALE, REVENUS DE 32 400\$, PRIX: 188 500\$. MICHEL THIBODEAU

8. IBERVILLE: TERRAINS PRÊTS À CONSTRUIRE, UNIFAMILIAL ET TRIPLEX. CAROLE BOUCHER

7. RUE RICHELIEU: BÂTISSE AVEC 2 MAGASINS, POSSIBILITÉ DE BONS REVENUS, GRAND TERRAIN, PRIX: 495 000\$. MICHEL THIBODEAU

9. SAINT-JEAN: BÂTISSE INDUSTRIELLE ET COMMERCIALE, 4 200 PI CARRES AVEC LOGIS, PRIX: 425 000\$. MICHEL THIBODEAU

ELITE

Ouvert les dimanches
de 11h à 16h

courtier
en immeubles

MLS

348-1186
Montréal: 658-0688

Agences d'Élite Inc.
991, boul. du Séminaire nord, Saint-Jean

VISITE LIBRE

le dimanche 5 juin 1988
de 13 heures à 16 heures

Vous avez des parents ou amis qui aimeraient
habiter votre secteur? Aidez-les à réaliser leur
projet, ils vous en seront reconnaissants.

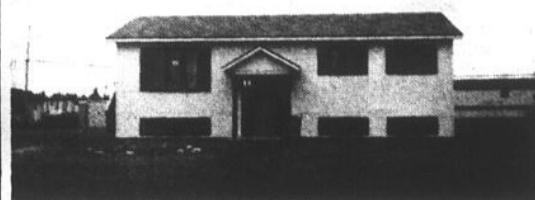

122, rue Chalifoux, L'Acadie

- bungalow constr. récente
- terrain 14 662 pi carrés
- taxes 370\$/an

POUR RENSEIGNEMENTS:
André Sévigny 348-1186



1. SAINT-LUC: bon pour investis-
seurs, bâtisse avec 2 locaux loués
rapportant 35 000\$/an. D. Surprenant



2. CLARENCEVILLE: ferme 175 ar-
pents, incluant bâtiments, maison
14 pièces. Diane Surprenant, R. Labelle



3. SAINT-JEAN: maison de luxe,
piscine creusée, 3 s/bains, garage
chauffé. Roland Viau

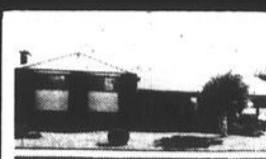

4. SAINT-JEAN: rue Forget, une visite
vous convaincra, 9 pièces, 2
s/bains, transfert. Mary Gagné



5. SAINT-CHRYSOSTOME: ferme 51
arpents, propriété avec 5 grandes
pièces. Diane Surprenant, R. Labelle



6. L'ACADIE: village La Canadienne,
québécoise, 3 c.c., foyer, superbe
terrain 15 600 pi carrés. Janet Pare



7. L'ACADIE: cottage, construction
récente, terrain 34 000 pi carrés.
André Sévigny



8. SAINT-JEAN: grande maison 10
pièces, sous-sol fini, terrain 17 974
pi carrés, piscine creusée. Michel
Longpré



9. SAINT-LUC: secteur pittoresque,
paisible, facile d'accès. Michel Oli-
vier

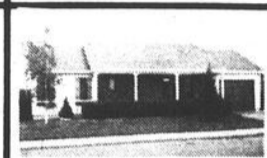

10. SAINT-JEAN: secteur de pre-
stige, bungalow 28x56, constr. ré-
cente et beaucoup d'extras. André
Sévigny



11. SAINT-JEAN: grand cottage, 5
c.c., 3 s/bains, foyer, grande cuisine
20x20. Michel Olivier



12. SAINT-LUC: cottage neuf, avec
bain tourbillon, finition de luxe,
garage. André Sévigny

MOINS DE 129 000\$



13. SAINT-JEAN: cottage, très spa-
cieux, avec foyer, bain romain,
plusieurs extras. R. Lamontagne, M.
Gagné



14. SAINT-JEAN: à l'arrière de l'hôpi-
tal, style canadienne, 6 pièces, avec
foyer, faut voir! Y. Charbonneau



15. SAINT-ATHANASE: superbe et
magnifique ce bungalow, 3 c.c.,
foyer, piscine. P.-E. Rousselle, J.
Robert

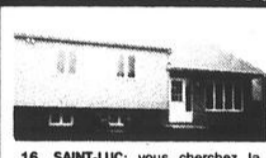

16. SAINT-LUC: vous cherchez la
qualité... la voilà... belle grande
maison, constr. 1987. Mary Gagné



17. IBERVILLE: située près d'un
boisé, constr. 1984, résidence avec
6 pièces, terrain 24 375 pi carrés.
Mary Gagné



18. SAINT-JEAN: rue Latour, à pied
de tous les services, belle maison
10 pièces, 2 s/bains, cause trans-
fert. M. Gagné



19. SAINT-LUC: bungalow, 3 c.c.,
foyer, très propre, garage, nouveau
prix. Marie-France Auger

MOINS DE 99 900\$



20. SAINT-LUC: maison neuve, tout
briques, 3 c.c., terrain à être fini.
André Sévigny



21. SAINT-ALEXANDRE: ferme 6
arpents, avec résidence d'époque.
Paul-Emile Rousselle



22. SAINT-ATHANASE: bungalow,
avec taxes minimales, grandes
pièces, foyer, sous-sol fini. Michel
Olivier



23. SAINT-JEAN: paroisse Saint-Gé-
rard, superbe bungalow, 3 c.c., 2
s/bains, s/sol fini. Janet Pare



24. SAINT-LUC: bungalow, 4 c.c.,
très propre, armoires chêne, s/sol
semi-fini, terrain 6 200 pi carrés, à
voir! Réjeanne Ruest



25. SAINT-LUC: secteur établi, mai-
son 8 pièces, grand terrain paysa-
ger, cause transfert. Mary Gagné



26. IBERVILLE: à 2 papiers, 1 525 pi
carrés de planchers, 9 pièces, 4
c.c., idéal pour accueil personnes
âgées. Lucille Maurice

MOINS DE 79 900\$



27. SAINT-JEAN: quartier Saint-Ed-
mond, ext. en granite, grand 6 1/2,
avec foyer. Jean-Marc Paradis



28. SAINT-JEAN: Saint-Eugène, belle
propr. décorée avec goût, 3 c.c.,
terrain 6 300 pi carrés, avec piscine
ht. Yves Charbonneau



29. SAINT-JEAN: 4 logis, 4 1/2
pièces, près des services, logis libre
à l'acheteur. Roland Viau

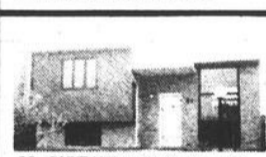

30. SAINT-LUC: joli n'est-ce pas...
idéal pour jeune couple, immense
terrain, cause transfert. Mary Gagné



31. SAINT-LUC: semi-détaché neuf,
situé dans nouveau secteur,
83 900\$. Roger Lamontagne, Mary
Gagné



32. IBERVILLE: grand bungalow, 4
c.c., s/sol fini, garage, à pied des
écoles. Janet Pare

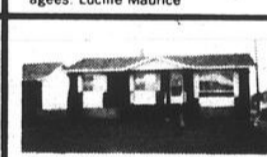

33. SAINT-LUC: bungalow, 3 c.c.,
foyer, sous-sol fini avec goût, pro-
priété remarquable. André Sévigny

MOINS DE 60 000\$



34. SAINT-JEAN: quartier Saint-Gé-
rard, bungalow briques, 3 c.c.,
planchers bois franc, garage. Janet
Pare



35. SABREVOIS: bungalow, 2 c.c.,
très propre, s/sol fini, foyer en
pierres, garage, terrain 11 300 pi
carrés. Réjeanne Ruest



36. N.-D.-BON-SECOURS: petite fer-
mette, 30 800 pi carrés, bungalow 4
c.c., s/sol fini. P.-Emile Rousselle



37. SAINT-JEAN: à côté d'un centre
commercial, 11 pièces, taxes
1 078\$. Hâtez-vous! André Sévigny

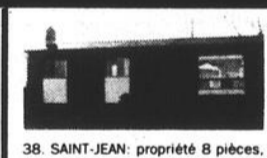

38. SAINT-JEAN: propriété 8 pièces,
avec foyer dans s/familiale, terrain
7 000 pi carrés, secteur paisible.
Yves Charbonneau



39. SAINT-JEAN: à qui la chance,
renové 1986, s/manger donnant sur
patio 12x12, 79 000\$. Lucille Mau-
rice



40. SAINT-JEAN: quartier Saint-Gé-
rard, beau bungalow briques, 2 c.c.,
foyer dans salon, bonne condition.



41. SAINT-LUC: semi-détaché, 3
c.c., très propre, près des centres,
constr. 1982, à voir! P.-Emile Rou-
sselle



42. SAINT-LUC: 69 900\$, semi-dé-
taché, 4 c.c., s/sol fini, très bonne
condition, constr. 1982. Janet Pare



43. SAINT-LUC: île Sainte-Thérèse,
bord de l'eau, 3 c.c., foyer dans
salon. Janet Pare



44. SAINT-BLAISE: joli bungalow, sur
bord du Richelieu, idéal pour ama-
teur de nature. André Sévigny



45. SAINT-JEAN: bungalow, 3 c.c.,
nouveau prix, près de tous les
services. Colette Paquin

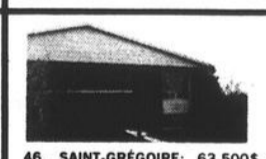

46. SAINT-GRÉGOIRE: 63 500\$,
maison 6 pièces, 2 s/bains, terrain
13 644 pi carrés, 10% comptant.
Mary Gagné



47. SABREVOIS: avec vue sur rivière,
constr. 1980, taxes basses, 3 c.c.,
grand terrain, 60 000\$. J.-M. Pa-
radis



48. SAINT-PAUL: bungalow, 6
pièces, 2 garages, s/familiale, ter-
rain 300x150. Paul Guillemette

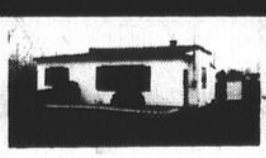

49. SAINT-LUC: petite maison,
idéale pour couple, terrain
110x115, à rénover. J.-Marc Paradis



50. SAINT-JEAN: nouveau sur le
marché, cottage 2 c.c., renové,
atelier pour débosselage. Diane
Savoie



51. CLARENCEVILLE: bungalow avec
vue sur le lac Champlain, 3 c.c.,
marqueterie dans salon. D. Surpre-
nant, R. Labelle



52. SAINT-PAUL: face à la rivière,
canal navigable, bien meublé, taxes
315\$/an, Roland Viau



53. SAINT-SÉBASTIEN: 50 000\$,
retrouvez le calme et tranquillité, 5
c.c., garage double. Michel Longpré



54. IBERVILLE: belle maison mobile,
3 c.c., foyer dans salon, terrain
paysager. Janet Pare, Mary Gagné



55. L'ACADIE: maison mobile ré-
cente, avec beaucoup d'options,
pourquoi payer plus cher. André
Sévigny



56. CLARENCEVILLE: bungalow 6
pièces, près du lac Champlain,
grand terrain. D. Surprenant, R.
Labelle

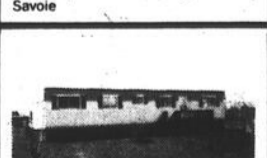

57. SAINT-GRÉGOIRE: maison mo-
bile, 2 c.c., terrain 15 000 pi carrés,
constr. 1976, pour 33 000\$. D.
Savoie, R. Ruest



58. SABREVOIS: bungalow, 4
pièces, meublé, à 200 pi de la
rivière Richelieu, arbres matures,
33 000\$. D. Surprenant, D. Savoie



59. L'ACADIE: 33 000\$, près de
Saint-Jean, constr. 1983, taxes
basses. M. Longpré, A. Sévigny



60. NOYAN: cantine, restaurant avec
camping aux alentours, près de
l'eau. Diane Surprenant, R. Labelle

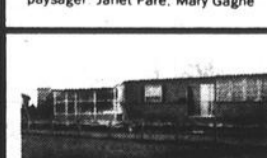

61. SAINT-JEAN: maison mobile, 3
c.c., incluant plaque Jenn-Air, four
encastré, et piscine ht. 13 500\$. R.
Ruest

• Marie-France Auger • Yves Charbonneau • Mary Gagné
• Nicole Gagnon • Paul Guillemette • Roger Labelle • Gisele LePage • Michel Longpré • Lucille Maurice
• Roger Lamontagne • Michel Olivier • Colette Paquin • Jean-Marc Paradis • Janet Pare • Jacques Robert
• Paul-Emile Rousselle • Réjeanne Ruest • Diane Savoie • André Sévigny • Diane Surprenant • Roland Viau

LES HABITATIONS
Héritage
**CONSTRUCTION
ET RÉNOVATION**



Une réalisation Héritage
Chez nous la qualité et la distinction, ce ne sont pas des options

SAINT-JEAN-SUR-RICHELIEU
Laurent Roy
président **348-4400**

IMMEUBLES PILON ENR. TÉL.: 348-2920



RANG SAINT-EDOUARD: joli bungalow briques, 4 c.c. beaucoup de chêne, garage isolé, chauffe, idéal pour mécanicien
M. PIETTE 346-8364, M. LEMELIN 346-8144

LES IMMEUBLES PILON ENR.

Louise Lamoureux
conseillère en immobilier
348-2920 - 245-0001
résidentiel - industriel
commercial - location



Soyez certain de vendre au prix et aux conditions qui vous sont des plus profitables; pour un service assuré, contactez-moi!

1. SHERRINGTON: Ferme à vendre, culture maraîchère, 196 arpents, entrepôt réfrigéré, 5 serres, 2 belles maisons, idéale pour 2 investisseurs.
2. FERMETTE À VENDRE: 41 arpents, partie drainée, maison très spacieuse, entrepôt.
3. LACOLLE: 3 terrains à vendre, service aqueduc et égouts à partir de 4 000\$

Cité de Vinci
TERRAINS À VENDRE



DEVACO INC.
348-6212 - 348-4579

Le Permanent
La Société Canada Trust Courtier

Visites libres
Dimanche 5 juin 1988 - 14h à 16h
Venez nous rencontrer,
il nous fera plaisir de vous aider!



1. SABREVOIS: 232, 7e AVENUE, BUNGALOW, 76 000\$, SYLVAIN BOISVERT.
2. ST-LUC: 15 D'ORLEANS, COTTAGE JUMELÉ, 85 500\$, PIERRE DORAIS.
3. ST-LUC: 159 DÉPELLEAU, BUNGALOW, 112 000\$, RICHARD SYLVESTRE.
4. IBERVILLE: 6 RUE PHANEUF, BUNGALOW, 69 500\$, LISE MILLOT.
5. IBERVILLE: 259, 14 AVENUE, BUNGALOW, 78 500\$, CLAUDETTE CHOQUETTE.
6. ST-LUC: 53 GERMAINE, SPLIT-LEVEL, 94 500\$, WANDA JURKIEWICZ.
7. ST-LUC: 44 GERMAINE, SPLIT-LEVEL, 88 900\$, LISE GIROUX.
8. ST-LUC: 17 LOUIS XV, COTTAGE 84 500\$, BRUNO POTVIN.
9. ST-JEAN: 420 JEANNE MANCE, BUNGALOW 92 500\$, GABRIEL LAROCQUE.

Le Permanent
La Société Canada Trust Courtier

PIERRE DORAIS
346-2443
347-7766
MEMBRE DU CLUB DU MILLION



1. SAINT-LUC: COTTAGE JUMELÉ, À 20 MINUTES PONT CHAMPLAIN, TERRAIN PAYSAGER, 5 PIÈCES, 3 CHAMBRES, 85 500\$.
2. SAINT-JEAN: BUNGALOW, TERRAIN AGRICOLE, 40 ARPENTS CULTIVÉS: MAIS, GRAIN, MAISON 60X30, 8 PIÈCES, 200 000\$.

trans-action



LES IMMEUBLES BOULEVARD INC. **348-9265**
658-8852

950, boul. du Séminaire Nord
St-Jean-sur-Richelieu



Le Permanent
La Société Canada Trust Courtier

MADELEINE LEBLANC
Membre club million
347-7766
OU
658-0628



1. ST-GREGOIRE: 1984, TOUT BRIQUES, PARQUETERIE, BAIE WINDOW, GARAGE 16 x 28, TAXES BASSES, \$115 000.
2. ST-LUC: CANADIENNE TOUT PIERRES, 3 CHAMBRES, FOYER, GARAGE, PISCINE, \$107 000.
3. ST-JEAN: 1980, PRÈS DU CÉGEP, TOUT BRIQUES 4 CHAMBRES, PISCINE CREUSÉE, GARAGE, TERRAIN CLÔTURÉ, \$138 000.

"Fiez-vous à nous... nous sommes fiables!"

 1643. NOUVEAU: IBERVILLE, moins de 60 000\$, près de l'école et du centre commercial, 5 pièces, sous-sol non fini. Diane R. Vivier	 1639. BOULEVARD SAINT-LUC: LOCAL COMMERCIAL À LOUER, LIBRE IMMÉDIATEMENT, VISITE SUR RENDEZ-VOUS. DIANE R. VIVIER	 1544. POUR PETIT BUDGET: 4 pièces, petit et très confortable, pour couple ou personne seule, moins de 40 000\$. Diane R. Vivier	 1636. SABREVOIS: près de la 55e Avenue, 6 pièces, 4 chambres, magnifique terrain, secteur paisible. Diane R. Vivier	 DIANE R. VIVIER
 1421. BOUTIQUE DE LAINE: 7 ANS D'EXISTENCE, SEULEMENT 25 000\$. JOCELYNE AUMAIS	 1532. VOUS CHERCHEZ DE L'ESPACE: GRANDES PIÈCES, GARAGE, TAXES BASSES, PAS CHER? JOCELYNE AUMAIS	 1610. PETIT VERGER: 600 pommiers, belle maison, près de Saint-Jean, prix très intéressant. Jocelyne Aumais	 1635. SAINT-EDMOND: duplex tout briques, avec garage, 2 x 5 1/2, très propre, secteur tranquille, idéale comme première maison pour petite famille. Marc Boivin	 JOCELYNE AUMAIS
 1591. FERMETTE: près d'Iberville, 7 arpents, maison 8 pièces, garage 20x30, remise, etc. urgent de vendre, taxes minimales. Marc Boivin	 1630. EN VACANCES TOUT L'ÉTÉ! sur le golf avec piscine et grand patio, maison complète, foyer, 2 salles de bains, toit cathédrale, garage et plus, et encore plus. Marc Boivin	 1622. SAINT-LUC: au bas prix de 59 900\$, beau grand 5 1/2, très propre, secteur tranquille, idéale comme première maison pour petite famille. Marc Boivin	 1497. SAINT-JEAN: rue Milot, 2 chalets sur même terrain, services ville, moins de 40 000\$. Jocelyne Aumais	 MARC BOIVIN
 1625. SAINTE-BRIGIDE: joli bungalow, très bien situé, taxes basses, terrain paysager, pour moins de 55 000\$. Fernand Jetté	 1601. BON RESTAURANT: 60 PLACES, PERMIS, ATTACHÉ À UN SPLIT 3 PALIERS, PISCINE, PATIO, FACILE À AJOUTER BAR ET MOTEL. FERNAND JETTÉ	 1607. FERMETTE: 3 ARPENTS, BEAUCOUP D'ARBRES, BONNE MAISON, BAS PRIX. FERNAND JETTÉ	 1545. SAINT-LUC: près de Montréal, canadienne bien divisée, grand terrain, coin tranquille. Fernand Jetté	 FERNAND JETTÉ
 1619. PRÈS D'IBERVILLE: maison idéale pour couple, bien située, taxes basses, grand terrain, moins de 45 000\$. Fernand Perreault	 1605. VENISE-EN-QUÉBEC: si tu es professionnel et que tu cherches une superbe maison, avec 15 514 pi carrés de terrain, et avec garage pour 3 automobiles, droit de passage pour la baie, très bien paysager. Demandez Fernand Perreault	 1589. SAINT-PAUL: 1re Avenue, bungalow, très beau secteur, extérieur refait à neuf, garage chauffé pour réparations autos. Fernand Perreault	 1631. SAINT-LUC: 34 000 PJ CARRÉS, TERRAIN COMMERCIAL, TRÈS BIEN SITUÉ. FERNAND JETTÉ	 FERNAND PERREAULT



*L'agent du Permanent
à l'enseigne de l'efficacité!*

Le Permanent

La Société Canada Trust Courtier

MLS

«Nos choix de la semaine»



1- ST-JEAN: cottage en pierre, 9 pièces, rénové en 1987, foyer, garage, terrain 5828 pi ca., 165 000\$. Richard Boire.



2- ST-JEAN: bungalow briques, 6 pièces, abri d'auto, piscine hors-terre, 27 pi terrain 10 879 pi ca., 109 500\$. Richard Boire.



3- IBERVILLE: cottage 1976, 7 pièces, situé sur terrain de 11 arpents, 135 000\$. Richard Boire.

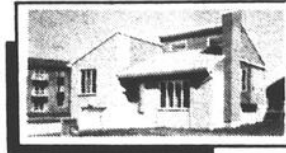

4- ST-JEAN: à l'arrière du Carrefour Riche-lieu, split, 8 pièces, design moderne, 150 000\$. Richard Boire.



5- ST-JEAN: bungalow briques, 6 pièces, chauffage bi-énergie, toiture 1987, garage 28 x 14, 67 500\$. Richard Boire.



6- ST-JEAN: cottage aluminium, 4 pièces, rénové 1986, toiture 1981, taxes 897 000\$. Prix: 57 500\$. Richard Boire.



7- IBERVILLE: grandes pièces, très éclairées, vue sur l'eau, construction 1987, 79 000\$. Sylvain Boisvert.



8- IBERVILLE: sur le bord de l'eau, jenn-air, four encastré, décoration professionnel, 76 000\$. Sylvain Boisvert.



9- IBERVILLE: très grandes pièces, beau-coup de rangement, taxes basses, 59 000\$. Sylvain Boisvert.

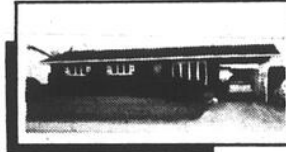

10- L'ACADIE: idéal pour jeune famille, 9 pièces, grand terrain, patio, piscine, 2 cabanons... taxes basses, 84 500\$. Boris Borduas.



11- ST-JEAN: boul. Séminaire, près des services, duplex en briques, 2 x 5½, 3 chambres, bas libre 1 juillet, 82 500\$. Boris Borduas.



12- ST-GREGOIRE: 69 500\$, cottage, 6 pièces rénovées, terrain de 20 188 pi ca Claudette Choquette.



13- IBERVILLE: 98 500\$, triplex avec dépanneur, bons revenus, Claudette Choquette.



14- IBERVILLE: 28 x 42, 5 chambres, bi-énergie, près des écoles, 79 900\$. Denis Dépelteau.

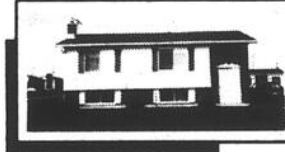

15- ST-JEAN: 2 chambres, impeccable, armoires chêne (pâte), 72 500\$. Denis Dépelteau.

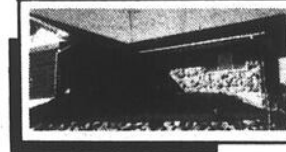

16- VENISE: bungalow, 4 chambres, 1975, garage, endroit paisible, 65 500\$. Denis Dépelteau.



17- VENISE: maison mobile, 2 chambres, site tranquille, profitez de votre été, 35 000\$. Denis Dépelteau.

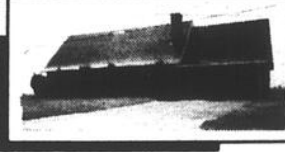

18- ST-JEAN: superbe bungalow de campagne, 4 chambres, 2 foyers, 110 000\$. Denis Dépelteau.

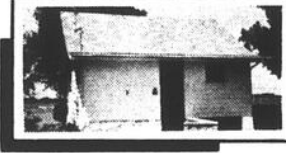

19- NOYAN: charmant petit emplacement directement sur le Richelieu, 49 000\$. Monique Dextraze.



20- ST-HYACINTHE: cottage de prestige avec possibilité de pension pour personnes âgées, 198 000\$. Monique Dextraze.



21- ST-JEAN: bungalow, 12 pièces, 6 chambres, près des services, possibilité garder 4 personnes âgées, 125 000\$. Pierre Dorais.



22- FARNHAM: style Victorien, 3 plex, 1 x 4½, 2 x 3½, revenus; 9060\$ près des écoles et services, 52 000\$. Pierre Dorais.



23- CHAMBLY: cottage exclusif, aire ouverte, 8 pièces, 3 chambres, secteur choisi, près des services, 100 000\$. Pierre Dorais.

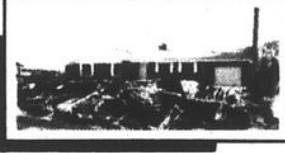

24- ST-LUC: propriété de qualité, piscine creusée, 2 foyers, jenn-air, armoires de chêne, 164 000\$. Ginette Doucet.

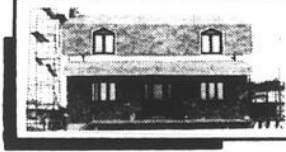

25- IBERVILLE: cottage de pierre, 4 chambres, 2 salles de bains, fenêtres à manivelle, parqueterie, 135 000\$. Ginette Doucet.



26- ST-JEAN: jumelé de luxe, 3 niveaux, décoré avec goût, propriété impeccable, 94 000\$. Madeleine Doucet.



27- ST-JEAN: grand cottage pouvant se transformer en deux 4½, rénové en 1982, 82 000\$. Madeleine Doucet.



28- ST-LUC: 94 500\$, style moderne, 3 chambres, planchers bois, sous-sol fini, centre des loisirs à l'arrière, Wanda Jurkiewicz.



29- ST-LUC: secteur recherché, près de l'école, armoires de chêne, propriété très propre, 76 000\$. Wanda Jurkiewicz.

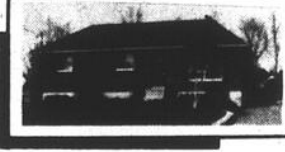

30- ST-LUC: tout briques, 3 chambres, sous-sol fini, foyer, 89 500\$. Denise Lamarre.



31- ST-LUC: bungalow, 120 000\$, très bien situé, vue sur la rivière, très grand terrain, Gabriel Laroque.



32- PINE RIVER: bungalow rénové 1987, 65 000\$, très grand terrain au bord de la rivière, Gabriel Laroque.



33- L'ACADIE: chalet avec grand terrain, boisé, arbres matures, remise, 39 500\$. Lise Mailloux.



34- ST-EUGÈNE: 169 500\$, 3 logis, bien situé, impeccable, Lise Mailloux.



35- L'ACADIE: terrain 25 695 pi ca., paysager, grandes pièces, 69 500\$. Lise Mailloux.



36- ST-LUC: bungalow genre split, grande cuisine, armoires chêne, endroit paisible, 105 500\$. France Marcoux.



37- STE-BRIGIDE: bungalow style canadien, 3 chambres, patio 16 x 24, remise 12 x 15, 79 500\$. France Marcoux.



38- ST-JACQUES-LE-MINEUR: ferme laitière avec 150 arpents drainés et machinerie, bons revenus, 515 000\$. Diane Marshall.



39- ST-LUC: 3 chambres en plus d'un sous-sol fini en 5½, garage, cabanon et grand terrain, 109 000\$. Diane Marshall.



40- NOYAN: au bord du Richelieu, superbe Victorienne, 10 pièces, écurie et 9 arpents, seulement 180 000\$. Diane Marshall.



41- IBERVILLE: grandes pièces bien éclairées, très chaleureux, foyer, armoires mélamine, piscine, 69 500\$. Lise Milot.



42- MANSONVILLE: endroit de rêve pour amateur de la nature, ski, 145 000\$. Denise Lamarre.



43- NAPIERVILLE: beau cottage, 4 chambres, garage, près de tous les services, 97 500\$. Luc W. Prince.



44- ST-ALEXANDRE: duplex situé au centre du village, endroit commercial, 59 900\$. Mario Raymond.

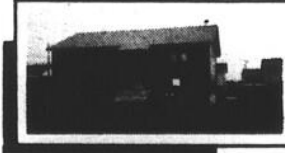

45- ST-LUC: construction 1987, de style moderne, armoires mélamine, secteur résidentiel, 85 900\$. Mario Raymond.



46- SUTTON: chalet splendide, près des pentes de ski et d'un lac, 7 pièces, confortable, 115 000\$. Mario Raymond.



47- ST-ALEXANDRE: intérieur et extérieur rénové, terrain 46 500 pi ca., taxes basses, 66 500\$. Mario Raymond.



48- ST-JEAN: cottage situé près du Cégep, toit cathédrale au salon, mézanine, 89 900\$. Mario Raymond.



49- SABREVOIS: superbe propriété en campagne, grandes pièces, taxes basses, 86 000\$. Mario Raymond.



50- ST-JEAN: triplex 3 x 3½, intérieur et extérieur rénové, bons revenus, 79 900\$. Mario Raymond.



51- ST-JEAN: 7 plex, 3 x 2½, 3 x 4½, 1 x 6½, bons revenus, situé dans St-Edmond, 214 000\$. Mario Raymond.



52- ST-ARMAND: canadienne 1977, garage 16 x 24, planchers de menisier, combustion lente au sous-sol, 125 000\$. Vivann Ségun.



53- ST-LUC: propriété 1987, foyer au salon, garage et sous-sol isolés, 112 000\$. Vivann Ségun.

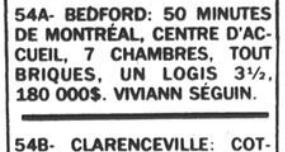

54A- BEDFORD: 50 MINUTES DE MONTREAL, CENTRE D'ACCUEIL, 7 CHAMBRES, TOUT BRIQUES, UN LOGIS 3½, 180 000\$. VIVANN SEGUN.

54B- CLARENCEVILLE: COTTAGE ANTIQUE RENOVE, TRES GRANDE SALLE A MANGER, 65 000\$. FRANCE MARCOUX

423, St-Jacques, St-Jean 347-7766-658-0628

SERVICE HYPOTHECAIRE
DISPONIBLE SUR PLACE

LE CANADA FRANCAIS, le mercredi 1er juin 1988 B-27

1
bungalows

A VENDRE par le propriétaire, maison bungalows, foyer, terrasse, grand garage, 32 pi x 17 pi, isolé et chauffé, plus une remise 12 x 16, le tout bien paysager, situé au 1499 rue Ricard, Ile Sainte-Therese, Saint-Luc, prix \$68,500 discutables, tel. 349-4285 soir 50-4

A VENDRE: 3 maisons 1ère 516 avenue Hébert, 2 autres en briques, une 21 et 27 rue Democourt, tous dans Ibergville, tel. 348-4080 51-3m

A VENDRE \$30,000 maison non finie située sur la route 223 St-Blaise, 5 milles du centre-ville de St-Jean, terrain 140 X 220, cave de 8 pieds grandeur 32 X 39, entrée 200 amp, tel. 347-6267, 347-0291.

BELLE maison à vendre pour personne sérieuse seulement sur rendez-vous. 7 grandes pièces, balayeuse murale, piscine creusée 14 x 28, fenêtres à manivelles, laisse avec lustre, tapis et rideaux, tout paysage près des écoles, église, caisse populaire à 2 pas du Carrefour Laplante, prix \$98,500, tel. 347-1287 ou 346-9595 (49-5)

BUNGALOW 1980, impeccable, Saint-Jean, bord de la rivière Richelieu, terrain 100 x 100, 3 chambres, sous-sol, garage, remise \$125,000 pas d'agent, 346-1260 52-2

BUNGALOW 1977, dans St-Eugène 24' X 42', aluminium 3 c.c. terrain 65' X 110', piscine hors-terre 24', haie cèdres 8', remise 12' X 12' 347-9789 après 18 heures. 52-2

ELITE **MLS**



JANET PARÉ
Rens. 348-1186
Rés. 348-7957
10 ans d'expérience, toujours disponible pour vous!
Membre du club du million



1. **IBERVILLE:** 48 000\$, maison mobile 1985, 3 c.c., remise 16 x 32, terrain 15 000 pi carrés



2. **SAINTE-JEAN:** 73 500\$, paroisse Saint-Gérard, bungalow briques, 2 c.c., foyer dans salon, pres commodités

ELITE **MLS**

Agences d'Elite Inc.
99, rue du Séminaire nord, Saint-Jean
348-1186
Montreal: 658-0688



André Sévigny
348-1186

Vous voulez vendre ou acheter un commerce, une résidence, une maison mobile. Contactez donc un expert!

Les Immeubles ACTION LTÉE
à Saint-Jean 348-2435 658-6636
MLS COURTIERS EN IMMEUBLES



 <p>Monique Ménard 346-6511</p>	 <p>Marcel Hamel 349-4951</p>	 <p>Claude Beaulac 348-7083</p>
 <p>SAINT-LUC: rue des Roses, libre immédiatement, fascinante, moderne, impeccable, 3-4 chambres à coucher, salle à manger complète, 2 salles d'eau, terrain clôture. Monique Ménard 346-6511</p>	 <p>IBERVILLE: bord de l'eau, maison 34.5 pi x 37.5 pi sur un terrain de 9932 pi carrés, idéal pour bricoleur, très belle opportunité pour ceux qui veulent une maison sur le bord de l'eau. Marcel Hamel 349-4951.</p>	 <p>A 5 MINUTES DE L'HÔPITAL: cause transfert, joli bungalow, piscine, 1987, terrain clôture, hâtez-vous, 71 900\$. Claude Beaulac 348-7083</p>
 <p>SAINT-JEAN: rue Baraby, 3 c.c., 2 foyers, entrée split, près du golf de Saint-Jean, secteur de prestige, impeccable. Monique Ménard 346-6511</p>	 <p>SAINT-JEAN: près de la base militaire, magnifique bungalow déjà un revenu, possibilité de deux, un qui rapporte 215\$, l'autre pouvant en rapporter autant. Prix 149 500\$. Marcel Hamel 349-4951.</p>	 <p>A 5 MINUTES DE L'HÔPITAL: joli bungalow, s'sol fini, piscine creusée 18 x 36 pi, 79 900\$. Claude Beaulac 348-7083</p>
 <p>SAINT-JEAN: une maison pleine de chaleur et de confort, à l'image de votre bon goût, terrain boisé, secteur de prestige. Monique Ménard 346-6511</p>	 <p>A CINQ MINUTES DE L'HÔPITAL: immeuble à revenus 6 x 5.5, très luxueux, construction 1987, tout briques. Marcel Hamel 349-4951.</p>	 <p>SAINT-JEAN: bord de l'eau, jolie québécoise, terrain 21 000 pi carrés, s/sol fini, un vrai bijou, 109 900\$. Claude Beaulac 348-7083.</p>
 <p>A LA CAMPAGNE: rang Grand Bois, Saint-Gregoire, grandes pièces, cuisine moderne, faut voir l'intérieur. Taxes 215\$. Monique Ménard 346-6511</p> <p>toute offre raisonnable considérée</p>	<p>COMMERCES A IBERVILLE</p> <p>GARAGE: de débosselage, deux portes, machine pour redresser les châssis, chambre à peinture, de marque De Vilbis, compresseur 5 forces, de marque De Vilbis, poste d'essence avec deux réservoirs de 2000 gal chacun et beaucoup d'inclus. Le tout sur un terrain pavé de 16250 pi ca. Excellent chiffre d'affaires. Beaucoup de possibilité. Marcel Hamel 349-4951.</p> <p>SAINT-JEAN: terrain 70' x 100' tout payé et rendu. Marcel Hamel 349-4951.</p> <p>SAINT-JEAN: terrains, rue Denis, 70' x 100', tous les services sont rendus et payés \$10,500. Marcel Hamel 349-4951</p>	 <p>A 5 minutes de Sears: cause transfert, bungalow 24x44, s/sol fini, l'ensemble impeccable, 78 900\$. Claude Beaulac 348-7083</p>
 <p>SAINT-LUC: nouveau 4 c.c., vous aimerez sa cuisine avec beaucoup d'armoire, coquet, propre, accès autoroute, 77 000\$ Taxes 952\$. Monique Ménard 346-6511</p>	<p>AGENTS EXPERIMENTES POUR L'ACTION</p> <p>HONNETETE - EXPERIENCE - EFFICACITE</p>	 <p>A QUI LA CHANCE: bungalow 3 c.c., très propre, grand terrain, garage, site commercial à 3 min. de Woolco, 52 900\$. Rheel Lamarche 347-6108</p>
 <p>SAINT-JEAN: devenez votre propre patron, restaurant (fonds de commerce) 30 places, possibilité bar laitier, bon chiffre d'affaires. Monique Ménard 346-6511</p>	 <p>Rheel Lamarche 347-6108</p> <p>POUR ACHAT ET VENTE de votre propriété, je suis à votre service. Rheel Lamarche 347-6108</p>	 <p>Maison de courtage St-Jean inc.</p>  <p>Carole Boucher 123 rue St-Jacques, Saint-Jean-sur-Richelieu, Tél. Bur (514) 346-4030 Rés 347-5177</p>

CANADIENNE, limites d'Ibergville, 8 minutes de l'hôpital, grand terrain 240 X 100, grandes pièces, 8 1/2, taxes \$400/an, doit vendre, sacrifice \$75,000, 373-1165 53-3v

CHAMBLY split-level, 66' façade en pierre des champs, garage électrique double, terrain 8,500 pi ca., 6 chambres, salle à manger, 2 foyers, 2 salles de bain, piscine, paysage, Ginette 347-3922.

COQUET BUNGALOW 2 c.c., toit refait, fenêtres échangées, pres de tous les services, taxes basses, \$79,000. Margie Bolduc, Royal LePage courtier 653-1576 (50-4)

COTTAGE semi-detaché, 3 cac, 2 salles de bain, face à un parc, cause transfert, prix \$79,500 pour inf. 347-5229 53-2v

ESTRIE, maison centenaire, charmante, mi-renovée, 4 chambres à couchers. Un acre. Site superbe. Très calme. Sortie 100 autoroute 10. \$82,000. A discuter. Noël-André Delisle 297-4623, 348-7326. 52-2v

SAINT-LUC

À vendre par le propriétaire



Luxueux cottage, près d'une école, 3 c.c., bain tourbillon, foyer, aspirateur central.

Disponible 1er juillet
349-1470

Visite libre

Le samedi 4 juin, 14h à 16h au

616, RUE ARPIN, SAINT-JEAN

Fernand Jetté, Fernand Perreault
348-9265

TRANS-ACTION IMMEUBLES BOULEVARD INC.

LES IMMEUBLES PILOX I.R.V.

Jean-Luc Rousseau
agent immobilier
346-8643 348-2920



SAINT-JEAN: près base militaire, joli bungalow, 2 chambres, terrain 7 000 pi carrés, idéal pour jeune couple ou pour premier investissement; prix 59 000\$.

Maison de courtage St-Jean inc.



1. **SAINT-JEAN:** 3 LOGIS, ENTIEREMENT RENOVÉ, BONS REVENUS, IDEAL POUR INVESTISSEUR. CAROLE BOUCHER

2. **IBERVILLE:** DEPANNEUR A VENDRE. CAROLE BOUCHER

Maison neuve à vendre

Prête à habiter, située rue Jauniaux, Saint-Luc. Autres terrains disponibles.

CONSTRUCTION FOR-GAM LTÉE

349-1101 348-3264

Situé au **25 Cousins sud**

MAISON À VENDRE DISPONIBLE IMMEDIATEMENT

- Votre maison pour le prix d'un loyer primaire
- Près du Cégep, écoles secondaire et
- Seulement 6 500\$ comptant
- Une visite vous convaincra

A PARTIR DE 63 700\$
terrain compris
GESTION I.P.S. 2000 INC.
348-7574

MAISON À VENDRE



Village de Lacolle, bungalow avec garage, 5 1/2 pièces, 3 c.c., 2 salles de bains, terrain 75x135, taxes 700\$/an.
 Prix: 65 000\$ sans meubles
 Prix: 72 000\$ avec meubles
Tél.: 246-2172

ISOLATION RICHELIEU INC.
 établie depuis 1948

- laine minérale soufflée
- fibre de cellulose
- uréthane giclée
- recouvrement T.C.I. 75

ESTIMATION GRATUITE
 Énergain Québec no 0104

■ résidentiel
 ■ commercial
 ■ industriel

Saint-Jean-sur-Richelieu
347-1123



Le Permanent
 La Société Canada Trust Courtier

Maison neuve à vendre



56, rue Grenier
 Mezzanine, puits de lumière, 2 salles de bains, bain tourbillon.

VISTE LIBRE Semaine: 18h à 20h
 Fin de semaine: 13h à 17h **Tél.: 349-4427, 347-7467**

SAINT-LUC



Canadienne de 9 pièces, briques, située à proximité de l'école «Aux Quatre Vents», cuisine armoires en merisier, incluant: lave-vaisselle, luminaires, stores. Planchers bois franc et céramique. Sous-sol semi-fini. Patio pavé uni 14x14, le tout sur terrain paysager 70x114. Prix: 125 000\$.

Tél.: 349-1460

MARIO RAYMOND
 GRAND MAÎTRE VENDEUR
347-7766
 Service et disponibilité

VOUS VOULEZ VENDRE OU ACHETER DANS UN DÉLAI RAISONNABLE? CE SERA POUR MOI UN PLAISIR DE VOUS SERVIR ET VOUS CONDUIRE À UNE TRANSACTION HEUREUSE.

DEJÀ PLUS DE 45 PROPRIÉTÉS VENDUES EN 1988!



1. 566, RUE SAINT-CHRISTOPHE, Saint-Luc



3. 10, RUE LOUIS XV, Saint-Luc



4. SAINT-LUC: luxueuse canadienne, piscine creusée, terrain donnant sur rivière Iroquois, 154 000\$.



5. SAINT-VALENTIN: luxueuse canadienne, 8 lucarnes, planchers en chêne, foyer au salon, 156 000\$.



6. SAINT-LUC: split-level, cachet spécial, pièces spacieuses, foyer, planchers céramique, 129 500\$.

SAINT-GÉRARD



Bungalow 28x42, 3 c.c., planchers lattes de chêne, climatisé, aspirateur central, piscine creusée, terrain 64x100, prix: 114 000\$.

348-8419

Visite libre
 Le dimanche 5 juin, 14h à 16h au

347, RUE DES BOULEAUX, ST-LUC
 Fernand Jetté,
 Fernand Perreault
348-9265
TRANS-ACTION IMMEUBLES BOULEVARD INC.

TRUST GÉNÉRAL
 Le maître courtier

1000, boul. du Séminaire N. Suite 1012, St-Jean-sur-Richelieu 348-3805 - 658-4102

 <p>Diane Cardinal</p>	 <p>1. IBERVILLE: bungalow, tout briques, garage, taxes basses, secteur commercial. Diane Cardinal</p>	 <p>Alain Dufresne</p>	 <p>2. CLARENCEVILLE: route 202, près de Baie Missisquoi, maison de 8 pièces, très propre, beaucoup d'espace de rangement. Gad Dumouchel</p>	 <p>J. Gad Dumouchel</p>	 <p>3. MONT CERF: comté Gatineau, domaine avec 646 acres de terrain, dont 75 acres cultivables, maison rénovée en 1985, idéal pour chasse et pêche. Gad Dumouchel</p>	 <p>Raymonde Gauthier</p>
 <p>4. L'ACADIE: duplex situé près de tous les services, 2 garages, 2 entrées asphaltées. Diane Cardinal</p>	 <p>5. SAINT-JEAN: bungalow, garage, vaste pièces bien éclairées, tout paysager. Diane Cardinal</p>	 <p>6. SAINT-JEAN: secteur Saint-Eugène, bungalow briques, avec abri d'auto, armoires neuves en mélamine, intérieur complètement rénové. Alain Dufresne</p>	 <p>7. SAINT-LUC: superbe bungalow de briques, dans secteur recherché, garage abri d'auto, sous-sol fini, chauffage électrique. Alain Dufresne</p>	 <p>8. SAINT-PAUL-ÎLE-AUX-NOIX: bungalow style ranch, 3 chambres à coucher, garage 24x24, au bord de l'eau, avec quai pour bateau. Gad Dumouchel</p>	 <p>9. SAINT-JEAN: cottage 9 pièces, situé 344, rue Bellefleur, sous-sol fini, planchers bois franc, à quelques pas de tous les services. René Michaud</p>	 <p>10. SAINT-JEAN: bungalow briques et aluminium, sous-sol fini, armoires de chêne, planchers de bois franc, très propre. René Michaud</p>
 <p>Monique Lefebvre</p>	 <p>11. SAINT-VALENTIN: cottage, idéal pour bricoleur, garage, grand terrain, planchers bois franc, prix moins de 40 000\$, venez visiter! Monique Lefebvre</p>	 <p>12. SAINT-LUC: tout nouveau sur le marché, bungalow 4 chambres, planchers marqueterie, porte-patio, grand terrain, abri d'auto, 79 500\$. Monique Lefebvre</p>	 <p>13. SAINT-GRÉGOIRE: superbe bungalow, avec vue sur la montagne, très propre, terrain paysager, boisé, taxes basses. Monique Lefebvre</p>	 <p>14. PROFITEZ DE L'ÉTÉ: chalet/maison mobile, vue et accès sur le Richelieu, magnifique terrain, 120x90, 2 min d'Iberville. Raymonde Gauthier</p>	 <p>15. SAINT-JEAN: bungalow avec cachet spécial, entièrement rénové, face au parc, planchers bois franc, armoires mélamine, agencement supérieur. René Michaud</p>	 <p>René Michaud</p>
 <p>16. SAINT-LUC: bungalow, constr. 1982, propriété attirante par son confort et son luxe, terrain bien paysager, secteur recherché. Manon Perreault</p>	 <p>17. SAINT-PAUL-ÎLE-AUX-NOIX: bungalow 2 chambres, constr. 1983, vastes pièces bien éclairées, superbe vue, garage. Manon Perreault</p>	 <p>18. MARIEVILLE: commerce avec bon chiffre d'affaires, maison rénovée, bien située. Germain St-Gelin</p>	 <p>19. IBERVILLE: superbe bungalow, avec garage, foyer, grand terrain, taxes très basses. Norman Sylvain</p>	<p>20a. SAINT-JEAN: dépanneur bien situé, bon potentiel. Norman Sylvain</p> <p>20b. SAINT-JEAN: restaurant bar-salon, spécialité 100 places. Norman Sylvain</p>	<p>21a. VENISE: chalet isolé, tout meublé, prix: 22 000\$.</p> <p>21b. IBERVILLE: immeuble à 5 logements, situé centre-ville, prix: 79 000\$</p>	 <p>22. SAINT-LUC: bungalow briques, 7 1/2 pièces, planchers marqueterie, foyer, sous-sol fini, beau terrain, piscine hors-terre, très propre. Leo Verdon</p>
 <p>Manon Perreault</p>	 <p>23. SAINT-JEAN: duplex, grand terrain, logement du propriétaire entièrement redécoré, 2 entrées privées, 2 garages. Manon Perreault</p>	 <p>Germain St-Gelin</p>	 <p>24. SAINT-LUC: maison sous les arbres, avec vue sur la rivière, complètement rénovée, chauffage électrique, garage. Alain Dufresne</p>	 <p>Normand Sylvain</p>	 <p>25. NAPIERVILLE: ferme 39 arpents, cottage, grange remise, bonne terre à jardinage, située à 5 minutes autoroute 15. Leo Verdon</p>	 <p>Leo Verdon</p>

bungalows

HENRYVILLE maison à vendre, entièrement renové, avec garage, double terrain 140 X 150 pieds, tél. 299-2521. 52-3

HENRYVILLE, A VENDRE ou à louer maison complètement renové 5 1/2, avec local isolé 75 X 16, terrain 67.000 pieds, site commercial service municipal, tél. 299-2031 après 6h. 52-3

IBERVILLE bungalow 5 1/2 pces, 24x42 construction 75, brique & aluminium terrain 12.125 p.c., haie de cèdre de 8', arbres matures, remise 12' x 16', piscine hors-terre 27', entrée double asphaltée, abri d'auto, s-sol semi-fini, avec ch. de bain, ch. froide & garde-robe de rangement, aspirateur central, atelier pour bricoleur, pas d'agent, \$84.000.00, après 6h 347-3212. 51-4

JOLI BUNGALOW 1987, 4 appts, très bien fini intérieur, 366 rue France, Saint-Luc, 349-5420. 51-2

MAISON À VENDRE à Saint-Luc

Terrain 65x100, 4 chambres à coucher, 2 salles de bain, prix: 82 000\$.

Tél.: **348-3264**

MAISON à vendre à Lacolle, 3 c.c., salle à diner, cuisinette, salon, près des services, 20 minutes de Saint-Jean, 30 minutes Pont Champlain, \$47.500 discutable. Sans agent. 246-2881. (50-4)

MAISON à vendre à Iberville, 6 1/2 pces, \$49.500 tel. 347-7684 ou 347-1323. 52-4

MAISON canadienne avec terrain, 30.000 pi. ca., semi-boisé, garage double, 9 pièces, dont 4 chambres à coucher, 2 salles de bain, piscine 24 pieds. \$145.000. 348-8164. (50-4)

MAISON NEUVE À VENDRE

près du golf de Saint-Jean par **Guy Barrière inc.** entrepreneur général
347-3115

MAISON NEUVE À VENDRE

28, rue Maxime Saint-Luc
S'adresser à **Roland Clément**
612, rue Lasalle Saint-Jean-sur-Richelieu
Tél.: **346-5266**

LES APPARTEMENTS 2000 INC. MAISONS NEUVES À VENDRE
situées 342 - 346 rue Carillon, St-Jean-sur-Richelieu
346-4308

Restaurant à vendre
Bon chiffre d'affaires
Rens.: **349-1268**
après 16h

TRUST GENERAL

Le maître courtier



Monique G. Lefebvre 348-3805

C'EST LE TEMPS DE VENDRE OU D'ACHETER VOTRE PROPRIÉTÉ? APPELEZ-MOI!

5 années d'expérience dans l'immobilier
Dynamisme
Toujours disponible pour répondre à vos questions
Estimation gratuite

Saint-Jean Iberville Inc. courtier
939 C. boul. du Séminaire nord
Saint-Jean-sur-Richelieu

RE/MAX
de l'immobilier

MLS

ANDRÉ PAYANT
349-5868
658-1468 (MTI)
«SERVICE ET DISPONIBILITÉ»
Évaluation, financement, notaire, certificat de localisation... je m'en occupe!



RM 199. TOUT NOUVEAU: à qui la chance, secteur recherché, tranquille, boisé, terrain 22 000 pi carrés. Il sera peut-être trop tard! André Payant



RM 197. TOUT NOUVEAU: très bien situé, grand terrain clôturé, piscine, grandes pièces, taxes basses, faites vite! André Payant



RM 104. SAINT-LUC: 3 chambres, 2 salles de bains, occupation 30 jours, patio. André Payant



RM 126. SAINT-LUC: piscine, garage, bar, foyer, 8 pièces, bord de l'eau, 217x117. André Payant

IMMEUBLES **PILON**
Marcel Lemelin - Martine Piette
346-8144 - 348-2920 - 346-8364

	2a. SABREVOIS: 5e Avenue, terrain de 600x100.	
8. N.-D. DE STANBRIDGE: superbe cottage centenaire en pierres des champs, 74 900\$	2b. CHEMIN DES PATRIOTES: face à la rivière, 5 terrains prêts à construire	9. IBERVILLE: près de tous les services, 3 c.c.
	11. SABREVOIS: chalet en deuxième rang, 2 c.c., vendu entièrement meublé	
2. ILE SAINTE-THERÈSE: sur le bord de la rivière Richelieu, 4 c.c.		5. SABREVOIS: bungalow briques/aluminium, 3 c.c.

HABITATIONS

Melodie

Vous cherchez une maison neuve...

vous la trouverez en page A-21

RENSEIGNEMENTS: (514) 346-6922



Robert Vallée

Le Domaine de Fontenoy Saint-Luc

Construction Nor-Luc Ltée
vous demande de comparer avant d'acheter.

Rue Mansart, Saint-Luc

10 terrains disponibles avec services communautaires tels que: eau, égouts pluvial et sanitaire, bordure de rue et asphalte incluses dans le prix du terrain; pas de fossé

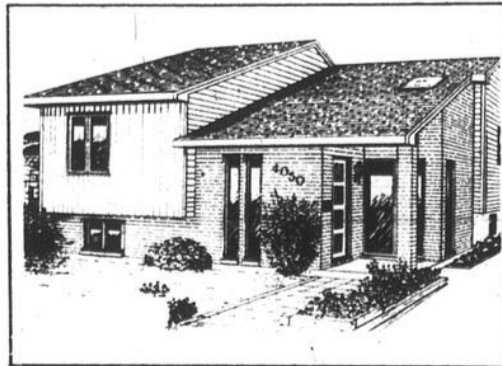
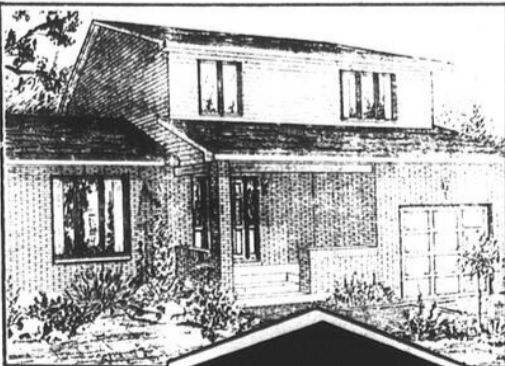

CONSTRUCTION **NOR-LUC** LTÉE

40, rue Mansart, Saint-Luc 348-1517, 348-6511

Construction Nor-Luc Ltée

vous offre en standard dans ces maisons:

- la solution aux problèmes d'humidité et de condensation, échangeur d'air Venmar Inc.
- aluminium extérieur de Hunter Douglas «Climatic 2000» isolé

Futurs propriétaires:

aucun compte de taxe avant 1989

Nos maisons sont protégées par un Échangeur d'air



Symbole d'excellence et de savoir-faire, le certificat de «constructeur émérite» est décerné exclusivement aux constructeurs s'étant distingués auprès de la clientèle.

Michel Girard, directeur Fédération de la construction du Québec



Nadine Réon
courtier



L'équipe qui fait toute la différence

LES IMMEUBLES RICHELIEU

N. Réon Inc.



Guy Normand



Harris Michaud



Monique Cousineau



Pierre Bédard



Danielle F. Gaudreau



Pierrette Lareau



Joane Curadeau



Robert Bessette



Madeleine Dumouchel



Jean-Paul Michaud



Nicole Thibodeau



Dominic Lebeau

Une première dans la région du Haut-Richelieu Les Résidences du Séminaire



33, boul. du Séminaire, Saint-Jean-sur-Richelieu

- * **Maisons de prestige** * - Sur un terrain de 75 x 138
- au-delà de 3 800 pi carrés de plancher
- verrière
- foyer naturel
- balayeuse centrale
- thermopompe
- système d'intercom
- climatiseur central
- système de gyçleurs électronique
- bain tourbillon
- garage, etc., etc...

Visite libre les 10, 11 et 12 juin

Votre agente: **Madeleine Dumouchel**

Un autre projet **Gestion Financière M.I.C.C.**

923, boul. du Séminaire (suite 103)
Saint-Jean-sur-Richelieu

Mtl: 658-7604

349-5883

LE CANADA FRANÇAIS, le mercredi 1er juin 1988

B-31

1
bungalows

NAPIERVILLE bungalow (1986) 5 1/2 pces, sous-sol semi-fini, échangeur d'air, balayuse centrale, textures et stores verticaux inclus. prix \$78 000 245-7061 apres 16H 53-2

PETIT bungalow 3 pces, pres du Richelieu a Sabrevois tel 346-1434

BUNGALOW pres des services bungalow 25 x 40, brique aluminium, 8 pces, sous-sol fini, grand terrain paysager, 120 x 100, clôture haie de 8' en cedre, piscine hors-terre, remise poêle à combustion lente, système bi-energie, etc. 129, Bourassa, St-Luc, visite sur rendez-vous seulement, 348-5239

ST-LUC semi-detaché, 38 Pierre-Paul de Maray, vue sur terrain de golf, 3 cac, 2 salles de bain, garage, air conditionné, inclus: lave-vaisselle, four encastré, micro-onde, Jen-Air, sous-sol semi-fini, \$77,900 sans agent tel: 349-3375 52-2v

MAISON 1977, 24 X 42 terrain 65 X 100, brique et aluminium, 3 chambres, salle de jeu 22 X 20, atelier bricolage 20 X 20, garde robe de cedre 4 X 8, remise, foyer exterieur, cour cloturee, entree asphaltée, terrain paysagé 572 Jeanne d'Arc Iberville 346-1402 Prix \$74 000 52-4

NAPIERVILLE vieille maison de ferme 25 milles de Montreal 9 milles des Flats-Unis Renovee isolée chauffage central plus poele a bois galeries terrain 39 375 pieds arbres taxes \$136 an \$30 000 tel 637-1500 apres 4H00 52-3m

PROPRIÉTÉ À VENDRE
par le propriétaire
Iberville, 15e Avenue, bungalow briques, 6 1/2 pces, remise 12x16, abri d'auto, terrain 75x116 cloturee, 91 500\$
Tél. 347-9072

QUARTIER St-Gerard, cottage 25 X 32, grand garage terrain 80 X 110, chauffage électrique, salle de bain au 2eme, 3 chambres a coucher, par le propriétaire, \$132.000 tel 348-1066 apres 17H

SABREVOIS belle maison bord de l'eau, toit cathedrale, grand garage isole, 3 c.c. piscine creusee, s'adresser 187 Jean-Talon St-Luc, 348-7786 53-2

SAINT-JEAN grand semi-detaché 6 1/2 pces, sous-sol fini, construction 1987, taxe municipale \$1.100 taxes de service payee \$81.500 358-4265 apres 5H 53-2

SAINT-LUC canadienne tout brique, de 9 pces, situe a proximite de l'école Aux Quatre-Vents 3 chambres a coucher, cuisine avec armoire en merisier, plancher de bois franc et ceramique, sous-sol semi-fini, patio en pave uni de 14x14, le tout sur terrain paysager de 70x114, inclus lave-vaisselle, luminaires, stores prix \$125.000 pour renseignements au 349-1460 (49-8)

SEMI-DÉTACHÉ au 892 Brault, 5 min Base militaire, 3 ch a coucher, piscine hors-terre, tour, rotor, cabanon Excellence condition Tel. 659-8619 apres 5 heures 1-2

ST-ATHANASE semi-detaché 5 1/2, sous-sol fini, clôture, remise de jardin, terrain 32 X 100, \$47.000 ou offre raisonnable tel 347-6704 sur rendez-vous seulement 53-2

STE-SABINE 2 milles de Farnham, maison a vendre 40 x 28, construction 1979, briquete, fenetre a manivelles, 7 pces, balayuse centrale, taxe minime sur terrain 31.000 pi ca bois, arbres matures, abri d'auto apres 5 h 00 293-7668 (49-5)

ST-JEAN cottage brique 44 X 32, 10 pces, foyer salon, planchers chêne, \$110.000 tel. 348-9755 52-4v

TERRAINS À VENDRE:
pour construction immédiate
Sites exclusifs
St-Jean et St-Luc
348-1921 * 348-1933

TRIPLEX 1987
Propriétaire occupant, modele exclusif, comprend: 1-5%, 1-8% pour propriétaire, 1-4% entrée individuelle, patio pour chaque locataire, stationnement privé, très bonne occasion d'affaires.
Renseignements:
349-4164
apres 18 h

IMMEUBLES À REVENU À VENDRE:
Quartiers Normandie & St-Lucien
TRIPLEX QUADRUPLEX SIXPLEX
Saint-Jean
l'immobilière
DESRANLEAU
348-1921 - 348-1933

MAISON NEUVE À VENDRE
située au 195, rue Bégin à Saint-Jean-sur-Richelieu
Terrain 67x170
CONSTRUCTIONS FLORIAN ROY INC.
entrepreneur général
346-6293

DUPLEX À VENDRE
situé à Saint-Luc, très propre, grand terrain, 2 x 5 1/2 pces.
Pas d'agent.
RENSEIGNEMENTS:
348-8240 ou **348-9263**
demandez Michel

Fernand Vachon
Entrepreneur Enr.
construction et renovation
Maison à vendre, rue Peter (Jacques-Cartier sud) Située dans un site pour petite entreprise Prix sur rendez-vous seulement
347-9550

Un terrain bien à vous pour y construire la maison de votre choix aux **TERRASSES DU VALLON**

Pour particuliers et entrepreneurs
...AU COEUR DU DÉVELOPPEMENT ACTUEL

- près de l'école Aux Quatre Vents
- rue voisine de la rue Maxime

PRIX COMPÉTITIFS

SERVICES INCLUANT:

- services municipaux
- pevage
- bordures
- pour construction immédiate

INFORMEZ-VOUS
ça ne coûte rien!
Tél.: 349-5530
167, rue Saint-Gérard, St-Luc

IABO

SOLIDEMENT IMPLANTÉ DANS LE HAUT-RICHELIEU

les constructions **Bristol inc.** vous offrent **LE CHOIX**
les constructeurs avant-gardistes

MAISONS MODÈLES:

à Saint-Jean
630, rue Boisvert
Visites: Samedi-Dimanche 13.00 à 17.00

à Saint-Luc
296, rue France
Visites: Lundi au Jeudi 13.00 à 20.00
Vendredi fermé Samedi-Dimanche 13.00 à 17.00

3 MAISONS DISPONIBLES POUR OCCUPATION IMMÉDIATE

348-7338

SIÈGE SOCIAL: Place La Roseraie 140, St-Gérard (Prplongement Normandie) SAINT-LUC

«VIVRE CHEZ»

bourg Normandie
MAISONS DE VILLE COMPLEXE DE PRESTIGE

Côté rue: un design architectural

Les Immeubles
Mylène
"AD" 5 inc.

UN NOM A SUIVRE...
Pour une connaissance du marché approfondie
Pour une efficacité prouvée
Pour une compétence et une expérience reconnues

résidentiel, commercial, industriel

(514) 346-1116

MLS



1. SAINT-LUC: près des autoroutes et en même temps, coin paisible à découvrir, garage pour bricoleur, bungalow tout briques, très ensoleillé. Martine Ouimet

2. SUTTON: terrain boisé de 72 636 pi carrés, facile d'accès par la route 139, puit déjà fait, prix 20 000\$. Martine Ouimet



3. NOYAN: petite maison de 24 x 28, pouvant servir de chalet, 2 c.c., mobiliers de chambre et de salon inclus, près de la rivière. Gisèle Tremblay



4. IBERVILLE: zone commerciale, garage double, maison d'un cachet spécial, elle vous enchantera, planchers bois franc, foyer marbre, etc. Judith Cormier

**ATTENTION
PROMOTEURS ET
COMMERÇANTS**

Emplacement exceptionnel en bordure de l'autoroute 35, plus de 4,7 millions de pieds carrés disponibles, possibilité d'achat en lot ou en partie, seulement 1 250 pieds en façade. Prix de départ intéressant

Si vous croyez en l'avenir
Si vous cherchez un site d'avenir
pour gros ou petits commerçants...
Les premiers arrivés seront privilégiés

DÉPÊCHEZ-VOUS!
Judith Cormier



6. MAISON DE PRESTIGE: bungalow entrée split, grandes pièces, planchers merisier, terrain boisé de 52 600 pi carrés, grand gazebo attenant à la salle à manger donnant une vue magnifique sur terrain arrière, une visite vous emballera. Judith Cormier

Les Immeubles Mylène "AD" 5 inc. 296 Grand Bernier St-Jean sur Richelieu

Le
Normandie

556-562 Bristol

Louer
un appartement
de luxe

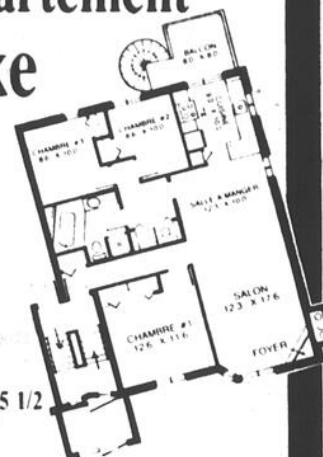

incluant:

- Grands 4 1/2 et 5 1/2
- Foyer.
- Intercom.
- Salle de bain avec douche séparée.
- Aspirateur central.
- Balcons-terrace privés exposés au sud.
- 2 stationnements avec prise électrique (5 1/2).
- Rangement intérieur.
- Tapis luxueux.

SERVICE ASSURÉ PROPRIÉTAIRE SUR PLACE

Visite libre

Dimanche le 4 juin 88

13 h à 17 h

346-2649

358-4873



ou sur rendez-vous

HEZ SOI» mais sans esclavage!
dans un concept de propriétés en rangée **unique à Saint-Jean.**

Venez vous laisser séduire
par le confort, l'esthétique,
les aménagements fonctionnels,
et le «BIEN-VIVRE» de ce concept,
calmement situé 650, rue Derome!

Ouvert aux visiteurs
les samedi et dimanche
de 13 à 17h

DE VILLE
LEXE DE
STIGE
lie

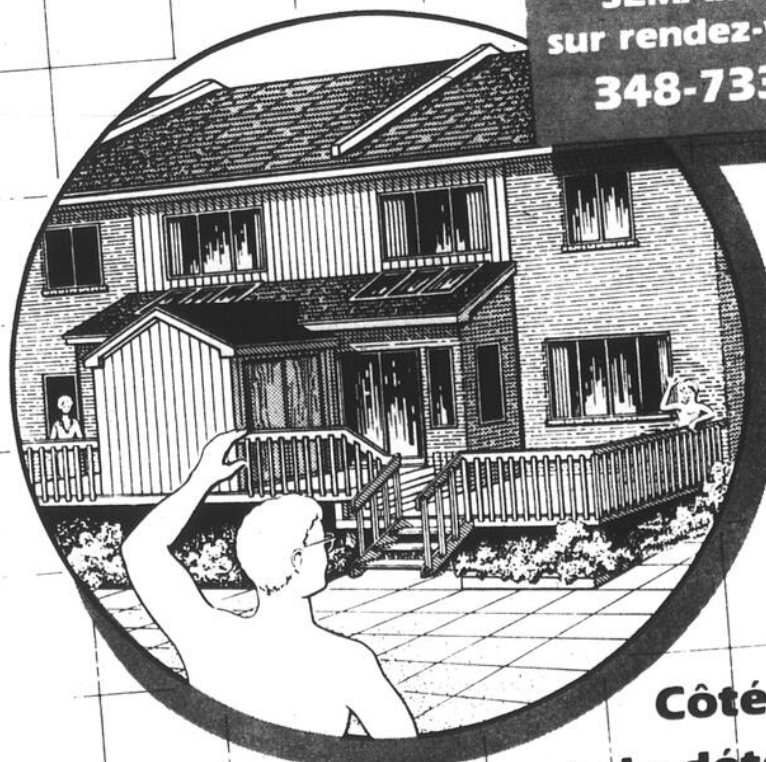

VISITES EN
SEMAINE:
sur rendez-vous
348-7338

Côté jardin:
un concept de détente
où il fait bon vivre!

ctural contemporain!

MAISONS DE VILLE
DE HAUT STANDING

L'EXCELLENCE EN
CONSTRUCTION

Publicit



MLS

RE/MAX®

Les professionnels associés de l'immobilier



RM 121. GRAND COTTAGE: avec magnifique vue sur le Richelieu, Saint-Luc. Rens. Jacques Bernard



RM 135E. SPLENDE BUNGALOW: face à la rivière Richelieu, terrain 40 000 pi carrés. Jacques Bernard



RM 175A. FACE À LA RIVIÈRE: grand terrain 3 chambres, piscine creusée, garage. André Payant



RM 155. QUARTIER TRANQUILLE: terrain paysager, près des écoles, 3 chambres. André Payant



RM 139A. SAINT-JEAN: 2 bungalow entièrement renovés, face à la rivière, 14 609 pi carrés. André Payant



RM 26. SAINT-LUC: style espagnol, immen ses possibilités, bord de l'eau, foyer, etc. M B Ratté

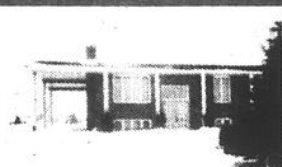

RM 107. SAINT-LUC: tout briques, luxueux, beaucoup d'inclus, bord du canal. Marcelle B. Ratté



RM 14. SAINT-LUC: il vous attend bien décoré, situé très de tout. Visitez Marcelle B. Ratté



RM 154. SAINT-JEAN: ne cherchez plus, il vous attend, visitez et vous l'adorerez. Marcelle B. Ratté



RM 117. L'ACADIE: impeccable, accès facile pour Montréal, lot 15 258 pi carrés. Guy Desjardins



RM 81. CAMPAGNE: 9 arpents, cottage pierres, grande remise. Guy Desjardins



RM 94. PRÈS DE SAINT-JEAN: tranquille, intérieur fonctionnel, garage, piscine. Guy Desjardins



RM 162. QUARTIER NORD: près de tout, briques, 3 niveaux, 4 chambres, parqueterie. Guy Desjardins



RM 84. SAINT-JEAN, VENDU: 42, boul. du Séminaire sud. Guy Desjardins



RM 98. IBERVILLE: 6 chambres, taxes peu élevées. Alain Gibeau



RM 72. SAINT-JEAN: bungalow briques, pièces éclairées. Alain Gibeau



RM 147A. GRAND ET LUXUEUX: taxes peu élevées. Alain Gibeau



RM 159. PROPRIÉTÉ MODERNE: plusieurs extras, taxes peu élevées. Alain Gibeau



RM 163. PAROISSE SAINT-GÉRARD: tout renové, garage. Alain Gibeau



RM 30. RICHELIEU: face aux chutes, grand terrain. Gaétan Poisson



RM 180. CONSTRUCTION 1983: 3 chambres, très propre, piscine. Gaétan Poisson



RM 192. LACOLLE: 16, rang Edgerton, cottage 5 chambres, garage, terrain 51 509 pi carrés, 55 000\$. Louise Martin



RM 167E. L'ACADIE: construction 1987, bungalow avec garage, terrain 12 000 pi carrés, taxes 300\$. Louise Martin



RM 103. SAINT-GÉRARD: bungalow 10 pièces, 4 chambres, foyer, garage, piscine creusée. Renseignements: Louise Martin



RM 143A. CONSTRUCTION 1988: bungalow très moderne, 5 pièces, Saint-Luc rue Mailoux, faut voir! Louise Martin



RM 140A. COTTAGE: construction 1988, avec toit cathédrale, mezzanine, très moderne, 9 pièces. Louise Martin



RM 178. SAINT-JEAN: 4 logis, nouveau sur le marché. Danyel Duval



RM 35. DUPLEX: 2 x 5 1/2, planchers de bois franc, terrain double, secteur recherché, faut voir! Danyel Duval



RM 150. IBERVILLE: cottage, secteur tranquille, 2 chambres, plus logis 3 1/2 à l'arrière. Danyel Duval



152. IBERVILLE: 4 logis, centre ville, renové, chauffage électrique locataires. Danyel Duval



RM 151. IBERVILLE: duplex 2 x 4 1/2, chauffage électrique refait. Danyel Duval



RM 181E. SAINT-JEAN: duplex pour propriétaire occupant, 2 x 6 1/2, plus sous-sol. Danyel Duval



RM 179. BUNGALOW: renové 3 ans, fenêtres porte-patio, 4 chambres, prix: 53 000\$. Gilles Frégeau



RM 177. BUNGALOW 1976: avec garage ou remise 18x25, très propre, prix: 85 000\$. Gilles Frégeau



RM 149. SECTEUR L'ACADIE: bungalow 1977, près de Rive-Sud. Gilles Frégeau



RM 123. PRIX RÉDUIT: Saint-Jean, tout briques, secteur calme privé. Gilles Frégeau



RM 95. COTTAGE: endroit calme, près de tout. Gilles Frégeau



RM 53. PROPRE ET ÉCLAIRÉ: grand terrain, taxes basses. Gilles Frégeau

Vous voulez une maison neuve? Nous avons ce qu'il vous faut. Plusieurs modèles à partir de 58 000\$ (excluant terrain)
De plus nous nous occuperons de la vente de votre propriété si nécessaire, appelez-nous aujourd'hui.
JACQUES BERNARD / GAÉTAN POISSON

R/M 136. TERRAIN: 15 719 pi carrés, prix: 6 000\$, à Iberville. Rens. Jacques Bernard.

RM 166. SUR COIN DE RUE: très grand cottage prestigieux, quartier recherché, cachet européen, grandes pièces, 4 chambres, foyer, salle de bain luxueuse. André Payant

RM 176A. DÉPANNEUR: très bien situé dans Saint-Jean, logis 3 chambres, beaucoup de potentiel, très bon chiffre d'affaires. Appelez-moi: André Payant

RM 57. SAINT-ALEXANDRE: pour vos projets de construction, endroit calme, 52 000 pi carrés. M.B. Ratté

RM 157. SAINT-JEAN: restaurant, cuisine renové, bien situé, équipement complet, 92 places. Guy Desjardins

RM 71. SAINT-JEAN: restaurant établi depuis 20 ans. Gaétan Poisson

Nous avons choisi l'équipe gagnante



RE/MAX®

SAINT-JEAN-IBERVILLE INC. COURTIER (Montréal 658-1468)

939-C, boul. du Séminaire Saint-Jean-sur-Richelieu

349-5868

RE/MAX

RE/MAX

RE/MAX

RE/MAX

RE/MAX

RE/MAX

B-34 LE CANADA FRANÇAIS, le mercredi 1er juin 1988

VE... résider... liste... vée, 3... pi carrés... 89 900... Ma... ou Royal... A... Splen... Saint... Très... taxes... solaires... const... 34... 399-... très... sant... low... partie... idéal... merce... route... Saint-... au Mo... Karl G... 319-... bungalow... marquetier... béton sur... près de l'e... 386-... 391-... prêts... constru... 6 500... situés... Iberville... Carref... Karl G...

VENISE-EN-QUEBEC

résidence de style loyaliste, complètement rénovée, 3 c.c., terrain 25 000 pi carrés, très beaux arbres. Cause transfert 89 900\$ pour vente rapide.

Madeline Gibson:
1-298-5369
ou 1-263-7711
Royal Lepage courtier

À VENDRE par le propriétaire

Splendide maison à Saint-Grégoire. Très grand terrain, taxes basses, foyer, solarium, construction 1985.

347-6209

Rue Bristol
Saint-Jean-sur-Richelieu
DEVENEZ PROPRIÉTAIRE POUR 700\$/MOIS APPROX.

d'un magnifique triplex neuf avec bachelors, 3 c.c., foyer, garage double, cuisine très moderne, incluant four encastré, plaque chauffante, et plusieurs autres extras.

VISITES LIBRE

Lundi au jeudi de 13h à 20h
Samedi de 11h à 16h
Dimanche de 13h à 16h

348-0660
382-8000 - Montréal
Trust Général, courtier



CONDOMINIUM

Pour approximativement 600\$ mois*, devenez propriétaire d'un luxueux condo. Prix pré-construction Appartement témoin

POUR RENSEIGNEMENTS:

346-1173
Mme Morin

RESTE 2 CONDOS

trans-action **TRANS-ACTION IMMEUBLES VENDEX INC.** COURTIER EN IMMEUBLE
795, boul. d'Iberville Iberville 346-1822

<p>Karl Gola VOUS VOULEZ VENDRE OU ACHETER 346-1822</p>	<p>306- GARAGE ATELIER SOUDIERE</p> <p>avec logement 4 1/2 pièces aménagé au-dessus, rénové 1984, électricité 110/220 volts et 550 volts, 2 portes pour camions, remorques et semi-remorques, plafonds 16 pi. monte-charge, etc. Karl Gola</p>	<p>351- ST-JEAN</p> <p>59 900\$, cottage âgé 7 pièces, 4 c.c., toit et extérieur refaits en 1984, situé au centre-ville, rue Mercier. Pour une visite, Francine Choinière</p>
<p>399- SITE COMMERCIAL</p> <p>très passant, bungalow rénové en partie, garage 319. Idéal pour petit commerce, situé coin route 35 et rang Saint-Édouard (face au Motel d'Iberville). Karl Gola</p>	<p>362- TERRAIN COMMERCIAL</p> <p>300 pi de façade sur route 133 avec casse-croûte installé. Possibilité marché aux puces, etc... juste au sud d'Iberville. Karl Gola</p>	<p>378- BEDFORD TRIPLEX</p> <p>1 x 5 1/2, 1 x 4 1/2, 1 x 2 1/2, sur grand terrain. Prix demande 63 000\$. Pour renseignements, Francine Choinière 295-3169</p>
<p>319- 50 000\$</p> <p>bungalow 1981, 5 pièces, planchers marquetier et céramique, patio béton sur 2 côtés, armoires chêne, près de l'eau. Karl Gola</p>	<p>Francine Choinière VOUS VOULEZ VENDRE OU ACHETER 346-1822</p>	<p>Carole Mercier VOUS VOULEZ VENDRE OU ACHETER 346-1822</p>
<p>386- CAMPAGNE</p> <p>Iberville, grand cottage 7 pièces, garage annexé, pour moins de 100 000\$, facile d'accès pour voyager Montréal. Karl Gola</p>	<p>395- CAMPAGNE</p> <p>maison mobile, 2 c.c., située sur terrain de 8 500 pi carrés, garage isolé de 18 x 27. Inclus: poêle, réfrigérateur, laveuse/sècheuse, mobiliers de cuisine et de chambre à coucher. 24 000\$. Francine Choinière</p>	<p>377- MOINS DE 40 000\$</p> <p>cottage centenaire, grand terrain, taxes basses, près des services. Pour visiter, Carole Mercier</p>
<p>391- TERRAINS</p> <p>prêts à construire, 6 500\$ et plus, situés rue Larivière à Iberville (voisin du Carrefour Laplante). Karl Gola</p>	<p>381- A LA CAMPAGNE</p> <p>à 20 minutes du centre-ville, bungalow 5 c.c. avec garage + abri, bien paysager, taxes 343\$, intérieur original, décoré avec beaucoup de miroirs, prix 76 900\$. Francine Choinière</p>	<p>330- FERME HORTICOLE</p> <p>130 arpents, serre, grange, système d'irrigation, machinerie avec cottage rénové, 3 c.c. Pour renseignements Carole Mercier</p>
		<p>383- TERRAIN</p> <p>à Saint-Grégoire, dézonné, en partie boisé, avec puit, 20 205 pi carrés. Carole Mercier</p>

Nous pouvons encore garantir deux livraisons pour juillet 88

SPECIAL: 2

3 MAISONS disponibles pour occupation immédiate ou juillet 88

651, rue St-Georges
Saint-Jean

188, rue Marguils
Saint-Luc

2720, chemin
des Patriotes
N.D. de Bonsecours

À VISITER samedi et dimanche, de 13h00 à 17h00

**82, Maxime
Saint-Luc**

2 PROJETS DOMICILIAIRES DE QUALITÉ
Peupliers
PROJET DOMICILIAIRE DE VILLE à SAINT-JEAN
18 nouveaux modèles architecturaux aux lignes contemporaines

JARDINS ST-LUC
LE NOUVEAU QUARTIER RÉSIDENTIEL à SAINT-LUC

plus de 100 terrains prêts à construire, dans Saint-Luc, Iberville et St-Jean

TOTAL
l'immobilière

DESRANLEAU

SIÈGE SOCIAL:

**535, Pierre Caisse, Suite #201
Saint-Jean-sur-Richelieu
348-1921 / 348-1933**

Nous construisons aussi
INSUL-WALL

même des bons prix!!!

1
bungalows

ST-LUC-ST-JEAN batisse et grand terrain, très bien situés, 348-1563. 51-4m

2
chalets

At bord de l'eau, à Saint-Paul-de-l'Île-aux-Noix
Chalet hivernisé
135, 60e Avenue
5 appartements meublés, piscine ht, bain tourbillon ext, foyer int/ext., 69 000\$.
291-5669
654-2913

A VENDRE: hiver-été, bord de l'eau Richelieu, 214 Place Donat par la 7eme avenue Sabrevois, 1-321-5948. 52-2

BORD DE l'eau, chalet 4 1/2 pces, entièrement meuble, sur terrain 50 X 225 pi. chauffage électrique, avec thermostat dans chaque pièce, poêle combustion lente de qualité, et remise de jardin. \$35.000 tel 658-4825

CHALET d'été à vendre, pour être déménagé, tel 347-0028. (50-4)

CHALET été-hiver, prix raisonnable, 45 Dagenais de Ste-Therese, 348-5124 ou 258-4334. 52-2v

CLARENCEVILLE 5 pièces, meubles, isole, foyers intérieur et extérieur, très belle vue sur lac Champlain, 766-3031 8h00 à 20h00. (50-4)

SUR BORD rivière Richelieu, terrain 60 X 100, roulotte 26 pi. eau électrique, prêt à être occupé, situé sur 17e avenue Sabrevois

2 CHALETs à vendre \$39.000 pour les deux ou à louer \$1.500 pour 6 mois, 4 1/2 meuble, avec véranda vitrée, à 200 pieds, Lac Champlain et droit passage au lac, excellent pour plancher à voile, bateaux, pêche, etc. 347-2647

3
commerces

COMMERCE de fromage à vendre, situé dans un centre d'achat à Iberville, 347-9572 ou 358-4404. 5 2-4

PETITE business bien établi (1982), avec clientèle, domaine bronzage, 1 lit 36 tubes ultra-moderne, possibilité de 2 autres lits et autres à votre choix. Décor, installation de 220 (3), achalandage bien connue, centre-ville, attaché au local grande appartement de 5 pièces à louer, (le tout \$725/mensuel, à qui la chance! 346-7433 346-8665. 52-2

SALON de coiffure à vendre, cause déménagement. Avec local d'esthétique et ordinateur, tel. 347-3635 ou 348-2122. 52-2m

ST-JEAN commerce et propriété à vendre, pourquoi être à l'étroit, faite vaste propriété est la solution à vos problèmes: un salon de coiffure, un salon d'esthétique et une très grande résidence sous le même toit, intersection Jacques-Cartier et Roman après 6 heures. tel. 347-0129 ou 347-1922. 1-1m

5
maisons mobiles

A VENDRE maison mobile "Zimmer" 8' x 40' plus allonge 8'x8', intérieur bois franc naturel, toutes commodités, extérieur aluminium, special \$7000, Site 909 Des Carrières, Saint-Jean, tel. 348-3562.

CHALET maison mobile, 3 pièces, semi-meublées, terrain 50 x 100, à 300 pieds, accès à la rivière \$13.500. Offre raisonnable considérée. J. L. Dallaire, Immeubles Action 348-2435, 347-2007. 1-2

GRANDE maison mobile et demi, 3 chambres à coucher, 2 salons, salle à diner, terrain 12.000 pi.ca. clôture, paysager, 2 remises 10 x 16, et 9 x 9, piscine hors-terre, taxes \$200., 10 minutes du centre-ville St-Jean \$47.000 demandé, pas d'agent. 347-9389. 1-2v

IL NOUS reste quelques maisons mobiles à vendre installées sur le bord du Richelieu, financement extrêmement avantageux. Venez rencontrer propriétaire. Possibilité de location avec option d'achat. 358-2955. 53-2

6
propriétés de campagne

MAISON centenaire, située près terrain golf Mont Saint-Gregoire, 5 chambres, 2 salles de bain, fenêtres à manivelle, poutre, porte, escalier en pin rouge, garage 20 x 40, terrain 28.000 p.c. 347-1405. (50-3)

7
propriétés à revenus

AUBAINE SAINT-JEAN 919 Lanoue, 6 X 4 1/2, brique, toit neuf, élec.-locataire, excellent état, vente rapide, revenu 22.140\$ prix 179.000\$. tel. 1-649-7812. 51-4m

A VENDRE ou à louer 2 logis, Route 133, grand terrain 165 facade X 135 profondeur, 299-2673. 53-3

A VENDRE par le propriétaire immeuble à revenus 6 X 5.5 près de la base sur le Boul. Gouin, revenu \$23.640, tel. 346-3590. 52-2

A VENDRE par le propriétaire, 6 logis X 3 1/2, construction 16 ans, bonne condition, revenu \$18.120, rue Carillon à Saint-Jean tel. 348-8988 ou 346-7202.

A VENDRE par le propriétaire, bloc de 4 logis dans St-Eugene deux de 5 1/2 et deux de 2 1/2, qui rapporte \$13.800, par année, 5 minutes de Derlikon, 346-5432. 52-3

A VENDRE: triplex neufs, Jacques-Cartier-Sud, de 3 X 4 1/2 pces, très grands, loué 1er juillet, rapporte \$15.300, inf. 348-1200. 52-4

DUPLEX, brique, St-Jean, 2X5 1/2, entrée alspatée, châssis neufs, armoires chêne, électricité & plomberie refait de 5 à 9Hrs 349-5197. 52-4

IBERVILLE duplex 2 X 4 1/2, rénovation récente, revenu possible de \$600/mois, \$62.000 inf. 347-1106 et 348-0560. 51-5m

QUADRUPLEX très propre, 11.000 pi.ca de terrain, pas d'agent, 576 Bisailon St-Jean, \$160.000. 658-7230. 52-4v

QUADRUPLEX près des Halles de Saint-Jean, intérieur rénove, meuble, prix 5.6 fois les revenus \$12.684 tel. 348-5281 ou 291-5713. 52-3m

SAINT-JEAN 12 logements, 3 1/2, impeccable, investissement avec beaucoup de potentiel de croissance, Jean Gilles Caron, 445-7000 Royal Lepage. 53-4

SAINT JEAN, Québec, endroit idéal, près de l'hôpital, Boul. Séminaire, 6 X 5 1/2 pces, construction 1986, revenu \$30.240, prix \$298.000. Aussi 6 X 5 1/2, revenu \$25.680, prix \$248.000 tel. Fred 514-276-7094.

8
terrains

TRIPLEX NEUF À VENDRE
81, rue Grenier Saint-Luc
près de l'hôpital et des centres commerciaux
CONSTRUCTION JACQUES HARBEC
entrepreneur général
347-0449

ST-ALEXANDRE duplex 2X4 1/2 avec garage, remise et jardin. Occasion pour propriétaire occupant de se loger à peu de frais, tel. 346-1527. 52-3

ST-JEAN 12 logements 3 1/2, impeccable, investissement d'avenir Jean-Gilles Caron Royal Lepage, 445-7000. 52-2

TRIPLEX au 747 Boul Industriel, 1 X 4 1/2, avec garage communicant, 2 X 5 1/2 \$150.000. 346-8861, 347-9034. 53-2m

6 LOGEMENTS 5 1/2 pces, sur la rue Saint-Gérard à Saint-Luc, neuf, occupation 1er juillet, tous loués, revenu \$30.120, 348-1200. (50-4)

GRAND terrain à l'Acadie, près de Saint-Jean, 72^e le pied carré, tel. 349-1153. 53-2

ST-LUC terrain à vendre, rue Dextradeur, 70 X 116, service payé, 348-7013. 51-4

TERRAIN À VENDRE
226, rue Bouthillier
38 x 153
23 000\$ à discuter
Tél.: 245-3107

TERRAIN à vendre, ile Ste-Therese, entièrement boisé, \$12.000, tel. 346-0350. 51-6

TERRAIN à vendre à St-Alexandre, Montée de la Station, tel. 1-514-297-3884. 52-4

TERRAIN de 80 x 484 à vendre, avec 2 chalets sur chemin des Patriotes, vue sur le Richelieu, pour inf. 346-5708. 51-2-m

TERRAIN multifamilial, à Iberville pour 12 à 16 logements, à \$2 00 p.c. aussi terrain prêt à construire à 45^e le p.c. et plus, sur rue Kelly, 347-2647. (49-8)

VENISE-EN-QUEBEC grands terrains à vendre (3.000 m.c) soit (33 000 pi.ca) voisin du golf tel. 293-4672 (soir) 263-5252 (jour). 52-4

10
divers

TERRE NOIRE MÉLANGÉE TERRE À JARDINAGE TAMISÉES
gravier - sable - pierres - terre de remplissage - terre de finition
347-3154
Jean-Luc Robert

CONDOS LOCATIFS NEUFS À LOUER TRÈS GRANDS 4 1/2 + SALLE À MANGER
• 2 chambres à coucher
• armoires cuisine en mélamine et chêne
• aspirateur central
• stationnement avec prise
• isolation et insonorisation supérieures
Occupation immédiate
112, rue Saint-Gérard Saint-Luc 346-1173
RESTE 2 LOGIS

LES HABITATIONS DENIS ROY INC.
6, Carré Verdi
Saint-Jean-sur-Richelieu
Tél.: 346-4308
Maison neuve à vendre, située rue Carillon

À VENDRE TRIPLEX
4 1/2 pièces, complètement insonorisé, bon investissement pour propriétaire occupant, à proximité du club de golf.
G. Baccichet & Fils 348-5141



TRIPLEX DE LUXE AVEC BACHELOR

Situé au 590 et 596, rue Bristol Saint-Jean-sur-Richelieu

LOGEMENT PRINCIPAL DE 8 1/2 PIÈCES comprenant: garage double, salle de séjour, foyer, plaque chauffante et four encastré, terrain gazonné et asphalté.

De plus: un 3 1/2 et deux 4 1/2 avec laveuse-sécheuse, grands balcons et galeries.

POUR RENSEIGNEMENTS, TÉLÉPHONEZ AU:
349-5839, 349-5518

CONDOMINIUMS

COMPLEXE INTÉGRÉ

Comprenant

- Garage souterrain
- Foyer
- Grand jardin
- Piscine extérieure chauffée
- Balcon-terrasse
- Intercom
- Salle communautaire
- Sécurité

Le Domaine des Seigneuries



Une qualité de vie que vous méritez!
à partir de **73,500\$**

Offres d'achat conditionnel acceptées
Nous pouvons vous aider à vendre votre maison actuelle

PHASE III TOTALE
DES RANLEAU

Informations et visites: 535, Pierre Caisse, suite 201 Saint-Jean-sur-Richelieu

Pour possession Juillet 88, il ne reste plus que 4 unités.

348-1921 ■ 348-1933

B-36 LE CANADA FRANÇAIS, le mercredi 1er juin 1988

11 appartements

A LOUER à Saint-Jean pour 1er juillet, grand 4 1/2, 855 Plante, insonorisé, intercom, balayuse centrale, stationnement pour auto, 2 1/2 à louer sur la rue Davignon. 346-4936 ou 346-1331 53-7g

A LOUER dans un 4 logis, 4 1/2, très propre, avec remise extérieure, stationnement double, \$300/mois, au 802 Brault St-Jean 346-0111 ou 358-2601

A LOUER dans centre-ville, # 215 rue Jacques-Cartier Nord, logis chauffé, de 6 pièces, installation pour laveuse/sècheuse, stationnement. Prix \$525/mois. Pour informations, téléphoner à Mlle Pinsonneault, à 346-6817 entre 10 heures et 17 heures. Libre le 1er juillet. 51-8

A LOUER dans Saint-Luc, triplex neuf, 4 1/2, 5 1/2, 8 1/2, grand logement, armoires melamine, balcon 10x10, grande cour, entrée individuelle, pres des services, 349-4164. 1-3

A LOUER rue Carillon, grand 5 1/2, très propre, demi-sous-sol, prise laveuse/sècheuse, grande remise, stationnement asphalté. inf. 347-2815 après 6H00

A LOUER 2 1/2, 3 1/2, 4 1/2, meuble, semi-meuble, non meuble, chauffe, éclairé, tel. 348-0780. 51-6g

A LOUER 3 1/2, à Iberville au 467 2e rue, \$250, tel. 347-3540. 53-2

A LOUER 3 1/2, dans un triplex, rue Frontenac Saint-Jean. Libre 1er juin 346-0018.

A LOUER 5 1/2 situé à 621 rue Boisvert à Saint-Jean, s ad. à Roland Clément, 612 Lasalle, 346-5266. 53-4-v

À LOUER
Grand 5 1/2 pièces
avec foyer, porte-patio, situé quartier résidentiel, très bien paysager, propriétaire occupant, bois de foyer fourni, 450\$/mois, libre 1er juillet.
600, rue Maisonneuve
348-6728



Administration **LOGESCO** inc.
NOUVELLE ADMINISTRATION

LOGEMENTS À LOUER

2 1/2 - 3 1/2 - 4 1/2 - 5 1/2 chauffe - meuble (si desiré)
1 MOIS GRATUIT 348-5330

À LOUER LUXUEUX

4 1/2
LOGEMENTS NEUFS

SPACIEUX

395\$/mois et plus

SERVICE

INSONORISATION MAXIMALE

CONCIERGERIE

13h à 16h30

LAVE-VAISSELLE BAIN ENCASTRÉ

INTERCOM

SALLE À MANGER STATIONNEMENT AVEC PRISE

BALCON 5 X 10

1 MOIS GRATUIT

18h à 21h

POUR RENSEIGNEMENTS

(appelez dès maintenant)

349-5518 ou 348-8497
617, RUE BRISTOL

- NOUVEAU - NOUVEAU - NOUVEAU - NOUVEAU -

À SAINT-JEAN

Louez un bureau avec tous les services inclus, tels que

- réceptionniste bilingue
- ordinateur
- traitement de texte
- photocopieuse
- appareil téléphonique
- machine «fax»
- mobilier de bureau
- secrétaire bilingue

RENSEIGNEMENTS: **349-2119**

Grandeur: 150 pi carrés à 2000 pi carrés

- NOUVEAU - NOUVEAU - NOUVEAU - NOUVEAU -

LOUEZ LE LUXE ET LA TRANQUILLITÉ!

4 1/2 & 5 1/2 à SAINT-JEAN
544 & 550, rue Bristol

- Insonorisation «Grand calme»
- Salle de bains avec douche et baignoire séparées.
- Rangements intérieurs
- Foyer. Tapis partout
- Balcon-terrasse privé.
- Intercom. Sécurité.
- Stationnement privé.

OCCUPATION IMMÉDIATE

VISITE SUR RENDEZ-VOUS 348-7338

aucune autre formule ne vous donne une telle qualité de vie!

Les Constructions **Bristol**
les constructeurs avant-gardistes

Rendez-vous & réservations **348-7338**

NOUVELLE ADRESSE
1257, Grand Bernier
Tél.: 348-4579

Maitre Constructeur

AVIS

LES NOUVEAUX MODÈLES SONT ARRIVÉS

NOS TERRAINS

- prix compétitifs
- taxes très basses

• Saint-Jean-sur-Riche-
• Saint-Luc
• Iberville

Gagnant de 4 palmes d'or

LES CONSTRUCTIONS **Léger** INC

A votre service depuis 1958

- Nos modèles économiques sont faits pour vous
- prix économiques

LES CONSTRUCTIONS **Léger** INC
1257, Grand Bernier Saint-Luc
tel.: 348-4579

B-38 LE CANADA FRANÇAIS, le mercredi 1er juin 1988

11 ap

A PISCINE EXT
abordable, 1 1/2
gratuit, ménage
le, près Carrefour
du jamais vu.
rens.: 348-7000

APPARTEMENT
voir! Gagnez un
Dominicaine.
348-9902.

434,
Sa

Libres le
immédiat
meuble
2905 me
325\$
aspirateu
inst. lav
stationne
et
rangeme
chauffage

Pour apparte
65
34

1er juillet

4 1/2 très
verrière,
salle à m
930, rue C

4
endroi
310, ru

3 1/2 cha
cuisinière
inclus, end
219, ru

348
348

ATT
838, ru
Obten
gratuits
chance
500\$ co
En plus
offrons
hors pa
res

3 1/2 -
très pr
tranquill

348
348

GESTION

4
d

Quad
Por
dans
entré
bien
350
LI
IMMÉD

3
QUAD
N
ha
ga

fenêtre-
foyer,
billon,
pièces,
juillet

425

Rensci
348
(apr
349

11
appartements

A PISCINE EXTERIEURE à louer à prix abordables. 1 1/2, 2 1/2, 3 1/2, 4 1/2, 1 mois gratuit, ménage refait, secteur tranquille, près Carrefour Richelieu et hôpital, et du jamais vu, cadeau du propriétaire, rens.: 348-7000.

APPARTEMENTS à louer. Extras! A voir!! Gagnez un voyage en République Dominicaine. Informez-vous 348-9902. 50-9

À LOUER
434, Victor Hugo
Saint-Jean
Libres le 1er juillet ou immédiatement. 2 1/2 - 280\$ meublé et chauffé. 3 1/2 - 290\$ meublé. 4 1/2 - 310\$. 5 1/2 - 325\$. Insonorisés, aspirateur central, balcon, inst. laveuse/sécheuse, stationnement avec prise et déneigement, rangement au sous-sol, chauffage électrique.
Pour visiter, voir appartement 1 ou 6
659-8529
348-6605

1er juillet
À LOUER
4 1/2 très luxueux, avec verrière, bain tourbillon, salle à manger, et foyer, 930, rue Champlain
4 1/2 - 5 1/2, endroit tranquille 310, rue Lachance
3 1/2 chauffé, éclairé, cuisinière et réfrigérateur inclus, endroit tranquille 219, rue Labrèche
348-5241
348-4579

ATTENTION
838, rue Tanguay
Obtenez 2 mois gratuits et courez la chance de gagner 500\$ comptant
En plus, nous vous offrons un service hors pair de 24 heures
3 1/2 - 4 1/2 - 5 1/2 très propres, très tranquilles, faut voir
348-4422
348-4307
GESTION FO.I.S.I. INC.

4 1/2
dans
Quadruplex
Porte-patio dans chambre, entrée privée, bien éclairé,
350\$/mois
LIBRE
IMMEDIATEMENT

3 1/2
QUADRUPLEX
NEUF
haut de gamme
fenêtre-serre, foyer, bain-tourbillon, grandes pièces, libre 1er juillet
425\$/mois

Renseignements:
348-1921
(après 21h)
349-3435

À SAINT-JEAN à louer pour le 1er juillet, grand 4 1/2, neuf, dans un bas, insonorisé, intercom, balayuse centrale, tapis mur à mur, stationnement pour auto, s'ad. au 845 Plante, apt 2. 349-3589 ou 346-2926. 50-4-v

À LOUER
Grand 5 1/2
Face à l'Ecole Aux Quatre Vents, entrée laveuse/sécheuse, stationnement et concierge.
Tél.: 348-9774
ou à frais virés
631-1947

BUREAUX
A LOUER
avec tous les services inclus
RENSEIGNEMENTS:
349-2119

A SAINT-JEAN 231 et 235 Industriel, demi sous-sol et 3ème étage, 5 1/2, inst. laveuse/sécheuse, chauffage électrique, \$340/mois, libre 1er juillet, 346-8593. 51-2

A SOUS-LOUER 4 1/2, situé 870 Plante St-Jean app.8, (coin Berthier), \$370/mois, 348-5876 après 5H.

A ST-JEAN rue Mercier 4 1/2 demi sous-sol, entrée laveuse-sécheuse, stationnement, hangar, terrain, libre 1er juillet, \$270/mois, 347-9808, ou 1-655-8655. 51-4m

A ST-JEAN très grand 4 1/2, propre, grandes fenêtres, peinture refaite, plancher bois franc, grand locker, chauffe, eau chaude fournie, coin tranquille, \$350/mois, 358-4195 après 5H.

PROMOTION SPÉCIALE À LOUER
2 1/2 - 3 1/2 - 4 1/2
libres immédiatement

- frais peints • service de buanderie
- près de l'hôpital et des centres commerciaux
- intercom • bien insonorisés
- cuisinière et réfrigérateur
- stationnement extérieur privé avec prise
- service de conciergerie • construction neuve

Pour location: **349-3645**
Pour visite: **200, rue Lesieur, apt 17**

APPARTEMENTS À LOUER
EXTRA À VOIR!!
Tél.: 348-9902

- vue sur l'eau
- bâtiment 2 ans
- tous les services
- quartier nord
- prix populaires
- lave-vaisselle inclus

GAGNEZ UN VOYAGE EN RÉPUBLIQUE DOMINICAINE
INFORMEZ-VOUS!

À LOUER
2 1/2 - 3 1/2 - 4 1/2 - 5 1/2
semi-meublés, meublés ou non
2 MOIS GRATUITS
(et une chance de gagner 500\$)
OU
1 MOIS GRATUIT
et recevez 300\$ sur vos frais de déménagement
OU profitez d'une décoration intérieure d'une valeur de 1 000\$ et une chance de gagner 500\$
GESTION FO.I.S.I. Inc.
829, boul. Normandie, apt 2
Saint-Jean-sur-Richelieu
348-4422
348-4444
Du lundi au vendredi de 9h à 21h
Samedi et dimanche de 9h à 17h
Plus de 400 logements à Saint-Jean-sur-Richelieu et 1 600 à travers la province: Brossard, Cowansville, Granby, Laprairie, Saint-Hubert, Sherbrooke, Montréal et Québec.

4 1/2
À LOUER
situé au **625, rue Boisvert**
près de la base militaire
RENSEIGNEMENTS:
346-7497

LOGEMENTS NEUFS
À LOUER
4 1/2 - 5 1/2 pièces
rue Grenier à Saint-Luc
(près du boul. du Séminaire et Montée St-Luc)
disponibles
1er juin - 1er juillet
Tél.: **348-7800 349-5323**
348-7542

À LOUER
PRIX ABORDABLES
1 1/2 2 1/2 3 1/2 4 1/2

+ PLUS: MOIS GRATUIT
+ PLUS: MÉNAGE REFAIT

+ PISCINE EXTERIEURE
+ Secteur tranquille
Près carrefour Richelieu et hôpital

JAMAIS VU
CADEAU DE LUXE DU PROPRIÉTAIRE

348-7000

SAINT-JEAN - SAINT-LUC - IBERVILLE - NAPIERVILLE

VOUS OFFRE
LOGEMENTS NEUFS
À LOUER

Spacieux: 3 1/2 - 4 1/2 - 5 1/2
avec promotion

Système d'alarme - balcon double ascenseur - bain tourbillon - foyer

POUR RENSEIGNEMENTS
APPELEZ DÈS MAINTENANT

SAINT-LUC
349-6002

SAINT-JEAN
348-3521

NAPIERVILLE
245-3119

SAINT-JEAN
348-2086

IBERVILLE
347-7976

348-4002

SERVICO SERVICES IMMOBILIERS

**APPARTEMENTS
À LOUER**
1-4 1/2 - 1-5 1/2
1069, rue Bernières
près du Colisée et
de la polyvalente
346-7399

**À QUI LA
CHANCE!**

Un splendide 5 1/2 à
louer, près du Cégep,
haut de duplex, frais
peinturé, planchers bois
franc, très propre, libre
1er juillet.

347-3312

**ATTENTION
Rue St-Georges**

Obtenez 2 mois
gratuits et courez la
chance de gagner
500\$ comptant
En plus, nous vous
offrons un service
hors pair de 24 heu-
res
4 1/2 très propres
situés près de la
station de police

346-0749
348-4422

GESTION F.O.I.S.I. INC.

**ATTENTION
situé au bord
de la rivière**

Obtenez 2 mois
gratuits et courez la
chance de gagner
500\$ comptant
En plus, nous vous
offrons un service
hors pair de 24 heu-
res

très beaux
3 1/2

800, rue Champlain
stationnement
349-2722
348-4422

GESTION F.O.I.S.I. INC.

**À Saint-Jean-sur-
Richelieu**
**APPARTEMENTS
NEUFS À LOUER**
3 1/2 - 4 1/2
à l'arrière du Tennis
245-7933

ATTENTION AA: grand 4 1/2 (ex. salon 17
X 12 etc.) faut voir une visite vous
convaincra, dans quartier résidentiel,
\$300/mois. 346-8614.

**Attention très
grand 4 1/2**

1 MOIS GRATUIT
• près base, cégep
• 1987, luxueux
• très grandes pièces
• insonorisation et confort
supérieurs
• aspirateur central, inter-
com
• stationnement avec prise
• libre immédiatement
Le visiter vous convaincra!
346-0126

À LOUER

**850, rue
Desrochers**
Gestion
F.O.I.S.I. Inc.

Obtenez 2 mois gra-
tuits et courez la
chance de gagner
500\$ comptant; en
plus, nous vous offrons
un service hors pair de
24 heures

Très beaux 3 1/2 - 4 1/2
348-4764
348-4444

NOUVEAU À SAINT-JEAN!

**Habitations de luxe à louer
DISPONIBLES IMMÉDIATEMENT**

FACE AU CARREFOUR RICHELIEU

- foyer
- bain tourbillon
- intercom
- salle de bain de luxe
- douche séparée
- aspirateur central
- 2 balcons avant et arrière
- grandes pièces vastes
- situées près du centre commercial
- insonorisation maximale
- lave-vaisselle
- appartements décorés par un déco-
rateur

Pour renseignements:
349-5238 - 348-5384

CENTRE COMMERCIAL À LOUER
espaces à bureaux et commerciaux
«UNIQUE»

ascenseur donnant accès aux bureaux

PLACE SERVICIO

1050, boul. du Séminaire nord, Saint-Jean-sur-Richelieu
• emplacement exceptionnel (à côté de Woolco)

- édifice moderne et luxueux
- stationnement extérieur (132 places)
- taux très compétitifs
- superficie: aménagement et subdivision selon vos besoins
- emplacement exceptionnel (Woolco)



POUR RENSEIGNEMENTS: **348-4002 - (514) 348-7381**

AU 159 CARILLON, St-Jean, près de tous
les services, semi sous-sol 4 1/2, bien
éclairé, sortie laveuse-sécheuse, libre
1er juillet. \$260. 347-6148 52-3m

AU 206 A St-Charles coin Collin, très
grand 4 1/2, renové, au 3ème, dans un
triplex, inst. laveuse-sécheuse, plan-
chers bois franc, chauffage électrique,
rangement au sous-sol, pas de station-
nement, idéal pour couple ou personne
seule d'âge moyen. 348-5252 52-10v

AU 54 ET 56 St-Hubert, 3 1/2, 2e étage,
chauffé, eau chaude fournie, locker,
laveuse-sécheuse au sous-sol, jour.
348-4036, soir 460-4370. 52-2m

AU 625 INDUSTRIEL 4 1/2, rez-de-chaus-
sée, 1er, 2ème, spacieux et moderne, inst.
laveuse sècheuse, lave-vaisselle, entrée
avec intercom, aspirateur central, inso-
norise, chauffage électrique, rangement
intérieur, stationnement avec prise,
balcon, concierge sur place, tel.
348-5252. 52-10v

A VENISE-EN-QUEBEC grand logis réno-
vé à neuf, 4 1/2 et 5 1/2, inst. laveuse-
sècheuse, grand stationnement,
347-2359. 51-4m

A 2 MINUTES de la base, beau grand 5 1/2,
avec foyer, dans immeuble de qualité,
insonorisation supérieure, concierge,
stationnement, prix raisonnable, 591
Gouin. 358-3515. 52-4v

LOGEMENTS

DE PRESTIGE
OCCUPATION
1er septembre

1035, rue Cayer

Saint-Jean-sur-Richelieu

- Vue sur la rivière
- Foyer dans salon
- 2 balcons par logement
avec porte-patio
- Bain tourbillon
- Lave-vaisselle
- Intercom
- Système d'alarme
- Planchers de béton
- 2 chambres à coucher

Prix compétitifs

RENSEIGNEMENTS:
349-2024
ou
346-1116

BACHELOR à louer 3 1/2 \$295 mois,
stationnement réservé, 975 Cayer près
du Woolco et de la rivière Richelieu,
766-7068. 51-1

BACHELOR 3 1/2, neuf, chauffe, éclaire,
grand terrain, \$350/mois, libre 1er juin,
s'adresser 668 Bord de l'Eau Iberville
347-8057.

BEAU GRAND 5 1/2 planchers bois franc,
bas de duplex, 304 Maisonneuve, tel.
348-6393. 53-3

BOULEVARD Industriel 4 1/2, dans triplex,
bien éclairé, très propre, gazonne,
special \$300/mois, 348-6591 52-2

À LOUER
2 1/2 - 3 1/2
MEUBLÉS
4 1/2 - 5 1/2
près de l'hôpital
et de tous les services
S'adresser au **420,**
Thibodeau, appt. 8
348-8533
349-4351

3 1/2 pièces
À LOUER
situées face
au Cégep
RENS.:
346-7367

4 1/2
À LOUER
situé au 812,
rue Normandie
face au carrefour
Richelieu
RENS.:
348-7701

NOUVEAU!

à louer

LUXUEUX 3 1/2
avec

**PISCINE
CHAUFFÉE**

**180, rue Lafontaine
St-Jean-sur-Richelieu**

346-1173

LOGEMENTS NEUFS

*semi-retraités
autonomes*

- appartement
- 1 chambre à coucher
- piscine
- aspirateur central
- salle communautaire
- buanderie
- stationnement
- service de conciergerie
24 heures
- quartier tranquille et
sécuritaire

En bordure de la rivière

LUXUEUX
3 1/2 - 4 1/2 - 5 1/2

Appartements avec verrière

- Promotion spéciale -

Venez nous rencontrer sur place!

1004, rue Champlain, appt 401
Saint-Jean-sur-Richelieu

348-7440

CENTRE-VILLE 3
Jean, 1er juillet \$
CENTRE-VILLE 5
fourni, \$350/mois
CENTRE-VILLE 3
\$255/mois, libre
CENTRE-VILLE 9
rum hivernise, a
propre, complète
nement, dispo
s'adresser 347-5

CENTRE

4 1/2
face au
chauffage
chaleureux
325
346

DANS quadruplex
de bois franc, te
ment pour auto,
après 6H 349-549
FACE AU CEGEP
\$320 mois pour p
libre immédiatement
re app 7. 346-273

GRAND et luxueux
neuf 2 espaces d
et extérieur, int
St-Georges à 5
militaire, \$425
347-5531

GRAND
4 1/2

au 184,
Gérard,
aspirate
plancher
face à
Quatre V
291

GRAND logemen
Richelieu, libre
731-2741, 346-15

GRANDS 4 1/2 situ
Montée St-Luc, tr
truction récente,
mois, tel. 347-82

GRAND 3 1/2 à louer
éclairé, endroit
enfant ou person
après 6H tel 349-
ment

GRAND 3 1/2 à lo
Saint-Jean, a
349-2332

GRAND 3 1/2 à louer
laveuse et sècheu
libre 1er juillet. Te

445, rue
3 1/2
meublés
GES
F.O.I.S.

Obtenez
tuits et
chance
500\$ com
nous vou
service ho
heures.

349-
348-

841
NORM
2 1/2
Ge
F.O.I.S.

Obtenez
tuits et
chance
500\$ co
plus, nous
un service
24 heures

348-
348-

11
appartements

CENTRE-VILLE 3 1/2 rue Cousin, Saint-Jean, 1er juillet \$250 348-1200 50-4

CENTRE-VILLE 5 1/2 chauffé, eau chaude fourni, \$350/mois, 347-3913 jour 53-4

CENTRE-VILLE 3 1/2, chauffe, eau chaude \$255/mois, libre tel. 347-8218 53-2

CENTRE-VILLE grand 7 1/2 chauffe, solarium hivernise, avec vue sur rivière, très propre, complètement renové, 1 stationnement, disponible le 1er août, s'adresser 347-5885 53-4

CENTRE-VILLE
4 1/2 pièces
face au parc, foyer, chauffage électrique, chaleureux.
325\$/mois
346-5594

DANS quadruplex 5 1/2 à louer, plancher de bois franc, très propre, stationnement pour auto, parc Carre Dieppe tel. apres 6H 349-5497 52-3

FACE AU CEGEP, 4 1/2, porte patio, \$320 mois pour juin, \$333 par la suite, libre immédiatement, 57 Boul. Seminaire app 7, 346-2730 52-2

GRAND et luxueux 5 1/2, dans un six logis neuf, 2 espaces de rangement intérieur et extérieur, intercom, au 683 rue St-Georges à 5 minutes de la base militaire, \$425/mois, 348-2233, 347-5531

GRANDS LOGIS
4 1/2 - 5 1/2
au 184, rue Saint-Gérard, Saint-Luc, aspirateur central, planchers de béton, face à l'école Aux Quatre Vents
291-3151

GRAND logement non chauffé, rue Richelieu, libre immédiatement inf 731-2741, 346-1542

GRANDS 4 1/2 situés Boul Industriel et Montee St-Luc, triplex, intercom, construction récente, à partir de \$300 par mois, tel. 347-8200 apres 6h p.m. 1-2

GRAND 3 1/2 à louer à St-Luc, chauffe & éclairé, endroit calme, couple sans enfant ou personne seule, \$310/mois, apres 6H tel. 349-1896 libre immédiatement 52-2

GRAND 3 1/2 à louer, au 913 Beaudry Saint-Jean, à 638-1035, ou 349-2332 53-4v

GRAND 3 1/2 à louer, Iberville, installation laveuse et sècheuse, centre résidentiel, libre 1er juillet Tel. 346-9644 1-2

445, rue Laberge
3 1/2 PIÈCES
meublées ou non
GESTION
F.O.I.S.I. INC.
Obtenez 2 mois gratuits et courez la chance de gagner 500\$ comptant, en plus nous vous offrons un service hors-pair de 24 heures.
349-4203
348-4444

841, RUE NORMANDIE
2 1/2 - 4 1/2
Gestion
F.O.I.S.I. Inc.
Obtenez 2 mois gratuits et courez la chance de gagner 500\$ comptant; en plus, nous vous offrons un service hors pair de 24 heures
348-7650
348-4444

811, RUE NORMANDIE
4 1/2 - 5 1/2
Gestion
F.O.I.S.I. Inc.
Obtenez 2 mois gratuits et courez la chance de gagner 500\$ comptant; en plus, nous vous offrons un service hors pair de 24 heures.
348-1468
348-4444

GRAND 3 1/2 au 2ème étage, \$250/mois, tel. 347-0281 52-3

GRAND 3 1/2 rue Carillon, St-Eugene, poêle et frigidaire inclus, très propre, tel. 348-8988 ou 346-7202

GRAND 3 1/2 situé au 919 Beaudry pres de l'hôpital, meuble si desire, libre 1er juillet, inf. 347-2573 52-2

GRAND 4 1/2 à louer \$315/mois, porte patio sur terrain arriere, bord de l'eau Iberville apres 6H 358-3799 52-2

GRAND 4 1/2 à louer au 443 Laurier entre St-Louis et St-Joseph, grand terrain, avec sous-sol, soir 346-8284, jour 348-1783 53-2m

GRAND 4 1/2 avec foyer pierre des champs, chauffe, éclairé, pour couple semi-retraite ou retraite, pres eglise et autres services, 299-2673 53-3

GRAND 4 1/2 lave-vaisselle inclus, dans un 4 logis, coin Nadeau Lafontaine à Saint-Jean tel. 346-2359 52-6-v

GRAND 4 1/2 neuf, libre 1er juillet, installation laveuse sècheuse, lave-vaisselle, stationnement électrique, balcon privé, espace de rangement, etc 348-1323 52-2-v

GRAND 4 1/2, peinture fraîche, tapis neuf, pres Carrefour Richelieu, 349-3763 52-2

GRAND 4 1/2, très propre, St-Jean pres base militaire, libre 1er juillet, \$300/mois, tel. 358-5003, 346-1056 53-2

GRAND 4 1/2
468, rue Pierre-Caisse
St-Jean-sur-Richelieu
Installation laveuse/sècheuse, aspirateur central, stationnement avec prise, fraîchement repeint, conciergerie.
349-1418

GRAND 5 1/2 au 595 Boul Gouin, app 4, \$340/mois, tel. 8H à 2H 358-2598 1-2

GRAND 5 1/2, chauffe, très propre, situé pres du Bonimart, inst. laveuse-sècheuse, stationnement et cabanon, libre 1er juillet, 348-6391 1-3

GRAND 5 1/2, dans un sous-sol, situé à 1488 rue L'Homme St-Alexandre, avec remise et grand terrain, chauffage électrique, \$220/mois, 296-4953, 296-4517 51-4

GRAND 5 1/2 dans duplex en bonne condition, pres des services école, depanneur, etc. entrée privée, accès à la cours, situé à deux pas de l'école Bouthillier, bail 12 mois, libre 1er juin, \$370 tel. 349-6077 1-2

GRAND 5 1/2 pces, à louer dans St-Eugene, demi sous-sol, \$325/mois, tel. 348-1949 1-3

GRAND 5 1/2 \$340/mois ou \$365/mois, meuble, tout pres de l'hôpital et centre d'achat, aussi 3 1/2 à \$280/mois ou \$305/mois meuble, libre immédiatement, 349-3627 50-4-v

HAUT DE DUPLEX 5 1/2 chauffe, 720 Champlain, \$515, stationnement inclus, inf. 346-6581 (50-4)

IBERVILLE 6 1/2 renové, chauffage électrique, cabanon, stationnement, libre 1er juillet 400S, tel. 691-3817 apres 5 hres (49-8)

IBERVILLE 3 1/2 à louer \$295/mois, 2 1/2 à \$260/mois, chauffe, meuble, 776, 4e Rue, Iberville, libre 1er juillet 348-7429 (50-4)

IBERVILLE 4 1/2, 1er plancher avec entrée laveuse sècheuse, sous-sol inclus, chauff. électrique, 203, 12e Avenue, libre 1er juillet, tel. 347-9763 demander Marcel Lavoie 50-4

IBERVILLE 4 1/2 moderne, 905 Vinclette, quartier tranquille, système d'intercom, balayuse centrale, remise, conciergerie \$355/mois, Nathalie 347-0915, Bruno 346-3914 50-5

IBERVILLE 4 1/2, logement neuf, \$350/mois, apres 5 heures au 346-1980 ou 347-0844 50-6-v

IBERVILLE grand 4 1/2 moderne, sur avenue Prairie, entrée laveuse sècheuse lave-vaisselle, chauffage électrique, \$350/mois tel. soir 347-2407 ou frais 643-0411 52-3m

LOGEMENT à louer 4 1/2, \$290/mois à \$325/mois, chauffe tel. 358-2073 51-3g

LOGEMENT à Saint-Luc, 4 1/2, construction 1986, cabanon, prise auto, à proximité de tout. Libre 1er juillet, \$375/mois inf. frais viré 0-689-2685 51-3m

IBERVILLE logement à louer, 4 1/2, entrée laveuse/sècheuse, \$285/mois, tel. 347-6839 52-3m

IBERVILLE avenue Prairie (construction 3 ans) 4 1/2 rez-de-chaussée, avec porte patio, libre 1er juillet, \$350/mois, 346-1116 52-2

IBERVILLE beau 5 1/2, très propre, 2ème étage, chauffage électrique, un mois gratuit, \$325 soir 346-8145 1-2m

IBERVILLE 4 1/2, bas avec garage, chauffage électrique, un mois gratuit, \$325, soir 346-8145 1-2m

IBERVILLE app 2 1/2, meuble, renové, tranquillité garantie, \$35/semaine, pres de tout, 346-1656

IBERVILLE 3 1/2, dans un haut, libre 1er juillet, tel. 346-3979 53-5

Iberville
Libre le 1er juillet
4 1/2
1er plancher, chauffage électrique, salle de bain moderne, stationnement.
348-8963
après 17h

IBERVILLE
A LOUER
3 1/2 (meublé) - 4 1/2 - 5 1/2
Construction 1986, bien situés, grands logements modernes et propres.
Situés au 403, 7e Avenue, Iberville
Rens.: 347-8468

LOGEMENTS NEUFS
A LOUER
3 1/2 - 4 1/2
meublés ou non
• rue Fredette
Saint-Jean-sur-Richelieu
(arrière du racquet-ball)
• 6e Avenue, Iberville
347-6968
358-4791
347-8488

LOGEMENTS
A LOUER
4 1/2 à Saint-Luc
5 1/2 à Saint-Jean
rue Jacques-Cartier sud
346-8479
349-2138
Immeubles J.L.R.

LOGEMENT dans St-Edmond, pres eglise, 3 1/2 pces, peinture, tapis mur à mur, rangement, système électrique, \$235/mois, tel. 346-6592 52-2m

LOGEMENT neuf et moderne 5 1/2, Farnham, \$420/mois, inf. Louise Palardi 293-6903 52-2m

LOGEMENT à louer 94 Foch, 4 1/2 électrique, \$260/mois, aussi 3 1/2, coin Gouin & St-Pierre \$175/mois, 358-2955 53-2

LOGEMENT à Iberville, 4 1/2, électrique, situé 322 6ème avenue, un haut, un bas, 358-2955 53-2

LOGEMENT 7 1/2, rue Saint-Pierre, tapis inclus, distributeur d'eau chaude, grand sous-sol, broyeur à déchets, tel. 347-2124 entre 8h à m et 11h à m. 4h p.m. à 6h p.m. 51-2

LOGIS à louer 4 1/2 pces avec cave et remise extérieure. Prix \$280 par mois, libre 1er juillet '88, s'ad. 27 Salaberry St-Jean, tel. 347-3902, ou 358-2379

LOGIS 3 1/2 à louer au 78, Collin au deuxième, St-Jean, \$225 par mois, 346-7170 jour 52-2

LOGIS 7 pces, grande terrasse, chauffage électrique, sur le Boulevard St-Luc à St-Luc, 348-3650 52-3m

Logements neufs
A LOUER
4 1/2 pces
rue Saint-Gérard
Saint-Luc
Prêts pour le 1er juin
349-1717
347-2836

N.B.A chauffe, eau chaude fournie, 4 1/2, \$295 grand 7 1/2 \$520 tel. 347-8821 apres 5H00. 53-2

PETIT logement non meuble, pour personne seule ou couple sans enfants, libre 1er juin, s'adresser au 748, Des Carrières, Saint-Jean, 347-3106 1-4m

PRE DU CEGEP dans un quadruplex, dans un haut, 5 1/2, chauffage électrique, espace de rangement sous-sol, stationnement pour 1 auto, \$350/mois, 347-0625 53-2

SAINT-JACQUES-LE-MINEUR grand 4 1/2 à louer, 663-8059 ou 346-0453 50-4

SAINT-JEAN
4 1/2
A LOUER
rue Desaulniers
quartier Normandie
Libres pour le 1er juillet, insonorisés, aspirateur central, conciergerie, espaces de rangement au sous-sol.
347-2836
348-9543

SAINT-JEAN
à louer pour juillet
3 1/2 - 4 1/2 - 5 1/2
Très bien situés
Près de tous les services
348-4319
348-8558

SAINT-JEAN 3 1/2, 4 1/2, proche du Woolco, à partir de \$290/mois, M. Rod 347-6952 Le Groupe Simmo Inc. pour visite 422 Victor-Hugo 50-4-m

SAINT-JEAN 5 1/2 premier plancher, porte patio, excellent état, \$400/mois, M. Rod 347-6952, Le Groupe Simmo Inc. pour visite 422 Victor-Hugo #6. 50-4-v

PLACE CONTENT
Saint-Jean-sur-Richelieu
2 1/2 - 3 1/2 - 4 1/2
grands logements, meublés ou non, conciergerie, buanderie, prise extérieure, près l'hôpital
785, rue Content, appt 11
Rens.: Lionel Benjamin
Tél.: 349-2221

QUARTIER St-Lucien 4 1/2 à louer, près de tous les services, 358-1707 52-3v

SAINT-EUGENE dans un 6 logis, 5 1/2 à louer au rez-de-chaussée, \$365 00/mois, 1er étage \$380 00/mois, 2ème étage \$375 00/mois, chauffage électrique, remise extérieure, stationnement pour auto, près de l'école, références demandées, visite sur rendez-vous, nouveau propriétaire au 165 Carillon, Saint-Jean, 347-2551 51-3m

RUE MOLLEUR 4 1/2, au 2ème, chauffage électrique, \$285/mois, s'adresser à 8 Molleur 51-4

1 MOIS GRATUIT
Quartier
St-Eugène
3 1/2 À LOUER
Eau chaude fournie, grand stationnement, laveuse/sècheuse.
Tél. 346-1132

Rez-de-chaussée
4 1/2
1 chambre, chauffé, libre le 1er juillet, endroit tranquille
350\$/mois
347-5557

SAINT-GÉRARD
Logement 3 1/2 pièces, cuisinière, réfrigérateur, aspirateur central, à proximité d'un arrêt d'autobus, 275\$/mois. Stationnement et entrée privés.
348-2092
348-1186
Libre 1er juillet

SAINT-JEAN
4 1/2
A LOUER
rue Desaulniers
quartier Normandie
Libres pour le 1er juillet, insonorisés, aspirateur central, conciergerie, espaces de rangement au sous-sol.
347-2836
348-9543

SAINT-JEAN
à louer pour juillet
3 1/2 - 4 1/2 - 5 1/2
Très bien situés
Près de tous les services
348-4319
348-8558

SAINT-JEAN 3 1/2, 4 1/2, proche du Woolco, à partir de \$290/mois, M. Rod 347-6952 Le Groupe Simmo Inc. pour visite 422 Victor-Hugo 50-4-m

SAINT-JEAN 5 1/2 premier plancher, porte patio, excellent état, \$400/mois, M. Rod 347-6952, Le Groupe Simmo Inc. pour visite 422 Victor-Hugo #6. 50-4-v

PLACE CONTENT
Saint-Jean-sur-Richelieu
2 1/2 - 3 1/2 - 4 1/2
grands logements, meublés ou non, conciergerie, buanderie, prise extérieure, près l'hôpital
785, rue Content, appt 11
Rens.: Lionel Benjamin
Tél.: 349-2221

SAINT-JEAN 4 1/2, permis de la cave, libre 1er juillet, s'ad. apres 5 hres 347-5230 50-5

SAINT-JEAN grand 4 1/2 moderne, pres des services, libre 1er juillet, situé 870 Plante # 9, 370\$/mois, 349-5331 52-2

SAINT-JEAN grand 4 1/2, pres hôpital, aspirateur central, conciergerie sur place, porte patio, 1er juillet, 417 McMillan, tel. 348-4225 51-2-m

SAINT-JEAN
Grand logis 5 1/2
335\$/mois
Chauffage électrique (thermostat dans chaque pièce), porte-patio à l'arrière, prise pour auto, grande salle de bains, prise laveuse sècheuse, espace de rangement Dans 6 logis
347-1733
entre 17h et 21h

SAINT-JEAN
quartier Normandie
GRAND
4 1/2 NEUF
insonorisé, balayeuse centrale, grand balcon, conciergerie.
348-3571

SAINT-JEAN 3 1/2 sur la rue Dolier, installation laveuse/sècheuse, bois franc, \$325/mois, 1-659-8133 1-3m

SAINT-LUC 2 logis de 4 1/2 pces, semi sous-sol, \$285/mois, un au 3e \$310/mois, à 1411 Bernier, à quelques minutes du Carrefour Richelieu, déneigement, stationnement pour 2 autos, 348-7018 50-4

SAINT-LUC grand 3 1/2, sous-sol, éclairé, chauffe cuisinière, réfrigérateur, laveuse-sècheuse, lave-vaisselle, entrée privée, stationnement pres du boul. Saint-Luc, tel. 348-5661 52-2

SAINT-LUC neuf, 4 1/2, juin gratuit, piscine pres commodités, Marcel ou Sonia 348-2157 ou Gerard, 348-2929 ou 1-462-2849 52-4-m

SAINT-LUC luxueux 4 1/2 dans une propriété de 6 logements, 1988, \$375/mois, tel. Gisele 659-4485, Gerard 348-2929 53-3v

SAINT-LUC, UN MOIS GRATUIT, grand 4 1/2, neuf, pres commodités, 349-4560 1-5m

SEMI-DÉTACHÉ à louer Saint-Luc, 6 pièces, bien situé, idéal pour couple pré-retraité, tout sur le même plancher, apres 6 hres 349-4992 52-2-v

Spécial pour juillet
Grand 4 1/2 neuf
Insonorisé, intercom, aspirateur central, système d'alarme automatique, stationnement.
S'adresser au 845, rue Plante appt 2, Saint-Jean-sur-Richelieu
349-3589
346-2926

ST-EDMOND 4 1/2, chauffage électrique, complètement refait à neuf, pres de toutes commodités, transport en commun, stationnement pour voiture, idéal pour couple ou personne seule, tel. apres 6H 347-2564. 52-2

ST-EDMOND dans 1-6 logis, 4 1/2 à louer, demi sous-sol \$245/mois, et au 2ème étage 4 1/2 \$280/mois, chauffage électrique, planchers bois franc, salle de lavage, remise extérieure, stationnement pour auto, pres CEGEP, situé au 8 rue Bouthillier St-Jean, apres 6H 347-3367. 53-3v

ST-EDMOND 5 1/2, entrée laveuse-sècheuse, stationnement, \$305/mois, 346-1289 disponible le 1er juillet

ST-EUGENE 5 1/2 centré d'un triplex, plancher de bois franc, 199 rue Carillon, \$370/mois, 347-5648 52-2

LE BERTHIER
2 1/2 - 3 1/2 - 4 1/2
Très spacieux, très modernes, près polyvalente, hôpital, centres commerciaux, échangeur
• entrées sécuritaires avec intercom
• bien isolés et insonorisés
• tapis mur à mur
• très grands balcon (6' x 12)
• espace de rangement dans logement
• lave-vaisselle fourni
• sorties laveuse-sècheuse
• aspirateurs centraux
• buanderie centrale
• stationnement pavé avec prise
• bâtisse tranquille et propre
Propriétaire occupant - faut voir!
435, rue Berthier
348-8568 - 348-9277

ST-JEAN centre-ville 3 1/2, nouveau logement, chauffage électrique, inst. laveuse-sècheuse, lave-vaisselle, libre immédiatement inf. 347-4757 ou 346-6655 51-3m

ST-JEAN centre-ville 3 1/2, 4 1/2, très beaux logements neufs, modernes, inst. laveuse, sècheuse, stationnement, occupation juin juillet à partir de \$295/mois, visite libre dimanche 13H à 16H ou sur rendez-vous 1-849-4228, 1-661-7804 53-5v

ST-JEAN rue Hebert, luxueux 4 1/2, électrique locataire, inst. laveuse-sècheuse et lave-vaisselle, stationnement avec borne électrique, \$350/mois, occupation juillet '88, tel. 346-0787, ou 347-8745 52-3m

ST-JEAN-SUR-RICHELIEU à louer 5 1/2, 3 c.c. cuisine, cuisinière et salle à diner, aspirateur central et toutes commodités, pres de la base militaire, dans un 6 logements neufs, libre immédiatement tel. 347-0191 51-4

ST-JEAN 3 1/2 chauffage électrique, laveuse, sècheuse commerciales dans le bloc, locker au sous-sol, prise pour auto, avec stationnement, porte patio, libre 1er juillet, situé rue Davignon, 348-4113 1-3

ST-JEAN 3 1/2, non meuble, chauffe, stationnement, libre immédiatement, situé 15 B. Gregoire 346-4067 53-2

ST-JEAN 4 1/2, libre 1er juin, pres du CEGEP, un bas, frais peint \$300/mois, 347-2897

ST-JEAN 4 1/2 moderne, chauffage électrique, inst. laveuse sècheuse, 2 pres patio, prise pour auto avec stationnement, situé rue Bisillon, libre 1er juillet, 348-4113 apres 5H00. 1-3

ST-JEAN 444 Laberge, grands 3 1/2, électrique, pres centre d'achat et hôpital, balayeuse centrale, porte patio, tel. 348-9415 51-11

ST-JEAN 6 1/2, \$285/mois, 3 1/2 \$175 électrique, pas chauffe, pas éclairé, 454-7287 51-4

ST-LUC grand 4 1/2, dans un 6 logis, \$365/mois, libre le 1er août au 500 Boul St-Luc, 348-2233 ou 347-5531 52-2

ST-LUC logis 4 1/2, au 3ème plancher, \$310/mois, à 1411 Bernier, à quelques minutes du Carrefour Richelieu, déneigement compris, stationnement pour 2 autos, 348-7018 52-4

ST-LUC 184 Bourassa, grand 4 1/2 (app 2-3-5) terrain boisé arriere, pres des Meubles Laurent faut voir tel. 346-8614

ST-LUC 4 1/2, construction 1987, chauff. électr locataire, stationnement avec prise, plancher béton, remise extérieure, libre 1er juillet, \$365/mois, 659-4406 52-4m

St-Jean-sur-Richelieu
Centre-ville
3 1/2 - 4 1/2
1988 - stationnement
1-849-4227
1-661-7809
349-5397

À LOUER
1er juillet 1988
GRAND
LOGIS NEUF
4 1/2
1 100 pieds carrés
Dans un triplex
81, rue Grenier
Saint-Luc
Près de la rue Saint-Gérard
348-7800
347-0449

11 appartements

TRES BEAU 4 1/2 bien situé, quartier tranquille, St-Edmond, très propre, tél. après 17 heures 346-4908, 346-3149. 53-4

TRES BEAU 3 1/2 luxueux, porte patio, inst. laveuse-sècheuse, insonorisation supérieure, près hôpital, 1 mois gratuit, disponible tout de suite, payable à partir du 1er juillet, \$335/mois, 348-0629. A voir absolument, rue Tanguay.

UN MOIS GRATUIT St-Jean 210 Montée St-Luc, 5 1/2, luxueux, près hôpital, lumière chauffante dans salle de bain, 2 places d stationnement, bail de 2 ans si desirez. Pensez-y! 348-7749. 53-4m

À LOUER 4 1/2

belles grandes pièces, situées près de l'hôpital et des centres commerciaux; milieu paisible. 346-3275

LE GROUPE HABITAT APPARTEMENTS À LOUER

2 1/2 - 3 1/2 - 4 1/2 meublés ou non meublés

- modernes
luxueux
buanderie
conciergerie
piscine
stationnement avec prise
dénegement
possibilité d'un four micro-ondes

Rues Bonneau et Content près de l'hôpital et des centres commerciaux

UN SEUL NUMÉRO 349-1788

Mme Côté

SAINT-JEAN Quartier Normandie, rue Plante GRANDS 4 1/2

Insonorisés, aspirateur central, grand balcon, concierge, 4 1/2, libres 1er mai, 1er juin et 1er juillet, 380\$/mois. 348-3290

2 1/2 - 4 1/2 À LOUER rue Berthier 1 mois gratuit 348-5676 348-1042 348-5330

SAINT-JEAN

Grand logis 5 1/2 près de l'hôpital, d'un parc, d'un centre commercial; stationnement; micro-ondes disponible; près du boul. du Séminaire. Disponibles 1er juillet.

350\$ (sous-sol): 349-3730 375\$: 349-1347 420\$ (construction 86): 348-5409 Grands logis 4 1/2: 275\$: 347-8771 1-271-4876

2 1/2 au 2eme étage, très propre, 84 rue St-Pierre, près du centre-ville, non chauffé, non éclairé, non meublé, disponible 1er juillet, \$195/mois, 246-2776.

2 1/2, 3 1/2 fraîchement rénové, bonnes conditions, près Halles St-Jean, service adéquat, buanderie, 291-5713, 348-5281. 52-2m

2 1/2, 4 1/2 au 420, Victor Hugo #5, inf. après 5h 349-2508. 52-4

3 1/2 à louer, neuf, bien centré, 1er étage, très moderne, entre Saint-Edmond et Saint-Eugène, pour inf. 347-1287 ou 346-9595.

3 1/2 à louer, 372 Laurier, entrée laveuse-sècheuse, libre 1er juillet, tél. 349-1852. 52-2v

2 1/2 - 3 1/2 - 4 1/2 À LOUER Meublés ou non RUE BONNEAU 1 mois gratuit 349-3468 349-4615 348-5330

3 1/2

Près hôpital et polyvalente - Semi-meublé 270\$/mois libre immédiatement - non meublé 240\$/mois libre 1er juillet 348-1427

3 1/2 semi-meublé 310\$/mois avec remise, face au «Woolco», secteur paisible 348-4455

3 1/2 - 4 1/2 À LOUER RUE BOISVERT Près de la Base militaire 1 MOIS GRATUIT 346-3060 348-5330

3 1/2 - 4 1/2 Prêts pour le 1er juillet. Nouveau développement rue Bouthillier Saint-Jean-sur-Richelieu 346-4308

3 1/2 - 4 1/2 - 5 1/2 À LOUER boul. Normandie 1 mois gratuit 349-3628 349-1898

4 1/2 À LOUER 832, rue Plante Près de l'hôpital, centres commerciaux, écoles. 348-8472

4 1/2 À LOUER 591, rue Gaudette 1030, boul. Normandie Libres le 1er juillet 347-3613

4 1/2 À LOUER 1er plancher, murs insonorisés, situé sur le golf de Saint-Jean, endroit tranquille et pittoresque 347-6936

4 1/2 à louer 502, boul. Saint-Luc Saint-Luc Libre le 1er juillet. Cabanon à l'extérieur. Stationnement 346-4308

4 1/2 345\$ par mois Dans triplex neuf, près école et centres commerciaux, entrée individuelle, insonorisation, armoires mélamine, entrées lav./séch./lave-vaisselle, tapis et céramique. 349-5597

4 1/2 - 5 1/2 À LOUER Près du Carrefour Richelieu 1 mois gratuit 348-9591 348-3976 348-5330

4 1/2 - 5 1/2 - 6 1/2 1 MOIS GRATUIT À LOUER à Saint-Jean-sur-Richelieu 870, rue Desrochers Tél.: 348-4016

2 1/2 - 3 1/2 NEUFS MEUBLÉS OU NON MEUBLÉS Près de la base militaire et en arrière du racquet-ball • balcon • porte-patio • disponibles le 1er juillet 3 1/2 - 712, rue Fredette 2 1/2 - 820, rue Plante 348-8472

3 1/2 DANS bloc 4 logis rénové, dans St-Edmond, chauffage électrique, entrée laveuse-sècheuse, 2e étage, libre 1er juillet, \$260 par mois, 346-6379. 1-2

3 1/2, et 2 1/2 neufs à louer, St-Eugène, stationnement privé. Une personne. 291-5760 soir. 52-4

3 1/2 refait à neuf, près de l'hôpital, \$270/mois, inf. 348-5454 après 2h 358-4297. 52-2

3 1/2 \$260, chauffé, 31 St-Joseph St-Jean tél. 348-9531.

3 1/2, 4 1/2 dans un triplex, luxueux, grandes pièces moderne 29 x 39, aspirateur centra, insonorisation supérieure, construction prêt pour le 15 juin, secteur très recherché, situé rue Marie-Derome, tél. 358-1102.

355/MOIS avant remise, secteur de l'hôpital, 4 1/2 pces, conciergerie, stationnement prise électrique, entrée laveuse-sècheuse-lave-vaisselle, chauffage électrique, 2 de disponible dans le secteur. 349-3347 après 5H00. 52-2

4 1/2 À LOUER, rue St-Louis, \$300/mois, chauffé électrique, 348-0400. 52-2

4 1/2 À \$305/mois, situé au 2e étage, au 139 Thibodeau, 348-7231. 50-4

4 1/2 à louer, pour 1er juillet, au 377 Berthier, \$310/mois, non chauffé, non éclairé, tél. 348-1042. 53-2

4 1/2 à louer, rénové, 48 de l'Eglise sud à Lacolle, \$275/mois, 766-8606. 53-2v

4 1/2 à louer, très grand au 919 Lanoue, quartier tranquille, près d'une école, 1 mois gratuit, \$310, jour 347-0341 demandez Annie, soir après 6H 346-8157. 52-2

4 1/2 à louer 235 Jacques-Cartier-Sud, près du garage Suzuki tél. 291-5683. 53-2

4 1/2 CHAUFFÉ éclairé, possibilité poêle, frigidaire, porte patio, espace de rangement extérieur, stationnement avec prise, libre 1er juin, \$375, rue Beaudry, 349-3401. 52-2v

4 1/2 DANS la paroisse Saint-Lucien, avec poêle, frigidaire, propre, chauffage électrique, supplément de buanderie au sous-sol, stationnement, prise électrique 346-0158. 50-6

4 1/2 dans bloc neuf, libre juillet, près hôpital, centre d'achat, très tranquille, \$315/mois, 348-9452, 348-1981. 49-6

4 1/2 dans un haut près de toutes commodités, de préférence pour femme seule, tél. avant 7H00 347-0997, ou 347-1478.

4 1/2 demi sous-sol, entrée laveuse-sècheuse-lave-vaisselle, près de l'hôpital, école, centre d'achat, base militaire et service d'autobus, libre 1er juillet, \$375/mois, à sous-louer, tél. 349-4563 ou 349-2171. 52-3v

4 1/2 foyer, très propre, dans le vieux St-Jean, 13 Frontenac avec stationnement \$325, tél. 347-8267.

4 1/2 libre 1er juillet, construction d'un an, 430 Laberge près du Carrefour Richelieu et hôpital, locataire de choix, 349-5587. 52-4

4 1/2 5 1/2, libre 1er juillet, construction d'un an, 430 Laberge près du Carrefour Richelieu et hôpital, locataire de choix, 348-5222. 52-4

4 1/2 neuf, grand, plancher bois franc, paroisse St-Gérard, tél. 348-1854. 53-3

4 1/2 neufs situé près hôpital et autoroute 35, intercom, balayuse centrale, disponible 1er juillet, 245-7281, 1-594-0806 ou 348-0043. 52-4m

4 1/2 près de l'hôpital, endroit tranquille, personne d'un certain âge, prise pour laveuse, intercom, très propre, 1er juin ou 1er juillet, 375 rue McMillan, 348-0525. 51-4m

4 1/2 près hôpital et centre d'achat inf 857 Tanguay app. 2, tél. 348-7977. 52-2v

4 1/2 rue Laberge avec store verticale, intercom, vaccuum central, poêle, frigidaire fournis si desiré, libre juin ou juillet, 348-1200. 1-4

4 1/2 situé dans St-Eugène près école élémentaire tél. 346-4908. 51-4

4 1/2-3 1/2 meublé ou non, 1er juillet, patio intercom, grand stationnement, près base, école, service, autobus, mini centre d'achat, \$290, à \$360, mois, 706 Fredette, tél. 347-2752 après 4h ou 347-2220. 52-4

4 1/2, 5 1/2 À 5 MINUTES d'Iberville, moderne, inst. laveuse-sècheuse, remise extérieure, emplacement pour 2 autos, \$265, \$285, tél. 348-7203, 347-2111. (50-4)

5 1/2 À \$375/mois, situé au 440 Thibodeau, avec système d'intercom, plancher de ciment et porte électrique, aussi 2 1/2 non meublé non chauffé à \$200 par mois, tél. 348-7231. 50-4

5 1/2 à louer pour juillet, très grand, boni d'un mois, 349-2048 ou 348-1981. 51-6

5 1/2 avec foyer, plancher de bois franc, avec stationnement, vieux St-Jean 13 Frontenac, 347-6267.

5 1/2 CHAUFFÉ eau chaude fournie, planchers marquetrie, fenêtre dans toutes les pièces, cuisine avec porte et balcon avec escalier extérieur, Remise extérieure 8' x 10', 2ème étage \$465/mois, rue Gaudette (près Industriel) 349-3401. 52-2v

5 1/2 chauffé, éclairé, \$470/mois, au 214 A, St-Jacques tél. 346-3098. 53-4v

5 1/2 chauffé, eau chaude fournie \$350, à 136 Jacques-Cartier-Nord, 2 1/2, chauffé et électricité et eau chaude fournie, semi-meublé, \$200, 132 Jacques-Cartier-Nord 347-3246. 1-2m

5e AVENUE, Iberville, 5 1/2, libre 1er juillet, prix \$300/mois, tél. 348-2876. 53-2m

5 1/2 PRÈS hôpital, non meublé, non chauffé, stationnement \$420/mois, libre 1er juillet après 18h00 348-5409. 50-4

5 1/2 près école primaire, de la route 35 et de plusieurs services, secteur tranquille, libre 1er juillet, 348-1200. 1-4

5 1/2 rez-de-chaussée, 210 Laurier app. 1, centre-ville, libre 1er juillet, \$275, 347-7167. 53-3

5 1/2 SAINT-JEAN, belles grandes pièces, près de l'hôpital et centres d'achats, milieu tranquille, libre le 1er octobre, 346-3275. 1-6

7 1/2 à louer rue Bouthillier près de St-Charles, chauffage bi-énergie, poêle Franklin, libre 1er juillet, 348-9734. 53-2

12 appartements meublés

IBERVILLE grand 3 1/2, meublé, chauffé, éclairé, sous-sol de maison privée, libre immédiatement, \$300/mois, 358-3775.

À LOUER dans St-Edmond 3 1/2, meublé, chauffé, éclairé, laveuse, sècheuse, libre 1er juillet, \$325/mois, tél. 346-4791. 52-3

À LOUER: grand 2 1/2, meublé, très propre, près du CEGEP, idéal pour étudiant Libre 1er juin tél.: 347-3312.

À LOUER St-Jean 2 1/2, près du CEGEP, meublé, chauffé, éclairé, buanderie, dans un demi sous-sol, libre 1er juin, 347-0191. 52-4

À LOUER 3 1/2, chauffé, meublé, éclairé, libre 1er juillet, dans la paroisse Saint-Edmond. Tél.: 346-5480. 1-2

SAINT-JEAN près du Cégep et base, 1 1/2 \$100, 2 1/2 \$210, 3 1/2 \$250, 4 1/2 \$330 et plus. Parking, 425 Gouin, 346-6080.

2 1/2 MEUBLÉ chauffé, éclairé, Saint-Luc, maison privée \$275 par mois, tél 348-1593.

SAINT-JEAN face aréna et école de métier, 1 1/2 \$100 et plus, 2 1/2 \$210 et plus, sécuritaire, intercom, 55 Frontenac, 346-8856.

SAINT-JEAN 2 1/2, meublé, chauffé, éclairé, buanderie, tapis, balayuse centrale, piscine extérieure, intercom, stationnement, antenne communautaire, 300 Vaudreuil, 347-5834, 346-6523.

IBERVILLE (Pont Neuf) 1 1/2 \$110, 2 1/2 \$190, semaine 1 1/2 \$35, 2 1/2 \$50, plus extras, Motel 77, 108 Bord de l'Eau, 346-7777.

APPARTEMENTS CHEZ LEBEAU 1 1/2, 2 1/2, 3 1/2 meublés, chauffés, éclairés, stationnement, tranquilles, propres, laveuse-sècheuse, situés au 264 Saint-Charles, s'ad. au 39 Saint-Paul 348-0568. (49-15)

APPARTEMENTS 2 1/2, meublé, chauffé, éclairé, avec stationnement, situé 326, 328 Boul. Gouin St-Jean, 347-5404. 52-2

APPTS meublé chauffé éclairé, 2 grand 2 1/2, pour 1er juin et l'autre 1er juillet tél. 348-4080. 51-3m

A ST-LUC tres grand 3 1/2, meublé, chauffé, éclairé, avec patio extérieur, Chemin St-André tél.: 348-9907. 53-4v

A ST-LUC 3 1/2 meublé, eau chaude fournie, \$250/mois, libre 1er juillet, tél. 348-1200. 1-2

BACHELOR 2 1/2, meublé, stationnement privé, libre le 1er juillet, prix \$215.00/mois, situé au 671A rue Dorchester, pour inf. après 4H00 348-6356.

BACHELOR 1 1/2 meublé, chauffé, éclairé, \$225/mois, libre 1er juin tél. 348-4873. 52-2

BACHELOR 2 1/2 meublé, chauffé, éclairé, près de l'hôpital, endroit tranquille, (pour dame) tél. 348-3939 après 5H00. 53-3

BACHELOR à louer, libre immédiatement, chauffé, éclairé, meublé, 346-6925, 358-4348, 348-4442, 348-0302. 53-2v

BACHELOR 2 1/2, tres propre, meublé, chauffé, éclairé, s'adresser 456 Seminaire, jour 349-3238, soir 348-1712.

GRAND 2 1/2 meublé, près hôpital, à voir absolument, buanderie, aspirateur central, 1er juillet, \$275/mois, tél. 348-3697. 51-2-m

GRAND 3 1/2, haut, avant avec balcon, propre, meublé, ensoleillé, renové, de préférence 1 personne de 40 ans et plus, situé entre Boul. St-Joseph près de Champlain, tél. 348-6923. 1-2

GRAND 3 1/2 semi-meublé à louer dans maison privée, St-Eugène, renové, très propre, eau chaude fournie, idéal personnes âgées, \$270/mois, tél. 347-6125. 51-3

IBERVILLE (Pont Neuf) 1 1/2 \$110, 2 1/2 \$190, semaine 1 1/2 \$35, 2 1/2 \$50, plus extras, Motel 77 108 Bord de l'eau 346-7777.

LIBRE immédiatement ou 1er juillet, 3 1/2 meublé ou non. St-Jean, 348-7720. 51-3v

LOGEMENT à louer rue Mercier, 3 1/2 meublé, rue Cousin, 3 1/2 non meublé, tél. 0-351-6506 à frais vives (49-7)

LOGIS à louer à Saint-Jean, 2 1/2 meublé, pour le 1er juillet, chauffage et électricité compris, ménage fait à neuf, tapis mur à mur, stationnement pour auto, s'ad. au 440 Victor Hugo apt 1, 348-8171, 346-2926 ou 349-6003. 53-4v

LOGIS meublé, 3 1/2, 139 Laurier, tél.: 358-4318. 50-4

LOUER ou sous-louer, grand 3 1/2, très propre et meublé à 2 min. Cégep, libre 1er juillet 347-8396 après 5h, Josee, Manon 346-4661 avant 5h Josee. 52-2

N.D.A 219 Notre-Dame 2 1/2, meublé, chauffé, éclairé, près des arrêts d'autobus, et des Halles St-Jean, libre 1er juillet, 348-3001 après 4 heures. 53-2

POUR LE mois de juin, bachelors 2 1/2, très propre, pas chauffé, pas éclairé, avec bails, \$205/mois, dans St-Eugène, 346-5432. 52-3

SAINT-JEAN face aréna & école de métier, 1 1/2 \$100 et plus, 2 1/2 \$210 et plus, sécuritaire, intercom, 55 Frontenac 346-8856.

SAINT-JEAN 1 1/2, meublé, tres propre, avec stationnement, près du Cégep, tél.: 346-0158.

SAINT-LUC grand 3 1/2, sous-sol, éclairé, chauffé, cuisinière, réfrigérateur, laveuse-sècheuse, lave-vaisselle, entrée privée, stationnement près du Boul. Saint-Luc, tél.: 348-5661. 52-2

ST-JEAN près du Cégep & base, 1 1/2 \$100, 2 1/2 \$210, 3 1/2 \$250, 4 1/2 \$330 et plus. Parking, 425 Gouin 346-6080.

ST-JEAN 3 1/2, semi-meublé, chauffé, eau chaude fournie, inst. laveuse-sècheuse, prise pour auto, stationnement, libre 1er juillet, situé rue Bisailon 348-4113 après 5H. 1-3

TRES BEAU 2 1/2, situé dans St-Edmond près du CEGEP, meublé, chauffé, éclairé, quartier tranquille, tél. après 17 heures 346-3149, 346-4908. 53-4

TRES BEAU 3 1/2, situé dans St-Edmond, chauffé, éclairé, semi-meublé, après 17 heures 346-4908 ou 346-3149. 53-4

TRES GRAND 1 1/2 \$245/mois, meublé, chauffé, élect. inclus, plancher bois franc, ascenseur, piscine ext. plancher béton insonorisé, libre 1er juin ou 1er juillet, tél. 348-0531 ou 349-2711. 52-2

1 1/2 no: 31, \$160m, no: 24 \$135/m, libres, près de L'aréna et école de métiers, 5 minutes centre-ville, 55 Frontenac, 346-8856. 1-3m

2 1/2 APPARTEMENTS meublé, chauffé, éclairé, \$270, air conditionné plus laveuse automatique, situé dans un 2e étage au 695 Saint-Jacques, 347-822A. 51-3

2 1/2 chauffé, meublé, éclairé, eau chaude fournie, \$250/mois, 353 Collin Saint-Jean, tél.: jour 348-1703. 52-2v

2 1/2 MEUBLÉ au 305 Saint-Georges, situé près de tous les services, grandes pièces, propres et confortables, chauffage et eau chaude fournis, porte d'entrée à serrure contrôlée, salle de lavage, aspirateur central, pour visite et renseignements 347-8403. (49-3)

2 1/2 MEUBLÉ chauffé, éclairé, Saint-Luc, maison privée, \$375/mois, tél.: 348-1593. (49-7)

2 1/2 meublé, à St-Jean rue St-Charles près du bureau de poste, 2ème étage, laveuse, sècheuse, terrasse communautaire, eau chaude fournie, électricité à vos frais, \$250, personne tranquille âgée de préférence, 358-1046. 53-8v

2 1/2 meublé, chauffé, éclairé, avec stationnement, dans St-Eugène, 180 rue Cardinal tél.: 346-7350. 53-2

2 X 3 1/2 meublé, un 5 1/2 non meublé, libre 1er juillet, situé à 940 Meunier, pour visiter s'adresser app. 10, 348-8976, 348-1496. 52-2

2 1/2, 3 1/2 à louer meublé, chauffé, éclairé, aspirateur, mini-laveuse et stationnement fournis, près du CEGEP, et de la base militaire. 347-9052. 1-4

2 1/2 3 1/2 MEUBLÉ chauffé, éclairé, immeuble moderne, pas de sous-sol, près base et cégep \$280, \$300, 348-2044, 50-6-m

3 1/2 AU SOUS-SOL laveuse/sècheuse comprises, meublé ou non, chauffé, éclairé, à Saint-Luc, au 348-9907 libre 1er juin. 50-4-v

3 1/2 MEUBLÉ chauffé, éclairé, laveuse sècheuse fournies, stationnement, près de la base \$300/mois 346-0769. 50-4

3 1/2 meublé, chauffé, éclairé, s'adresser 257 Notre-Dame tél. 348-5582.

3 1/2 meublé, luxueux, balayuse centrale, système d'intercom, stationnement asphalté, tél. 346-4908. 51-4

3 1/2 meublé, non chauffé, stationnement privé, cour gazonnée et clôturée, libre 1er juillet, 576 Bisailon, \$247/mois, 658-7230 52-4v

3 1/2 meublé, ou non meublé, près de l'hôpital, libre 1er juillet tél. 348-4442 ou 348-8302. 52-4

3 1/2 meublé, situé près base militaire, libre immédiatement, en excellente condition tél. 348-0043, 245-7281. 52-4m

3 1/2 RUE St-Eugène, semi-meublé, meublé si desiré, eau chaude fournie, buanderie, rangement, stationnement avec prise, parterre, près Orléon, \$265/mois, 460-7690.

3 1/2 TRÈS grand semi-meublé, ou meublé, buanderie, stationnement, libre 1er juillet, 400 Grand Bernier Nord, 346-6775, 346-6523. 50-10

13 chalets

CHALET à louer, bord de l'eau St-Paul-le-aux-noix, 3 1/2 et 4 1/2 meublés, s'adresser à 291-5832 après 6 heures. 52-3

CHALET à louer à Venise-en-Québec meublé, 2 chambres, très propre, tous les services inclus, à louer à la semaine ou au mois, 349-4106. 1-2v

CHALET à louer, à la saison, 305 Bord de l'Eau, Iberville, ☎ 346-3029 soir.

14 **chambres**

ST-LUC, chambre à louer, bord rivière L'Acadie, près route 104, 2 pièces, plus accès à la cuisine, meublée ou non \$60/mois (possibilité de pension), 349-3647. 52-2m

15 **propriétés**

A IBERVILLE bungalow 5 1/2 armoire en chêne, plancher bois franc, chauffage rayonnement, porte patio avec terrasse, grande remise extérieure, déneigement, gazon inclus, \$610/mois, 346-1758. 53-2m

A LOUER, maison lie Ste-Thérèse face au canal, 4 1/2 plus salle de lavage, 348-5558 ou 1-325-8494. 53-2v

A ST-JEAN bungalow à louer, 138 Chantilly, libre 1er juillet s'adresser 245-3120. 53-3

CONDOS à louer, grands 4 1/2, avec salle à manger, aspirateur central, espace d'entreposage, chauffage électrique, porte patio, service de conciergerie, situés rue St-Gerard, libres immédiatement, tél.: 346-1173. 52-4v

Condominium neuf à louer
Libre immédiatement
Grand 4 1/2, 1 000 pi carrés, foyer, piscine ext. chauffée, stationnement intérieur, salle communautaire et de conditionnement physique.
625\$/mois
349-5722
348-1921

DAME partagerais sa maison avec veuve de 50 à 60 ans, référence. 348-2418.

IBERVILLE près Marina petite maison, libre, 2 pièces, cuisinette, remise, jardin, pers. seule, responsable, \$275, 347-9929 entre 18-21H. 1-2

ILE STE-THERESE magnifique bungalow, 9 grandes pièces, vue sur le canal, accès au Richelieu, \$4.200. G. Ducharme Imm. Pilon 348-0766.

MAISON à louer, à Sabrevois, 2 cac. 2 salles de bain, salle de séjour avec foyer, grand terrain (1er juillet), \$375/mois, 346-1922. 52-2

MAISON à louer 5 1/2, sous-sol fini, quartier St-Gerard, près école primaire, 346-4699. 53-2v

MAISON de campagne 5 1/2, St-Blaise, St-Valentin, 291-3182.

MAISON mobile à louer, disponible pour le 1er juillet, situé à un coin de rue du Boulevard du Séminaire Nord, & près de l'autoroute 35, grand terrain, stationnement double, asphalté, \$425/mois, pour rendez-vous composez le 347-5000. 1-4

MAISON neuve à louer 6 1/2 pour 2 dames autonomes ou couple âgé. tél.: 291-5760 soir. 52-4

MAISONS MOBILES (2) à louer, très moderne, paroisse St-Grégoire, rue Brault par Kempt, faut voir! \$475-\$375/mois, tél. 1-462-0901. 52-4v

MAISON seule semi-détaché à louer, grand terrain, 5 1/2, stores verticaux fournis, combustion lente, ménage fait à neuf, libre 1er juillet, \$500/mois, s'adresser 668 Bord de l'Eau, IBERVILLE, 347-8057.

MONT-ST-GREGOIRE maison 4 1/2 de 7 ans, à louer, inclus lave-vaisselle, balayuse centrale, garage, foyer, et c., 358-1273. 51-7m

PETITE maison semi-détaché à louer, dans le village d'Henryville, idéal pour couple ou personne seule, \$205/mois, tél. Montréal 277-1871 jour et soir, 246-2887 soir seulement. 53-3m

ST-JEAN bungalow à louer, rue Chantilly, s'adresser 245-3120.

16 **divers**

À louer LOCAL COMMERCIAL
25 x 96 (2 400 pi carrés), situé au 190, rue Richelieu, Saint-Jean-sur-Richelieu. Libre 1er juillet
731-2741
346-1542

BEAUX bureaux bien situés, 535, Pierre-Caisse, pour rendez-vous 349-5542, 346-2819.

CENTRE-VILLE Saint-Jean, espace de bureau, à louer, au 2ième étage, 700 pi.ca., environ, prix avantageux, inf. 347-4757 ou 346-6655. 5 5 5 5 5 1-3

CENTRE-VILLE 85 Richelieu secteur en développement, local commercial à louer, avec grand 4 1/2 adjacent plus stationnement, excellent pour studio de coiffure, libre 1er juillet, \$570/mois, chauffé, tél. jour: 347-5885 demandes Denise. 53-4

Complexe industriel Olton Collin et St-Paul
jusqu'à 40 000 pi carrés à partir de 2,35\$/m²; chauffé, gicleurs (sprinklers), alarme pour le feu, chauffage informatisé, construction en béton, location à court ou long terme.
Tél.: Montréal: **1-766-4646**
1-592-4950

ENTREPOT à louer 40' X 40', situé au 225 St-Georges à Saint-Jean. Inf. 347-6047. 52-2

ENTREPOT de 12 X 12, s'adresser à 348-7689.

ENTREPOT à louer 1,400 pi.ca avec porte de garage à 75 Boutillier, 346-2688 le soir 347-2235. 53-2v

ESPACE à louer au 124 Beauvais IBERVILLE, peut séparer, peut servir pour commerce, manufacture ou entreposage. 358-2955. 53-2

GARAGE à louer 20' X 28' situé à St-Alexandre, demander Léo 296-4773. 53-3

IBERVILLE Local commercial
de 800 à 2 500 pi. ca. de disponibles. Libre immédiatement.
RENS.: **1-514-445-9659**

LOCAL commercial à louer, situé sur Grand-Bernier, dimension env. 24' x 14', tél.: 348-6185, 348-0053. 50-4

LOCAL commercial 1430 pi. ca. et 2145 pi. ca. toilette, porte de garage de 12 pieds, 920 Nadeau, IBERVILLE, grand stationnement, libre 1er juin, aménagement selon vos besoins 348-4666 (49-5)

LOCAL commercial à IBERVILLE 50 x 45 x 14 pi. haut, entrée électrique 550, 220, autrefois atelier d'usinage, 347-0144. 52-2

À LOUER ESPACE DE BUREAU
centre-ville
Tél.: 347-7449

PLACE ST-JEAN
400, boul. du Séminaire nord Saint-Jean-sur-Richelieu

À LOUER
local de 900 à 2000 pieds carrés
à prix avantageux
Communiquer avec le **348-6935**

ESPACE À BUREAUX À LOUER
1 400 pi carrés, attenant au CLSC, face au lac Champlain et à la marina.
Venise-en-Québec
244-5980

Info-Location
- Centre commercial neuf - **À LOUER**
pour bureaux et commerces
Le site d'affaires idéal
Pour rens.: **349-5544**

LOCAL commercial à louer, situé au 124 Mercier, tél. 346-6240, 346-3888. 53-4

LOCAL COMMERCIAL ET RÉSIDENTIEL À LOUER
2800 pi carrés
347-2349

IBERVILLE
Espace de bureau à louer dans centre professionnel.
Tél.: (514) 347-6554
347-4229

BUREAUX À LOUER
SITE IDÉAL POUR **CENTRE PROFESSIONNEL**
pour *clinique* *médecins* *avocats* *notaires* *comptables*
• 8,50\$/ le pied carré, tout compris
• grand stationnement
• climatiseur
• rez-de-chaussée de 2000 pi carrés
• près du centre-ville
178, rue Notre-Dame, Saint-Jean-sur-Richelieu
M. Campeau 937-6793 (Montréal)

ÉDIFICE Le Frontenac
ESPACE COMMERCIAL ET BUREAU À LOUER
Complètement rénové
Idéal pour professionnels
Occupation immédiate
500 à 13 000 pieds carrés
POUR RENSEIGNEMENTS:
346-1166
Mtl 695-6240

LOCAL pour entreposage, 17' X 50', système de chauffage, \$175/mois, libre 1er juillet, 348-6480. 52-8

21 **automobiles**

AUBAINE Malibu Classique 76 moteur 350, demande \$500 347-6150 51-3

AUBAINE Suzuki Forsa 87, 4 portes, tout équipe, intérieur extérieur, 13 000 km, 346-7448 52-2v

AUTO PONTIAC Grand Lemans 1980, tres bonne condition, air climatisé, faut voir 348-5720 52-2

AUTOS À VENDRE 346-1166 358-4800 51-4-m

BMW 318 i, 1984, blanche, 55 000 km, 2 portes, 5 vitesses, tres propre, 4 pneus neufs d'hiver, \$13 800 348-1069 53-2

BUICK Century Custom 1985 4 portes, 4 cylindres, vitres teintées, power steering, power brake, degivreur arriere, comme neuf, 35 000 km Particulier 104 Latour tel 348-2945 1-2

BUICK Regal V6 diesel, 4.3 litres, 1984, 75 000 km, tres propre, noire, vinyl, cruiss-control, \$8 000 246-3638, 246-3481 52-4

BUICK Regal 1982, SW, V8, tres bonne condition, inf. apres 17h, 347-2570 52-2

CADILLAC 78, 4 portes, Elegance tout équipe, \$4 000, tel 347-9344 51-3

BUICK Regal 1982, SW, V8, tres bonne condition, inf. apres 17h, 347-2570 52-2

CADILLAC 78, 4 portes, Elegance tout équipe, \$4 000, tel 347-9344 51-3

VÉHICULES

CADILLAC 76, coupé de ville, en très bonne condition, mec. A1, prix \$2 200 tel 348-2581 1-2

CAMARO Iroc 2, 86, blanche, 20 000 km, 2 1/2 ans de garantie prolongée, 2 pneus de rechange, acheteurs sérieux seulement, \$16 200, Richard 348-5639 (50-4)

CAMARO Rally sport 1979 avec T-Top, tel 358-2596 52-2

CAMARO Z28 1982 rouge automatique, 4 pneus 4 saisons, toile \$7 900 358-4730 346-1380 52-2v

CAMARO Z28 1981 noir, vitres électriques, radio am-fm stereo cassette, apres 20 heures 348-1905 52-2v

CAMARO Z28 1981 noir, vitres électriques, radio am-fm stereo cassette, apres 20 heures 348-1905 52-2v

AUBAINE Pontiac Grand Leman Safari familiale 1980
peinture neuve, transmission garantie, vitres électriques, climatiseur, contrôle de vitesse de croisière, freins et pneus neufs
Prix: 3 800\$
Rens.: Paul
jour: **347-7569**
soir: **348-2665**

Pelletier location AUTOS - CAMIONS
740, rue Saint-Jacques
Saint-Jean-sur-Richelieu
Tél.: 347-6628
Location à court et long terme
André Proulx Conseiller en location

NOS OCCASIONS

- Alliance DL 1987**
hatchback, 5 vitesses, 43,000 km
- Plymouth Colt 1987**
aut., 17,000 km
- Grand Wagonner 1986**
tout équipé, 34 000 km
- Jeep Wagonner Limited 1985**
entièrement équipé
- Alliance DL 1985**
automatique, gris foncé, 4 portes
- Chrysler New Yorker 1984**
aut., 89 000 km
- Chrysler Laser 1984**
automatique, spécial
- Encore 1984**
hatchback, vert, 2 portes
- Fuego 1984**
2 portes, 2.2, 5 vitesses
- Alliance 1983**
4 portes, bleu, 4 vit.
- Alliance 1983**
2 portes, 4 vitesses, vert
- Renault R18 1982**
5 vitesses, 69,000 km
- Renault R18 1981**
5 vitesses, 99,000 km

Garage Mondial INC.
Vente
Jeep Eagle
606, rue Champlain
Saint-Jean-sur-Richelieu
348-6835 - 348-6835
Montréal: 658-5536

ESPACES DE BUREAUX À LOUER
1005, boulevard du Séminaire Saint-Jean-sur-Richelieu
(Intersection Laplante)
LA PLAZA DU SÉMINAIRE
800 pieds carrés
348-3338 - 658-3108

LA PLAZA DU SÉMINAIRE
LOCAUX À LOUER

ESPACES COMMERCIAUX À LOUER
1005, boulevard du Séminaire Saint-Jean-sur-Richelieu
(Intersection Laplante)
LA PLAZA DU SÉMINAIRE
800 pi carrés 1 200 pi carrés
348-3338 - 658-3108

NADEAU AUTOMOBILES ENR.
117, rue Beauvais, Iberville 347-3558

Cavalier 1986 4 portes, automatique	Carlo 1981
Chrysler Le Baron GTS 1985 4 portes, automatique	Honda Accord 1981 4 portes, 5 vitesses
Tercel 1984	Cutlass 1980 familiale, 72 000 km certifiés
Honda Civic 1984 63 000 km	Mustang 1980 4 cylindres
Tercel 1983 86 000 km	Pinto 1980
Omni 1983 4 portes, automatique, 56 000 km certifiés, toit ouvrant	Omni 1981 4 portes, faites une offre!
Dodge Colt 1984 4 portes, automatique	Chevette 1979 4 portes, faites une offre!
Ford Pick-up Courier 1982 5 vitesses, avec boîte	Camaro Berlinetta 1982 6 cyl., automatique

Mazda Pick-Up 1984 4 cylindres, boîte en fibre, automatique
Tourissimo 1983 4 cylindres, automatique
Hyundai Pony 1985 automatique
Hyundai Pony 1984 manuel, 5 vitesses
Chrysler Reliant 1985 automatique
Firebird 1981
achat - vente - location

PIÈCES D'AUTO
du Haut-Richelieu inc.
274, route 133,
Sabrevois
LOCAL: 346-9233 MTL: 875-5258

Chez Coupal & Brassard Auto Inc.
Usagé ne veut pas dire usé!

*Venez voir nos prix
et comme toujours
nous sommes négociables...*

COLT (MITSUBISHI) 1984 4 portes, hatchback, gns, propre, peinture originale, manuel, vitesse surmultipliée rég. 4500\$ SPÉCIAL 3900\$	NISSAN STANZA XE 1984 5 portes, manuel, toit ouvrant, électrique, gns métallique, très propre, 113 610 km, 5 995\$
NISSAN 200 SX 1983 hatchback, SL sport, 5 vitesses, tout équipé, vitres électriques, etc. 90 615 km. SPÉCIAL DE LA SEMAINE 5 200\$	FORD THUNDERBIRD 1983 blanc, V-6, automatique, vitres électriques, très propre, 113,610 km, PRIX À DISCUTER
MERCURY LYNX 1982 5 portes, manuel, propre, comme neuf, 3 595\$ ou meilleure offre	TOYOTA COROLLA 1982 2 portes, coupé, automatique, 110 000 km, 3 995\$

COUPAL & BRASSARD AUTO INC.
127, Route 104, St-Athanase d'Iberville
347-5593

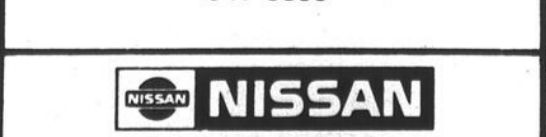

**N'oubliez pas...
c'est unique
garantie complète
1 an ou 20 000 km
sur presque toutes nos
voitures GM d'occasion**

Oldsmobile Delta 1987 tout équipé, 4 portes, noir, bas millage	Oldsmobile Ciera 1985 tout équipé, 6 cylindres, brun, 54 685 km, faites une offre!
Chrysler New-Yorker 1984 54 000 km, couleur or, tout équipé, très propre	Cadillac d'Élégance 1984 37 000 km, bleu Un vrai bijou!
Ford Topaz 1987 4 portes, manuel, couleur or, 29 000 gm, très propre	Plusieurs Celebrity 1985 et 1986 bas millage
Dodge Caravan 1986 5 passagers, 2.6 litres, 34 700 km, bleu, climatiseur, régulateur de vitesse	Pontiac Bonneville 1987 4 portes, automatique, tout équipé, couleur maron, 43 000 k m, garantie 1 an
Cavalier 1987 4 portes, 4 cyl., 23 000 km, bleu	Mazda RX 7 1987 sport, 28 000 km, gris, faites une offre
Daytona 1986 manuel, 5 vitesses, rouge, 53 000 km	Dodge Pick-up 1986 V-6, automatique, couleur charbon de bois, 77 000 km
Chevy Van 1985 V-8, automatique, 100 000 km, couleur bleu	Chevelle Malibu 1983 V-6, 4 portes, 96 000 km, couleur maron

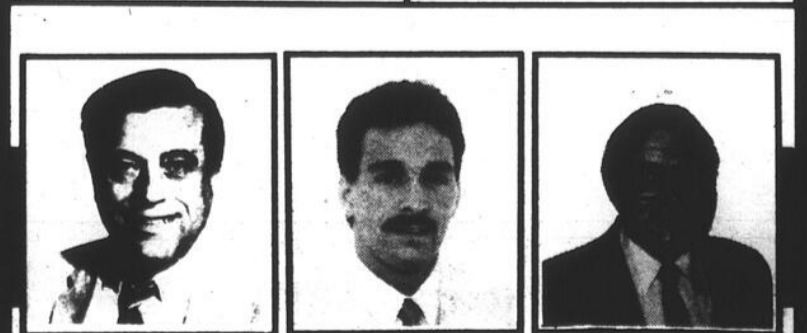

Émile Chouinard
gérant des ventes
voitures d'occasion

Serge Allaire
représentant

Gilles Racicot
représentant

Venez chez nous ça roule!
Desjardins
840, boul du Séminaire
Tél.: 348-4901
Saint-Jean-sur-Richelieu

Les bonnes OCCASIONS
DERY

DÉMONSTRATEUR Tercel SR 5 1988 familiale, 4 roues motrices, manuel, 5 vitesses, servofreins, servodirection, radio AMFM stéréo balance de garantie	DÉMONSTRATEUR Corolla GTS 1988 radio AMFM stéréo, servofreins, servodirection, sièges arrière rabattables, bal. garantie Toyota, bas millage
DÉMONSTRATEUR Toyota pick-up SR5 1988 5 vit., manuel, bas millage, balance de garantie	Tercel 1988 familiale, 4 roues motrices, manuel, radio AMFM cassette, bas millage, balance de garantie, état neuf
DÉMONSTRATEUR Corolla GTS 1987 5 vit., man., radio AMFM stéréo, toit ouvrant, roues mag., bal de garantie 5 ans/100 000 km	Toyota Tercel 1987 2 portes, manuel, 5 vit., bal. de garantie, radio AMFM, bas millage, excellente condition
Corolla 1987 4 portes, aut., radio AMFM stéréo, excellente condition	Tercel 1987 2 portes, aut., radio, bal de garantie Toyota, bas millage, comme neuf
Toyota van commerciale 1987 aut., bas millage, servofreins, servodirection, lente	Nissan Pulsar NX 1987 manuel 5 vitesses, servofreins, servodirection, toit en «T», radio cassette, balance de garantie, état neuf, à voir
Pick-up Mazda B-2000 1986 extra-cab, man., 5 vit., radio AMFM, boîte Fibrobac, bas millage, excellente condition	Honda Accord 1986 2 portes, liftab., servofreins, servodirection, radio AMFM, état neuf, à voir
Toyota MR-2 1986 automatique, servofreins, servodirection, radio AMFM stéréo bas millage, un vrai bijou!	Tercel 1985 toit ouvrant, manuel, 5 vit., excellente condition, radio AMFM, à voir
Corolla GTS 1985 manuel, 5 vit., servofreins, servodirection, radio AMFM stéréo peinture 2 tons, impeccable	Corolla 1985 4 portes, aut., servofreins, servodirection
Buick Regal 1985 2 portes, automatique, peinture 2 tons, climatiseur, vitres électriques, impeccable	Toyota Corolla GTS 1984 man., 5 vit., servofreins, servodirection, radio AMFM stéréo peinture originale, état neuf, un vrai bijou!
Toyota Supra 1984 5 vit., intérieur cuir, en peinture originale, à voir	Toyota Corolla LE 1984 automatique, 4 portes, radio AMFM, servofreins, servodirection
Toyota Cressida 1984 4 portes, aut., climatiseur, tout équipé, un vrai bijou!	Ford Escort 1982 2 portes, automatique, radio, bonne condition
Audi 4000 1981 aut., 4 portes, toit ouvrant, roues mag., radio AMFM, très bonne condition	Mazda GLC 1981 man., 5 vit., toit ouvrant, radio AMFM, très bonne condition

*... demandez John!
ou... demandez Rolland!*



DERY
automobile
1055, boul. du Séminaire Nord,
Saint-Jean-sur-Richelieu
Tel.: 348-6844, 293-3210 (ligne de Farnham)

B-44 LE CANADA FRANCAIS, le mercredi 1er juin 1988

21

CAMARO Z-28 1983, neufs, peinture l'hiver, 62 000 km, 346-4682.

CAMARO 1983, 55 000 km, 346-4682.

CAMARO 1977, \$450 Plymouth tonneur, \$450.

CAPRI 1980, automatique, toit ouvrant, mécanique, 348-4854.

CAVALIER 1982, que très propre, transmission man., \$1,200. Citatio \$650. Omni 1983, 347-8898.

CHEVELLE Malibu, état, \$1,200 tél.

CHEVELLE Malibu, ext. très propre, millrd, millage, sel d'hiver, 296-348-8898.

CHEVELLE 1981, \$700, tél.: 346-8898.

CHEVETTE Scooter, 5 vitesses, après 17 heures.

CHEVETTE 81, a 4 portes \$2,000 que, 43,000 km, 348-5638.

Michèle directrice

410, Lab

21 automobiles

CAMARO Z-28 1982, très propre, pneus neufs, peinture originale. Jamais sortie l'hiver. 62,000 km, 346-3270. 53-3

CAMARO 1983, noire, V6 5 vitesses, 55,000 km, très propre tel. 346-4682. 52-2

CAMARO 1977, pour pièces, moteur A1, \$450. Plymouth 1937, bon pour collectionneur. \$450. tel. 346-1543. 52-2

CAPRI 1980, rouge, 78,000 km, automatique, toit ouvrant, am-fm, carrosserie/mécanique A1, remise l'hiver, 348-4854. 53-2

CAVALIER 1982, 4 cylindres automatique très propre, \$2,350. Tercel 1980, transmission manuelle, peinture neuve \$1,200. Citation 1980, automatique, \$650. Omni 1980, manuel \$950. tel. 347-8898. 52-2m

CHEVELLE Malibu Classic 1978, bon état, \$1,200 tel. 346-6184.

CHEVELLE Malibu 74, 2 portes, int. & ext. très propre, attention, 48,000 milles, millage original, n'a pas connu le sel d'hiver, 296-4649. 1-2

CHEVETTE 1981, bonne condition, \$700. tel.: 346-8552 ou 347-0118. 52-2

CHEVETTE Scooter 86, 42 000 km, 2 portes, 5 vitesses, 4 800\$, 245-3888 après 17 heures. 51-3-v

CHEVETTE 81, automatique 80,500 km, 4 portes \$2,000. Chevette 87, automatique, 43,000 km, 4 portes \$7,500. 348-5638.

CHEVROLET Cavalier 1982, station wagon \$2,950. Toyota pick-up 1985 1 tonne \$6,950. tel. 348-9243. 51-2

CHEVROLET Malibu 82, deluxe, très propre, 346-6057. 52-3

CHEVROLET Celebrity 84, Europort, très bonne condition, tout équipé, tel. 348-7272.

CHEVROLET Chevette sport 1984, parfaite condition, freins, silencieux, amortisseurs, peinture et pneus neufs, un seul propriétaire, après 17h00 349-3965

CHEVROLET Plaza 1985, 2 x 4, V-6, automatique, OD rouge et gris, 60,000 km, toit ouvrant, 248-2203.

CHEVY VAN 1979 91,000 km, 305 p.c. Dodge Aries 1984, 76,000 km, les 2 véhicules en excellente condition, prix à discuter. 348-5747. 51-3m

CHRYSLER Newport 1979, en bon état, à vendre ou à échanger 346-9881. 346-3477. 53-2

CHRYSLER Le Baron 79, 2 portes, 318, automatique, am-fm 119,000 km, vitres, valise électriques, bonne condition, \$950. tel. 346-8054. 1-2

COLT 1983, manuel, hatchback, 36,000 milles, très bonne condition, \$2,650. tel. 348-2383. 52-2m

DATSUN Maxima 81, peinture presque neuve, 2 pneus neufs, toit ouvrant, 96,000 milles, \$3,900. 347-5935. 1-2g

DATSUN 510 1978, automatique \$300. tel. 347-7994 après 5H. 53-2v

DATSUN 79, bonne mécanique, tel.: 348-9849. 52-2v

DODGE Aries 85, sedan 4 portes, 1221 litres, pneus, freins, échappement neufs, toit ouvrant, radio am-fm stéréo cassette, 94,000 km, bonne condition, \$5,275. 347-7313. 52-2m

DODGE Aspen, 1980, 6 cylindres, 4 portes, propre, bonne mécanique, 4 pneus Michelin \$600. 358-4016. 1-2

DODGE Monaco 77, noir 81,000 km, bonne condition, \$400 00, après 5hrs. p.m. 348-3708. 5 2-2

DODGE Omni 1979, à vendre pour pièces, bonne mécanique. tel. 346-0865. 53-2

DODGE Polara 1965, 4 portes hart-top, V8, 318 po.cu. très propre et en bonne condition, prix à discuter, tel. 347-0078. 51-3

EAGLE AMC 4X4 1981, station-wagon, automatique, P.B., P.S., porte-bagages sur le toit, brun 2 tons, excellente condition 3,300\$ 347-0022. 347-0669. 51-2

FIAT 2 M 4, 1984, rouge, 60,000 km, manuelle, \$5,900. Ginette 347-3922.

FIAT 85, SE, 33,000 km, toute équipée, automatique, prix \$6,900. 349-4770.

FORD Escort GL 87, station 3 vitesses, servos, balance de garantie, tel. 347-4879. 1-2

FORD Fairmont 1979, peinture de 2 ans, radiateur et réservoir d'essence neufs, frein relait, mobylette SACHF 1981, en très bon état. \$175 Yamaha 50cc semi-trail, semi-route 1980, tel. 349-1095. 52-2v

FORD LTD Crown Victoria 1984, peinture neuve, vraie aubaine. 346-4008 53-2

FORD Taurus 1984, 10,000 km, manuel, 2 5 injection, 5 vitesses \$9,950. tel. 349-1007. 50-4

HONDA Accord LX 1987, 4 portes, automatique, 30 000 km. \$11 900 à discuter 347-2713

HONDA CIVIC 1987 de luxe 3 portes, 5 vitesses, am-fm cassette garantie kilométrage illimité, raison 2ème voiture \$8 500 tel. après 5H00 358-2709. 53-2v

HONDA Civic 1982, 4 portes, 5 vitesses, peinture neuve, 347-3332. 52-2

HONDA Prelude-86 -transmission-automatique, 8 pneus, montés sur roues p.s. p.b. 41,000 km, prix à discuter. Après 6 hrs 348-7842. 52-3v

HONDA Prelude, 1985, 5 vitesses, charcoai, 4 pneus d'hiver, garantie mars 90, 80 000 km. 348-4997, 346-0666 Alan. 52-2

HORIZON 83, automatique, 4 portes, très propre, 75 000 km, freins relait a neuf, radiateur neuf, \$3,800 discutabile 347-1813

JETTA 81, très propre, \$2,700 346-8321. 53-2

KAWASAKI 1981-1000cc-toute-équipée condition A-1, 18,000 km, prix \$900 659-6219

LADA 1982, 28,000 km, très bonne condition, huile tous les ans, 347-5785. 52-4v

LADA 1982, bleu, 69,000 milles, bonne condition, bien chausse avec 2 pneus d'hiver en surplus, \$550 347-5439 (heures des repas)

LAVEUSE Admiral \$300, Demandez Anne-Marie après 10H 349-2976.

GARAGE BOUCHE-TROU
débousselage - graissage vidange d'huile lavage - "compound" - cirage
825, rue Principale Notre-Dame de Stanbridge
Tél.: 296-4609

AUTOS USAGÉES

Chevrolet Pick-Up 1986

Ford Tempo 1984

Jeep Cherokee 1984

Subaru GL 1983

Ford T-Bird 1979

Mercury Bobcat 1980

Pontiac Lemman 1980

Ford LTD 1979

Ford Van 1977

Oldsmobile Delta 1979

GARAGE RABOUIN
455, route 223 Saint-Blaise
291-3188

Garage Roger Labarre enr.
DEBOUSSELAGE - PEINTURE

Estimation gratuite
Vitres d'autos
Voiture disponible durant les réparations
Montée Bertrand Sabrevois
347-7804



CHEVROLET IMPALA 1963
2 portes, peinture originale noire comme un bijou
8 500\$
291-3220 - 291-5296



Michel vous propose des garanties comme vous le voulez. Venez voir!

Michel Vincent directeur des ventes

Lynx 1983
noir, toit ouvrant

Taurus familiale
40 000 km, balance de garantie

Corsica 1988
2 tons, bleu, 20 000 km

Topaz 1985
5 vitesses, 2 portes

Honda Civic 1985
couleur rouge, manuel

Honda 1981
gris, 5 vitesses, 2 portes

Bronco II 4 x 4 1986
84 000 km, très propre

Aerostar Campwagon 1986
gris, bas millage, faut voir



410, Laberge, Saint-Jean-sur-Richelieu

348-9263

DAIGNEAULT & FRÈRE 1966 INC.
400, rue Laberge Saint-Jean, Que.
Dépositaire Honda
Tel.: 347-7567

HONDA	
AUTOS USAGÉES	
Honda Civic 1986 4 portes, GL, 5 vitesses, beige	Honda Civic 1985 familiale, 5 vitesses, très propre,
Honda Accord LX 1985 4 portes, 5 vitesses, 55 000 km	Honda Accord EXi 1987 climatiseur, tout équipé, balance de garantie, comme neuf
Honda Civic CRX 1986 5 vitesses, noir	Honda Prelude 1986 5 vitesses, gris, bas millage, balance de garantie
Ford Van Aero XL 1986 7 passagers, automatique, tout équipé, 15 000 km, bleu, intérieur bleu	Honda Accord EX 1984 4 portes, automatique toit ouvrant
Honda Accord EXi 1986 4 portes, automatique, bleu	Honda Civic 1982 2 portes, 5 vitesses
Honda Prelude 1986 5 vitesses, propre, comme neuf, rouge édition spéciale	Honda Accord LX 1983 4 portes, 5 vitesses
Camaro Berlinetta 1986 6 cylindres, injection, automatique, servo-freins, servodirection, climatiseur, vitres électriques, 27 000 km	Toyota SR 5 1984 rouge,

DAIGNEAULT & FRÈRE 1966 INC.
400, rue Laberge Saint-Jean, Que.
Dépositaire Honda
Tel.: 347-7567

Chez nous, vous êtes important

Marcel Menard

Nous avons besoin de véhicules usagés

Le Baron GTS 1985
tout équipé sauf climatiseur

Mazda 323 GT 1987
mécanique A-1
PRIX SPÉCIAL

1 Pick-Up B2000 1986
boîte longue, 5 vitesses

Pick-up Toyota 4X4 SR5 1986
Prix spécial

Volkswagen Jetta 1985
diesel, 4 portes, manuel, très bonne condition

Pontiac 6000 LE 1985
2 tons, 2 portes, aut., 79 000 km, prix spécial

Oldsmobile Calais 1986
4 portes, 40 000 km, équipé moyen

Mazda 626 LX 1984
5 portes, condition A-1

Pick-Up B-2000 1983
manuel avec toile pour couvrir la boîte

Toyota Corolla Berlina 1986
automatique, 22 000 km

Financement sur place

QUINTIN **mazda**
AUTOMOBILE INC.
ST JEAN QUE
490, Jacques-Cartier Sud 346-9445
Saint-Jean-sur-Richelieu Chambly: 658-9042

MAZDA GLC 1980, 4 vitesses, 2 portes, pneus radiaux, gris, très propre, très bonne condition \$1.450. 346-8469.

MAZDA GLC 1981, 4 portes, toit ouvrant, \$1.7070, tél. 346-5332. 1-2

MAZDA 1983, 626 LX (Touring) 4 portes, tél. 294-3343 après 6H00. 53-2v

MAZDA 323 1988, 14.000 km, 4 vitesses, garantie pour plus de 4 ans, rens. 347-2953. 53-2

MERCURY Cougar 1978, moteur 351 radio am-fm stéréo har top, 2 portes, peinture neuve, mileage 55.000 milles, \$1.300, très propre, 346-5432. 52-3

MERCURY Lynx 1982, bleu, 85.000 km, très bonne condition, avec 4 pneus d'hiver montés sur roue inclus, tél.: 347-6159. 50-4-m

MERCURY Monarch 80, \$800, après 17 heures 347-7685.

MERCURY Zephyr 1979, 6 cylindres, 358-2084. 52-2

MICRA NISSAN 1987, 2 portes, 10.000 km, très propre, \$6.500, demandez Sophie 348-1919 ou après 7H 358-1830. 53-3

MOTOCROSS Honda, CR250R, 1981, liquide, bonne mécanique, \$750, 291-3454 après 6h. 1-2

MUSTANG LX 1988, moteur 5.0 litres, 2 mois d'usage, \$14.500, appeler René après 18H 349-2976.

NISSAN 200 SX XE 1986, hatchback, 5 vitesses, 52.000 km, 348-8414. 52-4v

OLDSMOBILE Firenza 1985, très propre, 1 seul propriétaire, 38.000 km, rens: 347-1287, 346-9595. 51-2

OLDSMOBILE Cutlass 1973, \$350, tél. 348-8796. 52-2m

OLDSMOBILE Ciera 1984, 4 portes, équipement complet, 1 seul propriétaire, 347-3881. 52-4

OLDSMOBILE Cutlass Ciera Brougham 1984, 46.000 km, très propre, \$10.500, tél. 347-6094. 52-3

OLDSMOBILE Delta 1978, bien entretenu, pneus neufs, air climatisé, entièrement électrique, fonctionne très bien, bon achat \$1.000, 348-8858, après 5H. 52-3m

OLDSMOBILE Cutlass 1977, bien entretenu, pneus neufs, freins neufs, entièrement électrique, fonctionne très bien, bon achat, \$1.000, discutable, 347-1813.

OLDSMOBILE Omega 1980, 4 portes, 58.500 km, 839 Marie-Louise Rousselet, 348-2388 après 18 heures. 1-2

OLDSMOBILE CUTLASS SIERRA 1987

familiale, V-6, 2.8 litres, AM/FM stéréo cassette, vitres électriques, vitesse de croisière, volant ajustable, sièges en velours côtelé, banquette avant 40 x 60, 11 000S.

Tél.: 346-5036
après 17h30

OLDSMOBILE Regency 82, tout équipé, 64.000 km, \$5.500, tél. 346-6119, soir. 347-0135. 1-3m

PINTO Bobcat, pièces, grosses, moyennes, petites, minuscules, prix alléchants, 346-7334. 53-3

PLYMOUTH Furi 1977, moteur 318 p.c. mécanique A1, légèrement accidentée derrière, \$525, 346-8665. 52-2

PLYMOUTH Volare 1976, à vendre tél. 348-4430 après 6H. 52-2v

PLYMOUTH Caravelle 79, 318 p.c. p.b. en bonne condition, après 4H 248-7724.

PLYMOUTH Caravelle 4 portes 1983, moteur 2.2, 40.000 km, 348-3494. 53-2

PLYMOUTH Volare 1977, 6 cylindres, 2 portes, \$350, tél.: 346-2855, voir seulement. 53-2v

PONTIAC Acadian 82, 4 portes et Pontiac acadian 81 Dodge Charger 2 plus 2, 5 vitesses mercury lynx 83, 4 portes, automatique, très propre, prix à discuter, 349-5341, 349-4530.

PONTIAC acadian 81 automatique Dodge diplomat 81 6 cylindres, 2 portes, très propre, prix à discuter 349-5341, 349-4530.

PONTIAC Grand Lemans familiale 1979, \$950, après 6 heures 346-5573. 53-2v

PONTIAC Sunbird 1987, 36.000 km, 4 cylindres, 4 portes, balance de garantie, cause de vente décès \$10.000, voir 347-3566, soir. 348-7447. 52-2

PONTIAC Sunbird 85, 5 vitesses, 4 portes, fuel injection, radio am-fm cassette, 67.000 km, très propre, \$6.500 après 6H 291-5277. 52-2

PONTIAC Sunbird 1986, 5 vitesses, 4 portes, couleur blanc, 14.000 milles, garantie transférable, prix \$8.500, 348-4497 après 6H00.

PONTIAC 1967 convertible, power brake, power steering, 49.000 milles, tél. 347-7199. 53-2

PONTIAC 6000 LE 1984, très propre, bien équipé, toit ouvrant, cruise AM-FM stéréo, cassette, vitres électriques, 4 pneus neufs, 7 300S, 348-7469. 52-2m

PONTIAC 6000 SE 1987, 9.000 km, équipement complet, air climatisé, garanti de 5 ans transférable payé \$22.400, vend \$19.000, 348-4851. 53-2

PONY 1984, très propre, 1 seul propriétaire, 35.000 km, rens: 347-1287, 346-9595. 51-3

PRELUDE 1985, gris-charcoal, radio am-fm cassette, 5 vitesses, très propre, bas mileage et très bonne condition, laisserais \$9.650, 348-1872. 1-2

RABBIT -L- 84, au gaz, 88.800 km, très propre, \$5.000, 346-7094. 52-2

RELIANT LE 1986, 4 cylindres, 2.5 litres, 4 portes air climatisé, radio AM/FM cassette tél. 348-1271 après 6 hrs. 52-2v

RENAULT Alliance 1983, 4 portes, 4 vitesses, très bonne condition. \$2.000, tél. 346-0270. 1-2m

RENAULT 5 GTL 1982, \$925, tél. 349-4268. 52-4v

RENAULT 5 1983, \$2.700, très bonne condition, tél. 347-3673. 53-3

SCIROCCO 1982, 68.000 km, 5 vitesses, très propre, aubaine, tél. 346-5831. 52-2v

STELLAR GLS 1986, automatique, toute équipée, 38.000 km, 348-9585. 52-2

STELLAR 85, GSL, bleu ciel, 67.000 km, 5 vitesses, très bien équipée, pour inf après 17h demandez Joanne, 296-4766. 1-2

SUBARU GLF 1981, manuelle, 5 vitesses, moteur refait à neuf, propre, 107.000 km, couleur gris-charcoal, radio-cassette, prix à discuter, 348-5010. 51-3

SUNBIRD 87, 4 portes, toit ouvrant, 50.000 km, 348-9496.

SUZUKI GS450L, 1983, très bonne condition, \$800, 291-3454 après 6h. 1-2

SUZUKI Samurai 4 X 4, à vendre, 36.000 km, 86, 2 toits, tél. 460-3501. 52-2

TOPAZ 1984 GS 4 portes auto, trans, servo-freins, servo-direction, radio AM/FM air climatisée, cruise control, volant ajustable, vitres teintées, console, comme neuf, tél. 347-1561. 52-2

TOYOTA Celica 78, à vendre, 346-8926. 53-2v

TOYOTA Corolla 81, 127.000 km, manuel, 4 vitesses, radio a.m., i.m., cassette, très propre, prix \$2.800, 348-5863. 52-2

TOYOTA Corolla GTS 85, hatch back 16 soupapes, DOHC, 81.000 km, très propre, radio Alpine, système d'échappement neuf au complet, \$9.200, 346-8321.

TOYOTA TERCEL 1986, 5 portes, manuelle 5 vitesses, \$7.000, tél. 347-0743. 1-2m

TOYOTA 1971, meilleur offre, Roger 348-8428 après 1hr. 2-2

TRANS-AM 1986, noir et gold, T-Top, air, 5 vit. 16 po, 39.000 km, 347-1636.

TRANS-AM 1977, noire, 400, transmission 4 vitesses, très bonne condition, \$3.900, tél. 293-5011.

PONTIAC SUNBIRD 1985
2 portes, automatique, radio-cassettes, roues de magnésium, 23 000 km, très propre.
Un seul propriétaire
6 900S
Rens.: après 18h
348-1708

VOITURE D'EXÉCUTIF Scorpio 1988
bleu, prix à négocier
RENS.: 348-9263

ATTENTION! VOITURES D'OCCASION
à prix dérisoires AUSSI
VOITURES NEUVES
à prix compétitifs
Renseignements par un ami:
GILLES DELAND 348-9263

HYUNDAI
VENEZ NOUS VOIR

Mazda 323 GT 1987 rouge, bas mileage	Mercury Topaz 1987 2 portes, automatique avec climatiseur	Ford Mustang LX 1986 automatique, 56 000 km
Stellar GLS 1986 automatique, climatiseur	Pontiac Firebird 1986 automatique, 32 000 km	Aries SE 1985 automatique, 53 000 km
Pony GL 1985 automatique	Firenza 1985 2 portes, hatchback, vitres électriques, toit ouvrant, impeccable	Honda Civic 1986 47 000 km impeccable
LeBaron GTS 1987 4 portes, 21 000 km	Dodge Daytona 1985 turbo, automatique, 57 000 km	Pick-up Nissan King Cab 1982 diesel, boîte en fibre de verre

CLOGINOR
ST-JEAN
359 Laberge
Saint-Jean, Qué.
J3A 9Z7
Tél.: (514) 348-6816

DENIS ST-PIERRE
MARC LABBÉ

B-46 LE CANADA FRANÇAIS, le mercredi 1er juin 1988

IMBATTABLE
l'équipe Fournier

21 "DÉMOS"
à liquider à des prix

IMBATTABLES

Sprint Turbo • Cavalier RS • Calais 2 p. et 4 p. • Celebrity 4 p. • Corsica LT • Beretta GT • Beretta régulier • Beretta avec air climatisé • Ciera Brougham 4 p. toute équipée • Ciera International 4 p. toute équipée • Delta Royale Brougham 4 p. (1 blanche, 1 charcoal) • Regency Brougham 4 p. • Regency Touring (1 blanche, 1 noire) • Eldorado Biaritz • Blazer 4 roues motrices très bien équipé • Blazer 2 roues motrices très bien équipé • Cutlass Suprême SL (3 au choix) • Cutlass Suprême avec sièges baquets, toute équipée.

EN PROFITER, C'EST ÉCONOMISER!

NELSON Fournier
28, rue de l'Église sud, LaCelle
246-3939 - 246-3272
Montréal: 866-2463 - 866-2315

Robert Fournier
Jacques Fournier
Michel Fecteau
Gilles Serre

LES SUPER OCCASIONS

SPECIAL Chevette 1986
Garantie 1 an incluse
5 995\$

Pierre Cadioux
propriétaire

Oldsmobile Calais 1985 2 portes, aut. 2.5 litres, bas kilométrage, excellente condition	Olds Firenza 1986 2 portes, aut., servo-freins, servo-direction, AM-FM stéréo BIJOU
Nissan Sentra XE 1983 5 vit., bas kilométrage, extra-propre, modèle sport	Chevrolet Malibu 1981 4 portes, manuel, V-6, 3.8 litres, servo-direction, servo-freins, climatiseur, très propre
Bronco II 1987 équipé de A à Z, 5 vitesses, 4x4, pratique pour loisirs et travail	Buick Skylark 1979 4 portes, V8-305, aut., servo-freins, servo-direction, 82 000 km Super condition
Chevrolet Cavalier 1985 4 portes, aut. servo-direction, servo-freins, bas kilométrage, garantie GM - transférable	Pontiac Firefly 1987 4 portes, aut., seulement 3 500 km garantie 80 000 km
Celebrity Eurosport 1984 2 portes, V-6, 2.8 L, climatiseur, int. CL, très belle voiture	Jimmy 1982 4x4, aut. climatiseur, diesel, 62 litres, parfait pour roulotte ou bateau

PLUSIEURS AUTRES MODELES
OUVERT LE SAMEDI

Cadieux Auto Inc.
670, rue Jacques-Carrier sud
Saint-Jean-sur-Richelieu
347-8848

VOLKSWAGEN Cabriolet, 78.000 km, mécanique A1, tél. demandez Pierre, fin de semaine 348-1919.

VOLVO DL 1981, 200.000 km, 348-1830.

VOLVO 1984, conditionné, un lenté conditionné, 358-2907.

ZEPHYR 1979, O'Gair, tél. 346-2566.

BATEAU à vendre 1987 open-deck électrique, vivier, toile, ancre 100 lbs, Mercury 45 hp, électrique, trail, rechange, valeur pour \$6.000, 347-2566.

BATEAU Cadore son 40 forces, \$3.500, très propre, 347-8051.

BATEAU de motrice, bien entretenu, 348-5220.

BATEAU Greif, avec moteur 80 Nautique, 347-2566.

BATEAU Pontiac, quille de 20, moteur Johnson, 299-2810.

BATEAU Starc, aluminium, avec 140 forces, au modèle Dawson, 346-6644.

BATEAU 16' fib, \$500, Moto Y, neuve \$300, après 5H.

CADORETTE 1981, in-board 130, campeur, 40 hp, ble, demandez Pierre, soir. 349-4284.

CATAMARAN Edition Spécial, avec rechange, 348-5123.

CHALOUPE Perrier, servie 4, avec 2 sièges p, de 5 forces, 4H00.

CHALOUPE 14, propre, avec 2, \$1.250, après 5H.

SUNRAY Ciera, pieds cabine, V, radio cassette, Bob 346-358-2610.

THUNDERCRAFT moteur Mercury, board, remorq, capacité 2200 lb.

THUNDERCRAFT équipé avec in-board, comm, marche, seule Laurin 347-3300.

VOILIER-DÉRIVÉ latine, \$1.800, 347-1780.

VOILIER Siren, lesté, avec cabine, voiles en coul, autre équ, 347-1780.

YATCH 14 1/2 pi, et trailer, \$4.500, 348-2840.

BICYCLETTE 12, 348-2840.

BICYCLETTE dame, bonne condition, 348-2840.

BICYCLETTE neuve, \$275, 348-2840.

21 automobiles

VOLKSWAGEN CABRIOLET 1981

Décapotable, 78 000 km, mags, pneus neufs, manuel, mécanique A-1

346-9453 (soir et fin de semaine) ou 346-9445 demandez Robert

VOLKSWAGEN Cabriolet 1981, décapotable, 78,000 km, mags pneus neufs, mécanique A1, manuel, \$6,900 ferme, tél. demandez Robert 346-9453 soir et fin de semaine 346-9445. 53-8g

VOLVO DL 1981, manuelle, 4 vitesses, 200,000 km, 346-8953.

VOLVO 1984, 5 vitesses, diesel, air conditionné, un seul propriétaire, excellente condition, \$10,500. tél. 358-2907. 52-2m

ZEPHIR 1979, spécial de luxe, 92 0' Cain, tél. 346-6593 après 4H00.

22 bateaux et moteurs

BATEAU à vendre 14 1/2 pieds Marvac 1987 open-deck, avec console, pompe électrique, vivier à poisson, avirons, toile, ancre 100 pieds de câble, moteur Mercury 45 forces 1987 avec batterie électrique, trailler 1,200 lbs, hélice de rechange, valeur de \$7,500. laisseries pour \$6,000. 346-7405.

BATEAU Cadorette 1975, moteur Johnson 40 forces, avec radio remorque, \$3,500, très propre, A-1, tél.: 347-8051. 1-3

BATEAU de modèle Grew, Johnson 50 forces, bien équipé, avec trailler. 348-5220. 52-2

BATEAU Grew, 18 pieds, open-deck, avec moteur 80 forces, à voir au Centre Nautique d'Iberville, tél.: 347-2566. 52-2v

BATEAU Ponton 25' long 12' large, quille de 20 de circonférence avec moteur Johnson 20 F. 1986, \$5,500. 299-2810. 52-3

BATEAU Starcraft 21 pi. de long, aluminium, avec cabine et moteur IMC 140 forces, aussi un trailler Explorer modèle Dawson, s'adresser au: 346-6644. 51-8

BATEAU 16' fibre de verre sans moteur \$500. Moto Yamaha 50cc, presque neuve \$300. après 5H 347-8882. 51-3g

CADRETTE 1987, 17 pieds, moteur in-board 130 H.P. open-deck, toit campeur, 40 heures, \$14,000. négociable, demander Paul jour: 348-4936 soir: 349-4284. 53-3v

CATAMARAN HOBIE-CAT 18 pieds, Edition Spécial California, tout équipé avec remorque \$4,500. 348-5123. 51-2m

CHALOUPE Peterborough de lac, 12 pieds, servie 4 fois, montée pour pêche avec 2 sièges pivotants, moteur Evinrude 5 forces, 347-8842 après 4H00. 53-2v

CHALOUPE 14', fibre de verre, très propre, avec 20 forces Mercury 1981, \$1,250. après 5H 346-2049.

SUNRAY Cierra 1986, 100 heures, 20 pieds cabine, V8 200 HP, sondeur VHF, radio cassette, équipement disponible. Bob 346-0154 après 6H 358-2610. 51-3v

THUNDERCRAFT Nova 162, 1986, avec moteur Mercury, 140 forces, in-board, remorque Easy-loader, 1987 capacité 2200 lbs, 348-4455. 50-4

THUNDERCRAFT 1987, Magnum 190, équipé avec in-board Mercury V6, 185 forces, comme neuf, 90 heures de marche, seulement \$19,000. Robert Laurin 347-3303, 349-2305. 52-5v

VOILIER-DÉRIVEUR 16 pieds avec voile latine, \$1,800, inf. 347-5427. 1-2v

VOILIER Siren 17 pi. 2 po. dériveur lesté, avec cabine, moteur, remorque, 3 voiles en couleur, compte noeuds et autre équipement, \$5,400. 347-1780. 53-4v

YATCH 14 1/2 pieds avec moteur 55 forces et trailler, \$4,500. tél.: 347-9197. 52-3m

23 bicyclettes

BICYCLETTE 12 vitesses, 1 an d'usure, 348-2840. 52-2

BICYCLETTE 10 vitesses CCM pour dame, bonne condition, 348-8691.

BICYCLETTE 3 roues pour adulte, neuve, \$275. tél. 246-2270. 53-2

BICYCLETTE usagée en bonne condition, pour enfants et adultes, aussi mobylette marque Mobylette. S'adresser au 41, 50ème avenue St-Blaise, 291-3797 (49-4)

BICYCLETTE motocross 20, robuste, bonne occasion pour adolescent faisant la vie rude à leur bicycle. \$150 après 5H 348-7179.

5 BICYCLETES, 1 à 10 vitesses, \$25, à \$65, 155, 3e ave. Iberville, 347-2007. 1-2

BICYCLETES A. BENJAMIN

150 modèles de vélos vente - réparations location

205, 4e Avenue Iberville 347-1851

24 camions

A VENDRE camion 10 mroues 1972, de marque Chevrolet, pompeur tél. 296-4953, 296-4517. 51-4

BLAZER 86, 4x4, 5 vitesses, am-fm stéro, bien équipé, 35,000 km, \$14,000. après 5H 346-2049.

CAMION Mazda B-2000 1986, 45,000 km, très bonne condition, \$8,000. 348-1200. 52-2g

CAMION S10, King Cab Crew Cab, Wangler, 1986, V6 automatique, 4x4, air climatisé, cruise control, volant ajustable, radio AM-FM 25,000 km, \$11,000 347-3342. 50-4-v

FORD Econoline 150, 1979, 70,000 km, bonne condition, prix \$2,600. inf: 348-4343 avant 18H. 52-2

JEEP 4 X 4 Cherokee Celebration 1984, 5 vitesses p.b. p.s. équipement sport, très propre, \$9,500. négociable 346-6240, 346-3888. 53-4

LIFT HYDRAULIQUE de pick-up, fonctionne 12 volts, capacité 2,500 livres, en bonne cond. prix \$1,200. 346-4086 ou 347-2514. 1-2

MAZDA B2000 1982, maxi-cab, boîte fibre de verre, avec mags, bon état, \$3,500. tél. 349-1250 ou 347-9114. 1-3

PICK-UP Mazda B-2000, 1986, siège orthopédique, volant ajustable, radio AM/FM radio cassette, boîte Fibrobac avec dedans fini, chaussé sur mags chromés, avec pneus été et hiver, très propre, mécanique en parfaite condition \$7,200 tél.: 347-6332. 50-4

PICK-UP Mazda B2000 1984, rouge, boîte longue, modèle sport, camper, excellente condition, garanti jusqu'à septembre, \$5,600. 347-0022, 347-0669. 51-2

VAN GMC 1982, très bonne condition, \$5,500. tél. 346-1543. 52-2

25 motocyclettes

BATTERIES de motos à prix imbattable, tous les modèles en stock, Rozon Batteries, 226 Jean-Talon, Saint-Luc, 348-2370. 51-1

GF 1150-Suzuki 1985, 14,000 km, en parfaite condition, \$3,950. discutable. Bobby 246-3318. 52-3v

HARLEY-DAVIDSON Sporster 1100 XLH 1987, 4,000 km, tél. 346-4139. 52-2

HONDA CB 200 T, 1975, en bonne condition, prix à discuter \$350. tél.: 346-6923.

HONDA Interceptor 750 cc, 1984, 14,800 km, siège monoplace et sacoches 1950\$, 460-4363. 1-2v

HONDA Magna V45, 1983, tout équipé, très propre, prix \$1500 tél. 299-2342, 244-8886. 52-3

HONDA Night Hawk 550 '83, 29,000 km, \$900. discutable, 244-5895 après 8H00. 53-2

HONDA SHADOW 750cc, 1983, tél. 358-1650, 346-4673.

HONDA VT 500 Ascott 1983, 2 cylindres, 17,500 km, avec 2 casques, \$900. tél.: 358-1592. après 5H00. 53-2m

HONDA 1984, V65 Sabre 1100cc, avec fairing, parfaite condition, mécanique A1, 19,000 km, \$3,000. tél. 347-1977. 52-2

HONDA 82 custom 450 cc, parfaite condition, prix \$500. tél. 349-4770.

INTERCEPTEUR Honda 1000cc, 1985, très très bon état, presque jamais servi, toujours remisé dans le garage, seulement 5,000 km. Venez voir. 346-2547 demandez André, 346-8801 demandez Marc. 53-3v

KAWASAKI CSR 1981, 20,000 km, \$500. discutable tél.: 346-9445 de 8h à 5h. 52-2v

KAWASAKI Spectre 1100 83, 29,000 km, pneu arrière et batterie neuve, casque et gants, demande 1 5005 tél. 346-1624. 52-2

MOBYLETTE en bonne condition \$175 tél. 347-4668. 52-2

MOBYLETTE Hercule 49 cc, tres propre tel. 349-4949. 52-3

MOBYLETTE Honda, 1983, en bonne condition, \$325, valeur \$800, tél. 346-4062. 1-2

MOTO CROSS Suzuki, RM 60, 1982, 5 vitesses, à l'état neuf, prix \$350. 346-2447. 52-2m

MOTOCROSS Yamaha Y-Zinger 50cc, comme neuf, bon prix, tel. après 6H 346-6261. 52-2m

MOTOCROSS Kawasaki KX 125, 1986, en très bonne condition, tel. après 6H sur semaine 347-9175. 52-2m

MOTOCROSS CR 125, 1984, mécanique A1, \$1,150 après 6H 347-2956. 53-2m

MOTO Suzuki 750, GS-EF 1985, prix à discuter, 347-2203. 53-4

NINJA 87, 1000R, couleur or, 2,200 km plus garantie, \$6,000. acheteur sérieux, 349-3026.

SUZUKI rotative 550 comme neuve, abandonnerais à \$950. inf 296-8240. 53-4g

SUZUKI 1988, modèle Paris-Dakar 600cc, 500 km, valeur \$4,200 en special \$3,400. 347-2859 après 5H30.

TRI-MOTO Yamaha 225cc, 1984, \$800 contactez Serge au 347-5522 après 5H00 au 348-7837. 53-3v

YAMAHA DT 175, 1981, trail et route, bas millage, prix ferme \$700 tél. 348-1200. 50-4

YAMAHA T2000 1986, servi 3 fois, tél. 349-3987. 52-2

YAMAHA Midnight Maxim 1983, 750cc, 28,000 km, en très bonne condition, prix demande \$1,500. 349-1413, après 17H30. 53-4m

YAMAHA RD 350 1982, super propre, mécanique A1, 12,000 km, Nicole 348-8769. 51-4

YAMAHA Venture Royal '85, 12,000 km, équipé, 12,000cc, très propre, tel. 293-3803 après 4H30. 52-2

YAMAHA Virago 750 1984, 5,400 km, a servi 2 été seulement, en parfaite condition, plus 2 casques, housse de protection \$2,100. tél. 346-1993.

YAMAHA Virago 750 cc, 1982, 14,000 km, très propre, comme neuve 346-1423. 53-2

YAMAHA 250 cc, modèle Exciter I, 3,325 km, comme neuve, tél. 348-3098. 53-3m

YAMAHA 750 Maxim, 1983, 7,000 km, \$1,600. comme neuve, très propre, 348-7772. 52-3g

MOTOS D'OCCASION

HONDA

CB 1000	1 695\$
CX 500	495\$
XL 100	395\$
CB 650	850\$
CB 750	795\$
Nighthawk 650	995\$
CX 500	975\$

KAWASAKI

KE 175	795\$
KZ 200	350\$
LTD 305	495\$
KZ 400	395\$

YAMAHA

Virago 750	1 195\$
XS 850	795\$
Banshee	3 895\$
Triz 250	1 495\$
XS 400	495\$
XS 1100	1195\$
XS 650	395\$
IT 250	950\$
QT 50	395\$
YZ 125	1 950\$
Vent Royal	4 950\$
Exiter	695\$



245, rue St-Jacques Napierville 245-3663 - 245-7671

27 accessoires-services

BATTERIES RECONDITIONNEES garanties, \$27 95 à \$34 95 échange Clinique de la Batterie (Auto-Zone), 125 St-Helene, (tournez par boul. d'Iberville) 347-4434. 52-2

CRAGARS (4) 13 pouces, \$200 246-3740. 52-2v

MAGS (4) Cragar, 4 trous Universel, comme neuf, prix \$200. 348-8606 après 17H30.

MAGS (4) Michelin avec pneus PRX 14 pouces, GM, \$150 tel. 347-8280. 52-2

MOTEUR de Renault 5, GTL, 1978, 50,000km parcourue, fonctionne tres bien, \$75. pieces de Honda, 1977. A vendre, 346-2447.

MOTEUR 340 complet avec carb. Holley intake en aluminium Street Dominator en pieces & transmission 727-A avec shift-kit, \$475 347-3899. 53-2

TRANSMISSION AUTOMATIQUE
essai sur route - à votre service depuis 20 ans
estimation gratuite - garantie assurée
Paul E. Rondeau
347-7988
864, boul. d'Iberville, Iberville

À VENDRE

31 accessoires de bébé

BASSINETTE Morigeau avec matelas \$130. Poussette Parapluie \$35. Siège d'auto \$15. tél. après 5 00 347-8157. 52-2

BASSINETTE neuve, bureau, pousse-pousse, chaise-haute, panier en osier, siège d'auto, siège de table, après 5H00 348-8151. 53-2

BASSINETTE matelas, bureau \$175. 348-0747 après 5H.

MOBILIER de chambre pour enfant, chêne pâle, lit avec tête, table de chevet, commode 6 tiroirs, étagères, pupitre, chaise, 348-9753 après 17H.

SET de chambre pour bébé comprenant: bassinette et matelas, table de chevet, bureau de rangement à 2 sections, le tout en bois naturel, table à langer et siège d'auto, en parfaite condition, 450\$ pour l'ensemble. Tél. 349-4106. 52-2

32 ameublement

ACHETONS poêles, frigidaires, laveuses, sècheuses en bonne condition et défectueux, ainsi que set de cuisine en bois. 346-3701 après 4Hres 185-A, Bouthillier. 51-4

ANTIQUITES à vendre, antique for sale, 2 armoires en pin, avec poignées de porcelaine, 2 chaises, bras et pattes sculptés, acheteurs sérieux seulement. Le jour 347-7196 le soir 358-4786. 50-4

BASSINETTE avec matelas, en bois colonial \$100. télé-couleur 20 pouces Sanyo \$75. 349-2298.

BUREAUX (2) d'étudiants \$40 et \$25. 1 aquarium 4 pieds \$100. 347-8507.

CONGELATEUR vertical marque WOODS 15 pi. cu. 3 ans d'utilisation, prix \$400. 358-4245. 52-2

CONGELATEUR une chaise bercante, base de lit queen, set de chambre, t.v. couleur 20 po. 348-9741.

CUISINIÈRE Kelvinator, 85, auto-nettoyant, porte noire, ton amande, \$400. 347-2713.

DIVAN fauteuil, pouf en matelas 54" \$80. le tout, peut vendre séparé. 348-4851. 53-2

DIVAN-LIT et chaise bercante \$60. 348-2965 ou 348-4901 après 4H30.

ENSEMBLE salle à dîner 10 morceaux (antique environ 85 ans) en noyer, bonne condition, prix à discuter, 349-2171. 52-2

FOUR micro-onde Toshiba 1985, modèle ER895 BTC, sélection de 47 programmes, valeur \$700. prix \$350. 348-5797 après 4H. 51-4m

FRIGIDAIRE 17 pi cu. poêle électrique, lave-vaisselle encastré, le tout couleur or, en très bonne condition, \$1,200. 348-9612, 347-9838. 52-2

FRIGIDAIRE deux grandes portes un côté frigidaire et l'autre côté congélateur, tél. 348-7786.

PNEUS (2) d'hiver radiaux, 14 pouces, 2 ans d'usure, tel. 348 4430. 52-2v

PNEUS (4) Eagle GT neuf, P195 50 HR 15, fait sur Ford Escort GT, Lazer & Daytona, \$450 346-5134. 52-2

SPECIAL d'été attaches de remorque installées & peintures \$65. Aussi soudure generale. Entreprises D B Enr. 124 Beauvais Iberville. 347-3806. 52-4g

29 machinerie agricole

FAUCHEUSE Massey F 7 pieds, 3 points, \$550. Percusee Speeco 12 pouces 3 points \$750. voiture John Deer 4 roues \$850. flieuse Case \$100. 346-6093.

SILO en acier 15 pi x 42 pi aussi videur de silo. -Patz- moteur 5 forces, excellente condition, tel. 296-4931 ou 296-4932 le soir.

TRACTEUR Ford Gris, 1800, tel. 346-8020. 53-2

LE MEILLEUR PRIX
à l'achat et la vente
• cuisinières
• réfrigérateurs
• laveuses
• sècheuses
• congélateurs

L'ENDROIT À RETENIR
CENTRE D'APPAREIL MENAGER
279, rue Jacques-Cartier sud, St-Jean-sur-Richelieu
347-2233 - 347-0429

LIQUIDATION - LIQUIDATION - LIQUIDATION
LIQUIDATION APPAREILS ELECTRIQUES
GARAGE DU MEUBLE
185A, rue Bouthillier, St-Jean-sur-Richelieu
346-3701 (après 16h)

100 ENSEMBLES
cuisinières, réfrigérateurs, laveuses, sècheuses à liquider USAGÉS
A TRÈS BON PRIX
Toute offre raisonnable est acceptée
Garantie jusqu'à 16 mois

LIQUIDATION - LIQUIDATION - LIQUIDATION

Spéciaux de la semaine
Aucune offre raisonnable refusée sur nos 40 autres voitures usagées en inventaire avec garantie disponible

★	Buick Electra 1987 noir, 26 200 km
★	Pontiac 6000 1987 climatiseur, 46 042 km, garantie prolongée incluse
★	Pontiac Bonneville SE 1987 48 000 km
★	Pontiac 6000 STE 1986 49 000 km
★	Pontiac Grand Am 1986 4 portes
★	Pontiac Sunbird 1986 4 portes
★	Plymouth Van Voyager SE 1985
★	Cadillac Fleetwood 1985 entièrement équipée
★	Cadillac Sedan de Ville 1984 entièrement équipée
★	Pontiac Grand Prix 1984 toit en «T»

Qui Chez GRAVEL
PONTIAC • BUICK • CADILLAC • GMC INC.

FRIGIDAIRE 17 pi cu. poêle électrique, lave-vaisselle encastré, le tout couleur or, en très bonne condition, \$1,200. 348-9612, 347-9838. 52-2

FRIGIDAIRE</

32 ameublement

WIDE-BED Divan-lit, Simmons, beige, \$125, tel. 348-8004 (camion disponible) 1-2m

MATELAS et sommiers neufs Super-Chiro 822 ressorts, garantie 20 ans, 39" \$260, 54" \$290, 60" \$350, 347-0426, 35, rue Genest Ibeville (49-8)

MINI-LAVEUSE Inglis, \$250 Lit capitaine \$75 tel. 346-2599 ou 347-6180 53-2

MINI-LAVEUSE et sècheuse, 1 an d'usage, 358-2939 ou 346-3477 53-2

MOBILIER de chambre à coucher neuf, modulaire 8 mcs, gris, blanc, amande, \$689 Autres modèles à \$360 347-0426, 35 rue Genest Ibeville (49-8)

MOBILIER cuisine neuf, merisier massif, table 40x60x80 \$595, set en melamine gris, blanc, amande \$540, 347-0426 35 rue Genest Ibeville (49-8)

MOBILIER de salon neuf modulaire, 5 mcs, choix de couleur \$560 Lazy-boy neuf, 3 positions \$350 347-0426, 35 rue Genest Ibeville (49-8)

MOBILIER de chambre, tête de lit \$4 \$400 lit 38 pcs \$145 lit plant \$400 pupitre d'étudiant, \$15 349-2996 52-2

MOBILIER salle à diner «Vilas» en bois foncé comprenant table 64x40 avec 2 rallonges, 6 chaises dont 2 avec bras, 1 buffet vaisselier 80 H X 54 L, le tout \$1 200 ferme, tel. après 5 00 347-8157 52-2

MOBILIER de cuisine en merisier, comprend table avec rallonge, 6 chaises, buffet en coin, le tout \$625 Poêle électrique ROY, couleur amande, \$250 tel. 346-4366 51-3v

MOBILIER salon modulaire 5 mcs, presque neuf, velours ou commodé double miroir, fauteuil berçant tel. 349-3048

POELE frigidaire, laveuse, sècheuse Kenmore, 2 ans d'usage, couleur amande, 349-3537

POELE électrique blanc, 30 po, tres propre, \$125 tel. 346-0865 53-2

REFRIGERATEUR blanc en bonne condition, bon pour chalet, tel. 346-6051 53-2

REFRIGERATEUR G E \$400, 1 cuisinière, \$300 en bon état, tel. 346-4062 1-2

ROULOTTE Taurus Deluxe, 24 1/2 pieds, 1984, tres propre, comme neuve, prix à discuter Tel. 346-8211 52-2

SECHEUSE marque General Electric, tres bon état, \$125 Matelas 39 po \$25 tel. 348-6968 53-2

SET de chambre pour enfant, lit capitaine avec matelas, bureau 3 tiroirs plus bibliothèque, 347-4109 après 5H

SET de chambre, 5 morceaux, avec matelas orthopédique \$350 Set de chambre, enfant 3 morceaux, \$125, 358-2463 52-2

SET de chambre antique très bon état, prix \$500 acheteur sérieux seulement 53-3m

SET de chambre à coucher style colonial 6 morceaux \$500 set de chambre à coucher colonial pour enfant 4 morceaux \$300 2 bureaux antique plus de 100 ans \$150 pour les 2, set de salle à diner style colonial, table 4 chaises, 1 capitaine plus 1 berçante \$300 2 coffres de rangement en acier intérieur en cedre, 347-0743 53-2m

SET de chambre d'enfant, style colonial français, vert pâle, avec lit baldaquin, miroir sur pied, table de travail, chaise, bureau-bibliothèque, valeur neuf \$1,800 tel. 347-3804 53-3v

SET de chambre en chêne avec miroir biseauté PEPTELRS \$150 bibliothèque \$75 Set de cuisine en bois pâte \$50 lampes 348-5768

SET de salon moderne, couleur crème faisant coin comprenant 1 sofa et 1 causeuse, prix \$375 soir 346-2023 52-2

SET de salon moderne 3 morceaux \$400 table de salon \$100 poêle, frigidaire blancs, tres propre \$375 entre 5H et 9H 347-4834 53-3m

SETS (2) chambre d'enfant & adolescent, marque Lepine orme naturel, comprend bureau double & bibliothèque, table de chevet, pied tête de lit 39 349-2944 53-4

SETS (2) de cuisine au complet, chaise, table, vaisselier, buffet, desserte, 1 modèle français \$850 1 modèle colonial \$800 Set de salon, chesterfield, fauteuil \$150 348-9612, 347-9838 52-2

STORES verticaux 55 po large X 41 po de haut, roses pâles lignes blanc, 347-4109 après 5H 52-2v

TABLE antique, en chêne, 5 panneaux, decapé à la main, prix \$500 tel. 246-3206 52-3

TABLES de salon, style moderne, 1 rectangulaire, 1 hexagonal, 1 carrée, tres belles, le tout \$275 346-5455 1-2

UTILISES pour une personne seulement lave-vaisselle, poêle, réfrigérateur, laveuse, sècheuse (GE) salon 2 morceaux, 3 tables salon, tapis, antiquités, 2 sets vaisselles, 8 couverts parfaits et plus 346-7218

VAISSELIEN set de cuisine en érable, table ronde plus 2 panneaux, 3 chaises plus une capitaine, l'ensemble \$225 Aussi mini-laveuse, tous ces articles en excellent état, 348-9473 52-2m

VENDONS cuisinière Hot Point four auto-nettoyant, réfrigérateur, laveuse, vanilles, toilette blanche, combustion lente, tel. 349-4610, 349-4364 53-2

20 ENSEMBLES de poêles, frigidaire, laveuses, sècheuses, avec garantie 346-3701 185 A Bouthillier après 4H 51-4

3 BUREAUX antiques pour chambre à coucher, et un meuble de coin pour salon 347-7825

9 PORTES plaquées merisier avec peintures et poignée, \$210, 1 réfrigérateur 24", 1 poêle 24", \$230, 349-3401 52-2v

33 animaux

CHEVAUX (4) de selle, 2 chevaux de travail, un âne, 2 voitures, tel. 293-4607 53-2

CHIOT Berger Allemand, pure race, grande lignée allemande, pere et mere diplômés en obéissance avancée et tres bon gardien Sa valeur marchande est de 400\$ laisse partir pour 300\$ chaque avec papier et vaccin, tel. 347-6332 50-4

CHIOT Doberman mâle, 2 mois à vendre 150\$, tel. 346-0559 après 6 hres. 52-3-m

CHIOTS à vendre \$20, melanger berger allemand et esquimaux, 347-5481 après 4 hres 52-2v

CHIOTS berger allemand, enregistrés, vaccins, vermifuges, excellent tempérament, pedigree de champion et de chien d'entraînement, \$250, 248-7190 53-2v

CHIOTS braque allemand, ligne champion, à vendre tel. 348-1571 53-2v

CHIOTS de 2 mois à vendre, \$30, 347-8781 51-3m

CHIOTS de chasse épagneul springer anglais, blancs et bruns vaccins, nes le 26 mars, pure race, 658-3341 53-2m

CHIOTS Labrador, enregistrés, \$250, chiots Husky Siberien \$200, tel. 349-3129 50-4

CHIOTS lhasa-apso (3), purs, (papiers), \$250 tel. 454-7428 52-4

JUMENT Alalzo 11 ans, avec ou sans selle, \$1,000 à discuter, 346-5556 52-2

LABRADOR noir, 1 an, vacciné, et opéré, tel. 346-5455

POULETS chapons, à vendre tel. tel. 296-4627 52-2

POULICHE d'un an Pinto et walker pour chevaux 347-3209 51-4m

2 CHIATS pur sang himalayen mâle 8 mois, castré et vacciné, l'autre persan mâle 8 mois, castré et vacciné \$200, chacun Chien bouvier ds flandres pur sang, mâle, castré et oreilles opérées \$250 348-2318 52-2v

34 articles de sport

BOUTEILLE en aluminium, 80 pi. cubes avec net et pied protecteur \$175, tel. 296-8240 50-8

CASQUE de motocycliste, noir, marque Shoe \$50, aussi manteau de cuir noir «padde» aux coudes, épaules et dos, marque Taurus, gr. 38, \$150, 296-8240 50-8

EQUIPEMENT de pêche, camping, articles divers, lanterne, recharge à naphte Easy-Lite Coleman, 1 v Zenith Premier arrive premier choix, tel. 349-4870 53-3

À VENDRE

Part de golf du club St-Jean 4 000\$

349-2214

PLANCHÉ à voile BIC neuve, prix à discuter, 358-1598 après 6H. 52-2

PLANCHÉ à voile marque Sailboard Vario, voile 6.3 metre, prix \$700, 296-8203.

PLANCHÉ à voile, Obreez Waylor intermédiaire, planche 200 litres, voile 5.9 metre prix \$650. 346-4070 52-2

PLONGEE sous-marine, bouteille en aluminium 80 pi. cu. prix \$175, 296-8240. 52-4g

SAC de golf à vendre tel. 348-0127

SET de GOLF Wilson Crest, 1/2 set pour homme droitier avec sac de golf Wilson, 346-4032.

SET de golf, droitier pour femme, 3 bois, 7 fers, sac et cart, tel. 347-7825.

TRES belle table de billard, 5 x 8', tel. 347-2508 après 6h. 1-2v

VOILE Neil Pryde à vendre, 6.2 metres, Raf Garda \$300 349-1460 Daniel. (49-8)

35 bois et matériaux de construction

BOIS de chauffage érable et merisier, \$35 la corde fendue et livrée, tel. 347-2934, 346-9290. 50-8

BOIS de foyer en 16 po. qui comprend l'érable, merisier et la planne, tel. 346-6644 51-8

BOIS de chauffage sec, provenant de palettes \$26, la corde livrée, barils de 45 gallons en métal, ou en plastique \$15, tel. 245-3242 (49-10)

BOIS de chauffage érable et tremble mélange ensemble \$25/corde livrée, dans St-Jean-Ibeville, Domaine-Fredette 346-6569.

PLYWOOD 5/8, \$13.95 Bardeau no. 2 \$6.95 Aspenite 7/16 \$5.95 5/8 \$8.95, 2 X 4 X 8 \$1.00, 2 X 6 X 8 \$1.75, 2 X 10 \$5.95, vérifiez nos bas, prix, 562-8501. 53-2v

UN LOT de 5,000 planches en bois franc de 1/2 x 3 pces, 5 pieds long avec petits ferrements à oter, 0.25¢ la pièce, idéal pour bricoleur, 2 portes d'aluminium, \$25 ch. Tel. 347-0514. 52-2

130 PIÈDES de clôture blanche tout en cèdre 4 pds de haut à \$3.00 le pied et 14 poteaux de 4 X 4 X 6' de haut en cèdre, \$4.00 chacun tel. 348-6943. 52-2

2 PORTES complètes 32 X 74 avec 4 autres 39 1/2 X 2', 53 1/2 X 31 (4), Châssis et portes neuves valeur \$2,100 pour \$1,500 Lot de châssis pour maison, au complet (100 ans), tri-farmer (scidder) 358-2661 53-2

36 camping

DODGE Tuffy 1977, 21 pieds, 40,000 miles, classe C, couche 4 personnes, tres propre, \$13,500 tel. Ginette 347-3922

MOTORISE neufs ou d'occasion à partir de \$13,000. Financement disponible. Partez gagnant Ligue Auto Caravane Inc Chamby 658-6032. 51-3m

MOTORISE 1981, Ford Citation, tres propre, 23 pieds, tel. 291-5760 soir 52-4

MOTORISE Campwagon Dodge '79, 44,000 km, 360 po cu, air climatisé, volant ajustable, contrôle de vitesse, poêle, réfrigérateur, eau, toilette, chauffage, \$19,000 346-3559 53-2

MOTORISE 1976, moteur 318, 53,000 miles, tout équipé, tres propre, 19 pieds de long, \$8,000 tel. 347-9593.

ROULOTTE à vendre, Apalache 1980, 28 pieds, tres propre, pour informations s'ad au 175 Jacques-Cartier 347-4643 ou 348-6746. 51-3

ROULOTTE 19 pieds avec cabanon, auvent, prix à discuter 347-8713 52-2

ROULOTTE Bellevue 76, 24.6 pieds, tres propre, installation permanente, auvent, plate-forme en fibre de verre, 2 cabanons en acier etc., 293-7302, 348-9500 52-4

ROULOTTE Starcraft 4 places, toile neuve, pneus neufs, accessoires tout compris, 246-3415, 246-2926 52-2

ROULOTTE 2 places, prix à discuter 348-5204 avant 3 hres 52-2

ROULOTTE Dauphine 1980, 22 pieds, tres propre, 348-7820. 53-4m

ROULOTTE Gitan 19 pi. 1930 lbs, modele 1986, avec auvent Imperial, antenne T.V. roue de secours, attelage, etc., 348-3614. 53-2

ROULOTTE Apalache 21 pieds 1974, air, situee camping Phillipsburg, idéal pour veli-planchiste \$5,400 349-2507

ROULOTTE Caroline 13 pieds, 1973, intérieur retait, tres propre, idéal pour voyager, bien équipé, \$2,900, négociable, 346-6240, 346-3888 53-4

ROULOTTE Taurus 1978, 24 pieds tres propre, \$7,800 négociable 346-6240, 346-3888 53-4

ROULOTTE 1974, poids léger 14 pieds, toilette, chauffage au gaz, frigidaire, poêle, auvent, freins électriques, antenne, impeccable \$3,100 tel. 347-6993 1-3

ROULOTTE Gitan 13 pi. 1982, poids plume, extensible, accessoires fournis, \$3,000 tel. 346-9210 soir

TENTE-ROULOTTE Bellevue, toit rigide, 6 places, poêle, lavabo, frigidaire électrique, cuisinière, miroirs, \$1,300 tel. 245-3164. 53-3v

TENTE-ROULOTTE toit rigide, chauffage et poêle au gaz, cuisinière 8X16, plate-forme, tapis, après 5H 347-4429. 1-2

TENTE-ROULOTTE Bonair à louer, à la semaine ou fin de semaine, renseignements tel. 346-2434 1-4m

TENTE-ROULOTTE Bonair 850E 1978, 6 places, frigidaire, plusieurs extras, en excellente condition, 347-0410 après 16H00 1-2v

TENTE-ROULOTTE, 6 places, Deluxe, comme neuve, toute équipée, avec cuisinière, tel. 348-5533. 1-2v

VENISE camping les Acres Verts au bord du lac Champlain avec piscine et marina, quelques places de disponible, tel. 244-5111. 51-3v

37 machinerie-outillage

COFFRE en acier allant sur 2 côtes de camionnette régulière, idéal pour contracteur, \$375. Bon achat, tel. 346-6061 52-2

Machinerie de peinture de lignes de stationnement À VENDRE tout équipé Tél.: 346-2342

PERCEUSE à colonne, moteur 1/2, 5 vitesses, tres peu utilisée, aubaine à 225\$, tel. 348-7815

SCIE radiale De luxe 770 10, Black & Decker, persque neuve \$525, 346-2433 53-2

TONDEUSE à gazon 4 1/2 H.P. 18 pouces, à turbine, avec sac d'herbe arrière, 2 ans d'usage, \$200 tel. 347-9069 52-2v

TONDEUSE Toro non motorisé Turfglider 16 large, 243 St-henri St-Jean Qc 346-2433 53-2

TONDEUSE jacobson industrielle 5 rouleaux, aiguiseur électrique, 14 pieds de large, comme neuve \$17,500, 296-8240 53-4g

TOUR à bois, semi-automatique 220 volts, copieur special avec dépressuriseur, capable de rentabiliser un artisan ou usine à production sur commande, jusqu'à 400 exemplaires, nombreux accessoires, \$4,500 291-5713, 348-5281 52-2m

TRACTEUR à jardin et pelouse Ford LGT 145 1983, 14 H.P. hydrostatique avec tondeuse 42 et souffluse 2 phases 42, après 17H30 tel. 346-6704 52-2

TRACTEUR à gazon, type commercial, 18 forces, \$3,600 Tel. 349-2163 52-3v

TRACTEUR à gazon Gardman '87, 12 C.V. garanti 2 ans, environ 4 heures d'usage, 346-6871. 53-2v

TRACTEUR Sears 16 H.P. 1985, tondeuse de 42, 3 lames, pesée et chaîne, A1, \$2,450 après 5H30 346-2433 53-2

TRUELLE à ciment 36 pouces MASTER \$1,075. Gros grinder HOLZHER 9 pouces \$125. Jack à transmission \$250. tel. 346-2434. 1-2m

38 musique ou instruments

GUIWARE Kramer striker Floyd rose, Seymour Duncan avec pied, ampli Marshall Combo 5210 avec fil, 5 pédales de son, \$1,300 347-1347 53-2v

GUIWARE MANN 6 cordes S80, Yamaha 6 cordes S95, HOP classique \$40 tel. 358-2705 Bernard 52-2

MEUBLE stereo combine tourne-disque, 8 pistes, radio, environ 40 cassettes et trente disques assortis, le tout \$85, 347-0811

PIANO antique belle sonorité, \$1,500, après 18H00 au 349-3354 53-3

PIANO droit bonne sonorité, prix \$600, ou meilleur offre, tel. 291-3405 après 6H00 51-4m

PIANO Lindsay droit, 1929, en bonne condition, bonne sonorité, \$1,200 tel. 358-4230, ou travail 346-8656

PIANO Willis tres propre, \$900 après 6H 346-3494. 52-2v

SYSTEME de son et lumieres, complet, table, chaise etc., 348-1563. 51-4m

39 vêtements

2 TRES belles robes, 1 couleur pêche 18 ans, avec chapeau, portée une fois par mère de mariee, l'autre vert pâle, 16 ans, neuve, valeur \$180, chacune, vendrait à tres bon prix, 346-4129 après 5H. 52-2m

40 divers

AIR climatisé, 5,000 B.T.U., verticale, \$150. Antenne T.V. rotor, 30 pieds, am-fm, \$150. Table de poker pliante \$40 Cage d'oiseau neuve demi prix, portes pliantes bois plein vitres 30 po., \$25 chacune, porte pliante non peinte 24 po. \$15. Table de projection, humidificateur pour 5 pièces \$50. tel. 658-4825. 53-3m

AMEUBLEMENT et machines de bureaux: dactylos, copieurs, caisses enregistrees, bureaux, chaises, filieres, armoires, separations de bureaux, etc. Tout pour le bureau (neuf et usage). Vente - Location - Reparation. Grand special. Dactylo IBM, boule 225S, separations 215 à 75\$. Les Equipements Job Inc. 624, 1ère Rue, Ibeville, P.Q. J2X 3B6, 347-1469 (sans frais) 1-800-363-4541. 50-13

AQUARIUM 15 gallons tout équipé \$65. Camera super 8 Bell & Howell 674 XL projecteur GAF 2788-2 3 vitesses, visionneuse et colleuse \$125 set de chambre modulaire 6 morceaux, sommier 39 \$100, balais électrique pour balayeuse, \$75, jeux Coleco manette de luges pour base-ball, volant pour course automobile, controleur à bille, t.v. noir & blanc, 10 cassettes, 346-1993

ARMOIRES de cuisine en frêne style quebecois, \$1,500 tel. 347-9197 52-3m

ARMOIRES (2) à linge libre fin junc, accessoires chambre d bain, encyclopédie medicale Grolier, couvre-lits jumeaux neufs, 348-3778 52-3

ASCENSEUR pour escalier, prix ferme, \$1,500 tel. 291-5880 53-2m

AUVENT de toile de 12' x 45' pieds, rayé vert et blanc, 347-3332. 52-2

À VENDRE

Mobilier de chambre, mobilier de salon, fauteuil sur billes en chêne, congélateur debout, réfrigérateur de bar 3 pi cubes, ensemble laveuse/sècheuse «Inglis», cuisinière 30 po «G.E.» électrique, réfrigérateur 17 pi, 4 bancs de bar, déshumidificateur «Danby», et beaucoup d'autres articles en condition impeccable. 348-3305

FAUTEUIL pour salle d'attente incluant table à reuves, table à café (pour bureau) 16 X 19 X 45, dessus brun. Table de 30 X 71 1/2, (dessus brun) cadre en acier pattes fixes, table 30 X 71 1/2, (dessus brun) pattes pliantes, dactylo manuelle «Smith Corona» chariot 18 tres bonne condition, prix demandé \$100. Dessous de chaise (protège-tapis) 36 X 48. Uniforme de Jeannette complet (blouse no: 13, jupe large) 4 roues et pneus 15 pour Chrysler (usage). Automobile Chrysler Newport 2 portes 1975 en bonne condition \$400. Automobile Chevrolet Citation 2 portes, 1989, bas millage prix \$2,500. Pour information communiquez au 346-6056 ou rendez-vous au 479 rue Perron St-Jean. 52-2

FENETRES aluminium 1 de 8 X 4, 2 de 5 X 4, armoires de cuisine (en bois) et comptoir amande, congélateur vertical blanc 15 pi. cu., bicyclette 10 vitesses 24", matelas 39 tél. après 5 heures 348-5069. 53-2

FILTER QUEEN avec tête motorisée dernier modèle, garantie 2 ans, \$500. Bassinette \$20. Table à dessin \$125. servi 1 fois. 346-4040. 52-3

FOUR à céramique à étage capacité commerciale, entièrement restauré \$650 soir. 291-5713. 52-2m

FOURNAISE à l'huile 97.000 BTU, incluant tous les accessoires tels que tuyauterie, bouche d'air, etc... prix à discuter. 347-9838, 348-9612. 52-2

FRIGIDAIRE commercial genre tombeau \$350. pour poissonnerie ou autre, chambre congélateur «Fabien» préfab 6' X 6' \$750. 346-6240, 346-3888. 53-4

FRITEUSE commercial, et poêle char- coal, tél.: 346-8267.

IDEAL pour chalet: poêle 24 po., frigo 30 po. tres propre \$350. pour les deux, aussi fauteuil de cuir \$35. 348-1647. 52-2

JE SUIS à la recherche d'un moteur ARO 4X4 (Roumanie) et à vendre: moteur Chrysler '71 35 forces, prix \$300. tres propre, aussi roulotte 10X24 intérieur vaste (pas de séparation) \$1,200. tél. 346-6161.

JEU DE CROQUET professionnel complet, comprenant brochés en fer de 3/4 de pouce, 4 boules en fibre et 4 maillets. S'adresser par téléphone au numéro 347-2572. 1-2

LUSTRE de salle à diner et de cuisine style colonial en bois, bicyclette d'enfant 20 pouces. 348-7295.

MACHINE à coudre Delisla, overlock neuve Brother 5 fils 1600-S. Siruba ou Kingtex 1650S, coutures droites 800S toutes avec table, moteur, lumière les taxes comprises, garantie 1 an, lundi au vendredi 1-381-3924 9150 Boul. Saint-Laurent, Montreal. 50-8-v

MACHINE à coudre industrielle overlock 5 fils JUKI, linge de maternité 7 à 9 ans et linge de bébé. 346-4735.

MACHINE à coudre, Signer modèle 347 semi-automatique, avec petit meuble, \$75. 348-3773. 53-2v

MACHINE à coudre Signer 2 airs conditionnés, un set de chalumeau au complet, chalumeau coupeur, tél.: 346-4348.

MEUBLE vendu en kit, payer et emporter, tel que bibliothèque \$89.95, la matelot \$129.95, bureau \$79.95, pupitre \$99.95, table de salon \$49.95, etc... s'adresser 788 Chemin des Ormes, L'Acadie, 347-4054.

MOBILIER de cuisine, chêne et mélamine, \$499.95, bibliothèque ensemble de trois, \$459.95, mobilier de chambre, 6 morceaux, \$549.95, liquidation de décoration de parterre, en ciment, s'adresser au 788 Chemin des Ormes, L'Acadie, 347-4054.

PARASOL 8 1/2 pieds, aussi table et banc en bois, pour patio, tél. 348-7217.

PARFAIT pour chalet: chauffe-eau à l'huile 30 gallons \$50. 348-4134. 52-2m

PEDALO Contour 2 places jaune & noir 60 X 90, fourniture murale à gaz propane 10 X 24 X 60; lavabo neuf céramique jaune 12 X 18 1/2, tél. 347-9844 après 7H00 p.m. 53-2m

PISCINE hors-terre Coleco 21', avec accessoires sauf toile intérieure \$200. 348-9753 après 17H.

PISCINE hors-terre, 18 pieds, tout équipé, \$300 L'Acadie, 346-5949.

PISCINE hors-terre, 24 pieds avec toile solaire, filtreur Jacuzzi, accessoires, deck 4' x 6', en bois, jamais utilisé. Comme neuf. A qu la chance? \$2,000. 358-4949, 347-7783. 1-2m

PISCINE Vogue hors-terre 24 pi. en aluminium, avec toile solaire et d'hiver, toute équipée, 2 ans d'usage 1500\$ tél.: 346-7172, 346-3117. 52-2

PISCINE 24 pieds, bon état, toile solaire, toile-automne, rouleur, balcon, accessoires, produits, prix à discuter. 346-3341. 52-2

PLANS de fleurs et légumes ainsi que plants de fraises et framboises, provenant de semences certifiées, s'ad. à Mme Lise Derome St-Jacques-le-Mineur 347-2936.

PLANTGS de tomates et de légumes et terre. S'adresser à Rock Many 328 Jean-Talon, St-Luc. 348-8848. 52-2

PLATE-FORME pour attacher à l'arrière d'un camion 10 roues, peut transporter pépène ou bulldozer. 296-4953, 296-4517. 51-4

POELE blanc, 24 po. réfrigérateur Admiral 13 pi. cu., sècheuse Kenmore, auto téléguidée avec plusieurs pièces, prix à discuter 347-3839. 52-2-m

POELE COMBUSTION LENTE avec soufflerie air chaud incorporé, plus chaudière, \$300.00. Tél: 348-5863. 52-2

PORTE commerciale en aluminium et verre trempé, barre de sortie toute largeur, 42 de large, comme neuve, tél. après 17 heures 346-3149. 53-3

PORTE de garage 7' de haut 9' de large prête à installer. Porte patio en aluminium, 6'6 haut, 6' large. 291-5103. 53-2

PUCES: canot Radisson enregistré, 13' arrière carré, 3 quilles, sièges bourrés, intérieur recouvert de foam et 2 flotteurs lateraux, pêche ou randonnée. Plancher à voile «Magnum 390» 210 litres, voile, mat et wishbone pour débutant. Aquarium 36 X 16 X 16 super équipé. Bicyclette garçon ou fille débutant (e), set de salon simili-cuir 3 pièces et chaise vibrante idéal pour chalet. Aspirateur (sec/humide) Shop-Vac neuf 3 gallons tél. 348-9959. 52-3

RECHERCHE locomotive, wagons de passager, switches et croisement 45 degré de train électrique GAUGE 027. Donnera bon prix. tél.: 347-0481 6H. 51-2

REMORQUE (trailer) ordinaire ou à bateau fait sur demande, chauffé sur 13 pouces Gaston Provost 47 Vivier Iberville. 346-2397. 52-8v

RESERVOIRS (2) à eau, galvanis, 26 et 42 gallons, panneau électrique 125 ampères, tél. 347-9197. 52-3

SAC DE GOLF 11 bâtons, avec carrosse, carabine à plomb, imperméable 2 pièces, manteau de cuir, casquette de cuir, 347-4006 après 5H. 53-2v

SCIE à chaîne Craftman à gaz 14 valeur \$300 pour \$100, planche d'exercice \$15, perceuse à glace \$15, carrosse Gendron \$30. 346-8945. 1-3

SET de cuisine, tres propre, pour chalet, machine à coudre Signer, tissus au metre, fixturs fluorescente avec réflecteur, 4 pieds 2 tubes, tél. 348-8180. 52-2

SETS (2) de cuisine, souffleuse à neige, tour pour télévision, 2 frigidaire amandes, cause: décès. 347-2124. 1-2

SET salon 3 tables, 2 lampes, garde-robe avec miroir, 2 portes, bicyclette sur place exercice, humidificateur, déshumidificateur, plusieurs autres articles tél. 347-8231, chalet: 346-8263. 52-3

STEREO Lloyds \$125, sofa plus chaise cuirrette noir coussin beige \$125, colonne de son RMS 100 watts \$150, rouleau à toile 30 pouces \$250, moteur Wisconsin V4 refroidi à l'air modèle V.E.4 \$500. 142 St-Maurice tél. 346-3761 après 5H00.

SURPLUS de rénovation à prix dérisoire. Étagères en verre 4 X 8 verres, chamlures, tables métalliques, céramiques, lampadaires décoratifs, portes de cuisine, tél. après 6 00 p.m. à 349-1364. 52-3m

SYSTEME téléphonique Bell Vantage 4 idéal pour PME, capacité de 2 ligne, 4 postes et 2 circuits d'intercommunication et plusieurs autres commodités, inf. 347-8041, 346-0753.

TABLE de patio, 2 bancs, 1 fauteuil, dactylo portatif, 349-3185. 52-2

TABLE et parasol 40S, établi Black & Decker, \$50, fauteuil 2 places, \$125, lampes et rideaux tissés, \$50. 348-0400. 52-2

TONDEUSE très bonne condition, une \$100 et l'autre \$150, rotoculteur à vendre, après 6h00 349-2958. 50-4-v

TONDEUSE électrique en bonne condition \$50, câble électrique 100 pieds \$10. Bicyclette de fille 10 vitesses, grise en bonne condition \$75. 348-9612, 347-9838. 52-2

TOUR de 40', antenne l.v et moteur (rotor) 348-9753 après 17H.

TRICYCLE pour personne âgée, et 5 vitesses garçon. Ensemble couverture pour grand lit et draperie, valeur \$300. tél. 348-2531. 52-2

TRICYCLE (1) adulte, 1 d'enfant, lit d'auto, couvertures, linges, chaussures 3 mois à 3 ans, siège d'enfant pour bicyclette etc... jouets, très propre, aubaine tél. 348-3640.

VANITE 3 portes 3 tiroirs, lavabo, champelure, pharmacie encastré, 2 fixturs, \$250, après 5H30 347-2127.

VÉHICULE télé-guidé, RC10, monté «full bearing» et full électronique avec reculs, manette junior, valeur \$900 pour \$450, après 5h30 358-3641. 52-2

VENTE cause départ, bain tourbillon & thérapeutique, fauteuil Niagara, tables de salon, fauteuil en cuir, table à massage, douche, portes pour bain, établi ou comptoir, poêle 220 blanc, dactylo électrique, bicyclette, moteur hors-bord, étagères, outils de bricolage, bois, articles de jardinage, etc... tél. 346-2889 ou 348-0543. 52-2

VENTE de garage familiale les 3-4-5 juin au 6 Grande-Ligne à Iberville coin Route 133, en cas de pluie bienvenue à l'intérieur tél. 346-7794.

VENTE de garage incluant: ameublement complet, vaisselles, vêtements, antiquités etc... 99 Parenteau St-Jean, 4 et 5 juin 10H à 16H.

VENTE de garage articles, fourniture, vaisselle, bicyclette dame et homme, différents articles non énumérés, tracteur, 8H a.m. à 10H p.m. dimanche compris, 255 Richelieu en arrière sur la bande du canal tél. 347-4435.

VENTE de garage, samedi 4 juin 9h a.m. à 3h p.m. au 440, Camille près Ozite, Grand Bernier.

VENTE de garage, 300, 1re Rue, Iberville, dimanche 5 juin, de 10h à 4h, portes, fenêtres, bicyclettes, etc.

VITRINES à vendre pour faire rénovation, chalet et autres, tél.: 358-1795.

YATCH de 14 pieds en fibre de verre \$800, Balancoire pour 4 personnes \$50. 347-0071.

12 APPLIQUES, en aluminium, pour fenêtres 33 1/4 x 59 1/4, avec vitres et moustiquaires couissants, 24 demi-fenêtres en bois, 31 1/2 large x 29 h. 1 tank à l'huile 250 gal. avec pied, jauge et sifflet. 1 cuisinière jaune 30", 4 ronds = 220V, marque Westinghouse auto-nettoyant, tres propre, s'ad. après 5h 347-1532.

4 PNEUS rutil 14 pouces P1 85, ainsi qu'une porte de garage usagé 9 pieds large. 347-8472.

7 BANNEAUX solaires pour chauffage, bicyclette pour enfants, tél. soir 291-3090. 50-4

FERRAIS entretien ménager de jour, soir, références sur demande, dans St-Jean. 346-5311. 52-2

FERRAIS travaux d'entretien ordinaire, bonne expérience, référence et très fiable. Après 5H00 349-3833. 52-2

GARDE enfants chez-moi 5 jours semaine, jeux éducatifs, préparation à la vie scolaire; grand terrain, expérience, référence. Iberville 346-8080. 51-3

GARDERAIS enfant chez moi à 274 Grand-Bernier Nord, 358-4762. 50-4-m

50 demandes

ALUMINIUM ST-JEAN INC.
recherche
Charpentier-menusier ou apprenti
Exigences: détenir ses cartes de compétence, expérience dans le revêtement serait un avantage. Rémunération: salaire selon décret de la construction.
Pour renseignements:
347-3613

CUISINIER(E) LE CHALET SUISSE
est à la recherche de cuisinier(ers) d'expérience
Temps plein et partiel
Expérience minimum 3 ans
Bonnes conditions de travail et salaire à discuter.
Se présenter au:
197, boul du Séminaire Saint-Jean-sur-Richelieu
entre 9h et 17h

A ST-LUC en face de l'école aux Quatre-Vents, service de garderie en milieu familiale, tél. 349-3004 demandez Josée. 52-2
ATTENTION je cherche du travail comme entretien ordinaire de maison ou grand ménage, \$7 de l'heure. S'adresser seulement entre 7 a.m. et 8 a.m. 347-3402.

Cuisinier(e)
2 ans d'expérience
Fine cuisine italienne ou française
Salaire à discuter selon expérience
658-6689

COUPLE
demandé avec expérience, pour conciergerie à temps partiel. Prêt à emménager bientôt.
348-4444

SERVEUSE à temps plein demandée
expérience requise
Pâtisserie le Coq Rapide 365, boul. du Séminaire nord St-Jean-sur-Richelieu Tél.: 348-1191

LIVREURS DEMANDÉS avec automobile
pour
MIKE'S SUBMARINE
Se présenter au:
419, rue Saint-Jacques Saint-Jean-sur-Richelieu

COQUET
Le Poulet à tout faire
OFFRE D'EMPLOI HOMMES DE MAINTENANCE
Deux (2) mécaniciens en mécanique de toutes sortes et outils d'atelier.
Compétence en plomberie, électricité, soudure et connaissance de l'anglais.
Sur demande, devra passer les examens correspondants aux exigences et réussir ces tests avec compétence.
Pour renseignements, contactez:
Service du personnel
Tél.: (514) 797-3331

CUISINIER DEMANDÉ
SPÉCIALITÉ: «smoked meat»
Expérience nécessaire
Tél.: 348-3057
Demander Pierre

EMPLOIS DISPONIBLES

- Les offres d'emploi sont valides pour les hommes et les femmes.
- Réparateur/trice carrosseries**
Numéro de l'offre: 1273822
Salaire: \$10.00/heure ou plus selon expérience.
Nombre d'heures par semaine: 40 heures
Lieu de l'emploi: Saint-Jean
Exigences: Avoir minimum cinq (5) ans d'expérience dans le débosselage de voitures, de préférence avoir ses outils.
 - Manoeuvre de scierie**
Numéro de l'offre: 1276800
Salaire: \$5.00 à \$8.00/heure
Nombre d'heures par semaine: 40 hres.
Lieu de l'emploi: Clarenceville.
Exigences: expérience non nécessaire, l'employeur donnera la formation pour opérer une scie, stable en emploi, personne robuste qui veut travailler.
 - Employé de bureau**
Numéro de l'offre: 1284523
Salaire: \$6.75/heure.
Nombre d'heures par semaine: permanent 30 à 40 heures par semaine.
Lieu de l'emploi: Saint-Jean.
Exigences: sec. V commercial, bonne expérience orale au téléphone.
 - Gardien/ne d'enfants**
Numéro de l'offre: 1283364
Salaire: \$100/semaine.
Nombre d'heures par semaine: 7h30 à 16h30 lundi à vendredi (début 15-8-88).
Lieu de l'emploi: Iberville.
Exigences: devra se voyager, fournir des références, fiable, et honnête.
 - Second/e cuisinier/ère**
Numéro de l'offre: 1283100
Salaire: \$250 à \$350/semaine.
Nombre d'heures par semaine: 40 heures.
Lieu de l'emploi: Saint-Jean.
Exigences: avoir de l'expérience soit en boulangerie, soit en pâtisserie ou en cuisine, être dynamique, initiative, débrouillard.
 - Serveur/se**
Numéro de l'offre: 1281288
Salaire: \$5.50/heure.
Nombre d'heures par semaine: sur appel, de 10 à 14h.
Lieu de l'emploi: Saint-Jean
Exigences: avoir de l'expérience dans le service aux tables, belle présentation, être débrouillard de préférence bilingue.
 - Soudeur-arc électrique**
Numéro de l'offre: 1283725
Salaire: \$7.50/heure ou plus selon expérience.
Nombre d'heures par semaine: à discuter, de soir.
Lieu de l'emploi: Saint-Jean.

BESOIN URGENT
Coiffeur(se) unisexe
avec 5 ans d'expérience, temps partiel (20-30 heures/sem.)
FAIRE PARVENIR VOTRE C.V. AVEC PHOTO AU:
SALON MARIE-PAULE
307, boul. Saint-Luc, Saint-Luc
348-9880

Ville de Saint-Luc
Offre d'emploi
Service des travaux publics
Poste: **Journalier chauffeur**
La Ville de Saint-Luc recherche un candidat pouvant combler un poste de journalier-chauffeur pour le Service des Travaux Publics.
L'expérience dans les travaux municipaux ou dans le domaine de la construction serait un atout.
La rémunération ainsi que les avantages sociaux seront selon la convention collective de travail.
Les personnes intéressées devront remplir une formule de demande d'emploi qu'ils pourront se procurer au Service des Travaux Publics. Ce formulaire devra être retourné au soussigné avant le 8 juin 1988.
André Dépelteau, Directeur
Service des Travaux Publics
Ville de Saint-Luc

- Exigences: avoir un peu d'expérience dans la soudure à l'arc électrique, être débrouillard, être fiable.
- Commis boucher**
Numéro de l'offre: 1233301
Salaire: \$6.00 et plus selon l'expérience.
Nombre d'heures par semaine: 40 à 44 hres/semaine.
Lieu de l'emploi: Saint-Jean.
Exigences: avoir un cours de boucher ou 1 an d'expérience en coupe française.
 - Soudeur-monteur**
Numéro de l'offre: 1271759
Salaire: \$9.00/heure ou plus selon expérience.
Nombre d'heures par semaine: 40 hres.
Lieu de l'emploi: Saint-Luc.
Exigences: avoir 2 à 3 ans d'expérience dans la lecture de plans comme soudeur monteur pour la fabrication de structures d'acier.
 - Conducteur de machine à piquer**
Numéro de l'offre: 1279041
Salaire: \$4.75 à \$6.50/heure selon expérience.
Nombre d'heures par semaine: 40 hres.
Lieu de l'emploi: Saint-Jean
Exigences: connaissance de la couture essentielle, avec ou sans expérience.
 - Commis vendeur en quincaillerie**
Numéro de l'offre: 1272800
Salaire: \$6.00 à \$7.00/heure ou à discuter.
Nombre d'heures par semaine: 44 hres (lundi à samedi).
Lieu de l'emploi: Saint-Jean
Exigences: expérience ou connaissance de base dans le domaine des matériaux de construction ou de la vente.
 - Cuisinier d'établissement**
Numéro de l'offre: 1283352
Salaire: \$7.50 à \$8.50/heure, de soir.
Nombre d'heures par semaine: 40 heures (5 jours semaine + fins de semaine).
Lieu de l'emploi: Saint-Jean.
Exigences: avoir minimum 3 ans d'expérience comme cuisinier de cuisine continentale.
- Si vous êtes intéressés à ces offres, veuillez vous présenter au Centre d'Emploi du Canada, 1001 Boulevard du Séminaire, ou communiquer avec nous au 348-0961, local 320.
Nouveau, nouveau: Vous avez maintenant accès à plusieurs offres d'emploi 24 heures par jour, 7 jours par semaine. Il suffit de composer le 348-7488.
- Séance d'information**
Votre Centre d'Emploi désire avant tout vous aider à trouver un emploi. Nous vous invitons à assister à une séance d'information de groupe intitulée: «En route vers un emploi» à tous les mercredis à 13h30 au 1001 Boulevard du Séminaire à Saint-Jean.
- Nous diffusons une chronique d'offres d'emplois du lundi au vendredi:
- à CHRS, poste 1040 à 10h05
 - à la télévision communautaire, câble 9 à 14h00 et 18h00.
 - par service téléphonique, 24 heures par jour, en composant le numéro 348-7488.

demandes

GARDERAIS enfants à la journée, près de la base militaire et la rue Descarrières, 346-2593. 51-4

GARDERAIS enfants de 0 à 5 ans, la semaine ou temps partiel, dans St-Edmond, 347-6814. 52-8

GARDERAIS enfants chez-moi, St-Eugène, tel 358-4754. 52-4v

GARDERAIS enfants chez-moi du lundi au vendredi, sur la rue Bellefleur, terrain cloture, tel 346-1517. 52-4v

GARDERAIS enfants chez moi, maison privée expérience, bon espace de jeux, bonne surveillance, demeure près de l'école St-Lucien 346-2890. 50-3

GARDERAIS enfants chez-moi, à la semaine, de soir ou de nuit, tout équipé, avec expérience, situé à St-Athanase, 346-2942. 1-2v

J'AI DOUZE ans d'expérience et de très bonnes références pour garder vos enfants, près des écoles à Saint-Luc 348-7001. 50-4

HYGIÉNISTE DENTAIRE

poste temps plein ouvert immédiatement
Expérience souhaitée et le bilinguisme serait un atout
Les personnes intéressées sont priées de faire parvenir leur curriculum vitae dès aujourd'hui au:

Dr Gilbert-A. Chaume
chirurgien-dentiste
397, rue Jacques-Cartier sud
Saint-Jean-sur-Richelieu,
(Québec) J3B 7T1
ou communiquer au:
347-3749

JEUNE maman garderais vos petits trésors (0 à 12 ans) à la semaine ou moins, très bons soins, jouets/repas/activités/amour, grand terrain, \$50/semaine, partez travailler sans inquiétude, près école Quatre-Vents pour Neo-Vent, (Talon) 349-4812 Danielle. 52-2

MEUBLES
Denis RIEL

VENDEUR

La personne recherchée doit posséder une solide expérience dans au moins deux des trois secteurs suivants:

- vente du meuble au détail
 - vente d'appareils électroménagers
 - vente d'appareils électroniques
- La connaissance de l'anglais serait un atout.
Salaire de base plus commissions.
Les personnes désireuses de se joindre à notre équipe doivent nous faire parvenir leur c.v. avec une photo avant le 10 juin 1988.

Meubles Denis Riel
1470, rue Saint-Paul nord
Farnham, Qué.
J2N 2W8

VÉRIFICATEUR

Notre bureau est à la recherche d'une personne ayant de l'expérience en vérification.

Le(la) candidat(e) devra avoir réussi l'examen uniforme des comptables agréés ou de la corporation professionnelle des comptables généraux du Québec, et posséder un minimum de deux (2) ans d'expérience pratique dans un cabinet de C.A.

Les personnes intéressées devront faire parvenir leur curriculum vitae à:

M. Alain Lussier, c.a.
BOILEAU, LUSSIER, HÉBERT,
TÉTREAULT
comptables agréés
580, boul. du Séminaire
Saint-Jean-sur-Richelieu,
Québec
J3B 7E3



2 CONTREMAÎTRES

Notre entreprise bien connue dans le domaine de l'alimentation est à la recherche d'un contremaître-usine et d'un contremaître-mécanicien.

Les 2 candidat(e)s recherché(e)s devront avoir les caractéristiques suivantes:

- désireux(se) de bien remplir les responsabilités
- exerce une autorité de confiance
- pratique une gestion moderne
- possède au moins un secondaire V

PLUS PARTICULIÈREMENT:

Le contremaître-usine devra avoir un minimum de trois (3) années d'expérience dans les viandes.

Le contremaître-mécanicien devra avoir un minimum de cinq (5) années d'expérience dans la maintenance générale, entre autre, l'entretien correctif et préventif. Il connaît le domaine de la plomberie, de la soudure, de l'électricité et toutes autres mécanique et outils d'atelier.

Si ce poste vous intéresse, nous vous invitons à faire parvenir votre curriculum vitae avant le 30 juin 1988 à:

Service du personnel
C.P. 240
Saint-Damase, Québec
J0H 1J0



SPORT MASKA INC.
600, boul. Industriel
Saint-Jean-sur-Richelieu

SPORT MASKA une compagnie spécialisée dans la confection d'uniformes, de patins et d'équipements de protection recherche des

COUTURIÈRES

avec expérience sur machines à coudre industrielles.

Veillez contacter le service du personnel au

348-0991, poste 20



VILLE DE RICHELIEU

OFFRE D'EMPLOI
INGÉNIEUR

La ville de Richelieu est à la recherche d'un ingénieur sur une base contractuelle ou à temps partiel selon les projets.

La personne devra être membre de l'Ordre des ingénieurs du Québec et devra posséder une expérience pertinente des travaux municipaux. Faire parvenir un curriculum vitae avant le 10 juin 1988 à 17 h, à l'adresse suivante:

Madame Claire Côté
secrétaire-trésorière
Ville de Richelieu
1030, 2e rue
Richelieu, Qué.
J3L 3Y1

en indiquant la mention «Offre d'emploi - Ingénieur» dans le coin gauche de l'enveloppe.

LE CENTRE D'ACCUEIL DE ROUVILLE

est à la recherche de

PRÉPOSÉ(E) AUX BÉNÉFICIAIRES

pour ses résidences de Marieville, Chambly et Saint-Césaire.

Qualifications requises:

- Expérience à titre de préposé(e) aux bénéficiaires
- ou
- Cours de préposé(e) aux bénéficiaires
- ou
- Cours en gérontologie

Les conditions de travail sont déterminées par les conventions collectives en vigueur.

Veillez faire parvenir votre offre d'emploi au:

CENTRE D'ACCUEIL DE ROUVILLE
Service des ressources humaines
300, rue du Docteur Poulin
Marieville, (Québec)
J0L 1J0
Tél.: 460-4475

ÉDUCATEUR(TRICE)

Liste de rappel

Exigences: expérience et DEC de préférence

CENTRE DE LA GRANDE LIGNE INC.

Centre pour handicapés intellectuels en majorité anglophones

Faire parvenir votre curriculum vitae avant le 17 juin 1988 à l'attention de:

M. Michel Couture
1255, rue Principale
Saint-Blaise, Québec
J0J 1W0

Woodhouse

VENDEUR(SE)
DEMANDÉ(E)

Magasin de meubles recherche
un(e) vendeur(se)

Expérience dans la vente et bilingue sont des atouts importants

À commission, assurance-vie, maladie, dentaire, vacances payées (3 semaines après 5 ans), boni de Noël, 12 congés et fêtes payés par année.

S'ADRESSER À:

Woodhouse

230, rue Champlain
Saint-Jean-sur-Richelieu
Demandez A. Landry

CARRIÈRE DANS
LA VENTE

Compagnie en expansion recherche des personnes désireuses de se joindre à une équipe très dynamique pour desservir la région de Saint-Jean-sur-Richelieu.

Une opportunité d'avoir la sécurité d'une rémunération de base tout en gagnant un revenu selon vos performances.

NOUS OFFRONS:

- un minimum de 400\$/semaine et plus + boni
- programme de formation complet à nos frais
- clientèle fournie
- excellents avantages sociaux
- possibilité dans la direction des ventes

Pour entrevue confidentielle, communiquer avec

M. Marc Fortin au
348-7356

Assurances Générales des Caisses Desjardins, une institution du Mouvement Desjardins, est à la recherche de personnes dynamiques pour occuper les postes de:

Conseillers
en assurances
générales

Relevant du directeur de la souscription, vos principales fonctions consisteront à évaluer les besoins en assurances habitation et automobile en vue de conclure la vente d'un contrat et d'assurer le service après-vente.

Vous possédez une expérience pertinente en assurances générales. Le fait de détenir un diplôme de l'Institut d'Assurance du Canada ou un permis d'agent d'assurances I.A.R.D. ou de courtier est pour vous un atout. Vos aptitudes pour la vente ainsi que votre esprit d'initiative et votre autonomie sont des qualités essentielles.

Lieu de travail:

Pour la caisse populaire de
SAINT-JEAN-SUR-LE-RICHELIEU

Nous offrons un salaire concurrentiel ainsi qu'une gamme complète d'avantages sociaux.

Si vous êtes intéressé à poser votre candidature, bien vouloir faire parvenir votre curriculum vitae en indiquant la région où vous désirez travailler ainsi que le n° du présent concours, soit 901-C, avant le 8 juin 1988 à l'adresse ci-dessous.

La nature confidentielle de votre envoi sera respectée.



Assurances Générales
des Caisses Desjardins

Service des ressources humaines
Concours 901-C
C.P. 3500
Lévis (Québec) G6V 6P9

Nous offrons des chances d'emploi égales à tous.

demandes

HOMMES OU FEMMES demandé(e)s

pour travail d'encartage.
Se présenter chez:
POLY-ENCARTS
200-C, rue Saint-Louis
Saint-Jean-sur-Richelieu

LIVREUR(SE)S DEMANDÉ(E)S

Avec auto
Tenue soignée
Connaissance de la région du Haut-Richelieu
346-6787

Mécanicien demandé

Avec ou sans expérience
Alignement Vézina
490, boul. du Séminaire
St-Jean-sur-Richelieu
348-3111

MINI-GARDERIE

à Saint-Luc, à proximité de la Route 35 et boul. Saint-Luc, 3 repas complets, très grand terrain de jeux clôturé, salle de jeux complète.
Pour renseignements:
348-5737

Nous sommes à la recherche d'un(e) MENUISIER(E)-OUVRIER(E)

La personne recherchée devra posséder une expérience pertinente dans la fabrication de patios et de clôtures traitées. Salaire à discuter selon expérience.
Si ce poste vous intéresse, veuillez communiquer au:

Service du personnel
C.P. 271
Laprairie, (Québec) J5R 3Y3

Nous sommes à la recherche d'un(e) CONTREMAÎTRE

La personne recherchée devra posséder une expérience pertinente dans la conception d'aménagement paysager et dans la lecture de plans. Salaire à discuter selon expérience.
Si ce poste vous intéresse communiquer au:

Service du personnel
C.P. 271
Laprairie, (Québec)
J5R 3Y3

TAILLEUR DE MOUSSE POLYETHYLENE CELLULAIRE (FOAM)

- Habileté manuelle
- Doit pouvoir lire des plans
- Période d'entraînement et lieu de travail jusqu'à septembre 1988 à Toronto (frais payés par la compagnie), par la suite Iberville (Québec)
Faire parvenir votre curriculum vitae ou téléphoner pour rendez-vous:

358-4376
LHOTELLIER CANADA INDUSTRIES INC.
339, rue Jacques-Cartier sud
Saint-Jean-sur-Richelieu, Québec
J3B 4K1

OFFRES D'EMPLOIS

Mécanicien demandé
5 ans d'expérience
Salaire à discuter
Chauffeur de camion
Pour parcourir Québec et États-Unis
Expérience requise
346-9624 jour
demander Roger

ON DEMANDE PERSONNES

pour effectuer du travail dans une usine de désossage de poulet.

S'adresser au:
906, boul. Simard, Chambly

REPRÉSENTANT(E)S DEMANDÉ(E)S

Pour compagnie canadienne établie depuis 1945. Territoire protégé. Formation à nos frais Possibilité de franchise S.V.P. gens avec des préjugés s'abstenir
346-6787

VENDEUSE DEMANDÉE

Salaire: 5\$/heure + commission
Nombre d'heures: 21h et plus/sem.
Exigences:
• Expérience dans la vente de vêtements
• Être responsable et mature
347-6545

Urgent besoin Cuisinier(e) ou aide-cuisinier(e)

pour la région de Farnham, expérience requise en restauration, très bonnes conditions de travail.
Pour plus de renseignements:
293-3666

AVON

Vous voulez travailler à temps partiel?

Téléphonez:
348-3964

18-29 ANS

T'as pas d'emploi? Viens nous voir
- Demarche personnelle
- Entraide
- Support à des projets
- Activites

C.S.A.
237, rue Jacques-Cartier nord
St-Jean-sur-Richelieu
346-8357

51

offres

ATELIER de photocomposition et montage demandé une personne avec expérience pour faire montage inf 347-2279

ATTENTION je cherche une gardienne chez-moi 7H30 à 4H00, bébé de 2 ans 347-3402

AVEZ-VOUS un permis de conduire, recherches, homme seul ou retraité qui aimerais à l'occasion conduire l'auto de 3 personnes retraitées, et partager courte vacance et randonnée, salaire et détail à discuter, tel 346-5917 1-2m

BESOIN d'une gardienne, qui a déjà des jeunes enfants, qui garderait chez-elle une petite fille de 2 ans, horaire variable, dans secteur St-Gerard-Magella ou vers le centre-ville, tel. 348-9954 soir

Nous sommes à la recherche d'hommes ayant des compétences dans les domaines suivants:
coupage - pliage - assemblage - moulage - soudures en acier, aluminium, acier inoxydable

Doivent faire preuve d'imagination et de motivation. Lieu de travail: Saint-Jean Salaire: selon compétence

Les personnes intéressées doivent communiquer au:

347-2511
347-0774
entre 8h et 17h

OFFRES D'EMPLOIS

CUISINIER
30 heures/semaine
SERVEUSE
20 heures/semaine
RESTAURANT LE SICILIEN
514, boul. du Séminaire nord
Saint-Jean-sur-Richelieu
348-6600

SECRÉTAIRE- RÉCEPTIONNISTE

La personne devra accueillir les clients, faire de la tenue de livre, et tenir à jour l'inventaire des pièces.
Le traitement de textes «Word Perfect» et le bilinguisme seront des atouts.

244-5995

OFFRE D'EMPLOI
Commis de bureau/secrétaire

avec expérience de données sur ordinateur; bilingue.
SPÉCIALITÉS: **comptes payables et achats**

Tél.: 347-8349
RECHAPAGE ACTION INC.

OFFRE D'EMPLOI**TECHNICIEN EN ARCHITECTURE**

secteurs institutionnel, commercial, industriel et résidentiel
Posséder un DEC en technique d'architecture et un minimum de trois (3) à cinq (5) ans d'expérience pratique dans un bureau d'architectes.
Être capable de diriger une équipe.

Contactez **M. Pierre Leclerc** au (514) 349-4827 ou faire parvenir votre curriculum vitae à:
521, boul. du Séminaire nord, suite 305
Saint-Jean-sur-Richelieu

Bernard & Leclerc
ARCHITECTES

BESOIN gardienne à domicile 5 jours semaine 8h30 à 4h30 Pour fillette 18 mois et un bébé demandez Diane 349-1182 1-2v

CAISSIERE demandée pour dépanneur au Camping les Cedres 1 Acadie 346-9276 53-2

CHERCHE gardienne à Saint-Jean entre 15 et 35 heures par semaine pour 2 enfants 6 ans et 4 ans s'adresser à 346-6647 après 5H00 52-4g

CHERCHE gardienne d'été avec expérience 21 juin au 26 août Lundi au vendredi de 8h à 17h 2 garçons de 9 et 12 ans doit voir à l'organisation de la maison Après 19H00 347-1518 demander Michelle 53-2

CHERCHE gardienne pour garder chez-moi rue Latour 4 à 5 jours 348-2465

CHERCHE gardienne chez-moi devra demeurer sur place tel 346-0351 1-2

CHERCHONS gardienne à domicile permanente Pour 2 enfants de 6 et 3 ans 3-4 jours par semaine (lundi au jeudi) Saint-Jean derrière Woolco tel après 18H 348-0310 51-3v

COIFFEUR (EUSE) demande (e) pour salon mixte à Iberville 347-9144 Luc 52-2v

COIFFEUR (EUSE) pour homme avec expérience, très bon salaire clientèle établie Chambly 658-2801 658-8836 53-2v

COIFFEUR ou coiffeuse avec expérience demande au 248-7853 53-8v

COIFFEUSE demande tel 347-6222

COMMIS de fruits & légumes avec expérience, à temps partiel pour entrevue Jacques Dugas 347-6811

COMMIS d'épicerie demande possédant permis de conduire, pour temps plein (travail de plancher et de livraison) inf. Marche Richelieu 226 Mayrand, St-Jean 347-4764

COUTURIERES à domicile avec plaine ou overlock, dans la jaquette, livraison comprise tel 346-8788 53-4v

CUISINIER 2 ans d'expérience à St-Jean demande Gisele 659-4485 Gerard 348-2929

FINISSANT avec cours en électricité de construction, recherche, pour installation de système d'alarme 460-3086

GARDIENNE demandée à mon domicile à St-Luc, à partir de juillet 4 semaines, référence requise, après 5H Louise 348-2806

GERANT et concierge demandés, doivent demeurer sur place à Laprairie et région Saint-Jean, idéal pour couple mature qui désire supplément de revenus, 346-7777 1-3m

GERANT pour département de boulangerie-pâtisserie 3 ans d'expérience, pour entrevue Jacques Dugas 347-6811

HOMME marié demande pour travail à l'année sur ferme laitière, expérience requise maison fournie Laurier Campbell Ste-Sabine 293-7631

IBERVILLE homme demande pour entretien ménager 2 heures par soir 6 soirs par semaine 347-5417 53-2

INSTALLATEUR d'armoires de cuisine demande avec expérience seulement tel 358-4395 après 16 heures 1-2v

JE CHERCHE une gardienne pour la mi-juin à la semaine habites Parc de maison mobile Acadie enfant de 9 mois tel bur 366-7500 M Breton 52-2m

LES INDUSTRIES Bonneville à Beloeil recherche pour maison usinée menuisier sans carte journalier balayeuse poseur de vinyl poseur de bardeaux monteur de charpente poseur d'armoires soudeur homme de service dessinateur de CAO avec auto cad avec expérience apprenti électricien 1ère année avec diplôme commis gerant dans les matériaux de construction représentant comptable paysagiste mécanicien secrétaire réceptionniste gerant de service (pour maison usinée) camionneur installateur de maison sur fondation réparateur d'outillage électrique 464-1001 53-2m

MECANICIEN moto motoneige travail à l'année tel 245-3663

OCCASION d'affaire Je cherche un(e) dietéticien(ne) comme associé(e) pour développer des régimes personnalisés au moyen de l'ordinateur Ce système fonctionne avec succès en Europe depuis 2 ans pour plus de détails appeler à 349-1384 après 6 00 p.m 52-3m

OUVRIER demande pour atelier d'ebenisterie tel 294-2379 53-2v

PERSONNE demandée pour ouvrage manuel à la maison expérience non demandée après 7H 346-8834 53-2

PERSONNEL demande pour travail dans un casse croute au Camping les Cedres 1 Acadie tel 346-9276 53-2

PERSONNE pour entretien général extérieur pelouse clôture etc ferme du Trou Normand Saint-Bernard de Lacolle 246-3917 1-2m

RECHERCHONS personnes intéressées à un revenu supplémentaire à temps partiel aux heures qui vous conviennent Travail honnête et agréable Possibilité de gain important Possibilité d'avancement Aucune expérience requise Donnons formation Pour u n rendez-vous tel 347-4788 après 17 hres (49-2)

SOUDEUR

Aide-installateur
pour enseignes lumineuses
SE PRÉSENTER CHEZ:

enseignes perfection

396, Grand-Bernier nord, Saint-Jean

Le salon



est à la recherche de
coiffeuse avec clientèle
coiffeuse apprentie
TEMPS PLEIN
Tél.: 348-9911
Demandez Louise

Le Tire Bouchon

RECHERCHE**AIDE-CUISINIER**

avec expérience, temps plein et partiel, salaire compétitif.

Demandez René ou Denis au:
346-2863

Nuit Magique
Disco Bar

recherche
serveur(se)s, barmaid
avec expérience

Se présenter au:

1050, du Séminaire nord suite 12
Saint-Jean-sur-Richelieu
entre 11h a.m. et 19h

VENDEUR D'EXPÉRIENCE

Nous sommes à la recherche d'un vendeur d'expérience dans le domaine de l'automobile; rémunération à commission; voiture fournie.

Très bonnes conditions de travail.

POUR RENSEIGNEMENTS
demander Michel Vincent au
348-9263

offres

RECHERCHE homme pour travaux d'entretien paysager. Expérience sur camion. Salaire de 7 00 à 8 50\$ de l'heure selon expérience. tel. 358-3554. 52-3

SAUVETEUR demande femme ou homme, brevet national, 17 ans et plus. \$6 00 l'heure. Venise-en-Quebec, tel. 366-3158, 244-5607. 53-2

SAUVETEUR demande au Camping les Cèdres l'Acadie. Avec qualifications tel. 346-9276. 53-2

SOYEZ VOTRE PATRON compagnie fabricante d'un produit très populaire recherche hommes ou femmes désirant avoir leur propre entreprise. Information 514-328-7116.

ST-EDMOND près de Montcalm, chercheurs gardienne, ayant l'amour des enfants et le souci d'une bonne nutrition pour prendre soin d'une fillette de 2½ ans, inf. 347-9491.

TRAVAILLEUR AGRICOLE à Iberville, recherche pour effectuer différents travaux à la ferme ou aux champs. Durée de l'emploi annuelle ou saisonnier, congé une fin semaine sur deux. Le salaire est de \$5 l'heure ou plus selon expérience. Posséder une automobile serait un atout tel. 347-5675 ou 347-8442. 52-2

URGENT besoin de personnel pour travailler le bois, armoire de cuisine et meubles de jardin, contacter Alain Boucher 346-4817. 52-2v

ATTENTION

Les services de mini-pépine
 • excavation
 • terrassement
 • rotoculteur
 • débroussaillage
 • tonte de gazon
 • déneigement
Appeler Richard 460-4756

COURS TRAITEMENT DE TEXTES

WORD PERFECT
 Durée: 25 heures
 au 249, rue Mayrand
 St-Jean-sur-Richelieu
 (514) 346-6374

CARTOMANCIENNE grand tarot de Marseille, 78 cartes, passé, présent, futur, pour tout éclaircissement dans vos décisions, Hélène 346-6236. 51-4-v

CHERCHE personne pour me voyager du lundi au vendredi aux heures de Caisse Populaire D'Iberville à Longueuil. 347-9196. 52-2v

DEMEURAGEUR avec camion 25 et 35 pieds ferme, assurances et équipement professionnels, spéciaux pour région Laprairie/Montreal. Appelez Robert 1-632-9310. 53-4m

NETTOYAGE DE TAPIS

Nous nettoyons en profondeur vos tapis, mobiliers de salon, avec un équipement ultra-moderne. Séchage rapide. Estimation gratuite.
L. BENJAMIN 349-2221

NUMEROLOGIE complète, sérieuse, précise, les réponses à vos questions 25 pages et plus. Monelle. 659-0463. 51-5m

PEINTURE INTERIEURE ET EXTERIEURE S. DESCHÈNES ENR.

349-4359

Estimation gratuite
Rénovation
 de tous genres
1-683-9533
 (frais virés)

FAITES peindre à prix très raisonnable par gens d'expérience, pour inf. 348-5247 ou 348-0269. 51-4

FERAIS dactylo bilingue précise et rapide, 7 ans d'expérience, curriculum vitae, recherche thèse, correspondance, comptabilité, traduction, après 3 h 30 349-4546. (49-5)

J'AI un pick-up, je fais des petits déménagements, livraison, transport. Cèdres de haies D Goyette Enrg. 349-2796. 51-8

LAVEUSE automatique Speed Queen blanche, très propre, \$100 Claude Service St-Luc, 348-3411. 53-8m

POSE de gyproc, tirage de joints, stucco décoratif, peinture, à prix raisonnable 349-3346 ou 346-8604. 50-4

POUR ROULAGE bêche de jardin pause de tourbe, engrais et semence, taille de haies et arbustes, réparation de terrain et patio tel. 348-6048. 50-5

- Augmentez vos revenus
 - Diminuez vos impôts
 par une planification financière personnelle

Consultez

Jacques R. Lachance C.M.A., Adm. A.

Comptable en management accrédité
 Administrateur agréé

Tél.: 349-3489

PRENDRAIS PASSAGER de Saint-Gérard et Saint-Luc au centre-ville de Montreal, départ 6H55, retour 16H45. ☎ 348-5903.

PREPARATION de curriculum vitae \$10 348-2965 ou 348-4901 après 4H30.

PROTEGEZ vos résidences contre le vol avec des grilles de fenêtres pour sous-sol, 246-2282 ou 347-9482. 53-2

TERRASSEMENT F.L. DESMARAIS

(ancienne Pépinière Brown, div. terre)
20, ave. de la Pépinière

Terre de finition (top soil), terre à jardin, plante-bande, sable, sable à piscine, petits béliers mécaniques (bull) pour finition. Aménagement paysager

VENTE

346-8060

Donald Gaucher Enr.

Pour des travaux rapide et de qualité

• peinture • joints • papier-peint

• Décoration intérieure et extérieure

ESTIMATION GRATUITE

349-4146

offres

A BAS prix, peinture, joints, gyproc, tel. 347-6178. 52-2

SERVICES

Apprenez à vous servir de votre four micro-ondes. Cuisinez avec les plats ULTRA 21. Aujourd'hui vous faites tout. C'est vite, facile et pour une diète c'est merveilleux.

Léontine Campbell

cuisinière et conseillère en alimentation

348-2210

J'achète les vieilles autos

pour ferraille
291-3188

SPECIAL

NETTOYAGE A LA VAPEUR

ESTIMATION GRATUITE

Tapis à partir de 2 pièces ou 300 pi carrés **39\$**
Meubles à partir de 4 places **59\$**
Intérieur d'auto à partir de **25\$**

RÉSIDENTIEL: tapis, meubles, fenêtres, carpettes, intérieur d'autos, stores, rideaux

COMMERCIAL: tapis, meubles, stores, rideaux

Du lundi au samedi «SCOTCHGUARD» disponible

Les services

Nettoie tout



Saint-Jean **358-4340**

Sans frais Montreal-Laval Rive-sud **521-0882**

DESIGN AUTO 2000

bandes décoratives

«STRIPES» MARCHEPIEDS ACCESSOIRES

agent autorisé

1 495\$



Téléphone marque NOKIA

595, 2e rue, Iberville

(coin 6e avenue) **358-1333**



Belle à croquer

Pour une modique somme, notre nouvelle machine à propulsion vous permettra de redonner à votre voiture son lustre original et éclatant!

LAVE-AUTO RICHELIEU

595, 2e rue, Iberville
 (coin 6e avenue)

CIRE DISPONIBLE **75¢**

Adjacent à Design Auto 2000 **358-1333**



SERVICE DE LAVAGE PM ST-JEAN INC.

NOUVEAU MAINTENANT

2 camions / ateliers mobiles à votre service

Nos spéciaux continuent

Nettoyage de tapis à la vapeur, par camion, et nettoyage de meubles, etc. 20\$ pièce Estimation gratuite sur les lieux pour dimension additionnelle

Avec notre système unique à chaleur contrôlée, vos tapis rajeuniront et demeureront propres plus longtemps, parce qu'ils sont nettoyés plus à fond. Dégâts d'eau et de fumée.

■ Atelier mobile de nettoyage de tapis
 ■ Résidentiel - commercial - industriel

POUR RENSEIGNEMENTS sur notre procédé à chaleur contrôlée. POUR RENDEZ-VOUS: SERVICE 24 HEURES COMPOSEZ **346-8683**



SPÉCIAUX DE LA SAISON

terre de jardinage
 terre brune - terre jaune
 nivellement de parterre

TRANSPORT EN VRAC
 sable
 gravier
 pierre
 terre de remplissage

MACHINERIES DISPONIBLES
 2 pelles hydrauliques
 pépinière - spécialité
 champ d'épuration
 niveleuse
 2 béliers mécaniques (bull) pour nivellement

SERVICE PROFESSIONNEL - ESTIMATION GRATUITE



SPECIAL **459\$**

Ameublement

L'Acadie

788, Chemin des Ormes L'Acadie (route 219) 347-4054

REMBOURRAGE SYLNOTR ENRG.
rembourrage de tous genres, finition d'intérieur. Autos, bateaux, Vans, roulettes. Meubles de tous style. tél. (514)-245-3564 284 Rte 221 Napierville, Qc. 52-8

RÉPARATIONS GÉNÉRALES

Pose de gyproc, tirage de joints, cheminées briques et pierres (traitement protecteur), crépît de solage (fissures), céramique, plâtre, stucco, réparations de trottoirs et perrons de ciment.

Tél.:
349-3129

RÉPARATION de poêles, sècheuses, laveuses, réfrigérateurs, congélateurs de toutes marques. Service rapide (la journée même). Bon prix appelez Claude Service 348-3411. 50-7

RÉPARATION de machines à coudre de toutes marques, 35 années d'expérience, service à domicile tél.: 346-6177. 52-6

RÉPARATION et installation de porte de garage et autres tél. après 17 heures 348-7738. 53-3m

Tireur de joints
Plafonds de style
Peinture au fusil
Rénovation complète

Germain L'Heureux & fils inc.
244, rue Carillon,
St-Jean-sur-Richelieu
Tél.: 347-9721

VOUS CHERCHEZ un service à prix compétitif: pose de crépît, réparation de briques, tél.: 347-8939. 51-3g

DÉCAPAGE

meubles
armoires et
boiseries
estimation
gratuite

346-0796

PEINTURE INTÉRIEURE ET EXTÉRIEURE PAPIER PEINT

«Service personnalisé de haute qualité adapté à la résidence»

JEAN-GUY MONETTE ENR.
346-1557

PRÉ-MATERNELLE AU JARDIN FLEURI

Le temps des inscriptions pour enfants de 3 et 4 ans est venu. Parents intéressés, communiquer avec:

THÉRÈSE LAVERTU
870, rue Champlain
Saint-Jean-sur-Richelieu
348-2126
Garderie à la même adresse

SECRÉTARIAT INFO-PLUS

Services de
secrétariat

348-0871

AVIS DE LA DEMANDE DE DISSOLUTION

Prenez avis que la compagnie GESTION UGMA INC. demandera à l'inspecteur général des institutions financières la permission de se dissoudre.
Michel Gazaille
président

PLANCHER S.C. ENR.

Sablage de planchers
Vieux planchers remis à neuf
Spécialité: planchers de pin
Pose de bois franc et marqueterie
Teinture - Fini cristal
299-2829
S. Chouinard, prop.
Estimation gratuite

VOUS desirez faire votre curriculum vitae, téléphonez au 658-3185

53

demandes

CHERCHE personne pour me voyager à Montréal aux heures des magasins tel. St-Jean 348-4944

TRANSPORT demande de la rue Rouen à St-Luc, pour 8h00 le matin jusqu'au Bonimart à Saint-Jean, après 5h 348-2806

AVIS

54

avis publics

AVIS

Je, Claudine Charlier, ex-présidente de la compagnie «Mode Kacha-Kacha» faisant affaires sous le numéro «2540-4674 Québec Inc.», déclare de n'être plus responsable des dettes de ladite compagnie depuis le 21 mai 1988.
Daté à Saint-Jean-sur-Richelieu, ce 27 mai 1988.

55

divers

REMERCIEMENT au Sacré-Coeur pour faveur obtenue F.V.

REMERCIEMENT au Sacré-Coeur pour faveur obtenue F.G.

ENCAN

SAINT-PAUL ANTIQUES
769, rue Principale, Saint-Paul

LE SAMEDI 4 JUIN 1988

Seront vendus: mobilier de salle à manger 9 morceaux, vaisseliers, armoires antiques, chaise haute «press back», mobilier de cuisine 5 morceaux, tables à panneaux, glacière, ensemble de 4 chaises, mobilier de chambre 4 morceaux, chaise Morris, cadres, tables assorties, armoire de coin, bureaux assortis, causeuse et deux chaises (175 ans), chaises assorties, poêle à huile 3 brûleurs, traîneau en pin 125 ans, vaisselle, bibelots, outils, garde-robe avec miroir, laveuse et sècheuse, beaucoup d'autres articles trop longs à énumérer.

René Craig,
encanteur liquidateur licencié

Tél.: 245-3522

Cantine sur les lieux - emportez vos chaises - bienvenue à tous



DEMANDE DE SOUMISSION
MINISTÈRE DE L'AGRICULTURE DU CANADA
Direction de la Recherche
Saint-Jean-sur-Richelieu, Québec

Des soumissions scellées, adressées au soussigné et portant la mention «SOUSSION POUR LA RECOLTE DE FOIN, L'ACADIE» seront reçues au bureau dont l'adresse apparaît ci-dessous, jusqu'à quinze heures (15h) le 10 juin 1988.

Des formules de soumission sur lesquelles sont énoncées les conditions spécifiques de l'entente que le soumissionnaire choisi devra signer, sont disponibles au bureau du soussigné.

Les soumissions ne seront prises en considération que si elles sont inscrites sur les formules mentionnées ci-haut.

Saint-Jean-sur-Richelieu, Québec

Claude B. Aubé
Directeur, Station de Recherches
430, boulevard Gouin, C.P. 457
Saint-Jean-sur-Richelieu, Québec
J3B 6Z8

POUR NE PAS ÊTRE COMME LA PLUPART DES AUTRES!

La périodontite affecte neuf Canadiens sur dix et entraîne la perte des dents dans une proportion de 70% chez les adultes. Dans ses premières phases,

la maladie peut se développer sans qu'on s'en rende compte. Elle est pourtant évitable. Prendre bien soin de ses dents et voir le dentiste régulièrement feront toute la différence. Vous pigez?

LA SANTE DENTAIRE
Pour la vie

ASSOCIATION DENTAIRE CANADIENNE

Suite à la trop forte demande!!!

La P'tite Pépîne

31, rue Saint-Jean,

Saint-Luc

AMÉLIORE ENCORE UNE FOIS SON SERVICE!

Encore plus d'équipes
mobiles à votre service

Le passe-partout

48 po de large, creuse 12 po de large
nivele - étend pierres, terre, gravier

SÉRIE 1210
tranchée
de 12 po
de large

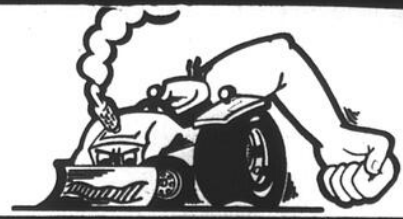

Le monstre

70 po de large
creuse des tranchées de 18 po

SÉRIE 1920
tranchée
de 18 po
de large

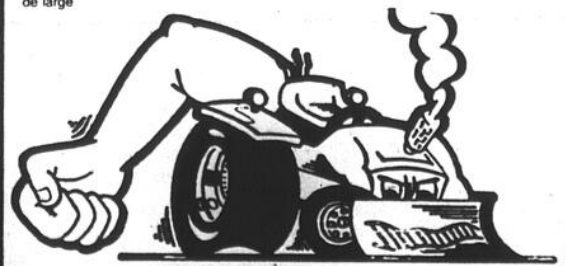

MAINTENANT

2 MINI-TRACTEURS

NOUVEAU Asphalte et pavé uni

SERVICES: nivellement de terrain
- Aménagement paysager - Tranchées pour haies de cèdre - Drainage de terrain - Déracinement - Tonde gazon - Tranchées pour écoulement - Pose de tourbe - Réparation de champs d'épuration - Creusage de trous 9 po et 12 po - Piscines hors-terre

- appareil industriel, pierres et terre
- Transplantation d'arbres
- Service de terre, pierres, sable et gravier
- Nettoyage de terrain
- Réparations de solage

**Minimisez
les dommages sur
votre terrain**

ESTIMATION GRATUITE

348-2329

346-2937

56

rencontre
amitié

AGENCE DE RENCONTRES par excellence pour personne seule, combattez la solitude, ne soyez plus qu'un. Inscrivez-vous dès maintenant. 3 bureaux pour mieux vous servir, ouvert 5 jours du lundi au vendredi de 12 à 21 heures, tel. 658-9852 (49-8)

CELIBATAIRE 23 ans, ne sous le signe de la Balance. Monce, non-fumeur, désire rencontrer jeune fille réservée, mince de 25 ans ou moins. C.P. 12 Ibterville, J2X 4J5

HOMME dans la soixantaine aimant la danse et le camping, j'aimerais rencontrer femme de 40 à 55 ans. Avec récompense 346-8472

POUR COMBATTRE votre solitude ayez recours à l'agence «Les Deux Coeurs Enrg» - Service professionnel. Bureau mardi au samedi midi. Spécial pour homme et femme pour le mois de mai, pour inf. 378-4685 51-3v

POURQUOI rester seul? agence de rencontre Affinité Affinity. Sérieuse, confidentielle, rencontre durable, selon vos goûts, âge, personnalité. Consultations personnalisées à votre domicile. 656-5335 Brossard 52-2v

CORRECTIONS

Veillez prendre note des changements suivants dans notre cahier publicitaire inséré dans le Canada Français du 1er juin 1988:

À la page 3, lettre «E»: cet ensemble de verres 18 pièces sera remplacé par un ensemble de verres 16 pièces de marque Bali.

À la page 6: les bonbonnes à gaz propane de 20 lb ne seront pas disponibles.

Toutes nos excuses pour ces contretemps.



AVIS DE SIGNIFICATION PAR VOIE DES JOURNAUX

(mode spécial de signification autorisé par requête)
Régie du logement: Saint-Jean-sur-Richelieu
Dossier: 25 880408 005
Nom du locataire: Diane Archambault Bernaquez
Adresse: inconnue
Nom du locateur: Florian Gauthier
Adresse: a/s Roger Richard
920, rue Pichette
Laval, Qué. H7C 2E8
Veillez prendre avis qu'une demande de recouvrement de loyer et dommages-intérêts 3 420\$ pour le logement situé au 620, rue Boisvert, app. 7, Saint-Jean-sur-Richelieu, a été déposée contre vous à la Régie du logement de Saint-Jean-sur-Richelieu dont le bureau est situé au 320 boul. du Séminaire nord, suite 101 J3B 5K9, lieu où vous pourrez obtenir copie de la demande.
Roger Richard, locateur

POUR NE PAS ÊTRE COMME LA PLUPART DES AUTRES!

La parodontite affecte neuf Canadiens sur dix et entraîne la perte des dents dans une proportion de 70% chez les adultes. Dans ses premières phases, la maladie peut se développer sans qu'on s'en rende compte. Elle est pourtant évitable. Prendre bien soin de ses dents et voir le dentiste régulièrement feront toute la différence. Vous pigez?



Avis public LIGNE 31

Le CIT Le Richelain projette de modifier le parcours du service municipal de la ligne 31 dans Saint-Jean à compter du 11 juillet 1988. Tel que prévu par la loi, le projet de règlement a été déposé lors de l'assemblée du 7 avril 1988. Le CIT Le Richelain prévoit adopter le règlement nécessaire pour la modification du parcours du circuit 31 lors de l'assemblée spéciale du Conseil le jeudi 7 juillet 1988 à 18 h 30 à l'hôtel de ville de L'Acadie.

Le nouveau trajet consiste à changer les rues empruntées actuellement dans le secteur Saint-Joseph/Notre-Dame/Latour du Séminaire de la façon suivante:

- Parcours actuel:**
ALLER
Laurier vers le nord jusqu'à Saint-Hubert
Saint-Hubert, entre Laurier et Labrèche
Labrèche, entre Saint-Hubert et Latour
Latour, entre Labrèche et du Séminaire
RETOUR
Latour, entre du Séminaire et Labrèche
Labrèche, entre Latour et Saint-Hubert
Saint-Hubert, entre Labrèche et Laurier
Saint-Hubert vers l'est de Laurier à Notre-Dame
Notre-Dame vers le sud
- Parcours modifié**
ALLER
Laurier vers le nord jusqu'à Saint-Denis
Saint-Denis, entre Laurier et Labrèche
Labrèche, entre Saint-Denis et Latour
Latour, entre Labrèche et du Séminaire
RETOUR
Latour, entre du Séminaire et Labrèche
Labrèche, entre Latour et Saint-Denis
Saint-Denis, entre Labrèche et Laurier
Saint-Denis vers l'est entre Laurier et Notre-Dame
Notre-Dame vers le sud

ENCAN SUPER-SPECIAL

Cause: divorce
Ameublement complet de 2 ans avec facture et garantie
ENDROIT: salle d'encan Marché aux Puces Marieville
Route 112, entre Marieville et Rougemont
LE VENDREDI 3 JUIN 1988 À 19 HEURES

SERONT VENDUS: cuisinière, réfrigérateur, laveuse, sècheuse, télécouleur, vidéo, four micro-ondes, purificateur d'air, équipement de gymnase, mobilier de chambre moderne, filière, étagère murale. Toute l'argenterie, vaisselle, et beaucoup d'autres articles.
VISITE EN TOUT TEMPS

460-2393

La loupe liquide

La loupe est un instrument d'optique fréquemment utilisé par les botanistes, les entomologistes, les minéralogistes et... les petits débrouillards. Je t'en propose ici un nouveau modèle.

Tu auras besoin d'un récipient de margarine vide, d'une feuille de pellicule plastique (papier «Saran») et d'une bande élastique.

Demande à un adulte (car il faut un couteau tranchant) de tailler dans le côté du récipient une ouverture d'environ 6 cm de largeur sur 3 cm de hauteur. Cette ouverture te permettra de glisser à l'intérieur les spécimens que tu désires observer.

Pour fabriquer la «lentille», recouvre l'ouverture du bol avec la feuille de pellicule plastique. Maintiens (sans l'étirer) la feuille en place à l'aide de la bande élastique. Pour bomber la «lentille», appuie légèrement au centre de la membrane et verse de l'eau sur la pellicule. Ton papier «Saran» est alors recouvert sur toute sa surface d'une couche d'eau, dont l'épaisseur au centre atteint 1 à 2 centimètres.

Comme tu le vois, une loupe n'est, en fait, qu'une lentille convexe (bombée); elle donne une image agrandie et droite de l'objet. Cette image est dite virtuelle, car on ne peut la capter sur un écran.

Voilà, il ne te reste plus qu'à déposer tes spécimens sous la loupe. Observe des petits objets, ton doigt, un texte etc.

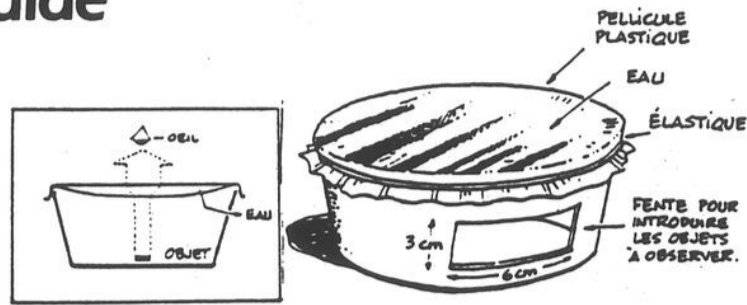

Les jeux de l'esprit

Le chevalier astucieux

Il était une fois une jolie princesse et un jeune chevalier qui voulaient se marier. Mais le Roi, le père de la princesse, ne voulait pas. Après bien des mois de discussion, le Roi proposa aux amoureux une solution: «Je vais écrire le mot mariage sur un morceau de papier, et Pas de mariage sur un autre. Revenez au château demain, et laissons le hasard décider.»

Le lendemain, alors que le chevalier pénétrait dans le château, le fou du roi vint le prévenir: «Le Roi a triché! Il a écrit Pas de mariage sur les deux papiers. Votre mariage est à l'eau!»

Le chevalier réfléchit un instant, puis un large sourire éclaira son visage. Il pénétra dans le château, choisit un des deux morceaux de papier préparés par le Roi... puis repartit avec la princesse pour aller l'épouser.

Comment le chevalier a-t-il pu déjouer le Roi?

Le camion problématique

François est chauffeur de camion. Il aime son métier. Mais aujourd'hui, il a un gros problème. Il doit passer dans un tunnel de 4 mètres de hauteur, mais son camion fait 4,03 mètres de haut. Peux-tu aider François?

Réponses: Le chevalier astucieux

«J'ai pas choisi.»
«Qui est écrit sur le papier que je...»
«Dites-nous maintenant ce...»
«Puis il a dit au...»
«Le chevalier a pris un papier et...»
«Il l'a déchiré en...»
«Le chevalier a pris un papier et...»

Le camion problématique

«Dégonfle un peu les pneus!»

Si j'étais...

Voici un jeu amusant, pour jouer avec ses amis ou ses parents, un jour où on se sent plein de rêveries et d'imagination. C'est le jeu du Si j'étais... On s'imagine être un animal, une plante, un objet quelconque, et on explique pourquoi.

Si j'étais un jour de semaine, je serais un samedi pour ne jamais aller à l'école.

Si j'étais un oiseau, je serais une oie blanche pour passer l'hiver dans le Sud.

Si j'étais un joueur de hockey, je serais Guy Lafleur parce que je serais déjà à la retraite.

Si j'étais un magazine, j'en serais un en papier glacé, pour ne pas avoir chaud l'été.

Si j'étais une maison... un arbre... une auto... un appareil ménager...

Les joueurs de pétanque prêts à attaquer la nouvelle saison

L'arrivée des beaux jours d'été a ravivé la passion des amateurs de pétanque du club des loisirs de Saint-Gérard qui sont au nombre de 60.

céline BORDUAS

En effet, c'est tout sourire que les joueurs ont procédé au lancement officiel de la saison de pétanque sur le terrain du parc-école Saint-Gérard, le 29 mai dernier.

Pour la circonstance, le comité des loisirs du quartier était présent au grand complet de même que le conseiller Jules Roy à qui est revenu l'honneur de lancer la première boule.

Les mordus de la pétanque en sont aujourd'hui à leur troisième saison de jeu. Selon la responsable Aline Nadeau cette activité sociale et sportive est fort populaire au quartier Saint-Gérard. En trois années d'existence le nombre de participants a triplé.



Tous les soirs où il fait beau, les amateurs de pétanque du quartier se réunissent pour se livrer à leur passe-temps favori.



Cochonnet, boules métalliques et délimitation du terrain, tout est prêt pour entamer la 3^e saison de pétanque au parc-école Saint-Gérard. (Photos Jacques Paul)

MISE AU POINT

Dans la circulaire «Le secret de Sears» en vigueur jusqu'au 4 juin, distribuée le 29 mai, veuillez prendre note qu'à la page 24, les deux robes illustrées à gauche au bas de la page, nos 8333 et 0831 ne sont pas disponibles à notre magasin de Saint-Jean. Les articles suivants ne sont pas disponibles: à la page 17, le mobilier de salon 5 pièces de style colonial, la verrerie et les services à dîner de la page 18. Nous présentons nos excuses à notre clientèle.

SEARS



CONSEIL INTERMUNICIPAL DE TRANSPORT LE RICHELAIN
Tel 397-0662

AVIS PUBLIC

Veuillez prendre note que la prochaine assemblée régulière du Conseil intermunicipal de transport Le Richelain aura lieu à l'hôtel de ville de L'Acadie le jeudi 2 juin 1988 à 19 h 30.

Bienvenue à tous
Bernard Clément
secrétaire

ENCAN D'ANTIQUITÉS

LE DIMANCHE 5 JUIN 1988 À 11H30

Invitation aux personnes désirant faire vendre leurs marchandises

ENCAN D'ANTIQUITÉS

tous les 1ers dimanches de chaque mois à 11 h 30 au 390, rue Principale, Saint-Thomas d'Aquin, sortie 130-N de l'autoroute 20 (près de Saint-Hyacinthe)
SERONT VENDUS LE 5 JUIN 1988: superbe secrétaire -roll top- en chêne à 23 panneaux soulevés et autres; tapis; plafonniers; beaux lits de fer et laiton; bureaux avec dessus en marbre; cadres et toiles; table de cuisine à pattes de lion avec chaises et bahut; table demi-lune «Louis XVI» et autres «Jacobin»; fauteuil; mob. de salon; piano; comptoir; armoire «vert d'origine»; lampes; cruche à fleurs; jeu de dames; 4 belles chaises à roses; vaisselle Carnaval et autres; cuivre; etc.

Pour renseignements, adressez-vous avec confiance à:

SYLVAIN GELINEAU, ENCANTEUR

disponible pour tout genre d'encans

390, rue Principale, Saint-Thomas d'Aquin, J0H 2A0
bur.: (514) 796-2886 ou rés.: (514) 375-5510

N.B. N'oubliez pas l'encan chaque jeudi à 14 heures

ENCAN

pour le chanteur western **PAUL BRUNELLE**

235, rue Laurier, Granby

LE SAMEDI 4 JUIN À 10 HEURES

SERONT VENDUS: plusieurs disques et cassettes western de Paul Brunelle et autres chanteurs; stéréo à cassettes AMFM; micro et amplificateur; plusieurs chapeaux et chemises; bottes de cow-boy; mandoline; attelage fin; roues de voiture; articles western; belle table de billard ancienne «Boston» (Brunswick) avec dessus en ardoise avec équipement; réfrigérateur; laveuse «Maytag» aut.; sècheuse aut.; mobilier de cuisine; bâtons de golf; déshumidificateur; beau secrétaire à tiroirs et chaise; scie mécanique; chaise berçante sur billes; fauteuil «lazy-boy»; mobilier de salon; lampes assorties; 3 beaux télécouleurs Zenith; téléviseurs portatifs; foyer décoratif élect.; patère; mob. de salon complet avec lampes à chaînes; chaises droites et longues plantes; balançoire avec toit; table avec parasol et chaise; table à pique-nique; étagère de coin; bibliothèque; bibelots; stéréo à cassette avec enregistreuse; cabinet à sucrerie; valise bombée; gros coffre rempli de pièces d'attelage; scie élect.; étai; outils élect.; beaucoup d'outils d'ouvriers et de jardiniers; tondeuse à gaz; stock de hangar; escabeau aluminium; chauffe-étouffeur et éventail élect.; tapis; couvertures; vaisselles; chaudrons; stock de sous-sol; etc.

Cause: maison vendue - Cantine sur les lieux - Aucune visite avant l'encan

Pour renseignements sur cet encan ou si vous désirez faire encan de ménages, successions, mortalités et autres, adressez-vous avec confiance à:

JEAN-GUY GELINEAU, ENCANTEUR

247, rue Granby, Bromont

Tél.: (514) 534-2414



Ville de
Saint-Jean-sur-Richelieu

Avis public

Entretien des terrains

À TOUS LES PROPRIÉTAIRES DE TERRAINS
SITUÉS DANS LES LIMITES DE LA VILLE:

Avis vous est donné, par les présentes, que vous devez en tout temps de l'année tenir le(s) terrain(s) dont vous êtes propriétaire et situé(s) dans les limites de la Ville, libres de toutes broussailles, mauvaises herbes, ferraille, papiers, bouteilles vides, débris de construction, déchets quelconques et autres matières ou substances de nature à communiquer le feu aux propriétés adjacentes, et ce conformément au règlement no 889, section 5, de la Ville de Saint-Jean-sur-Richelieu.

À défaut de se conformer aux exigences ci-haut mentionnées et d'effectuer la coupe des mauvaises herbes et broussailles ainsi qu'au nettoyage des terrains AVANT le 10 juin 1988, la Ville fera entreprendre les travaux nécessaires aux frais des propriétaires fautifs.

Donné à Saint-Jean-sur-Richelieu, Québec,
ce 1er juin 1988.

Antoine Morin,
Directeur des Incendies



Ville de
Saint-Jean-sur-Richelieu

Encan annuel

ENDROIT: **Garage Municipal**
300 boul. Séminaire nord,
St-Jean-sur-Richelieu, Qc

DATE: **Le samedi 4 juin 1988**

HEURE: **10 heures**

- Bicyclettes et divers articles saisis non réclamés
- Équipement de bureau (calculatrice, dactylo, etc.)
- Véhicules (pick-up, etc.)
- Divers articles et outillage.

À NE PAS MANQUER

150 jeunes ont roulé sous le soleil à l'Opti-cyclisme

Environ 150 jeunes de 4 à 14 ans ont pédalé sous un soleil plombant

céline BORDUAS

lors de l'Opti-cyclisme annuel qui s'est déroulé dans la cour du Palladium d'Iberville samedi le 28^e mai passé.

Selon leur âge et leur sexe chacun des enfants

a été invité à participer aux différentes activités à bicyclette mises de l'avant par une dizaine de bénévoles Optimistes.

L'objectif était de mettre tant leurs connaissances du code routier à l'épreuve que de vérifier leurs aptitudes à bien se conduire à vélo.

Le burinage des véhicules à deux roues. L'in-

pection en règle de chaque bicyclette, le test de signalisation plus les parcours à obstacles composaient l'essentiel de la journée.

Des médailles d'or, d'argent et de bronze ont été remises aux meilleurs de chacune des catégories. Cinq bicyclettes ont finalement été tirées au sort parmi les cyclistes participants.



Pas moins de 150 jeunes cyclistes d'Iberville ont mis leurs connaissances du code routier à l'épreuve lors de l'Opti-cyclisme annuel. (Photos François Melillo)



LE CANADA FRANÇAIS, le mercredi 1er juin 1988

B-56 Une bonne inspection en règle de sa bicyclette avant de prendre la route et de passer aux premières épreuves.

Thomas & Betts

INFORMATIEN(NE)S SPÉCIALISÉ(E)S

Suite à une réorganisation et l'expansion de nos services informatiques, une dynamique entreprise oeuvrant dans l'industrie électrique recherche:

Analyste Systèmes et procédures

- Le(la) candidat(e):
- détient de préférence une formation universitaire en informatique de gestion.
 - possède une expérience pertinente de deux (2) ans dans un service informatique, de préférence avec Système 36 ou l'équivalent. L'expérience en documentation informatique sera un atout.
 - possède une facilité de communication verbale et écrite en français et en anglais.

Programmeur-analyste

- Le(la) candidat(e):
- détient de préférence une formation collégiale en informatique.
 - possède une expérience de trois (3) ans dans la conception, la programmation et l'exécution de programmes financiers et manufacturiers, employant

- le langage RPG II sur Système 36 ou équivalent.
- possède une expérience sur ordinateur personnel (PC).
- communique de façon efficace en français et en anglais.

Nous offrons un salaire intéressant, d'excellentes conditions de travail et une gamme complète d'avantages sociaux.

Toutes les demandes seront traitées confidentiellement.

Les personnes intéressées sont priées de faire parvenir leur curriculum vitae à:

THOMAS & BETTS LIMITEE

Service des ressources humaines

700, avenue Thomas

Iberville (Québec)

J2X 2M9



jeux de lettres

PAR LISE FERLAND

En utilisant le sens des mots vous augmenterez aussi votre vocabulaire

On retient un mot toujours par référence à quelque chose. Le sens même des mots n'est-il pas le moyen le plus simple. Un peu de mémorisation, et voilà cinq ou six mots imprégnés dans notre mémoire. Voici donc un petit exercice de vocabulaire. A l'aide des courtes définitions fournies, trouvez les mots avec le groupe consonantique «SH». Ce sont tous des mots empruntés à une autre langue, peu courants pour la plupart. Ils méritent une attention particulière. Bon jeu!

- 1° SH _____
- 2° SH _____
- 3° _ SH _____
- 4° _ _ _ SH _____
- 5° _ _ _ SH _____
- 6° SH _____
- 7° _ _ SH _____
- 8° _ _ _ _ SH _____
- 9° SH _____
- 10° _ _ _ _ SH _____
- 11° _ _ SH _____
- 12° _ _ _ _ SH _____
- 13° _ _ SH _____
- 14° _ SH _____
- 15° _ _ SH _____
- 16° _ _ _ SH _____
- 17° _ _ _ SH _____
- 18° _ _ _ SH _____
- 19° _ _ SH _____
- 20° _ _ _ _ _ SH _____

Faire un shampooing.
Unité monétaire d'Israël.
Nom donné aux Juifs d'Europe.
Cinq cartes d'une même couleur.
Mise en forme des cheveux.
Période de travail des dockers.
Prises de vues cinématographiques.
Jeu proche du tennis.
Petit voilier à fond plat.
Dernier effort, à la fin d'une épreuve.
Se dit d'un aliment conforme à la loi juive.
Genre littéraire du judaïsme rabbinique.
Vergue en forme d'arceau.
En Inde, lieu de retraite collective.
Code d'honneur des samourais.
Sports. Rabatte violemment la balle, ballon.
Éclair pour prise de vue photographique.
Atterrissage de fortune d'un avion.
Afflux d'une foule.
Langue germanique des communautés juives.

■ Commentaires

4° Pluriel irrégulier «ES», mais le pluriel «S» est admis au Scrabble, selon le R.I. (Règlement International). Article 2.2.2.

7° Toujours au pluriel.

9° Pensez aussi à son homonyme: Charpie.

10° Devenu invariable en nombre à partir de 1984.

11° Deux autres orthographes, tous ces mots sont invariables depuis 1982.

12° Pluriel irrégulier «IM», mais admet le pluriel

«S», selon le R.

14° Il y a une autre façon de l'écrire.

16°, 17°, 18° Deux pluriels admis: le «S» français, le «ES» anglais.

20° Adjectif et nom invariable en genre et en nombre. 3.2.1

Réponses dans la prochaine édition

■ Partie de scrabble, jouée le 17 avril 1988. (5^e partie du Championnat du Québec (Classe A, A+))

No	Tirage	Retenu	Ref	Pts
1	FSILNER			
2	R + AUJOL	FELINS	H4	26
3	OL + ELBAU	AJURE	5C	26
4	NNOAER	LOUABLE	G7	70
5	VMNEERU	REBONNE	I1D	90
6	M + MLDUIC	VENEUR	L8	37
7	ULMM + AIB	CAID	F10	28
8	UMM + NMAA	BILA	12A	22
9	UMMM + AIE	NAJA	D3	22
10	UM + SCXTE	MAMIE	I1	28
11	-RHOSIEQ	VEUX	8L	48
12	OQR + TCIM	HIES	J2	52
13	OMRT + SIU	CINQ	3B	26
14	RESV + DOP	TOURISME	M1	72
15	-OAGKETS	DEVOIRS	B8	38
16	OG + NTTZY	STEAK	M11	46
17	GTTZ + ESU	NOYA	6A	26
18	-TLRWG?	SUEZ	14G	43
19	EGLT + TTE	W(U)RM	1F	39
20	GLT + PTDI	TETTE	1K	18
21	DGLTT + AG	KIP	15M	42
22	-HTTPE?	LAD	K7	24
23	EFFTT + GG	H(O)P	2A	24
		ET	1A	25
				872

■ Améliorez votre vocabulaire. Réf. Le français au bureau 2^e édi. (Hélène Cajolet-Laganière). Contracteur et sous-contracteur sont des formes fautives. Les formes correctes: entrepreneur, sous-traitant. Donc le mot contracteur est à éviter au scrabble ne figurant pas au P.L.I.

■ Enrichissez votre vocabulaire. Expression idiomatique: «batter le payé» signifie aller et venir sans but.



le johannais philatélique

PAR ROBERT MARTINEAU



bridge à la carte

PAR ROBERT MARTINEAU

Un timbre de six cents pour rendre hommage à des peintres anglophones

En 1920, se fonda en Ontario, le «Groupe des Sept»; sept peintres anglophones qui unirent leurs efforts au profit de leur art. En 1970, les postes canadiennes émettaient ce timbre de 6 cents afin de souligner le 50^e anniversaire du «Group of Seven», des peintres paysagistes (Scott # 518).



Depuis leur fondation, de nombreux artistes ont adhéré au groupe et les sept ont changé leur nom et sont devenus le «Group of Canadian

Painters». Ici nous allons nous attarder à l'un des fondateurs, Frédérick Varley.

■ Spirituel

En 1881, il voit le jour en Angleterre. Ses études, il les fait à Anvers en Belgique à l'Académie Royale des Beaux-Arts; il gagne alors sa vie en travaillant sur les quais. En 1912, il émigre à Toronto. Huit ans plus tard, il devient l'un des membres fondateurs du «Groupe des Sept».

Les paysages qu'il peint remportent un vif succès, mais Varley préfère peindre les gens. On dit même que ses nus surpassent ceux de Renoir. Lorsque Varley peint un portrait, il libère son esprit de toute idée préconçue et cherche la

vérité dans le visage de son sujet.

Pour le peintre, chaque couleur reflète une personnalité ou un niveau de spiritualité différents. Toutefois certains de ses modèles s'offusquent parfois d'être peints en vert, en rose ou en mauve. En 1969, Varley meurt à Toronto.

■ Le vert... sa signification

Précédemment Varley enseigna à l'école des Beaux-Arts de Vancouver (ville représentée sur ce timbre de un dollar émis en 1972, Scott #

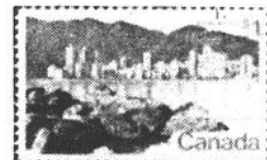

600). Il chercha à montrer les aspects mystérieux de la nature, ce qui donna à ses paysages un certain mysticisme.

À noter que son travail était beaucoup moins austère que celui d'autres membres du groupe et bien plus lumineux, surtout ses verts qu'il considérait comme une couleur spirituelle.

Varley finit par peindre la nature avec une grande délicatesse, préférant une simplicité qu'on retrouve chez les paysagistes chinois. Ses paysages du Canada sont pleins de vie et d'émotion, mais leur inspiration est davantage spirituelle que nationaliste.

Le timbre que voici, émis en 1981, représente



un auto-portrait à l'huile réalisé en 1945. (Scott # 888)

■ Dernière assemblée

L'Union Philatélique tiendra sa dernière assemblée saisonnière lundi le 6 juin à 19 heures au centre culturel Fernand-Charest, situé au 190, rue Laurier à Saint-Jean, Bienvenue à tous.

Quand parle le répondant

Avec 6 ou 7 points, le répondant ne parle qu'une seule fois. Il y a cependant quatre exceptions. Voici donc la 4^e.

Exemple type: l'ouvreur annonce 1 (un) coeur, le répondant fait une enchère de 1 (un) pique, l'ouvreur lui répond 2 carreaux. Le répondant redemande ses piques au palier de 2.

Signification: lorsque le répondant redemande sa couleur au palier de 2,

(si elle est répétable bien entendu) c'est un signal d'arrêt des enchères. Donc en principe l'ouvreur ne devrait plus parler.

■ Activités

La ligue de bridge de Saint-Jean tient ses activités le mercredi à 19 h 30 au restaurant Le Louvre où l'on y joue le bridge duplicata. Pour de plus amples renseignements: 348-4381 ou 347-9052.

CHEVEUX BLANCS ET TOUTES SES DENTS!

Même si la moitié des Canadiens de plus de 60 ans ont perdu toutes leurs dents, surtout à cause de la périodontite, il est possible de conserver de bonnes dents toute la vie. Il suffit d'en prendre soin attentivement et de voir le dentiste régulièrement!



CARTES PROFESSIONNELLES, INDUSTRIELLES ET COMMERCIALES

Acupuncture

Jean-Claude Pétiot
BSC MSC
Acupuncteur certifié
par la corporation des médecins
du Québec

CENTRE ASCINA 346-5331
946 boul. d'Iberville, Iberville

Centre de rénovation

BMR
ST-JEAN BMR INC
210, boul. Saint-Joseph
Saint-Jean, Qué.
J3B 1W7

Jean-Marc Perron
directeur général
Tél.: (514) 348-0911
658-1640

Extincteurs

EXTINCTEURS SAINT-JEAN ENR.
service d'extincteurs
et lumières d'urgence

SERVICE MOBILE

Claude Caron, prop.
Tél.: 348-2147
Montréal: 1-800-363-4544
1626, rue Riendeau, Saint-Luc

Pédicure

FAITES DU BIEN À VOS PIEDS

20\$ SUR RENDEZ-VOUS
349-5284
dimanche - lundi - mardi
- mercredi
(service à domicile
sur demande: 25\$)

Madeline Lafleur
pédicure diplômée, E.V.D.

Automobiles

AUTO RECYCLAGE P.A. ENR.
Achat et vente

Autos accidentées,
pièces de toutes marques
Spécialités européenne japonaise

4377, ch. Grande-Ligne, 348-9817,
Saint-Luc
Montréal: 875-5420

Champs d'épuration

LES EXCAVATIONS J.M. PRAIRIE ET FILS INC.

pépine - pelle - camion - bulldozer
sable - terre - gravier

CHAMPS D'ÉPURATION
986, route 219, L'Acadie
Tél.: 346-5063

Garage

GARAGE TEXACO
Les Entreprises

GILLES BARD LTÉE
1115, boul. Saint-Luc, Saint-Luc
Remorquage
Mécanique générale
349-4725

Rénovation

RÉNOVATION RÉSIDENTIELLE

- bardeaux d'asphalte
- revêtement vinyle et aluminium
- addition de pièces
- patios
- portes et fenêtres

ESTIMATION GRATUITE

MENUISERIE R. LESSARD
347-2070
Rénéald Lessard

Ballons

Les Ballons Messagers

- bouquets de ballons
- animation avec clowns
- décoration de salle

JOUR 346-9689 - SOIR ET WEEK-END 348-2459
137, rue Saint-Jacques, Saint-Jean-sur-Richelieu

Comptabilité

BELLEFLEUR, CHARTRAND, TETRAULT
Comptables agréés
Louis Bellefleur C.A.
Denis Tetreault C.A.
Georges Hamel C.A.
Gilles Frappier C.A.

929 boul. du Séminaire
Saint-Jean-sur-Richelieu
P. Qué., J3A 1B6
Tél.: (514) 348-6128
(514) 658-1951

Lignes de la main

LIGNES DE LA MAIN

- cartes
- tarots
- voyance

Lorraine 346-8644

Salon de beauté pour l'auto

le groupe **DU-RO** LE SALON DE BEAUTÉ POUR L'AUTO

J.P. KEROACK ENR.

vitres d'autos

- Toits vinyle et décapotables - Toits ouvrants - Housses
- Nettoyage d'intérieur - Moulures protectrices - Rembourrage
- Vitres - Cirage - Réparations générales - Teinture de vitres

Établi depuis 1946
281, rue Jacques-Cartier
Saint-Jean-sur-Richelieu
Tél.: 347-4422

Carrossier

DÉBOSELAGE **Auto Fradet St-Luc** **PEINTURE**

Autos usagées - Achat et vente

Voiture de courtoisie gratuite durant la réparation

Traitement antirouille à la graisse et graphite
Redressement de châssis (frame), remorquage

832, boul. Saint-Luc, Saint-Luc 348-4133

Service professionnel

SERVICE PROFESSIONNEL

- animateurs
- annonceurs
- maîtres de cérémonie

pour

- GALAS - SPECTACLES
- CONFÉRENCES DE PRESSE
- CÉRÉMONIES DE TOUT GENRE

346-9689

137, rue Saint-Jacques, Saint-Jean-sur-Richelieu

Location d'autos antiques

Raymond McElligott

auto antique
mariage et
occasion spéciale

Chrysler 1936
Iberville (514) 347-5896

Dynapak

Vos colis livrés le lendemain pour 10h30
partout aux États-Unis

Pour renseignements 347-7050

Si vous êtes intéressé à insérer votre carte d'affaires, communiquez avec Nicole Tremblay au 347-0323

Le laser au secours des coeurs malades

Rolland Prud'Homme n'est pas un «opéré du coeur» comme les autres. C'est en effet armé d'un laser qu'en décembre dernier des médecins de l'Institut de cardiologie de l'Université d'Ottawa ont «débouché» les artères coronaires encrassées de ce Québécois de 40 ans.

Cette première mondiale a été réalisée grâce à un appareillage mis au point par une équipe du Conseil national de recherches du Canada et par la firme ontarienne Lumonics. Le succès total de cette intervention — M. Prud'Homme se sent aujourd'hui «en pleine forme» — fait dire aux experts que la chirurgie cardio-vasculaire au laser se généralisera.

La maladie coronarienne est responsable, à elle seule, du tiers des décès en Amérique du Nord. Causée par l'accumulation de matières grasses, de calcium et de cellules dégénérées dans les vaisseaux sanguins qui mènent au coeur, elle se manifeste d'abord par une douleur ressentie au moment de l'effort: c'est l'angine de poitrine. Si elle n'est pas traitée, elle peut évoluer vers l'infarctus du myocarde.

Il existe une panoplie de traitements pour cette maladie. On peut gratter la paroi de l'artère avec de petites spatules pour enlever les dépôts, ou effectuer un pontage, c'est-à-dire greffer au-dessus du segment obstrué de l'artère un bout d'artère saine prélevé ailleurs. A ces méthodes s'est récemment ajoutée la dilatation coronarienne, qui consiste à insérer dans l'artère malade un petit ballon que l'on gonfle.

Mais toutes ces techniques ont leurs inconvénients: le «grattage» risque d'endommager les artères; le pontage ne peut être effectué quand les lésions sont trop étendues et, souvent, l'artère est trop obstruée pour que la dilatation coronarienne puisse être pratiquée.

■ Le cholestérol volatilisé

Le laser à excimères mis au point par les chercheurs du CNRC n'a aucun de ces inconvénients. Déjà utilisé dans certaines spécialités médicales (notamment en ophtalmologie), ce type de laser émet des impulsions, très brèves mais intenses, de lumière ultraviolette. Ces rayons sont dirigés avec une grande précision, grâce à une fibre optique, vers les dépôts à éliminer. Sous l'effet de la lumière laser, les plaques d'athérosclérose se volatilisent littéralement.

Le laser à excimères doit son utilité à ses impulsions très brèves, qui ne produisent aucune chaleur et ne risquent donc pas de brûler les tissus sains ou de coaguler le sang. Les dépôts atteints se vaporisent sans laisser de débris.

Toutefois, comme l'explique Rod Taylor, physicien au CNRC, «les impulsions émises par le laser ne doivent pas être trop courtes, cela aurait aussi pour effet d'endommager la paroi de l'artère. C'est pourquoi nous avons mis au point un laser qui émet des

impulsions plus longues qu'aucun des autres lasers à excimères existants.» Ces «flashs» de longue durée, qui sont le résultat de dix ans de recherches, ne durent tout de même qu'un millionième de seconde!

MEUBLES
Denis RIEL

Responsable du service à la clientèle

Meubles Denis Riel Inc. est à la recherche d'une personne pour assurer le service à la clientèle.
La personne retenue aura des contacts réguliers avec les clients et les fournisseurs de l'entreprise.
Elle aura pour tâches:
- D'établir l'horaire de livraison
- De régler elle-même les problèmes mineurs
- D'assurer le lien entre les clients et les fournisseurs
La personne que nous recherchons aura acquis une expérience similaire d'au moins deux ans dans une entreprise oeuvrant dans le secteur du meuble.
Nous offrons un salaire intéressant et d'excellentes conditions de travail.
Faire parvenir votre c.v. avant le 10 juin à:
Meubles Denis Riel Inc.
1470, rue Saint-Paul nord
Farnham, Québec
J2N 2W8

CORRECTIONS BONIMART

Veillez vous reporter à notre circulaire «Célébration Extra de l'été» distribuée vers le samedi 21 mai 1988 et prendre note des corrections suivantes:

1) En page 11, l'article «The Ice Cream Express» ne sera pas disponible suite à des difficultés d'approvisionnement du manufacturier.

2) En page 12, les emballages de 3 ou 4 pains de savon Ivory ou la pompe pour savon liquide Ivory coûtent 97¢ chacun et non 1,27\$ tel qu'indiqué.

Nous regrettons tous les inconvénients que ces erreurs ont pu causer à notre clientèle.

Bonimart

Correction Woolco

Veillez prendre note du changement suivant dans notre cahier publicitaire inséré dans le Canada Français du 1er juin 1988.

A la page 7, le téléviseur 20 po devait se lire: base téléviseur seulement et non téléviseur pivotant.

Nous nous excusons de ce contretemps.

Nous nous excusons de ce contretemps.

Woolco

“NORTH STAR”

SUPERBES CHAUSSURES TOUT-ALLER POUR HOMMES... POUR PARTIR DU BON PIED!



CONFORT À VOS PIEDS

29⁹⁹

paire

Jolies chaussures à empeigne en cuir et semelle en matière synthétique. Offertes en marine ou gris. Pointures 7 à 11. No 2540. Sears ord. 45\$.

Prix en vigueur jusqu'au 4 juin 1988, ou jusqu'à épuisement des stocks.

SEARS

vous en avez pour votre argent...et plus

SATISFACTION OU REMBOURSEMENT • SERVICE APRÈS-VENTE ASSURÉ DANS TOUT LE CANADA • LA CARTE DE CRÉDIT N° 1 DES MAGASINS À RAYONS AU CANADA • LE MAGASIN DES MARQUES KENMORE, DIEHARD, CRAFTSMAN

Les mentions 'Ord.' ou 'Était' de Sears Canada Inc. se rapportent à des prix Sears. Heures d'ouverture: 9h30 à 17h30 du lundi au mercredi; de 9h30 à 21h le jeudi et le vendredi; de 9h à 17h le samedi. **Ville St-Laurent**, Place Vertu, 335-7770; **Brossard**, Mail Champlain, 465-1000; **Anjou**, Galeries d'Anjou, 353-7770; **Laval**, Carrefour Laval, 682-1200; **LaSalle**, Carrefour Angrignon, 364-7310; **St-Jérôme**, Carrefour du Nord, 432-2110; **St-Jean**, Carrefour Richelieu, 349-2651. Copyright Canada, 1988, Sears Canada Inc.

dates à retenir

SOCIAL

Activités Copains de la Vallée

Le 13 août: Épluchette de blé d'Inde au Toit Rouge Mont Saint-Grégoire samedi le 13 août.

Le 10 septembre: Soirée du comité au Toit Rouge Mont Saint-Grégoire. Cette soirée clôture l'année de danse que nous avons connu et dévute la nouvelle. Bienvenue à tous.

Bingo du lundi Baladins - Saint-Luc

Les Baladins de Saint-Luc, organisme socio-culturel œuvrant pour notre jeunesse locale et régionale, vous invitent à leur bingo hebdomadaire du lundi soir au Centre Saint-Luc, situé au 191, boul. Saint-Luc à Saint-Luc à compter de 19 h 30. Informations: 348-6511.

Bingo Iberville

La commission des Loisirs d'Iberville vous invite à son bingo tous les samedis soirs à la salle Mille-Roches située au 190, rue Lareau, Iberville. Prix d'entrée \$4. Gros lot de \$1 000. Bienvenue à tous.

Cartes Patro Normandie

Partie de cartes à tous les mardis à 14 heures au Patro Normandie. Bienvenue à tous.

Centre de Bénévolat

Gardiennes d'enfants,

aides-ménagères, aides aux personnes âgées demandées. Rémunération suivant les ententes avec les familles. Travail à temps plein ou partiel. Adressez-vous au Centre de bénévolat de la région de St-Jean au 347-7527 entre 8h30 et 15h45 du lundi au vendredi.

Centre d'information des femmes (C.I.D.)

Le Centre d'Information et de Documentation des femmes offre un café-rencontre tous les mardis après-midis de 13h30 à 15h30 au 105, rue Laurier, Saint-Jean. Ce centre des femmes est une porte ouverte. Du café chaud, une écoute attentive, de l'information, des discussions et des actions. Le centre est ouvert de 13 h à 16 h du lundi au jeudi. Info 346-0662.

Club Aramis Danse

Soirée dansante tous les samedis soirs avec orchestre Western au 2126 route 133, Iberville. Entrée gratuite, buffet gratuit à la fin de la soirée. Info 346-3211.

Comptoir familial Saint-Athanase

Le comptoir familial Saint-Athanase est ouvert tous les mardis de 13 h à 18 h. Adresse: 8e Avenue à Iberville. Informations: 347-1172.

Comptoir Saint-Lucien

À tous les mercredis de 13h00 à 17h00 et en soirée de 19h00 à 21h00 nous recevons

et vendons à bas prix: linges, vaisselles, bibelots, livres, etc. Le comptoir est situé au sous-sol de l'église Saint-Lucien, 120 rue Dollard (entrée par la rue Des Trinitaires), Saint-Jean-sur-Richelieu. Pour informations 347-4036.

Église l'Acadie

Rosaire médité tous les samedis à 18 heures, suivi de la messe à 19 heures.

Henryville Bingo

Tous les jeudis en soirée de 20h à 22h au Centre communautaire 109 rue Saint-Jean, Henryville. Plus de \$1,700 en prix. Prix d'entrée \$3. Bienvenue à tous.

Légion de Marie

Nous vous invitons cordialement à vous joindre à nous paroisse du Sacré-Coeur, Saint-Athanase, Saint-Noël. Tous les lundis à 14 heures, réunion, prières, fraternisation. Endroit: Au sous-sol de l'église Saint-Noël. Profitez de l'année mariale pour dire à Marie que nous l'aimons.

Normandie Service Âge d'or

Le club l'Âge d'or de Normandie offre un service d'accompagnement tel prendre une marche, visite d'amitié à la maison, rendez-vous chez le médecin, etc. aux personnes âgées du quartier Normandie qui ne peuvent pas se déplacer seules. Info Louise Dufresne 348-2745 ou 348-1309.

On demande BÉNÉVOLES

Au centre de bénévolat de la région de Saint-Jean inc., on demande bénévoles pour accompagnement, visites d'amitié, appels sécuritaires, téléphones d'amitié, nouveaux programmes intéressants. Tél. 347-7527 du lundi au vendredi entre 8 h 30 et 15 h 45.

Saint-Jean Comptoir

Ouverture d'un comptoir de partage communautaire, où l'on pourra se procurer des vêtements et des articles divers, à des prix minimes. Ouvert à compter du 12 novembre, le jeudi de 10h00 à 20h20 au 194 rue Champlain, Saint-Jean. Bienvenue à tous. N.B. Ce service s'adresse aux particuliers, non aux commerçants, marchés aux puces ou autres.

Saint-Luc Âge d'Or

Tous les vendredis soirs à 19 heures, venez jouer aux cartes avec nous au 78 rue Clermont, Saint-Luc. Tous sont les bienvenus.

Saint-Vincent de Paul Saint-Luc - Horaire

Les heures d'ouverture du local de la Saint-Vincent de Paul de Saint-Luc sont les suivantes: le mardi de 13 h à 16 h, le jeudi de 13 h à 19 h et les vendredis et samedis de 13 h à 16 h. Adresse: 314-A boul. Saint-Luc à Saint-Luc (même édifice que le magasin vidéo, porte de côté). Tout le

personnel du vestiaire vous invite, nous serons heureux de vous servir. Venez voir nos vêtements de tout genre. Si vous avez le souci de l'économie, vous aurez d'heureuses surprises concernant les prix et la qualité de notre marchandise. Pour les personnes qui ne connaissent pas ce genre de magasin, nous vous informons que notre vestiaire St-Vincent de Paul est ouvert au public sans distinction. En vous aidant, vous aidez les autres car les profits serviront à dépanner les personnes dans le besoin. Bienvenue à tous.

Salle C de C

Pour location de salle pour tout genre de party pouvant contenir 400 personnes, s'adresser aux Chevaliers de Colomb de Saint-Jean, 200 rue Cousins à Saint-Jean. Tél. 346-3642.

Service de garde d'enfants

Pour les parents intéressés à échanger des services de garde. Le Réseau d'échange de gardiennage «Copains-Copines» est maintenant ouvert dans le Haut-Richelieu. Il fonctionne avec des jetons. Pour d'autres renseignements supplémentaires, appelez-nous: Joan 347-7637, Manon 348-2575, Lorraine 358-2935.

Société du cancer Armoire à cadeaux

Avis à tous nos bénévoles, notre local est maintenant situé au 262 rue Foch, Saint-Jean-sur-Richelieu. Nous

faisons toujours des tricots pour les malades et fournissons aussi quelques perruques. Bienvenue aux intéressés le mercredi entre 13h30 et 17h00. Info: 348-5749.

Urgent Bénévoles demandés

La Saint-Vincent-de-Paul de Saint-Luc a un besoin urgent de bénévoles pour aider au vestiaire trois heures par semaines, le jeudi, vendredi et samedi. Nous attendons votre appel. Tél. 348-2093.

1er juin L'Acadie Assemblée Fermières

Le Cercle de Fermières de l'Acadie tiendra son assemblée mensuelle mercredi le 1er juin à 17 h 30 au centre communautaire de l'Acadie.

1er juin Assemblée Fermières Iberville

Le cercle de Fermières d'Iberville tiendra son assemblée régulière le mercredi 1er juin à 19 h 30 au centre Marguerite Bourgeoys. C'est le mois des élections et de la cotisation. Remise des prix d'exposition et commentaires. Remise du programme 88-89. Goûter. Bonnes vacances!

2 juin N.D.A. Soc. Nat. Qué.

Le souper de la fête des mères et des pères de la S.N.Q. N.D.A. (S.SJB) aura lieu jeudi le 2 juin à 18 h, au Centre Notre-Dame, 435 rue Laurier, Saint-Jean-sur-Richelieu. Prix d'entrée

\$6.00 Bienvenue à tous. Information 348-4349.

2 juin Saint-Jean Filles d'Isabelle

Les Filles d'Isabelle de Saint-Jean iront chez les Servantes du Saint-Sacrement (rue Lajeunesse) pour la procession de la Fête-Dieu le 2 juin à 19 h 30. À cette occasion, les Filles sont invitées à porter l'uniforme. Bienvenue à toutes.

3 juin Vie Montante

La dernière assemblée de la Vie montante avant les vacances aura lieu le 3 juin à 15 heures au sous-sol de l'église Saint-Noël-Chabanel, suivi de la messe à 17h. Il y aura élection pour le conseil 88-89. Nous vous invitons en grand nombre pour faire ainsi le choix de votre conseil.

3 juin Iberville Messe 1er vendredi

Messe du premier vendredi du mois le 3 juin à 19 h à la salle des Chevaliers de Colomb, 335, 6e Avenue, Iberville. Le chant sera fait par la chorale de l'Âge d'or. Un léger goûter sera servi. Bienvenue à tous.

4-5 juin St-Alexandre Exposition Fermières

Quinzième exposition annuelle du Cercle de Fermières de Saint-Alexandre le 4 juin de 19h à 22h et le 5 juin de 10h à 16h, au Pavillon des Loisirs. Bienvenue à tous.

LE BON NUMÉRO

Clubs de services

Chambre de Commerce du Haut-Richelieu
Chevaliers de Colomb conseil 1145
Chevaliers de Colomb conseil 3206
Club Aramis
Club Lions
Club Richelieu
Club Rotary
Société Canadienne du Cancer

Michèle Le Bournot 346-2544
Fernand Haineault 346-2606
Renald Normandin 347-2279
Roger Barré 347-6872
Yvon Paquette 347-7574
Gilles Couture 348-9223
André Thibodeau 346-5036
Jeanne Laberge 348-5749

Jeunesse

Amazones
Baladins de Saint-Luc
Cadets de l'air
Cadets de l'armée
Cadets de la Marine
Camp Saint-Paul
Centers Louveteux et Scouts, 1ère St-Jean
Club les Aventuriers
Éclaireurs 35e St-Gérard
Gardiennes Chez Fan-Fan
Grands Frères Grands Sœurs
Groupe Scouts-Guides, St-Eugène
Groupe Scouts-Guides, 63^e St-Luc
Inter culture Canada
Jardin d'enfants bilingues de St-Jean
Le Ronde 55e
Les Jeannettes
47e Ronde
Les Louveteux Balaise
Les Louveteux Balaise
Les Louveteux, Les Algions N.D.L.
52e Ronde
Jeunes Amis
Le 81d des tout-petits
Liberté sans Droque
du Haut-Richelieu
Louveteux Meute de N.D.A.
Mouvement Vivand
Rage synchronisé
Pâtisseries artistiques

Pierre Cadieux 346-2569
Serge Rondeau 349-1212
Gaston Chenail 346-2131
Gaëtan Bélanger 349-4789
Claude Bisailon 347-5642
Claude Demers 246-3554
Denis Beaugard 347-3261
G. Ouhet 346-6865
François Fontaine 348-6639
Diane Boulof 346-5312
Alain Beauchamp 296-4792
Robert Blais 358-2622
Lise Desrochers 348-8638
M.-A. Monast 346-1351
Lucie Lombart 348-5239
Carmen Carpentier 346-1888
Diane Boudriau 348-6724
Louis Morrassin 348-5010
Michel Bellerose 348-0439
Jean Laliberté 346-5048
Céline Paquin 347-3269
Robert Dugas 346-7429
Claude Teton 296-4637
Maurice Rainville 349-3731
Réal Goyette 348-3712
Murielle Francis 348-5127
Hélène Guillet 348-4844
Armand Boudreau 347-6622

Pavillon de l'enfance Pionniers 35e St-Gérard Scouts Canada Bilingues Scouts-Guides, 53e St-Luc

Social

Ambulance Saint-Jean
AFÉAS Cathédrale
AFÉAS Île Sainte-Thérèse
AFÉAS N.D.A.
AFÉAS N.D.A.
AFÉAS Saint-Athanase
AFÉAS Saint-Edmond
AFÉAS Saint-Gérard
AFÉAS St-Noël Chabanel
Âge d'Or Iberville
Âge d'Or Normandie
Âge d'Or Notre-Dame-de-Loardes
Âge d'Or de Sabrevois
Âge d'Or Saint-Eugène
Âge d'Or Saint-Jean
Âge d'Or Saint-Luc
Âge d'Or, Conseil régional R.S.M.
Aide Testimoniale (La Boisée)
Amicale Hérédité Bleue (Arbitrage)
Association des Dames Seules
Association des familles uniparentales
Association des handicapés de St-Luc
Association des Handicapés Montaux
Association de paralysés cérébrale
Association pulmonaire de Québec
Association Racaria Bleue, Bay d'Espoir Inc.
Bleu-Bleue
C.E.D.A.C.
Centre d'Accueil
Centre de bénévolat, Saint-Jean Iberville
Centre de formation Antigestion
Cercle d'Accueil
Cercle de l'Harmonie Est.
Chevaliers de Colomb
St-Jean
C.I.B.: Carrefour des Familles de Haut-Richelieu

Daniel Lussier 347-6606
Bruno Boudriau 348-6724
Lou Cabana 346-8207
Guy Duval 347-4906
Monique England 348-5728
Marguerite Dupuis 348-5056
Pierrette Bernier 349-3972
Geneviève Bilodeau 348-3771
Adrienne René 346-9895
Diane Desbiens 347-3489
Lorraine Germain 348-4707
Gisèle Denicourt 347-7685
Pierre Hemmings 347-4687
Germain Kéroack 348-3684
Laurenza Longpré 347-2254
Léo St-Pierre 347-6682
L.-P. Hébert 346-6465
Béatrice Gagnon 347-0223
Romuald Pépin 348-2597
Nicole G. Hébert 347-0910
346-2147
Lalitia Thouin 347-3920
Juliette Quintin 347-4219
Lucienne Ouellet 349-3808
Cécile Tremblay 348-8174
Manon Boudriau 347-2324
Claudette Bégin 346-1796
Jacques McNulty 347-1514
Lise Dupas 347-7472
Luc de Bellefeuille 348-1336
Claudine Cadieux 346-6959
230 Jacques-Cartier 348-5101
75 Place du Marché 347-7527
510, 1ère Rue 347-1172
346-8357
Athanasie Quintin 346-4597
Rose Benoit 348-0866
Robert Haineault 346-3642
346-0662

Club des 3 fois 20 Club Les Jeunes Aînés de St-Jean Club Commodore COFFRE

Comité d'accueil
Comité d'entraide
Comité La Casa
Consommateurs
Coopérative alimentaire
Coup d'Élle
Croix Rouge
C.W.I.
Développement et Paix
Fermières Saint-Jean
Filles d'Isabelle de St-Jean
I.O.O.B. - O.I.V.B.
L'Amicale Hérédité Bleue
Bleue Arthrite
La Bouche Double
Learning Exchange
Le Géronin
M.E.H.R.-CIME
Mouvement Retrouvailles
Outremonters anonymes
Parents efficaces
Parents Secours
Regroupement pour la Paix
Regroupement personnes handicapées
Rolais Jeunesse
Sensibilisation à l'enfance maltraitée
Service d'accueil St-Edmond (Fondraillies)
Service de garde d'enfants
Société du cancer
SSJB Cathédrale
SSJB N.D.A.
Télévision communautaire
Travaux communautaires de Haut-Richelieu

Lorenzo Proulx 347-4516
Jeannette Lussier 346-6690
Robert Garceau 348-4105
348-9254
Chen Brasseur 346-8744
Dolorés Lamothe 347-4832
Nicole Belanger 347-5019
Gisèle Lord 347-3468
Diane Raymond 348-7495
346-1645
Claire Savoie 348-1435
Joan McLoughlin 348-4011
Gotthard Neeser 346-3317
Mona Lazure 348-9462
Ghyslaine Lamoureux 348-2503
Paul Deguire 347-7617
Laetitia Thouin 347-3920
346-1603
Veronica Tripp 346-6424
Lorraine 349-4491
346-0406
Martin Beauvais 347-6424
Florence 844-3642
Pierre Chénier 348-5651
Claude Thibodeau 348-2828
Maurice Rainville 348-9611
J.-P. Normandin 347-6041
Dany Granger 346-2565
M.-Claire Raymond 346-0936
Béatrice Gagnon 347-5689
349-3844
Jean Langelier 348-8691
Yvette Groux 346-9558
Romain Poissant 348-4349
Sylvie Houle 348-0277
Jean Thouin 347-1799

Socio-Culturel

Artisans des Mille Roches
Artistes et Artisans
Association paroissiale N.D.A.

Anne-Marie Ferland 347-3953
Lise Valcourt 348-0893
Jacques McNulty 347-1514

Traction MC

Balladin St-Luc
Ballot classique
Bridge
COFFRE
Centre N.D.A.
Centre des Oeuvres
Cercle philharmonique
Chœur du Richelieu
Chœur de la relève
Club d'Échecs
Club de scrabble
Bravissimots
Damistes
Folkloristes de St-Jean
Groupe Odio
Le Groupe MC
Musée
Philatélie
Société d'histoire
Société Ornithologique du Haut-Richelieu
Théâtre de Grand-Pré

Pierre Raymond 349-3658
Serge Rondeau 349-1212
Cécile Tremblay 348-3945
Mme Maite Basque 346-2720
Jacques McNulty 347-1514
Michel Thibodeau 348-2291
Sylvain Vinet 347-5413
Gilles Roy 347-4788
Yolande Langlois 349-3992
Gaetan Morin 346-2517
Paula Smaers 346-8907
Olivier Laporte 347-0776
Daniel Langlois 358-2418
Patric Lorrion 349-1027
Rejean Morin 349-4962
Real Fortin 348-1332
Claude Dubois 347-4265
Jean Marceau 348-8055
Daniel Turcotte 347-4103
S. DeLaDurantaye 346-7148

Sports

Association sportive St-Luc
Association Loisirs St-Gérard
Athlétisme
Auto sport
Ballon sur glace
Champ de tir
Chasse et pêche
Club de loisir et camping
Club des Courailliers
Club Roguetours Champlain
Club Ski Salona
Club de Plin air Les Aventuriers
École de gymnastique artistique du Haut-Richelieu
Fort Saint-Jean des C.P.S.
Loisirs N.D.L.
Loisirs Saint-Eugène
Motoneige
Natation
Saint-Jean Olympique
Ski Oléok

Carlo Cantave 349-2759
Laurent Choquette 348-1211
Hélène Larose 347-6622
Armand Boudreau 346-3102
Denis Rondeau 346-3102
Local 346-3727
René D. Goyette 346-9678
Marc-Henri Sylvain 347-7468
Yves Deroches 348-1672
Nicole Daudelin 348-2869
Yves Benoit 346-3928
Roland Boudriault 346-2550
Roland Boudriault 346-2550
Bernard Nadeau 348-0811
Mme G. Poissant 347-8703
Pierre Davignon 346-5656
Jean Lahie 291-3084
Bernard Lanthier 347-5343
Hélène Larose 347-2565
Eric Courville 348-6701

dates à retenir

SOCIAL

4 juin Ste-Brigide Vente de linge

Vente de linge usagé le samedi 4 juin de 9h30 à 12h30 au centre municipal de Ste-Brigide. Pour plus d'informations: Armande 293-5191.

4 juin Ste-Brigide Loisirs Or et Argent

Les loisirs Or et Argent de Sainte-Brigide vous invitent à leur soirée de danse samedi le 4 juin à 20 h 30 au centre municipal. Orchestre: les «Gais Chevaliers». Prix de présence et goûter. Bienvenue à tous.

4 juin Farnham Vente de linge

Les Filles d'Isabelle de Farnham tiennent une vente de linge usagé le samedi 4 juin à 13 heures au sous-sol de l'église Saint-Romuald. Bienvenue à tous.

4 juin Farnham Club 3e Age

Le Club 3e Age de Farnham organise une grande danse le samedi 4 juin à 20 h 30 au centre du club (421, rue Hôtel de ville Farnham). Prix de présence. Bienvenue à tous.

4 juin Marieville Danse Age d'or

Le club l'Age d'or de Marieville organise une soirée de danse le samedi 4 juin au centre récréatif (400, Dr Poulin à Marieville). Orchestre: Le Duo Tempo. Chant, goûter et prix de présence. Cordiale bienvenue à tous.

4 juin St-Jean Eglise unie vente

Il y aura vente d'aubaines (meubles usagés, bric-à-brac, vêtements, appareils électriques, jouets, livres) à la Salle Campbell le 4 juin de 8 h à midi. L'adresse: 184, rue Longueuil.

4-5 juin Saint-Luc Exposition Fermières

Exposition artisanale du Cercle de Fermières de Saint-Luc le 4 juin de 13h à 21h et le 5 juin de 10h à 16h, au sous-sol de l'église de Saint-Luc. Bienvenue à tous.

5 juin 3 x 20 Fête annuelle

La Fête annuelle des 3 x 20 aura lieu le dimanche 5 juin. Messe à 14 heures suivie d'un bingo et partie de cartes. Souper vers 17h30, la partie de cartes se poursuivra après le souper, de plus il y aura de la musique pour ceux qui voudront danser. Invitation à tous les membres.

5 juin 88 Saint-Jean Filles d'Isabelle

Nous irons chez les Servants du Saint-Sacrement (rue Lajeunesse) pour l'heure d'adoration le 5 juin de 19 h à 20 h. Bienvenue à toutes.

7 juin Saint-Jean Age d'Or

Tournoi de golf à Saint-Grégoire. Information 347-5689.

7 juin Par. N.D.A. Pèlerinage à Sainte-Anne-

de-Beaupré, départ à 7h a.m. en face de l'église N.D.A., retour vers 21h. Information 348-6534.

7 juin Age d'or Saint-Eugène

Venez rencontrer les membres de votre club et notre nouveau comité administratif à une assemblée d'information récréative le 7 juin à 19 h à la salle du Parc Joie de Vivre (rue Bernard). Venez jouer aux cartes, scrabble, etc. N.B. durant la semaine de l'Age d'or (du 21 au 29 mai) faites un geste d'amitié à une personne du 3e âge et vous en serez récompensé.

7 juin Saint-Luc Réunion Fermières

Mardi le 7 juin à 19 h 30 au sous-sol de l'église Saint-Luc aura lieu la réunion mensuelle des Fermières. Au programme: élection de quelques postes du conseil et renouvellement de la cotisation.

25 mai - 8 juin Soirée de vivre

Le groupe «Joie de vivre» formé de personnes séparées et divorcées se réunira les mercredis 25 mai et 8 juin à 19h30 au Patro Normandie, 939-B Séminaire à Saint-Jean. Hommes et femmes sont bienvenus.

8 juin 3 X 20 Pétanque

Pour la première fois le club 3 X 20 ans organise un jeu de pétanque qui débutera le mercredi 8 juin à 18 h au centre culturel Fernand-Charest. Info: 348-5749.

8 juin AFEAS Saint-Edmond

L'Afeas Saint-Edmond termine son année par un souper communautaire à 18 heures au sous-sol de l'église Saint-Edmond suivi de l'assemblée et des élections. Bienvenue aux membres.

16-22 juillet 3 X 20 Voyage

Le Club 3 X 20 ans organise deux destinations en un seul voyage du 16 au 22 juillet. Washington pour des visites instructives et Atlantic City pour la plage. Nous nous rendrons aussi à Wilwood. Bienvenue à tous. Informations: 348-5749.

19-20 juillet Voyage Henryville

Tous les intéressés au voyage annuel et paroissial d'Henryville à Ste-Anne de Beaupré les 19 et 20 juillet sont priés de contacter la responsable de l'organisation pour de plus amples renseignements et pour réservations: Laurette Labonté 126, St-Paul, Henryville. Hâtez-vous afin d'éviter toute déception.

Saint-Jean Voyages Age d'or

Le Club de l'Age d'or organise des voyages pour la prochaine saison: 21-23 juin: Ile aux Coudres, 2-4 juillet: Lac Etchemin, 11-19 juillet: Îles de la Madeleine, 24-31 juillet: Baie James, 30 juillet - 3 août: les rives du St-Laurent, 1-7 août: Îles Mingan, 13-14 août: Manoir Richelieu, 18-21 août: Toronto-Niagara. Info 348-6221.

Age d'or Saint-Luc Voyage

13 juillet: Croisière sur le Richelieu, souper, soirée Théâtre de l'Ecluse. Du 4 au 7 août: Saguenay Lac Saint-Jean. Information et réservation: 348-8435 ou 348-8025.

Casa Saint-Eugène Voyages

La Casa Saint-Eugène organise des petits voyages pour la prochaine saison. Les 21 et 22 mai Festival des tulipes à Ottawa. En juin: dîner à Montobello. Le 1er juin visite à Tupperware (Montréal) à la maison des millionnaires. Le 29 juin: pièce de théâtre à Granby. En juillet: festival de folklore à Drummondville et croisière sur le M.F. Jacques Cartier de Trois-Rivières. Les 6 et 7 juillet: Auberge du Parc Orford. Les 16 et 17 juillet: Joliette, Radow et St-Michel-des-Saints. Les 13 et 14 août: Manoir Richelieu à Pointe au Pic. Les 19, 20 et 21 août: L'Île-aux-Coudres. Les 3 et 5 septembre: Auberge Val Marguerite. S'adresser à Pierrette Ouellette 347-0206 ou Marielle Crabbe: 346-0629.

Age d'or Iberville Voyages

Voici la liste des voyages organisés par le club pour la prochaine saison. Le 16 juin: musée Shelburne au Vermont. 7 juillet: théâtre d'été à Granby. 24-31 juillet: tour de la Gaspésie. 25 août: Monte Bello et Rigaud. 20-21-22 septembre: domaine St-Laurent. 2 octobre: brunch du dimanche au Manoir Clarenceville. 18-19 novembre: Noël en automne à Québec avec Réveillon sur l'Île d'Orléans. Info: 347-6198.

Parents Anonymes Chez nous

Pour qui? Pour tous les parents qui veulent améliorer leurs relations avec leur enfant et qui désirent améliorer leur qualité de vie et celle de leur famille. Rencontre hebdomadaire, groupe d'entraide, confidentiel et gratuit. Info et ligne d'écoute à Saint-Jean: Mariette 348-0260 et 1-800-361-5085 (sans frais).

Problèmes de drogues? Narcotiques Anonymes

Si tu penses avoir un problème de drogue, médicaments, alcool, il y a des réunions tous les samedis au sous-sol de l'église St-Noël Chabanel, 819, 2e rue Iberville.

The Community Learning Exchange

Join us for fun and friendship at St-John High School, 380 St-Michel. Time: 9h00 to 11h00 a.m. every Wednesday, babysitting available. For more information call Veronica Tripp at 346-6424, Marie Melville at 346-6199.

SOCIO- CULTUREL

Besoin de timbres

Nous avons besoin de timbres usagés de tous les pays pour les donner aux jeunes qui débutent. Vous pouvez nous aider en nous envoyant vos timbres usagés à l'Union Philatélique de

Saint-Jean, 190 rue Laurier, Saint-Jean J3B 6K6 ou les apporter au bureau de poste 245, rue Champlain à Saint-Jean.

Club de bridge Saint-Jean

Le Club de bridge de Saint-Jean vous invite au 136, Jacques-Cartier nord (346-2720 ou 347-7622). Duplicata: tous les lundis soirs à 19h30. Contrat: tous les mercredis soirs à 19h30. Chicago: tous les samedis à 19h30.

DIVERS

Al-Anon Bedford

Si un membre de votre famille ne peut plus s'empêcher de boire, vous constaterez sans difficulté les effets de l'alcool sur lui. Mais vous rendez-vous bien compte des effets que ce problème a sur vous? Pour obtenir des renseignements et de l'aide, communiquez avec le Groupe Vers l'Espoir, C.P. 1576 Bedford JOJ 1A0 ou téléphonez au 293-3275.

Association Familles Uniparentales

En tant que groupe de parents uniques, on peut vous offrir l'opportunité de vous faire de nouveaux amis, à devenir actifs en tant que volontaires dans l'organisation des activités. Si possible, nous pouvons vous aider à vous retrouver et vous rendre compte que vous n'êtes pas seul et que d'autres ont surmonté les mêmes difficultés que vous et les surmontent encore. Info Diane 349-5710 ou Lyne 348-8951.

Bénévoles Parrainage Civique

Le Parrainage Civique du Haut-Richelieu est à la recherche de citoyens bénévoles qui voudraient vivre une relation d'amitié avec des personnes handicapées ou avec des personnes qui ont des problèmes de santé mentale. Tél. 347-8091.

Émotifs Anonymes

Si tu n'es pas bien dans ta peau et tu ne te sens pas aimé, tu te sens jugé et tu désires

mettre de l'ordre dans tes émotions. L'Association Émotifs Anonymes peut t'aider à trouver une meilleure façon de vivre avec paix d'esprit et sérénité. Rencontre tous les mardis soirs, à l'amphithéâtre, salle B de l'hôpital du Haut-Richelieu à 20 h. Info Denise 349-1938.

Fédération des Parents Adoptants du Québec

La Fédération des Parents Adoptants du Québec (FPAQ) est un organisme visant à promouvoir l'adoption d'enfants et défendre les droits et intérêts des parents autant que ceux des enfants. Nous, parents adoptants, savons combien il est long et difficile de réaliser une adoption internationale. Joignez-vous à la FPAQ. Info 346-4077 ou 1-243-0458 (le soir).

Grands Frères Grandes Soeurs

Vous pouvez vous procurer des moments de joie inoubliables. Informez-vous dès maintenant au sujet des Grands Frères et Grandes Soeurs, cela ne prend qu'un instant... et le résultat sera sans fin. Info 349-3688.

La Bouchée Double Parents de jumeaux

Parents de jumeaux ou triplés qui avez envie d'échanger ou de partager vos expériences avec vos pairs, vous êtes invités à la rencontre mensuelle de l'association «La Bouchée Double», une association qui répond à vos besoins, venez participer et offrir votre dynamisme.

Les Relevailles Groupe d'entraide aux parents

Un support est offert. Nos personnes ressources sont des mamans qui ont le goût d'aider les nouveaux parents à mieux vivre leur rôle parental. Une écoute téléphonique 24 heures par jour, 7 jours par semaine. Des échanges enrichissants. Contactez Colette 246-3751 ou Lise 346-7041.

CLINIQUE DE PRÉVENTION

■ Clinique de vaccination

Mercredi 1 juin
Talons: Salle Patro Normandie, 939-B boul. du Séminaire, Saint-Jean-sur-Richelieu. De 9h15 à 11h15 et de 13h15 à 15h15.

Jeudi 2 juin
Saint-Athanase et Sacré-Coeur: Salle des Chevaliers de Colomb, 335, 6e Avenue, Iberville. De 9h15 à 11h30 et de 13h15 à 15h30.

Saint-Edmond: Sous-sol de l'Église Saint-Edmond, 230 boul. Gouin, Saint-Jean-sur-Richelieu. De 13h15 à 15h30.

Lundi 6 juin
Notre-Dame-de-Lourdes: Ecole Notre-Dame-de-Lourdes, 800 rue Plaza, Saint-Jean-sur-Richelieu. De 13h15 à 15h15.

Venise-en-Québec: 311 Avenue Venise Ouest, Venise-en-Québec. De 9h30 à 12h00 et de 13h00 à 16h30.

■ Clinique Voyage-Santé

Lundi 6 juin
Au 49 rue St-Charles, Saint-Jean-sur-Richelieu. De 8h45 à 11h15.

■ Rencontres prénatales

Les rencontres prénatales débutent entre douze (12) et seize (16) semaines de grossesse. L'inscription doit se faire de préférence quelques semaines à l'avance.

■ Rencontre Post-natale

Jeudi 2 juin
Au 49 rue St-Charles, Saint-Jean-sur-Richelieu. De 13h30 à 15h00.

■ Rencontres sur l'allaitement

Deuxième lundi du mois à 13h30 ou 19h30. Une série de trois (3) rencontres. Inscription.

Toutes nos cliniques se font sur rendez-vous seulement, les personnes intéressées doivent communiquer aux numéros suivants: Cliniques d'immunisation: 347-1345. Clinique Voyage-Santé, rencontres prénatales, rencontres post-natales et rencontres d'allaitement 347-2386.

Nos bureaux sont fermés de 12h00 à 13h00. Pour les services offerts au point de service de Venise-en-Québec, la population doit communiquer au numéro de téléphone: 244-5825.

SHOWER MIXTE
en l'honneur de
Mlle Marie Cholette (Minoulette)
et
M. Guy Viens (Ti-Jeune)
Le samedi 4 juin 1988 à 20 heures
à la salle des Chevaliers de Colomb
200, rue Cousins, St-Jean-sur-Richelieu
Admission: 5\$/personne
Disco Jacques Bisailon

SHOWER MIXTE
en l'honneur de
Fernande Vallée
et de
Pierre Saint-Jean
Le belgo (salle saturne)
route 133, Sabrevois
Tél.: 347-2167
LE SAMEDI 11 JUIN 1988
orchestre renommé 21 h - admission: 3\$

Aide aux entreprises du Haut-Richelieu

<p>Une mission Favoriser la création d'emplois en investissant dans des entreprises de la région et en assistant les entrepreneurs dans la gestion de leur entreprise.</p>	<p>Une équipe jeune et compétente, formée de trois professionnels dédiés à la réussite de vos affaires, vous offre son appui financier et technique.</p>	<p>Un marché Nous visons la PME. Particulièrement celle qui vient de démarrer ou celle qui projette une nouvelle expansion. Nous oeuvrons sur tout le territoire du Haut-Richelieu.</p>	<p>Un symbole</p>  <p>À SUIVRE...</p>
---	---	--	--

Pour en savoir davantage, communiquez avec nous au **347-8431**

B-60 LE CANADA FRANÇAIS, le mercredi 1er juin 1988

dates à retenir

DIVERS

ISD Liberté sans drogue

Tu as des problèmes de drogue? Viens nous voir à Amitié Rencontre au 939-B, boul. Séminaire Nord (Patro Normandie) en face de l'hôpital, tous les mardis à 20 h. Informations: 349-3731.

Maison d'hébergement Le Point Commun

Notre porte est ouverte aux gens vivant des situations émotionnelles, difficiles (séparation, divorce, burn-out, solitude, dépression) et éprouvant des difficultés de fonctionnement et/ou voulant faire le point dans leur vie. Info 346-5706.

Napierville Al-Anon

Si un membre de votre famille ne peut plus s'empêcher de boire, vous constaterez sans difficulté les effets de l'alcool sur lui. Mais vous rendez-vous bien compte des effets que ce problème a sur vous? Pour des renseignements et de l'aide, communiquez avec Al-Anon à Napierville ou tél. au 729-3034. Réunion à 20h les mardis au Couvent des Soeurs Sainte-Anne (voisin de l'église de Napierville).

Noyan A.A.

Assemblée ouverte des A.A. du groupe «Joyeux Bord de l'eau» à tous les dimanches à 20h 30 au 1312 Chemin de la Petite France, Noyan (en haut de l'hôtel de ville).

Assemblée ouverte du groupe «Pavillon de l'amour» à tous les mercredis soir à 20 h au 579 Bord de l'Eau Sud, Noyan. Info à l'hôtel de ville: 294-2689.

Outremangeurs Anonymes

Mangez-vous quand vous n'avez pas faim? Votre poids affecte-t-il votre façon de vivre? Nous sommes une fraternité. Réunion les lundis soirs à l'amphithéâtre de l'hôpital du Haut-Richelieu. Vous pouvez appeler Outremangeurs Anonymes au 844-3642.

PAR-ADO Parents d'adolescents

Vous êtes des parents d'adolescents, vous éprouvez des difficultés, vous désirez une relation plus harmonieuse avec vos ados. Venez vous joindre au groupe d'entraide PAR-ADO. Pour renseignements 346-3894, 347-9754.

10 juin Souper Âge d'or St-Ignace

Le club l'Âge d'or Saint-Ignace vous invite à un souper annuel vendredi le 10 juin à 18 h 30 au sous-sol de l'église. Le souper sera suivi d'une danse. Bienvenue à tous les membres et non-membres. Réservations: Jacqueline Bouchard 296-4901.

11 juin Marieville

Le Club Or et Argent de Marieville organise sa soirée de danse sociale samedi le 11 juin à 20h30 à la salle Pavillon Lussier Marieville. Orchestre «Le Groupe Unisson», prix de présence et buffet. Bienvenue à tous. Info. 460-7542.

11 juin Saint-Jean Bazar

Bazar avec comptoir d'artisanat, peinture, sculpture sur bois, plantes en plus de nos comptoirs régulières de vêtements et objets divers. Une petite collation sera servie sur place à la salle Campbell, 184 rue Longueuil, Saint-Jean. Pour information 346-8361.

11 juin Pèlerinage Paroisse St-Eugène

Pèlerinage au Cap de la Madeleine, le samedi 11 juin. Info. 346-2335.

11-12 juin Iberville Âge d'Or

Expo vente au local de l'Âge d'Or d'Iberville 389, 5e avenue, Iberville le 11 juin de 13h à 20h et le 12 juin nous aurons en plus un brunch de 10h à 13h. Prix du billet pour le brunch \$5 adulte et \$3 enfant. Information 346-8783 ou 347-2078.

11 juin Eckankar Conférence

Eckankar ancienne science du voyage de l'âme organise une conférence au cégep (local B-203) samedi le 11 juin à 19h30. Prix d'entrée: \$2. Il y aura de plus des ateliers les 15-22 et 29 juin.

11 juin Iberville Famille Coeur de Jésus

Congrès annuel de la Famille du Coeur de Jésus à la chapelle de la Réparation. Thème «Marie» don du coeur de Jésus. Départ de la salle Saint-Charles à 8 heures. Renseignements Mme St-Arnaud 346-3618.

13 juin Saint-Luc Âge d'Or

Invitation à tous les membres à venir jouer au mini-putt de l'Île Ste-Thérèse tous les lundis. Nous débuterons notre saison lundi le 13 juin à 19h. Information 348-2597.

13 juin Assemblée Isabelle Saint-Jean

L'assemblée mensuelle des Filles d'Isabelle de Saint-Jean se tiendra le 13 juin à 19 h 30 au sous-sol de l'église Saint-Edmond. Bienvenue à toutes.

14 juin Mouvement Ecologique du H-R

Assemblée générale du

MEHR, mardi le 14 juin à la salle des photos du Centre culturel Fernand-Charest, 190 rue Laurier, Saint-Jean-sur-Richelieu à 19 heures. Bilan 87-88, objectifs 88-89, élection. Bienvenue à tous.

15 juin Normandie Âge d'or théâtre

L'Âge d'or Normandie organise une soirée de théâtre le 15 juin avec la relève à Michaud. Venez rire avec la comédie «Tequila». Billets en vente au Patro. Inf. 348-5136.

17 juin Talon Île Ste-Thérèse

Le Club de l'Âge d'Or de l'Île Ste-Thérèse-Talon vous invite à la soirée de la fête des mères et des pères le 17 juin de 19h30 à 1 h à l'école Aux 4 Vents. Il y aura musique et danse. Nombreux prix de présence, un goûter sera servi. Prix d'entrée \$5. Bienvenue aux membres de l'Âge d'Or. Information 348-6529.

20 juin Arthrite Rencontre

L'amicale Hironnelle bleue, société d'arthrite invite tous ses amis et ceux qui sont intéressés à une rencontre amicale et d'information. La prochaine rencontre aura lieu le lundi 20 juin à 13h30 au centre culturel Fernand-Charest (local de la cuisine) entrée rue Laurier. Rampe d'accès. Info: 347-3920.

NAISSANCES

Krystel Hamel

À l'hôpital du Haut-Richelieu le 19 mai à 2 h 52 est née Krystel, second enfant de Sylvie Ouimette et Marc Hamel. À sa naissance elle pesait 7 livres et 4 onces et mesurait 19 pouces. Steve (2 1/2 ans) lui souhaite la bienvenue. Merci au docteur Normandin et à l'infirmière Nicole Houde.

Marie-Pier Gagnon

À l'hôpital du Haut-Richelieu le 4 mai à 6 h 49 est née Marie-Pier, second enfant de Lyne Perreault et de Mario Gagnon. À sa naissance elle pesait 9 livres et mesurait 20 1/2 pouces. Son frère Jean-Philippe (2 1/2 ans) lui souhaite la bienvenue. Merci au docteur Jacques Dufresnes.

Melissa Forget

À l'hôpital du Haut-Richelieu le 14 mai 1988 à 1h 47 est née Melissa, troisième fille de Simone Mercier et Michel Forget. À sa naissance, elle pesait 8 livres et 10

onces et mesurait 20 3/4 pouces. Émilie (5 ans) et Stéphanie (3 1/2 ans) lui souhaitent la bienvenue. Merci au docteur Normandin.

Myriam Bédard

À l'hôpital du Haut-Richelieu le 7 avril 1988 à 10 h 50 est née Myriam, 4e enfant de Sylvie Bédard et Jean Bédard. À sa naissance elle pesait 9 livres et 3 onces et mesurait 21 pouces. Marie-Ève (2 ans), Catherine (3 ans) et Judith (8 ans) lui souhaitent la bienvenue. Félicitations aux nouveaux parents.

Samuel Beausoleil-Dumesnil

À l'hôpital du Haut-Richelieu le 23 mai 1988 à 19 h 08 est né Samuel premier enfant de Diane Beausoleil et Jacques Dumesnil. À sa naissance il pesait 6 livres et 14 onces et mesurait 19 pouces 1/4. Merci au docteur Gilles Perreault et au personnel de l'hôpital. Félicitations à la marraine et au parrain Beausoleil.

22 juin Saint-Luc 1-2-3 juillet Age d'or

Le 22 juin au Village Canadienne Rawdon et le 1er, 2 et 3 juillet à l'Auberge La Calèche à Ste-Agathe-des-Monts. Bienvenue à tous. Information et réservation 348-8435, 348-7148 ou 348-8025.

Club 3 X 20 ans Loisirs d'été

Les loisirs d'été du club 3 X 20 débuteront bientôt. Le mini-golf des mardi le 7 juin à 13 heures (inf. 347-0473). La marelle des mercredi le 8 juin à 18 heures (inf. 348-9665). La pétanque des mercredi le 8 juin à 18 heures (inf. 348-5749).

24-26 juin Age d'Or Saint-Ignace-de-Stanbridge

Le Club de l'Âge d'Or de Saint-Ignace organise un voyage en autobus du 24 au 26 juin à la Calèche à Sainte-Agathe-des-Monts. Le forfait comprend 2 couchers, 6 repas, collation, visite du Village de Séraphin. Départ à 9h au sous-sol de l'église. Réservation avant le 15 mai pour les membres après cette date tous sont les bienvenus. Info. Jacqueline Bouchard 296-4901.

24-26 juin Voyage Age d'or St-Ignace

Le club l'Âge d'or de Saint-Ignace organise un voyage en autobus du 24 au 26 juin à Sainte-Agathe-des-Monts. Le forfait comprend 2 couchers, 6 repas, collations, visite au village de Séraphin. Départ à 9 h au sous-sol de l'église Saint-Ignace. Réservez le plus tôt possible. Bienvenue à tous. Info: Jacqueline Bouchard 296-4901.

26 juin Rougemont Age d'or Voyage

Le club l'Âge d'or de Rougemont organise un voyage à Wilwood New Jersey le 26 juin. Ce forfait de 5 jours et 4 nuits est au coût de \$345. Pour information et réservations 469-3878.

22 juin & 1-2-3 juillet Voyages Age d'or

Le club de l'Âge d'or de Saint-Luc organise le 22 juin un voyage au Village Canadienne à Rawdon et les 1, 2 et 3 juillet à l'Auberge La Calèche à Ste-Agathe-des-Monts. Bienvenue à tous. Information et réservations 348-8435, 348-7148 et 348-8025.

1 juillet Saint-Jean Age d'Or

1 juillet Baseball des Expos. Info. 348-6221

6-7 juillet Casa Saint-Eugene

La Casa Saint-Eugene organise un petit voyage à l'Auberge du Parc du Mont Orford, inclus transport en au autobus de luxe, coucher, 3 repas avec taxes et pourboires, cocktail de bienvenue, concert du Mont Orford, croisière, visite, animation sur place, guide. Prix par personne occupation double \$120 chacune pour les 2 jours. Info. 347-0206.

26 juin Rougemont Forfait Age d'or

Le club l'Âge d'or de

Rougemont organise un voyage à Wilwood New Jersey le 26 juin. Ce forfait de 5 jours 4 nuits coûte \$345. Pour info ou réservations: Gilberte Gingras au 469-3878.

7 juillet Pèlerinage Paroisse St-Athanase

Pèlerinage au sanctuaire Notre-Dame-du-Cap le 7 juillet. Pour information 346-0301.

7 juillet Normandie Age d'or pique-nique

L'Âge d'or de Normandie organise un pique-nique au Domaine du Rêve, 85 Côte Double à Sainte-Angèle-de-Monnoir Restaurant, départeur, jeux. Départ du Patro Normandie à 10 heures. Retour à 16 h 30. Tel. 348-5136.

Juillet Age d'or Notre-Dame-de-Stanbridge

Les 9, 10 et 11 juillet le club l'Âge d'or Notre-Dame-de-Stanbridge organise un voyage au Manoir des Laurentides. Pour renseignements communiquez avec M. Gilles Tougas au 296-4536.

AIDE AUX CONVALESCENTS

• VENTE • LOCATION • SERVICE

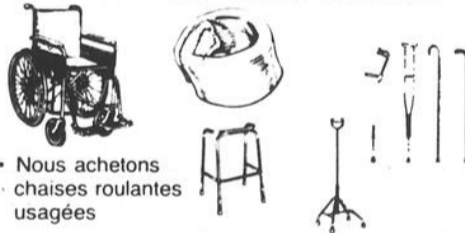

• Nous achetons
chaises roulantes
usagées

CENTRE ORTHOPÉDIQUE JACQUES-CARTIER

395 rue Jacques-Cartier sud
Saint-Jean-sur-Richelieu
347-0361

Robert Lapierre, pharmacien-propriétaire

CENTRE ST-LUC ENR.

191, Boul. Saint-Luc,
Saint-Luc

(anciennement Champion du meuble)

À LOUER tables et chaises	SAMEDI 4 JUIN Party Rétro au profit de la fondation Savoy (épilepsie) avec l'orchestre de Yves Boivin	À LOUER salle de réception (500 personnes et plus)
------------------------------	--	--

RESERVATIONS: 349-2214
Propriétaires: Claude Dufour - Yvan Viens

Vous cherchez
une voiture

SANS
COMPTANT

Demandez
Normand



à meilleur prix
348-7366

Service de grand ménage toute l'année

Pour le
ménage
en tout
temps

Lavage de

• Murs • plafonds • tapis • planchers
• Mobilier rembourré • aluminium
SERVICE APRÈS INCENDIE



Service
industriel
et
commercial



Estimation
sur demande

347-1834

219 Jacques-Cartier sud
Saint-Jean-sur-Richelieu

Canada
Province de Québec
District
Numéro 755-04-000120-882
Cour supérieure
Présent
Nicole Henriette Julia Scharf
requérante-intimée
c.
Georges-Henri (Georges-
henri) Arenstein
partie défenderesse

Assignation
Ordre est donné à Nicole
Henriette Julia Scharf de com-
paraître au greffe de cette
cour situé au 109, rue Saint-
Charles, Saint-Jean-sur-Ri-
chelieu, salle 1-06, dans les
trente jours de la date de la
publication du présent avis
dans le journal Le Canada
Français.
Une copie de la requête en
annulation de la pension ali-
mentaire et des arriérages de
la pension alimentaire a été
remise au greffe à l'intention
de Nicole Henriette Julia
Scharf.
Lieu: Saint-Jean-sur-Ri-
chelieu
Date: 25 mai 1988
Monique Normandin
protonotaire C.S.I.

ENCAN
pour
FERME GERMAIN TÊTREAU LTÉE
336, chemin Ruisseau
St-Jacques-le-Mineur, comté St-Jean
LE MERCREDI 8 JUIN 1988 À 13 HEURES PRÉCISES

SERONT VENDUS: 44 têtes d'animaux Holstein de choix compre-
nant: 38 jeunes vaches incluant 5 taures fraîches et plusieurs d'ues
sous peur; 5 belles génisses d'élevage et un taureau de 22 mois très
bon reproducteur.
Aussi à vendre:
* Ceci est un bon lot d'animaux.
Voiture Dion capacité 12 tonnes avec boîte à ensilage Dion 3
rouleaux; fourrageur International no 350 avec nez à bié d'inde 1
rang et pick-up à foins et barre de faux; souffleur à silo New-Holland
no 27; débouleur de silo Patz 16 pieds ajustable; 2 trémies à foins de
20 pieds de roues; rouleau de broche; chaînes à tracteur; hache-
paille idéal pour moteur Honda; chariot à ensilage Silo Car avec
moteur électrique; pipeline Surge inst. 40 vaches avec 4 unités et
lavage automatique; réservoir Champignon capacité 400 gallons; 1
balance; 60 tonnes d'ensilage de maïs; rasoir électrique.
Cause: abandon de l'industrie laitière
Conditions: comptant ou prêt de banque
Pour renseignements ou demandes de crédit, s'adresser à
l'encanteur.

ENCANS JULES CÔTE INC.
1274, rue Sud
Cowansville, Qué.
Tél.: (514) 263-0670 ou 263-1434

DUCHESNEAU & FILS INC.



MAÎTRE EXTERMINATEUR LICENCIÉ
DEPUIS 25 ANS
RATS • SOURIS
COQUERELLES • PUNAISES • PUCES ETC.
ESTIMATION GRATUITE
OUVRAGE GARANTI PAR ÉCRIT
VOITURE NON IDENTIFIÉE
ASSURANCE RESPONSABILITÉ

SAINT-JEAN-SUR-RICHELIEU **347-7070**
Sans frais: 1-800-361-2717

À VENDRE OU À LOUER

Bâtiment construit ou en voie de construction

Endroit	Superficie terrain	Superficie bâtiment	Hauteur
Beloil, autoroute 20 St-Jean-sur-Richelieu, parc indus- triel	55 000 p.c.	17 000 p.c.	20 pi
Boucherville, parc industriel	100 000 p.c.	21 600 p.c.	20 pi
Saint-Hubert, parc industriel	120 000 p.c.	40 800 p.c.	22 pi
Laval, parc industriel	160 000 p.c.	40 000 p.c.	22 pi
Beloil, autoroute 20	220 000 p.c.	50 000 p.c.	22 pi
	150 000 p.c.	44 000 p.c.	22 pi

ponts roulants 6 et 10 T.
Nous avons aussi beaucoup d'autres disponibilités dans la région de Montréal et dans
plusieurs parcs industriels et en Ontario
Nous pouvons aussi vous en construire un (bâtiment industriel) à partir de 10 000 pi
carrés.
Pour renseignements, consultez le spécialiste du bâtiment industriel

Bâtiments Bernard

Tél.: (514) 467-6521 Fax: (514) 467-9963 Téléc: 05552079

appel d'offres

Gouvernement
du Québec

Ministère des Approvisionnements
et Services
Direction générale des Approvisionnements

DESCRIPTION
HUILE À CHAUFFAGE

Projet	Huile no	Quantité (litres)	Livraison
8180	2	205 800	Iberville et les environs

Ci-dessus de la soumission: 8 juillet 1988 à 15 h.
Les conditions de ces appels d'offres sont contenues dans des documents disponibles à
l'endroit suivant:

Ministère des Approvisionnements et Services
Direction générale des Approvisionnements
Bureau des appels d'offres
150, boul. Saint-Cyrille est, 7e étage, Québec, Québec G1R 5K4
Tél.: (418) 643-5438

Le ministère se réserve le droit de refuser toutes les soumissions présentées, même la plus
basse. Toute personne désirant assister à l'ouverture des soumissions doit se présenter à
l'adresse susmentionnée, à l'heure et à la date indiquées.
Le directeur général des Approvisionnements,
Jean-Claude Careau, Ing.

Québec

nécrologie

Sonia Bergeron



À l'hôpital Ste-Justine, le 25 mai 1988 à l'âge de huit mois est décédée Sonia Bergeron, fille de Serge Bergeron et de Francine Belisle de Saint-Luc.

Elle laisse également ses grands-parents M. et Mme Jean-Paul Bergeron (Monique Carries), M. Paul-Émile Belisle, ses parrain et marraine Yvan Duquette et Johanne Belisle, plusieurs oncles et tantes, cousins et cousines.

Une cérémonie des anges a eu lieu le vendredi 27 mai à 15 heures à l'église de Saint-Luc suivie de l'inhumation au cimetière de Saint-Jean. Direction funéraire Claude LeSieur, 280 Jacques-Cartier N., Saint-Jean.

Mme Edgar Rheault

À Saint-Jean le 27 mai 1988 à l'âge de 55 ans est décédée Madame Edgar Rheault, née Lucie Bachand.

Outre son époux, elle laisse dans le deuil ses enfants: Suzanne, Lynne (Jacques Dussault), Guy, 3 petits-enfants: Jean-François, KiEve, Michel. Sa mère: Mme Irène Bessette Bachand. Ses frères et soeurs: Claire (Albert O'Caïn), Ruth, Denis (Jacqueline Paule), Luc (Jacqueline Guevremont), Jacqueline (Colonel Simard). Sa belle-mère: Mme Zélia Labine Rheault. Ses beaux-frères et belles-soeurs: M. et Mme Réal Rheault, M. et Mme Carrière (Iva Rheault), M. et Mme Laurent Rheault, M. et Mme

Gilbert Rheault, M. Edmond Rheault, M. et Mme James Dick (Rose Rheault), plusieurs neveux et nièces.

Exposée aux Résidences funéraires LeSieur & Frères, 114 Saint-Jacques, Saint-Jean-sur-Richelieu, les funérailles ont eu lieu lundi le 30 mai en l'église de Saint-Luc.

Mlle Maria Bélanger

À la Résidence Champagnat d'Iberville, le 26 mai 88 à l'âge de 94 ans est décédée Mlle Maria Bélanger.

Elle laisse plusieurs neveux et nièces.

Les funérailles ont eu lieu le samedi 28 mai à 14 heures à l'église de Sainte-Anne de Sabrevois suivies de l'inhumation à Sabrevois. Direction funéraire Edgar LeSieur, 530 4^e Rue, Iberville.

M. Donald Messier

À Saint-Jean-sur-Richelieu, le 25 mai 1988 est décédé à l'âge de 55 ans, Monsieur Donald Messier époux de Dame Monique Boulais.

Outre son épouse, il laisse dans le deuil une fille Michelle, ses frères Maurice, Marcel, Gaston. Ses beaux-frères et belle-soeur: M. et Mme Yvon Génier (Pierre Boulais), M. Florent Dufort (Louise Boulais), M. Michel Boulais.

Exposé aux Résidences funéraires LeSieur & Frères Ltée, 110 Saint-Jacques, Saint-Jean-sur-Richelieu, les funérailles ont été célébrées le vendredi 27 mai à 16 heures à l'église de Saint-Blaise suivies de l'inhumation au cimetière de Saint-Blaise.

Madame Monique Boulais Messier, sa fille Michelle et les membres des familles Messier et Boulais prient parents et amis de considérer les remerciements à titre personnel soit pour leurs offrandes de messes, fleurs, cartes, visite au salon ou assistance à la cérémonie religieuse.

Remerciements

Mme Angéline Proulx Lambert

À l'occasion du décès de Mme Angéline Proulx Lambert survenue à Saint-Jean-sur-Richelieu le 10 mai 1988, sa fille Rolande (Émilio Lord), son fils Jean-Guy (Pierrette Ahern), son fils Paul-André (Armande Bujold) et les petits-enfants désirent remercier tous les parents et amis de leurs témoignage de sympathie.

M. Louis Roberge

À Venise-en-Québec, le 25 mai 1988 est décédé à l'âge de 42 ans, Monsieur Louis Roberge.

Il laisse dans le deuil ses enfants: Maude, Mathieu, Emmanuelle. Parents et de nombreux amis.

Remerciements

M. Gilles Tremblay

M. et Mme André Tremblay (Pauline), leurs enfants: Pierre, Daniel et Richard, remercient très sincèrement toutes les personnes qui leur ont témoigné leurs sympathies lors du décès de leur fils Gilles, survenu le 9 mai 1988 à l'âge de 22 ans.

Remerciements

Adrien Couture

Mme Clarisse Couture et sa fille Line remercient très sincèrement toutes les personnes qui leur ont témoigné leurs sympathies lors du décès d'Adrien Couture survenu le 28 avril dernier.

Parents et amis sont priés de considérer ces remerciements comme personnels, tant pour les offrandes de messes, cartes, dons à la Société canadienne du cancer ou par leur présence réconfortante durant ces moments difficiles.

Remerciements

Délia Allard

M. et Mme Jean-Baptiste Blais, ses enfants, remercient sincèrement, toutes les personnes qui leur ont témoigné leurs sympathies lors du décès de Mme Délia Allard, survenu le 18 mai 1988, à l'âge de 81 ans.

Parents et amis sont priés de considérer ces remerciements comme personnels, tant pour les cartes que pour leurs présences au salon funéraire et à la cérémonie religieuse.

Remerciements

M. Gilles Tremblay

M. et Mme André Tremblay (Pauline), leurs enfants: Pierre, Daniel et Richard, remercient très sincèrement toutes les personnes qui leur ont témoigné leurs sympathies lors du décès de leur fils Gilles, survenu le 9 mai 1988 à l'âge de 22 ans.

Remerciements

Parents et amis sont priés de considérer ces remerciements comme personnels, tant pour les messes, cartes, offrandes de fleurs, que pour leur présence réconfortante durant ces moments difficiles.

Confiez-nous vos travaux nous leur accorderons notre plus grande attention

Photocomposition
Conception graphique
Montage

Tel: 347-0323-861-4624
Géline Dion

NOUS FAISONS
Cartes mortuaires et cartes de remerciements
Benoit Brouillette Inc.
155, Richelieu
Saint-Jean
346-5676 ou
346-6344

1965 23 ans 1988 1965 23 ans 1988 1965 23 ans 1988 1965 23 ans 1988

Monuments
orissette Ltée
orrier, propr.

Choix de monuments

- canadiens
- américains
- européens

Lettrage et réparations au cimetière
B. Morier, propr.

626, rue Saint-Jacques, Saint-Jean-sur-Richelieu (face au cimetière)
347-3639

B-62 LE CANADA FRANÇAIS, le mercredi 1er juin 1988

ne
Rem
Francis
M. I
Vicenta
A. Vil
Zaballos
sincère
personne
témoign
pathies
Francis
venu le
de 21
amis son
dérer ce
comme
pour les
offrande
pour les
conforta
moment
Remer
Remer
Sacré-Co
obtenue.
Coeur de
adoré et
le mon
siècles e
Amen. D
6 fois pa
et seront
cela sem
N'oublie
remerci
avec p
publicat
faveur se
Clo
Appel
24 he
Pour
56, ru
Saint-
VAST
3
7
8
7
3
8
8

nécrologie

Remerciements



Francis Villanueva

M. José Villanueva, Vicenta Exposito, José A. Villanueva, Teresa Zaballo remercient très sincèrement toutes les personnes qui leur ont témoigné leurs sympathies lors du décès de Francis Villanueva survenu le 8 mai 88 à l'âge de 21 ans. Parents et amis sont priés de considérer ces remerciements comme personnels, tant pour les messes, cartes, offrandes de fleurs, que pour leur présence réconfortante durant ces moments difficiles.

Remerciements

Remerciements au Sacré-Coeur pour faveur obtenue. Que le Sacré-Coeur de Jésus soit loué, adoré et glorifié à travers le monde pour des siècles et des siècles. Amen. Dites cette prière 6 fois par jour pendant 9 jours et vos prières seront exaucées même si cela semble impossible. N'oubliez pas de remercier le Sacré-Coeur avec promesse de publication quand la faveur sera obtenue.

G.G.

André Lymburner

À Saint-Jean, le 29 mai 1988, à l'âge de 51 ans, est décédé André Lymburner Père Blanc, missionnaire d'Afrique, fils de Jules Lymburner et d'Alice Benoit.

Outre ses parents, il laisse dans le deuil ses frères: Claude et Réal et sa soeur Louise, ses neveux et nièces, ses oncles et tantes, M. et Mme Michel Lymburner, Mme Françoise Rizon, parents et amis.

La dépouille mortelle est exposée à l'église Saint-Gérard Majella de Saint-Jean-sur-Richelieu. Les funérailles ont lieu mercredi le 1er juin à 15 heures au même endroit suivi de l'inhumation au cimetière de Saint-Jean.

Les confrères d'André lui écrivaient dernièrement: «Les voies du Seigneur sont incompréhensibles», selon le mot si bien connu de Saint Paul. La voie que le Seigneur a choisie pour couronner ton ministère est celle de la maladie. Nous, tes confrères, nous te remercions de l'exemple magnifique que tu nous donnes en acceptant cette lourde

épreuve avec tant de foi et de sérénité. Et nous t'accompagnons par notre amitié et notre prière». Que toute offrande de fleurs se traduise par des dons ou offrandes de messe aux Pères Blancs, missionnaires d'Afrique, 100, rue La Vigerie, Lennoxville, Qué. J1M 2A2. Direction Les Résidences funéraires LeSieur & Frère Ltée, 114, Saint-Jacques, Saint-Jean-sur-Richelieu.

Mme Marie-Ange Meunier

À Saint-Jean le 29 mai 1988, à l'âge de 87 ans, est décédée Mme Marie-Ange Dupuis épouse de feu Ernest Meunier.

Elle laisse dans le deuil deux filles: Thérèse (Paul Valiquette), Denise (Georges Vivier), huit petits-enfants: Claude (Eillen Côté), Pierre, Bernard, François Valiquette, Daniel (Lucie Senecal), Anne (Stéphane St-Martin), Maryse (Gabriel Brais) et Hélène Vivier, plusieurs arrière petits-enfants. Deux soeurs: Mme Vve Honorius Dépelteau (Rosa Dupuis), Mme Vve Maurice Viau (Irène

Dupuis), plusieurs neveux et nièces.

Exposée aux Résidences funéraires LeSieur & Frères, 114 Saint-Jacques, Saint-Jean-sur-Richelieu, les funérailles ont lieu mercredi à 11 heures en l'église de Saint-Luc suivi de l'inhumation au cimetière du même endroit.

Remerciements

M. Rolland Massé

Mme Rita Massé et ses enfants remercient sincèrement toutes les personnes qui leur ont témoigné leurs sympathies lors du décès de M. Rolland Massé, soit par offrandes ou présence aux funérailles.

Mme Léonie Arsenault

À Saint-Jean-sur-Richelieu, le 29 mai 1988 à l'âge de 76 ans est décédée Madame Léonie Couture épouse de feu Benoit Arsenault.

Elle laisse dans le deuil ses enfants: René, Joseph (Denise Chantigny), Jacqueline, Raymond (Lucille Coulombe), plusieurs petits-enfants. Une belle-soeur et beau-frère: M. Mme

Marcel Lévesque (Béatrice Arsenault), plusieurs neveux et nièces.

Exposée aux Résidences funéraires LeSieur & Frères Ltée, 114 Saint-Jacques, Saint-Jean-sur-Richelieu, les funérailles ont été célébrées le mardi 31 mai à 14 heures en l'église Saint-Lucien.

Remerciements

Mme Yvonne Prairie-Marcil

M. Bernard Prairie (Denise Tétréault), M. Paul-Aimé Prairie (Reine-Paule Moreau), M. Émile Prairie, leurs enfants et leurs conjoint(e)s: Claude, Robert, Daniel, Yves, Carole, Sylvain Prairie, remercient sincèrement toutes les personnes qui leur ont témoigné leurs sympathies lors du décès de Yvonne Prairie-Marcil, survenu le 29 avril 1988.

Parents et amis, veuillez considérer ces remerciements comme personnels.

Mme Vve Honoré Langlois

Au Centre Gertrude Lafrance de Saint-Jean, le 25 mai à l'âge de 77

ans, est décédé Mme Vve Honoré Langlois née Rose-Anna Bienvenue.

Elle laisse ses enfants Lise (Paul Aubé), Luc (Monique Lalanne), 3 petits-enfants: Alexandre, Étienne, Geneviève, 3 frères, plusieurs beaux-frères, belles-soeurs, neveux et nièces.

Les funérailles ont eu lieu le vendredi 27 mai à 11 heures à l'église Notre-Dame Auxiliatrice suivies de l'inhumation à Saint-Jean. Direction funéraire Claude LeSieur, 280 Jacques-Cartier Nord, Saint-Jean.

M. Georges Aimé Chevalier

À l'hôpital du Haut-Richelieu, le 28 mai 1988 à l'âge de 81 ans est décédé M. Georges Aimé Chevalier, époux de Majella Landry.

Outre son épouse, il laisse ses enfants: Lyse (Paul Grégoire) de Brosard, Michel, 3 petits-enfants: Philippe, Mélanie, Mylène, 2 frères, 2 soeurs, plusieurs beaux-frères et belles-soeurs, neveux et nièces.

Une messe commémorative sera chantée, le samedi 4 juin à 10 heures à l'église Saint-Athanase d'Iberville suivie de l'inhumation des cendres à Iberville. Direction funéraire Edgar LeSieur, 530, 4e Rue, Iberville.



Choisissez une maison de confiance



François-Maurice, Georges, Dyane LeSieur

«Nos services s'ajustent à vos besoins et à vos convictions»

- pré-arrangements
- incinération
- columbarium
- funérailles traditionnelles

Toujours au
110 - 114, rue St-Jacques
Saint-Jean-sur-Richelieu
Tél.: 347-5555

Bientôt
unique dans la région
COMPLEXE FUNÉRAIRE

coin Saint-Gérard
et Montée Saint-Luc

MONUMENTS THUOT & DENICOURT

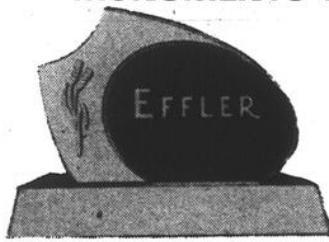

Lettrage et réparations au cimetière

bureau: 775, 4e Rue, Iberville

346-9566

A VOTRE SERVICE DEPUIS 50 ANS

résidence: 346-6466

POURQUOI PAYER PLUS CHER?

Achetez directement du manufacturier.
Consultez nos prix avant d'acheter.
Monuments garantis à perpétuité
Choix de couleurs

CENTRE FUNÉRAIRE OLIGNY & DESROCHERS LTÉE



Yvon Desrochers
propriétaire

René Hébert

346-1124

Pour un service personnel dans le respect et la dignité

110, rue St-Georges, St-Jean-sur-Richelieu
247, rue St-Joseph sud, Mont St-Grégoire
826, 1re rue, Iberville

PLAN PROFITABLE DE PRE-ARRANGEMENTS

Claude Fleuriste

Appels téléphoniques 24 heures 347-9215

Pour toutes occasions

56, rue Saint-Jacques
Saint-Jean-sur-Richelieu



VASTE CHOIX - QUALITÉ - PRIX
MODÈLES RÉCENTS

378-7388

LES MONUMENTS
DAIGLE
818 PRINCIPALE GRANBY
FACE AUX GALERIES DE GRANBY

ESCOMPTE SPÉCIAL
EN VENANT DIRECTEMENT À L'USINE DE GRANBY
Nous pourrions vous visiter sur demande

DIEU PRÊTE LA VIE ET LA REPREND

OUVERT 7 JOURS PAR SEMAINE
Même le SOIR et le DIMANCHE sur Rendez-Vous
(NOUS ACCEPTONS LES FRAIS D'APPELS INTERURBAINS)

378-7387



Claude LeSieur

Résidences funéraires Claude et Edgar LeSieur

maintenant 2 résidences funéraires pour mieux vous servir

- pré-arrangements - funérailles traditionnelles ou privées
- incinération

280, Jacques-Cartier N.
Saint-Jean-sur-Richelieu

530, 4e rue
Iberville

Un seul numéro de téléphone: 346-6020

GRATUIT - GRATUIT - GRATUIT - GRATUIT - GRATUIT



"RALLYE-TOI À NOUS" 11 JUIN

- QUOI** ● Rallye à pied - inscription gratuite
- OÙ** ● Hôtel de Ville de
St-Jean-sur-Richelieu
- QUAND** ● Le 11 juin 1988, de 10 h à 15h30
- POUR QUI** ● Famille, groupe individu
- PRIX** ● 1er prix de 1 600\$
- 1 000\$ prix de participation
Cadeaux-surprise aux 300
premiers participants
- ANIMATION** ● clowns, expositions, mini-
spectacles, halte-garderie, tours
de calèche

● Renseignements ou pré-inscriptions

358-4760 - 358-1077

**Merci à
nos commanditaires**

Rue Principales
Ville de Saint-Jean-sur-Richelieu
Sidac centre-ville
Messageries Saint-Jean-sur-Richelieu
N. Fournier Inc.
Automobiles V.F. Inc.
Automobile B.M.W.
Honda Daigneault & Frère 1966
Desjardins J & G
Lehoux et Simard Subaru
Saint-Jean Plymouth Chrysler
Richelain Lincoln Mercury
Brasserie Molson
Coca-Cola Ltée
L'Eau d'Antan Enr.
Commission Scolaire Saint-Jean
Benoit Brouillette, photographe
Lord Photo
Haute Coiffure Coco
Rest. Bar Le Cognac
Benjamin Junior
Librairie Richelieu
Vigneault Le Stock
Corp. du Festival des Montgolfières
Claude Fleuriste
Folies pour elle et lui
Roger Galipeau
Restaurant Samuel II
Au Colifichet Enr.
Laurent Coiffure
Véломane
J.M. Sport
Croisières Richelieu Inc./Théâtre de l'Ecluse
Central T.V. Enr.
Editions Mille Roches
Affiche-toi
Caisse Populaire de Saint-Jean

**SUR LE TRAJET NE MANQUEZ PAS
L'EXPOSITION FLORALE**
Promenade du Louvre de 50 à 170

Une
initiative de



En
collaboration
avec



Ville de
Saint-Jean-sur-Richelieu

