

LE BULLETIN

des Agriculteurs

MONTREAL — SEPTEMBRE 1948



PIERRE COUTURE LE CULTIVATEUR DE L'ANNÉE

par CLAUDE CHOQUETTE

INQUIÉTUDE



Hélas, mes frères!

L'heure est grave! La survivance de notre race est en jeu! Il existe présentement une condition anormale à laquelle il nous faut remédier sur le champ.

Il y a eu une grosse diminution dans l'élevage au printemps. Nous comprenons que l'an dernier, à cause de l'augmentation du coût de production, l'élevage ait diminué considérablement. Il n'en reste pas moins vrai cependant que ceux qui ont continué leur élevage, ne le regrettent sûrement pas.

Or, mes frères, il n'en tient qu'à nous de combler cette lacune. Exigeons la meilleure nourriture possible c'est-à-dire les nourritures Pioneer. Alors nous, les survivants, pourrons donner un meilleur rendement au point de vue de production et ainsi assurer à nos éleveurs des revenus plus avantageux.



LES NOURRITURES PIONEER

RECONNUES PROFITABLES

Pour tous renseignements adressez-vous à
PURITY FLOUR MILLS LTD.
 ÉDIFICE BOARD OF TRADE
 300 RUE ST - SACREMENT - MONTREAL, P.Q.

VOU-

LEZ

VOUS

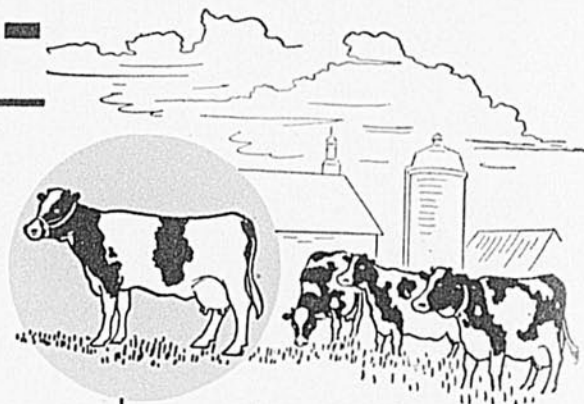

**RETIRER DE L'ARGENT
 D'UNE VACHE QUE
 VOUS N'AUREZ PAS À
 ACHETER - NOURRIR
 TRAIRE OU SOIGNER?**

Oui, M. le producteur laitier, cela peut se faire, et vous trouvez que c'est non seulement facile mais également profitable.

Disons que vous avez actuellement trois vaches à traire et que vous écrémez à la main, au moyen d'une écrémeuse à l'eau ou d'une vieille écrémeuse centrifuge désuète et usée. Pour obtenir cette vache profitable que vous n'aurez ni à acheter, ni à nourrir, ni à traire ou à soigner — vous n'avez qu'à changer pour une Nouvelle Ecrémeuse De Laval Junior.

Constatez comme il est facile de l'obtenir :

- ① Demandez à votre distributeur De Laval un essai gratuit de deux semaines. Ceci sans aucune obligation de votre part.
- ② Servez-vous de l'écrémeuse De Laval Junior durant deux semaines. Constatez comment le travail s'accomplit plus facilement et plus rapidement.
- ③ Comparez votre chèque de crèmerie plus élevé à celui que vous receviez en utilisant l'ancienne méthode d'écrémage. (Le surplus de crème que vous obtiendrez et pour laquelle vous serez payé constitue la vache supplémentaire "que vous n'avez ni à acheter, à nourrir, à traire ou à soigner".
- ④ Si vous êtes satisfait de l'augmentation de votre chèque de crèmerie vous n'avez qu'à garder l'écrémeuse De Laval Junior et à la payer par petits versements faciles hebdomadaires. Dans la plupart des cas le surplus de crème que vous obtiendrez suffira à rencontrer les versements hebdomadaires.

OBTENEZ VOTRE ESSAI GRATUIT D'UNE NOUVELLE ÉCREMEUSE DE LAVAL JUNIOR AUJOURD'HUI MÊME

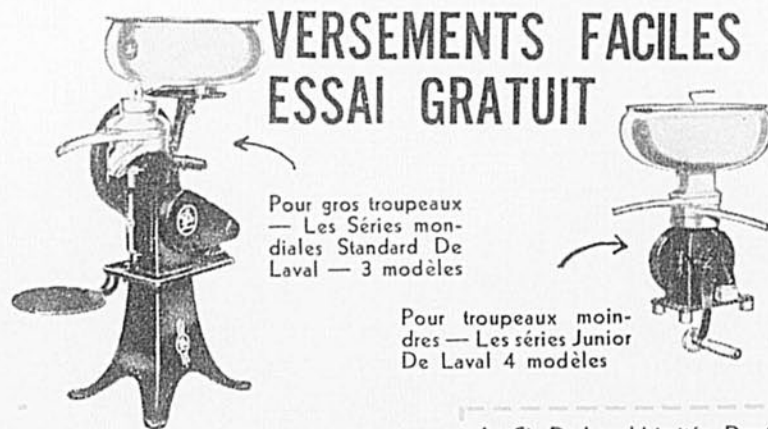

De Laval

THE DE LAVAL COMPANY, LTD.

PETERBOROUGH
 Quebec • Montreal
 Winnipeg • Vancouver • Moncton

La Cie De Laval Limitée, Dept 52-L
 113 Park Street, Peterborough, Ont.

Veillez m'adresser votre littérature concernant
 Les Séries mondiales Standard De Laval
 Les Séries Junior De Laval

Nom.....
 Adresse.....

LE BULLETIN DES AGRICULTEURS

Arthur Fontaine président
 Claude Choquette rédacteur
 Carmen Dussault rédactrice
 Frank Laliberté directeur artistique
 G. Moisan gérant de la publicité
 L.-E. Mercier directeur de la circulation

CE MOIS-CI...

SEPTEMBRE 1948

Vol. XLIV, no 9

AGRICULTURE

PIERRE COUTURE, LE CULTIVATEUR DE L'ANNEE	Claude Choquette	4
CONNAISSONS MIEUX LES CHAMPIGNONS	Albert Payette	8
L'ENSEIGNEMENT AGRICOLE PAR LE FILM		
	Claude Choquette	12
EN MARGE DU MARCHÉ	Alphonse Couture	14
L'ELEVAGE DES VEAUX AUX CONCENTRES SECS	J. R. Proulx	15
UN PEU DE TOUT EN AGRICULTURE		19
CE QUE LA SCIENCE VOUS OFFRE		21
LES POMMES DU QUEBEC	A. D. Luce	23
IDEES ET OPINIONS		25
L'ATELIER SUR LA FERME	P. E. Roy	73
LAISSEZ VIVRE VOS ANIMAUX		80

ROMANS ET NOUVELLES

LE PARTENAIRE	Pierre Brive	6
L'OBSTACLE	Jeanne Ryder	10
LE TROISIEME LARRON	Donat Coste	34
LE PERE BOUGONNEUX	Claude-Henri Grignon	72

REPORTAGE

AU SEUIL DU PARADIS	Jean Maufrais	16
---------------------	---------------	----

CHRONIQUES

L'ECOLE IDEALE DE L'HEUREUSE MAITRESSE	Louis D. Gadoury	27
ONESIME	Albert Chartier	71
LA CAGE AUX ROSSIGNOLS		75
POUR LES JEUNES		76
NAPOLEON LAJOIE, LE DIABLE FRANCAIS DU LOSANGE	Michel Normandin	79
DEMANDES DE NOS ABONNES		81

VOTRE DOMAINE, MADAME

C'ETAIT UNE PETITE MAITRESSE D'ECOLE	Alice Ber	39
A SAISON NOUVELLE, TENUE NOUVELLE		40
LES FRUITS SONT DELICIEUX	Berthe Mirepoix	44
COMMENT FAIRE LES TERMINAISONS	Yvonne Cloutier	46
EGOISME OU DEVOUEMENT	Marcelle Cloutier	47
POUR VOS MEUBLES, UNE JOLIE PARURE	Claude Paysan	48
BEAUTE BRUNE	Alice Ber	49
DESASTRES A EVITER	Dr Adrien Plouffe	50
LE COURRIER D'ALICE BER		51

Tirage certifié par l'



LE BULLETIN DES AGRICULTEURS

UN MAGAZINE MENSUEL fondé en 1918 et publié et imprimé à Montréal pour les familles rurales. La Compagnie de Publication Rurale Inc. détient des droits réservés sur le Bulletin des Agriculteurs. Ces droits réservés interdisent, à moins d'autorisation spéciale, toute reproduction totale ou partielle de ce qui y est publié.

ABONNEMENT: Canada et Grande-Bretagne, 60c pour un an, \$1.00 pour deux ans, \$2.00

1117 OUEST, RUE STE-CATHERINE

MONTREAL

Autorisé comme envoi de deuxième classe, Ministère des Postes, Ottawa.

pour cinq ans, payable d'avance. Il de Montréal et pays étrangers, 25 cents de plus par année d'abonnement. Les renouvellements doivent être signés du nom et des mêmes initiales apparaissant sur la bande d'adresse, afin de prévenir la duplication. Les abonnés en donnant leur changement d'adresse, devront aussi mentionner leur adresse précédente et l'adresse du nouveau bureau, de poste.

Quand bébé est maussade à cause de la "Constipation des enfants"



... donnez du Castoria!



"C'est le laxatif préparé spécialement pour les enfants et les nourrissons. De nouveau présenté dans la bouteille format des familles."

QUAND votre bébé a perdu son beau sourire... quand il est rechigneux, agité, mal en train à cause de la "constipation des enfants", faites ce que toute maman bien avisée doit faire—donnez-lui du Castoria!

Actif et efficace — et pourtant si doux, il ne dérange aucunement les systèmes digestifs délicats.

Préparé spécialement pour les enfants — ne renferme aucune drogue drastique, ne cause pas de coliques ou de malaises.

Goût si agréable — les enfants l'aiment et le prennent volontiers, sans se faire prier.

Achetez du Castoria—aujourd'hui chez votre pharmacien le plus proche ou votre magasin général. Et n'oubliez pas de demander le laxatif préparé spécialement pour les enfants.

Et rappelez-vous que la bouteille de famille économique est de retour sur le marché!

CASTORIA

Le laxatif SÛR préparé spécialement pour les enfants



Un autre excellent produit pour la "protection des bébés"
 Employez Z.B.T. — la poudre pour bébés faite à base d'huile d'olive

PIERRE COUTURE

le cultivateur de l'année

par CLAUDE CHOQUETTE

Photos Le Bulletin des Agriculteurs

AGE de seulement 43 ans, M. Pierre Couture, de St-Augustin, comté de Portneuf, a atteint cette année les plus hauts sommets auxquels aspirent les cultivateurs du Québec. Avec 928 points sur 1,000 soit 335 de plus que son plus proche concurrent, M. Couture remporte haut la main la Médaille d'Or de l'Ordre du Mérite agricole, décoration à laquelle se rattachent le titre de Commandeur, le diplôme de "très grand mérite exceptionnel" et le drapeau de l'Ordre.

En toute humilité, le nouveau lauréat déclare à qui veut l'entendre qu'il ne s'attendait aucunement de gagner le premier prix. Et pourtant, M. Couture possède une ferme magnifique: l'ordre et la propreté règnent tant aux bâtiments et aux champs qu'à la maison. Partout on distingue la marque d'une saine administration.

"Bon sang ne saurait mentir"

Tout cela ne s'est pas fait en un jour. Depuis 140 ans, quatre générations de Couture remuent le même sol. Comme son père, son grand-père et son arrière-grand-père, le gagnant de la Médaille d'Or représente le vrai type de cultivateur progressif qui croit sincèrement que la terre ne trompe pas celui qui sait la travailler. Son amour du travail, sa personnalité, ses succès, sont intimement liés à l'histoire de ses prédécesseurs:

En 1808, François Couture se vit confier la terre qu'administre aujourd'hui son arrière-petit-fils. C'était là le début d'une aventure qui s'avéra par la suite des plus heureuses. Il en fallait du courage à ce jeune homme de 14 ans qui prenait, seul, la charge d'une ferme de 180 arpents. (On verra plus loin que de 180 arpents, la superficie de la ferme est diminuée à moins de

120 arpents.) Plus tard, Alexandre, deuxième fils de François, hérita du bien paternel et gagna, en 1890, la première Médaille d'Argent de l'Ordre du Mérite agricole.

Mais c'est avec Elusippe, fils du précédent et père du lauréat, que la ferme connut son plus grand essor. Les transformations effectuées à cette époque sont à la base même de l'administration actuelle. A cause de leur retentissement, quelques-unes de ces réalisations méritent d'être signalées:

Il y a 53 ans, Elusippe Couture fut l'un des premiers, sinon le premier, à utiliser l'engrais chimique dans la province de Québec. L'année suivante une compagnie de Québec qui importait le phosphate Thomas d'Angleterre engagea M. Couture pour faire connaître les engrais chimiques. Après trois ans, grâce à l'excellent travail de propagande de ce dernier, très nombreuses

étaient les paroisses agricoles où l'on vendait l'engrais "au char".

C'est lui qui, à titre de président de la Commission scolaire de St-Augustin, construisit cinq écoles. Il alla même jusqu'à donner deux arpents de terrain à la municipalité afin de permettre la construction du couvent actuel. (Avant lui, son père avait donné le terrain du cimetière). En 1924, alors qu'il était maire, Elusippe Couture convainquit les contribuables de St-Augustin que la construction d'un aqueduc s'imposait. Malgré les chicanes et les disputes, on obtint l'aqueduc et, aujourd'hui, tous, sans exception, avouent que M. Couture avait vu plus loin qu'eux. Ici, rappelons le mot d'ordre qui a toujours conduit M. Couture dans ses actes: "Lorsqu'on veut que tout le monde entende la cloche, on sonne la grosse." Aujourd'hui encore, quoique âgé de 74 ans, il sait encore faire entendre "sa grosse cloche."

Le lauréat

Avec de tels antécédents, il n'est pas surprenant que Pierre Couture soit devenu un vrai cultivateur et qu'il possède l'énergie, la détermination et l'esprit d'initiative qui caractérisent les hommes bien trempés. D'ailleurs, il ne tarda pas à prouver que, lui aussi, il entendait talonner le progrès. Ayant hérité de la ferme en 1943, il fit construire une magnifique grange-étable en 1945. La même année, il acheta, au prix \$2,200, une presse à foin qui travaille au rythme de 2000 bottes de foin à l'heure. L'année suivante, il fit l'acquisition d'une batteuse-empocheuse.

Pierre Couture fit ses études à l'école de St-Augustin et au collège commercial de St-Raymond, pour ensuite retourner sur la ferme de son père. En 1933, il épousa Marie-Anne Drolet et, aujourd'hui, il compte quatre enfants dont trois filles et un garçon: Yolande, 14 ans; Colette, 10 ans; Lorraine, 5 ans et Jean-Pierre, 2 ans et demi. Son père, âgé de 74 ans, demeure avec lui de même que ses deux soeurs, Alice et Hélène.

M. Couture est vice-président de la boulangerie coopérative de St-Augustin, secrétaire du Tiers-Ordre, huissier et membre des cercles Lacordaire.

La ferme

Aujourd'hui, la ferme compte une superficie d'environ 120 arpents dont 30 en bois, 60 en culture, 12 en pâturages, le reste étant occupé par les bâtiments, le jardin familial et le chemin de ferme.

Comme nous le disions plus haut, la superficie de la ferme était autrefois de 180 arpents. Il y a 25 ans, un éboulis isola complètement 60 arpents de très bonne terre qu'il

La famille du lauréat: Madame Couture, Jean-Pierre, Lorraine, M. Couture et, en arrière, Yolande et Colette.



fallut vendre car ce morceau se trouvait séparé de la ferme par un escarpement de près de 150 pieds.

Le visiteur ne peut être que fortement impressionné par l'apparence générale de la ferme. Un magnifique chemin nous conduit aux champs les plus éloignés. Incidemment, ce chemin est fait de mâchefer: depuis 50 ans, on transporte une tonne de mâchefer par semaine. C'est dire qu'au printemps ou à l'automne, les voitures, tracteurs ou autres instruments peuvent y circuler librement sans danger d'être immobilisés par la boue.

Au dire du lauréat, l'attention des juges du concours a été longuement attirée par les clôtures et les barrières qui separent les divers champs. A tous les automnes, ces barrières de cèdre sont numérotées et remises pour la durée de l'hiver. Elles ont certainement été faites pour la vie car elles durent depuis 20 ans et quiconque les voit pour la première fois croit qu'elles sont neuves. Le secret de leur conservation: une épaisse couche de peinture à tous les deux ans et le remisage à tous les automnes.

Les soins jaloux que l'on prodigue aux barrières et aux clôtures sont un indice de la grande minutie qui préside à l'administration de la ferme.

Quant aux bâtiments, M. Couture possède une magnifique grange-étable construite il y a trois ans. On compte aussi une grange de 70 x 30 pieds, une remise pour les instruments aratoires, un hangar pour l'entreposage des pommes et du miel et un atelier pour le travail du bois.

La mécanisation à l'honneur

Comme tous les cultivateurs de nos jours, M. Couture déplore la rareté de la main d'oeuvre. Mais pour lui, ce problème est peut-être moins complexe car il possède à peu près tout ce dont il a besoin en fait d'instruments aratoires.

D'abord, disons que sur la ferme on compte pas moins de 16 moteurs

Quelques scènes prises sur la ferme de Pierre Couture.

servant à divers usages. Voici la liste des instruments que possède M. Couture et que bon nombre de fermiers aimeraient voir dans leur remise: presse à foin, batteuse-empocheuse, tracteur, épandeur à fumier, épandeur à engrais chimique, charrue à double soc, semoir, herse à disques, faucheuse (7 pieds), rateau à décharge latérale et un camion pour la livraison de ses produits.

Ici, signalons que toutes les voitures de bois, à quatre ou à deux roues, utilisés sur la ferme sont fabriquées sur place par M. Couture, le père. Lorsque ces voitures sont passées de mode, ou les vend à des cultivateurs moins fortunés et on en fabrique d'autres.

Avec une telle mécanisation, il n'est pas étonnant de voir tous les travaux saisonniers effectués à temps.

Organisation de la ferme

M. Couture fait de l'élevage des porcs sa principale exploitation. Tous les ans, il élève de 125 à 150 pores. Ses méthodes d'alimentation sont pour le moins originales: à la moulée balancée et au petit lait, il ajoute des déchets de boulangerie tels que morceaux de pain, de gâteaux et de biscuits. Cette méthode est suivie depuis de nombreuses années et toujours elle a donné de très bons résultats alors il n'y a pas lieu pour lui d'abandonner une pratique qui a porté de bons fruits.

Le troupeau laitier compte 14 bêtes à cornes dont 8 produisent actuellement. Ce troupeau est surtout maintenu en vue de la production du petit lait servi aux pores et il ne faut pas se formaliser du fait que les vaches laitières du lauréat de la Médaille d'Or ne soient pas toutes enregistrées.

Quant au programme de culture, 34 arpents sont en foin, 20 en grain, 12 en pâturages, le reste étant occupé par le verger. M. Couture n'en-grange que du foin pressé, soit une moyenne de 90 tonnes par année.

Les Couture habitent une confortable et jolie maison, la même qui a abrité les trois générations précédentes et qui, avec les transformations qu'on y a fait subir, ferait l'orgueil de bien des propriétaires. A droite, magnifique grange-étable construite par le lauréat en 1945.

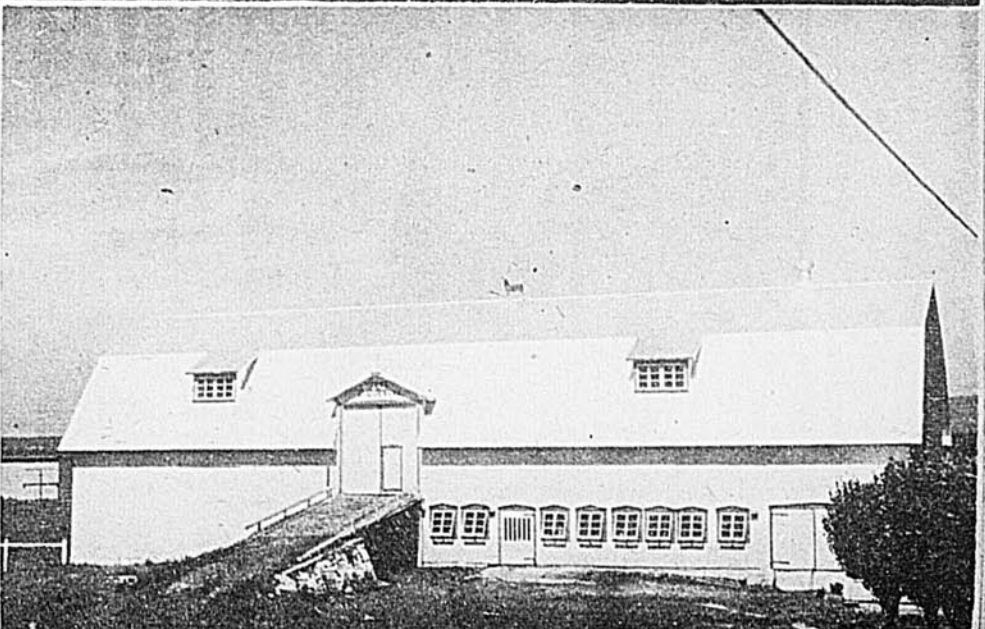
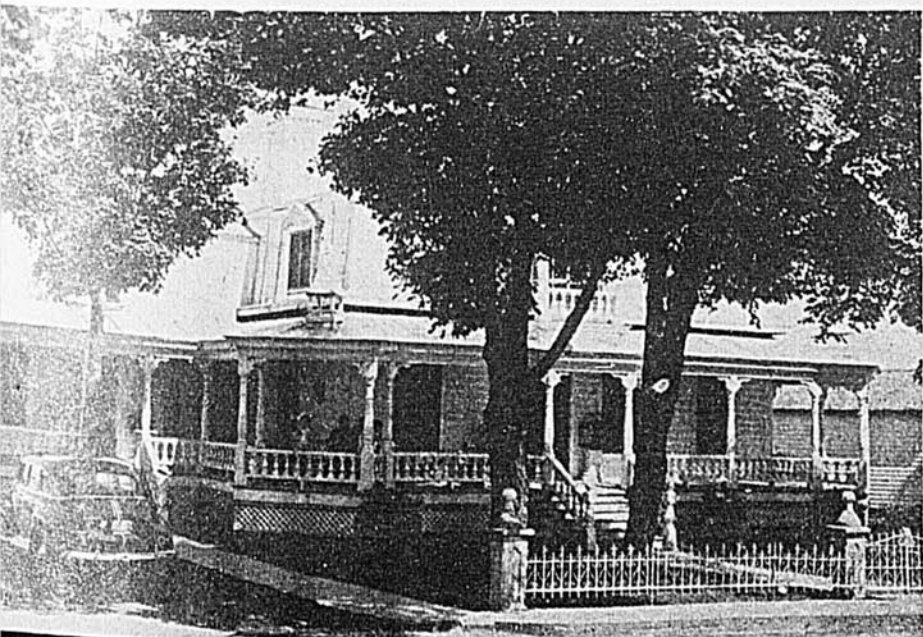

LE PARTENAIRE



Par PIERRE BRIVE

DEVANT la vitrine du magasin, la foule regardait l'automate. Coiffé d'un haut-de-forme noir, vêtu d'un habit de bonne coupe et d'une cape d'épinglé, tenant dans ses mains de cire une canne à pomme d'argent, l'étonnant mannequin donnait une illusion de vraisemblance qui séduisait les badauds, attentifs, presque aussi immobiles que celui dont ils admiraient la fixité rigide.

Dans son décor de casseroles, d'assiettes et de verreries, éclairé de lampes qui se reflétaient en une lumière multipliée par tous ces fonds de porcelaine ou d'étain, l'automate, par saccades, tourna la tête et abaissa un bras, qui ne prit sa position nouvelle qu'après deux ou trois rebonds. Puis, il fit remuer ses lèvres sur ses dents éclatantes. L'admiration silencieuse des spectateurs palpita alors en un murmure extasié, les têtes hochèrent de droite et de gauche et, par de simples regards, on décerna à l'automate — ou plutôt à son fabricant — d'unanimes applaudissements.

Mais, tout-à-coup, de cire l'homme devint de chair: ses yeux papillonnèrent deux ou trois fois, sa langue humecta ses lèvres rougies par le fard, tout son corps se détendit, la souplesse reprit son emprise sur le rythme des membres, et, discrètement, d'un salut courtois, il remercia son public improvisé, il redevint humain et prit quelque repos avant de continuer son travail.

Stupéfaite, ravie, la foule commenta son propre étonnement. Ainsi c'était là un homme, un vrai homme, un imitateur prodigieux! . . . Quel travail, disait-on, pour arriver à tant de perfection! Et quelle ressemblance! A le voir, comme ça, mécanique et sans vie, on eut juré un automate fabriqué de toutes pièces.

Maintenant qu'ils savaient, ces gens, qui tout-à-l'heure s'extasiaient à la pensée qu'un automate pût ressembler si parfaitement à un être humain, ne se lassaient pas de répéter: "Non! quel talent! Ma parole, on croirait un vrai mannequin mécanique!" Et vite on expliquait aux nouveaux venus la supercherie, le tour de force, on ne leur laissait pas le temps d'être surpris à leur tour, et dupes.

L'artiste se figea de nouveau, et reprit une série de positions qu'il enchaînait par des mouvements raides, où les articulations seules jouaient leur rôle. Sa tête, pivotant sur son cou en des gestes secs comme des tics impressionnait par cette activité saccadée et qui la laissait cependant immobile. Les yeux bleus, polissés, brillaient comme des billes. Le visage, camouflé d'une courbe ocrée, n'offrait pas de rides. Les sourcils et les cheveux, peints d'un noir d'ébène, immobilisaient dans leur deuil tout tres-saillement de vie.

Une fois encore, l'automate s'accorda un temps de repos. Mais l'heure

de fermer le magasin était venue et le rideau de fer priva les passants du spectacle qui les retenait.

Monsieur Georges avait donc fini son travail. Il écarta la tenture qui séparait l'étage de la boutique, et, après avoir adressé au personnel un geste de la main courtois et détaché, il passa dans une petite pièce où il se changerait tout à l'aise.

Il s'assit pesamment, car la fatigue, tout au long de la journée, gagnait son corps raidi. Le soir venu, une lassitude de tous ses membres, de toute son attention aussi, lui faisaient désirer regagner bien vite sa petite chambre de la montagne Sainte-Geneviève, après avoir diné en hâte dans un restaurant économique.

De près, sans l'éblouissement de l'éclatante lumière, sa cape apparaissait usée et sur son col une raie grise cerclait l'amidon effrité dont l'effilochure trahissait l'ancienneté.

Monsieur Georges hâta son maquillage. Il frotta de vaseline sa figure et son cou, puis, tout en prenant soin de ne pas irriter sa peau, il s'essuya d'un chiffon. Ses yeux avaient perdu leur fascinante immobilité, ils paraissaient moins bleus, moins artificiels, et la vie qu'on y trouvait semblait dénuée de toute intelligence. Les cheveux de Monsieur Georges, coiffés à la manière des artistes, indiquaient une certaine prétention. Il retira ses vêtements de travail, les plia et soupira en contemplant leur usure. Quant il eut revêtu son costume de ville, il apparut malingre, insignifiant, peu soucieux de son extérieur.

Tout de même, en partant, il s'arrêta devant la glace, s'immobilisa, et voulut contrôler une mimique nouvelle qui ne sembla pas le satisfaire, car il haussa les épaules et sortit mécontent.

Il dina et regagna sa maison.

Habiter un logis d'aussi triste apparence, c'est, pour le monde, mener la mauvaise vie. Une façade fendillée, zébrée, couturée, replâtrée, un corridor étroit où l'humidité suintait en taches plus foncées, un escalier aux marches peuplées de rats, une chambre sombre, triste, avec, au plafond, une poutre énorme; — voilà de quoi vous faire juger un bien vilain sujet. Pourtant le parquet de la chambre était propre, les meubles soigneusement placés, et, sur la grande glace, nulle saleté n'apparaissait. Monsieur Georges était pauvre, tout simplement. L'existence qu'il menait pouvait plutôt intriguer par sa mystérieuse monotonie, par son absence totale d'incidents imprévus.

Monsieur Georges n'avait pas d'amie. On ne lui connaissait aucun camarade. Le seul luxe qu'il s'accordait était cette femme de ménage qui venait mettre de l'ordre dans ses affaires et nettoyer à fond l'unique pièce.

Grande fut la terreur de M. Georges ce soir d'automne quand il rentra chez lui.

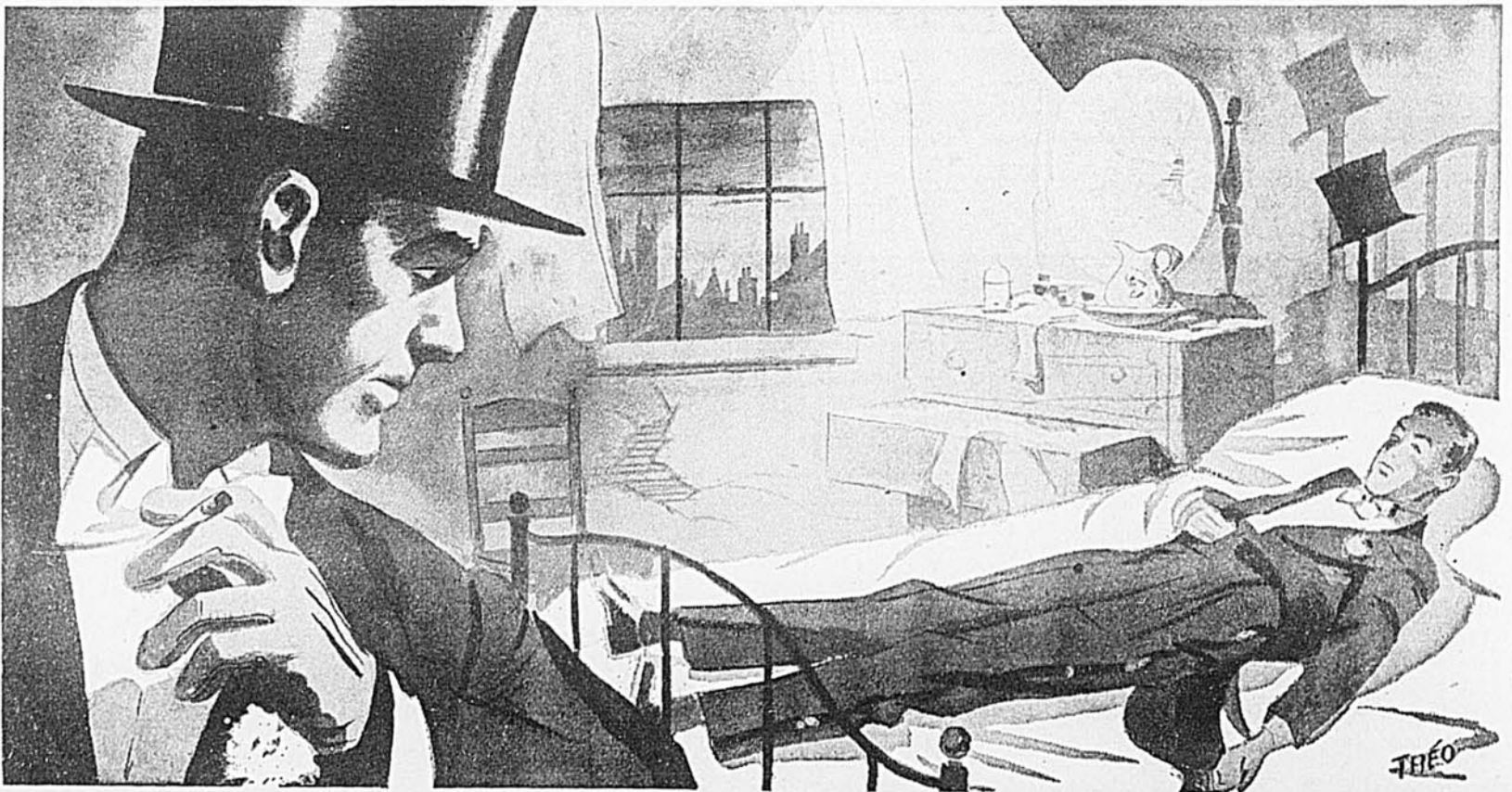

Elle eût été bien placée, madame Frenet, pour insinuer sur la vie de l'automate d'étranges remarques. Mais la simplicité de Monsieur Georges, sa banalité, n'inspiraient aucun commentaire à l'imagination des commères. A la rigueur, on prétendait qu'«il avait eu un chagrin d'amour», mais on se refusait à entrer dans le moindre détail; car on ne savait rien.

D'ailleurs, on n'eût pas compris, dans ce quartier simple et populeux, ce qu'était la vie de monsieur Georges. Pour admettre cette mystique qui guidait entièrement son caractère, il eût fallu savoir tout ce que l'amour d'un métier peut avoir de tyrannique.

Monsieur Georges était tout entier possédé par son art; — car une telle maîtrise dans une carrière que des médiocres peuvent exercer convenablement dénotait plus que des qualités: un tempérament, une nature, comme on dit. Le désir d'atteindre à une perfection faisait de Monsieur Georges un automate à part, un automate recherché, peut-être le créateur d'une forme nouvelle d'expression dramatique. Il travaillait sans cesse, ne s'accordant que le temps nécessaire à rendre visite à des employeurs susceptibles d'utiliser son talent pour leur publicité.

Monsieur Georges n'improvisait jamais. Il préparait ses gestes, ses attitudes pendant des semaines entières avant de les adjoindre à son répertoire. Il travaillait selon un programme établi depuis des années et qu'il suivait avec discipline. D'abord, quelques mouvements de culture physique pour s'assouplir. Puis des exercices de fixité pour les yeux (gestes de la main dans l'axe des pupilles): ainsi le regard s'habitua à ne s'attacher sur rien. Ensuite une demi-heure debout, sans bouger, en pleine concentration musculaire: la chambre, alors, semblait inhabitée, seul le mécanisme d'un réveille-matin rythmait le silence, et sa sonnerie, une fois les trente minutes écoulées, rendait à Monsieur Georges sa mobilité d'homme. Il procédait alors à son maquillage, revêtait, comme pour son travail, habit, cape et haut-de-forme, et étudiait chacune de ses poses. Il ne voulait pas inventer: ce qu'il faisait, il l'avait vu exécuter dans des vitrines par des mannequins artificiels. Il recherchait les tailleurs et les magasins de confection, il relevait d'un croquis l'attitude qui lui plaisait, il rentrait chez lui pour étudier ce nouveau modèle.

Le rêve de Monsieur Georges, depuis ses débuts, était de posséder un mannequin à lui, un mannequin à qui il donnerait tous les mouvements qu'il désirerait. Pour cela, il fallait de l'argent. Depuis huit ans, il théosaurisait ses salaires, bientôt il aurait ramassé le pécule suffisant pour l'achat de son double. A ce moment il pourrait envisager sa carrière en artiste.

On connaissait son métier, dans la maison. Madame Frenet l'avait surpris un jour en pleine préparation, il lui avait expliqué son travail, et elle était venue le voir, alors qu'il s'exhibait dans une vitrine de confiseur. Elle admira son talent et la réputation de Monsieur Georges ne subit aucune atteinte. On comprit pourquoi il restait parfois dans ce costume digne d'un noceur éprouvé, lui qu'on reconnaissait pour le plus sage des hommes. On savait maintenant que ce costume élégant était une tenue de travail.

C'est dans la baraque foraine de son père que Monsieur Georges avait en conscience de sa vocation. Il avait, dès tout petit, rempli le rôle de pitre pour retenir l'attention des passants et permettre à ses parents de vendre les billets de la loterie. Une discussion, bientôt, avait dressé l'un contre l'autre le père et le fils: pour la vieille école, il fallait du mouvement, des contorsions, des chutes; — tandis que l'enfant, attiré déjà par l'immobilité, se figeait brusquement en des poses baroques, et les passants riaient. C'est ce rire-là qui déplut au père: il sonnait faux, disait-il. Ils ne se convainquirent ni l'un ni l'autre, et monsieur Georges avait quitté sa famille.

Il connut la faim: c'est peut-être cette période misérable de sa vie qui fit de lui comme un officiant de l'automatisme. Car, il conçut la carrière comme un sacerdoce. Il s'imprégna de son métier jusqu'à s'identifier à son personnage. Monsieur Georges n'était lui-même que revêtu de sa tenue noire; et, quand les traits de son visage s'étaient estompés sous le fard, alors son âme paraissait s'éveiller. Créateur de son rôle, monsieur Georges ne vivait que pendant les heures où il le jouait.

Quand il jugea son pécule suffisant pour se faire fabriquer un mannequin sans rogner sur son train de vie modeste, il s'adressa à un spécialiste qui construisait pour les musées des figures de toutes sortes. L'homme comprit le désir du visiteur et questionna:

— Quel genre désirez-vous?

Monsieur Georges n'avait pas prévu qu'il aurait à choisir. Il ne comprenait pas très bien.

— Oui, continue le fabricant, si vous voulez un "type", il ne faut pas qu'il s'écarte de vos conceptions.

Monsieur Georges ne savait pas du tout quel genre il fallait donner au mannequin.

— Le plus simple, alors, conclut son interlocuteur, serait que je le fasse d'après vous-même.

Monsieur Georges s'excusa presque de ce qu'on pût lui proposer un tel honneur. Puis il se laissa convaincre. Et sa timidité disparut tout-à-fait lorsqu'il s'entendit proposer:

— Même, venez dans votre tenue de travail, ce sera plus profitable pour vous.

L'idée séduisit monsieur Georges. Avec un mannequin semblable au personnage qu'il avait créé, il pourrait se rendre exactement compte des mouvements qu'il chercherait à apprendre. Ce mannequin serait articulé,



vêtu, pourrait remuer les lèvres, la tête et les membres, et tout cela pour une somme que monsieur Georges trouva raisonnable.

Les séances de pose commencèrent dès la semaine suivante. Monsieur Georges montait dans un taxi, tout équipé, et dès qu'il arrivait au studio du fabricant, il n'avait plus qu'à s'immobiliser. Jamais pour un modèle la tâche ne fut aussi facile.

Il demanda que la livraison eût lieu un matin, car il voulait accueillir lui-même son double.

Ce jour-là, quand Madame Frenet entra pour nettoyer la chambre, elle reprima un petit cri, car elle vit, en regardant la glace, sans bouger, deux "monsieurs Georges". Mais celui-ci n'avait pas l'âme d'un mystificateur. Dès qu'il aperçut la femme de ménage ouvrant la porte, — la glace reflétait justement cette partie de la chambre — il abandonna son immobilité. Madame Frenet respira, puis se mit à rire.

— Eh bien, vrai! on ne sait pas lequel est l'autre... Ce qu'on arrive à faire, quand même.

Elle contempla le mannequin, tourna autour de lui, le toucha, et admira l'habileté de l'exécution. Mais elle ne comprenait pas très bien l'utilité de cet achat. Monsieur Georges lui expliqua rapidement sa méthode: un travail d'après nature, en chambre lui éviterait les longues stations devant les devantures et lui permettrait des séances d'entraînement plus poussées. Il recommanda à madame Frenet d'épousseter soigneusement le nouveau venu et de lui broser ses vêtements tout comme s'il était de notre monde à nous.

Quand il rentra de son travail, le soir, monsieur Georges eut une sensation de gêne: devant ce bel homme de cire, qui portait avec élégance son habit et sa cape, il sentit combien ses vêtements à lui, combien ce petit costume gris qu'il mettait en dehors de ses heures d'automate était terne, ridicule, indigne de l'élégant clubman qu'il pouvait être dans les vitrines. Sans y bien penser, il revêtit lui aussi un habit et une cape, et se sentit à l'aise.

A son réveil, le lendemain, il vit dans l'ombre un homme. Une seconde, il eut peur. Mais il se rappela son acquisition et se leva pour l'admirer encore. C'était à s'y méprendre. Impressionné, Monsieur Georges, comme la veille, s'habilla en grande tenue.

Madame Frenet s'amusa bien, ce matin-là: se tenant par la main, monsieur Georges et son mannequin avaient l'air de se promener. Elle ne sut pas découvrir quel était l'homme et quel était l'objet. Puis monsieur Georges remua. Ah! maintenant on le reconnaissait, si bien imité qu'il ait été son geste du bras, saccadé et rebondissant. Mais non! Ce fut l'autre qui se retourna, dit bonjour à madame Frenet et lui demanda comment elle allait!... Et tout aussitôt la brave dame interrogea monsieur Georges:

— Vous allez donc faire un numéro à deux?

Il n'y avait pas songé. Mais l'idée était bonne. Bientôt il y penserait, il étudierait la question. Un numéro à deux! Pourquoi pas? Le mannequin de cire valait bien son propriétaire n'était-il pas vrai?

C'est ce que monsieur Georges eut le tort de trop se répéter par la suite. Cet esprit qui ne connaissait ni la réflexion ni les subtilités du raisonnement se mit à admettre cette idée que son mannequin était aussi habile que lui, puisqu'il donnait la même illusion d'artificiel et d'humain tout ensemble... Que lui manquait-il, en somme? La vie, rien d'autre. Eh bien, que manquait-il à monsieur Georges? L'inertie absolue; — précisément cet état qu'il imitait. Car ce n'était qu'une imitation à laquelle atteignait monsieur Georges. L'autre gardait son naturel, ce naturel de fabrique. Incomplets tous les deux, ils n'avaient rien à se reprocher l'un à l'autre, rien à s'environner. Ah! si on avait pu donner un peu de vie au mannequin, et, en échange, procurer à monsieur Georges une partie de

(lire la suite à la page 24)

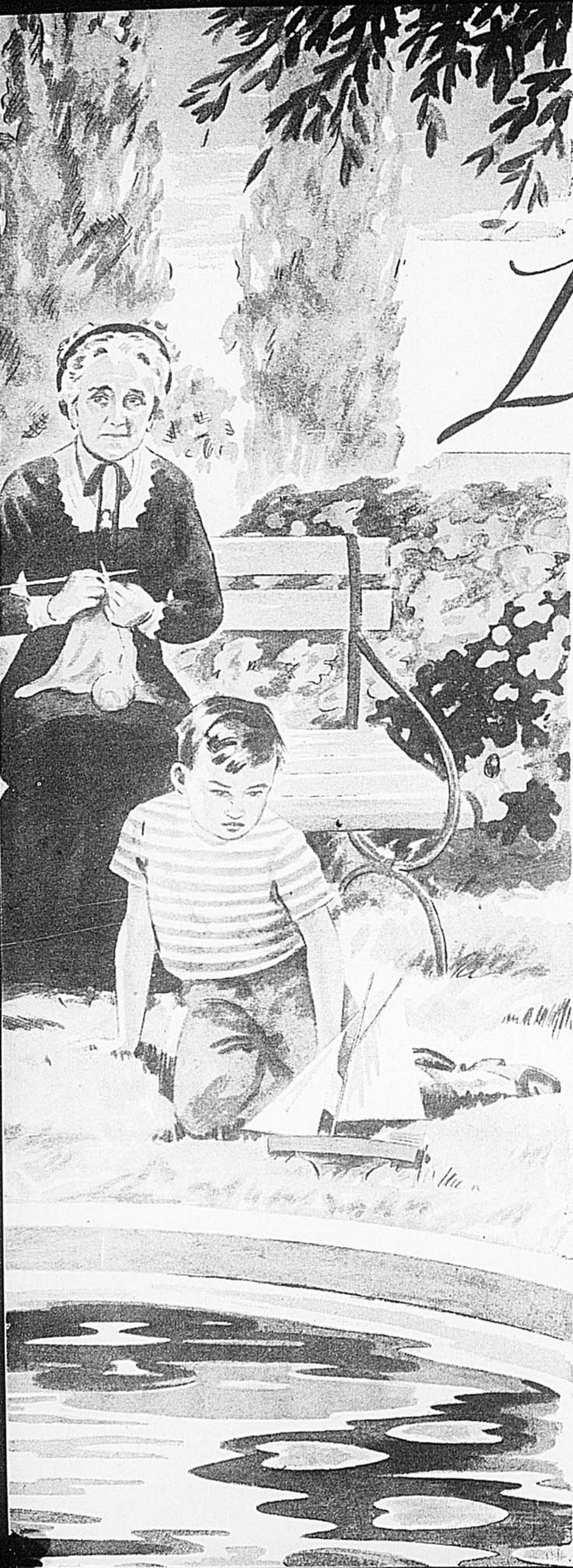

L'obstacle

Par JEANNE RYDER

Illustration A. CHARTIER

FRED! Ne te penche pas ainsi sur le bassin!

L'enfant se redressa avec une moue et vint s'asseoir à côté de sa grand-mère. Il ne boudait pas, mais il était triste. Il tenait à la main un petit canot à moteur, magnifique jouet qui recevait bien des regards d'envie.

—Pourquoi ne joues-tu plus? demanda la vieille dame.

Il leva vers elle ses grands yeux de porcelaine et répondit, avec une voix posée, raisonnable, qu'on n'attendait guère chez ce bambin de six ans:

—Comment veux-tu que je joue, grand-maman? . . . Tu ne me laisses pas m'amuser!

—Je te demande simplement de ne pas commettre d'imprudences.

—Mais, alors, je ne peux même pas atteindre l'eau pour y poser mon bateau! Ce n'est pas la peine . . .

Il eut encore un soupir. Sa grand-mère haussa les épaules avec humeur.

Elle se rendait parfaitement compte que ses craintes étaient peu motivées . . . Tous les autres enfants, à plat ventre sur la margelle du bassin, se penchaient bien davantage que ne l'avait fait Fred. Mais elle ne pouvait s'empêcher de trembler pour ce petit-fils qui était, désormais son unique raison de vivre.

Mme Steel, veuve d'un coulisier anglais, avait perdu sa fille, Marguerite de Montigny, dans un accident d'aviation. Le petit Fred avait alors quatre ans. Son papa, Fabien de Montigny — qui avait repris les affaires de M. Steel — étant trop occupé pour se charger efficacement de l'éducation de l'enfant, l'avait confié aux soins de sa grand-mère maternelle.

Depuis deux ans, donc, Mme Steel dirigeait la maison de son gendre et remplaçait, auprès de Fred, sa maman morte trop jeune.

Mais la vieille dame, timorée, affaiblie par le chagrin que lui avait causé la perte de sa fille unique, n'était pas, pour Fred, l'éducatrice qu'il eût fallu.

L'enfant bâilla.

—Veux-tu ton goûter? demanda la grand-mère.

—Non, merci, grand-maman. Je n'ai pas faim.

—Eh bien! Va jouer!

—A quoi? Tu ne veux pas que j'aille au bassin. Ce n'était pas la peine de me donner un aussi joli canot, si je ne peux pas m'en servir. Je le donnerai à un petit pauvre!

—Tu as une corde, un ballon, ta trottinette . . . Vraiment, que veux-tu de plus?

—Je voudrais pouvoir aller jouer avec les autres petits garçons . . .

—Cela, je ne te le permets à aucun prix, tu entends, Fred? . . . Je n'ai pas envie que tu attrapes une maladie, ou que l'un de ces enfants te blesse d'un coup de pied ou d'une pierre. Joue tout seul . . .

Mélancolique, Fred prit sa trottinette. La voix de Mme Steel s'éleva encore, recommandant:

—Ne t'éloigne pas!

Fred ne répondit pas. Il regardait un groupe d'enfants, filles et garçons, qui jouaient aux "barres", avec de grands cris et des rires. Ils étaient décoiffés et rouges. Le plaisir illuminait leurs yeux. Comme Fred eût voulu se mêler à eux! . . . Mais, ce n'était pas permis.

Il se dit: "Je suis un petit orphelin . . ." et soupira encore: On lui avait appris, sans qu'il sût exactement ce que cela signifiait, qu'il était orphelin, et, pour lui, ce vocable avait pris un sens particulier. Il désignait des enfants qui sont toujours seuls, comme en quarantaine, qui n'ont droit qu'à des joies sans éclat et à la compagnie d'une dame à cheveux blancs, que le bruit et le mouvement fatiguent. Il avait cependant conscience de n'avoir commis aucune faute. Pourtant, "être orphelin", cela ne pouvait être qu'une punition. Et son petit cœur se gonflait douloureusement devant cette injustice.

Fabien de Montigny, à table, regardait son fils et lui trouvait mauvaise mine.

Fred! Ne te penche pas ainsi sur le bassin

—Cet enfant va bien mère? demanda-t-il.
 Mme Steel s'effara:
 —Je l'espère, mon Dieu! Tu n'as mal nulle part, Fred?
 —Non, grand'maman.
 —Tu n'as pas eu froid, au Luxembourg?
 —Mais non!
 L'enfant avait dit cela avec impatience et jeta vers son père un regard excédé.
 —Je crois que je sais ce que tu as, mon petit bonhomme! reprit Fabien. Tu t'ennuies, n'est-ce pas?
 —Peut-être . . . oui papa.
 —Ne croyez-vous pas, mère que l'on devrait le mettre en classe, à la rentrée?
 Le visage de Mme Steel s'angoissa:
 —Vous n'y pensez pas, Fabien!
 —J'y pense, au contraire, très sérieusement! Il a six ans. En octobre, nous pourrions le faire entrer au lycée.
 —Parmi toute cette horde d'enfants brutaux?
 —Il faut bien que Fred apprenne à connaître ses semblables. N'est-ce pas, petit?
 —Oh! oui, papa!

D'ailleurs, reprit Fabien, il doit déjà avoir quelques petits camarades de jeux, puisque vous allez quotidiennement au Luxembourg?
 Mme Steel ne répondit pas et l'enfant secoua la tête.
 —Comment s'étonna Fabien. Tu n'as pas su te faire d'amis, parmi les autres enfants? Tu es donc un sauvage?
 —Oh! non, papa . . . mais grand'maman ne veut pas. Moi, je voudrais bien. Je m'ennuie, tu sais! . . . Enfin, il n'y a rien à faire, je suis un orphelin . . .

Mme Steel pâlit et un flot de larmes monta à ses yeux. Fabien ne dit rien, mais regarda sa belle-mère avec reproche.
 Quand le dîner prit fin, il la prit à part:
 —Mère, voulez-vous me faire la grâce de coucher Fred et de venir me rejoindre au salon? Je voudrais vous parler.
 Quelques instants plus tard, Mme Steel retrouvait son gendre. Il paraissait ennuyé, mais décidé.

—Mère, dit-il, je suis étonné de voir la façon dont vous élevez Fred. Je n'avais pas l'intention d'en faire un enfant sauvage et timide, vivant à l'écart des garçons de son âge, ignorant des luttes et des combats qui commencent dès l'enfance. Je ne voudrais pas d'une éducation de ce genre, même pour une fille!

Mme Steel se dressa.
 —J'avais élevé Marguerite selon ses goûts, vous le savez, Fabien! Elle était courageuse et sportive. Pour ne pas lui "couper les ailes", comme elle disait, je l'ai laissée agir à sa guise, quoique j'aie, bien souvent, tremblé et prié, à demi morte d'angoisse. Le résultat, vous le connaissez, puisque vous, son mari, en êtes une victime, ma fille est morte carbonisée à bord de son avion! . . . Eh bien! cela ne recommencera pas avec Fred. Je le défendrai contre lui-même, contre ses semblables, contre la civilisation, contre son père, s'il le faut!

Il y eut un silence. Puis, Fabien, sourdement:
 —Vous n'empêchez rien, mère . . . Vous n'empêchez pas que Fred soit un homme. Tôt ou tard, il devra lui-même, se défendre. Je comprends et je respecte les raisons qui vous font agir; mais l'enfant est encore bien jeune pour envisager l'avenir sous un jour aussi grave. Pour l'instant, il convient de le laisser vivre! Il s'étirole, s'assombrit . . . Le ton résigné avec lequel il a dit, tout à l'heure, "je suis un orphelin . . ." m'a bouleversé! Ne lui gêchez pas son enfance, sous prétexte de le protéger de périls plus imaginaires que réels. C'est avec les souvenirs de ses jeunes années que l'on bâtit plus tard, les plus belles pages de sa vie.

Mme Steel eut un geste résigné:
 —Je ne peux pas agir autrement. C'est plus fort que moi! Je sens que j'ai tort . . . Mais je ne suis plus assez jeune pour contrôler mes nerfs et faire taire mes craintes.

Fabien hésita; Mme Steel sentit qu'il envisageait une solution qu'il n'osait pas formuler. Il arpentait le salon, et sans avoir le courage de l'interroger, elle le suivait des yeux, avec angoisse, il dit enfin:

—Il est bien regrettable que je ne puisse m'occuper de lui! Je crois que cet enfant a besoin, pour le guider, de quelqu'un de jeune . . .

—Vous allez me l'enlever! murmura la grand'mère.
 Mais, devant le visage pitoyable qu'elle offrait, Fabien n'eut pas le courage d'avouer que ç'avait été, en effet, sa pensée. Il protesta:

—Non, mère, pas du tout, rassurez-vous . . . Plus tard, peut-être, lorsqu'il deviendra nécessaire de l'instruire, puisque vous vous opposez à l'envoyer au lycée, il se pourrait que je fisse appel aux services d'un précepteur. Mais je vous laisserai le soin de veiller sur sa santé et ses jeux . . . si, toutefois, vous me promettez d'essayer de devenir raisonnable.

—Je vous le promets. Merci, Fabien.
 Rassurée, la vieille dame regagna ses appartements. Mais Fabien, soucieux, pensait que, décidément, dans l'intérêt de son fils, il faudrait bien qu'il le confiât à une personne moins sensible.

L'hiver était venu lorsque Fabien de Montigny reçut la visite de Louise Pourières.

Cette jeune fille, âgée de vingt-cinq ans, était une amie de pension de Marguerite. Elle avait rencontré Fabien deux ou trois fois, au cours de réceptions, car ils fréquentaient le même monde. Louise était grande,



brune, svelte, avec une allure sportive et décidée qui n'excluait pas une certaine hauteur.

Fabien ne fut pas peu surpris lorsque sa secrétaire lui passa la carte de visite de cette jeune fille. Que pouvait-elle lui vouloir?

Quand elle entra dans le bureau, Fabien perçut en elle un changement; elle était très simplement, presque pauvrement vêtue, et son visage trahissait une certaine lassitude. Ses traits restaient aussi nobles, aussi fermés, mais quelque chose de poignant s'y ajoutait, comme des rides morales qui transparaissent sous le masque indifférent.

Elle apprit à Fabien que son père était mort subitement et qu'elle avait eu la surprise de constater que ce banquier, qui menait un train de vie imposant, ne laissait que des dettes. Fabien le savait aussi que l'actif de la banque avait juste suffi pour éviter des plaintes en escroqueries et que tous les biens dont héritait Louise étaient hypothéqués.

—J'ai besoin de gagner ma vie, et tout de suite, reprit Louise. Je suis venue vers vous, monsieur de Montigny, avant tout autre. Pourquoi? . . . Je l'ignore moi-même. Nous nous connaissons à peine. Mais Marguerite m'a tant parlé de vous, jadis, elle vous a présenté à moi sous un jour si noble, que j'ai pensé, sans doute, sans m'en rendre bien compte, que vous seriez un des seuls que ma nouvelle pauvreté ne choquerait pas comme une tare.

—Il n'est pas nécessaire d'être une nature d'élite, mademoiselle, remarqua Fabien, en souriant, pour honorer les pauvres au même titre que les riches!

—Ne croyez pas cela, monsieur. La plupart de mes amies m'ignorent, maintenant. Et, quoique je veuille me cuirasser d'orgueil, j'en souffre.

Elle avait baissé son front pâle pour cacher à Fabien ses prunelles où brillaient des larmes.

—Que puis-je pour vous, mademoiselle?
 —J'espérais que vous me trouveriez un emploi.
 —Que savez-vous faire?

—J'ai mes deux bachots . . . Je parle l'anglais et l'allemand. C'est tout. J'avais pensé que cela suffirait, avec votre appui, pour trouver une place de secrétaire.

Fabien ne répondit pas tout de suite. Il réfléchissait. Cette Louise Pourières avait été remarquablement élevée; elle était instruite. Il savait par Marguerite qu'elle était douce, patiente, et tenace. Exactement les qualités qu'il fallait, en somme, à une parfaite éducatrice. Il demanda:

—Vous êtes sportive, je crois?
 —Très. Mais je ne pense pas que cela puisse être utile!
 —Quels sports pratiquez-vous?
 —Le tennis, la natation, le cheval, le ski et, naturellement, l'auto.
 —Assez bien pour enseigner tout cela à un enfant?
 —Je crois, oui . . .
 —Accepteriez-vous la charge d'un enfant de six ans?
 —Je ne sais pas, balbutia Louise. Je n'avais pas envisagé un emploi de ce genre . . .

—Comprenez-moi bien. Il n'est pas question d'être une nurse, mademoiselle Pourières! Je ne vous proposerai pas cela. Je vous demande si vous accepteriez de remplacer, auprès de mon petit Fred, ma pauvre Marguerite. Jusqu'ici, c'est ma belle-mère qui s'est occupée de lui, mais je voudrais . . . je préférerais auprès de mon fils quelqu'un de jeune qui éveillerait son esprit et lui donnerait le goût des sports. Votre tâche serait complexe et, parfois, pénible, mais, jamais, je crois, indifférente. Vous seriez son institutrice, son professeur d'art, d'anglais et d'allemand; sa monitrice et surtout, ce qui lui manque le plus, son amie, sa confidente . . . Voulez-vous? . . . Vos conditions seront les miennes.

Très émue, Louise ne savait que répondre. Ce qu'on lui offrait là était inespéré. Elle adorait les enfants et aucune tâche au monde ne lui paraissait plus utile et noble que celle qui consiste à guider ces jeunes âmes vers le Bien, vers le Beau . . . Fabien se méprit sur son silence:

—Vous n'osez pas refuser, mais cela ne vous tente guère?
 Louise levant vivement la tête, le regarda dans les yeux et il sut qu'il se trompait. Il ne la laissa pas parler:

(lire la suite à la page 57)



L'ENSEIGNEMENT AGRICOLE PAR LE FILM

par Claude Choquette

Depuis 1940, alors qu'il fut nommé gérant du district de Montréal, M. Leblanc a été l'un des principaux responsables des succès de Quaker Oats dans la Province. M. Leblanc a aussi participé activement à la production du film "HERITAGE DE RACE".

"Héritage de race", magnifique contribution de la Compagnie Quaker Oats à l'avancement de l'agriculture et de l'élevage au Canada, sera montré dans tous les milieux agricoles du Québec à compter de l'automne.

De plus en plus, le film devient un médium d'enseignement, un moyen d'apprendre quelque chose de neuf à un auditoire tout en éveillant son attention plus que ne pourrait le faire le conférencier le plus intéressant et le plus captivant. La conférence filmée ou même le film seul concrétisent le sujet à l'étude et en facilitent la compréhension. Après une conférence, l'auditeur retourne chez lui avec encore à la mémoire les paroles qu'il vient justement d'entendre. Mais la mémoire étant une faculté qui oublie, il en viendra peut-être à ne garder qu'un faible souvenir de ce qu'il aura entendu. Et c'est ici que le film s'offre à nous comme une aide précieuse: les images projetées sur l'écran aideront grandement l'auditeur à reconstituer l'essence même de la conférence.

"Héritage de race"

L'enseignement par le film, voilà la politique poursuivie par la Compagnie Quaker Oats auprès des éleveurs canadiens. Les dirigeants de la compagnie ont compris que c'é-

taut peut-être là la meilleure façon d'amener les cultivateurs à réaliser les points faibles de telle ou telle situation et aussi la meilleure façon de promouvoir les réformes qui s'imposent.

En ces dernières années, Quaker Oats a produit plusieurs films à l'intention de la classe agricole. A la seule mention des titres, beaucoup d'entre vous se rappelleront les avoir vus: "Voilà Bill en affaires" (aviculture), "Sauveurs d'hypothèques" (industrie porcine), "Un avoir liquide" (bétail laitier) et "Pâturages". Signalons que "Pâturages" a servi de base à "Blue Blood", tourné par l'Office National du Film et qui a été présenté en quatre langues différentes (française, anglaise, espagnole et portugaise) un peu partout à travers le monde.

"Héritage de race", le dernier film entièrement en couleurs de la Compagnie Quaker Oats, rappelle la domestication des animaux de ferme à travers les âges et les conditions d'élevage qui prévalent ac-

tuellement au Canada. On y démontre aussi les meilleures pratiques à suivre si l'on veut tirer profit de l'industrie animale. Les trois parties principales du film se résument comme suit: bétail de boucherie, bétail laitier, porcs. Comment doit-on apprécier une classe d'animaux et que faire afin d'améliorer un troupeau? Voilà deux problèmes qui seront faciles à solutionner pour tout éleveur qui aura vu "Héritage de race". A n'en pas douter, cette magnifique production de Quaker Oats secondera efficacement le travail que poursuivent actuellement les Fermes expérimentales et les divers organismes chargés d'améliorer les conditions de l'élevage au Canada. "Héritage de race" est la version française de "Heritage for to-morrow" qui fut montré en primeur il y a quelque temps aux représentants de la presse agricole.

Ici, il n'y a certes pas lieu de discuter de l'opportunité de présenter le film à tous ceux que l'industrie animale intéresse. Que l'on se rappelle la valeur de cette branche de

l'agriculture au Canada et dans le Québec et l'on sera convaincu de l'importance de promouvoir les meilleures pratiques d'élevage. Que ce soit en industrie bovine ou porcine, certaines connaissances sont indispensables à tout éleveur. Et ces connaissances sont clairement démontrées dans "Héritage de race". Lorsque l'on veut bâtir un troupeau, la sélection s'impose. Il faut savoir choisir des reproducteurs susceptibles d'engendrer des sujets d'élite, d'où la nécessité de pouvoir juger un animal à sa juste valeur afin d'éliminer certains défauts indésirables et de faire valoir les qualités que l'on veut obtenir.

Dans la seule province de Québec, on compte près de 2,000,000 de bêtes à cornes et 850,000 porcs, représentant des valeurs respectives de \$160,000,000 et \$20,000,000. Ajoutons à cela la valeur de tous les produits et sous-produits vendus tant sur les marchés locaux que sur les marchés d'exportation et qui, depuis quelques années, ont gagné la fa-

(lire la suite à la page 26)

A titre de gérant de la publicité de la compagnie, M. John Stuart jr. y est allé de son temps et de son dévouement afin de rendre possible et de hâter la production de "Héritage de race". Signalons aussi que M. Stuart est éleveur de bovins Hereford.



Commencée en 1917 l'usine canadienne de Quaker Oats fut complétée en 1918. Cet édifice occupe une superficie de deux acres et la surface totale de ses planchers équivaut à douze acres. On y transforme les céréales en grains d'alimentation pour les animaux, en farines de toutes sortes et en mets délicieux qui font le régal de milliers de familles canadiennes.

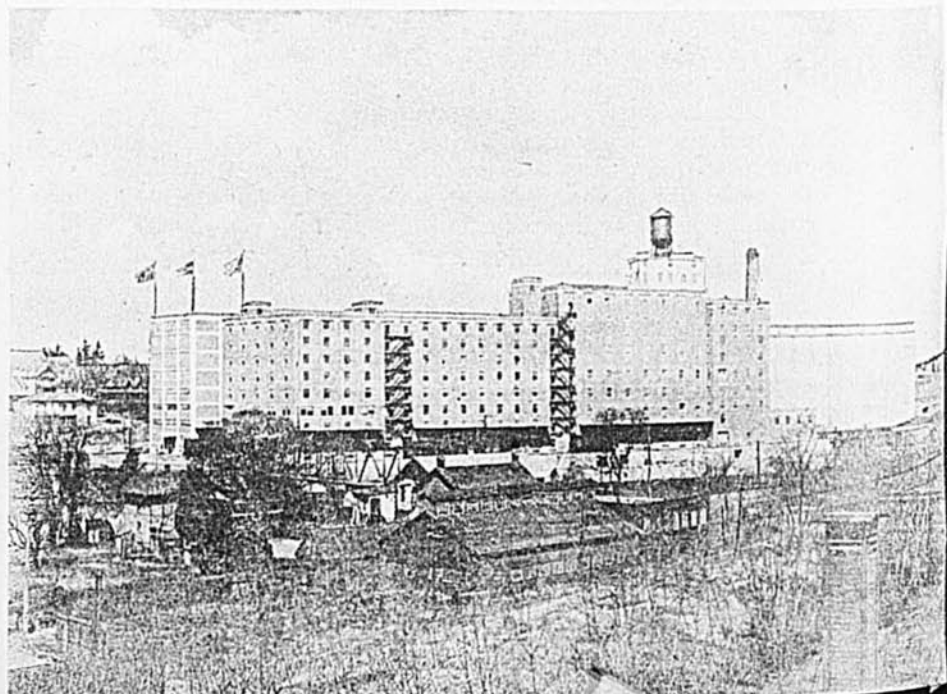

Plus les Coussinets Peinent plus ils ont Besoin de TEXACO MARFAK

Les nouveaux chargeurs mécaniques épargnent du temps et suppriment le travail manuel epuisant

Les nouvelles machines hydrauliques ont transformé le "cheval de fer" qu'est le tracteur en un "géant" d'une puissance de levée formidable. Les chargeurs hydrauliques multiplient les besognes que peut accomplir un tracteur; ils épargnent du temps, de l'argent et de l'effort aux cultivateurs. Texaco a mis au point l'huile "Texaco Regal Oil (R&O)" tout spécialement pour ces nouvelles machines. Cette huile protège les éléments hydrauliques contre la rouille et le cambouis. Elle lubrifie efficacement et transmet la force motrice sans écumer. C'est le choix des plus grands fabricants d'appareils hydrauliques. Faites-en l'essai dès aujourd'hui.



Les nouveaux chargeurs hydrauliques et les "chargeurs-ramasseurs", comme ceux que nous voyons ci-dessus, exercent une pression très forte sur les coussinets des roues avant. Voilà pourquoi les cultivateurs emploient le lubrifiant Texaco Marfak pour protéger ces éléments vitaux. Le Texaco Marfak adhère aux roulements plus longtemps et assure un "coussin" qui réduit l'usure... d'où diminution de pannes et de frais de réparation.



Ce cultivateur utilise son chargeur pour une foule de travaux... il s'en sert pour charger l'engrais, le gravier et les pierres; pour arracher les poteaux de clôture; pour terrasser et même pour suspendre les porcs à l'abattage.

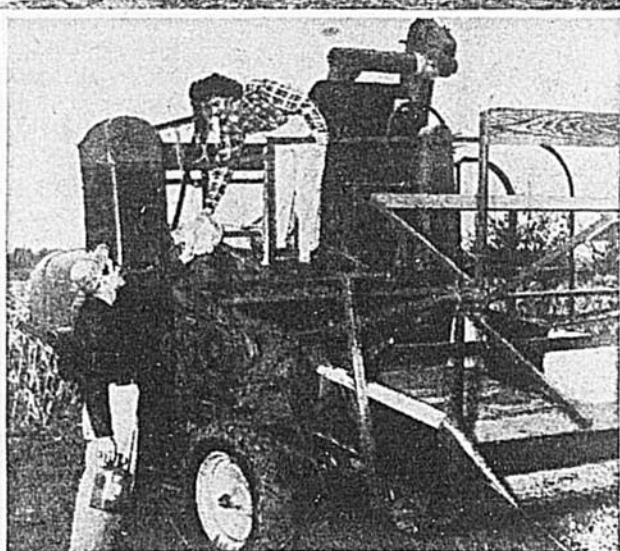

Cette nouvelle "combine" automotrice fonctionne mieux et donne une meilleure performance car elle est lubrifiée à l'huile primée McColl-Frontenac. Cette huile réputée nettoie tout en lubrifiant.



CE MANUEL VOUS SERA ENVOYÉ GRATUITEMENT

"Harvest Gold" contient une foule de renseignements utiles sur l'entretien des machines aratoires. Demandez-le à votre entrepôt de distribution McColl-Frontenac ou écrivez à McColl-Frontenac Oil Company Limited. Siège social: Edifice Royal Bank, Montréal 1, P. Q.



IL VOUS PAIERA
D'EMPLOYER LES

PRODUITS Pétroliers TEXACO

Fabriqués et distribués au Canada par McColl-Frontenac Oil Company Limited

Ecoutez Texaco Star Theatre tous les mercredis soirs. Voyez votre journal pour l'heure et le poste.

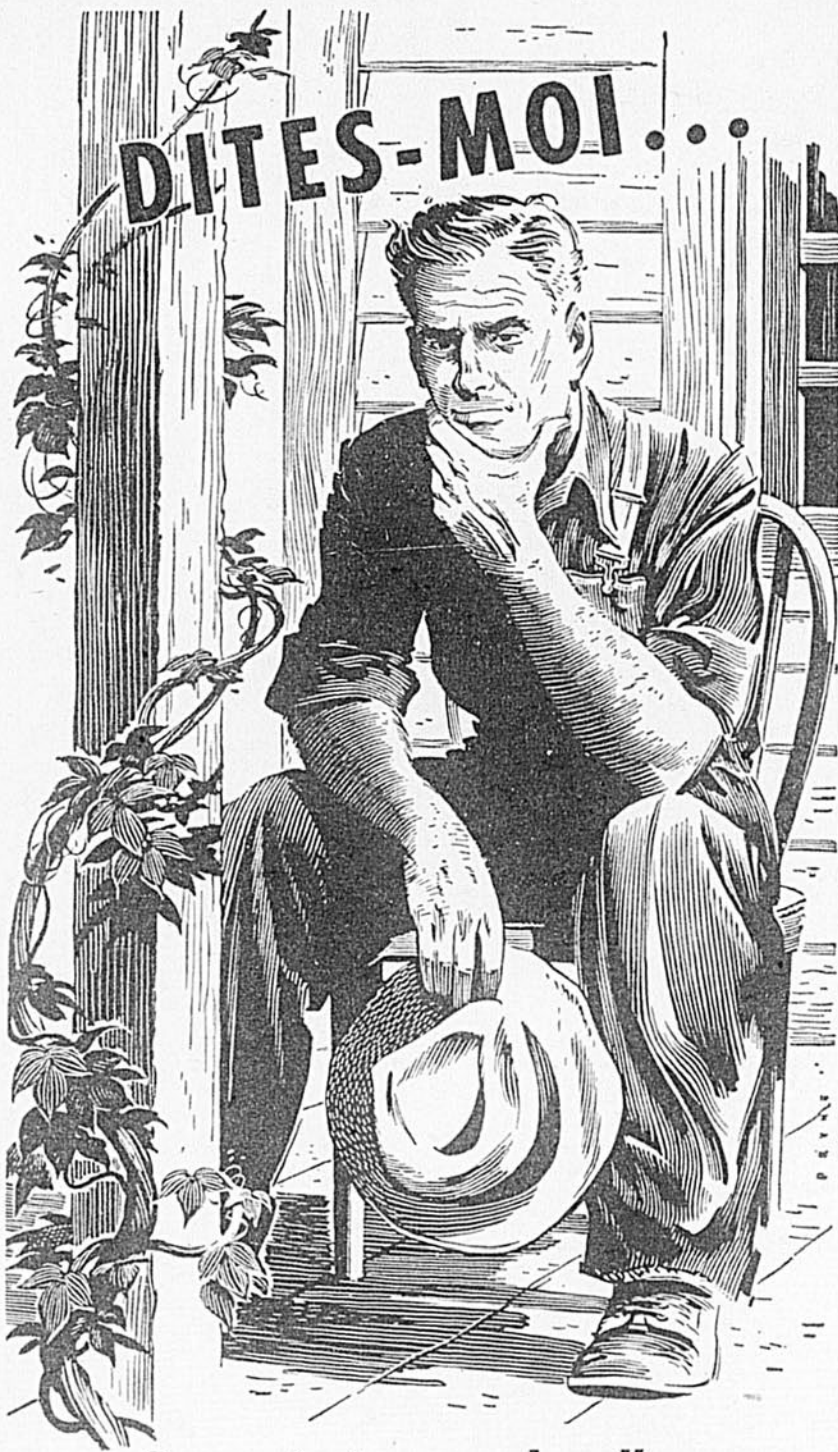

DITES-MOI...

Que puis-je attendre d'une police à paiements limités?

Cette police vous permet de payer vos primes durant les années où votre revenu est le meilleur... ou jusqu'à un âge déterminé. Plusieurs préfèrent ce genre de police parce qu'ils peuvent ainsi s'accumuler des épargnes appréciables, à même lesquelles ils peuvent emprunter au besoin, ou se constituer un fonds de retraite. Quant au nombre de primes que vous voulez payer, vous pouvez choisir parmi toute une diversité de polices. Les dividendes continuent de vous être versés et le fonds d'épargne s'accroît même lorsque vous avez fini d'acquitter vos primes.

Un représentant de la Mutual Life du Canada se fera un plaisir de vous expliquer comment une police à paiements limités pourrait convenir à vos besoins... ou de vous conseiller quant au choix de tout autre mode d'assurance qui vous conviendrait mieux.

Assurance-vie
à prix modique
depuis 1869

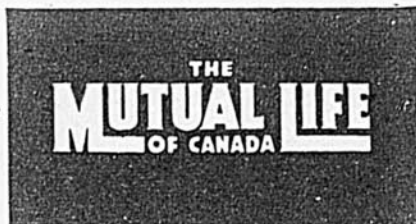

Siège social
WATERLOO
ONT.

FP-38F

EN MARGE DU MARCHÉ

par ALPHONSE COUTURE

secrétaire de l'Association des Jardiniers-Maraîchers.

Les restrictions sur les importations de légumes des Etats-Unis en vigueur depuis l'automne dernier et la hausse des prix qui s'ensuivit sur nos marchés incitèrent les jardiniers-maraîchers à accroître leurs superficies en culture cette année. On note une augmentation générale, pois et oignons exceptés. La récolte de pois ne fut pas très abondante et de qualité moyenne. Les superficies en oignons d'automne sont moindres qu'en 1947.

En général, les rendements des principales cultures horticoles sont excellents. Il y a actuellement abondance de légumes sur nos marchés et les prix sont inférieurs à l'an dernier. La laitue et les fèves se vendaient deux fois plus cher l'an passé que cette année.

Montréal, le principal débouché pour les horticulteurs de notre province, n'offre pas de facilités de marché adéquates: Le Marché Bonsecours est éloigné de la halle aux fruits, point d'arrivage des expéditions de fruits et légumes des autres provinces et de l'étranger. De plus, le marché Bonsecours ne peut recevoir qu'un petit groupe de maraîchers. Il n'y a pas de place pour le stationnement des camions des acheteurs et la circulation est lente et très difficile.

Pour qu'un marché soit actif et que les prix se stabilisent à un juste niveau, il est essentiel que le plus grand nombre possible des producteurs rencontrent le plus grand nombre possible d'acheteurs. Il est également indispensable que les ventes se fassent à des heures déterminées, de 6 heures du matin à 5 heures de l'après-midi, par exemple, et non jour et nuit comme au marché Bonsecours.

Grossistes, redistributeurs et détaillants ont pour tâche de distribuer la production aux consommateurs. Lorsqu'il y a abondance de légumes comme cette année et que les prix sont très bas comparativement à ceux d'autres denrées alimentaires, il est du devoir des distributeurs de vendre les légumes aux consommateurs à des prix abordables. Un trop grand nombre attendent que les ventes diminuent sensiblement ou cessent avant d'ajuster leurs prix. Il devrait toujours y avoir une certaine relation entre les prix payés aux producteurs et ceux exigés des consommateurs. Cette pratique restreint la consommation, causant un tort considérable aux jardiniers-maraîchers qui éprouvent plus de difficultés à vendre leurs productions et aux consommateurs qui se privent de légumes parce qu'ils considèrent les prix trop élevés ou n'ont pas les moyens d'en acheter.

Patates

Il y a abondance de patates. La production est plus forte et les ren-

dements supérieurs à l'an dernier. Les prix sont de 10 à 15 pour cent inférieurs à ceux de 1947.

Aux Etats-Unis, on augmente les facilités de transformation en farine des patates de surplus. La production de farine de patate qui était en moyenne de 15,000,000 livres annuellement atteindra les 150,000,000 de livres cette année. De fortes quantités de farine de patate sont expédiées dans les secteurs d'Allemagne occupés par les troupes américaines, anglaises et françaises. Les populations d'Europe Centrale utilisent depuis des siècles la farine de patate pour la fabrication du pain.

Légumes pour la mise en conserve

La production des légumes pour la mise en conserve a subi une augmentation générale à l'exception des fèves. Voici des chiffres extraits d'un rapport préliminaire publié par le Ministère fédéral de l'Agriculture:

Canada		1947		1948	
		(acres)			
Fèves	10,200	9,570	Dim. de 6.2		
Maïs	41,010	51,750	Aug. de 26.1		
Pois	44,970	49,190	Aug. de 9.4		
Tomates	51,180	66,560	Aug. de 30		
Québec		1947		1948	
		(acres)			
Fèves	7,500	5,700	Dim. de 24		
Maïs	9,010	11,100	Aug. de 23.2		
Pois	10,860	11,230	Aug. de 3.4		
Tomates	6,820	9,660	Aug. de 41.6		

Les pois ont donné de bons rendements et la qualité était excellente, permettant ainsi la fabrication de conserves de choix.

Malgré une diminution des superficies, d'excellents rendements et une demande modérée ont incité certains producteurs de fèves à abandonner la cueillette. Les prix ont varié de \$40. à \$80. la tonne suivant la qualité. Plusieurs conserveries ont refusé d'accepter les fèves dont le degré de maturité était trop avancé.

La récolte de maïs sera certainement supérieure à l'an dernier. Les stocks de maïs en conserve sont faibles. La demande sera forte et les prix fermes.

En 1947, la récolte de tomates fut presque nulle. Les prix des tomates en boîtes et du jus de tomate subirent une hausse assez forte pour entraîner une diminution considérable de la consommation. Même si la récolte de l'an dernier ne représentait que 65 pour cent de celle de 1946, au premier avril de cette année il y avait en entrepôts au Canada 211,158 douzaines de boîtes de tomates de plus qu'au 1er avril 1947 et à peu près la même quantité de jus.

Cette année, l'augmentation des superficies en tomates est très con-

(lire la suite à la page 34)

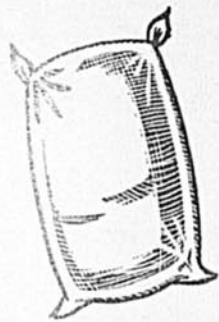

L'ÉLEVAGE DES VEAUX AUX CONCENTRÉS SECS



par J.-R. PROULX, agronome

CETTE méthode, destinée à réduire au minimum la quantité de lait nécessaire dans l'alimentation des veaux d'élevage, est relativement nouvelle. Sauf erreur, ce mode d'élevage des veaux originait à l'université de Cornell vers 1935. Il a subi depuis cette époque quelques modifications de détail. La méthode en question fut d'abord proposée aux producteurs de lait destiné au commerce de détail à cause de sa valeur plus élevée. Vu l'augmentation récente du prix de tous les produits laitiers, on peut se demander si ce mode d'alimentation n'intéresserait pas la plupart des cultivateurs qui, chaque année, élèvent quelques sujets de remplacement. Voici l'appréciation qu'en donne le Conseil provincial de l'alimentation des bestiaux dans la dernière édition du "Guide de l'Éleveur" ou Formulaire pour mélanges d'aliments concentrés:

"Les fermiers laitiers qui l'ont essayée ont été enchantés des résultats obtenus et l'ont trouvée d'application très simple. Ce mode d'élevage exige l'emploi d'un mélange de concentrés de très haute qualité qui, à première vue, semble coûter cher. Mais il devient attrayant dès que l'on considère l'économie réalisée dans le lait et la main-d'œuvre et l'éloignement des troubles digestifs qui accompagnent souvent l'alimentation au lait écrémé ou à la buvée. On peut ajouter qu'il a été essayé et trouvé satisfaisant par les fermes expérimentales."

Avantages de cette méthode.

Albert M. Wolf, aviseur technique du "Dakota Farmer" énumère comme suit les avantages de l'élevage des veaux à la moulée sèche, par rapport à l'alimentation au lait entier ou alimentation au lait entier suivi du lait écrémé:

- 1.—Il permet d'économiser 1,500 à 1,600 livres de lait dans l'élevage d'un veau jusqu'à l'âge de six mois.
- 2.—Sauve du temps et rend le travail plus facile.
- 3.—Il est plus hygiénique que l'alimentation au seau.
- 4.—La bonne moulée à veaux est de digestion et d'assimilation facile.

5.—Elle fournit tous les principes nutritifs du lait ainsi que d'autres que ce dernier ne contient pas.

6.—L'alimentation à la moulée sèche développe plus à bonne heure l'appétit des veaux pour le foin, hâte le phénomène de la rumination et assure une bonne profondeur de corps.

Il y a une vingtaine d'années on n'aurait pas osé tenter d'élever un veau sans lui donner du lait jusqu'à l'âge de quatre à six mois. Or, des expériences ont démontré depuis, que si le veau commence à manger un concentré sec dès l'âge de deux à trois semaines à la place d'une partie de son lait, cela entraîne son appareil digestif à absorber des fourrages plus tôt, et hâte le fonctionnement des quatre estomacs, au lieu de n'entraîner que le quatrième estomac ou caillette.

Notons en passant que durant la période d'alimentation du veau au seau, il passe toujours un peu de lait dans le rumen ou premier estomac où il est exposé à s'iriser et à causer la diarrhée. On a constaté que l'usage d'un biberon fixé à un récipient placé à la même hauteur que le pis d'une vache permet au lait de passer directement dans la caillette en obligeant le veau à relever la tête, ce qui contribue à prévenir la diarrhée, cause fréquente du retard dans la croissance. Il va sans dire que le bassin et le biberon doivent être d'une propreté méticuleuse.

Entraîné graduellement à absorber une moulée sèche par la réduction de la quantité de lait servi, le veau mange aussi un peu de foin et il est moins affamé à l'heure des repas, d'où moins de dérangements d'estomac, sevrage plus facile et développement aussi rapide que s'il reçoit la quantité normale de lait. Cette méthode n'exige que 500 à 400 livres de lait entier durant les trois ou quatre premières semaines. En comptant la valeur de 150 à 200 livres de moulée à veaux nécessaires pour remplacer le lait, cela représenterait une économie de \$50. à \$60. par veau au prix actuel du lait.

Le colostrum ou premier lait est indispensable.

Quelle que soit la méthode d'élevage, il est essentiel que le veau absorbe, à la mamelle ou au seau, le premier lait de sa mère autant qu'il (lire la suite à la page 69)

▲
Les veaux que vous voulez présenter à l'exposition nécessitent beaucoup de soins. L'alimentation aux concentrés secs donnera de bons résultats.
▼

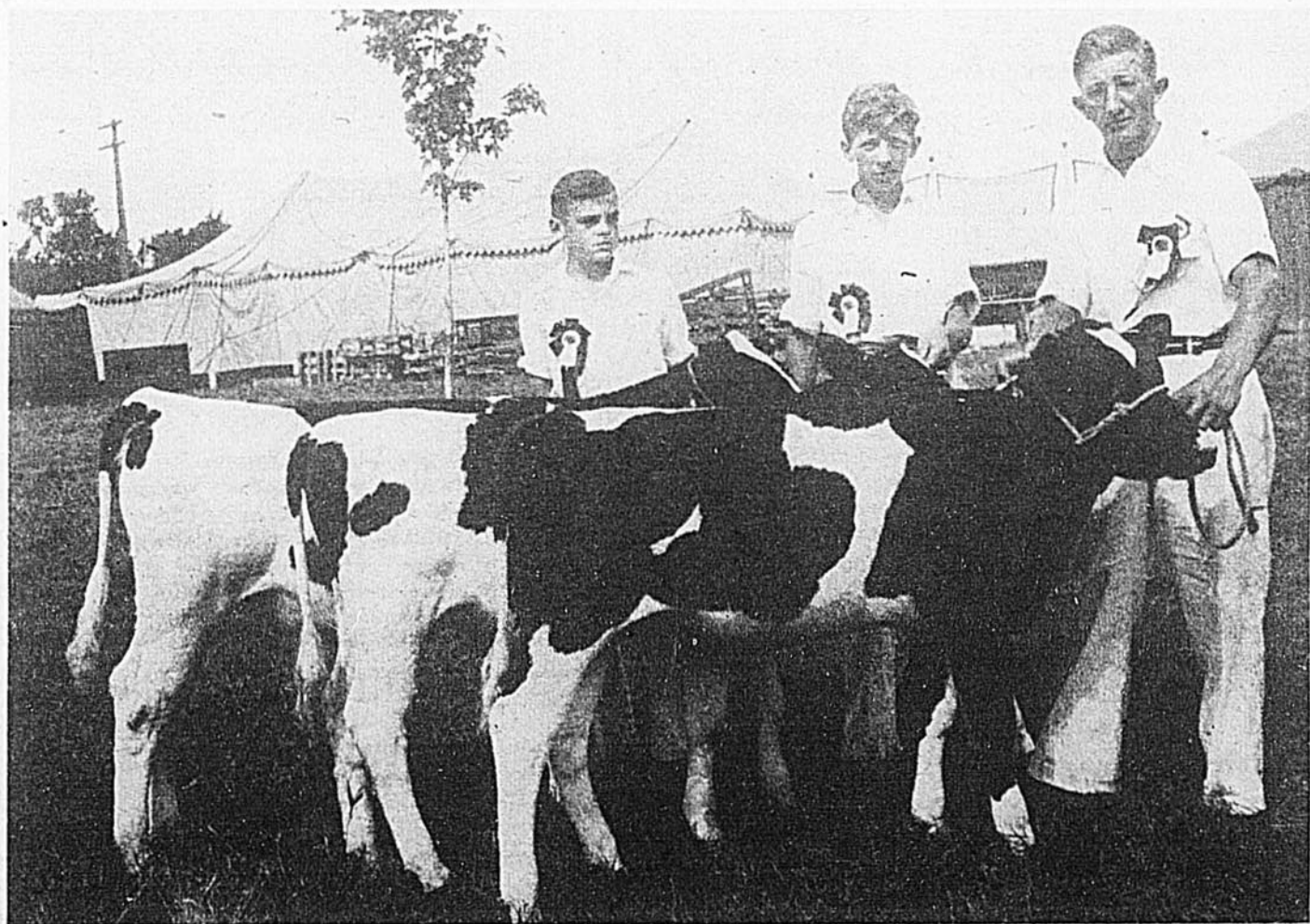



Comment la protection des aliments crée du travail pour les Canadiens

Des jardins, fermes, vergers, lacs et mers, de vastes quantités d'aliments de toutes sortes sont tirés chaque année pour nourrir les Canadiens. De tout temps, les fabricants de comestibles ont été à l'affût de nouveaux moyens pour conserver aux aliments leur pureté originale. International Nickel a coopéré avec eux dans ce sens et entrepris des recherches importantes dans le but de mettre au point des appareils toujours meilleurs.

Pour cette raison, les appareils aujourd'hui employés pour la manipulation, la cuisson et les procédés de mise en conserve de fruits, légumes et soupes, viande, volaille et poisson, sont

pour la plupart en Nickel ou Alliages de Nickel. Ces métaux résistent à l'action des acides contenus dans les aliments, ne rouillent pas et ne se corrodent pas, ne se décolorent pas et ne contaminent pas les aliments.

Par suite des recherches scientifiques, les aliments en conserve sont sans danger, purs et savoureux. De plus en plus de Nickel et d'Alliages de Nickel sont employés pour les ustensiles, les cuiseurs et autres appareils culinaires utilisés pour la mise en conserve. La production de ce Nickel donne du travail à des centaines de Canadiens.

Ainsi, les recherches aident à améliorer la qualité des produits, augmentent l'emploi du Nickel Canadien et créent plus de travail!

Regarnissage d'un convertisseur avec de la brique réfractaire à la Fonderie de Nickel de Copper Cliff, Ontario.

"The Romance of Nickel", (en anglais seulement) un livret de 60 pages avec nombreuses illustrations, sera envoyé gratis, sur demande, à toute personne intéressée.

Nickel Canadien



THE INTERNATIONAL NICKEL COMPANY OF CANADA, LIMITED, 25 KING STREET WEST, TORONTO



UN PEU de tout en AGRICULTURE

Tous les mois, "UN PEU DE TOUT EN AGRICULTURE" vous apportera certains renseignements et faits divers glanés ici et là et que tout cultivateur aimera connaître. Choisis au hasard, ces renseignements seront tantôt d'ordre général, tantôt purement techniques.

A propos de notre production

En 1947, il y eut une forte augmentation de la production avicole canadienne comparativement à l'année précédente. En effet, de \$203,693,000 qu'elle était en 1946, la production est passée à \$235,859,000. Voici quelques chiffres indiquant la production et la consommation d'œufs et de viande de volaille pour les deux dernières années:

	Oeufs		Viande	
	1946	1947	1946	1947
Production.....	\$124,298,000	\$147,884,000	\$73,751,000	\$81,667,000
Consommation par tête.....	23.27 dzs	24.04 dzs	19.15 lbs(1)	21.17 lbs(1)

(1) Consommation de la viande de poulet seulement.

Si la production avicole a augmenté sensiblement en 1947, par contre les transactions du marché aux bestiaux ont enregistré une baisse. Comparées à celles de 1946, les ventes de bestiaux ont diminué de 336,300 têtes, les veaux de 91,000, les moutons et agneaux de 234,500. Quoique les ventes de ces catégories de bétail aient diminué dans toutes les provinces, l'augmentation pour les porcs dans l'est du Canada a accru de près de 300,000 le total des porcs vendus au pays.

Pour ce qui est de nos exportations d'animaux, elles ont aussi subi une baisse. La valeur de tout le bétail exporté a été de \$15,000,000, soit une diminution de \$3,000,000 sur l'année précédente. Rappelons ici que nos exportations de bestiaux sont surtout dirigées vers les Etats-Unis, Terre-Neuve, Angleterre, Antilles et Amérique du Sud. Québec est l'une des provinces qui expédie le plus de bétail laitier.

Puisque nous sommes à énumérer quelques-unes des diminutions de notre production agricole, mentionnons aussi le sirop d'érable. Estimée cette année à 2,394,000 gallons, la récolte de sirop a subi une baisse de près de 1,700,000 gallons, sur celle de 1947, soit une diminution de 13 pour cent sur la moyenne de 2,750,000 gallons pour la période décennale 1938-1947. La valeur brute, sur la ferme, de la récolte est estimée à \$7,721,000 pour le sirop et à \$820,000 pour le sucre et les autres produits de l'érable. Et l'on connaît l'importance de l'industrie de l'érable pour un grand nombre de fermes du Québec.

Variétés de légumes à recommander

Lorsqu'une variété de légume est bonne, les maraichers ne tardent pas à l'adopter, surtout si cette variété peut être semée et récoltée plus tôt. Aujourd'hui, on s'efforce de trouver des variétés qui pourront être cultivées dans des régions où la saison de végétation est trop courte pour les vieilles variétés. Elles doivent aussi avoir une plus grande résistance à la sécheresse et aux maladies, donner un meilleur rendement et être d'une qualité qui conviendra mieux à la mise en conserve et à la congélation.

La Division de l'Horticulture de la Ferme expérimentale d'Ottawa a créé et introduit environ quarante nouvelles variétés de légumes. Certaines, le maïs Dorinny, le concombre Delerow, la rhubarbe Ruby, l'oignon Yello Globe Danvers No 11, sont déjà acceptées comme variétés régulières.

Parmi les nouvelles variétés dont la popularité augmente mentionnons, le haricot Pacer qui mûrit une semaine plus tôt que les variétés régulières mais qui, par contre, exige beaucoup de soleil. Le haricot Strider mûrit un peu plus lentement que le Pacer mais peut être considéré comme fève à toute fin. L'asperge Eden est hâtive, produit beaucoup et se prête bien à la congélation.

Beaucoup de jardiniers ont salué avec enthousiasme l'apparition du pois Laxall. Bien que la plante soit plus petite que celle des variétés commerciales populaires, elle donne un bon rendement, résiste très bien



JE SUIS ASSURÉ D'UNE
PROTECTION DURABLE
AVEC LA TOITURE

WESTEEL POUR GRANGES

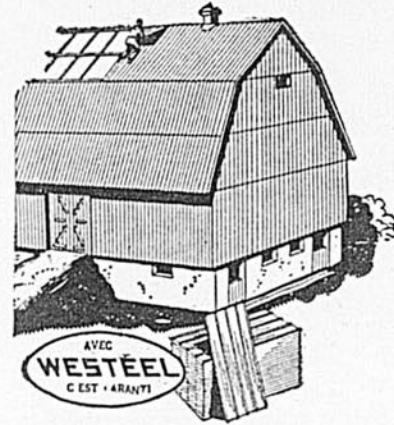

Elle assure une protection durable contre les intempéries, le feu, la foudre. Facile à poser, avec accessoires s'ajustant facilement et avec précision. Jolie en apparence, la toiture métallique Westeel offre une garantie d'économie aux cultivateurs avisés.

Envoyez les dimensions aujourd'hui et sur réception de celles-ci, nous vous ferons parvenir un estimé gratuit et un dépliant illustré avec tous les détails nécessaires.

Pas disponible présentement mais vaut bien l'attente.

WESTEEL PRODUCTS LIMITED

4107, RUE RICHELIEU, MONTRÉAL 30, QUÉ.

F47-4RF

Antérieurement GEO. W. REED & CO. LIMITED

"VEL" NETTOIE LE SÉPARATEUR EN DEUX MINUTES

SANS DUR BROSSAGE

Mme Bella Gauthier, St-Thomas d'Aquin, déclare: "Avec 'VEL', je peux nettoyer mon séparateur, qui devient net et brillant, en deux minutes exactement. C'est étonnant comme 'VEL' dissout le cerne de lait, élimine la pétrification... laisse les becs et les disques nets et frais."



"VEL" DISSOUT PÉTRIFICATION ET CERNES

'VEL' dissout vite même la pétrification durcie, que laissent les lavages répétés au savon. L'usage de 'VEL' prévient une pétrification nouvelle. Pas de broyage dur, pas d'écurage pour garder les pièces métalliques nettes et brillantes.

'VEL' dissout vite les cernes de lait; les chaudières, le séparateur et les bidons sont plus nets que jamais. D'une épreuve à l'autre, 'VEL' laisse moins de bactéries dans le matériel de laiterie que toute autre méthode.

'VEL' est la marque déposée d'un détergent synthétique neutre par la compagnie Colgate-Palmolive-Peet, Limitée.

GRATIS!
Dépliant
et PHOTO des
JOYEUX
TROUBADOURS

DÉCOUPEZ CE COUPON —
ENVOYEZ-LE À

LA COMPAGNIE COLGATE-PALMOLIVE-PEET, Limitée
Département VF-8, 1010 ouest, rue Ste-Catherine, Montréal.

Nom.....

Adresse.....



CHALEUR D'HIVER ÉCONOMIQUE

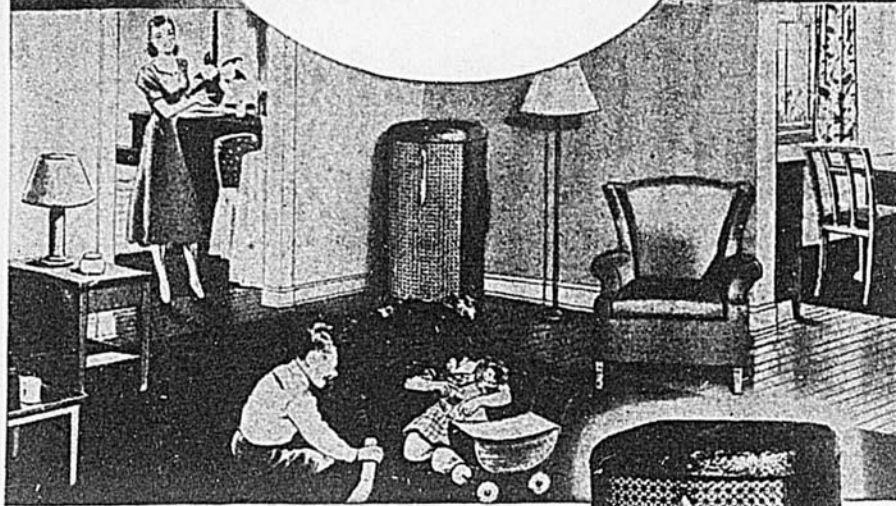

Obtenez PLUS DE CHALEUR...
Épargnez le combustible...

FOURNAISE A L'HUILE AUTOMATIQUE

Coleman

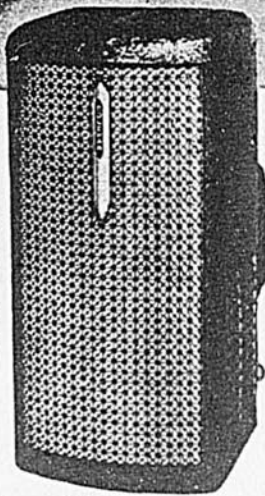

Une fournaise à l'huile automatique Coleman à votre foyer vous aidera à économiser l'huile l'hiver prochain — sans avoir à sacrifier la chaleur et le confort. Oui, elle économise l'huile. . . le fameux brûleur à faible tirage élimine le surplus de consommation — donne plus de chaleur dans la maison. Une fournaise à l'huile Coleman irradie la chaleur pour un réchauffage rapide . . . elle fait circuler un puissant volume d'air frais réchauffé à chaque heure . . . et la chaleur réchauffe les planchers.

Remplacez cette vieille fournaise "Mange Huile"
C'est maintenant l'occasion de remplacer cette vieille fournaise ou ce vieux poêle inefficace. Installez une nouvelle Coleman à votre foyer pour obtenir plus de chaleur et de confort.

Economisez l'huile de trois façons!

1. Le brûleur Coleman à faible tirage vous assure une combustion propre.
2. La flamme basse économise le combustible — permet de diminuer les feux en temps doux.
3. Son contrôleur de tirage — permet le contrôle du tirage excessif de la cheminée.

Contrôle Automatique de la Chaleur!

Le nouveau contrôle automatique de température Coleman (avec surplus) augmente ou diminue la chaleur selon les besoins! Type à thermostat électrique — ajustable aux nouveaux ou anciens modèles de fournaises Coleman.

NE TARDEZ PAS! Voyez cette Coleman aujourd'hui!

Votre fournisseur en accessoires de chauffage Coleman sera heureux de vous donner une démonstration.

Coleman



DECOUPEZ ET POSTEZ
AUJOURD'HUI!

The Coleman Lamp & Stove Co. Ltd. Dept. 940-B
9 Davies Ave. Toronto 8, Canada.

Sans obligation de ma part veuillez m'adresser votre littérature GRATUITE concernant la Fournaise à l'Huile Automatique Coleman.

Nom.....
Adresse.....

à la pourriture de la racine dans des conditions de grande culture et supporte remarquablement bien la sécheresse. Voilà quelques suggestions que les maraîchers et les jardiniers-amateurs auront avantage à considérer lorsque viendra le temps de préparer leur programme de culture.

— L'acidité du sol —

Sait-on bien ce qu'est un sol acide? La majorité des cultivateurs connaissent la juste signification de l'acidité d'un sol mais il s'en trouve encore quelques-uns pour croire qu'un sol est acide lorsqu'il ne produit pas suffisamment ou encore lorsqu'il est mal drainé. Erreur tout cela, car un sol mal drainé n'est pas nécessairement acide de même que les faibles rendements ne sont pas toujours causés par l'acidité. Il arrive qu'un cultivateur, croyant son sol acide parce qu'il n'obtient que de faibles rendements, ne croit qu'en un seul remède pour solutionner son problème: l'application de chaux. Et c'est là une erreur qui ne fera qu'empirer le mal: les récoltes ne seront pas meilleures et notre bonhomme en viendra à croire que la chaux ne vaut plus pour réduire l'acidité d'un sol et condamnera à tort les théories émises à cet effet.

Le meilleur moyen de savoir si un sol est réellement acide consiste en l'analyse au laboratoire d'un échantillon du sol. Suivant les résultats de cette analyse, on saura définitivement à quoi s'en tenir. N'oublions pas aussi qu'un sol acide répond beaucoup mieux à l'application de chaux lorsqu'il est bien drainé.

— Concours provincial d'industrie laitière —

Le Ministère provincial de l'Agriculture annonce la tenue d'un grand concours entre les diverses beurrieres et fromageries de la province. L'enjeu étant de \$1,500, les dix beurrieres et fromageries qui conserveront le plus grand nombre de points se partageront, selon leur mérite, la somme de \$750. attribuée à chaque groupe d'usines.

Un comité composé de trois experts et présidé par l'Inspecteur général des usines laitières du Québec visite les concurrents et établit le nombre de points mérités en tenant compte des certificats officiels de classement, de la tenue et de l'entretien de la fabrique ainsi que de l'efficacité de l'administration.

On sait que Québec se place au premier rang des provinces du Canada pour la qualité de son beurre. Quant au volume et à la qualité de sa production fromagère, elle vient tout de suite après l'Ontario. Ce concours provoquera une saine émulation entre les fabricants de beurre et de fromage en vue de perfectionner les méthodes de fabrication. En organisant ce tournoi laitier, on entend stimuler la production de choix et récompenser les propriétaires d'usines dont les efforts convergent vers ce louable objectif.

— Camps plus modernes pour les bûcherons —

D'après une déclaration récente de l'Hon. Humphrey Mitchell, ministre du Travail, les camps modernes pour bûcherons ne ressemblent en rien aux huttes rustiques qui abritaient autrefois les travailleurs forestiers". Une visite faite à 62 de ces nouveaux camps révèle que chacun de ces camps fournissait des draps blancs et qu'ils étaient pourvus de bains à vapeur, de douches et de salles de récréation avec projecteurs pour films dans quelques-uns.

Une étude du rapport du ministre indique que 38 camps donnent périodiquement des vues animées, 49 sont munis de radio ou de téléphone. Les gains moyens des travailleurs, suivant qu'ils sont payés à la journée ou à la pièce, s'élèvent entre \$5.00 et \$7.00.

Ces nouveaux camps hébergent, en plus des travailleurs canadiens, près de 2,900 réfugiés venus d'Europe. S'il faut s'en tenir aux témoignages de ces réfugiés, ils éprouvent beaucoup de satisfaction pour le mode de vie démocratique au Canada. Ces témoignages peuvent être invoqués avantageusement pour décrire la nouvelle vie des bûcherons dans les camps. Gageons que les bûcherons d'il y a cinquante ans n'en croiraient pas leurs yeux s'ils revenaient dans nos parages.

— 1,000 diplômés en Agriculture en 1949 —

On prévoit qu'en 1949 un millier d'étudiants recevront leurs diplômes des collèges canadiens d'agriculture. De ce nombre, on croit que plusieurs s'adonneront à l'exploitation agricole proprement dite. De même, les gouvernements fédéral et provinciaux et les agences gouvernementales en réclameront probablement plus de 100. Toutefois, la majorité des nouveaux diplômés se dirigera vers l'industrie: conserveries, laiteries, fabricants et commerçants de denrées alimentaires, fabricants d'engrais chimiques et de machines aratoires, voilà autant de domaines où l'agronome peut faire valoir les connaissances acquises dans les collèges d'agriculture.

— Et pour terminer... —

... Le revenu en argent des cultivateurs canadiens provenant de la vente de leurs produits s'élève, pour le premier trimestre de 1948, à \$403,340,000, soit une augmentation de \$63,562,000 sur la même période de 1947. Serait-ce là le présage d'une année-record pour nos agriculteurs?

Parlant d'insecticide, le chlordane est le produit chimique le plus efficace employé par le Ministère fédéral de l'Agriculture pour combattre les coquerelles et les fourmis.



CE QUE LA SCIENCE VOUS OFFRE



CONTRE LA GERMINATION DES POMMES DE TERRE

Chaque année, le problème de la conservation des pommes de terre se pose pour les producteurs qui ne peuvent ou ne veulent vendre leur récolte à l'automne. Autant que possible, il faut empêcher les tubercules de germer. Et on n'y arrivera qu'en contrôlant parfaitement la température, la ventilation et l'obscurité.

Les caves de maisons ne sont généralement pas recommandées pour l'entreposage des pommes de terre car il est difficile d'y maintenir la température entre 36° et 38°F, soit la moyenne de température la plus propice pour enrayer la germination. De plus, ces locaux pouvant servir à divers usages, il arrive souvent qu'on doive y faire de la lumière, favorisant ainsi le verdissement des tubercules. N'oublions pas que des tubercules qui ont germé au cours de l'entreposage perdent du poids (à peu près 9 livres au boisseau) et occasionnent une perte de temps pour l'enlèvement des "germes".

Considérant que tous les fermiers ne peuvent posséder un local susceptible d'assurer une parfaite conservation des tubercules, les Fermes expérimentales et divers laboratoires ont travaillé d'arrache-pied afin de trouver une solution à ces difficultés. Et cette solution, les producteurs de pommes de terre la trouveront dans la nouvelle poudre "Barsprout" qui empêche le bourgeonnement, même dans des conditions adverses.

Pour obtenir de bons résultats, la division de la chimie agricole de C.I.L. recommande de saupoudrer chacun des tubercules soit après la récolte, soit durant l'hiver. Mais afin de faciliter l'opération, on recommande d'exécuter ce travail après la récolte, lors de la mise en entrepôt.

La poudre "Barsprout" étant très efficace, il ne faut pas traiter les tubercules de semence car ils perdraient alors tout leur pouvoir de germination.

LES VERS DE TERRE AMENENT LA PROSPERITE

En 1936, malade et sans le sou, le Dr Barrett, médecin de Los Angeles, se vit dans l'obligation de refaire sa vie. Il était rendu à un âge où tout homme compte prendre sa retraite. Un de ses amis lui céda, presque pour rien, un arpent de terrain à proximité de la vallée de San Fernando, en Californie. Sur ce sol plus ou moins fertile, il ne poussait pratiquement rien.

Cela se passait en 1936. Aujourd'hui, le Dr Barrett vit encore sur cette petite terre mais il faut voir quelles transformations il lui a fait subir. Comment notre homme a-t-il réussi à acquérir une certaine aisance quelques années seulement après son arrivée sur une "terre de rien"? L'histoire de ces quelques années, relatée dans un récent numéro de "Countrybook", montre bien jusqu'où peut conduire la détermination.

Peu après avoir acquis son nouveau domaine, le Dr Barrett se mit à penser qu'un sol improductif pouvait être stimulé. C'est alors qu'il se rappela avoir déjà vu un vieux jardinier français enrichir son sol avec des vers de terre. Son parti était pris, il ferait l'élevage des vers de terre, métier qu'on ne rencontre pas fréquemment dans nos campagnes.

Les débuts du Dr Barrett furent bien modestes dans sa nouvelle entreprise. Il commença avec une quantité minime de vers et s'aperçut très vite qu'il pouvait accomplir

de suite il inonda son sol de vers. La végétation devenait plus dense et les rendements étaient doublés, triplés ou même quadruplés. La renommée de sa ferme, "Earthmaster Farm", ne tarda pas à exciter la curiosité de tous ceux qui, de près ou de loin, s'intéressaient à l'agriculture. On voulait connaître la formule "magique" qui réussissait si bien. Le Dr Barrett publia une brochure relatant ses diverses expériences et les résultats obtenus depuis qu'il avait commencé l'élevage des vers. Le tirage de cette brochure a dépassé aujourd'hui le 19ème mille.

Avec un arpent de terrain, le Dr Barrett a obtenu ce que beaucoup ne peuvent obtenir avec une superficie trois ou quatre fois plus grande. On connaît de tout temps l'action bienfaisante des vers sur le sol: là où il y a un ver, on peut semer avec l'espérance de récolter quelque chose. Si cela est, pourquoi ne pas en incorporer au sol lorsque les rendements laissent à désirer. Pensons-y bien, nous avons tout à ga-

des produits que l'on mettait sur le marché.

Il faut toujours analyser un insecticide sous deux angles différents: son pouvoir de destruction des insectes et les effets néfastes qu'il peut causer aux hommes et aux animaux. Normalement, cette dernière étude devrait durer de 2 à 5 ans et si, aujourd'hui, on rencontre des insecticides plus ou moins toxiques, c'est dû au fait que depuis quelques années la très forte demande de denrées agricoles a amené les scientifiques à mettre sur le marché des produits efficaces mais dont on ne connaissait pas exactement la toxicité: efficacité n'est pas synonyme d'inoffensif. Ainsi, le Ministère de l'Agriculture des Etats-Unis a recommandé aux usagers du DDT de prendre les mêmes précautions que s'il s'agissait de produits arsénicaux.

Quant aux qualités d'un insecticide, on peut se fier, dans une certaine mesure, à la réclame de manufacturiers ou distributeurs responsables. Mais on obtiendra les meilleures informations des Fermes expérimentales ou des laboratoires de recherches qui ne sont pas intéressés à la diffusion de tel produit plutôt que tel autre.

Aujourd'hui, on parle beaucoup du Rhothane (DDD), nouvel insecticide dont la formule chimique s'apparente de très près à celle du DDT. On prétend que le premier est beaucoup moins toxique tout en étant aussi efficace, sinon plus.

Il y a quelques années, on conduisit des expériences à l'Université de Californie afin de connaître le meilleur insecticide contre le ver de la tomate. L'arséniate de calcium était alors le plus en usage quoique l'on ait constaté que ce produit était néfaste aux abeilles. Le DDT s'avéra efficace mais le rendement des tomates diminua sensiblement. Avec le DDD, les vers furent détruits et l'on obtint des rendements dépassant de trois tonnes à l'acre ceux obtenus avec le DDT ou avec l'arséniate de calcium.

D'aussi bons résultats furent obtenus dans le New Jersey pour la répression du ver du blé d'Inde.

Actuellement, on accorde beaucoup d'attention aux travaux qui ont pour but de démontrer que les mauvais effets pour les hommes ou les animaux sont moindres avec le DDD qu'avec tout autre produit du genre. En arrivera-t-on à des résultats concluants.

Le DDT, quoique n'étant pas une panacée, est l'insecticide le plus employé. Sera-t-il supplanté? Tout est possible. En gardant sa royau-

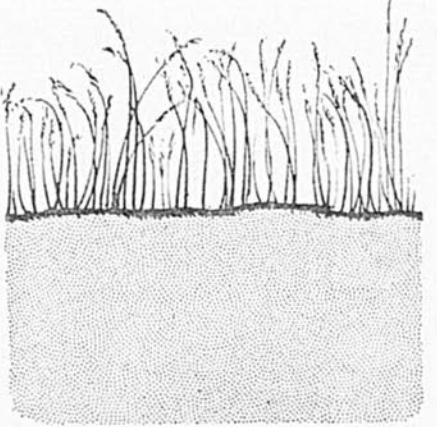

beaucoup dans ce domaine. De fait, le Dr Barrett possède aujourd'hui près d'un million de vers qui, d'après lui, fournissent un travail supérieur à celui d'un bon cheval de trait. On sait que le ver déplace un poids de terre égal à son poids. L'action des vers de terre a pour effet de rendre la terre plus friable, d'augmenter la provision d'humus, de drainer et d'aérer le sol, autant de conditions qui, lorsqu'elles sont bien remplies, permettent de viser à une production maximum.

Ce que le Dr Barrett a accompli n'est pas invraisemblable et d'autres peuvent en faire autant. Notre homme gardait ses vers dans des déches contenant des matières organiques. S'apercevait-il que son gazon, ses fruits ou ses légumes poussaient plus ou moins bien, tout

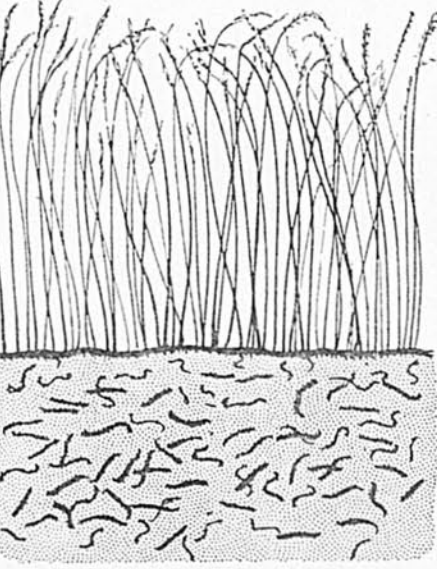

gnier et rien à perdre. Ce n'est pas du temps perdu que de consacrer quelques heures à favoriser la multiplication des vers de terre.

LE DDD SUPPLANTERA-T-IL LE DDT?

Depuis l'apparition du fameux DDT, la chimie des insecticides a connu un essor considérable. Les scientifiques n'ont pas cessé de travailler à la recherche de nouveaux et puissants destructeurs d'insectes. Mais aujourd'hui, ces mêmes scientifiques semblent quelque peu perplexes car quelques-unes de leurs fameuses découvertes inquiètent jusqu'à un certain point les autorités en agriculture. La raison est bien simple: on ne s'est peut-être pas assez préoccupé de la toxicité

DURABLE

COMME LE CUIR

DE RHINOCÉROS!



MINER procédé de pression Bottines de travail pour cultivateurs

Le célèbre procédé Miner de vulcanisation sous pression soude les diverses parties de la chaussure en une seule unité; renforce le caoutchouc contre les fendillements, l'écaillage et les fuites. UNE PELLICULE DE SURFACE LISSE ET LUSTRÉ protège contre les matières acides de la basse-cour.

Ce produit Miner vous chausse mieux et vous donne donc plus de confort.

VIMY: Idéal pour la ferme. Langue à soufflet, Imperméable. Léger, confortable, de longue durée.

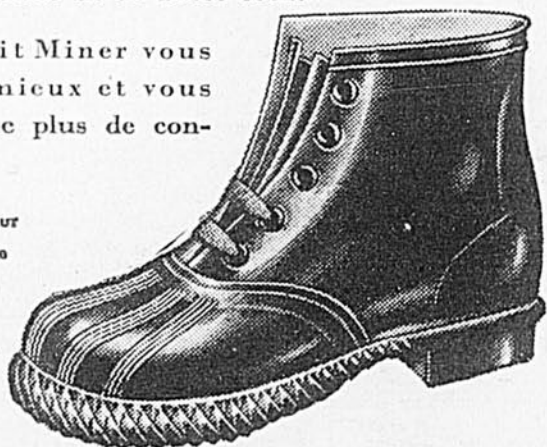

POINTURES POUR TOUTE LA FAMILLE

THE MINER RUBBER
COMPANY LIMITED
Bureau central et usines, Granby, Qué.

Pour une protection absolue, choisissez les CHAUSSURES MINER en caoutchouc vulcanisé sous pression

té, peut-être aussi ne cédera-t-il au DDD que pour la répression d'une certaine catégorie d'insectes?

LA POPULARITE DE L'ENSILAGE DU FOIN VERT VA EN AUGMENTANT

Depuis quelques années, on a beaucoup parlé de l'ensilage du foin vert comme un excellent moyen d'alimenter les vaches laitières au cours de l'hiver. Si l'on prend comme exemple le nord-est des Etats-Unis, l'on constatera que, de plus en plus, les cultivateurs produisent du foin qu'ils destinent à l'ensilage. L'an dernier, une enquête fut conduite auprès de 555 fermiers de l'état de New-York afin de connaître les conditions dans lesquelles ils produisaient et ensillaient leur foin vert. Les résultats de cette enquête furent publiés dans une récente édition de l'"American Agriculturist".

Sur 555 fermiers qui ont pratiqué l'ensilage du foin vert en 1947, 445 étaient très satisfaits et se proposaient de faire de même cette année. Quant aux autres, ils préféreraient l'ensilage du blé d'Inde ou n'étaient pas encore décidés quant à la forme d'ensilage qu'ils serviraient à leurs vaches laitières.

Pour plusieurs raisons, l'ensilage du foin vert devrait prendre une place de plus en plus importante sur la plupart des fermes laitières. Tout d'abord, avec le foin ensilé, on diminue les pertes causées par une coupe tardive; ensuite, le foin destiné à être ensilé ne risque pas de subir les effets néfastes d'une mauvaise température.

Les chiffres mentionnés plus haut et les avantages du foin ensilé sur le foin séché devraient constituer de bonnes indications sur la possibilité de réussir l'ensilage du foin.

Exportation de bovins canadiens aux E.-U.

Depuis longtemps, les fermiers canadiens attendent le moment de pouvoir expédier leurs bovins et veaux de boucherie aux Etats-Unis. Récemment, le ministre fédéral annonçait que la régie de ces exportations était discontinuée. Voici le texte de la déclaration du ministre :

"A partir de lundi, 16 août, la régie sur les exportations de bovins et de veaux de boucherie, de boeuf et de veaux abattus et d'autres produits comestibles du boeuf et du veau de conserves contenant de la viande, et des pâtes de viande, sera discontinuée. La régie avait été imposée en septembre 1942 en vue de maintenir des approvisionnements suffisants de boeuf pour les consommateurs canadiens et de favoriser l'application de la régie des prix.

Les fonctionnaires du ministère signalent que, bien que les Etats-Unis n'aient pas à l'heure actuelle de restrictions quant au nombre de bovins à être exportés au tarif douanier minimum de 1½c. la livre (poids vif), le contingent total prévu par le nouvel accord commercial est de 400,000 têtes par année dans le cas des bovins pesant plus de 700 livres, au lieu de contingent précédent de 225,000 têtes. En plus des bovins vivants, le boeuf et les sous-produits du boeuf canadien peuvent également être écoulés aux Etats-Unis sous le régime du nouveau tarif douanier de 3c. la livre établi par l'accord de Genève, au lieu du tarif précédent de 6c. la livre.

Quant au nombre de bovins qui peuvent être exportés aux Etats-Unis, on fait remarquer qu'au cours de l'année 1944, les exportations de boeuf, expédiées surtout en Grande-Bretagne, ont dépassé 600,000 têtes. Depuis ce temps, les surplus d'exportation ont diminué au point de ne plus représenter, au cours des sept premiers mois de cette année, que l'équivalent de 35,000 têtes de bovins. En ces dernières semaines, cependant, les ventes de bovins ont augmenté et il ne fait pas de doute qu'il y aura un surplus saisonnier considérable de boeuf au Canada pendant le reste de l'année.

Pour répondre aux exigences du Bureau de l'industrie animale des Etats-Unis (United States Bureau of Animal Industry), les bovins et les veaux destinés à être exportés par wagons aux Etats-Unis par le Canada en vue d'être abattus là-bas n'ont pas besoin d'être éprouvés, mais doivent être accompagnés d'un certificat émis par un vétérinaire officiel.

Les bovins et les veaux de pâturage destinés à être exportés aux Etats-Unis par le Canada pour des fins autres que l'abatage doivent avoir subi une épreuve négative pour la tuberculose dans les trente jours qui précèdent leur exportation, et les bovins et les veaux âgés de plus de six mois, autres que les bouvillons et les taures castrés, doivent également subir une épreuve négative pour la brucellose (maladie de Bang) dans les trente jours qui précèdent leur exportation et être accompagnés d'un certificat émis ou endossé par un vétérinaire au service du gouvernement canadien.

Tous les bovins et les veaux entrant aux Etats-Unis subissent une inspection par un vétérinaire du Bureau de l'industrie animale des Etats-Unis au port d'entrée. Ils peuvent être rejetés si l'on trouve des défauts physiques, des anomalies ou des signes de maladie.

Le Bureau de l'industrie animale des Etats-Unis ne permet pas le transport par camion aux Etats-Unis de bovins destinés à l'abatage à moins que ces bovins ne soient accompagnés de certificats de vétérinaire officiels, tel qu'il est requis pour les bovins canadiens qui entrent aux Etats-Unis comme sujets de reproduction ou comme bovins laitiers."



LES POMMES DU QUEBEC

par A.-D. LUCE

Dans quelques jours, on en sera au plus fort de la récolte de pommes. Depuis les premières lueurs du printemps, tous les pomiculteurs du Québec attendent ce moment avec impatience. Seront-ils récompensés des durs efforts fournis depuis six mois? ou la récolte ne sera-t-elle que passable?

Chez nous, les pommes sont de toute première qualité mais, malheureusement, la quantité manque. Cette année encore, la production ne suffira pas à nos besoins, ce qui veut dire que les pommes de la Colombie-Britannique viendront une fois de plus inonder nos marchés.

Avec plus de 850,000 pommiers, Québec se place au quatrième rang des provinces canadiennes, après la Nouvelle-Ecosse, l'Ontario et la Colombie-Britannique.

C'est un fait, notre industrie pomicole progresse lentement. Mais depuis une quinzaine d'années, il s'est planté dans notre province plus de 500,000 pommiers. Ces arbres n'étant pas tous en pleine ma-

turité, il y a tout lieu d'espérer que notre production atteindra avant longtemps les deux millions de minots.

La principale raison de cette lente évolution en est peut-être une d'ordre financier. Si l'on calcule qu'il en coûte de \$10,000 à \$12,000 pour l'établissement et l'entretien d'un verger de 1,000 pommiers jusqu'à l'âge de la production, on comprendra que cette mise de fonds est trop considérable pour la plupart de nos agriculteurs. C'est pourquoi, la majorité de ceux qui se "lancent" dans la pomiculture sur une haute échelle sont des industriels ou hommes d'affaires qui peuvent assez facilement "laisser dormir" durant plusieurs années un capital d'une dizaine de milliers de dollars, quand ce n'est pas plus.

Tous sont d'accord pour reconnaître que notre production n'est pas ce qu'elle devrait être. Voici deux moyens qui, à première vue peuvent paraître bénins mais qui ne contribueront pas moins à augmenter sensiblement notre production:

Avant de commencer la récolte, quoi de plus facile que de faire le tour du verger et d'étudier soigneusement les arbres qui ne donnent que de petits fruits ou qui n'en donnent pas du tout. Si, après examen, on en vient à la certitude que ces arbres ne deviendront jamais de "bons producteurs", pourquoi ne pas les abattre et ne pas les remplacer par des jeunes arbres qui, bien entretenus, produiront normalement dans quelques années.

Cette méthode d'amélioration est de longue haleine mais il vaut

mieux posséder de jeunes arbres qui promettent que de vieux arbres qui ne donneront plus rien de bon. Il en est de même des rameaux. Dans un même arbre, certains rameaux ne produiront jamais. Alors, coupons-les, les autres pousseront plus vigoureusement et donneront des fruits encore meilleurs.

Les deux remèdes énoncés précédemment peuvent paraître insignifiants mais on en viendra ainsi à ne posséder que des arbres qui rapporteront avantageusement.

On compte que 60 pour cent des vergers du Québec sont plantés de McIntosh. L'époque de la cueillette pour cette variété de pommes va généralement du 20 septembre au 1er octobre. Cependant, ces dates ne doivent pas servir de seule indication quant au moment propice de commencer la récolte.

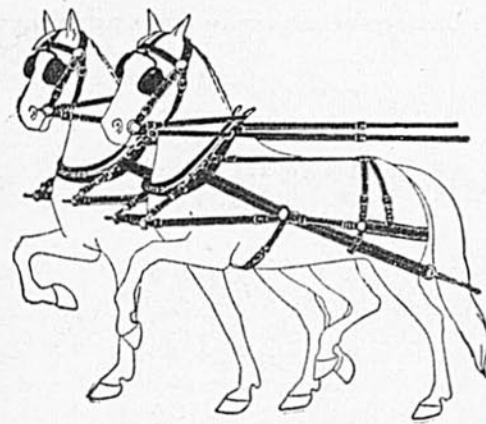

ÉLÉGANCE PRATIQUE

Harnais
et Selles
pour le sport ou la
promenade

Demandez à votre
marchand
la marque
"Alligator"



Hector Lamontagne Inc.

Spécialistes en cuirs depuis 1869

92 est, rue St-Paul

Montréal



• Voyez votre distributeur Rosco pour ce qu'il y a de mieux en toitures et lambrequins métalliques. Demandez-lui de vous montrer la nouvelle feuille d'Aluminium fabriquée avec machinerie moderne de précision. Si vous voyez de la rouille, il est certain que CE N'EST PAS de l'Aluminium.



THE ROOFERS SUPPLY CO. LIMITED

1005, Chemin de la Canardière, Québec, P.Q. 355, rue Guy, Montréal, P.Q.



Soyez forts

SI VOUS SOUFFREZ DE: FAIBLESSE, COURBATURES, NERVOUSITÉ, ÉPUISEMENT, FATIGUE HABITUELLE, MANQUE D'APPÉTIT...

PRENEZ
LES

PILULES MORO

1566 ST-DENIS, MONTRÉAL N

(lire ici la suite de la page 7)



**"Je peux prouver que la moulée
BLATCHFORD pour veaux
me rapporte de l'argent"**



Alors que les prix du lait étaient à la hausse je me suis arrêté à faire ce calcul. Mon troupeau était aussi bon sinon meilleur que tout autre dans mon comté en ce qui concerne la production. Cependant mes veaux absorbaient tout le profit de mon lait.

"Je m'étais renseigné en ce qui concerne les substituts du lait et je me décidai à élever mes veaux à la moulée et aux cubes Blatchford pour veaux.

J'ai prouvé (et je ne l'aurais pas cru à moins de le prouver) que pour chaque nouveau veau naissant de mon troupeau j'ai économisé au-delà de 1600 lbs. de lait entier... ce qui constituait une économie de \$40. à \$45. par veau... même après que la nourriture eut été payée."

LES PROFITS constituent la seule VRAIE preuve de l'importance d'une BONNE ALIMENTATION

Elevez vos veaux pour une production précoce — assurez-leur plus de vitalité, une fourrure fine et fournie, une constitution forte et robuste, sans "affaissement". Servez la moulée et les cubes Blatchford pour veaux et obtenez un troupeau de meilleure qualité et de plus de valeur. La moulée et les cubes Blatchford pour veaux peuvent être servis en toute sécurité à compter du 4ième jour.

Recherchez toutes les nourritures Blatchford dans leur nouveau sac distinctif quadrillé Blatchford. Vous obtenez les meilleures nourritures qui soient au Canada lorsque vous achetez des nourritures dans le sac quadrillé Blatchford.



Blatchford Feeds
LIMITED

61-77 PELHAM AVE. TORONTO, ONTARIO

AVIS IMPORTANT

Nous pouvons vous fabriquer ces articles, avec votre laine ou vos lainages;

- Couvertures de lit, d'auto ou de voiture
- Couvertures Bruyère
- Draps de lit blancs, bordure rose ou bleu
- Flanelles et étoffes à la verge, différentes couleurs
- Laine à tricoter et à tisser, domestique ou importée, teintes assorties
- Laine cardée

Nous nous spécialisons dans le cardage, le filage et le doublage de la laine et des lainages. — Echiffage de matelas ou étoffes foulées. — Teinture, foulage et pressage, brossage et rasage des tissus de laine, manteaux, costumes, gilets, etc. — Echange de laine brute pour laine cardée ou filée, simple ou doublée, blanche ou de couleur. Vente de laine filée domestique ou laine importée, 1, 2, 3 plis. Blanche ou de couleurs assorties. Vente de drap de laine, couvertes, couvertures flanelle et étoffes différentes couleurs.

Où que vous demeuriez, faites-nous parvenir soit vos bonnes laines de mouton ou vos lainages de tricotés ou tissés. Nous payons le transport par fret sur toute quantité de 100 livres ou plus. Nous vous retournerons l'article dont vous aurez besoin. Livraison 4 à 6 semaines après réception.

Sur demande notre catalogue avec prix vous sera envoyé gratuitement.

CHAS. CHASSÉ ET FILS ENRG.

Fabrique de Lainages

STE-MARIE,

CO. BEUCE, P.Q.



CAMERAS GRATIS

Pour la vente de 140 cartes de souhaits à 5c. chacune. Facile! Agréable! Rien à déboursier! — Ou à votre choix les articles suivants gratuits: MONTRES pour dames où messieurs, coffrets en cèdre contenant 5 articles de toilette, gants de hockey, etc. Ecrivez simplement.

J. L. M. Enr'g, 7004 DeLanaudière, Montréal 35. Dépt. S-B

cet état de cire qui lui faisait défaut, quelle extraordinaire paire d'automates on eût obtenue! Un mélange d'homme et de matière, c'eût été le triomphe!...

Oh! monsieur Georges ne pense point à se lancer dans des combinaisons scientifiques, son âme primitive s'arrêta au désir de respecter le mannequin et de le tenir pour un égal.

Ils vécurent ainsi, dans la sombre chambre de la montagne Sainte-Geneviève, sans jamais une dispute, sans jamais se dire un mot. Car monsieur Georges n'était pas de ceux qui aiment parler à voix haute avec les choses inanimées. Simple-ment, quand il parlait, il saluait; — et quand il revenait, il serrait la main de l'autre. Il vivait maintenant toujours maquillé, toujours vêtu de ses vêtements noirs. Il se rendait à son travail en voiture et revenait de même. Quand il sentait un peu de honte troubler ses premières minutes de repos, car il laissait l'autre, planté là devant lui, toujours debout.

Il travaillait ferme. Pendant une heure, rarement moins, il fixait dans les yeux le mannequin. Une fois, pendant qu'il rivait ainsi son regard, il vit sur les pupilles de porcelaine les paupières de cire s'abaisser rapidement. Il eut peur, il arrêta son travail, et ne retrouva son calme qu'après s'être assuré de son erreur. Et il commença son habituelle série de mouvements, qui fut interrompue comme chaque jour par le réveille-matin.

L'existence de monsieur Georges ne fut plus consacrée qu'à sa vie d'automate. Il en arriva à préférer à ses moments humains ses heures d'immobilités. Et maintenant, par plaisir, il se figeait, chez lui, il ne se sentait bien qu'en ne bougeant plus.

Madame Frenet recevait souvent des recommandations; il fallait que le mannequin fut tenu très propre. Son premier soin devait être de l'épousseter légèrement avec un plumbeau spécialement acheté, puis de brosser les souliers afin qu'ils brillent parfaitement, et de tenir la chemise et le col en celluloid bien blancs.

Monsieur Georges, lui, semblait moins soigné: ses vêtements s'usaient plus vite, son maquillage, parfois, laissait à désirer, et son linge n'avait pas toute la netteté désirable. Mais il continuait d'amuser et d'étonner le monde, il restait rarement sans engagements.

Quand il regardait attentivement le mannequin, il se rendait compte que ce n'était qu'une sorte de meuble. Mais il lui arrivait, à l'impro-

viste, d'y surprendre comme un souffle de vie. Surtout lorsque, le mécanisme, des gestes précisaient son étonnante humanité. Une inquiétude finit par peser dans la pièce, l'inquiétude d'un homme qui se sait absolument seul, mais qui croit sentir comme une présence étrangère partager cette solitude.

Grande fut la terreur de monsieur Georges, ce soir d'automne où il rentra chez lui. Quand il pénétra dans sa chambre et qu'il y fit jaillir la lumière, il vit, étendu sur son lit, le mannequin qui dormait... En s'approchant, la peau moite de peur, il ne remarqua rien de changé, pas même les yeux, qu'il avait crus mi-clos, et qui demeuraient grands ouverts, bleus et brillants. Il n'osa point le toucher, craignant de le voir se débattre. Il se demanda comment ce mannequin pouvait se trouver étendu, lui qui ne quittait jamais le coin proche de l'armoire, où il était resté depuis des semaines déjà toujours debout. Monsieur Georges prit une chaise et s'assit, se demandant comment il allait dormir. Une mauvaise humeur monta en lui. Pourquoi laisserait-il profiter de son lit ce pantin de cire: Non, non; chacun allait reprendre sa place habituelle... Monsieur Georges saisit le mannequin et le planta debout, près de l'armoire. Il crut voir simplement un très léger regard de reproche... Oh! à peine perceptible, une illusion sans plus. Il dormit normalement, un peu inquiet d'avoir peut-être fâché l'autre. A son réveil, il eut beau sourire et faire l'aimable, cette figure de cire avait un air renfrogné qui créait un malaise... Mais cela n'empêcha personne de se mettre au travail.

La séance débuta, comme à l'ordinaire, par l'entraînement des yeux: monsieur Georges fixait son automate et l'automate fixait monsieur Georges. Toujours cette impression de mauvaise humeur, rien de plus. Puis, monsieur Georges régla son réveille-matin, et l'heure des mouvements commença.

Tous deux face à la glace, ils s'imitaient. Monsieur Georges, par le ricochet de l'image, observait son bonhomme. Quand la sonnerie retentit, il s'immobilisa aussitôt.

On vit alors l'automate de cire, en des gestes précis, soulever son haut-de-forme, saluer, tourner les talons, s'ébranler d'un pas lourd et sûr, et disparaître par la porte qu'il ouvrit et ferma doucement.

Monsieur Georges ne bougeait plus. La vie semblait s'être retirée de lui. Et quand madame Frenet vint faire le ménage, elle crut épousseter comme tous les jours un mannequin sans âme et parfaitement imité.

ECHANTILLONS GRATUITS
de TRAITEMENT pour
TROUBLES D'ESTOMAC
INDIGESTION ET GAZ
dus à la suracidité gastrique

Soulagement rapide . . . Pas de
diète sévère



Pourquoi souffrir
ces terribles dou-
leurs causées par la
suracidité de l'esto-
mac lorsque vous
pouvez obtenir un
prompt soulagement
grâce aux COM-
PRIMES CANA-
DIAN VON? Ce
fameux traitement
a été un bienfait in-
comparable pour des centaines de cas sérieux
souffrant d'acidité d'estomac. Les COM-
PRIMES CANADIAN VON corrigent l'excès
d'acidité et font disparaître cette sensation de
gonflement tout en adoucissant l'irritation due
aux acides.

Une diète pratique pour tous ceux
qui prennent VON

indiquant les aliments à éviter et ceux
que l'on peut prendre. Rappelez-vous, les
COMPRIMES CANADIAN VON ont soulagé
des désordres dus à la suracidité de l'estomac,
très gaz, gonflements, éructations, indiges-
tions, excès d'acidité, brûlements d'estomac,
douleurs après repas, estomacs surs, brûlures,
perte d'appétit, perte de poids, manque de
sommeil.

Voici une offre extraordinaire
Ne vous découragez pas!

Vous n'avez qu'à remplir et poster le coupon
ci-dessous. Vous recevrez tout ce qui est néces-
saire pour faire un essai convaincant des
COMPRIMES CANADIAN VON. Des échan-
tillons avec direction complète vous seront
envoyés à nos frais. Ne retardez pas.

ECHANTILLONS	POSTEZ
GRATUITS	LE COUPON
CANADIAN VON COMPANY Dépt. 926F, Windsor, Ontario, Canada.	
Veuillez m'envoyer des échantillons GRATUITS de COMPRIMES CANA- DIAN VON avec renseignements complets.	
NOM
R.P.	R.R.
COMITE	PROV.

APPEL A TOUTES LES DAMES

qui ont du temps libre.
Appel à toutes les vendeuses
à domicile. Appel à
toutes celles qui désirent se
faire de l'argent facilement.
Prenez commandes: Lingerie
pour Dames, Messieurs,
Enfants, Bébé. Bas. Rien
de plus facile, avec nos bas
prix et notre magnifique
catalogue illustré con-
tenant échantillon des maté-
riels. Satisfaction assurée
ou argent remis.
Généreuse commis-
sion, boni et ca-
deaux.



Ecrivez
immédiatement
pour votre
catalogue gratis

LINGERIE DU JOUR

4235-4 Iberville Montréal

CE SOIR UNE OU
DEUX
ROBOL
POUR LA
Constipation
EFFET
DEMAIN MATIN

35c LA BOÎTE
3, 1.00

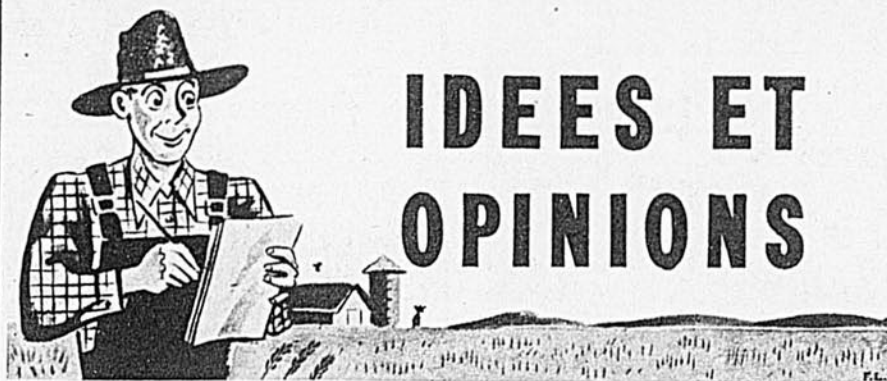

IDEES ET OPINIONS

LA RADIESTHESIE ET LES SOUR- CES D'EAU SOUTERRAINES

NOUS avons lu avec beaucoup
d'intérêt l'article élaboré de M.
Eugène Gagné, I.F., portant le titre:
"De l'eau pour les cultivateurs abiti-
biens", dans le numéro de juin du
Bulletin des Agriculteurs. Il donne
une explication détaillée des diffé-
rentes machines de creusage pour
les puits artésiens. Il touche en
passant la question des sourciers
auxquels son Département a fait
appel en certaines occasions. Il ad-
met les réussites de creusage sur
indication par les radiesthésistes
seulement dans certains sols per-
méables et formés de roches strati-
fiées, où l'eau peut pénétrer par in-
filtration. Il déclare plus faillibles
les indications faites sur les sols
imperméables comme les glaises et
les granits de l'Abitibi. Il conclut
en disant: "Les essais, sur place, de
cette science occulte n'ont pas
prouvé l'efficacité
qu'on lui prêtait
malgré les précau-
tions prises pour
faire creuser à l'en-
droit indiqué et
marqué d'un piquet".

A l'encontre de
cette opinion, nous
pouvons citer les
bons résultats obte-
nus par notre expert, E. K. La-
flamme, sur une base de 90 pour
cent des indications, sur toute caté-
gorie de sols de la province, et sur
une base de 100 pour cent certaines
parties de la province. La compila-
tion de nos statistique nous le dé-
montre clairement.

D'après la conclusion de M. Ga-
gné, les opérateurs de foreuses, les
entrepreneurs en creusage de puits
artésiens — "ces incroyables qui ne
croient que ce qu'ils voient", comme
il le dit si bien — n'ont pas d'autres
alternatives que de continuer à
faire des sondages à peu près en
appelant la chance à leur secours.
Nous nous devons de rectifier une
telle prétention. Des courants et
des bassins d'eau sont dans le sol,
à des profondeurs variées. Il faut
creuser sur ces courants et sur ces
bassins si nous voulons encore une
fois aider la population québécoise
à ne pas faire de déboursés inutiles.

Pour appuyer cette mise au point,
nous nous réservons le privilège de
vous communiquer des affirmations
concluantes sur l'efficacité du tra-
vail des radiesthésistes. En voici
une première:

Les Ecureuils, 22 juin 1948.
A Monsieur E. K. Laflamme,
La présente est pour vous infor-

mer qu'ayant échoué pour trouver
des sources avec la méthode des
puits artésiens, nous avons com-
mencé par creuser, à la pelle, la
première indication que vous avez
faite, et rendu à 16 pieds nous
avons de l'eau, un peu moins que
vous aviez dit, soit 9,000 gallons en
24 hrs, mais la sécheresse était très
grande il y a deux ans, alors nous
n'avons pas été trop surpris.

L'an dernier, encouragés par ce
dernier succès, nous avons commen-
cé à creuser celle que vous aviez lo-
calisée près de la forêt et actuelle-
ment nous poursuivons les travaux,
aidés par la Municipalité qui se
propose d'acheter si l'eau est ac-
ceptée par le Bureau d'Hygiène.

Présentement, nous sommes ren-
dus à 24 pieds de profondeur et
nous prétendons avoir entre 50 et
60,000 gallons d'eau par 24 heures et
la plus forte pression semble venir
du fond du puits le roc n'étant
qu'à 28 pieds, nous
avons l'intention de
nous y rendre.

A tout événement,
monsieur Laflamme,
nous sommes satis-
faits de votre travail
et nous vous invi-
tons à venir voir nos
travaux si vous en
avez l'occasion ou à

vous informer si vous n'arrêtez
qu'en passant chez Monsieur Ls-
Philippe Godin, Marchand et Maire
de la Paroisse.

Bien vôtre, Alfred Doré

P.S. Je vous autorise à vous ser-
vir de la présente lettre comme té-
moignage de votre travail si elle
peut vous être utile.

J.-A. La Haye, secrétaire,
Comité des radiesthésistes
27-34 Murray,
Québec.

A PROPOS DE BIÈRE ET DE VACHES

St-Valentin, 15 juillet 1948
M. le rédacteur,
Le Bulletin des Agriculteurs

Je suis éleveur d'animaux Hol-
stein depuis plus de 25 ans et ja-
mais je n'ai entendu dire que la
bière pouvait augmenter la produc-
tion du lait chez les vaches. Et
pourtant c'est bien ce qu'on peut
lire dans votre numéro de mai où
il est question d'un record établi
par une vache Holstein appartenant
à un éleveur anglais.

Je ne doute aucunement de l'au-
thenticité de ce record mais per-
sonnellement je ne crois pas re-
commandable d'ajouter de la bière
et des comprimés d'aspirine à la
ration quotidienne de nos vaches.

(lire la suite à la page 37)

LA CHALEUR

De SLOAN

SOULAGE
promptement
les douleurs
musculaires

Le liniment Sloan est
le remède par excel-
lence pour amortir
toutes les douleurs
musculaires. Le cha-
leur pénétrante que
produit Sloan fait
circuler le sang bien-
faisant au siège du
mal . . . assure soula-
gement et confort en
un rien de temps.

TOUJOURS
35c

Chaleur en
bouteille

**LINIMENT
SLOAN**

Des
Player's
S.V.P.

Player's
NAVY CUT
CIGARETTES
MILD

BOUT EN LIEGE ET UNI

CIGARETTES PLAYER'S NAVY CUT

Films développés. Impressions 3c. cha-
cune. Gratis. Agrandissement carte postale.
Commande payable d'avance ajoutée 5c.
pour frais. Jean St-Jacques, case 145 Sta-
tion Délorimier, Montréal.

Pommiers McIntosh. Pruniers. Peupliers de
Lombardie. Carolina. Saules Pleureurs ar-
gentés. Lilas. Pommiers sauvages, rustique
de Sibérie pour la greffe. Demandez les
prix. Livraison octobre. Auclair & Halde,
St. Hilaire Station, Cté. Rouville, P.Q.

Voici pourquoi les grands
agriculteurs préfèrent le

CAMION- REMORQUE MASSEY-HARRIS

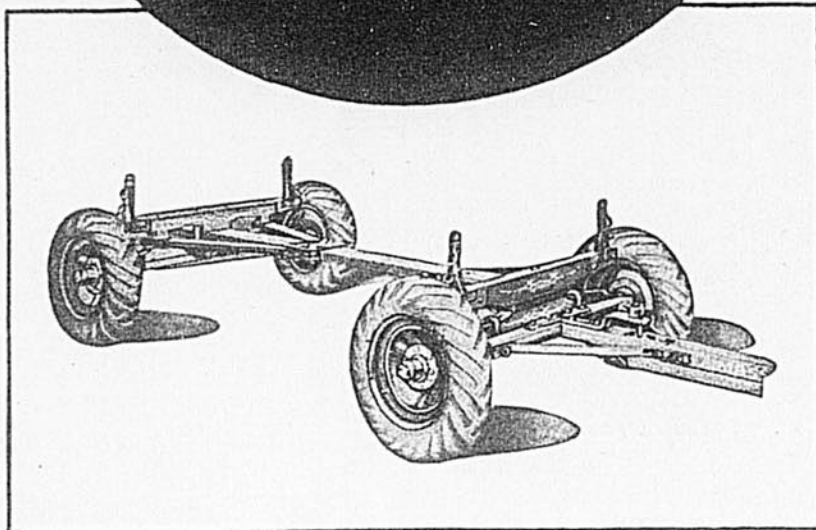

IL EST SURBAISSÉ . . . FACILE À CHARGER

Les personnes accoutumées aux anciennes charrettes hautes sur roues sont littéralement stupéfiées par l'économie d'effort physique que représentent ces camions surbaissés. En outre, le fait d'abaisser le centre de gravité stabilise la tenue de route et, conséquemment, la charge.



ROULAGE SOUPLE . . . AUX CHAMPS OU SUR LA ROUTE

Dans chaque moyeu, deux roulements à rouleaux coniques, extra-robustes, facilitent le roulage de ce camion, que vous alliez aux champs pour une charge de foin ou de grain, ou que vous soyez en route vers le marché ou le grenier mécanique. Roues amovibles et pneus de 600 x 16 (6 épaisseurs).



IL PORTE LES PLUS LOURDES CHARGES (JUSQU'À 2½ TONNES)

Les essieux, traverses, longerons et tous les organes de ce camion agricole sont fabriqués en vue de résister aux plus lourdes charges, et en toute sécurité. Aux allures normales, en palier, il portera n'importe quel poids, jusqu'à concurrence de 2½ tonnes. Toutes les pièces en bois sont renforcées par du fer.



IL PEUT ÊTRE REMORQUÉ PAR DES CHEVAUX OU UN TRACTEUR

Ce "camion et remorque combinés" est muni d'une barre à ergot, qu'on emploie si l'on se sert d'un tracteur pour le tirer, et d'une allonge spéciale, si des chevaux y sont attelés. Moderne de tout point, ce "modèle 1948" se prête à tous les transports qu'exige une exploitation rurale.

N'oubliez pas que le "camion et remorque combinés" que vous offre la Cie Massey-Harris est le fruit de la vaste expérience de ces mêmes techniciens, experts en tout ce qui concerne l'agriculture, qui ont créé la combinée automotrice Massey-Harris, les tracteurs Massey-Harris, la herse à disques roto-élévatoire Massey-Harris, et nombre d'autres instruments aratoires de grande classe. Ces hommes connaissent leur métier et ils bénéficient en outre de l'expérience de la Cie Massey-Harris, qui date de plus d'un siècle. On est toujours "sur de son coup" quand on achète une Massey-Harris.

LA COMPAGNIE MASSEY-HARRIS LIMITÉE
Maison fondée en 1847

TORONTO MONTRÉAL MONCTON WINNIPEG BRANDON REGINA
SASKATOON YORKTON SWIFT CURRENT CALGARY EDMONTON VANCOUVER

L'ENSEIGNEMENT AGRICOLE . . .

(lire ici la suite de la page 12)

veur des acheteurs étrangers. Si nous voulons conserver et même améliorer notre bétail, si nous ne voulons pas perdre notre marché d'exportation, il est indiscutable que nous devons aller de l'avant en ce qui regarde l'entretien des animaux de ferme. Ici comme ailleurs, il n'est pas bon de demeurer stationnaire.

Qui verra ce film?

A compter de cet automne, "Héritage de race" sera à la disposition des fermes expérimentales, Ecoles d'agriculture, cercles d'élevage et de tous les autres organismes qui, de près ou de loin, s'intéressent à l'avenir de notre industrie animale. Une équipe de la Quaker Oats sera chargée de présenter le film à travers la province. Les organisations désireuses de voir "Héritage de race" n'ont qu'à en faire la demande à l'un des deux bureaux de district de la compagnie, soit à Montréal, soit à Québec. "Héritage de race" n'est pas un film publicitaire mais strictement éducatif et entièrement dédié à la population rurale du Canada. Tourné par l'Associated Screen News, ce film à été préparé en collaboration avec d'éminents professeurs du Collège MacDonald, Ste-Anne de Bellevue, et du Collège d'Agriculture de Guelph, Ontario.

Quelques notes sur la Compagnie Quaker Oats

La première usine de la compagnie

Quaker Oats fut établie à Peterborough, Ontario, en 1901. Détruite par le feu en 1916, cette première usine fut remplacée l'année suivante par un imposant édifice occupant une superficie de deux acres. Aujourd'hui, on évalue la production quotidienne de l'usine comme suit: farine 4,500 barils; grains d'alimentation, 500 tonnes; farine d'avoine, 2,500 barils. On y transforme aussi les céréales sous diverses formes, flocons de maïs, blé soufflé, blé entier, etc., autant de mets qui font le régal des Canadiens.

Dans la province de Québec, au point de vue administratif, la compagnie est divisée en deux districts, Montréal et Québec, et est représentée par 10 propagandistes auprès des cultivateurs. En plus de vendre les produits de Quaker Oats ces propagandistes, pour la plupart agronomes, renseignent les cultivateurs sur les meilleures pratiques d'alimentation et d'élevage et y vont même de leurs conseils en ce qui regarde l'organisation générale de la ferme. Voilà certes des services que nos agriculteurs ne manqueront pas d'apprécier.

"Héritage de race" est l'une des nombreuses manifestations de l'initiative inlassable de Quaker Oats. Félicitations et remerciements!



M. W.-P. Noble, gérant de la Compagnie Quaker Oats, division ouest, remet à Mlle Gertrude Priester, de Saskatoon, les clefs de la voiture Mercury offerte comme premier prix du concours "DU PLAISIR AU GRAND AIR". On sait que 54 autres prix ont été distribués aux divers gagnants de ce concours. A tous ceux qui en feront la demande, la Compagnie Quaker Oats fera parvenir la liste complète des gagnants.



L'école idéale de l'heureuse maîtresse

par Louis-D. GADOURY

Béatrice a passé des vacances agréables et reposantes; agréables: son traitement équitable d'institutrice diplômée lui a permis un voyage d'études et d'agrément; reposantes: son engagement convenu avant les vacances commencées a répanu la paix dans sa tête et dans son cœur.

Septembre la ramène remplie d'enthousiasme à l'école du rang. Par ce matin clair et ensoleillé, l'institutrice reconnaît à peine sa vieille maison grise; c'est bien le même coteau sec planté d'ormes ombreux; mais leur épaisse feuillée abrite une nouvelle école dans sa toilette rafraîchie, dans ses abords restaurés. On a redressé la clôture, replacé la barrière, raffermi le perron. En vue des jours de pluie, on a répandu sur l'étroit sentier de terre une couche de cailloux menus; l'herbe courte favorisera les gambades joyeuses des jeunes élèves autour de leur école rajeunie sous ses deux tons clairs. L'institutrice y pénètre avec entrain; des quatre coins s'exhale une odeur de propreté, par les fenêtres éclaircies jaillissent des flots de lumière, sur chaque meuble luit une couche de vernis. Béatrice va de surprise en surprise: des tableaux noirs d'une ardoise, des pupitres d'une hauteur variée pour des élèves de tailles différentes, deux cabinets de toilette avec l'installation de l'eau courante; du plafond blanc pendent des ampoules électriques; une fournaise à l'huile remplace le poêle à bois; des améliorations aussi avantageuses l'attendent dans son logement particulier à l'étage supérieur. Dans sa voiture des dimanches, monsieur le secrétaire avait conduit mademoiselle l'institutrice de la gare du village à l'école du rang. Au moment de lui remettre le trousseau de clefs, il l'assure du balayage de la classe par une femme de journée, de l'allumage du feu au moins une heure avant l'ouverture, puis lui promet le paiement mensuel du salaire syndical et, devant l'admiration de la jeune fille, le secrétaire ajoute sur le ton d'un homme résolu: "Mademoiselle, les commissaires d'écoles vous fournissent la preuve de leur collaboration avec les institutrices de la paroisse."

L'école s'est ouverte et dès le premier jour, les élèves s'y sont inscrits au grand complet. Les parents des plus jeunes tout curieux, des plus vieux moins empressés, venaient saluer la maîtresse, s'informaient de sa santé, se réjouissaient pour leurs enfants et pour l'institutrice des améliorations à l'école; ils promettaient tous l'assiduité de leurs enfants, leur arrivée à l'heure et une attention constante à leur étude quotidienne. Trop vieux pour s'instruire encore, ils comprenaient néanmoins la valeur de l'instruction chez les enfants trop jeunes pour travailler maintenant. Loin de mettre en doute les aptitudes de l'institutrice, ils lui donnaient plutôt des marques de confiance. Puis les classes ont commencé. Béatrice éprouve l'encouragement du nouveau; ses élèves, l'attirent du beau. Ils arrivent à l'heure chaque jour, les trente garçonnetts et fillettes, ceux des extrémités du rang dans la charrette ou dans le traîneau, selon la route des saisons; à tour de rôle, les papas assurent ce transport des écoliers comme les mamans voient au progrès des études. Elles consentent à ouvrir la grand-salle silencieuse aux travaux scolaires des enfants appliqués; elles accordent leur surveillance et leur aide aux efforts d'intelligence et de mémoire, au soin et à la propreté des exercices; aussi les devoirs sont-ils bien faits; les leçons, parfaitement sues. A la maison, les jeunes n'entendent aucune critique de l'institutrice; alors à l'école, ils rendent entière obéissance à leur maîtresse. Un jour, elle a bien eu une impatience passagère devant une réplique impolie du fier Arthur; durant l'hiver, la grosse Jacqueline a voulu céder à la paresse; au printemps, le grand Jacques a parlé de quitter la classe; dans ces circonstances, les parents se sont rendus à l'école, ils se sont entendus avec l'institutrice et les efforts conjoints de la maîtresse et des parents ont apporté une amélioration

(lire la suite à la page 56)

CUISSON Facile, Rapide et Supérieure avec un Poêle Findlay

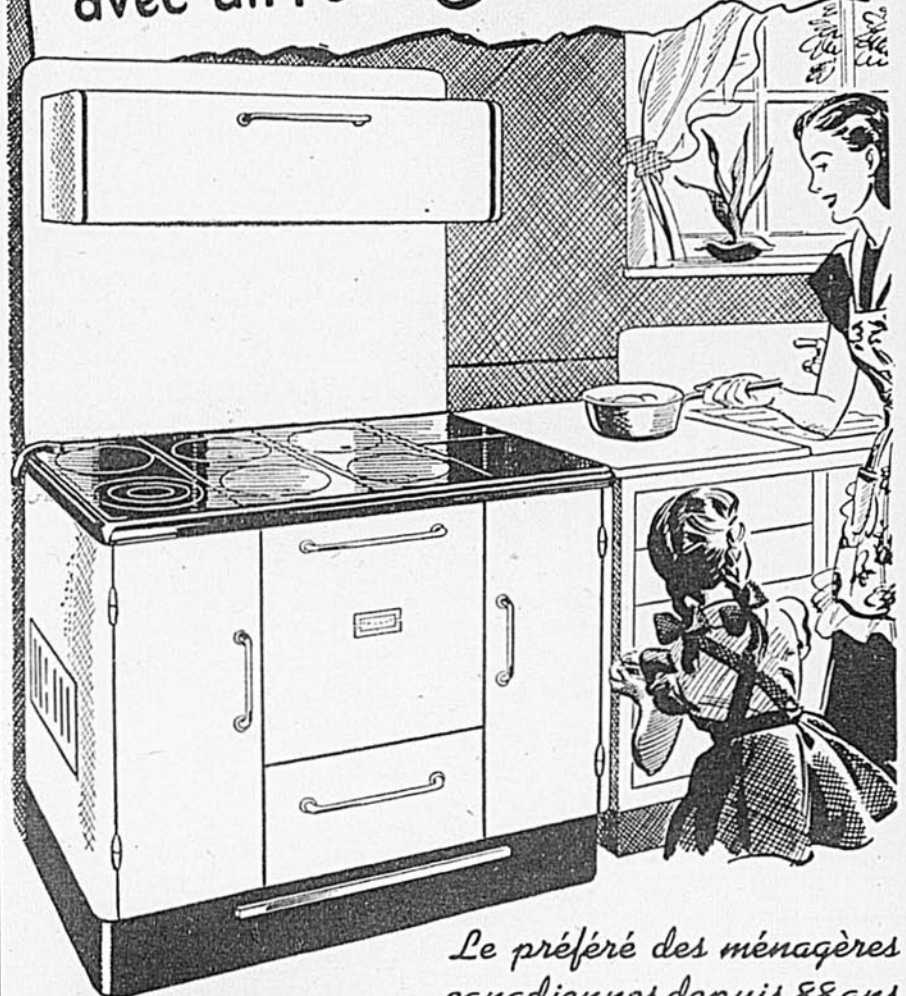

*Le préféré des ménagères
canadiennes depuis 88 ans*

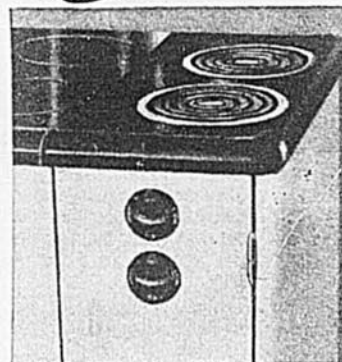

APPAREIL DE CHAUFFAGE A MEME

Deux robustes éléments électriques assurent un chauffage rapide par la simple manœuvre d'un commutateur — une merveilleuse commodité pour cuire durant les chaleurs ou pour cuisson supérieure.



POELE FINDLAY pour gaz "PROPANE"

Si vous habitez un endroit où il est possible d'obtenir du gaz "propane", les poêles à gaz et les poêles combinés à charbon et gaz Findlay sont équipés pour utiliser ce combustible. Ils peuvent aussi chauffer au gaz manufacturé ou au gaz naturel.

Si vous remplacez votre vieux poêle de cuisine ou si vous en achetez un neuf pour votre nouvelle maison, voyez à ce que ce soit un Findlay. Efficaces et d'un rendement toujours uniforme, les poêles de cuisine Findlay sont les préférés des cuisinières canadiennes depuis 1860. Il est fort probable que votre grand-mère cuisait déjà sur un Findlay.

NOTEZ CES CARACTERISTIQUES DES NOUVEAUX MODELES CONDOR FINDLAY :

- Lignes profilées modernes.
- Très grand fourneau de 18" x 20", capable de loger la plus grosse rôtissoire.
- Fini extérieur en porcelaine d'une blancheur éclatante.
- Intérieur du fourneau en porcelaine bleue madrée, aussi facile à nettoyer qu'une assiette.
- Les carneaux sont émaillés afin d'empêcher la rouille et d'assurer une plus longue durée (un avantage qui sera apprécié du maître de la maison.)
- Choix d'un réservoir à eau de chauffage rapide ou d'un appareil de chauffage électrique construit à même. (Voir la vignette)
- Tiroir réchaud sous le fourneau — commode et utile.

Votre marchand local reçoit maintenant des Poêles Findlay régulièrement, mais en nombre limité. Demandez-lui de vous signaler les avantages des modèles disponibles — pour charbon ou bois — à gaz — ou à l'électricité.

Au service des cuisinières
canadiennes depuis 1860

POÊLES
Findlay
FINDLAYS LIMITED, Carleton Place, Ontario

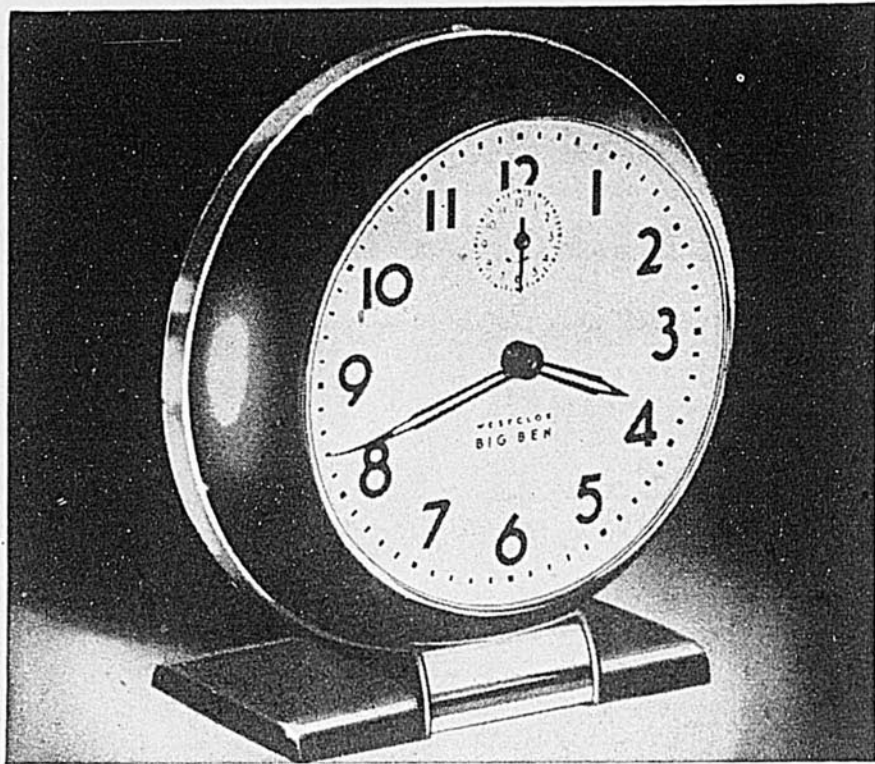

Rien d'aussi agaçant qu'une horloge à laquelle vous ne pouvez vous fier. C'est ce qui explique l'énorme popularité des Westclox. Sans jamais manifester de caprices, ces horloges s'occupent sans bruit de dire l'heure, pendant des années.

"Big Ben" Sonnerie Forte, \$5.25; avec cadran lumineux, \$6.45.

WESTCLOX

Big Ben

GARDIEN DE L'HEURE AU CANADA

Western Clock Company Limited, Peterborough, Ontario

LA RENTREE EN CLASSE...

Les vacances ne sont plus maintenant que chose du passé. Deux mois c'est si vite écoulé quand on s'amuse — déjà de retour qu'il faut songer à reprendre livres et cahiers, quelle corvée!

Si les enfants se portent bien leur succès scolaire est assuré; mais si, au contraire, ils sont fatigués, nerveux, indolents, les études en seront compromises.

Les jeunes filles surtout ne sont pas sans causer à la maman de graves inquiétudes; si elles étaient malades loin du foyer paternel, comment parer au surmenage intellectuel qui s'imposera, comment soutenir leur organisme qui a besoin d'être tonifié à un "certain âge"? Autant de questions angoissantes et pourtant si faciles à résoudre quand on songe un tout petit peu aux bonnes PILULES ROUGES.

Mais oui, les bonnes PILULES ROUGES, depuis plus d'un demi-siècle, sont le secret de la santé et de l'apparence de milliers de jeunes filles et de femmes. Elles sont insurpassables dans le traitement de malaises tels que: faiblesse, fatigue, pâleur, manque d'appétit, douleur de dos ou de reins, périodes douloureuses ou irrégulières, troubles internes essentiellement féminins (symptômes ou conséquences de L'ANEMIE).

Quelques boîtes de bonnes PILULES ROUGES glissées dans la malle de vos fillettes allègeront vos soucis à leur égard; vous serez assurée qu'avec un pareil tonique elles se maintiendront en santé. Ne trouvez-vous pas où li en vaut la peine?

PILULES ROUGES

Pour les Femmes Pâles et Faibles

.50c. la boîte ou 3, pour \$1.35

Cie Chimique FRANCO Américaine, Ltée., 1566, rue St-Denis, Montréal.

Êtes-vous nerveux, irascible?

Souffrez-vous de constipation?

La nervosité sapo graduellement votre vitalité, ruine votre santé et vous rend misérable. Généralement due à l'inquiétude ou aux soucis, elle bouleverse l'estomac et l'intestin. Il s'ensuit une mauvaise élimination et de l'indigestion. En réglant l'estomac et rétablissant la digestion et le fonctionnement de l'intestin, Fruit-a-tives vous apportent un soulagement merveilleux en peu de temps. Fruit-a-tives font fonctionner votre intestin naturellement—régulièrement. Epuisement et maux de tête nerveux cessent tôt après un traitement. Essayez le traitement Fruit-a-tives—3 comprimés au coucher, 1 comprimé ½ hr. avant les repas durant 3 jours—puis 2 comprimés au coucher durant 7 jours—un traitement prouvé pour vous rendre mieux.

FRUIT-A-TIVES



Au seuil du Paradis

(lire ici la suite de la page 17)

d'un lavabo et d'un miroir vous offrent un confort accueillant, presque léger après l'exuérice du réfectoire. Alors, brusquement, vous décelez la source du phénomène. C'est le Silence!

Huit heures. Silence de nuit. Les moines se sont retirés dans leurs cellules. Rien ne bruit, hors et dans le monastère. Radio, téléphone, éclats de voix, grincement d'automobile, roulement de voiture, rien de cette animation qui fait le huit heures des autres ne trouble le huit heures bénédictin. C'est le silence de nuit, que la cloche du monastère dissipera dès quatre heures du matin.

Mais à quatre heures, le pèlerin ne sera pas tiré de son sommeil par ce tintement discret. On le sait bien! Aussi a-t-on placé dans sa chambre un réveille-matin.

L'hôte songe aux lumières de la ville, aux joies de la vie rurale, à l'austérité effrayante de la vie bénédictine, à cette "mort vivante" dont il ne s'accommoderait à aucun prix.

Ecrasé de silence, l'hôte finit par s'endormir...

La joie des couleurs

Le lendemain, il s'agit de visiter le monastère, d'en apprendre l'histoire, d'en étudier les "rouages intimes", afin de pouvoir transmettre ces renseignements aux lecteurs du *Bulletin des Agriculteurs*. Le père hôtelier a reçu du père prieur l'autorisation de mettre quelques heures à ma disposition. C'est une faveur spéciale, bien entendu, car si ce moine devait servir de cicerone à chaque visiteur, il y consacrerait tout son temps!

Le grand soleil du matin arrache un éclat incomparable au granit blanc du monastère, tout comme, là-bas, aux eaux du lac. De ce monastère, deux ailes ont été construites. Il en reste trois à édifier. On y procédera quand les moyens le permettront. En Europe, le monastère bénédictin se compose de quatre ailes de bâtiments reliées par une galerie qu'on appelle le cloître, quatre ailes disposées en rectangle autour d'une cour intérieure, ou préau. Néanmoins, Saint-Benoît-du-Lac comptera cinq ailes autour du préau, afin que celui-ci puisse recevoir plus d'air et de lumière. La rigueur du climat canadien a imposé cette modification à Dom Bellet (architecte bénédictin qui a aussi établi les plans de l'oratoire Saint-Joseph, à Montréal, et qui repose maintenant au cimetière de Saint-Benoît-du-Lac).

Pour le présent, le monastère loge un oratoire temporaire, qui deviendra le réfectoire après la construction du chœur prévu par les plans; les cellules des moines; une salle de récréation; une bibliothèque temporaire, qui cédera plus tard sa place à la cuisine; la salle du chapitre; et les chambres réservées aux pèlerins, en attendant la construc-

tion d'une véritable hôtellerie.

Les photos dont s'illustre cet article dispenseraient l'auteur de toute description si elles reproduisaient l'incroyable jeu de couleurs auquel le regretté Dom Bellet a eu recours pour chanter la joie de ce saint lieu. Voyez, par exemple, la galerie du cloître, au parquet multicolore, aux cintres ovés, et dont les fenêtres gothiques semblent découpées comme une dentelle: toutes ces briques aux couleurs vives et claires soulèvent l'admiration et l'enchantement. Ailleurs, à la salle de récréation, à la salle du chapitre, à l'oratoire, c'est le béton qui reçoit des jaunes, des ocres, les bleus dont l'agencement crée une véritable impression d'allègement. Et il faut voir la tour, avec son escalier en spirale, ses poutres verticales qui partent tout droit à l'assaut du ciel. Partout, un foisonnement de couleurs, une légion de trouvailles architecturales!

Le père hôtelier sourit de mon étonnement visible, des exclamations que m'arrache chaque nouvelle section du monastère inachevé. Par la tour, on accède à un observatoire, d'où la vue embrasse le paysage à des lieues à la ronde: lac, plaine, monts et plateaux. Une féerie!

Accoudé au parapet, les yeux rivés à cette nature paradisiaque, j'apprends, du père hôtelier, l'histoire de Saint-Benoît-du-Lac.

Les disciples de saint Benoît forment diverses congrégations. L'une d'elles, la congrégation de Solesmes, se conforme strictement à la règle contemplative. C'est de cette congrégation de France que relève le prieuré de Saint-Benoît-du-Lac, dont le monastère a été fondé en 1912, par Dom Joseph Pothier, abbé de Saint-Wandrille, qui délégua à cette fin au Canada Dom Paul Vannier. La guerre de 1914-1918 retarda le développement de la nouvelle fondation. Le monastère, doté d'un noviciat en 1924, fut érigé en prieuré simple dès 1929, et en prieuré conventuel en 1935.

Ce prieuré conventuel est autonome et indépendant. Il s'administre lui-même. Mais ce n'est pas encore un abbaye. La grande différence, à toutes fins pratiques, c'est que le prieuré ne peut constituer une congrégation et fonder de nouveaux monastères. Dès que Saint-Benoît-du-Lac sera érigé en abbaye, ce qui ne saurait tarder indéfiniment, il constituera une congrégation strictement canadienne, qui pourra essaimer et créer de nouveaux monastères bénédictins selon la règle contemplative.

Observons en passant que l'abbaye bénédictine n'est pas assujettie à l'obéissance épiscopale, mais qu'elle relève de Rome directement.

En 1941 Saint-Benoît-du-Lac se composait d'une quarantaine de membres, dont treize prêtres ou moines de chœur. Aujourd'hui, on y trouve environ 70 moines de

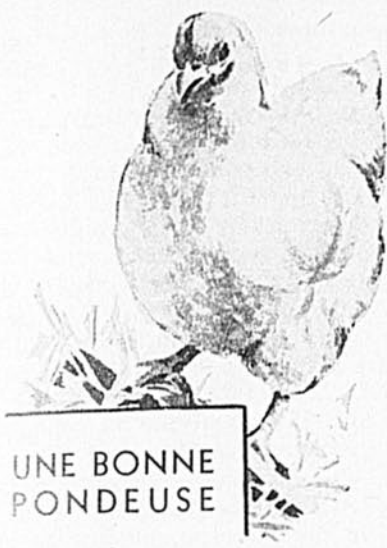

UNE BONNE
PONDEUSE

grâce à la moulée

'CARONA'

Une pondeuse doit recevoir une bonne moulée de ponte pour donner une production élevée. C'est pourquoi les éleveurs avisés préfèrent la moulée de ponte "CARONA".



C'est une moulée qui a fait ses preuves et qui doit sa haute popularité aux magnifiques résultats que l'on en obtient. N'acceptez pas de substituts. Pour votre protection exigez toujours la moulée de ponte "CARONA".

SOYEZ PRATIQUE - SERVEZ
"CARONA"

E. W. CARON

110 est, rue ST-PAUL — MONTREAL P.Q.

Eveillez-vous
dans une
maison
CHAUDE
chaque



MATIN

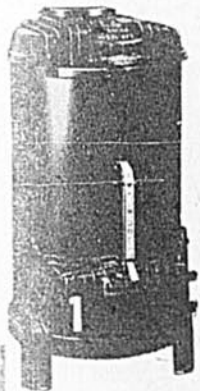

Pensez au plaisir que vous aurez de vous éveiller dans une maison CHAUDE chaque MATIN, quelle que soit la température. Cette remarquable fournaise à charbon WARM MORNING chauffe tout le jour et toute la nuit sans être alimentée de nouveau. Complète avec régulateur automatique de tirage tel qu'illustré à gauche.

WARM MORNING
COAL HEATER

Vous n'avez qu'à faire un feu une fois l'an. Elle contient 100 lbs. de charbon, conserve son feu durant plusieurs jours lorsque la clé de tirage est fermée. Merveilleuse construction intérieure brevetée vous assurant plus de chaleur avec moins de combustible.

Brûle toute variété de charbon dur ou mou, comprenant le charbon de l'Alberta, les briquettes ou le bois. Votre foyer est CHAUD chaque MATIN, quelle que soit la température. La seule fournaise du genre au monde. Plus d'un million en usage. Demandez-la à votre fournisseur. Ecrivez pour obtenir le dépliant gratuit. (C-38-12)

BOON-STRACHAN COAL CO. LTD.
Dominion Square Bldg., Montreal 2, Que.
Power Bldg., Winnipeg, Man.

choeur et frères convers, et 18 petits oblats.

Le frère convers est celui qui désire se consacrer à Dieu au sein de la famille monastique mais qui, n'ayant pas fait d'études classiques, ne peut recevoir le sacrement de l'Ordre. Les convers s'adonnent surtout aux travaux manuels, selon leurs connaissances et leurs aptitudes. Ils sont bien cependant, des membres authentiques de la famille bénédictine, régis par la même règle, appelés à la même perfection, et conviés à la même table. La méditation, l'oraison et les lectures saintes font partie de leur vie quotidienne.

Les moines de choeur se consacrent surtout et avant tout à la prière et à la célébration des offices divins; mais ils s'adonnent aussi aux travaux manuels et intellectuels, qui ont toujours été en honneur aux monastères. Voici ce que dit à ce propos une brochure bénédictine:

"Le travail manuel consiste dans les occupations de la ferme, du jardin et des divers métiers... Le travail intellectuel est dirigé en vue du perfectionnement spirituel du moine ou du service de l'Eglise et des âmes..."

"Du reste, le bon fonctionnement de la vie de la communauté demande l'exercice de nombreuses charges ou emplois. L'Abbé (ou Prieur) est assisté, dans son gouvernement, de plusieurs officiers auxquels il délègue une part de son autorité.

Le père hôtelier, dont nous avons déjà parlé, est l'un de ces officiers. Le cellérier, ou économe, est chargé de l'administration des affaires temporelles. Le maître des novices s'occupe de la formation des jeunes religieux. Le maître de choeur et le cérémoniaire sont responsables de la bonne exécution de l'office divin.

Chaque monastère bénédictin se consacre à une spécialité prescrite par l'obéissance. Dans le cas de Saint-Benoit-du-Lac, cette spécialité consiste surtout en la diffusion du chant grégorien, auquel nous reviendrons plus tard.

Il y a enfin les petits oblats. Ce sont des garçonnets, des adolescents, recueillis dans les familles nombreuses et pauvres, le plus souvent, qui vivent au monastère, qui aident aux travaux manuels, et qui, surtout, reçoivent une bonne éducation et une solide formation religieuse. C'est un magnifique apostolat.

Retraites et pèlerinages

L'apostolat bénédictin s'exerce principalement par la retraite. Voilà pourquoi le monastère comprend toujours une hôtellerie à la disposition des profanes. La retraite, c'est l'éloignement momentané du monde, dans une atmosphère de silence, de méditation et de prière. A Saint-Benoit-du-Lac, les moines ne "prêchent" pas de retraites. Le visiteur y est laissé à lui-même. Il assiste, s'il le veut, aux offices religieux, dont la célébration est entourée d'une magnifi-

Isolez avec la
LAINE MINÉRALE
INCOMBUSTIBLE
BARRETT*



E PARGNEZ chaleur et argent en isolant votre maison et vos bâtiments avec la Laine Minérale Barrett. Votre demeure sera plus confortable et vos comptes de médecin moins fréquents. Vos bestiaux vous rapporteront davantage, grâce à une température égale dans vos étables, porcheries et poulaillers. Vous pouvez poser vous-même la Laine Minérale Barrett; demandez-la en Dalles, en Vrac ou granulée, selon l'usage que vous voudrez en faire.

La Laine Minérale Isolante Barrett étant incombustible vous assure une protection additionnelle contre le feu.



Votre vendeur Barrett
affiche cette enseigne

*Marque de commerce

LAINE MINÉRALE
ISOLANTE

L'assortiment des produits Barrett comprend Bardeaux d'Asphalte, Toitures en Rouleaux et Revêtements, Couvertures Membrées Specification*, Produits Protecteurs, Laine Minérale Isolante pour la Construction, etc.

THE BARRETT COMPANY, LIMITED

Montréal • Toronto • Winnipeg • Vancouver

"Fabricants des meilleures toitures du Canada"

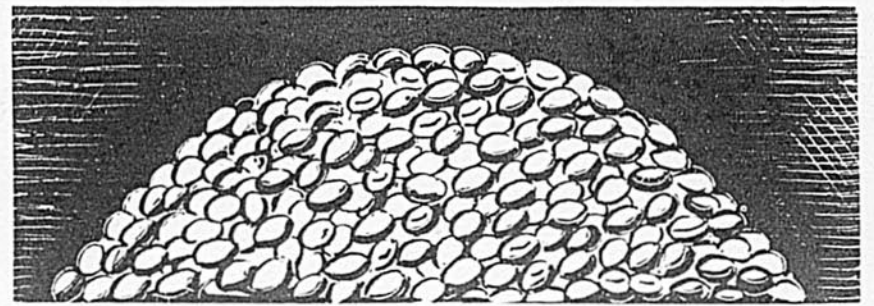

Une montagne d'oeufs serait
la bienvenue aux prix actuels

Oui le prix des oeufs est élevé et ceux qui possèdent un bon troupeau en retireront des revenus substantiels. A la condition toutefois que vous suiviez un programme d'alimentation bien équilibré. La chose est facile puisque vous avez à votre portée une moulée de ponte normalisée dont tous les ingrédients ont été soigneusement choisis et mélangés pour élever rapidement et en toute sécurité la moyenne de ponte de votre troupeau, aux prix actuels, ce surplus d'oeufs vous assure une augmentation de profits et rend votre élevage réellement payant. Vous n'avez qu'à servir.

la moulée de ponte
ST-LAWRENCE

Les aviculteurs d'expérience ont si bien compris l'importance d'une nourriture appropriée qu'ils adoptent la moulée de ponte "ST-LAWRENCE", car seuls les résultats comptent et l'expérience leur a enseigné que la moulée de ponte "ST-LAWRENCE" leur assure de bons résultats et contribue largement à augmenter leurs revenus. Il n'y a pas de meilleure moulée de ponte que la "ST-LAWRENCE" — demandez-la!



La Cie St. Lawrence Flour Mills Ltée

2110 NOTRE-DAME OUEST, MONTREAL

MEUNIER DES FAMEUSES FARINES REGAL ET FLEUR DE LIS

Enfin! Le Nouvel OXYDOL "Ravivant l'Éclat" qui donne au linge une **BLANCHEUR DURABLE**



• Même le linge le plus blanc acquiert une blancheur nouvelle!

• Le linge conserve une blancheur éclatante pour toute sa durée!

• Les couleurs, elles aussi, brillent d'un éclat permanent!

**UNE NOUVELLE ACTION NETTOYANTE
• DANS CETTE BOITE FAMEUSE!**

**La Différence Est Visible
Dès le Premier Lavage!**

Soyez le juge! Comparez avec la lessive de la semaine précédente. Voyez le linge acquérir une blancheur et une fraîcheur nouvelles. Voyez même le linge défraîchi et jauni redevenir éclatant de blancheur.



Fabriqué au Canada

**L'OXYDOL
"Ravivant l'Éclat"
en vente chez votre
marchand.
Procurez-vous-en
aujourd'hui!**

ECONOMISEZ... EN ROULANT VOS CIGARETTES

AVEC

British Consols
Tabac à Cigarettes

DE VIRGINIE; DOUX; SUAVE



cence incomparable. Et s'il en manifeste le désir, un moine se rend à sa cellule, s'entretient avec lui des choses de Dieu, le conseille, l'encourage, le reconforte, et lui indique la voie du salut, du raffermissement dans la foi. Un homme qui a perdu la foi, un athée qui ne croit pas en Dieu sera aussi cordialement accueilli au monastère bénédictin qu'un zélé d'oeuvres. Serviteur de Dieu, le disciple de saint Benoît offre à tous les enfants de Dieu la même hospitalité.

Saint-Benoît-du-Lac poursuit encore son apostolat en devenant un lieu de pèlerinage. En juillet dernier, on a procédé à la translation solennelle d'une relique du patriarche des moines d'Occident. L'année précédente, les moines de Saint-Benoît-du-Lac avaient construit, près du monastère, une tour isolée, appelée tour de Saint-Benoît. Cette tour contient maintenant un fragment d'os du fondateur de l'Ordre. On peut aller l'y vénérer, isolément ou en groupe.

Ce sanctuaire minuscule, d'une simplicité grandiose, contient entre autres deux statues dignes de mention. Ce sont deux sculptures sur bois, grandeur nature, de saint-Benoît et de sa soeur, sainte Scholastique. Ces véritables chefs-d'oeuvre réalisés par l'artiste canadien Vallières sont dignes de la statue de saint Joseph, qu'on peut admirer au monastère même.

Quant au retraits, que le repas du cloître impressionne déjà tellement, nous l'avons vu, rien ne l'étonne peut-être plus que le chant grégorien au monastère.

Ce chant si particulier, et qui constitue l'objet d'un soin singulier à Saint-Benoît-du-Lac, a d'ailleurs une histoire passionnante, que nous allons rappeler ici brièvement. Nous avons puisé nos renseignements dans "Rythmique Grégorienne", un magistral ouvrage de Dom Georges Mercure, prier actuel de Saint-Benoît-du-Lac. Disons en passant que ce volume incroyablement documenté est devenu le manuel par excellence du chant grégorien; qu'il sert, sur tous les continents, à la diffusion de ce chant; et qu'il constitue l'une des sources de revenus du monastère.

Le chant grégorien est la fusion des éléments musicaux qui existaient aux premiers siècles de l'Église, et qui avaient été adaptés aux nécessités du culte chrétien. Son histoire se divise en cinq périodes. Il y eut d'abord, cela va de soi, la période de formation, du 1er au 7e siècle de notre ère. Ensuite, période de sélection et de codification, qui dure jusqu'au 12e siècle. C'est Grégoire 1er, dit le Grand, devenu pape en 590, qui a donné son nom au chant grégorien.

Descendant d'une famille de sénateurs, Grégoire quitte le monde après la mort de son père et fonde six monastères en Sicile. Devenu moine lui-même, il transforme son propre palais en monastère. Jusqu'à son époque, les mélodies liturgiques n'avaient pas été codifiées et manquaient conséquemment d'unité. Il revenait au pape Grégoire de réaliser cette unité. C'est lui qui

BÉBÉ A LA TÊTE CHAUDE

QUAND votre bébé a la tête chaude, cela peut être dû à la fièvre légère qui accompagne communément les petites maladies infantiles. Dans ce cas, les Tablettes Baby's Own aideront à calmer cette fièvre en débarrassant l'organisme des déchets toxiques qui s'y trouvent.

Mme Francis Carroll, de Midland, dit ceci: "Ma fillette était fiévreuse. Je lui donnai des Tablettes Baby's Own et le soir, elle était debout et déjà mieux." Si la fièvre de bébé n'est pas promptement soulagée, consultez votre médecin.

Les Tablettes Baby's Own sont sucrées, faciles à prendre—et les mères les emploient avec confiance depuis plus de 50 ans. Ne contiennent rien qui endorme. Egalement bonnes pour la constipation, les troubles de digestion, dérangements d'estomac et autres petites maladies. 25¢ chez les pharmaciens. Achetez-en une boîte aujourd'hui.

RAMASSEUSE de PATATES G. & S.

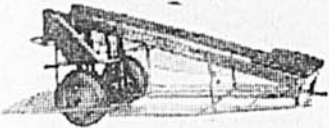

La méthode moderne de ramasser les patates

Entièrement éprouvé

Ecrivez pour renseignements

GRAY-SNYDER, LTD
HILLSBURG ONTARIO

PETITES ANNONCES

RADIOS GRATIS

Magnifique "Radio Philmore" donné gratis pour la vente de 20 bouteilles de notre incomparable parfum. Ecrivez nous pour renseignements. Canadian Mail Dealers, C.P. 381 Amqui, P.Q.

CHEVAUX SOUFFLEUX

Nouveau et précieux remède qui enrayera promptement le souffle, la toux et la gourme, garanti. Par maille, \$1.00. Très important de spécifier approximativement l'âge et le poids de votre cheval. Agents demandés. Adressez-vous à T. L. Girard Spécialiste de Voies Respiratoires, St-Félicien, Cte Roberval, P.Q.

SERVICE DU MEME JOUR

Films développés et imprimés, 25c. chacun. Impression à l'importe quelle grandeur, 3c. chacun. Chaque commande finie et retournée en 24 heures. STUDIO RAPIDE, Dept. "C.E.D." Station, "E" Montréal.

CARTES DE NOEL. Agents demandés pour la vente de nos magnifiques cartes, bonne commission. L'imprimerie de St-Charles, Co. Bellechasse Qué.

ATTENTION: A ceux qui souffrent d'eczéma, maladie du foie, diabète, rhumatisme, épilepsie, étourdissements, d'engourdissements et de malaise général prenez un traitement du fameux tonique "Matanol" qui est fait d'un procédé spécial d'extraits de racines et d'écorces et vous aurez entière satisfaction. Avons besoin d'argent dans toutes les parties de la province de Québec, ainsi que celles de l'Ontario et du Nouveau-Brunswick. Propositions intéressantes. Ecrire à Matol Research Ltd., 19 rue Dickson, Québec.

AGRANDISSEMENT 5 x 7 GRATUIT

avec chaque commande de film. Films développés et imprimés, 8 impressions — 25c. Imprimés faits double grandeur, deux fois la grandeur ordinaire. POSTE FILM SERVICE, 902 ouest, rue Ste-Catherine, Montréal.

N'oubliez pas d'envoyer votre renouvellement.

Les éditions futures vous réservent d'agréables surprises.

Vous ne voudrez pas les manquer.

Envoyez votre abonnement au

BULLETIN DES AGRICULTEURS dès aujourd'hui

a fondé la Schola Cantorum, école de chantres où il a lui-même enseigné aux enfants. Le cours durait neuf années, car il fallait alors tout apprendre de mémoire, faute d'un système de notation précise.

Les bénédictins se sont toujours signalés par leur zèle pour l'étude et l'enseignement des mélodies sacrées.

Mais au 13e et au 14e siècles, voilà que des caractères nouveaux déforment les mélodies liturgiques, y greffent un souci exagéré de la forme, et constituent de ce fait des germes de déchéance. C'est la troisième période, qui sera bientôt suivie, aux deux siècles suivants, de la période de décadence. Une réforme s'impose de toute nécessité si l'on veut assurer la survivance du chant grégorien. Cette période de restauration commence vers le milieu du 19e siècle. En Europe, on sent le besoin de revenir aux traditions du passé. Mais pour retrouver ces traditions, il fallait scruter les manuscrits centenaires, ces manuscrits que les bénédictins ont précisément sauvés de l'oubli et de la destruction à toutes les époques de l'histoire.

C'est Dom Proper Guéranger, abbé de Solesmes, qui, en France, entreprend cette restauration. C'est un travail gigantesque, qui exige un zèle inimaginable. Dom Pothier, fondateur de Saint-Benoit-du-Lac, travailla lui-même, en France, à la restauration du chant grégorien. Mais cette restauration avait-elle vraiment tant d'importance? Qu'on en juge plutôt par l'attitude de S.S. Pie XI. Ce grand pape a en effet exprimé le souhait qu'il y ait, dans les séminaires et les autres maisons d'études, une leçon presque quotidienne de chant grégorien pour la formation rationnelle du clergé.

Comme Saint-Benoit-du-Lac relève de la congrégation de Solesmes, il était naturel et logique qu'on s'y intéressât particulièrement au chant grégorien. C'est en effet sa principale occupation. Les moines de Saint-Benoit-du-Lac enregistrent maintenant des disques de chant grégorien qui, dans toutes les parties du monde, et notamment au Canada et aux Etats-Unis, servent directement à l'enseignement de ce chant. Ces disques—que tout profane comme vous et moi peut d'ailleurs acheter en albums chez les principaux marchands de musique—constituent déjà une collection précieuse, unique en son genre.

Les revenus du monastère

Les revenus du monastère sont en bonne partie assurés par la vente des disques de chant grégorien, dont l'enregistrement a commencé en 1936. L'an dernier, les moines de Saint-Benoit-du-Lac ont enregistré en grégorien des cantiques de la sainte Vierge et une messe de l'Immaculée Conception (à l'occasion du congrès marial d'Ottawa), ainsi qu'une messe du Sacré-Coeur. La messe de requiem enregistrée en 1944 (quatre grands disques), a connu une diffusion extraordinaire. A l'heure actuelle, on a vendu des milliers de ces disques, grâce aux-

C'est dans la dernière livre de lait que l'on trouve en plus grande quantité le gras de beurre—la MILK-MASTER l'en retire en entier.



Une traite impropre nuit au développement du pis.



PERFECTA "MILK-MASTER" favorise un bon développement du pis et vous obtient cette dernière once.

Oui, c'est la dernière livre de lait qui en réalité vous assure la plus haute teneur en gras de beurre. Grâce à une succion qui contrôle l'écoulement, la PERFECTION "Milk-Master" vide le pis rapidement et en toute sécurité jusqu'à la dernière once. Il ne reste pas de lait dans le pis pour entraver la production. Au contraire, les statistiques indiquent que dans des centaines de cas la "MILK-MASTER" augmente la production du lait.

NE DEPASSE JAMAIS 11" DE VIDE



Le cerveau mécanique



PERFECTION MILKING MACHINE CORP. (CAN.) LTD.
Box 113 Terminal Station "A" Toronto
Province de Québec — Perfection Milking Machine Corp. (Qué) Ltd., Louiseville.

Gagnez de L'ARGENT! VENDEZ NOS CARTES de NOËL



GARÇONS & FILLES

FAITES GROS PROFIT OU GAGNEZ DE SUPERBES PRIMES RAPIDEMENT ET FACILEMENT EN VENDANT DANS VOTRE LOCALITE NOS SUPERBES CARTES DE NOEL et BONNE ANNEE.

TOUT VOTRE TEMPS OU VOTRE TEMPS LIBRE. AUCUNE EXPERIENCE NECESSAIRE. RIEN A DEBOURSER.

Nos cartes sont si belles que vous n'avez qu'à les montrer à vos amis pour les vendre. N'envoyez pas d'argent. Ecrivez et demandez pour débiter l'assortiment spécial de \$7.90 de cartes à 3 pour .10c .05c et .10c. Vous payez après la vente.

Adressez à:

PRIMES DE LUXE ENR.
Dépt. M. Neuville, P. Qué.

VOUS CONNAISSEZ DES FEMMES QUI SOUFFRENT DE CHALEURS PUIS SONT TRANSIES

Voici une Bonne Nouvelle!

Votre âge est-il entre 38 et 52 ans et passez-vous cette difficile période fonctionnelle de "l'âge moyen" particulière aux femmes? Cela vous donne-t-il des poussées de chaleurs, vous sentez-vous la peau moite, très nerveuse, irritable, faible? Définitivement, alors, essayez le Composé Pinkham's pour soulager de tels symptômes! Il est renommé pour ce qu'il fait. Nombre de femmes avisées "d'âge moyen" prennent le Composé Pinkham's régulièrement pour aider à accumuler une résistance à ces ennuis.

Le Composé Pinkham's ne contient aucun narcotique—nulle drogue formant habitude. Il aide la nature (vous savez ce que nous voulons dire). Ce remède



possède aussi ce que les Médecins appellent un effet tonique stomachique. NOTEZ: Vous préférerez peut-être les TABLETTES LYDIA E. PINKHAM avec fer ajouté.

COMPOSE VÉGÉTAL Lydia E. Pinkham's

GRATIS

Pour la vente de QUELQUES BOUTEILLES de notre nouveau parfum — A partir de 5c la bouteille —

Montres pour dames ou messieurs, COFFRET EN CEDRI avec miroir contenant 5 articles de toilette, plusieurs autres primes. RIEN A DEBOURSER.

Pour carte de vente, écrivez à la
J. L. M. ENR., 7004 DeLanauddière Dépt. B.A., Montréal 35



**POUR
DÉMARRAGES RAPIDES
LONGUE DURÉE**



Achetez une **MASTER duty Willard**

et vous êtes Maître de votre Démarrage

1 La Master Duty Willard a de 19% à 25% d'énergie de RÉSERVE pour le radio, l'allume-cigares, la chauffe-étuve et autres accessoires électriques qui imposent fréquemment une trop lourde charge aux batteries de grosseur standard.

2 La Master Duty Willard a— à la température de zéro—de 40% à 71% PLUS de puissance au démarrage.

3 La construction exclusive Willard à "Remplissage de Sécurité" prévient le trop-plein

et le giclage de la solution acidulée qui en résulte et qui peut endommager les conducteurs électriques ou autres appareils sous le capot.

4 Montée dans des bacs en véritable caoutchouc dur.

5 Disponible avec isolation en bois sélectionné pour véhicules en usage normal et avec Isolation Willard en Caoutchouc pour véhicules faisant un usage dur et de très longs parcours.

6 Vente et entretien par tous les Marchands Willard.

WILLARD STORAGE BATTERY CO. OF CANADA, LTD., TORONTO, ONTARIO

quels les chorales de l'étranger comme celles du pays peuvent se familiariser avec le véritable chant grégorien. Cette oeuvre seule justifierait à mon sens la fondation de Saint-Benoit-du-Lac.

Néanmoins, cette oeuvre d'éducation liturgique et de beauté pure ne suffirait pas à assurer la subsistance du monastère. Celui-ci compte évidemment sur son jardin, sur l'élevage de quelques animaux domestiques. Mais ce n'est pas encore assez. Aussi n'est-on pas étonné de trouver à Saint-Benoit-du-Lac une fromagerie dont le produit, du reste, connaît une popularité sans cesse accrue. On y fabrique en effet un excellent roquefort qui se vend sous la marque "Ermitte". Et si l'on n'exporte pas déjà ce savoureux fromage, c'est tout simplement parce que la fromagerie ne parvient pas encore à suffire à la demande du marché canadien. C'est dire à quel point on apprécie ce fromage de grand choix.

Le monastère possède en outre un atelier d'imprimerie. Ce n'est présentement qu'une entreprise bien modeste, mais que les frères convers ne manqueront pas d'agrandir, de perfectionner, et où l'on pourra sans doute imprimer plus tard les travaux rédigés à Saint-Benoit-du-Lac.

Il est évident que les moines "ne font pas fortune". Mais il vivent du fruit de leurs travaux, sans rien exiger de personne, sans rien réclamer à personne. Ce sont, au dire des matérialistes et des athées, des parasites, des inutiles. C'est d'ailleurs les qualificatifs qu'on applique souvent aux contemplatifs. Même pour beaucoup de catholiques, la religion se réduit aux oeuvres, à l'assistance matérielle des nécessiteux. Mais en plus des prières et des exercices spirituels qu'ils font sans cesse pour leur sanctification et le salut des hommes leurs frères, les religieux cloîtrés font cependant, pour gagner leur vie, autant de travail que la plupart des hommes. Comme l'a écrit Dom Léonce Grenier, "le plus fort du combat est dans les cloîtres. Il faut du courage pour renoncer à tout ce que le monde recherche, se fixer dans la solitude, se consacrer à une vie de prière et de pénitence."

Les moines ne demandent rien. Ils acceptent les dons, sans les solliciter. Ces aumônes ont servi à entreprendre la construction du nouveau monastère: elles permettront, espérons-le, de le compléter le plus tôt possible.

Au seuil du paradis

Mon séjour à Saint-Benoit-du-Lac avait commencé sous une impression d'austérité effrayante, de "mort vivante". Et pourtant, à mesure que passaient les heures et les jours, la solitude et le silence m'imprégnaient graduellement de paix et de sérénité.

A chaque repas, je retrouvais tous ces hommes noirs dans un silence que soulignait la voix monotone du lecteur. L'impression du début faisait place à un joyeux allègement de l'âme et de l'esprit. Et j'en vins

"BUCHERONS"

COMMANDEZ AUJOURD'HUI MEME VOTRE

scie à chaîne motorisée

PRECISION

pour un seul homme



La nouvelle scie "PRECISION" modèle 1948, a plusieurs améliorations. Nouveau carburateur fixe. Nouvelle magneto à haute étincelle, démarrage rapide. Nouveau filtre à air — élimine la sciure — l'eau et la neige. Nouvelle chaîne, grande vitesse de coupe.

Six différents modèles sont fabriqués, tous utilisant le même moteur connu et fiable, marque "PRECISION" à 2 cycles, 3 1/2 c.v. Refroidi à l'air. Tous les dispositifs sont interchangeables à peu de frais. Pesanteur variant de 42 à 52 lbs, selon la longueur de la barre guide. Plus de 4,000 scies "PRECISION" sont actuellement en opération par tout le Canada et les Etats-Unis. Commandez votre scie modèle 1948 dès maintenant. Livraison immédiate.

Détails Complètes sur Demande

Precision Parts Limited
6910 Birnam Montréal

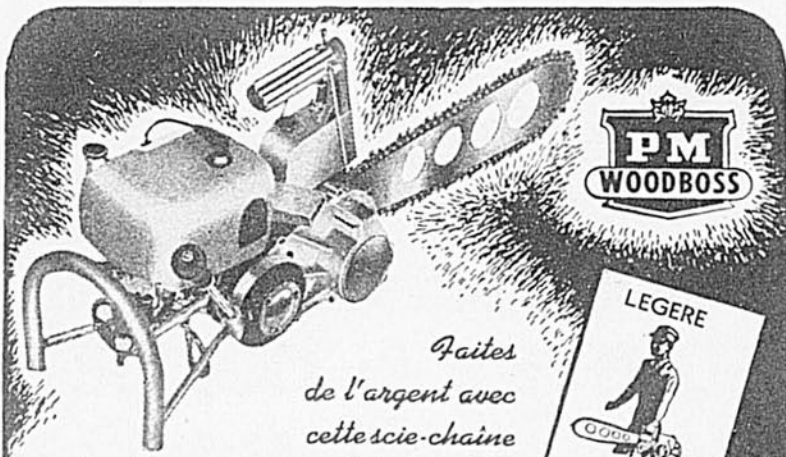

Faites de l'argent avec cette scie-chaîne

qu'un homme tout seul manoeuvre

C'est plus payant de couper du bois avec une P.M. WOODBOSS. Elle se porte bien car elle est légère; elle est bien équilibrée et donc facile à manier. Elle a la puissance qui lui permet de couper toutes les sortes de bois dans toutes les conditions. Elle n'est pas encombrante. Son prix d'achat est modique. Son fonctionnement est économique et sûr.

Grâce à son démarreur muni d'un ressort de rappel, il est facile de la mettre en mouvement. Faite d'acier trempé, on l'aiguise et on l'entretient en bon état aisément. Pièces de rechange et "service", en tout temps.

Fabriquée au Canada
Dépliant illustré et gratuit, sur demande

Distributeurs au Canada
P.M. PRODUCTS (1947) LTD.,
845 est. rue Hastings,
Vancouver, C.-B.

Distributeurs dans les provinces:
MARITIMES: John Kilburn,
Fredericton, N.-B.
QUE. & ONT.: Blair Equipment Ltd., Port Arthur, Ottawa, Québec.
MAN: Mumford, Medland, Ltd., Winnipeg.
ALTA: Industrial Supplies Ltd., Edmonton.



P.M. PRODUCTS (1947) LTD.,
(Dept. WID)
845 est. rue Hastings,
Vancouver, C.-B.

Veillez me fournir tous renseignements sur la scie P.M. WOODBOSS.

Nom.....
Adresse.....

MONTRES-BRACELETS

GRATIS



Pour Dames et Messieurs et prime spéciale de promptitude. Pour la vente de 30 bouteilles de parfum de luxe de .10 à 30 cents.

Aussi
Coutellerie de 16 morceaux. 1 Paire de Couvertes, Lampes, Couvertes en Edredon. Robe de chambre, Parapluie, Etc.

Demandez notre catalogue

AMERICAN MAIL DEALERS
55-D rue St. Anselme, Québec

**Hommes, Femmes Fatigués
Faibles, Nerveux, Sans Entraînement**

Retrouvez vitalité, vigueur, énergie

Ne souffrez plus de faiblesse, lassitude, dépression nerveuse, dues à la pauvreté du sang. Réveillez-vous frais et dispos, soyez plein d'entraînement toute la journée, ayez une réserve d'énergie pour le soir. Prenez Ostrex. Contient fer, vitamine B., calcium, phosphore. Tonifie le sang, reconstitue l'organisme, stimule et renforce, améliore l'appétit et la digestion. Coûte peu. Nouveau format d'essai seulement 50c. Essayez aussi les comprimés-toniques Ostrex pour recouvrer vigueur, entraînement, vitalité, à partir d'aujourd'hui. Toutes pharmacies.

**FILS A TISSER
COTON — LIN**

Liste de prix envoyée sur demande

CHARLES E. BILLARD
1579, rue St-Denis - Montréal

a constater que ces reclus volontaires ne vivent ni dans le renfrognement, ni dans la mélancolie. Ils forment une grande famille heureuse et unie, une famille étroitement groupée sous l'égide du Père, une famille vraiment nichée au seuil du Paradis.

Joie et sérénité dans le recueillement et le travail: voilà bien les données qui justifient la devise des bénédictins: Pax. Paix!

Et cette famille unie dans le Seigneur, je ne veux pas la quitter sans la connaître parfaitement. Je pose donc maintes questions, que je donne ici avec leurs réponses, au bénéfice des lecteurs du Bulletin.

Q.—*Quel est l'horaire de la journée bénédictine?*

R.—Voici cet horaire, à l'heure solaire:

4 heures: Lever.

4 h. 20: Matinées et laudes.

7 h.: Déjeuner.

7 h. 30: Prime.

9 h.: Petites heures; messe conventuelle toujours chantée.

12.: Dîner, Récréation commune.

4 h.: Vêpres, chantées tous les jours.

6 h. 30: Conférence spirituelle.

7 h.: Souper. Récréation.

8 h.: Complies et coucher.

Le temps laissé libre par les divers exercices mentionnés ci-dessus est consacré au travail prescrit par l'obéissance.

Q.—*Les moines peuvent-ils parler sauf aux deux récréations?*

R.—Non, sauf par permission spéciale.

Q.—*Le moine peut-il aller dans sa famille?*

R.—La véritable famille du moine est celle du monastère. Il ne visitera les siens qu'en cas de maladie grave d'un parent rapproché, ou si quelque voyage le conduit dans le voisinage de sa famille. Il ne peut également recevoir de visiteurs qu'avec discrétion.

LAUREATS DU MERITE AGRICOLE

Outre M. Pierre Couture, gagnant de la Médaille d'Or du grand tournoi annuel du Mérite agricole chez les cultivateurs et sur qui nous publions un grand reportage photographique aux pages 4 et 5 de la présente édition, voici les noms des lauréats des autres catégories de cet important concours:

Dans la classe des cultivateurs amateurs, les Rév. Pères Oblats, de Maniwaki, comté de Gatineau, gagnent le premier prix comprenant la médaille d'Or, le titre de Commandeur de l'Ordre, le diplôme de "très grand mérite spécial" et le drapeau. M. Henri Dupont, de St-Etienne des Grès, comté de St-Maurice, se classe premier dans la division de la Médaille d'Argent et mérite le diplôme de "très grand mérite" et devient officier de l'Ordre du Mérite agricole. Enfin, M. Alcide Julien de St-Julienne de Montcalm, gagne la médaille de bronze.

Q.—*Quels vœux le bénédictin doit-il prononcer?*

R.—Les vœux d'obéissance, de pauvreté, de chasteté et de stabilité.

Q.—*Le moine peut-il changer de monastère à volonté?*

R.—Non. Voilà pourquoi il prononce le vœu de stabilité. Un moine ne peut changer de monastère sans un adult de Rome.

Q.—*Quand le chapitre se réunit-il?*

R.—Le prieur, qui est le père du monastère, réunit le chapitre deux

fois par semaine pour la coulpe. Devant la famille ainsi réunie, chaque moine s'accuse publiquement des infractions qu'il a pu commettre à la Règle. Le prieur lui impose une pénitence. Le prieur réunit également le chapitre chaque fois qu'il faut prendre une décision importante, et qui intéresse toute la famille bénédictine. Les questions se décident au vote secret ou à main levée. Ainsi, on n'admet un nou-

veau membre au sein de la famille qui si les deux tiers du chapitre s'y montrent favorables.

Q.—*Qui nomme le prieur (ou l'abbé, dans le cas de l'abbaye)?*

R.—Le prieur ou abbé est élu à vie par le chapitre. Dans ce cas, l'élu doit recueillir les deux tiers des votes.

Q.—*Quand le prieur actuel de Saint-Benoît-du-Lac a-t-il été élu?*

R.—Dom Georges Mercure, originaire de Drummondville, est le

premier prieur canadien de Saint-Benoît-du-Lac. Il a été élu le 14 janvier 1944.

Q.—*Pourquoi le bénédictin s'appelle-t-il Dom?*

R.—Dom est ici l'abréviation de domaine, ou seigneur. C'est un vestige de l'époque de saint Benoît et des époques suivantes, alors que beaucoup de princes, de nobles et de seigneurs dirigeaient les anciennes abbayes.

Q.—*Saint-Benoît-du-Lac comptera-t-il un jour plusieurs centaines de moines?*

R.—Ce nombre ne dépassera probablement jamais 120 ou 130, car une famille ne peut s'accroître indéfiniment. Une fois ce nombre atteint, le prieuré sera sans doute devenu abbaye et fondera d'autres monastères qui constitueront la congrégation canadienne de l'Ordre de Saint-Benoît.

Cette congrégation bénédictine tous les Canadiens catholiques et sincères en souhaiteront du fond du cœur la plus prompte réalisation. Pour ma part, j'en forme le vœu avec autant d'espérance que le Son Eminence le Cardinal Villeneuve, qui fut l'un des soutiens et des bienfaiteurs insignes de Saint-Benoît-du-Lac.

Et à vous, lecteurs, je souhaite la joie, l'insigne privilège de partager un jour, ne fût-ce que quelques heures, la paix de cette admirable famille, réunie au seuil du Paradis.

Les Médecins Prouvent que le Traitement Palmolive donne à 2 femmes sur 3 un plus beau teint en 14 jours!



Le Traitement Palmolive est simple comme l'ABC!

A Lavez-vous la figure avec le savon Palmolive!

B Pendant 60 secondes, massez bien avec la mousse embellissante de Palmolive. Rincez!

Répétez ceci 3 fois par jour, pendant 14 jours. Ce massage fait ressortir tout l'effet embellissant de Palmolive sur votre épiderme!

VOUS AUSSI vous pouvez vous attendre à ces améliorations de l'épiderme en 14 JOURS SEULEMENT!

Si vous voulez un teint qui fasse l'envie de toutes les femmes, l'admiration de tous les hommes, hâtez-vous de commencer le Traitement Palmolive de 14 jours, dès ce soir! N'oubliez pas que le Traitement Palmolive a été éprouvé sur l'épiderme de femmes de tous les âges, avec tous les types d'épiderme: les unes avaient la peau sèche, d'autres huileuse, d'autres normale, jeune ou plus vieille! Et, dans 2 cas sur 3, on a constaté des résultats probants en 14 jours seulement, quels que soient les soins de beauté auxquels ces femmes avaient eu recours précédemment. Voilà bien une raison suffisante pour inciter toutes les femmes en quête d'un plus beau teint à commencer ce Traitement Palmolive dès aujourd'hui!

Un épiderme moins huileux

Plus jeune

Moins rugueux

Moins de comédons

Un coloris plus frais



Les Médecins Prouvent Les Résultats Du Palmolive!

P.S. Pour la douche ou le bain, procurez-vous le NOUVEAU pain géant de Palmolive!

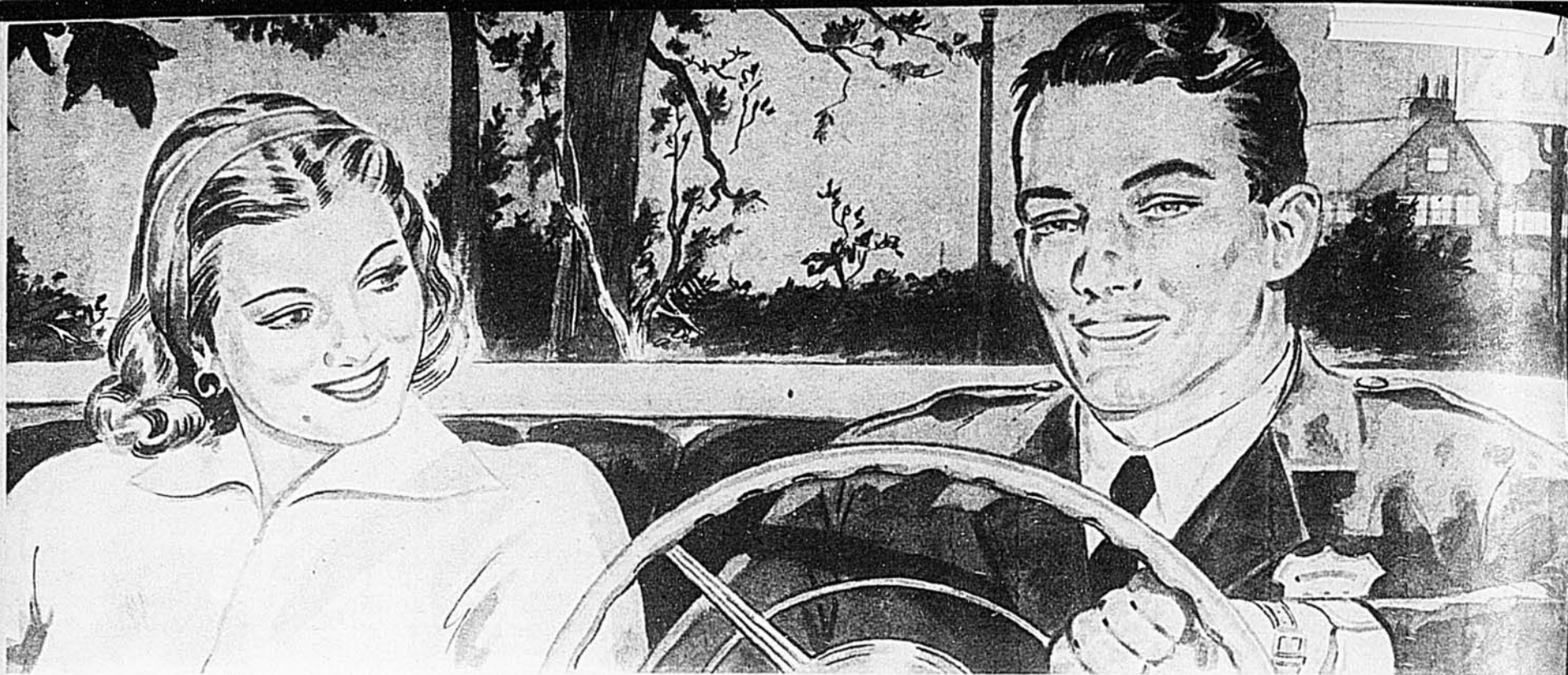

... Bien sûr... d'ailleurs, si je n'avais pas confiance en vous, je ne serais pas présentement assise à côté de vous, un parfait inconnu...

Le troisième larron

par DONAT COSTE

BOB, le capitaine, l'avait vue de loin. Comme dans la chanson, il l'avait trouvée si jolie que c'avait été le coup de foudre. Si, mon Dieu, il n'y a pas de chanson comme ça, eh bien, les chansonniers n'ont qu'à en inventer de nouvelles, car Margot est certainement tout indiquée pour servir d'inspiration à n'importe quoi et il faut dire qu'elle relèverait la sauce de n'importe quelle chansonnette.

Bob, le capitaine, depuis un couple de mois, cherchait le moyen de retenir l'attention de Margot et de s'imposer à elle; or, c'était là chose passablement difficile; Bob, pourtant, ne souffrait guère de complexe d'infériorité; il savait pertinemment qu'il mesurait cinq pieds dix, qu'il était "all round athlete", qu'il avait des traits réguliers. De plus, il se rendait parfaitement compte que les femmes tomberaient devant lui comme autant de tiges de blé sous la moissonneuse.

Oui mais... C'est que Margot n'était pas comme toutes les autres. Pas taillée sur le même modèle. Ce n'est assurément pas Margot qui allait s'affaisser à ses pieds comme une tige de blé coupée. Et puis, c'était surtout cela qui le tarabustait, il y avait d'autres soupirants qui soupiraient après Margot; il y en avait deux surtout: un nommé Gilles et l'autre, nommé Roger. C'étaient deux taches de graisse qui ne s'enlevaient plus. Pas que Bob ait jamais reculé devant un homme, non; il en avait même commandé des milliers durant la dernière guerre, mais Gilles et Roger, aux yeux de Bob, étaient bien au-dessus de la populace du fait que Margot avait daigné les distinguer du commun des mortels... Et bla, et bla, et bla...

Bob vivait une étrange période: la période où l'on parle tout seul, où l'on fait des confidences à la lune, où l'on se bute aux passants, tel un aveugle qui va sur le trottoir, sans canne blanche, où l'on regarde en l'air au lieu de regarder à ses pieds, la période, enfin, où une petite fille tombe dans sa vie, comme une étoile de première grandeur.

En parlant d'étoile, il y en avait, ce soir-là au Country Club; des grandes, des petites, des moyennes. Mais l'étoile dont l'éclat s'avérait le plus persistant c'était Margot. C'est du moins ce que disaient les yeux de Gilles, de Roger, de Bob et ceux de la plupart des jeunes gens qui dansaient, ce soir-là, au Country Club. Margot dansait avec Gilles. Elle était très belle. Sa robe de soirée lui allait très bien. Elle se moulait avec la musique de danse. Son partenaire était un beau garçon dont les évolutions auraient pu rivaliser avec la danse d'une feuille d'automne... Une danse, deux danses, trois danses... A la troisième, qui devait se silhouetter au porche d'entrée si ce n'était pas Roger en personne... Et quand il entra, Margot, tout en conservant le rythme, se penche un peu et lui envoya un sourire de bienvenue.

Qui est-ce que c'est? — demanda Gilles.

—C'est Roger.

—Ah Roger. Au collège, on l'a baptisé Annibal, parce qu'Annibal était brun, lui aussi, et fort et frisé. Moi, vous savez, il y a longtemps que je suis le "bonhomme Gilles"; parce qu'il paraîtrait que La Fontaine n'était pas plus mordu que moi pour les vers; j'ai toujours mieux aimé pêcher les alexandrins que décrocher les gants de boxe... Changement de propos, Margot, vous dansez divinement ce soir; franchement les

sylphides de l'Antiquité ne dansaient pas mieux que vous.

Margot rit.

—Ces pauvres sylphides, tout de même, vous ne leur demandez pas la permission pour les arranger savez-vous!

L'orchestre entama un air de valse langoureuse qui réunit Gilles et Margot. Puis un tango palpitant. Puis une rumba. Margot et Gilles étaient deux inséparables. Gilles était très habile danseur; lui et Margot formaient un couple sculptural. Cependant Roger, à l'autre bout de la pièce, faisait tapisserie, assassinant des yeux le bellâtre qui ne voulait plus céder le parquet; il rongea son frein et serra les poings... A une entre-danse, un air de décision s'épandit sur sa figure. Il se leva et se dirigea vers le bar où Gilles venait d'accompagner Margot.

—Bonsoir Margot.

—Bonsoir Roger.

—Tiens bonsoir Annibal!

Or Roger ne fit pas écho à ce dernier salut; il continua de s'adresser à la jeune fille:

—Margot, si vous vous voulez me rendre le plus heureux des hommes, vous allez m'accorder la prochaine danse.

—Oh! c'est bien regrettable mon cher Roger, mais j'ai déjà promis la suivante.

—Déjà promis? Et à qui?

—Mon Dieu... A Gilles...

—Encore!

—Encore!

—Comment ça, encore?

—Bien... Il y en a donc rien que pour lui, ce soir?

—Dame — plaça Gilles — si cela lui plaît à Margot de danser avec moi. Il est logique qu'elle trouve que je fasse avec elle, bonne figure, au point de vue chorégraphie. N'est-ce-pas?...

—La question n'est pas là — trancha agressivement Roger —. Je trouve que c'est suffisamment accaparer Margot comme ça... Gilles, tu vas me céder ta place pour la prochaine danse...

Gilles s'informa doucement:

—Est-ce une proposition que tu me fais là?

—Pas tout à fait, expliqua rudement Roger —. C'est un ordre.

—Un ordre, voyez-vous ça, mais je n'ai pas du tout l'intention d'optempérer.

—Non? Tu optempérerais à un impératif d'une autre nature? A un comme ça peut-être?

Sur ce, l'athlétique Roger recula vivement de quelques pas se mit en position de boxe, puis il se précipita en avant pour porter au menton de Gilles, un foudroyant direct avant que celui-ci ait eu le temps même d'exquiser une parade. Gilles tomba à la renverse, vola par dessus une chaise et en atterrissant se heurta la tête contre la patte de fer d'une chaise. Son nez se mit à saigner comme il n'avait jamais saigné. Roger, avec les tonalités d'un Peau-Rouge qui entonne son cri de guerre répéta féroce:

—A un comme ça!

Des jeunes filles crièrent et en profitèrent pour se blottir contre la poitrine de leur compagnon. Le serveur agita sa serviette comme le toréador qui joue de la cape sous le mufle du taureau. Un homme, à dix pas de Roger, émit ce commentaire qui rimait :

—Aie là, jeune homme, vous croyez-vous au forum?

Un grand Anglais blond dit :

—Tsk, tsk, tsk. . . Disgraciously . . . Absolutely disgraceful . . .

Une voix de femme s'éleva :

—Police! Police!

Et juste à ce moment, la police, sous forme du capitaine Bob, tomba du ciel.

Bob dépassait Roger de deux bons pouces; ses épaules étaient d'une

impressionnante largeur; en quelques bonds, il fut sur les lieux du pugilat et il s'enquit :

—Qui est-ce qui a appelé la police?

—C'est moi, regardez . . . répondit une des danseuses, indiquant de son index tremblottant, Gilles qui se relevait en caressant son menton.

Bob se pencha sur la victime, mais il se redressa bien vite pour intimider d'une voix tonnante :

—Au nom de la loi, restez à vos places! J'ai une petite enquête à exécuter ici . . . Maintenant vous allez me dire qui est-ce qui est responsable des voies de fait?

—C'est lui, — répondit spontanément un des jeunes hommes en désignant Roger.

—Et pourquoi avez-vous agi ainsi? — demanda Bob à l'incriminé. Ce dernier, légèrement pâle, légèrement énervé, rétorqua :

—Parce que . . . Parce qu'il me tapait sur les nerfs . . .

—Ah! comment ça?

—Il dansait avec la jeune fille que j'avais choisie.

—Evidemment — concéda Bob — c'est très grave . . . Maintenant il y a un peu trop de monde ici; venez si vous le voulez bien, nous allons aller nous expliquer dans le bureau voisin.

Le pauvre Gilles s'épongeait le nez avec un fin mouchoir. Le trio, plus le capitaine, gagna ce petit bureau.

Une portière les sépara bientôt du monde extérieur. Au haut de la fenêtre de ce cabinet, la lune de juillet était une danseuse solitaire entre les branches des peupliers. Aussitôt là, Bob s'adressa à Roger :

—Monsieur je ne n'ai pas besoin de vous dire que votre mouvement inconsidéré est absolument répréhensible et cela quand ce ne serait qu'au point de vue de la loi. Vous savez que c'est passible d'emprisonnement?

—Oui monsieur, dit Roger la tête basse. Je sais mais . . .

—Il y a toujours un mais comme de juste . . . Mais rien n'empêche que c'est infiniment déplorable, ces manières de brute . . . Votre ami aurait pu se blesser grièvement à la tête en tombant puis son amour-propre a subi un sérieux accroec devant toute cette société . . . Tourné vers Gilles, il ajouta : N'est-ce pas monsieur?

Gilles répondit lugubrement :

—Monsieur, pour dire le vrai, ma mâchoire me fait bien plus mal que mon amour-propre . . .

Bob se mit à rire :

—Vous êtes humoriste vous.

—Je pense que oui, monsieur. J'entends à rire, moi.

—C'est votre ami qui ne veut rien entendre? Dites donc, est-ce que vous lui en voulez?

—Non savez-vous . . . Je crois que je ne penserai plus à ce coup de poing, demain ou après demain; en tout cas aussitôt que ma mâchoire ne sera plus sensible . . .

—Et vous, — dit Bob en regardant Roger — entreprenez-vous quelque rancune à l'égard de votre ami?

—Oh! moi vous savez, je n'ai pas de rancune . . . Sur le moment, je fais des colères comme ça, mais quand c'est fini, ça ne revient plus.

—Good! — s'exclama Bob — Alors vous êtes prêts à enterrer ça tous les deux? Vous êtes prêts à vous serrer la main?

—O.K. dit Roger spontanément.

—O.K. surrenchérit Gilles.

Les deux jeunes gens se serrèrent la main.

—Vous ne parlez pas? — dit Roger à Margot — A quoi pensez-vous donc?

Je suis en train de penser que vous avez gâté ma soirée, Roger

—Je vous en demande humblement pardon. Que voulez-vous, un mouvement d'humeur. Vous n'êtes pas fâchée toujours?

—Mais non, je ne suis pas fâchée, — dit-elle froidement.

Cependant, le bal étant fini, les danseurs évacuaient le Country Club.

Margot — offrit Gilles — si vous voulez, je vais vous reconduire dans ma voiture . . . Mon nez est arrêté de saigner.

—Je vous en prie, Gilles, ne vous dérangez pas pour moi. Il serait préférable que vous alliez prendre un peu de repos.

—Vous ne m'en voulez pas toujours, Margot?

. . . puis il se précipita en avant pour porter au menton de Gilles un foudroyant direct avant que celui-ci ait eu le temps même d'esquisser une parade.

—Et pourquoi vous en voudrais-je, mon pauvre Gilles, ce n'est pas votre faute.

Bob intervint :

Comme dit mademoiselle, c'est bien mieux d'aller vous soigner, monsieur. Quant à reconduire mademoiselle, avec sa permission, je me chargerai volontiers de cet honneur. Ma voiture m'attend au bas ici . . . Portez-vous bien messieurs et que la paix soit avec vous . . . Où dois-je vous reconduire, mademoiselle?

Pour un enlèvement, c'était un enlèvement. Margot sourit en répondant :

—Je demeure avenue des Erables . . .

Quelques instants plus tard, Bob au volant de son coupé disait à sa passagère :

—Je suis heureux que ma petite comédie ait réussi . . .

—Comment ça, petite comédie?

Il éclata d'un rire homérique.

—Je ne suis pas plus constable que la chatte . . . C'est mon uniforme qui a jeté de la poudre aux yeux . . . Si un vrai policeman était arrivé sur les lieux, j'étais flambé . . . Non mais, c'est bien la première fois que je suis promu gardien de l'ordre public!

—C'est drôle, moi je n'ai pas douté un moment que vous fussiez un vrai gendarme.

—Ah! soit dit sans vouloir me vanter, c'est ma figure qui inspire toujours confiance . . . Et vous . . . vous avez confiance en moi?

—Bien sûr . . . D'ailleurs, si je n'avais pas confiance en vous, je ne serais pas présentement assise à côté de vous, un parfait inconnu . . .

—C'est juste et ça va me donner l'occasion de me présenter . . .

—Mais dites-moi . . . Qu'est-ce qui vous a poussé à intervenir ce soir?

—Bien . . . Je vais être franc avec vous . . . Je cherchais une occasion pour me rapprocher de vous . . . J'ai saisi l'occasion qui passait . . . Je n'avais pas le choix et j'aspirais tellement à cela . . . Parce que . . . Parce que . . . Enfin je ne sais plus . . . Mais vous êtes en train de déranger tous les plans réglés de ma vie de militaire . . . Puis . . .

Ce n'était pas un faiseur de phrase comme Gilles, celui-là. Il était plus grand que Roger, sa physionomie était plus ouverte et plus virile. Et puis . . . Et puis, il y avait une lueur qui dansait dans les yeux de Bob, le capitaine; Margot n'avait pas souvenance d'avoir jamais vu danser dans les yeux des jeunes gens qui formaient sa cour, une lueur comme celle-là.

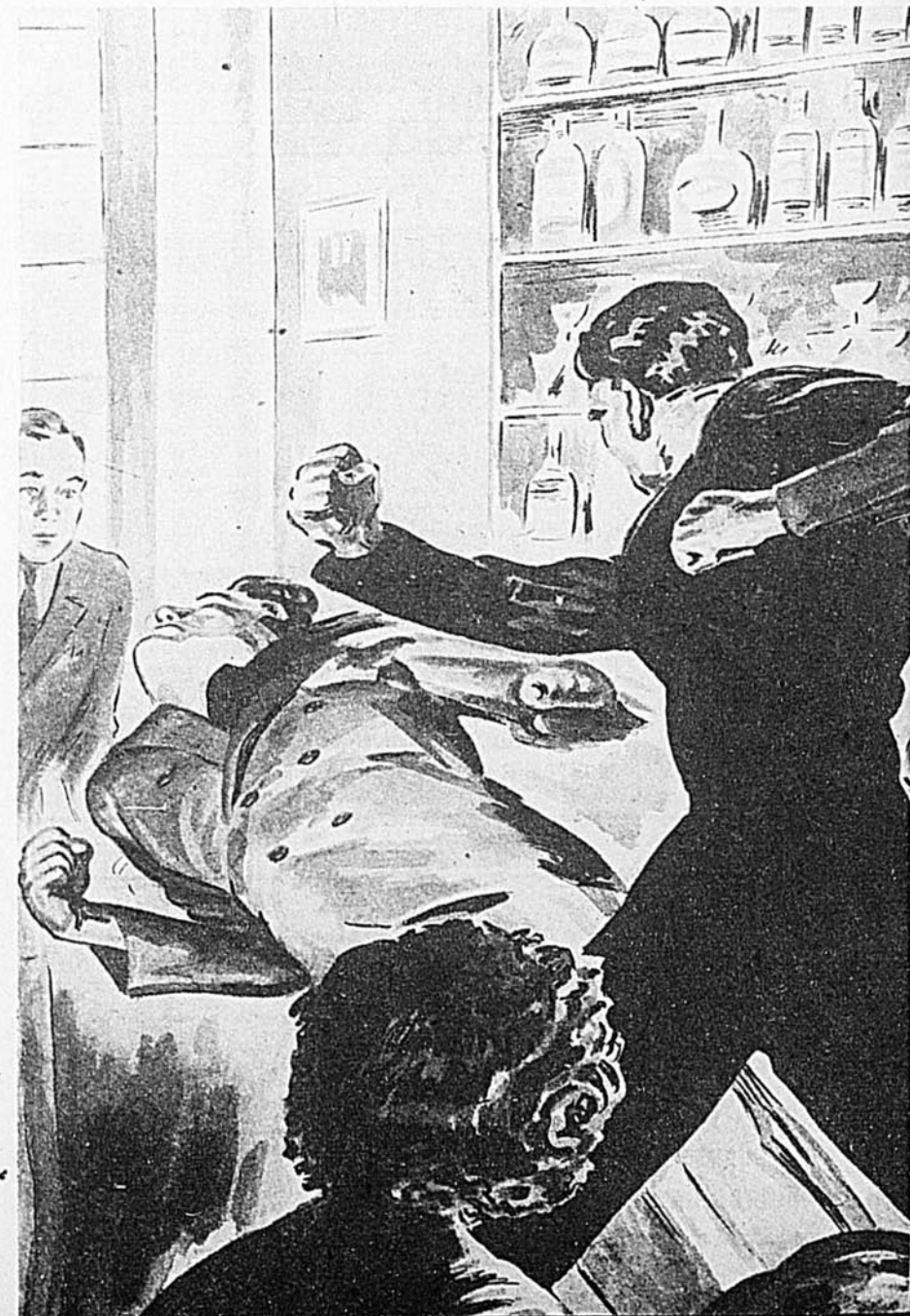



Des dollars à plein Panier

C'est plus que jamais le temps d'activer la production des oeufs car les prix sont élevés. Tout fait prévoir une saison lucrative car la demande est forte et se maintiendra. Pour obtenir ces dollars additionnels servez régulièrement à vos pondeuses la fameuse moulée de ponte

"CHAMPLAIN"

une moulée de ponte conçue scientifiquement pour activer la production et vous permettre d'encaisser de plus gros profits. La marque "CHAMPLAIN" est un synonyme de qualité pour tous les bons éleveurs dans la province. Les moulées "CHAMPLAIN" sont toujours fraîches et fabriquées par des manufacturiers de confiance possédant un outillage moderne. Pour votre protection et de meilleurs résultats exigez toujours les moulées "CHAMPLAIN".



En vente chez tous les bons marchands.



H. DESROSIERS & FILS
204, RUE YOUNG • MONTRÉAL
MAISON FONDÉE EN 1906

L'ALUMINIUM NE ROUILLE PAS

A VENDRE

STANDARD RIBS 4 CÔTES

TÔLE D'ALUMINIUM GAUFRÉE

Avez-vous besoin de tôle ondulée pour couverture ?

Notre patron de tôle ondulée économique STANDARD répondra à vos besoins.

MODERNISEZ vos toitures en les couvrant de tôle d'aluminium STANDARD. Une toiture couverte de notre tôle d'aluminium Standard durera indéfiniment, car l'aluminium ne rouille pas et ne requerra aucun entretien d'ici 25 ans. L'aluminium reflète les rayons du soleil, garde l'intérieur de vos bâtisses couvertes d'aluminium plus froid en été et plus chaud en hiver.

Elle est fabriquée en feuilles de 23" pouces de largeur et de 6, 7, 8, 9 et 10 pieds de longueur, gauge 27 ou 016, pesant 25 livres au carré.

Nouveaux BAS PRIX \$9.50 le carré (100 pieds) F.A.B. Montréal, Qué. Livraison immédiate.

Nouvelle Adresse

2125 est, rue Ste-Catherine — Montréal, P.Q.
MONTREAL ROOFING COMPANY

L'ALUMINIUM NE ROUILLE PAS



Faites de l'argent dans vos heures de loisir

MACHINE A TRICOTER "Auto Knitter"

La véritable machine à tricoter "Auto Knitter" vendue avec deux cylindres au choix: 60, 72, 80 ou 100 aiguilles. En usage dans des milliers de familles. Compagnie existant depuis plus de 30 ans. LIVRAISON IMMEDIATE.

Assortiment complet de laine
AUTO KNITTERS & HOSIERY LTD

Boîte 130, Station R., Montréal. } Dépt.-B
où 6324, rue Louis-Hébert }

En marge du . . .

(lire ici la suite de la page 14)
sidérable, atteignant 41.6 pour cent dans notre province. On anticipe généralement une très forte récolte. La demande devrait être bonne pour les tomates de première qualité. Les prix seront inférieurs à l'an dernier, probablement aux environs de \$25. à \$35. la tonne.

Fraises et framboises

La récolte de fraises fut plus abondante cette année qu'en 1947, la demande bonne et les prix sensiblement les mêmes que l'an dernier, soit environ de \$3.50 à \$4.00 le cageot de 36 chopines.

La récolte de framboises fut supérieure à l'an dernier. Elles se sont vendues à peu près aux mêmes prix (de \$7. à \$10. les 36 chopines) et la demande fut soutenue.

Pommes

La récolte des variétés hâtives est plus abondante et celle des variétés tardives sera inférieure à l'an dernier. La demande est bonne.

La production canadienne de 1947 était de 15,588,000 boisseaux comparativement à 19,282,000 en 1946, soit une diminution de 19 pour cent.

Valeur moyenne par boisseau (1)

	1946	1947
Québec	1.20	2.00
Canada	1.41	1.51

On anticipe des prix légèrement supérieurs cette année.

Beurre

Les approvisionnements de beurre seront vraisemblablement insuffisants pour remplir nos contrats avec l'Angleterre et répondre aux besoins du marché domestique. Par ailleurs, il est peu probable que l'on puisse en importer d'Australie ou de la Nouvelle-Zélande. Ses dominions ont déjà des contrats avec l'Angleterre qui achète presque tout leur surplus. Les adeptes de la margarine sont plus confiants que jamais.

On lira à la page 22 les nouvelles ordonnances du l'honorable J.-G. Gardiner, ministre fédéral de l'Agriculture, au sujet des exportations canadiennes de bovins de boucherie.

Idées et opinions

(lire ici la suite de la page 25)

Comme le ferait tout autre stimulant, la bière peut favoriser une plus forte production durant un certain temps. Mais un jour viendra où l'organisme des vaches sera dérangé par l'absorption d'une trop grande quantité de stimulants. D'ailleurs, si la bière est si bonne que cela, pourquoi les écoles d'agriculture et les agronomes ne la recommandent-ils pas ?

Ce court article m'a intéressé mais pas au point de me faire changer de politique car je compte bien m'en tenir encore aux règles de l'alimentation rationnelle des animaux. Votre dévoué,

Un lecteur assidu.

N.D.L.R. Si notre correspondant relit avec attention l'article dont il fait mention, il remarquera que nous ne faisons que rapporter un fait courant et que nous ne recommandons aucunement de servir de la bière aux vaches.

200 Accordéons italiens \$24.95 chacun

PIANOS! PIANOS!

Réduits de \$350.00 à **\$189.00**

avec banc-casier GRATIS

Accordéons "HOHNER"

arrivant d'Allemagne
8 basses
21 clés
18 plis **\$47.69**

LE MEILLEUR AU MONDE
Prix garanti

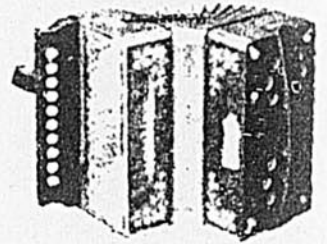

GRAMOPHONES \$23.95
25 disques Gratifs

Ressorts pour gramophones \$2.00

E. L. CHOQUETTE

8687 rue St-Denis, Montréal, Qué.



Chaque goutte de votre sang passe à travers les reins une fois toutes les 7 minutes. Quand les reins ne filtrent pas les impuretés, votre organisme s'alourdit. Vous pouvez être fatigué et avoir mal à la tête—vos articulations sont douloureuses et vous avez mal au dos!

Les reins et le foie devant tous deux dépurer le sang, le meilleur traitement doit donc aider ces deux organes. Les Pilules Dr. Chase pour les Reins et le Foie font cela à fond. Quand vous prenez des Pilules Dr. Chase pour les Reins et le Foie, vous savez que c'est un produit sûr que les Canadiens prennent depuis plus d'un demi-siècle.

Si vous avez mal au dos ou êtes "mal en train", soignez vos reins—essayez les Pilules Dr. Chase pour les Reins et le Foie. 4F

Pilules Dr. Chase pour les REINS et le FOIE



OUI . . .

Le fameux tracteur miniature à une roue CHORE-MASTER est le seul tracteur miniature qui accomplit toutes ces tâches — si efficacement — à un aussi bas prix. Déjà plus de 3,000 Chore-masters sont utilisés d'une façon efficace à travers le Canada.

Modèle DeLuxe
\$158.50

F.A.B. Toronto
Accessoires en plus

Voyez le vendeur de votre localité ou écrivez pour de plus amples renseignements.

F. MANLEY & SONS LIMITED
6 CHURCH STREET — TORONTO, ONT.

QUAND DOIT-ON FAIRE LA CHASSE AUX OISEAUX MIGRATEURS?

Les fervents de la chasse aux oiseaux migrateurs seront intéressés de connaître l'époque à laquelle ils pourront enfin pratiquer leur sport favori. Les dates et règlements énumérés ci-dessous sont extraits de la loi fédérale concernant les oiseaux migrateurs:

BECASSE

Dans toute la province: du 5 septembre au 25 octobre.

BECASSINE DE WILSON

Dans toute la province: du 15 septembre au 15 octobre.

District nord: Canards (autres que les eiders), oies et outardes (autres que la bernache), râles, foulques et poules d'eau; du 15 septembre au 29 octobre.

Bernache: du 14 octobre au 29 octobre.

District central: Canards (autres que les eiders), oies et outardes (autres que la bernache), râles, foulques et poules d'eau; du 25 septembre au 8 novembre.

Bernache: du 13 octobre au 3 novembre.

District sud: Canards (autres que les eiders), oies et outardes (autres que la bernache), râles, foulques et poules d'eau; du 2 octobre au 15 novembre.

Bernache: du 18 octobre au 3 novembre.

EIDERS

Dans cette partie de la province de Québec comprenant les comtés de Montmagny, l'Islet, Kamouraska, Rivière-du-Loup, Rimouski, Matane, Bonaventure, Gaspé-nord, Gaspé-sud et les Iles de la Madeleine: du 15 septembre au 29 octobre.

SAISONS DE PROHIBITION

Pendant toute l'année il y a prohibition de la chasse des Canards branchus, Cygnes, Grues et de tous les oiseaux de rivage, sauf la Bécassine de Wilson et la Bécassine et des oiseaux migrateurs insectivores.

La possession du gibier à plume migrateur, abattu au cours de la saison de chasse sera permise jusqu'au 31 mars suivant la saison de chasse.

LIMITE DES PRISES

En un seul jour: Canards, 7; oies et outardes (y compris la bernache), 5; râles, foulques et poules d'eau, 25; bécassines de Wilson, 8; bécasses, 8.

Dans une même saison: Oies et outardes (y compris la bernache), 25; bécassines de Wilson, 50; bécasses, 100.

Personne ne doit, en aucun temps, avoir en sa possession plus de 14 canards ou plus de 10 oies et outardes.

FUSILS, ENGINES ET METHODES DE CHASSE

Il est INTERDIT de se servir d'un fusil automatique (se rechargeant par le recul) ou d'un fusil à magasin tubulaire, dont le magasin n'a pas été fermé ou transformé d'une manière permanente telle qu'il ne puisse loger plus de deux cartou-

TANT QUE DURERA LA QUANTITÉ...

ÉPARGNEZ
\$15.00

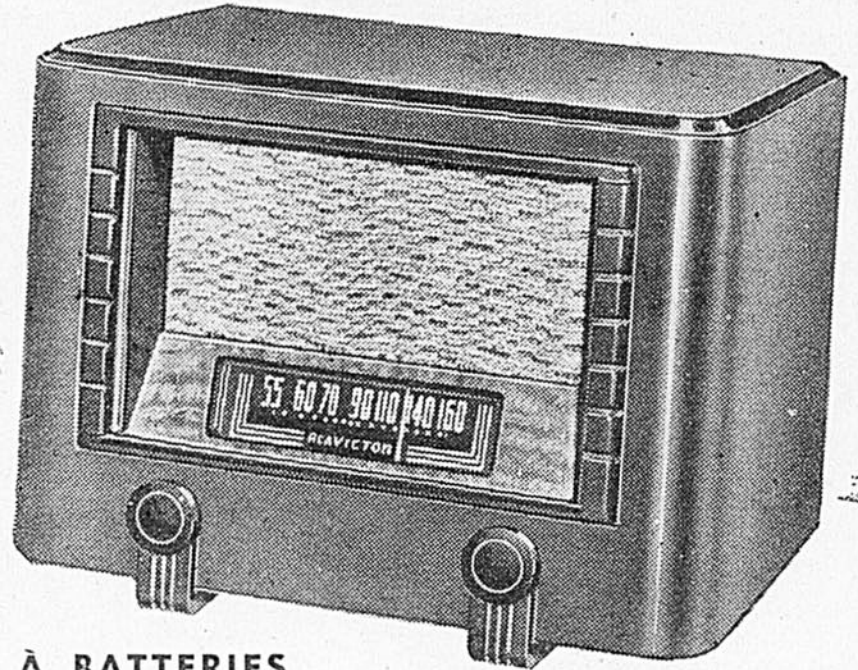

SUR CE VÉRITABLE

RADIO À BATTERIES

RCA VICTOR

MODÈLE BT-44

ANCIEN PRIX

~~44.95~~

MAINTENANT

29.95
(sans les batteries)

(Avec Batterie Multiple AB Eveready "Heavy Duty" No. 758 — \$9.95 en plus)

• Voici l'occasion de l'année en agrément radiophonique pour toute la famille. RCA Victor vous offre ce magnifique radio à un prix étonnamment bas considérant la hausse continue dans le coût de la fabrication. Le BT-44 est une valeur qu'il ne sera peut être pas possible de répéter.

Le BT-44 vous offre la riche sonorité du "Gosier d'or" . . . puissance, portée et sensibilité supplémentaires. Le meuble est d'une brillante conception en beaux plaqués noyer. Voyez-le — entendez-le . . . vous en voudrez un! Voyez votre marchand RCA Victor aujourd'hui!

NOTEZ CES GRANDS TRAITS DE QUALITÉ

- Bande d'émissions ordinaires
- Nouveau haut-parleur elliptique 6"
- Lampes-miniature
- Circuit 'épargne-batteries'
- Contrôle automatique du volume
- Espace à l'arrière du meuble pour batteries

PLUS

Un puissant circuit superhétérodyne à très faible débit des batteries. Transformateurs 'garde-fréquences' IF. Condensateur de syntonisation monté sur caoutchouc.



Et, si vous voulez les ondes courtes, aussi!

Épargnez \$20.00

sur ce Modèle Deluxe

RCA VICTOR

RADIO À BATTERIES BT-42

Ancien prix \$59.95

Maintenant \$39.95

(sans les batteries)
(Avec Batterie Multiple AB Eveready "Heavy Duty" No. 758 — \$9.95 en plus)
Rendement exceptionnel sur ondes longues et courtes. Espace à l'arrière du meuble pour batteries. Circuit 'épargne-batteries'. Beau meuble à dessus et devant de plaqués noyer choisis.

RCA VICTOR

RCA VICTOR COMPANY LIMITED

Halifax • Montréal • Ottawa • Toronto • Winnipeg
Calgary • Vancouver



On réussit À TOUT COUP avec un Enterprise

Sur un poêle Enterprise, on ne peut faire que de la bonne cuisine, car il est le produit de longues années d'étude des besoins de la cuisinière canadienne.

Les élégants modèles Enterprise d'aujourd'hui allient toutes les caractéristiques modernes à la robustesse pour laquelle Enterprise est célèbre depuis si longtemps. Le nouvel Enterprise est d'entretien facile, grâce à son émail étincelant et à ses coins arrondis. La préparation des repas est simple et rapide, à cause de la vaste surface chauffante, du grand four qui maintient une température égale et offre l'avantage d'une porte bien isolée et suspendue sur ressorts.

Mais il y a plus, car sous leur extérieur brillant, les poêles Enterprise possèdent des qualités qui en assurent la solidité et la longue durée... armature et base réunies en un tout solide... dessous du four indéformable, d'acier embouti... tuyau de cheminée et plaque chauffante calculée spécialement pour assurer une température graduée.

Venez chez votre marchand voir ces caractéristiques et les autres avantages que comporte Enterprise.

Et n'oubliez pas: si le modèle que vous désirez n'est pas disponible immédiatement, il vaut la peine d'attendre!

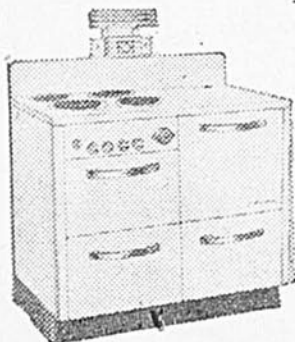

No. 6140 Poêle électrique Enterprise à dessus formant table

La qualité éprouvée d'Enterprise se retrouve dans tous ses produits: poêles électriques ou au gaz, charbon, bois ou huile; fournaises au charbon ou à l'huile.

RIEN NE PEUT REMPLACER

Enterprise

THE ENTERPRISE FOUNDRY CO. LIMITED, SACKVILLE, N.B.

ches; d'une carabine; d'un fusil monté sur un pivot; d'une mitrailleuse; d'une batterie; de tout fusil de plus gros calibre que le numéro 10; de toute arme autre qu'un fusil ou un arc et une flèche; d'oiseaux vivants comme appeaux; d'un avion; d'un bateau à moteur ou à voile, ou d'une lumière; il est aussi interdit de tirer sur les oiseaux, de toute voiture à moteur ou à roues ou de tout véhicule auquel un animal est attelé. La chasse au gibier à plume migrateur au moyen ou à l'aide de grain ou d'autre nourriture artificielle est interdite.

La chasse au gibier à plume migrateur plus d'une demi-heure avant le lever ou plus d'une demi-heure après le coucher du soleil est interdite.

La peine prévue pour infraction aux lois concernant les oiseaux migrateurs est une amende d'au plus trois cents dollars et d'au moins dix dollars, ou l'emprisonnement pour un terme n'excédant pas six mois, ou l'amende et l'emprisonnement à la fois.

MARCEL RODIER ET NOËL CARON GAGNENT LES PRIX OFFERTS PAR LE BULLETIN DES AGRICULTEURS

Le 31 août dernier avait lieu, à l'école Noé Ponton de Sherbrooke, le couronnement des lauréats pour les divers concours de Jeunes Eleveurs dont la finale fut tenue à l'Exposition de Sherbrooke. A tous les ans, les gagnants de Sherbrooke sont délégués à l'exposition Royale de Toronto comme représentants officiels de la Province de Québec. On se souvient que l'an dernier Fabien Gaudet et Denis Forest, de Ste-Marie Salomé, avaient remporté, à Toronto, le championnat canadien pour l'expertise des porcs.

Cette année, deux équipes de Jeunes Eleveurs iront nous représenter à Toronto: Marcel Rodier et Noël Caron, dans la catégorie des porcs, ainsi que Owen et Robert Ness, d'Howick, dans la catégorie des bovins laitiers. Marcel Rodier et Noël Caron ont ainsi mérité les prix offerts chaque année par le "Bulletin des Agriculteurs" aux champions provinciaux pour l'expertise des porcs. Un chèque ou montant de \$5.00 fut remis à chacun d'eux. De plus, le "Bulletin des Agriculteurs" offre, encore cette année, une coupe au jeune éleveur qui fera le meilleur récit de son voyage à Sherbrooke.

Dans la division des bovins de boucherie, Angus McElrea et David Paige de Lennoxville remportèrent la palme, tandis que Maurice Raymond et D. Lalande, de St-Placide, furent déclarés vainqueurs dans la division des moutons.

Les autres prix furent décernés comme suit: Owen et Robert Ness gagnent le trophée Thornton; L.-A. Gadbois, le trophée Nichols et Fils; Angus McElrea et David Paige, le trophée French; Maurice Raymond et D. Lalande, le trophée Coderre. Les prix pour le pointage individuel dans chacune des catégories furent mérités par Owen Ness, Marcel Rodier et David Paige.

Voici maintenant la liste des bienfaiteurs des Cercles des Jeunes Eleveurs: Le Ministère provincial de l'Agriculture, l'Association des Eleveurs de Holstein, l'Association des Eleveurs d'Ayrshire, l'Association des Eleveurs de bovins canadiens, M. J. Boulet et M. J.-C. Magnan.

Surveillez BIEN VOTRE BANDE
D'ADRESSE VOUS Y TROUVEREZ LA DATE D'ÉCHEANCE DE VOTRE
ABONNEMENT AU BULLETIN DES AGRICULTEURS

N'oubliez pas d'envoyer votre renouvellement

Votre Domaine Madame

C'ÉTAIT UNE PETITE MAÎTRESSE D'ÉCOLE

par ALICE BER

C'ÉTAIT une petite maîtresse d'école, comme Jacqueline qui enseigne dans le quatrième rang et qui m'écrivait dernièrement une longue lettre d'appréhension avant de reprendre ses classes; une petite maîtresse d'école comme Jeanne, du comté de Labelle, qui m'adressait des petites lettres si originales et amusantes sur ses expériences quand, au sortir de l'École Normale, elle dut remplacer une institutrice malade, dans une école où elle comptait des élèves beaucoup plus grands qu'elle-même.

La petite maîtresse d'école dont je veux vous parler a connu une bien belle aventure après s'être dévouée durant trente-cinq ans comme éducatrice. Elle a donné sa jeunesse, la plus belle partie de sa vie de femme, à cette grande tâche de l'éducation et de l'instruction des enfants de sa ville.

Elle fut la mère des enfants de toute une génération.

Et c'est ainsi que plus tard, elle devint leur maire!

Oui, miss Belle Coolidge est aujourd'hui le maire de Sacramento, la capitale de la Californie, où c'est la première fois que cet honneur est conféré à une femme.

Jamais elle n'avait fait de politique. Le sort des enfants était tout ce qui l'inquiétait. Et quand elle s'est retirée de l'enseignement, c'était après une vie bien remplie, sans faire de projets de retraite, mais consciente qu'elle avait accompli quelque chose.

Vers le même temps, une organisation politique sérieuse conçut le projet d'adresser à tous les hommes et à toutes les femmes de la ville un questionnaire se résumant à ceci: 1 — Derrions-nous élire une femme au poste de Maire de la Ville? 2—Si oui, quelle est la femme la mieux qualifiée d'après-vous?

Presque toutes les réponses furent unanimes à dire: Oui. Miss Belle Coolidge.

C'était évidemment, la femme la plus en vue, celle qui avait donné ses preuves, mais elle était loin de s'en douter. Elle fut bien étonnée quand on lui présenta cette requête, mais elle consentit car il s'agissait encore de faire du bien à sa chère ville et à ses habitants.

On revoyait la "petite maîtresse d'é-

cole" de son enfance, avec son bon sourire, on retrouvait la confiance qu'on avait mise en elle et qu'elle n'avait jamais trahie. Il n'y eut pas d'opposition et Miss Coolidge fut élue.

Avec beaucoup d'émotion, devant ce peuple d'adultes, ces visages dont elle revoyait les traits enfantins en se penchant un peu sur un passé qu'elle retrouvait en abaissant les paupières, elle dit dans son premier discours comme maire de la ville: "Je suis pour un bon gouvernement, la sécurité et le bien-être du peuple, tout particulièrement, des enfants."

Les enfants d'aujourd'hui sont les fils des enfants d'hier. Le maire actuel de Sacramento, Miss Coolidge élue il y a quelques mois, bien que ne s'étant jamais mariée, se sent vraiment un cœur de mère et de grand-mère pour cette population qui lui est chère. Elle reste la femme aimée et respectée de tous, elle continue sa tâche d'éducatrice au poste le plus élevé, le plus responsable. Le gérant de la ville, le chef de police, les membres du Conseil, les techniciens de laboratoire dans le Département de la Santé et presque tous les employés de la ville sont ses anciens élèves.

Cette histoire est unique, elle est si belle que j'ai voulu vous la raconter. Je la trouve tellement impressionnante dans sa simplicité et je ne serais pas surprise qu'un jour, elle fasse le sujet d'une pellicule cinématographique, car les Américains ne laissent rien passer de ces beaux exemples de ténacité au travail, de conscience professionnelle, de valeur de caractère.

J'ai pensé à toutes les petites institutrices qui accomplissent une si grande mission dans le cadre d'une modeste école;

Je suis toujours charmée de recevoir les lettres des institutrices qui me choisissent pour confidente.

Il y en a qui comprennent si bien leur vocation, et c'est touchant de lire ces lignes où elles me racontent en détails le programme de leurs journées.

Oh! il y en a bien quelques-unes qui trouvent la tâche dure, presque au-dessus de leurs forces, parce qu'elles sont incomprises, malmenées par leur entourage, en butte à la tyrannie de certains parents

qui voudraient mener l'école du rang comme s'ils en étaient responsables.

Il faut tellement que l'on fasse confiance à l'institutrice, même si elle est jeune. Et jamais, jamais on ne devrait critiquer sa conduite ou ses méthodes d'enseignement, dans les foyers où elle compte des élèves. Il n'y a rien de pire pour tuer l'autorité et rendre la situation intenable. Si vraiment elle est prise en défaut sérieusement, il y en a qui sont chargés de l'avertir. Privément, ce n'est pas l'affaire des voisins, de Pierre, Jean ou Jacques.

De son côté, l'institutrice est un personnage qui doit mériter le prestige et le respect qui lui sont dus. La dignité de ses fonctions doit être apparente même si elle est très jeune, et la bienveillance, la douceur, le sourire doivent s'épanouir en trinité sur son front. Une "maîtresse d'école", c'est un peu la maman de ces êtres qui lui sont confiés durant quelques heures chaque jour, et que peut-on faire sans douceur avec les enfants?

Toutes les petites maîtresses d'écoles ne sont pas appelées, comme Miss Coolidge, à devenir Conseillères ou Maires de leur ville, mais elles peuvent et elles doivent toutes avoir un sourire dont se souviendront encore, quand ils seront devenus vieux, ces petits enfants qui passent sur les bancs de l'école des jours inoubliables.

Avec septembre on reprend la tâche, ou on l'entreprend. C'est en y mettant de l'enthousiasme qu'on la mènera à bonne fin.

L'enthousiasme... il fera naître toutes sortes d'idées pour le progrès et l'avancement des élèves, l'embellissement de la classe, et il n'y a rien de mieux pour maintenir le caractère au diapason de la belle humeur.

C'est difficile aussi de piocher un parterre, d'en arracher au fur et à mesure toutes les mauvaises herbes, cela demande de l'endurance et de la persévérance, mais un jour il y a la floraison qui paye en parfums et en beauté, tous les soucis et les soins. Voilà l'image vraie de votre tâche, petites maîtresses d'école, et grandes comme jardinières d'âmes et de talents.

A SAISON NOUVELLE . . TENUE NOUVELLE



305



300



308



302



812

304



307

Patron 308.—Une cascade souple tombant sous un empiècement en diagonale, un joli décolleté, du plissé aux épaules et aux manches et vous avez votre première toilette d'automne. Grandeurs 14 à 42 — Prix .25.

Patron 302. — Elle est bien seyante cette robe dont la tunique posée sur une jupe très droite est comme une cloche enserrant la taille. L'encolure et les manches longues sont gracieuses à souhait. Grandeurs 12 à 40 — Prix .25.

Patrons 304 et-812. — Toujours populaires, la jupe et la blouse servent de base à une garde-robe bien montée. La jupe a la formule classique ample et un peu longue; la blouse légère est garnie d'insertions de dentelle. Grandeurs — jupe — 22 à 32. Prix .25.
blouse 14 à 40. Prix .25.

Patron 300. — Cette coquette robe de lainage léger est facile à faire et donne une allure jeune et dégagée à celle qui la porte. Elle est très pratique parce que boutonnée jusqu'en bas. Grandeurs 11 à 19 ans. — Prix .25.

Patron 854. — Lorsqu'il est question de blouse, la fantaisie est toujours permise. Celle-ci s'inspire du style paysan et sa coupe a été spécialement étudiée pour qu'elle s'ajuste parfaitement. Grandeurs 12 à 40. — Prix .25.

Patron 307. — Deux-pièces de gabardine dans les teintes de feuilles mortes — la jaquette est coupée à la taille puis va en s'évasant jusqu'aux hanches — les manches arrêtent juste sous le coude. C'est gentil et bien automnal. Grandeurs 12 à 20. — Prix .25.

Patron 305. — On verra beaucoup de robes chemisier et avec raison car il n'y a rien de plus pratique. Celle-ci a, au corsage et dans la jupe, des plis qui donnent de l'ampleur sans alourdir la silhouette. Grandeurs 14 à 44. — Prix .25.

Patron 303. — Il est à remarquer ce "jumper" brun canelle. A noter l'originalité de la ligne de taille et de l'encolure. La blousette jaune est retenue par un bouton au centre du devant. Grandeurs 6 à 14 ans. — Prix .25.

Patron 1363. — Tous les garçonnets aiment bien être traités en homme, c'est pourquoi un pyjama du même modèle que celui de leur père est l'idéal pour eux. Grandeurs 8 à 14 ans. — Prix .25.

Patron 1165. — Désormais, bébé ne se fera plus prier pour aller au lit lorsqu'il enflera ce nouveau pyjama ample et confortable — voyez comme l'encolure est gentille. Grandeurs 2 à 8 ans. — Prix .25.



854

303

1165

1363

IMPORTANT

Toute demande doit être adressée comme suit: Service des patrons — Le Bulletin des Agriculteurs — Edifice Drummond — Montréal.

TOUS CES PATRONS SONT ENTIEREMENT EXPLIQUES EN FRANÇAIS ET SE VENDENT 19 OU 24 CENTS CHACUN SUIVANT LE PRIX INDIQUE POUR CHAQUE NUMERO, PLUS 1 CENT POUR LA TAXE PROVINCIALE, SOIT UN TOTAL DE 20 OU 25 CENTS SELON LE CAS.

Prière de rédiger le bon ou le mandat de poste à l'ordre du "Bulletin des Agriculteurs". Seuls les patrons annoncés dans cette page sont à la disposition de nos abonnés par l'entremise de ce service, et ces patrons ne sont pas échangeables.

On est prié :

- 1 — d'écrire lisiblement
- 2 — de mentionner exactement la grandeur du patron désiré
- 3 — de ne pas demander d'autres mesures que celles qui sont spécifiées
- 4 — de ne demander que les patrons parus dans les derniers douze mois
- 5 — d'affranchir sa lettre d'un timbre de 4 cents.

Le Bulletin des Agriculteurs se verra dans l'obligation de renvoyer les commandes des personnes qui négligeront de remplir ces conditions.

Si vous ne recevez pas votre patron dans les trois semaines qui suivent votre commande veuillez nous en aviser.

LES PATRONS PARISIENS SONT UNE EXCLUSIVITE DU BULLETIN DES AGRICULTEURS

Numéro du patron.....
 Mesure désirée.....
 Nom.....
 Adresse.....
 Comté.....
 Province.....

Notez bien qu'aucune commande payable sur livraison (C.O.D.) ne sera acceptée.

9-48

Thé de la meilleure qualité

"SALADA"
ORANGE PEKOE

DU VRAI
CAFÉ!

MEILLEUR... PLUS RICHE
 C'EST DU CHASE & SANBORN...
 GOÛTEZ-Y!

VOUS n'avez jamais bu un café tel que ce Chase & Sanborn plus riche et plus savoureux! Goûtez-y aujourd'hui et vous comprendrez pourquoi tant de gens disent: "C'est du vrai café, le meilleur sur le marché!" En boîtes scellées à vide. Demandez-en une livre aujourd'hui chez votre épicier!

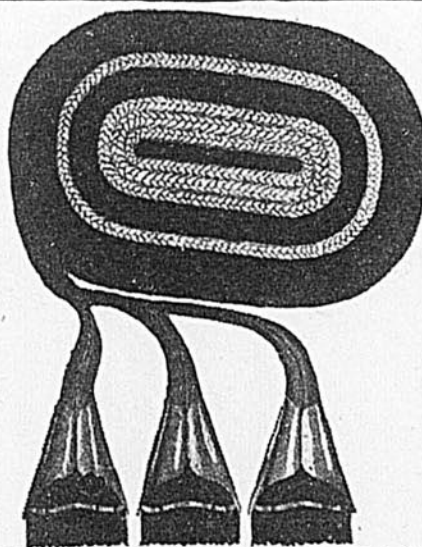

NU-FLEX

Le set à tresser
SENSATIONNEL

Simple! Facile! Vite!

Couper votre matériel en bandes — insérer dans les appareils — Tressez — Le matériel se plie automatiquement — pas de couture — pas de pliage à la main — pas de repassage. Faites de magnifiques tapis reversibles, cordes pour draperies, sous-plats, ceintures, etc.

Remise par bon de poste.
 Pas de c.o.d.

Les commandes seront remplies d'après l'ordre de réception.
 Hâtez-vous!

NU-FLEX, 1625 ouest, Ste-Catherine, Montreal-25.

Nom.....
 Adresse.....

PRIX
\$1.00

Le set complet

Ecrire en lettres moulées, s.v.p.

VIENT



GARANTIE

Procter & Gamble garantit que Tide fera tout ce qu'on en dit dans cette annonce. Si vous n'êtes pas entièrement satisfaite, retournez le reste de votre paquet au marchand et le prix d'achat sera remboursé.



Autres miracles dans l'eau dure!

Si votre eau est dure, Tide est la réalisation d'un rêve! L'effet de Tide à l'eau dure est si étonnant qu'il vous faut le voir pour le croire! Une mousse surabondante se produit à l'instant—même dans l'eau la plus dure. Et Tide ne forme pas d'écume d'eau dure... il ne laisse pas de dépôts sur le linge ni au tour de la cuve. Pas besoin d'adoucisseurs d'eau... Tide fait tout par lui-même.

TIDE ARRIVE-

Fait au Canada.

TIDE EST ÉGALEMENT MERVEILLEUX POUR L'AVER LES USTENSILES SERVANT À TRAIRE LES VACHES.

... UN NOUVEAU MIRACLE DE BLANCHISSAGE!

DE PARAITRE

C'est **TIDE** . . . vous n'avez jamais rien employé de pareil!

TIDE est un produit de blanchissage entièrement NOUVEAU, une nouvelle découverte étonnante pour tout votre lavage de famille! Issu de nouvelles connaissances acquises en temps de guerre, Tide accomplit ce qui n'avait jamais été fait—il lave le linge plus net que tout savon, tout en rafraichissant les couleurs! La première

fois que vous emploierez Tide dans votre lessiveuse, vous saurez qu'il est entièrement différent! Tide produit une mousse surabondante, à l'instant, même dans l'eau la plus dure . . . et cette mousse merveilleuse est différente à la vue et au toucher . . . différente de tout savon.

SEUL **Tide** FAIT CES QUATRE CHOSES!



1. Lave le linge plus net

Oui, plus net que tout savon qui soit! Tout devient plus net avec Tide—même les chemises de travail très souillées et les salopettes de cultivateurs! Ce n'est pas tout que Tide fasse disparaître la saleté ordinaire, car il enlève réellement le vilain film de savon tout aussi bien. Il n'y a pas de savon pour laver le linge aussi net que Tide!



2. Rafraîchit réellement les couleurs

Quand Tide exerce son effet sur les couleurs assombries par le savon, elles reprennent réellement leur éclat. Car Tide ne laisse pas de film lui-même . . . et il enlève le film de savon de lavages antérieurs. Oui, Tide est réellement sans danger pour toutes vos couleurs lavables!

3. Ne "jaunit" jamais le blanc!

Tide conserve de semaine en semaine la blancheur éblouissante des draps, des chemises, des taies d'oreillers et des autres articles blancs. Lavez-les aussi souvent que vous voudrez . . . serrez-les aussi longtemps qu'il vous plaira . . . Tide ne pourra jamais les jaunir! C'est étonnant!



4. Mousse davantage—faites-en la preuve dans votre plat à vaisselle!

Une mousse douce pour les mains! Plus rapide! Plus durable que celle de tout savon, à l'eau la plus dure! Tide dégraisse comme par magie . . . lave la vaisselle plus net que tout savon! Pas d'écume dans l'eau! Pas de cerne gras autour du plat! Pas de film terne sur la vaisselle et les verres! C'est pour cela qu'ils reluisent tellement après un simple rinçage—et brillent sans qu'on ait à les essuyer!



Un produit Hymosol

SALETÉ PART!

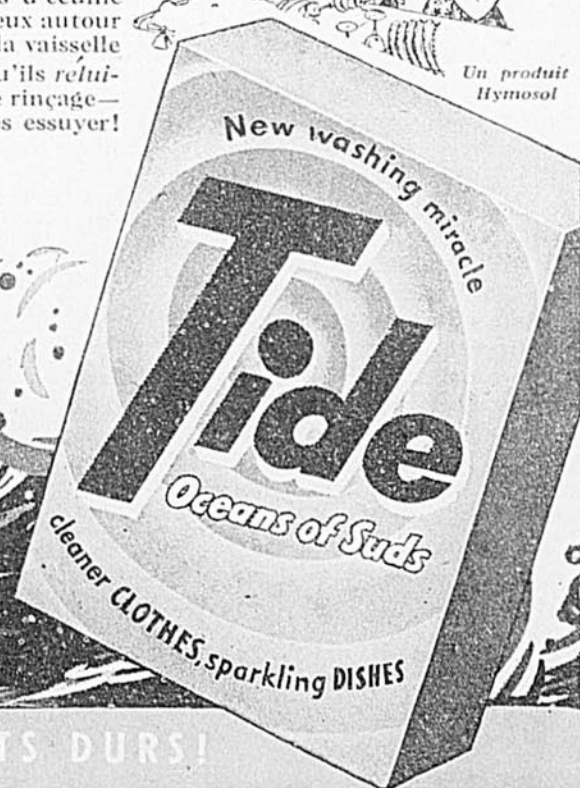

TRAPIDE! FACILE! PAS D'ÉCUME NI DE DÉPÔTS DURS!

LES FRUITS sont délicieux

par Berthe MIREPOIX

Avec la fin de l'été, les fruits de toutes sortes triomphent, il faut savoir les apprêter, car ils font des desserts parfaits.

Voici des recettes pour varier vos repas.

TARTELETTES AUX PECHES

Préparer des croûtes, les garnir d'un peu de crème à la vanille, dé-

2 oeufs
3/4 tasse de lait
1 c. à thé d'essence de vanille
5 grosses pommes

Sasser la poudre à pâte dans la farine. Faire fondre le beurre et le sucre et ajouter à la farine. Battre les oeufs puis y jeter le lait et la vanille. Battre bien le tout comme un gâteau sans que la pâte devienne trop ferme — ajouter un peu de lait au besoin. Peler et hacher les

nutes puis réduire la chaleur à four modéré (375 F) et cuire 30-40 minutes ou jusqu'à ce que les cerises soient tendres.

BAGATELLE AUX POIRES

Restes de biscuits ou de gâteaux
1 chopine de lait
2 c. à table de fécule de maïs
Confitures
1/2 tasse de sucre
1 ou 2 jaunes d'oeufs

TAPIOCA AUX POMMES

1 pinte d'eau
1 pincée de sel
Zeste d'orange ou de citron
4 pommes
1 tasse de tapioca
1 1/2 tasse de cassonade
Muscade
1 tasse de crème (à volonté)

Laver le tapioca, le laisser tremper dans un peu d'eau froide du-

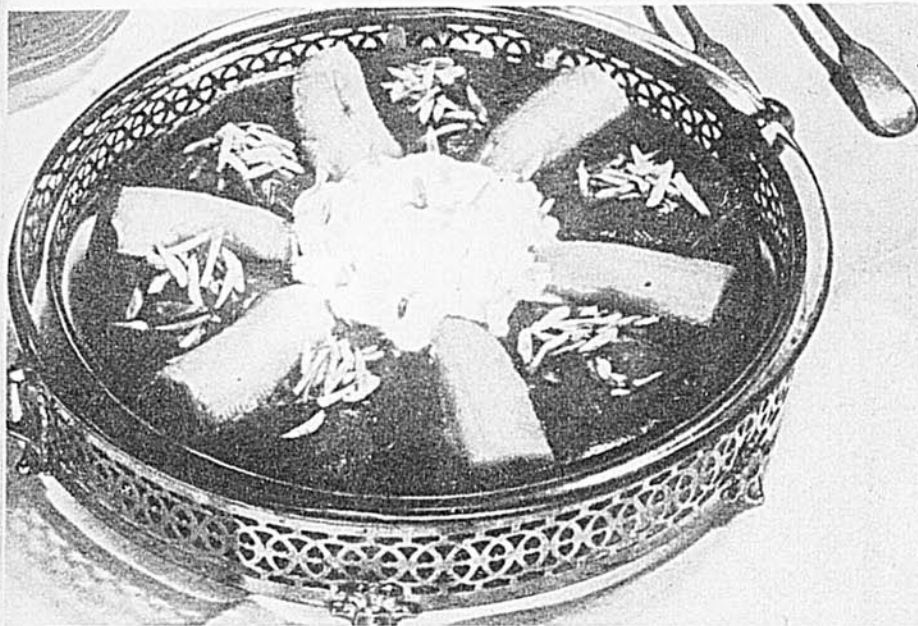

Pouding aux bananes

corer avec 1/2 pêche et glacer avec du sirop épais dans lequel un peu des fruits a cuit.

CREME A LA VANILLE

5 c. à soupe de farine
6 c. à soupe de sucre
2 tasses de lait
2 jaunes d'oeufs
1 c. à soupe de beurre
pincée de sel
essence de vanille.

Mélanger le sucre, la farine et le sel. Chauffer le lait au bain-marie, délayer les ingrédients secs avec un peu de ce lait chaud et quand c'est lisse, ajouter le reste du lait. Remettre le mélange sur le feu, au bain-marie naturellement et continuer à brasser jusqu'à épaississement. Couvrir et laisser cuire 20 minutes, en brassant de temps à autre. Battre les jaunes d'oeufs, y ajouter la crème chaude très peu à la fois afin de ne pas les coaguler. Remettre cuire 3 minutes de plus. Retirer du feu, ajouter le beurre et l'essence. Battre pour que le mélange soit bien lisse et verser dans les croûtes.

POUDING AUX POMMES

2 tasses de farine
1/2 tasse de beurre
1 tasse de sucre
2 c. à thé de poudre à pâte

pommes bien menu avant de les mêler à la pâte. Graisser un moule de bonne profondeur et faire cuire à four vif.

POUDING AUX BANANES

1 pinte de lait
2 oeufs
2 c. à table de fécule de maïs (cornstarch)
1 tasse de sucre
2 carrés de chocolat
pincée de sel
Banane

Faire cuire le lait, les oeufs, la fécule, le sel le sucre et le chocolat fondu. Garnir le fond du plat à pouding avec des bananes, verser le mélange puis garnir de quartiers de bananes, de crème fouettée et de noix hachées.

TARTE AUX CERISES

pâte
4 tasses de cerises (de préférence sures)
4 c. à th. de sucre (au goût)
quelques grains de sel
6 c. à th. de farine

Couvrir de pâte une assiette à tarte. Dénoyer les cerises et étendre sur la pâte. Mélanger le sucre, le sel et la farine ensemble et saupoudrer sur les cerises. Couvrir d'une abaisse de pâte ou de bandelettes posées en carrelage. Cuire à four chaud (450 F) 10 mi-



Bagatelle aux poires

Mettre dans un plat un rang de biscuits ou de gâteaux, un rang de poires confites; alterner ainsi jusqu'à ce que le plat soit aux 3/4. Faire chauffer le lait, ajouter la fécule délayée; laisser cuire 8 à 10 minutes; incorporer les jaunes d'oeufs battus avec le sucre; aromatiser au goût. Verser sur les biscuits; laisser refroidir; décorer avec des quartiers de poires et des cerises.

lant une heure, le faire cuire dans de l'eau en ébullition; brasser souvent pendant la première partie de la cuisson; ajouter la cassonade, le zeste d'orange, la muscade, le sel. Après 20 minutes de cuisson, ajouter les pommes coupées en dés; laisser cuire de nouveau jusqu'à ce que les pommes soient bien tendres; avant de servir, garnir avec des noix.

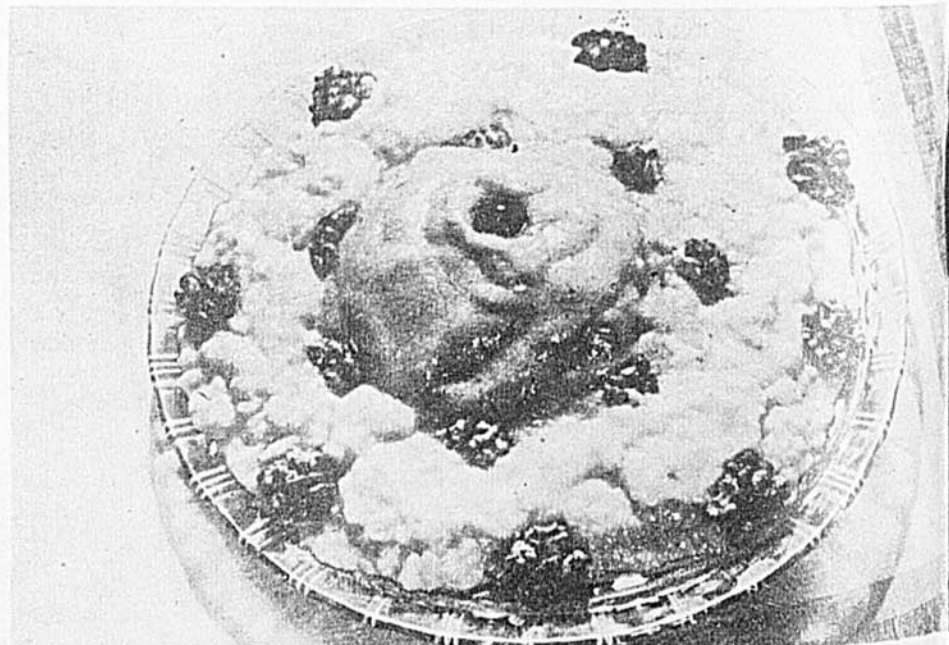

Tapioca aux pommes

PREMIER CHOIX

pour toute
LA FAMILLE RURALE
LA CHAUSSURE
B.F. Goodrich

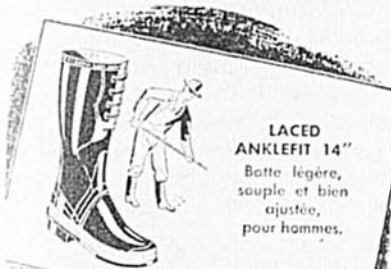

LACED ANKLEFIT 14"
Bottle légère, souple et bien ajustée, pour hommes.

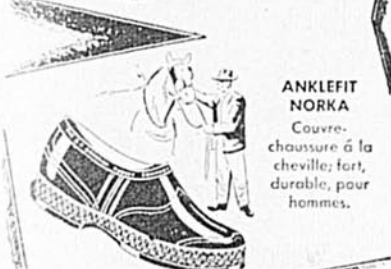

ANKLEFIT NORKA
Couvre-chaussure à la cheville; fort, durable, pour hommes.

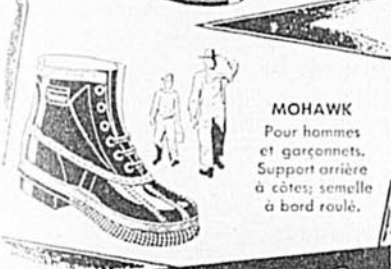

MOHAWK
Pour hommes et garçonnets. Support arrière à côtes; semelle à bord roulé.

PREMIÈRE EN VALEUR
PREMIÈRE EN CONFORT
PREMIÈRE EN SERVICE

La chaussure imperméable B.F. Goodrich est conçue et fabriquée pour assurer une chaleur et une protection confortable à toute la famille rurale par tous les temps. Faites suivre le fameux procédé de vulcanisation "Hi-Press" pour une durée supérieure, la chaussure B.F. Goodrich prime aussi par son élégance.

Voiez ces modèles et beaucoup d'autres chez votre marchand de chaussures.



FLIGHTSTRAP
Bottle "pull-over" pour dames; en noir, brun et rouge.



LASTIC
Couvre-chaussure particulièrement souple, pour hommes et enfants.

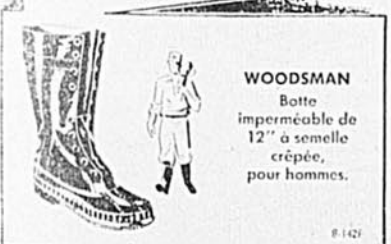

WOODSMAN
Bottle imperméable de 12" à semelle crêpée, pour hommes.

GELEE EPICÉE AUX RAISINS

Ecrasez et coulez le jus de raisins (à grappes) qui ne sont pas tout à fait murs, mettez une égale quantité d'eau et de jus et à chaque pinte ajoutez 1/2 cuillerée à thé de clou de girofle pilé, 1 cuillerée à table de cannelle. Faites bouillir vivement durant 20 minutes, mettez en bocaux.

GATEAU RENVERSE AUX ANANAS

2 c. à table de beurre
1/2 tasse de cassonade
4 tranches d'ananas
4 cerises
2 oeufs battus
1/4 tasse de graisse
2-3 tasse de lait
1 cuil. à thé de vanille
1 1/2 tasse de farine tamisée
2 cuil. à thé de poudre à pâte
1/2 cuil. à thé de sel.

Défaites le beurre en crème, ajoutez la cassonade en brassant bien. Mettre dans une casserole de 8 pouces. Placez les ananas dans la casserole en mettant une cerise dans chaque tranche et pressez bien.

Crémez la graisse ajoutez le sucre, les oeufs et la vanille en brassant bien. Tamisez les ingrédients secs et ajoutez alternativement avec le lait. Battez jusqu'à ce que le mélange soit léger. Versez sur les ananas. Cuire à four modéré (350 F) durant environ 55 minutes. Renversez avec soin le pouding sur l'assiette. Ceci amène les fruits sur le dessus.

TARTE A L'ANANAS

1 c. à tb. de farine
1/4 de c. à thé de sel
1/2 tasse de sucre (employer seulement 2 c. à tb. pour des ananas de conserve)
2 tasses d'ananas déshiquetés
1 c. à tb. de beurre.
1 c. à tb. de jus de citron
1 c. à tb. de zeste de citron râpé
croûte de tarte cuite.

Mélanger ensemble la farine, le sel, le sucre et ajouter aux ananas. Cuire 15 minutes ou jusqu'à épaississement en brassant. Ajouter le beurre et brasser pour le faire fondre. Y incorporer le jus et le zeste de citron et verser dans une croûte de tarte cuite. Refroidir. On peut garnir de meringue ou de crème fouettée si on le désire.

GELEE DE POMMETTES

Placez les pommettes dans une casserole à confitures, versez-y une quantité suffisante d'eau pour les couvrir et faites bouillir jusqu'à ce que les pommettes soient tendres. Versez dans un sac fait de toile à fromage et laissez égoutter durant la nuit. Pour chaque chopine de jus mesurez une livre de sucre. Ayant fait bouillir le jus 20 minutes ajoutez le sucre, remuez bien sur le feu et laissez jeter un bouillon. Retirez du feu et mettez dans des bocaux en verre.



Un exquis gâteau garni de chocolat...

Léger, délicieux— fait avec la 'MAGIC'

VOICI UN GÂTEAU EXQUIS pour les jours frais d'automne! C'est un merveilleux gâteau 'Magic' à texture fine et savoureuse dont un étage est au chocolat et l'autre doré—le tout recouvert d'un succulent glaçage blanc, avec élaboussures de chocolat liquide qui donnent au gâteau un aspect encore plus appétissant.

Les résultats sont toujours satisfaisants quand la Poudre à Pâte 'Magic' entre dans la recette. Pure et de confiance, la 'Magic' vous assure une pâte excessivement légère et donne plus de saveur à toutes vos pâtisseries. C'est pourquoi les autorités canadiennes en art culinaire recommandent la 'Magic' pour obtenir une mie plus légère et plus savoureuse. Achetez de la Poudre à Pâte 'Magic' aujourd'hui même et employez-la pour toutes vos pâtisseries!

Gâteau au chocolat

2/3 tasse shortening 1/2 c. à thé sel
1 1/2 tasse sucre 1 tasse lait
3 oeufs 1 c. à thé vanille
3 tasses farine à 1 carré (1 once)
gâteaux* tamisée chocolat non
3 c. à thé Poudre à sucré
Pâte 'Magic' Glaçage bouilli
1 carré (1 once) chocolat semi-sucré

Crémez shortening et sucre. Ajoutez les oeufs un à un, battant après chacun. Tamisez ensemble farine, poudre à pâte et sel; ajoutez au mélange crémeux en alternant avec le lait. Ajoutez la vanille. Faites fondre le chocolat non sucré. Partagez la pâte en deux. A une moitié, ajoutez le chocolat fondu. Versez dans 2 moules

à gâteau de 9" graissés; cuisez 30 min. à four modéré (375° F.) ou jusqu'à cuisson parfaite. Laissez tiédir 5 min., démoulez; laissez refroidir sur un support en broche. Étendez le glaçage entre les étages du gâteau, sur le dessus et les côtés. Faites fondre le chocolat mi-sucré et versez sur le dessus et les bords du gâteau.

Glaçage bouilli

1 tasse sucre Quelques grains de sel
1/3 tasse eau 2 blancs d'oeufs
1 c. à thé 1/2 c. à thé essence
vinaigre amandes

Mélangez sucre, eau et vinaigre; portez à l'ébullition. Faites bouillir à 238° F. (ou jusqu'à ce que le sirop fasse des fils en tombant de la cuiller). Ajoutez le sel. Battez les blancs d'oeufs ferme. Ajoutez graduellement le sirop, battant constamment, jusqu'à ce que le glaçage se tienne. Ajoutez l'essence d'amandes. Suffisant pour glacer un gâteau à 2 étages de 9" de diamètre.

*Si l'on utilise une farine à toutes fins, la quantité dans la recette devra être de 2 1/2 tasses au lieu de 3 tasses.



COMMENT FAIRE LES TERMINAISONNS

par Yvonne Cloutier

(tous droits réservés)

LA terminaison propre aux gilets. Illustration I-a, la terminaison propre à la veste à basque courte. Illustration I-b, la terminaison propre au boléro, Illustration I-c.

Le gilet est généralement cintré, on doit donc toujours entailler les pinces qui l'ajustent; ces entailles sont finies par des points de côté très rapprochés. Illustration II. C'est, par un faux ourlet que l'on



ILLUSTRATION I, A-B-C

borde le bas, il doit toujours être à même la parementure. Illustration III.

Lorsque le tissu le permet, c'est-à-dire s'il est mince, on double entièrement les devants. Illustration IV. Les pinces de la doublure, dans ce cas, sont coupées et repassées ouvertes presque jusqu'au bout, la pointe est couchée vers le devant. Illustration V. Au dos, on posera le faux ourlet régulier. Il est bon d'entailler la couture avant de la ramener en retrait sur l'envers, surtout si le bas est très découpé. Illustration VI. Le faux ourlet peut être terminé par un petit rentré piqué à la machine. Il-

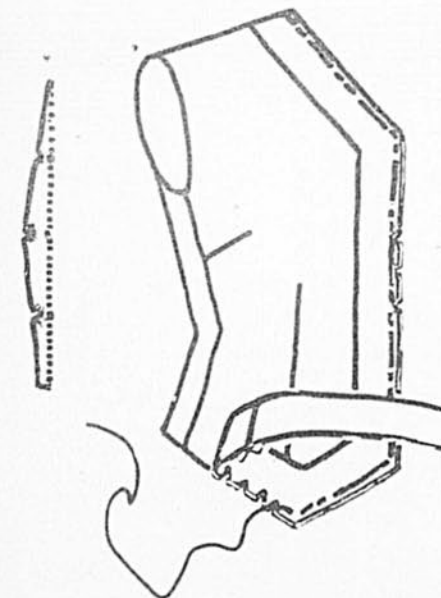

ILLUSTRATION II et III

Illustration VII-a, ou à la main aux points de flanelle, Illustration VII-b.

Les coutures d'assemblage du dos, des côtés et des épaulettes sont aussi terminées telles que le faux ourlet de l'emmanchure et de l'encolure. Ces deux ourlets sont maintenus au vêtement par quelques points faits surtout aux coutures et sur les pinces, la balance est fixée par des points lâches glissés à environ 1-2" du bord.

La veste à basque courte, non doublée, se termine presque de la même façon que le gilet, sauf que le faux ourlet à la hauteur de la basque est arrêté à la ligne de

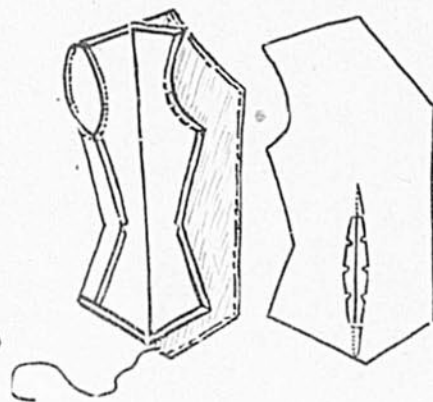

ILLUSTRATION IV et V

taille, de cette manière il marque moins à l'endroit et donne du corps au vêtement. S'il s'agit d'une robe deux-pièces, la finition qui convient le mieux pour le haut de la basque est celle de l'ourlet de la robe, c'est-à-dire surfilé et maintenu au vêtement par un point mode. Illustration VIII.

Le boléro: On taille généralement quatre devants identiques, car ce

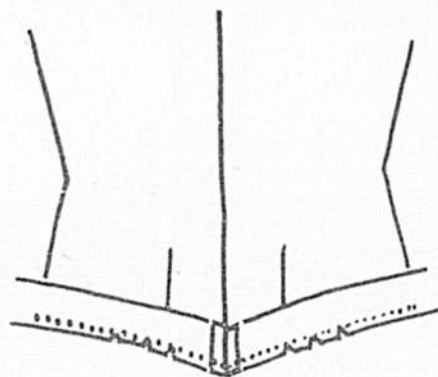

ILLUSTRATION VI

vêtement se fait surtout en tissus légers ou minces; dans ce cas les coutures du côté et des épaules sont pressées vers les devants; cependant, sur la largeur de l'ourlet tou-

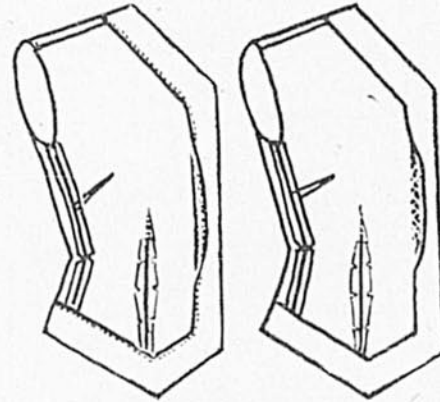

ILLUSTRATION VII-a et VII-b

tes les coutures sont repassées ouvertes. Illustration IX. Le col est rabattu sur la couture d'encolure repassée fermée, Illustration X-a. La doublure des devants est fixée à la couture d'épaule et du côté, Illustration X-b. On procédera de la

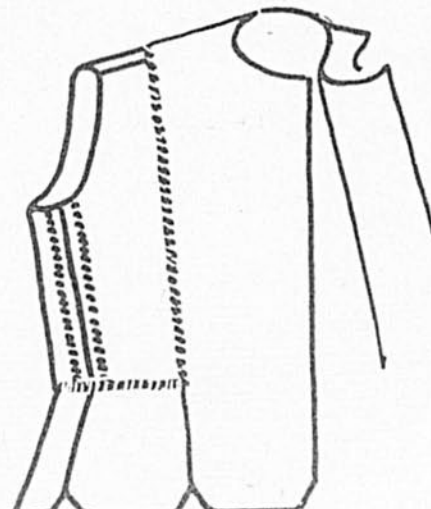

ILLUSTRATION VIII

même façon que pour le gilet quant aux pinces de la doublure.

Le manteau partiellement doublé se fait comme tout autre manteau, on aura cependant soin, lorsque le modèle comporte des poches, de choisir plutôt des poches appliquées et non coupées à même le vêtement car les morceaux qui servent à renforcer celles-ci sur l'envers, et la profondeur de la poche même départent le vêtement alors que pour la poche appliquée seules les piqûres paraissent et le petit soutien-

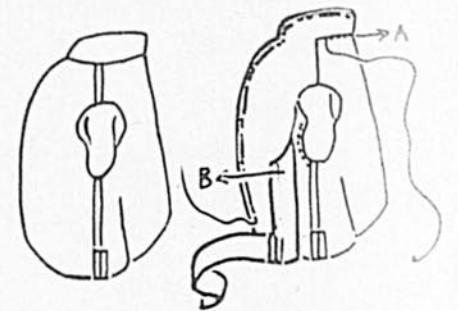

ILLUSTRATION IX et X

posé au haut de la poche; cette bande soigneusement remployée se fait de même tissu que la doublure.

Pour une finition plus soignée on bordera également de ce tissu toutes les coutures apparentes du manteau ainsi que les parementures et l'ourlet du bas.

Le vêtement définitivement ajusté est défaufilé. On aura soin de faire des points de repère. Des

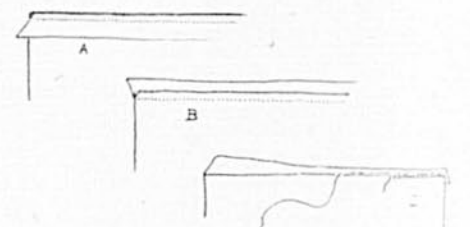

ILLUSTRATION XI

bandes d'environ 1/2" sont posées, légèrement tendues endroit sur endroit, sur le bord des coutures. Illustration XI-a, elles sont cousues à la machine par une piqûre faite à 1-2" du bord, puis la couture est repassée fermée. Illustration XI-b, le biais est faufile et une seconde piqûre est faite cette fois à côté du biais, à l'endroit, précisément sur la couture d'assemblage du biais. Illustration XI-c. Toutes ces coutures sont soigneusement repassées avant de bâtir de nouveau le vêtement.

Il faudra surveiller encolure et emmanchure au passage, même si à ces endroits on a eu la précaution de poser un petit lacet de soie pour empêcher d'étendre. On assemble alors toutes les parties du manteau et les coutures sont pressées, puis la doublure est fixée au manteau à l'encolure, sur le bord du faux ourlet, à la couture du col, puis à la parementure, et maintenue par des brides faites aux coutures d'assemblage.

Pour qu'ils vivent!

Vos enfants et les miens, que ne ferions-nous pas POUR QU'ILS VIVENT? Une épidémie peut les menacer, un accident de la rue, une de ces maladies qui abat si vite les enfants en santé et devant lesquelles les mères sont impuissantes. Le cœur nous fait mal rien que d'y penser. Et pourtant, tous les jours l'histoire se répète pour des centaines de mamans.

A cette détresse infinie, s'il faut ajouter celle de n'avoir pas d'argent pour soigner les enfants malades et essayer de les sauver, l'amertume vraiment fait déborder la coupe.

Heureusement qu'il y a des âmes et des institutions charitables. L'Hôpital Sainte-Justine, rue Saint-Denis à Montréal, recueille tous les enfants qui s'y réfugient pour ne pas mourir, les enfants qui payent et les enfants qui ne payent pas. Et une seule fois par année, elle invite le public à collaborer à son oeuvre de vie. C'est pour les enfants souffrants, infirmes, mourants qu'elle vous tend la main. En pensant à vos enfants dont ces petits malheureux sont les frères, soyez généreux!

La campagne de Sainte-Justine aura lieu du 27 septembre au 7 octobre. Tous les dollars, tous les sous compteront. C'est une oeuvre nationale, de tous les coins de la Province on devrait y apporter sa contribution, pour que les petits enfants souffrants soient soulagés, pour qu'ils soient guéris, POUR QU'ILS VIVENT!

Alice BER



ÉGOÏSME OU DÉVOUEMENT

par Marcelle Cloutier

Quand nous regardons la vie pour la première fois, de nos yeux inexpérimentés, nous n'en apercevons que l'ensemble. Elle nous paraît simple et facile. Les difficultés à surmonter nous semblent un jeu d'enfant. Cependant à mesure que nous avançons, que nous nous habituons aux faits journaliers que nous présente l'expérience, la face du monde se complique. Le rôle de chacun ici-bas s'avère extrêmement complexe. La femme a une mission à remplir. Cette mission engendre des tendances particulières chez toutes les femmes sans distinction, en celles qui peuvent la remplir comme en celles qui ne le peuvent pas, en celles qui l'acceptent avec humilité comme en celles qui la défont orgueilleusement.

Un auteur italien Gina Lombrose établit dans son oeuvre "L'âme de la femme" un parallèle entre l'homme et sa compagne: "Outre les différences physiques et fonctionnelles, explique-t-elle, il en est une toute morale qui domine de très haut toutes les autres et dont toutes les autres dérivent. C'est que la femme est altruiste, c'est-à-dire qu'elle place le centre de son plaisir, de son ambition, non en elle-même mais en une autre personne qu'elle aime et de qui elle veut être aimée, son mari. L'homme, au contraire, tend à faire de lui-même, de son intérêt, de ses plaisirs, de ses occupations, le centre du monde où il vit.

Cherchons ensemble, si vous le voulez bien, les qualités qu'elle entend attribuer à la femme en la disant altruiste et nous pourrions nous demander ensuite si, dans le siècle où nous vivons, considérant l'évolution des idées au sujet précisément du rôle exclusif de la femme dans la société, plusieurs d'entre nous ne pourraient pas être qualifiées d'égoïstes.

La femme qui comprend parfaitement son rôle, qui tout entière, se voue à sa mission d'épouse et de mère, est un être extrêmement sensible de jouir sans leur approbation, leur désapprobation, leur affection. Elle est avide de vivre pour les autres, prête à se sacrifier pour les autres, toute reconnaissante pour les faveurs qu'elle reçoit des autres.

La femme moderne est-elle cette nature riche qui comprend la grandeur et la beauté de son rôle? Bien des jeunes filles qui aspirent au mariage ne sont-elles pas animées du désir de se créer une situation enviable, de vivre richement et de satisfaire tous leurs goûts de luxe? Pourquoi sont-elles aussi craintives devant les devoirs qui les obligeront naturellement? De nombreuses obligations sont attachées au rôle d'épouse et de mère et si, aujourd'hui, j'attire votre attention sur ce point ce n'est pas pour vous en dresser un tableau sombre. Au contraire, c'est pour vous convaincre qu'elles ne sont pas au-dessus des forces humaines.

Bien des jeunes ménages sont animés du désir de repousser la famille ou de la limiter volontairement pour des raisons les plus diverses. L'épouse craint les événements et refuse de s'y conformer; elle chérit sa liberté, craint d'être retenue à la maison par les enfants, préfère enfin continuer sa vie de jeune fille libre. N'allez pas croire que je recommande l'esclavage à la jeune maman. Au contraire, je sais qu'il est nécessaire qu'elle se procure des distractions. Cependant qu'elle ne se considère pas comme le centre d'intérêt de l'univers. Son rôle est beaucoup plus humble et la satisfaction qu'elle en retire la grandit. Par ses efforts, ses sacrifices, son activité, son intelligence à faire le bonheur des siens, elle crée son propre bonheur. Pour la femme, l'amour est le dévouement aux siens.

Mes chères amies, si vous craignez à l'approche de la vie qui vient, cherchez refuge auprès de personnes intelligentes et fermes. Fuyez celles qui chercheront à vous diriger sur la fausse voie, sur la voie du plaisir et de l'égoïsme; vous n'avez rien à retirer à leur contact. Si vous vous sentez faibles, soumettez vos problèmes à des êtres destinés à soulever votre enthousiasme. Elles ne savent pas le tort qu'elles font ces personnes, si bonnes soient-elles, qui laissent échapper devant de jeunes mariées ou de jeunes fiancées ces paroles funestes: "Pauvre enfant, elle ne sait pas ce qui l'attend"! Ne vous laissez pas abattre, rien n'est au-dessus de vos forces, VOUS ETES A LA PORTEE DE VOTRE MISSION.

Quelle pitié... elle ne connaît pas le Maxwell House!



Pour un café irréprochable... un café que votre famille aimera et dont vos amis vous feront des éloges... servez du Maxwell House. Les cafés de choix de l'Amérique Latine que contient le Maxwell House sont Expertement Mélangés et soumis à une Torréfaction Radiante de façon à vous donner le plus riche, le plus délicieux, le plus savoureux des cafés.

Le Maxwell House coûte moins d'un sou de plus par tasse que les cafés les moins chers.



CAFÉ MAXWELL HOUSE

MH-468F Un Produit de General Foods

LE "Baby Champ"

À BATTERIES



- 4 lampes d'une haute efficacité
- Longue durée — Epuisement lent de la batterie
- Ce qu'il y a de mieux en fait de radio à batteries
- Ne manquez pas de voir le "Baby Champ" chez les vendeurs de la Northern Electric.

51-8-1P

Northern Electric

Pour de meilleures cuissons employez
**la LEVURE FLEISCHMANN'S
 ROYAL**



● Servez une fournée d'appétissants petits pains, et la surprise vous vaudra des éloges de vos convives. Ces pains seront délicieux et faciles à faire si vous employez la Levure Sèche Fleischmann's Royal qui lève vite. La Levure Sèche Fleischmann's Royal conserve toute sa vigueur durant des semaines, sans réfrigération. Vous n'êtes pas obligée de courir au magasin à la dernière minute, vous pouvez toujours en avoir sous la main.

Achetez-en une provision pour un mois dès aujourd'hui et vous ne serez plus prise au dépourvu. Demandez à votre épicier la Levure Sèche Fleischmann's Royal qui lève vite.



1 paquet = 1 carré de levure dans toute recette

Pour vos meubles . . .

UNE JOLIE PARURE

Par Claude Payson

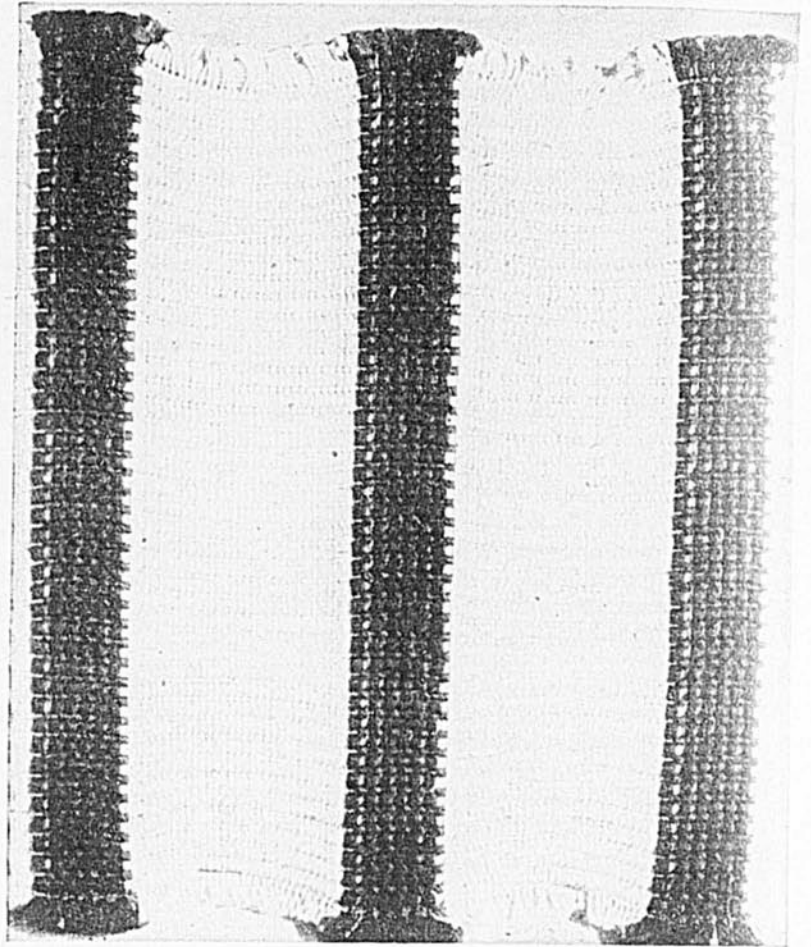

Dans le département des meubles de nos grands magasins, nous voyons souvent de beaux meubles recouverts avec un tissu fait à la main.

Nous reproduisons un tissu pouvant servir soit à un meuble, ou pour une paire de rideaux.



Les combinaisons de couleurs suivantes sont très à la mode:

- | | | |
|-----------|------------|-----------------|
| Naturel | Bleu royal | Rouge vif |
| Brun | Vert jade | Jaune |
| Vert jade | Jaune | Rouge vif, etc. |

PASSAGE EN LAMES



ATTACHAGE



2/8 crème
 12/4 crème

ROS : 12 peus au pouce
 2 fils en pou.

CHAÎNE : Coton 2-8 crème X
 Coton 12-4 rouge: O
 Coton 12-4 vert: V

TRAME : Coton crème 2-8
 Coton crème 12-4

MARCHURE

Beauté brune

par ALICE BER



Il y a de ces visages cuits par le soleil qui respirent la santé, mais on en voit d'autres qui font pitié; on sent qu'ils ont été négligés durant la saison passée et que maintenant encore on ne se soucie pas de leur donner les soins qui doivent suivre la cure de soleil et de grand air.

Le soleil, le grand air . . .

il a tonifié sans doute, mais en dorant la peau, ou en la marquant d'éphélides, ces petites taches de son qui font le désespoir des épidermes délicats. Que de lettres dans mon courrier pour me demander comment se débarrasser de ces rousses.

Il se vend des crèmes spéciales aux comptoirs des produits de beauté, mais il y a une recette bien simple que l'on dit efficace. La voici: on fait bouillir une dizaine de têtes ou fleurs de pissenlits — je crois qu'on peut les acheter en pharmacie, séchées, comme les fleurs de camomilles — on filtre, on met en flacon et on se badigeonne le visage tous les soirs avec cette infusion. Il faut de la persévérance, car le traitement est assez long, mais on dit qu'il donne de bons résultats. Il en coûte peu d'essayer.

Voilà pour les rousses, pour celles dont le soleil a tacheté la peau.

Il n'est pas question pour celles qui ont tant désiré un hâle parfait

de le faire disparaître en vitesse. Il faut pourtant quelques soins, une bonne crème le soir pour assouplir la peau du visage autant que pour la nettoyer. Il faut étendre ces soins au cou, aux bras et aux mains.

Et si vous avez l'occasion de porter une robe de soirée qui révèle la peau inégalement hâlée de vos bras ou de vos épaules, souvenez-vous qu'il se vend des lotions brunissantes qui vous donneront le teint désiré tout en adoucissant et en parfumant délicatement votre épiderme. Ce chaud coloris qui évoque le soleil contraste merveilleusement avec les teintes de pastels et surtout les soyeux tissus blancs des robes de soirée.

En changement de saison, on a changé d'attitudes. Et les jolies robes de soies multicolores, longues et distinguées autant que féminines, remplacent les blouses paysannes et les jupes de cotonnade qu'on ne se souciait guère de froisser ou d'abîmer. C'est la revanche du laisser-aller. Il faut que la coiffure soit à l'avenant.

On a porté les cheveux courts et flous durant tout l'été, retenant simplement les boucles, à certaines heures, on les noue d'un ruban comme les petites filles . . .

Le soleil, l'air chaud, les bains répétés ont asséché le cuir chevelu, les cheveux sont cassants, rebelles.

qu'est-ce qu'il leur faut? . . . Un traitement à l'huile d'olive ou de coco, et un bon shampooing toutes les deux ou trois semaines.

Les coiffures d'automne sont plus appliquées il faut donc que les cheveux soient plus soumis. Ils sont allongés, en conséquence, la mode les bouclera sur le cou, avec quelques vagues souples où se glissera une broche ou un peigne de fantaisie quand on fera grande toilette.

Il y en a qui seront tentées de relever leurs cheveux, les coiffeurs sont indulgents et créeront pour ces femmes de jolies coiffures arrondissant la tête, rejetant un paquet de bouclettes sur le front, mais ce sont des arrangements originaux dans leur apparente simplicité, et qui ne conviennent pas à tous les visages. Les chapeaux de la saison se prêtent plutôt aux cheveux descendants, aux coiffures simples, ils restent donc très ornés et encadrent bien joliment les beautés brunes" de septembre.

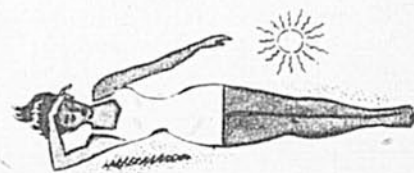

BEAUTE brune ou beauté de septembre.

Les vacances sont finies avec cet idéal atteint ou dépassé d'être brune.

Il ne s'agit pas, évidemment, de concours entre les brunes et les blondes, car les blondes sont aussi brunes de peau que les brunes elles-mêmes, sauf les blondes au teint exceptionnel de pétales rosés qui, comme celui des rousses ne se hâle pas. Mais ce teint fragile et délicat mérite qu'on en parle, — comme toute exception chère à une règle — même si je rencontre surtout, à la campagne et à la ville, des visages au hâle léger ou doré allant à la nuance chaude du pain rôti.

C'est plaisir d'examiner discrètement cette parade . . . j'allais dire: de peaux brunes, sans analogie toutefois avec les tribus de Peaux-Rouges.



"-- mais maintenant j'aime vraiment le cacao!"

FAIT PAR LES FABRICANTS DU CHOCOLAT BAKER

Après plus d'un siècle et demi, la Chocolatière Baker représente encore la qualité supérieure et uniforme que des générations de bonnes cuisinières ont appris à associer avec le nom Baker si renommé.

Un Produit de General Foods



OUI — tant que vous n'avez pas essayé le Baker, vous ne savez pas ce qu'un cacao délicieux peut être exquis. Chaque tasse est plus agréable à boire — les recettes qui demandent du cacao sont mieux réussies — parce que le Baker est tout cacao pur — sans rien d'ajouté.

Voyez sa belle couleur riche et foncée — régalez-vous de sa saveur corsée de vrai Chocolat — et vous ne vous contenterez jamais plus de rien d'autre que la qualité Baker.

Jusqu'à 90 tasses dans la boîte économique de 1 livre.

CACAO BAKER

C-28F

Pour
PROTÉGER LES ENFANTS

le laxatif choisi doit
posséder ces propriétés!

Ex-Lax est réellement efficace—
mais efficace sans violence. Il n'affaiblit pas, n'occasionne aucun dérangement interne ou effet désagréable.

—Il n'est pas trop fort!

Vous pouvez prendre Ex-Lax en toute confiance. Bien qu'il ait la saveur d'un bon chocolat, il produit invariablement l'effet désiré.

—Il n'est pas trop doux!

Ex-Lax est un laxatif qui évite les extrêmes. Il agit sans aucune violence, mais avec efficacité. En un mot, Ex-Lax vous offre

—le juste milieu!

EX-LAX Le laxatif chocolaté.
Seulement 15c. ou 35c.



INDISPENSABLE DANS TOUTE MAISON
—SERT À 100 USAGES QUOTIDIENS!

Exigez la gelée de pétrole de marque 'Vaseline'... c'est une garantie de qualité supérieure. En bocaux: 15c, 20c, 30c. En tubes: 20c, 25c, 30c.

VENTE D'ÉCOULEMENT
2 COUVERTURES \$5.49

Vaut beaucoup plus. Grandeurs approximatives 70 x 90 pouces. Chaudes flanelles, grises ou blanches avec bordures rayées contrastantes.

10 lb. DE RETAILLES POUR COURTE-POINTE \$3.50

Assorties, de bonne qualité et grandeur. Serviront à fabriquer de belles douillettes chaudes. Coton imprimé lavable, édredon, flanellette, lainage. Patrons compris.

COUVRE-PIEDS \$6.75

Valent beaucoup plus. Chenille épaisse à grosses houppes. Grandeurs pour lit simple ou double. Les plus nouveaux dessins de fleurs — panier de fleurs de fantaisie — "Laurier de fleurs Hawaïen". Couleurs Arc-en-Ciel lavables. Or, vieux rose, orchidée, mauve, turquoise, bleu reine, blanc, vin.

TOILE - GABARDINE - SATIN

Soie, pour robes de dames; costumes d'une valeur de \$25.00, blouses, robes de nuit, jupons. Largeurs 36 à 54 pouces; longueurs 1 à 6 verges. Couleurs turquoise, marine, noir, poudre, gris, chartreuse, blanc, teintes pastel pour lingerie. Approximativement de 3 à 12 verges par lot — 3 livres pour \$6.25.

Si vous n'êtes pas satisfait votre argent vous sera remboursé plus les frais de poste dans les deux sens.

WHOLESALE AGENCIES
3541 rue St. Urbain - Montréal

DÉSASTRES À ÉVITER

par le docteur Adrien Plouffe

UNE lettre m'arrive d'un coin éloigné de la province. Une jeune femme me raconte son histoire navrante, en termes d'une éloquence sobre, douloureuse, et dont le récit peut constituer le sujet d'une méditation fructueuse pour un bon nombre de jeunes écerclés qui osent penser au mariage, sans être guéris de leur syphilis.

Mme X n'a pas encore vingt-cinq ans, mais sa vie est un calvaire, car elle vouait à son mari une affection au-dessus des sentiments ordinaires, une sorte d'adoration. Et pourtant, aujourd'hui, elle ne peut pas souffrir qu'il s'approche d'elle et, sans la résignation que lui prêchait la religion, elle demanderait une séparation.

Après trois mois d'un bonheur sans mélange, l'espérance d'une maternité ajoutait un rayon de plus à la joie conjugale, mais presque en même temps la jeune femme était littéralement couverte d'une éruption. Elle ne pouvait point ne pas aller consulter le médecin de son village. Le diagnostic clinique était facile à poser. Il fut confirmé par l'analyse du sang. Il s'agissait, on le devine, d'un cas de syphilis.

La patiente se fit traiter, mais on conçoit que le médecin s'adressa au mari. L'homme commença par nier mais, sous le regard sévère et impitoyable du vieux médecin de campagne, il finit par avouer qu'il avait eu la syphilis et, bien entendu, qu'il ne s'était pas fait traiter.

"Vous comprenez, dit-il au médecin, je n'ai eu qu'un petit bouton et il a guéri tout seul. Deux ou trois mois après, j'ai eu deux douzaines de petits boutons qui sont partis en le temps de le dire. Je pensais que j'étais guéri."

Les hygiénistes ont beaucoup d'indulgence, mais ils ne peuvent pas s'empêcher, avec toutes les honnêtes gens, de sauter d'indignation devant cet aveu d'un homme qui se sait atteint d'une maladie grave, d'une maladie contagieuse, d'une maladie meurtrière pour les petits bébés, et qui se marie avec une jeune fille propre, pure, indemne de toute tare et qui lui transmet le poison qu'il porte en son sang!

Depuis des années, les hygiénistes crient casse-cou aux étourdis, aux syphilitiques qui, à l'encontre de la justice, de la charité et du bon sens, osent prendre le risque de contaminer la femme aimée, la future mère de leurs enfants!

Depuis quand a-t-on le droit d'empoisonner sa compagne? Certes, le syphilitique ne tue pas sa femme, mais il doit savoir que la syphilis est une tueuse de bébés. Ces tout-petits meurent avant de venir au monde, ils succombent peu après la naissance, ou bien ce sont des monstres ou des enfants qui vivent avec des souvenirs effroyables!

Oui, les hygiénistes sont indulgents, mais ils ne peuvent pas res-

ter insensibles à l'affliction d'une jeune femme qui s'est réveillée, un matin, avec les marques de la syphilis sur tout son pauvre corps!

Laissons-la à son triste sort. Elle a compris qu'elle devait suivre un traitement intensif jusqu'à la guérison. Elle est entre bonnes mains. Elle guérira.

Cependant, il faut prévenir des malheurs semblables. Il faut empêcher d'autres malfaiteurs de cambrioler une chair qui a droit à la conservation de la santé! Il faut que l'histoire de Mme X serve à prévenir pareils désastres!

Un syphilitique qui se sait affecté d'une telle maladie, qui ne s'est pas soumis au traitement et qui a l'idée saugrenue de se marier, c'est un bonhomme qui devrait être l'objet de poursuites judiciaires — tout comme d'autres personnages dégoûtants! Prendre le risque odieux de transmettre à son amour une maladie aussi redoutable, cela dépasse l'entendement!

Le grand remède, c'est l'éducation. Il faut, de plus en plus, que les pères et mères de famille tiennent leurs grands enfants au courant des maladies vénériennes, de leur gravité, de la contagion possible, de la nécessité du traitement précoce, intensif et continu jusqu'à la guérison. Il faut que l'idée des maladies honteuses soit définitivement mise au rancart, parce que cette idée empêche le malade de se faire traiter. Il faut enfin que chaque fiancé prenne l'habitude de l'examen de santé avant le mariage.

Et puisque ces messieurs font fi des conseils des prêtres et des médecins qui recommandent l'examen pré-nuptial aux futurs conjoints, que les jeunes filles s'obstinent à réclamer le certificat médical de leur fiancé.

—C'est gênant!

—Peut-être, mais devant l'égoïsme conscient ou inconscient de certains hommes, une réaction s'impose. C'est gênant peut-être pour une jeune fille que de demander à son ami de passer chez le médecin avant le mariage, mais je puis assurer les unes et les autres que Mme X, atteinte de syphilis conjugale, ne se gênerait pas pour exiger un certificat médical de son fiancé, si c'était à recommencer!

C'est aux fiancées qu'il appartient de défendre leurs droits, leur santé et la santé de leurs futurs enfants. Ce n'est pas quand elle a la syphilis dans le sang; ce n'est pas quand elle se trouve unie par les liens du mariage à un être qui l'a contaminée, qu'il est temps de réagir. C'est avant de s'engager dans la voie matrimoniale.

Parmi les droits que possède la jeune fille, s'il en est un qui est sacré et indéniable, c'est bien le droit de défendre sa chair, sa santé, son bonheur, la chair, la santé et le bonheur des petits enfants qui viendront.



COMMENT METTRE FIN AUX

COIS



Appliquez simplement Blue-Jay. Il contient de la Nupercaine* qui endort la douleur pendant que sa médication douce amollit et détache la pointe du cor. Bientôt vous pouvez le soulever. Essayez Blue-Jay aujourd'hui!

*Déposé au Canada.
Dibucaine
Marque Giba



(BAUER & BLACK)

Division de la Kendall Company (Canada) Limited
Toronto, Ontario.

COMMENCE À AGIR EN 2 SECONDES



pour **L'ARRÊT** du
MAL de TÊTE
ASPIRIN

PRIX LES PLUS BAS
12 comprimés... 18c
24 comprimés... 35c
100 comprimés... 79c

LE VÉRITABLE ASPIRIN EST MARQUÉ COMME CECI

AVIS

AUX MENAGERES SENSEES
NE JETEZ PAS VOTRE PLAT à vaisselle maintenant. ATTENDEZ À l'an 2,000, car il paraît qu'alors nous aurons nos repas en comprimés.

QUATRE RAISONS

- pour lesquelles, VOUS Y GAGNEZ À acheter votre savon, DIRECTEMENT DU MANUFACTURIER
- 1—Vous économisez le profit, du MARCHAND DE GROS.
 - 2—CELUI DU marchand de détail.
 - 3—SAVON GARANTI ou ARGENT REMIS; rend votre linge aussi blanc, que n'importe quel savon au MONDE.
 - 4—GARANTI DOUX POUR LES MAINS.

SAVON EN POUVRE

1 PAQUET de 5 1/2 lbs pour UN DOLLAR. N.B. Ces savons se vendent généralement en boîte de 3 1/2 de livre, à des prix variant de 30 à 35 cts, soit de \$2.00 à \$2.57 par 5 1/2 lbs.

SAVON EN BARRES — 7 onces — 14 pains — UN DOLLAR
COMPAREZ — JUGEZ — AGISSEZ SANS RETARD
SPECIALITES RIVIERE BLEUE
CHIMISTES MANUFACTURIERS
RIVIERE BLEUE, P. Q.
COMTE DE TEMISCOUATA

LE COURRIER

d'Alice Ber

Esprit et confiance doivent animer les coeurs
de vingt ans

Q.—Croyez-vous que le fait de n'avoir jamais attiré un regard tendre de l'autre sexe, pour une jeune fille âgée de 22 ans, qui désire se marier, puisse être une manifestation de la Volonté divine pour la conduire vers une autre vocation, même si elle ne ressent aucun attrait pour la vie religieuse ou le célibat? Je n'ose me confier à un prêtre, car étant faible de caractère, j'obéis aveuglément, quitte à le regretter quand il serait trop tard. Malgré que j'essaye d'être gaie, entendre parler de mariages tout autour de moi attriste ma solitude. Aussi, pour oublier, je travaille tant que je le puis, et j'ai beau songer aux malheurs d'autrui ou encore que nous ne sommes pas sur la terre pour chercher le bonheur, je ne parviens pas à trouver la joie de vivre. Je vous demande votre opinion Madame et un mot de consolation pour lesquels je vous exprime à l'avance toute ma reconnaissance.

MIRIAM

R.—Il vous manque la confiance en la vie, ma chère Miriam, le grand souffle d'espoir qui doit animer les coeurs de vingt ans. Il faut être un peu coquette vous savez, peut-être que cela vous manque... Il y a une coquetterie féminine qui n'est pas de l'audace ni un manque de réserve. N'allez pas vous imaginer que vous êtes fatalement marquée pour une éternelle solitude, ni croire que ce soit un signe de vocation si, par ailleurs, vous ne sentez aucun attrait pour la vie religieuse. Votre heure n'est pas encore venue, tout simplement. Ce ne sont pas celles qui sont courtisées à seize ans et dont la liste de tous les amoureux est la plus longue, qui se marient le plus tôt et le mieux. Le premier jeune homme qui vous remarquera, eussiez-vous vingt-cinq ou trente ans, sera peut-être celui que la Providence vous destine comme époux. Il faut donc l'attendre avec confiance et joyeusement. Il y a bien des façons utiles de combler agréablement et utilement cette attente. N'y a-t-il pas des oeuvres paroissiales auxquelles vous pourriez vous intéresser, bibliothèque, garderies, assistance aux pauvres... La route du dévouement est peut-être celle qui vous conduira au bonheur. Même si nous ne sommes pas sur la terre pour la course au bonheur, il y a des joies humaines qu'il est permis de désirer et le mariage est un état de vie voulu par le bon Dieu et béni par l'Eglise. D'autres trouvent dans une vocation supérieure et même dans le célibat la consolation d'une vie entièrement consacrée aux autres. C'est la clef du bonheur, dans la vie familiale, dans la vie communautaire et dans la vie sociale de se donner, de faire plaisir, de semer de la joie autour de soi. Faites-le sans tristesse, sans amertume, ma chère Miriam et vous verrez que tout changera autour de vous, vous aurez un but, un idéal et le temps vous paraîtra moins long. Quand on parle de mariage autour de vous, dites-vous bien que votre tour viendra, peut-être plus tôt que vous ne le croyez. La vie a de telles surprises et la Providence veille sur ses enfants. Si vous avez l'avantage de vous confier à un prêtre, n'hésitez pas, ces ministres du Seigneur ont les lumières d'en-haut pour voir clair dans les âmes. Un bon directeur dissipera vos doutes, vous encouragera à la patience et à la confiance, vous guidera dans les sentiers d'une oeuvre utile, imprimera à votre caractère la force qui lui manque. Votre cas n'est pas grave, chère Miriam, vous voyez, il n'y a qu'à changer un peu votre plan de vie, à orienter vos pensées.

Q.—Pourriez-vous me donner des adresses où l'on fait faire des ouvrages au métier?

J'ai hâte de vous lire.

R.—Voulez-vous travailler ou commander des ouvrages au métier? Il y a les comptoirs d'artisanat, des sections spéciales dans les grands magasins qui achètent et qui vendent les travaux domestiques. Présentez quelques ouvrages aux Expositions régionales et provinciales pour vous faire connaître.

Vous pouvez aussi mettre une petite annonce dans les colonnes spéciales à cet effet.

Q.—Comment faire allonger mes cheveux, il y a longtemps qu'ils sont de la même longueur.

G. P.

R.—Il faut les soigner par le bout, coupez-les ou faites-les couper d'au moins un pouce, ensuite brossez-les tous les jours avec une bonne brosse

PAIN "3-HEURES"!

Fait en 3 heures avec la farine préférée
des gagnantes de prix dans les concours!

— dit Mlle Rita Martin

"De plus, ce pain vite prêt et délicieux est si facile à faire avec la Robin Hood — la farine à toute fin garantie — que vous en trouverez la recette infallible.

"Essayons donc DÈS MAINTENANT à cuire ce pain nouveau et savoureux!"



PAIN "3-HEURES" ROBIN HOOD

En voici les ingrédients :

- | | |
|-----------------------------|---|
| 2 paquets levain granulé ou | 2 c. à thé sel |
| 2 gâteaux levain comprimé | 6 tasses (environ) Farine enrichie Robin Hood tamisée |
| 1/2 tasse eau tiède | 2 oeufs |
| 1/4 tasse lait bouilli | 4 c. à table shortening fondu (un peu refroidi) |
| 3 c. à table sucre | |

L'usage de la Farine Robin Hood vous assure naturellement les meilleurs résultats. Elle est de haute qualité, si uniforme et ses résultats sont si sûrs, que 4 femmes sur 5 qui remportent les premiers prix dans les concours culinaires n'en emploient pas d'autre pour tout ce qu'elles cuisent.

C'est tout un record! Et quelle recommandation! C'est la preuve qu'aucune autre farine n'approche la Robin Hood pour assurer des réussites parfaites. Un essai vous convaincra — faites ce nouveau pain rapide avec la Farine Robin Hood et vous serez enchantée des résultats!

Et voici comment procéder :

Laissez reposer le levain dans l'eau tiède environ 5 minutes (si vous employez du levain granulé, ajoutez 1 c. à thé de sucre).

Mettez le lait dans un bol, ajoutez sucre et sel et laissez tiédir.

Ajoutez 1 tasse de Farine Robin Hood et battez lisse avec un batteur rotatif.

Incorporez les oeufs en battant, puis ajoutez le levain et une autre tasse de farine. Battez jusqu'à mélange parfait, puis incorporez le shortening fondu tout en battant.

Mélangez avec assez de farine pour obtenir une pâte molle qui peut se manipuler.

Déposez la pâte sur la planche,

couvrez-la et laissez-la reposer environ 5 minutes.

Pétrissez la pâte juste assez pour la rendre lisse.

Mettez-la dans un bol graissé, recouvrez et laissez lever durant une heure à la chaleur (85° à 90° F.).

Massez, recouvrez et laissez reposer 5 minutes.

Divisez la pâte en deux portions et roulez chacune d'elles en forme de rectangle, ayant soin d'en comprimer les bulles d'air.

Formez en pains, déposez dans des tôleheures graissées et laissez lever durant 1 heure.

Cuisez 50 minutes dans un four à chaleur moyenne (375° F.).

Quantité: 2 pains.

UN MOT DE Mlle RITA MARTIN: "J'ai la conviction que vous obtiendrez des résultats parfaits avec ce nouveau pain "3-heures" Robin Hood. Je connais des douzaines d'autres recettes faciles et intéressantes que vous aimerez sûrement connaître. Ecrivez-moi si vous désirez des idées nouvelles. Tous les jours j'essaie des recettes et des méthodes nouvelles et je ne de-

mande rien de mieux que de vous aider. N'oubliez pas que mes conseils sont donnés gratuitement".

Rita Martin

Directrice du Service Ménager,
Robin Hood Flour Mills Limited,
300, rue St-Sacrement, Montréal

La Farine Robin Hood

... employée par
4 gagnantes de prix sur 5!

Un certificat déposé dans chaque sac vous garantit le remboursement du prix d'achat plus 10% si vous n'êtes pas entièrement satisfait. La Robin Hood est vraiment une farine à toute fin garantie.



Faites du meilleur **PAIN** et du meilleur **BEURRE**

PLUS VITE et SANS FATIGUE

En dix minutes, même un enfant peut facilement pétrir la pâte avec le



PETRIN-BARATTE "DOMESTIK-OVIER"

MANUEL OU ELECTRIQUE

Il est aussi merveilleux pour faire le beurre

POUR CUIRE LE PAIN, et toutes pâtisseries, fèves au lard, viandes, etc. SANS L'ENNUI DE LA CHALEUR. procurez-vous l'économique

FOUR A CUISSON "DOMESTIK-OVIER" THERMO

Veuillez demander renseignements et prix.

Les UTILITES DOMESTIQUES Ltée

3, rue Pontgrivé, Québec



Futures Mariées !

Si vous désirez obtenir un merveilleux bouquet de noces qui se conservera indéfiniment et dont vous serez fière écrivez-nous dès aujourd'hui. Aussi voiles de mariées et diadèmes.

Demandez notre DÉPLIANT ILLUSTRÉ GRATUIT

BRIDE SERVICE REG'D

1590 rue St-Denis - MONTREAL

TOUTES LES FEMMES DE 40 à 50 ANS DEVRAIENT LIRE CE LIVRE



"L'Age critique" est un livre fort documenté qui traite des symptômes de la Ménopause ("Retour d'Age"). Il a été écrit pour alléger les angoisses de celles qui connaissent les années de la ménopause. S'obtient en envoyant 10¢ à: Laurentian Agencies, Dépt. du Courrier F83 415 ouest, rue St. Jacques, Montréal.

Vieux lainages

Pourquoi ne pas faire transformer vos vieux lainages et tricots en couvertures de lit?

Nous cardons et filons aussi la laine et vendons la laine couverte, etc.

FILATURE PLESSIS Ltée

Plessisville Québec

Coupons au Ballot

Ballot de coupons de 10 livres comprenant, broadcloth, coton, voile, marquisette, duck, etc. Longueur 1 vge à 3 vges, prix port payé \$9.00. Commandez par la maille de

Magasins des Coupons
St-Zacharie, Qué.

dans toute leur longueur, comme en vent et je m'en ennuie quand je ne le vois pas. Que faut-il que je fasse?

Jeune fermière.

Q.—Vous consolez bien des inquiétudes, et je viens à mon tour. J'aurai bientôt 17 ans, j'ai la figure couverte de gros boutons depuis l'âge de 12 ans, cela m'ennuie beaucoup. La nervosité augmente cet état. On ma conseillé plusieurs remèdes, mais je ne veux pas m'en servir avant de connaître le vrai et le bon. Quel doit être mon poids normal, je mesure 5 pieds 7½ pouces, je pèse environ 142 livres.

M.J.C.D.

R.—Le meilleur remède, ce serait encore à un médecin qu'il faudrait le demander, car il y a quelque chose qui ne va pas, physiquement, peut-être votre système nerveux. En attendant, faites donc une vie bien rangée, couchez-vous à bonne heure, faites une marche matinale avant ou après le déjeuner, ne mangez pas entre les repas et surveillez votre alimentation: pas de sauces, de fritures, de pâtisseries, d'épices, de chocolat. Et voyez les résultats C'est certainement le commencement de la cure qui s'impose. Le traitement local de la peau viendra ensuite. Vous ne devriez pas peser plus que 135 livres.

Q.—J'aime beaucoup votre courrier. Votre délicatesse et votre tact m'inspirent confiance. Je sais quel travail peut comporter un courrier comme le vôtre, mais s'il vous plaît, ne me faites pas trop attendre. Voici ce que je veux vous demander: J'ai les cils très longs, mais je les perds. Je suis désolée. Que faire? On me recommande de la vaseline ou de l'huile de ricin, mais rien n'y fait. Je compte sur votre expérience.

Chantale B.

R.—Merci pour votre confiance si joliment exprimée. Si vous perdez vos cils d'une façon alarmante, il faudrait consulter un spécialiste de la vue, votre oeil est peut-être malade ou quelque chose dans votre système ne va pas. Et le traitement doit s'appliquer à la cause. L'huile de ricin et la vaseline sont de bons moyens de conserver les cils beaux et de les faire allonger, mais il faut y mettre patience et longueur de temps. Si vous ne pouvez voir un médecin immédiatement, lotionnez vos yeux, tous les soirs avec de l'eau bouillie tiède dans laquelle vous ferez dissoudre un peu d'acide borique Bonne chance.

Q.—J'ai 19 ans, je suis brune aux yeux bruns. Je reste à la maison et mes parents sont bons pour moi. L'an dernier, un garçon m'a courtisée durant deux mois, je l'aimais bien peu et je l'ai renvoyé, mais il m'aimait beaucoup plus lui. J'ai essayé de l'aimer, car il est de bonne famille, mais je l'aurais voulu plus tranquille, car je suis une fille sérieuse et j'aime un garçon sage. Cet ami en courtoisie maintenant une autre, mais vient encore me voir de temps en temps, je ne l'aime pas davantage mais j'y pense plus sou-

vent et je m'en ennuie quand je ne le vois pas. Que faut-il que je fasse?

R.—Votre coeur est assez capricieuse m'amie. Il faudrait l'éprouver par un autre amour. Généralement, on s'ennuie de qui l'on aime. Si la présence de ce jeune homme ne vous est pas agréable, pourquoi y penser quand il est absent? Solitude, vide du coeur? Essayez de le combler par de belles amitiés féminines, en attendant l'heure du véritable amour, intéressez-vous à quelqu'un où à quelque chose. N'enlevez pas à une autre, sans y songer sérieusement, un ami peut-être aimé déjà. Réfléchissez bien, c'est le meilleur moyen de se faire une raison.

*** * ***

Q.—J'ai dans la figure depuis l'âge de 12 ou 13 ans des petits boutons noirs que je trouve loin d'être jolis. J'ai essayé plusieurs remèdes que je voyais annoncés, mais rien n'est changé. Serait-ce dû à une mauvaise alimentation?

Fiancée du commando.

R.—C'est possible. Alors, essayez un changement de régime et prenez grand soin de votre peau. Nettoyez-la le soir avec un bon savon blanc, une fois par semaine, utilisez du cold cream ou une crème spéciale, le matin lavez-vous à l'eau froide pour resserrer le grain de la peau. L'eau de pluie est eau de beauté, le savez-vous? Il faudra consulter un médecin ou un spécialiste de la peau s'il n'y a pas de changement dans votre état.

LE QUESTIONNAIRE DES ALLOCATIONS FAMILIALES

Ce questionnaire a été approuvé par le Directeur régional des Allocations familiales à Québec. Les textes publiés n'engagent pas le Ministère national de la Santé et du Bien-être social quant au versement ou au retrait des allocations familiales. Adressez votre demande, signée d'un pseudonyme si désiré, au "Questionnaire des Allocations familiales" au sein de ce journal. Pour réponse personnelle, inclure une enveloppe de retour affranchie.

—J'ai donné naissance à mon quatrième enfant le 2 août 1948. J'ai aussitôt fait parvenir le baptistaire du bébé au bureau des Allocations Familiales. A partir de quel mois mon chèque sera-t-il augmenté?

Ignorante.

R.—Lorsqu'on désire demander l'allocation pour un nouveau-né, ce n'est pas au moyen de certificat de naissance qu'on doit le faire, mais, au moyen d'une formule que l'on trouve au bureau de poste. Obtenez vite cette formule de votre maître de poste, complétez-la et faites-la parvenir au bureau des Allocations familiales à Québec. Votre nouveau-né aura droit à l'allocation à partir du mois suivant lequel votre formule aura été reçue.

Q.—J'ai la peau des mains bien délicate, que me conseillez-vous? Qui veut savoir.

R.—Il faut employer un corps gras chaque fois que vous aurez trempé vos mains dans l'eau chaude et en bien masser l'épiderme. Asséchez toujours bien vos mains, lavez-les à l'eau froide pour en activer la circulation.

Q.—Je viens à mon tour vous demander conseil et consolation. Restez longtemps notre conseillère et notre consolatrice. J'aide beaucoup à mes parents qui sont cultivateurs, mais en travaillant il me passe toutes sortes d'idées tristes par la tête, je me dis: A quoi ça sert-il de donner mon temps, ça ne me rapporte rien... D'un autre côté, j'ai essayé d'aller travailler ailleurs et je m'ennuie tellement hors de la maison que je passe mon temps à pleurer. Quand il y a quelques disputes à la maison, on me dit: Quand tu seras ailleurs, il faudra que tu fasses ceci ou cela. Plusieurs de mes amies travaillent à la ville et ne viennent passer que deux semaines chez leurs parents durant l'année, elles ne s'ennuient pas. Y a-t-il un moyen de chasser l'ennui? Je prie et j'ai confiance. Il y a des filles qui en se mariant, s'en vont bien loin... Peut-on s'ennuyer avec un mari? Il doit y avoir des moments bien longs. J'ai 17 ans. Donnez-moi un mot d'encouragement. Et dites-moi aussi s'il vaut mieux épouser un garçon que l'on aime beaucoup et s'en aller avec lui dans un endroit qui nous plaît plus ou moins, ou un autre que l'on aimerait moins et qui resterait plus près de la maison?

Rose épanouie.

R.—Vite il faut refaire votre caractère, le tremper, aller à l'école de l'énergie et de la volonté ferme. On aurait dû vous y entraîner plus jeune. Mais avec beaucoup d'efforts, vous y parviendrez. Il serait bien beau de toujours vivre à l'ombre du foyer paternel, mais telle n'est pas la loi de la vie. Sans détacher son coeur des affections de la famille, il faut donc le préparer à l'éloignement qui s'imposera un jour. C'est un caractère gai autant que fort, qu'il faut travailler à vous forger. C'est triste vous savez, de ne pas être joyeuse à 17 ans? Et vous ne l'êtes pas, puisque vous ruminiez des pensées grises, que vous travaillez sans joie, que vous disputez... Aider ses parents, à votre âge, quand on vit sous le toit paternel, c'est le devoir d'état, on ne se demande donc pas "à qui ça sert"... Dans ces conditions de pensées, vous ne devriez pas voir comme un épouvantail la possibilité de vous éloigner pour chercher du travail. Et quand ce sera l'heure de l'amour, rappelez-vous que ce n'est pas une localité que l'on épouse, mais un homme qui nous plaît, qui a les qualités voulues pour nous rendre heureuse, et que cette phrase est bien vraie et bien chrétienne: Qui prend mari prend pays, puisqu'il est dit dans l'Écriture: La femme quittera son père et sa mère pour s'attacher à son mari. Voilà bien des sujets de méditation, n'est-ce pas?

Q.—J'ai 18 ans, je demeure à la campagne avec mes parents. Au cours de l'été, j'ai rencontré un garçon de 21 ans, comme il désirait me revoir, je l'ai invité à me rendre visite chez-moi. A sa dernière visite avant son départ, il m'a donné la main et m'a demandé un baiser. Je connais très bien sa famille, mes parents le trouvent très bien et me permettent de le recevoir, mais il habite très loin. La distance peut-elle être un obstacle? Je trouve la vie triste et je pleure souvent. Je ne sors pas, alors les jeunes gens de mon entourage me délaissent, car eux ils aiment à sortir. Je me conduis bien et je ne veux pas sortir sans surveillance. On me dit jolie, mais il ne faut pas que je perde la tête pour cela. A la maison, je fais des travaux manuels, mais très peu de lecture. Je préfère votre courrier à tout le reste. Devrais-je changer ma manière de vivre?

Châtain aux yeux bruns.

R.—Vous avez un bien joli roman... celui dont rêvent les jeunes filles, et malgré tout, vous pleurez? Vous êtes trop romanesque, ma petite amie, et ce n'est pas bon. C'est en chantant qu'il faut attendre le retour du Prince charmant. Malgré les distances, il vous promet une visite prochaine. Soyez donc toute à ce bonheur, si votre cœur a parlé. Il faut être sage, mais non pas triste. A quoi sert de pleurer?... les larmes font du mal aux yeux et n'embellissent jamais. Gardez donc votre beauté, la fraîcheur de vos dix-huit ans. Les garçons qui demandent la permission de prendre un baiser sont assez rares... en principes, une jeune fille ne doit pas permettre cette familiarité avant d'être fiancée, avant qu'il y ait promesse de mariage. Vous occupez bien votre temps, de façon utile, mais il vous faut aussi de la distraction. Pourquoi ne pas faire un peu de sport avec des compagnes de votre âge? La marche au grand air est un exercice nécessaire. Il y a donc un petit changement à faire dans vos habitudes, si vous vivez trop renfermée. Nous nous retrouverons au prochain courrier?

Q.—Comme tant d'autres, je viens vous soumettre mon problème et réclamer ma part de vos sages conseils. J'ai 17 ans, je demeure avec mes parents et comme ils sont très sévères, je sors le moins possible. J'aime beaucoup le piano et quand je suis seule, je suis toujours portée à pleurer. Je connais un collègue aimable, mais très respectueux; serait-il convenable que je demande à mes parents de l'inviter pour une veillée de famille?

G. confiance en vos conseils.

R.—Avec la permission de vos parents, invitez ce jeune homme durant les vacances, à causer avec vous sur la galerie ou dans le parterre, faites de la musique ensemble si cela lui plaît, mais évitez d'avoir l'air à prendre au sérieux votre camaraderie. Il faut que cet étudiant poursuive ses études, cela compte beaucoup pour lui, pour son avenir, il le doit à ses parents qui lui payent de bonnes études. Tâchez de tour-

ner plutôt à la petite fille gaie qu'à la petite fille romanesque.

Q.—J'ai 13 ans ½ et je suis en 9e année, je suis toujours la première en composition française, quel cours pourrais-je suivre pour devenir écrivain? Mon caractère m'inquiète. Je n'aime pas à parler et jouer avec les garçons comme les autres filles de mon âge, ni leur faire des avances, alors je n'ai pas d'ami, et à cause de cela on m'appelle Sainte-Nitouche, on dit que je suis scrupuleuse. Suis-je trop bébé, ou pas

assez à la mode?

Encore bébé.

R.—A 13 ans ½, une écolière a bien assez de ses études quand elle est intelligente et pense déjà à se faire une carrière. Elle peut parler aux petits garçons comme aux petites filles de son âge, sans rechercher les uns plus que les autres, et surtout sans permettre aucune familiarité déplacée. Il s'agit de sa belle dignité de fillette, puis de jeune fille à sauvegarder. Qu'importe si on se fait appeler Sainte-Nitouche. Les petites filles trop po-

pulaires chez les garçons à treize ans, risquent d'être oubliées à seize. Il vaut donc mieux rester longtemps: un peu bébé... Dans vos loisirs, écrivez de jolis petits billets, laissez courir votre imagination en contes, en historiettes que vous montrerez à vos maîtresses afin qu'elles vous indiquent le bon chemin pour écrire d'une façon personnelle. C'est ça qui compte, et c'est ainsi que l'on commence à cultiver le talent d'écrire, on le développe ensuite par de solides études de français, d'histoire, de littérature.

La véritable tricoteuse de famille

LEGARÉ 47

Enfin de retour!

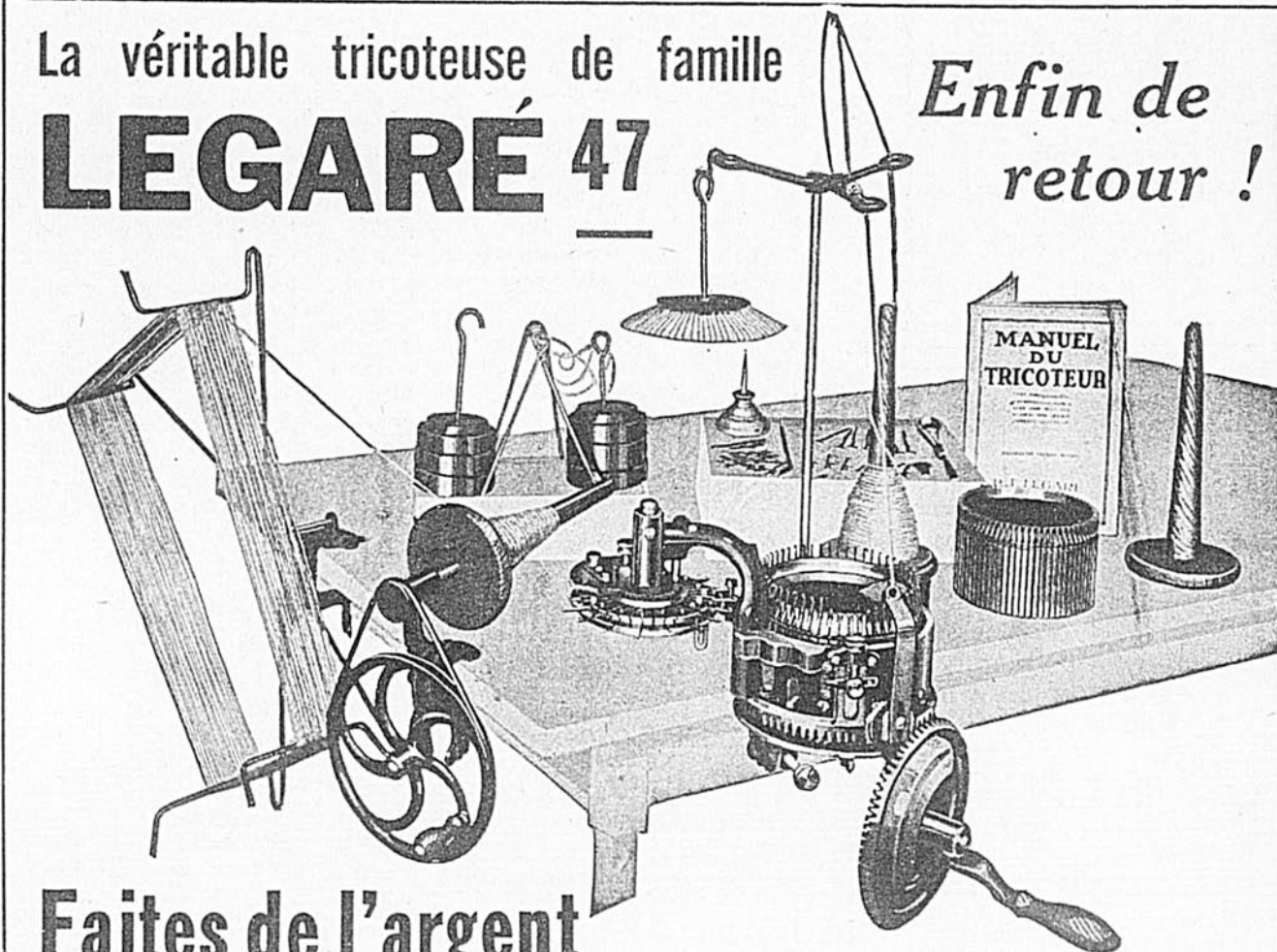

Faites de l'argent
avec la véritable tricoteuse
LEGARÉ - 47

Livrée complète avec tous les accessoires

\$99.00

Termes faciles si désirés
FRET PAYÉ À VOTRE GARE

Oui, grâce à la fameuse LEGARÉ-47 vous pourrez faire tous vos tricots de famille et de plus vous créer un revenu substantiel en tricotant pour les autres. Cette tricoteuse peut faire tous les genres de tricots et la variété du travail ne dépend que de l'habileté de l'opérateur. C'est la tricoteuse la plus simple, la plus rapide et la plus durable qui soit. Grâce à notre livre d'instructions en français et illustré vous apprendrez rapidement à faire tous les genres de tricots.

COMPLÈTE AVEC TOUS LES ACCESSOIRES

1 Tricoteuse, 1 Appareil pour côtes, 1 Dévidoir, 1 Montoir, 1 Porte-laine, 2 Séries de Pesées, 1 Tournevis, 2 Cylindres en fonte durcie — un de 54 et un de 72 aiguilles, 1 Série de crochets à tricots, 1 Bobinoir, 2 Bobines, 1 Tire-laine, 1 Jeu complet d'aiguilles, 1 Huilier, 1 Livre d'instructions en français.

HÂTEZ-VOUS DE NOUS RETOURNER LE COUPON
CI-CONTRE POUR RENSEIGNEMENTS
SUPPLÉMENTAIRES

LIVRAISON IMMÉDIATE

La Compagnie Legaré Limitée

1200, rue AMHERST — — — MONTRÉAL

POSTEZ CE COUPON

La Compagnie Legaré Limitée,
1200 rue Amherst,
Montréal, P. Q.

Sans obligation de ma part, veuillez me donner de plus amples informations sur la Tricoteuse LEGARÉ 47.

Nom

B. P.

Comté



M. Achille Lemieux, R.R. No. 1, Laprairie, P.Q. a vécu sur une ferme depuis environ 50 ans. Sur sa ferme de 135 arpents, il sème de l'avoine, de l'orge, du blé-d'inde ainsi que des tomates, des oignons et des fèves. Ses douze vaches, six veaux et huit cochons le tiennent très occupé. Achille a deux garçons qui lui aident et durant la saison affairée, il engage un ouvrier de ferme supplémentaire — mais il fait la plus grande partie du travail lui-même — c'est la raison pour laquelle il insiste sur des chaussures de travail bonnes et fortes.

"Thoro-bilts
sont ce qu'il y a de mieux
sur la ferme"

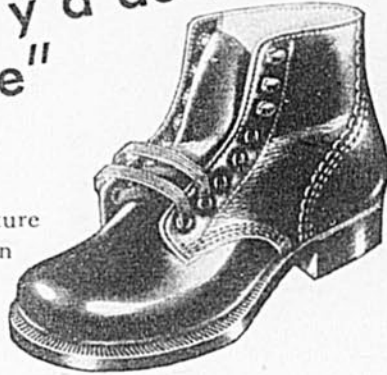

Achille dit :

"Les travaux d'agriculture imposent aux pieds un fardeau vraiment lourd et je suis convaincu que je ne pourrais me débarrasser de l'ouvrage si je ne portais de bonnes et confortables chaussures de travail. Voilà pourquoi j'achète toujours les Sisman Thoro-bilts — vous pouvez compter sur elles pour un usage solide et le confort. Je les porte, maintenant depuis dix ans, et, croyez-moi, quand vous suivez le sarclé ou faites d'autres travaux fatiguants pour les pieds, vous accordez à Thoro-bilts toute votre reconnaissance."

THE T. SISMAN SHOE CO. LIMITED
AURORA ONTARIO

Agents Demandés

**POSITION LUCRATIVE
ET PERMANENTE** ♦ ♦

IL nous reste encore quelques bons territoires à offrir à des solliciteurs actifs possédant une automobile. Si vous êtes ambitieux, nous vous donnons l'occasion de vous créer une position lucrative et permanente. Si vous croyez posséder les qualifications requises, n'hésitez pas à nous écrire, mentionnant les détails de votre expérience passée.

ECRIVEZ DES MAINTENANT

A

LE BULLETIN DES AGRICULTEURS

Chambre 701

1117 ouest, rue Ste-Catherine

MONTREAL

Pierre Couture...



M. Elusippe Couture, père du lauréat, et son petit-fils Jean-Pierre, représentant les troisième et cinquième générations des Couture.

Planté il y a une cinquantaine d'années, le verger de 600 pommiers constitue une source de revenus assez intéressante. Comme partout ailleurs, les rendements varient d'une année à l'autre. Le verger est très bien protégé par un rideau d'arbres. Le système de culture que l'on y suit est l'engazonnement et les mulots n'ont aucune emprise sur les arbres qui sont entourés d'un bon grillage. Cette année, la ré-

colte sera plutôt moyenne. On y a effectué 7 arrosages. Le temps de la cueillette va de la fin d'août jusqu'au début de novembre. Les pommes sont classées en quatre catégories différentes et vendues sur le marché local.

Si l'on excepte les pores et les pommes, M. Couture a d'autres sources de revenus, comme par exemple une récolte de miel de 1,000 à 1,200 livres par année et la vente à

Bien que son fils ne soit âgé que de deux ans et demi, le lauréat entend bien lui inculquer l'amour du sol afin que le bien ancestral ne passe pas en des mains étrangères.



le cultivateur de l'année

Québec de deux gallons et demi de crème par jour. Une centaine de poules et un jardin fournit à la famille les oeufs et les légumes en quantité suffisante pour qu'il ne

les rendements moyens de la plupart des cultivateurs. La principale raison des succès obtenus réside dans le fait que M. Couture aime la terre et qu'il sait organiser son

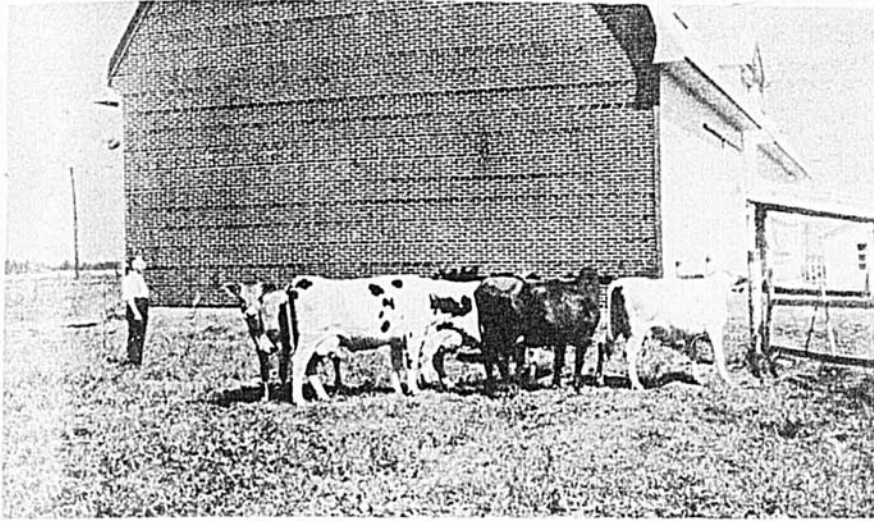

M. Couture possède un troupeau de 14 têtes dont 8 produisent actuellement. Ce troupeau est surtout maintenu en vue de fournir le petit lait...

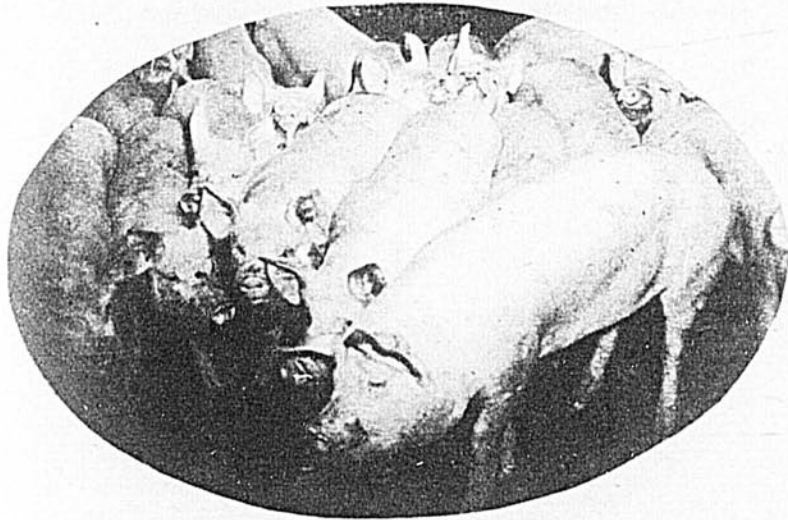

... pour l'élevage des porcs qui constitue sa principale entreprise.

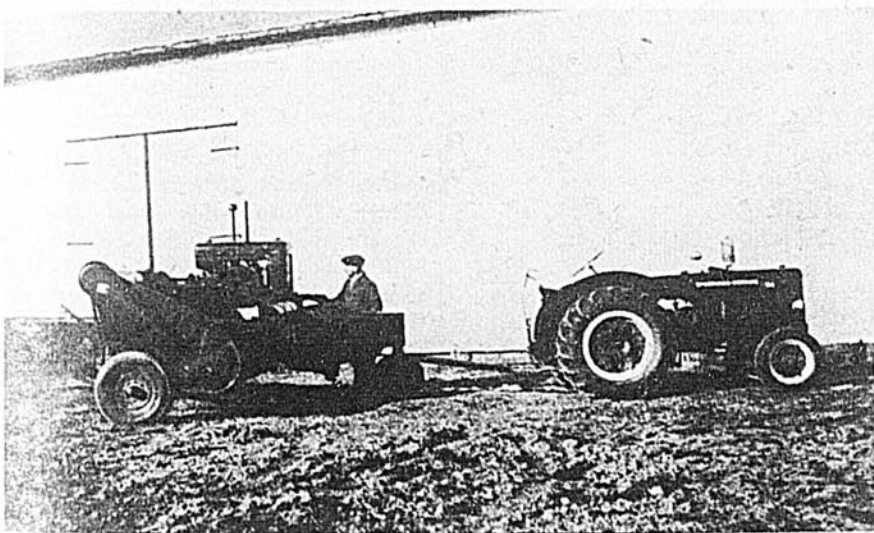

Chez M. Couture, la mécanisation est à l'honneur. Ici, nous voyons une presse à foin, la première à être introduite dans la région de Québec.

soit pas nécessaire d'aller à l'épicerie du coin.

En quittant la ferme de M. Couture, le visiteur ne peut que tarir d'éloges à l'égard du propriétaire qui a su, avec son père, organiser une ferme relativement petite sur une haute échelle et obtenir des rendements qui dépassent d'emblée

travail de façon à la faire produire. Pour finir, citons une parole de M. Elusippe Couture: "Si tous les fils de cultivateurs aimaient la terre comme mon fils l'a aimée et l'aime encore, peut-être n'y aurait-il pas tant de fermes à vendre aujourd'hui et peut-être aussi que l'agriculture québécoise serait plus prospère". ●

Combien d'oeufs de chaque sac ?

Ce qui compte pour de vrais profits de vos pondeuses, ce sont les oeufs obtenus de chaque sac de moulée! Voilà pourquoi tant de bons éleveurs servent une des bonnes moulées Purina pour la Ponte. Ils ont découvert que Purina entasse les oeufs dans le Sac Quadrillé... qu'ils ont plus d'oeufs et plus de profits une fois le sac vidé.

Combien d'oeufs votre troupeau et votre administration peuvent-ils obtenir de chaque sac? Inscrivez votre troupeau au Concours de Ponte Purina. Tenez minutieusement compte de la moulée et des oeufs. Que vous gagniez un prix ou non, vous serez intéressé davantage et vos profits augmenteront!

Demandez à votre marchand Purina copie du dépliant sur le Concours Purina. Remarquez les prix — armoire frigorifique Massey-Harris, radio-phonographe Sparton, machine à laver Thor, services d'argenterie Community plaqué argent. Ils valent la peine d'être gagnés! Lisez les règlements — simples, peu nombreux et justes. Puis, renseignez-vous sur les moulées de Ponte Purina... choisissez celle qui convient le mieux à vos conditions... commencez à en servir... et tenez un record de la ponte chez vous!

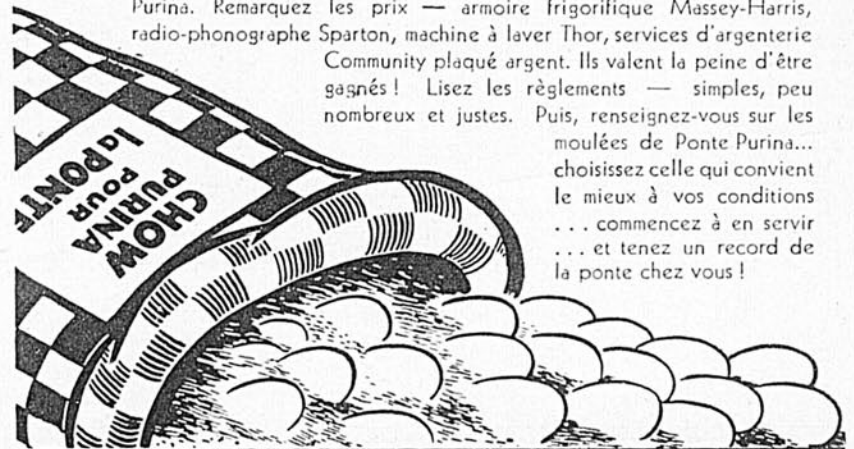

DEMANDEZ UN BULLETIN D'INSCRIPTION À VOTRE MARCHAND PURINA

Dans les
BATTERIES SÈCHES
Le NOM FIABLE
C'EST
**BATTERIES SÈCHES
GENERAL**

RADIO
pour ALLUMAGE
PROJECTEURS,
ETC.

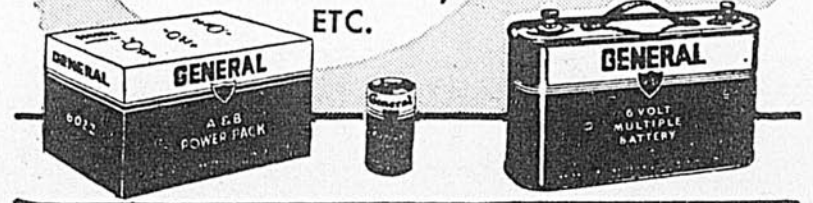

LORSQUE VOUS ECRIVEZ
AUX ANNONCEURS N'OUBLIEZ
PAS DE MENTIONNER

LE BULLETIN DES AGRICULTEURS

RENSEIGNEMENTS UTILES pour les fermiers

PRÉSENTÉS PAR.....



IMPERIAL OIL LIMITED

**Carburant moins coûteux
Réparations moins coûteuses
Délais moins coûteux**

*quand vous graissez
vos tracteurs d'après
la bonne méthode*

Un excellent moyen de réduire les frais d'opération d'un tracteur est d'adopter pour son graissage un système bien défini, c'est-à-dire de suivre un programme régulier qui peut se partager en trois phases:

Chaque jour... certains points doivent être graissés tous les jours... ou après 10 heures de fonctionnement.

Chaque semaine... certains points doivent être graissés une fois par semaine... ou après 60 heures de fonctionnement.

Chaque saison... certains points doivent être graissés une ou deux fois par saison, suivant l'usage qui est fait du tracteur.

Sans méthode, il est pratiquement impossible de ne pas oublier le graissage de certains des nombreux points qui requièrent l'application périodique de lubrifiant dans un tracteur. Il peut résulter de cette négligence une friction excessive en certains endroits, une consommation exagérée de carburant, des frais de réparations onéreux et souvent des pannes ennuyeuses durant la période des travaux.

Les manufacturiers, pour la plupart, publient des manuels d'instructions concernant les tracteurs qu'ils construisent. Si vous avez égaré le vôtre, le diagramme ci-dessous pourra vous servir de guide de graissage.

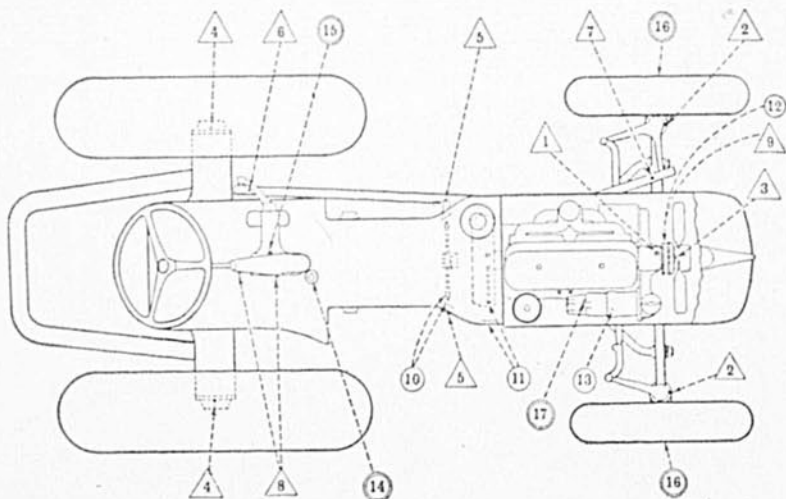

Toutefois, si vous avez encore votre manuel d'instructions, utilisez-le de préférence à ce guide pour le graissage de votre machine. Les numéros qui apparaissent dans les triangles indiquent les points à graisser chaque jour ou après 10 heures de fonctionnement; ceux qui apparaissent dans les cercles légers indiquent les graissages hebdomadaires ou après 60 heures de fonctionnement, tandis que les numéros entourés de cercles gras font voir les points à graisser une ou deux fois par saison.

GARDEZ LE MOTEUR CHAUD

Quand les jours refroidissent, il est bon de maintenir la température du moteur du tracteur au degré convenable pour assurer la parfaite vaporisation du carburant. Pour la gazoline, la température de l'eau du radiateur doit varier de 160 à 180 degrés et, pour l'huile distillée, de 190 à 200 degrés. Servez-vous d'un rideau ou d'une persienne pour obtenir rapidement le degré voulu. Vous épargnerez du carburant et diminuerez l'usure.

5 façons d'économiser le carburant

1. Ne laissez pas le moteur tourner inutilement.
2. Evitez les voyages inutiles.
3. Chargez au maximum chaque fois que possible.
4. Gardez le moteur en bon ordre par de fréquentes mises au point.
5. N'oubliez pas qu'un carburateur mal ajusté gaspille le carburant.

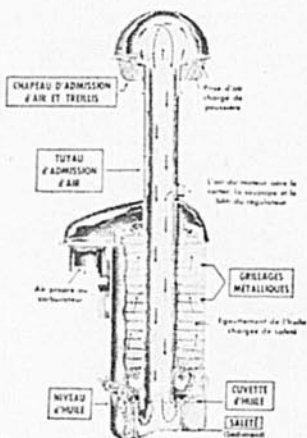

Aide aux épurateurs d'air

Bien entretenus, ils enlèvent de 50 à 100 lbs de saleté de l'air qui entre dans le carburateur au cours d'une saison normale.

On dit que le cultivateur respire "l'air pur" sur sa ferme et que sous ce rapport il est plus favorisé que beaucoup d'autres. Cependant, l'épurateur d'air de son tracteur enlève, au cours d'une saison normale, de 50 à 100 lbs de saleté de l'air qui entre dans le carburateur de cette machine importante.

Mais pour cela il faut que le service de l'épurateur soit fait régulièrement. Autrement, cette saleté pénètre dans le moteur et y cause une usure excessive et coûteuse. Il faut voir à l'épurateur au moins à toutes les 10 heures, plus souvent même quand il y a beaucoup de poussière.

Comme pour
le carburant
à tracteur...



si vous voulez ce qu'il
y a de mieux, achetez
IMPERIAL

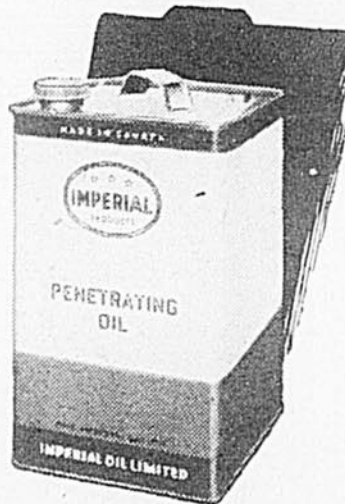

L'ECOLE IDEALE...

(lire ici la suite de la page 27)

sensible à la conduite des enfants. Béatrice enseigne dans la joie avec dévouement, assurée comme elle l'est de la collaboration des parents.

Tous les dimanches et fêtes un fermier du rang emmène l'institutrice à la messe et jamais il n'a accepté le paiement de ce service; jamais non plus l'a-t-on laissée sur le chemin du village, sans lui offrir une place dans la voiture. Aucun marchand n'ose l'exploiter dans ses achats et les bons fermiers des alentours lui font la joie de petits cadeaux. Durant l'hiver, Béatrice a été atteinte de la grippe; une fermière charitable, ancienne institutrice, a remplacé la maîtresse en classe, lui a prodigué les soins d'une garde-malade. Béatrice est accueillie, désirée même aux foyers des environs et s'il lui arrive d'adresser quelques mots, d'accorder un gracieux sourire à un jeune homme, aucune commère malveillante ne crie au grand scandale à travers tout le canton. L'institutrice du rang peut compter sur la collaboration des paroissiens.



Le bon curé l'encourage par des visites fréquentes; souvent, en chaire, il demande aux parents d'appuyer les maîtresses; à l'occasion de la première communion, il a même fait l'éloge des dévouées institutrices. A la distribution des prix, il était là, M. le curé, à côté de M. l'inspecteur; devant parents et élèves, M. l'inspecteur a fait des félicitations à Béatrice, lui a remis la prime du Département. Béatrice jouit de l'aide précieuse et encourageante des autorités ecclésiastiques et scolaires.

Le progrès de l'enseignement et de l'éducation dans la Province est lié à une semblable collaboration du public, des parents et des autorités avec les institutrices des campagnes ou des villes. Quant à vous, institutrices, ne cherchez pas encore au vingtième siècle l'école idéale de l'heureuse maîtresse: c'est une école fictive du doux pays des beaux rêves.

L'OBSTACLE

(lire ici la suite de la page 11)

—Vous paraissez à la fois émerveillée et craintive... Qu'y a-t-il?

—Je suis émerveillée d'une telle offre, monsieur de Montigny, parce qu'elle dépasse toutes mes espérances. Mais je crains d'être indigne d'une telle mission.

—Je ne le crois pas, mademoiselle. Quelque chose me dit, à moi, que c'est la Providence elle-même qui vous a envoyée à Fred, aujourd'hui.

—Alors, monsieur, c'est entendu. J'accepte.

Elle tendit la main à Fabien de Montigny et l'accord fut conclu.

—Mère, j'ai engagé, aujourd'hui même, une personne qui s'occupera, dorénavant de Fred.

La voix de Fabien tremblait en annonçant cela, car il savait la peine qu'il faisait, en cet instant, à la vieille dame. Mais il jugeait cette transmission de pouvoirs absolument nécessaire à la santé physique et morale de son fils.

Mme Steel inclina seulement la tête, en signe d'acquiescement. Elle n'aurait pu parler sans laisser échapper le sanglot qui lui serrait la gorge. Fabien le sentit et ne laissa pas s'appesantir un silence qui eût pu devenir trop pénible. Il reprit:

—C'est une jeune fille parfaite, d'une éducation irréprochable, qui en fera un petit bonhomme instruit, moderne et bien portant, tout ce que je souhaite pour lui. Vous la connaissez d'ailleurs, et vous ne pourrez qu'approuver mon choix.

—Qui est-ce? parvint à articuler Mme Steel.

—Louise Pourières qui, ruinée, est venue me demander de lui trouver un emploi.

—Vous ne pouviez mieux tomber, en effet, Fabien... Mais, dans ces conditions, vous n'aurez plus besoin de ma présence ici.

—Votre présence dans ma maison m'est très précieuse, mère. Vous la dirigez mieux qu'aucune jeune femme ne pourrait le faire. Louise Pourières ne devra s'occuper, ex-

clusivement, que de Fred. Je vous demande donc, comme une grâce— à moins que cela vous soit pénible— de ne pas m'abandonner.

Cette fois, la vieille dame ne put retenir ses larmes, mais c'étaient des larmes de joie:

—J'avais si peur, balbutia-t-elle, si peur, que vous me sépariez de mon petit Fred!... Mais vivre, ici, l'avoir près de moi chaque jour, c'est encore un bien grand bonheur!

Cependant, lorsque, deux jours plus tard, Mme Steel vit Louise s'installer dans la chambre voisine de celle de Fred, lorsqu'elle entendit l'enfant faire des projets où elle n'avait point de part, son cœur se serra affreusement.

Elle dut faire appel à toute sa volonté et son sang-froid pour ne pas laisser éclater sa souffrance et sa jalousie.

Elle avait l'impression qu'on lui volait quelque chose de très cher, quelque chose qu'elle eût donné sa vie pour conserver!

Cependant, grâce au tact et à la gentillesse de Louise, qui comprenait la douleur muette de la vieille femme et agissait de façon à ménager, au moins, sa susceptibilité, aucun heurt ne se produisit.

Louise sut gagner très vite la confiance et le cœur de Fred. Elle apportait, dans la vie de l'enfant, une telle bouffée de fraîcheur, de nouveauté, de gaieté qu'il en fut transformé en quelques jours. De bon matin, on entendait ses rires et ses cris de joie. Aussitôt qu'il était éveillé, il mettait lui-même son slip de bain et courait rejoindre Louise dans la petite pièce transformée en salle de culture physique. C'étaient alors des exercices coupés de jeux et de culbutes... Puis la douche, presque froide, et une vigoureuse friction. La première fois que, tout joyeux, il s'était araché aux mains de Louise pour venir faire voir à sa grand-mère sa peau bien rouge, en criant:

Ne masquez pas un mauvais Teint!

Presque chaque femme se plaint de légères imperfections à l'épiderme. Si vous êtes ennuyée de ces petites taches, peau rugueuse ou sèche — n'essayez pas de masquer ces imperfections. N'employez jamais de cosmétiques pour masquer un mauvais teint. Il est probable que vous aggraverez votre cas...



essayez ces 4 opérations simples pour obtenir un plus beau teint!

Au cours d'expériences vérifiées, 4 femmes sur 5 obtiennent un teint plus doux, plus velouté, plus attrayant.

Voici un traitement de beauté que vous pouvez suivre chez-vous et qui vous donnera des résultats positifs. Il permet à 4 femmes sur 5 d'obtenir un teint plus doux, plus velouté et plus attrayant en moins de deux semaines!

Essayez-le vous-même. Pratiquez ces 4 opérations simples durant 14 jours.

Vous serez ravie du résultat. Constatez par vous-même comment Noxzema contribue à faire disparaître les taches, à adoucir et à assouplir une peau rude et sèche. Vous verrez alors pourquoi c'est la crème de beauté préférée des actrices, des modèles professionnels du Broadway et de toutes les jolies femmes. Commencez dès maintenant Noxzema en 4 opérations — surveillez-en les résultats en 14 jours.

LE MATIN



1. Baignez votre visage dans l'eau chaude. Appliquez ensuite Noxzema sur une serviette humide et passez-le sur votre visage en massant doucement l'épiderme.



2. Appliquez ensuite une mince couche de Noxzema comme agent adoucissant ainsi que comme base de poudre afin de maintenir le maquillage et de faciliter le travail de la crème.

LE SOIR



3. Répétez le nettoyage du matin en employant Noxzema sur une serviette humide. Asséchez doucement.



4. Massez légèrement le visage avec Noxzema alternant les mouvements de haut en bas et de bas en haut. Du tout bout des doigts appliquez la crème Noxzema sur les taches et autres imperfections.



Noxzema

Toutes les pharmacies et magasins à rayons 19c. 43c. 63c. \$1.29.

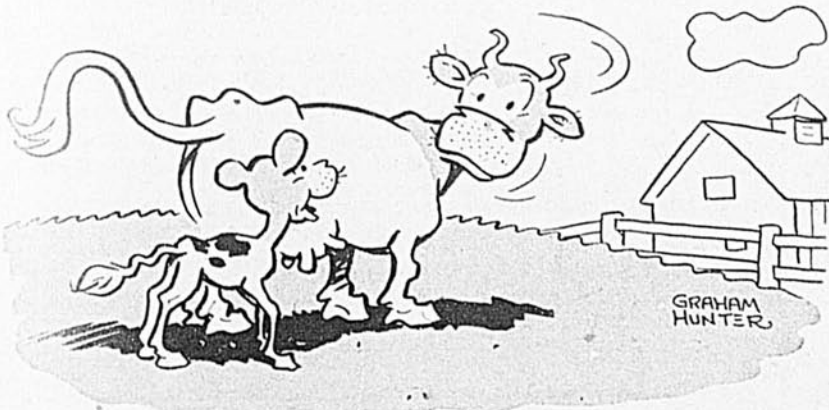

C'est dimanche aujourd'hui m'man, est-ce que je puis avoir un peu de crème fouettée?

—Attention, grand'maman, voilà un gros z'homard! . . .
 . . . la pauvre femme avait failli s'évanouir.

Elle n'osait rien dire, mais tremblait en voyant la neige dehors et Fred sortir, en compagnie de Louise, aller au Luxembourg, avec juste son petit pardessus sur un costume de lainage.

Un jour, s'armant d'audace, elle avait couru chercher un cache-nez en grosse laine et l'avait enroulé deux fois autour du cou de l'enfant, lui masquant tout le bas du visage. Louise avait souri et observé:

—Fred a un petit carré de laine noué sous le menton et un sous-vêtement tricoté madame . . .

—Cela ne suffit pas par le temps de neige! Vous auriez dû lui mettre aussi un gros chandail sous son veston et ce cache-nez!

—Bien madame . . .

Mais, en regardant par la fenêtre, Mme Steel avait vu Fred courir sur le trottoir, devant Louise . . . et elle avait constaté que la jeune fille avait enlevé le cache-nez qui protégeait la bouche de l'enfant. Elle avait attendu angoissée, la grippe qui allait sûrement se déclarer. L'enfant n'avait jamais passé un hiver aussi satisfaisant. Vaincue, la

grand'mère ne s'était plus occupée de la façon dont Louise habillait Fred.

La première fois, qu'elle sentit vraiment, la jalousie lui meurtrir le cœur, ce fut un soir que Fred, se jetant au cou de Louise, dit à son père:

—Papa . . . Tu sais, maintenant, Louise, c'est ma *tatie* . . .

Un peu confuse, la jeune fille expliqua:

—Oui, Fred m'a demandé, cet après-midi, comment il pourrait m'appeler. Il m'aime trop, dit-il, pour m'appeler "mademoiselle" . . . Nous avons cherché ensemble, un mot d'amitié qui ne fût pas trop familial. Il m'a proposé "tatie" . . .

Fabien avait ri:

—Eh bien! soyez sa *tatie*, puisque cela lui fait plaisir!

—Mais je voudrais encore quelque chose, papa . . . avait dit l'enfant.

—Quoi donc?

—Tu trouves ça normal, toi, papa, qu'on dise "vous" à sa *tatie*? . . . Une *tatie*, c'est comme une tante, une cousine, on la tutoie. Tu ne crois pas?

—Je ne sais pas si je dois te permettre cela, Fred!

—Ecoute, papa! Les gens à qui tu dis "vous", tu ne les embrasses

pas?

—En général, non . . .

—Eh, bien! alors! Moi, j'embrasse *tatie* du matin au soir. Je ne peux pas continuer à lui dire "vous"!

—C'est d'une logique indiscutable. Eh bien! arrangez-vous tous les deux!

Et, depuis ce jour, Louise Pourières avait paru faire partie de la famille.

. . . .

Le printemps revenait, mettant au cœur de tous un désir de vie plus intense, de renouveau et de joie.

Fabien, hanté par le souvenir de sa jeune femme, qu'il avait passionnément aimée, se reprochait certains élans qui naissaient en lui et le poussaient à profiter des belles heures qui s'offraient. Depuis quelques temps surtout, il sentait que le doux fantôme de Marguerite ne l'accompagnait plus, tout au long du jour, comme au début de son veuvage. Et, un jour, il eut la révélation brutale de ce que cachait son propre cœur.

Il avait projeté d'emmener un dimanche, Fred et Louise déjeuner

à la campagne, dans une auberge des environs de Meaux. Il s'était persuadé à lui-même que seul le désir de distraire son fils lui avait dicté ce projet. Quand le dimanche matin arriva, il vit Fred descendre de sa chambre, seul.

—Ta *tatie* est prête? demanda-t-il.

Mais Louise arrivait, encore en robe de chambre, et s'excusait:

—Je suis désolée de ne pouvoir vous accompagner. Mme Steel a éprouvé, dès son réveil, une violente migraine. Elle est un peu fiévreuse et je ne puis vraiment la laisser seule.

Elle avait l'air sincèrement désolée, et Fabien n'avait pas insisté. Mais il avait mesuré, à la déception qu'il ressentait, combien il avait escompté la présence de Louise à ses côtés, pendant cette promenade.

Pour ne pas chagriner Fred, qui rêvait de cette escapade depuis une semaine, Fabien n'y avait pas renoncé. Mais il avait dû, tout au long de cette journée qui avait paru interminable, lutter avec lui-même pour cacher à l'enfant sa mélancolie et sa nervosité.

Il savait maintenant, sans pouvoir se leurrer, qu'il avait surtout

"Pouvez-vous vous passer d'isolement?"

Non, vous ne le pouvez pas, si l'on s'en tient à l'opinion exprimée par une autorité en matière d'élevage. Cet homme (dont le nom peut vous être fourni sur demande) prétend que "vous payez pour l'isolement, peu importe que vos bâtisses soient isolées ou non".

La signification de ceci est bien claire: sans isolement, vous payez par ce que vous *perdez* en production . . . tandis que si vos bâtisses de ferme sont isolées avec les planches TEN/TEST et les Presdwoods Masonite*, vous y *gagnez* par une production supérieure.

Rien de plus facile que d'isoler avec ces matériaux, car tout se fait en une seule opération . . . vous construisez et isolez en même temps.

Les bâtisses, pour la construction desquelles nous vous offrons ici *gratuitement* des plans et devis, sont conçues scientifiquement pour protéger efficacement vos volailles et

bestiaux contre le froid et la chaleur, les sautes soudaines de température, les courants d'air et l'humidité.

RARETÉ DUE À LA FORTE DEMANDE . . . COMMANDEZ MAINTENANT

Les cultivateurs savent très bien que TEN/TEST est aussi la planche isolante par excellence pour la construction des maisons . . . et ils savent de plus que le Presdwood est le bois aux 1000 usages pour l'intérieur et l'extérieur. Il en résulte une telle demande pour ces matériaux supérieurs, que votre marchand peut fort bien ne pas en avoir en stock en ce moment. Vous seriez bien avisé, par conséquent, de placer votre commande dès *maintenant!*

Pointez sur le coupon ci-joint les plans que vous désirez obtenir . . . calculez les quantités dont vous avez besoin, puis donnez à votre marchand votre commande de TEN/TEST et de Presdwood.

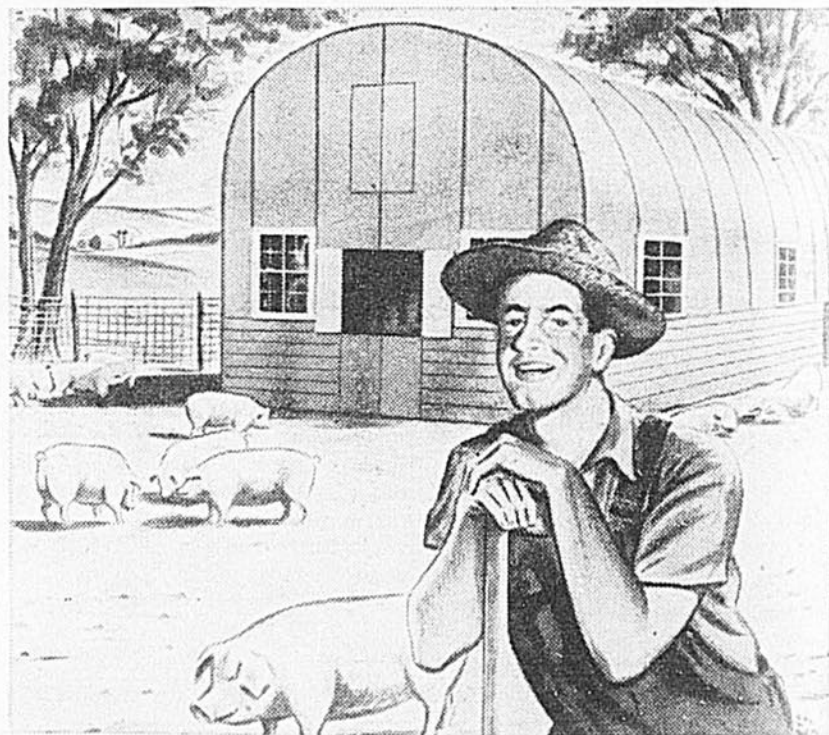

DEUX BONS PRODUITS POUR CONSTRUIRE SUR LA FERME

TEN/TEST

PRODUITS
 ISOLANTS ÉPROUVÉS



*TEN/TEST ET "MASONITE" SONT DES MARQUES DÉPOSÉES DE L'INTERNATIONAL FIBRE BOARD LIMITED ET DE LA MASONITE COMPANY OF CANADA LTD., QUI S'APPLIQUENT À TOUT UN GROUPE DE MATÉRIAUX DE CONSTRUCTION.

ÉCRIVEZ MAINTENANT! . . . POUR RENSEIGNEMENTS GRATUITS sur les PRODUITS TEN/TEST et MASONITE

Farm Housing Adviser, Dépt 706
 International Fibre Board Limited, Gatineau, P.Q.

Veuillez me faire parvenir des renseignements détaillés ainsi que les feuilles de devis nécessaires, concernant l'utilisation TEN/TEST et des Presdwoods Masonite sur la ferme. Je désirerais tout particulièrement obtenir les plans couvrant les item suivants:

Poulaillers d'éleveuses (indiquer la capacité en poussins désirée).....

Porcheries.....Abris.....

Granges d'utilité générale.....Entrepôts à grain.....

Nom.....

Adresse.....

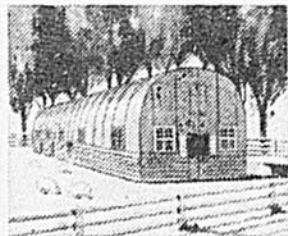

PORCHERIE

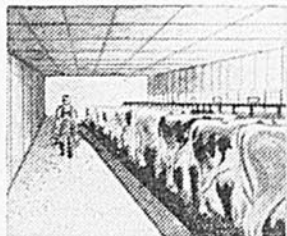

ÉTABLE



ÉLEVEUSE



MAISON

désiré ce jour de vacances pour profiter, plusieurs heures durant, de la compagnie de la jeune fille. Beaucoup plus pour cela que pour Fred!

Il en fut contrarié et, pendant les jours qui suivirent, il évita les tête-à-tête avec Louise, lui marquant même une certaine froideur lorsqu'ils se retrouvaient, aux heures des repas.

Mais la volonté suffit rarement à libérer l'esprit obsédé par une idée fixe. Le voile s'était déchiré: Fabien ne pouvait plus ignorer que Louise avait pris une place dans sa vie. Il croyait parvenir à l'en chasser en ne la voyant que le plus rarement possible, il ne parvint qu'à fortifier en lui le désir de sa présence.

De son côté, la jeune fille, surprise de la froideur que lui témoignait Fabien, cherchait à comprendre ce qui, dans ses actes, avait pu lui déplaire. Elle en vint à croire qu'un malentendu était la cause de ce changement d'humeur et pensa d'abord à provoquer une explication; mais elle y renonça bien vite. Fabien était son "patron", et, comme tel, avait le droit de manifester n'importe quelle humeur sans qu'elle pût s'en formaliser.

Pourtant peu à peu, elle sentit qu'elle souffrait plus dans son cœur que dans son orgueil. Alors, elle évita, elle aussi, tant que cela lui fut possible, les rencontres avec celui auquel elle ne cessait de penser.

Un soir, au crépuscule, Louise était dans le salon. Fred pour une fois, avait accompagné sa grand-mère en promenade. La pénombre, peu à peu, noyait la pièce, envelop-

pant les objets de sa brume grisâtre. Les pensées mélancoliques de Louise s'harmonisaient avec l'ambiance nostalgique créée par l'ombre et le silence. Elle se tenait immobile, s'offrant à l'emprise sournoise de la tristesse. Elle percevait, jusqu'à la douleur, l'amertume de sa solitude.

Elle sentit soudain que, si elle ne réagissait pas, elle allait sangloter. Ces pleurs l'eussent sans doute apaisée, mais elle méprisait la faiblesse. Elle se redressa, voulut donner de la lumière. Mais, en passant près du piano, elle fut tentée: la musique l'avait souvent aidée à chasser le découragement.

Ses doigts parcoururent le clavier, en prirent possession... Puis, les premières notes d'une Etude de Chopin, celle que l'on a appelée *Tristesse*, s'élevèrent dans le silence mort qui enveloppait la maison. Les phrases musicales, se déroulaient, pathétiques, déchirantes...

Depuis un instant, Fabien était entré. L'épaisse moquette qui couvrait le sol avait étouffé le bruit de ses pas. Il voyait le fin profil de Louise se détacher, en silhouette, sur les vitres à rideaux de tulle. Il la regardait intensément, sans oser bouger. Il avait la sensation d'être un intrus, de surprendre un dialogue émouvant et secret entre Louise et un confident.

Pourtant, il restait là, incapable de rompre le charme, de s'arracher à l'envoûtement de cette musique et de cette vision.

La dernière note se mourait lentement dans l'air immobile. La nuit était tout à fait venue. Louise appuya son front brûlant contre le

EXIGEZ LES BATTERIES
POUR RADIOS QUI
VOUS OFFRENT CES

TROIS AVANTAGES

1
PLUS LONGUE DURÉE

2
MEILLEURE RÉCEPTION

3
PLUS BAS PRIX

Les batteries convenant à votre radio et à votre bourse doivent comporter trois caractéristiques essentielles—

- (1) plus longue durée.
- (2) meilleure réception.
- (3) plus bas prix de revient par heure.

LES BATTERIES "EVEREADY" battent la marche à ces TROIS POINTS DE VUE!



L'une de plusieurs combinaisons préférées — une batterie A No 730 — et deux Batteries "Super-Layerbilt" No 386.

"Eveready" et "Super-Layerbilt" sont des marques déposées de la CANADIAN NATIONAL CARBON COMPANY LIMITED 805 Davenport Road, Toronto 4, Canada

RF3F48

EVEREADY

MARQUE DÉPOSÉE

BATTERIES POUR RADIOS



Je suis assez contente, j'ai eu ma licence de chauffeur aujourd'hui.

bois du piano. Elle eut un court sanglot et murmura:

—Fabien...

Il ferma les yeux, comme ébloui. A ce moment, Louise sentit une présence, se tourna vers la porte. Elle se redressa avec un faible cri. Lui avançait, les mains tendues... Elle eut un recul, supplia:

—Non... monsieur de Montigny... non!

Mais il l'avait prise dans ses bras:

—Vous m'appeliez Fabien, à l'instant...

Elle secoua la tête, deux larmes roulèrent le long de ses joues.

—Louise, mon amour... murmura

ra Fabien.

Il se pencha vers elle et leurs lèvres s'unirent.

Tout à coup, la lumière jaillit du lustre. Ils se séparèrent vivement. Mme Steel, pâle, contractée les observait.

Sans un mot, Louise passa devant elle et gagna sa chambre. Fabien attendait. Il était prêt à subir les reproches de sa belle-mère, à discuter, à la convaincre qu'un homme seul, veuf depuis plus de deux ans, a le droit, sans commettre un sacrilège, d'aimer encore... Elle le regardait profondément, douloureusement. Elle détournait enfin la tête

et, sans avoir prononcé une seule parole, elle gravit à son tour, l'escalier qui menait aux chambres.

A l'heure du dîner, aucune des deux femmes ne descendit. Le lendemain, Fabien dut partir pour son bureau sans avoir revu Louise.

—Après ce que j'ai surpris hier soir, mademoiselle Pourrières, vous deviez bien vous douter qu'une explication entre nous était inévitable.

Louise se tenait debout devant Mme Steel comme un prévenu devant ses juges; mais elle ne baisait pas le front, car elle ne s'esti-

maît pas coupable. Cette attitude fière parut à Mme Steel une provocation.

—Ne me regardez pas avec cette insolence! gronda-t-elle.

—Il n'y a nulle insolence dans mon regard, madame. Je n'ai pas l'habitude, en parlant à quiconque, de fixer la pointe de mes chaussures.

—Alors, mademoiselle, puisqu'il vous plaît de regarder haut, lever encore un peu les yeux... au-dessus de moi! Et vous verrez le portrait de ma fille, qui vous juge.

—En effet, madame. Mais je ne vois pas, dans ses yeux, la haine que je vois dans les vôtres. Marguerite était aimante et bonne, et son cœur comprendrait le mien.

—Il n'est pas question de cœur dans tout ceci mademoiselle. M. de Montigny ne peut vous aimer. Le souvenir de ma fille est encore bien vivant en lui. Je regrette qu'il n'en soit pas de même pour vous. Marguerite était votre amie, cependant!

—Oui, madame. Mais, excusez-moi... je n'ai pas l'impression de la trahir en donnant mon cœur à son fils et à...

Elle s'interrompit; Mme Steel acheva pour elle:

—... Et à son mari, dites-le! Vous voyez, vous n'osez pas. La monstruosité de votre conduite vous apparaît enfin. Vous introduire dans cette maison sous le prétexte d'aider à élever Fred, et en profiter pour essayer de troubler M. de Montigny et vous faire épouser par lui: voilà votre calcul!

—Vous êtes dure, madame... et profondément injuste. J'aime M. de Montigny, c'est vrai. Depuis longtemps, déjà. Mais j'ai caché cet amour. Et je n'espérais pas le lui voir partager un jour.

—Si vous ne le lui aviez pas laissé deviner, je ne vous aurais pas surprise dans ses bras!

Louise ne répondit pas. A quoi bon expliquer ce qui s'était passé la veille? C'était inexplicable, même pour elle-même. Elle avait senti Fabien contre elle et, sans savoir, inconsciente et heureuse, elle lui avait tendu ses lèvres.

Mme Steel reprenait:

—Je veux croire, même si cela n'est pas l'exacte vérité, que ce baiser était le premier.

—C'est vrai madame...

—Je ne vous le demande pas. Epargnez-vous la peine de mentir. Je veux croire, dis-je, qu'il était le premier, et qu'il sera le dernier. Je ne peux tolérer une telle indécence sous ce toit qui a abrité le bonheur de ma fille. Vous prétendez aimer mon gendre et qu'il n'y a dans tout ceci, aucun calcul de votre part. J'admets que vous soyez sincère...

—Vous l'admettez, mais vous ne le croyez pas?

—Que vous importe? L'essentiel est que j'agisse comme si je le croyais. Oui, je sais, vous êtes une orgueilleuse et il vous déplaît de voir mettre vos paroles en doute. Je le regrette, mais votre position subalterne, ici, laisse, dans un cas comme celui qui nous occupe, place à toutes les suppositions, si désobligeantes soient-elles.

Comment Nettoyer Votre Trayeuse Mécanique Sans la Démont

et la laver nette en la moitié du temps

avec Dreft!



Abandonnez ces méthodes de nettoyage démodées et pénibles! Pourquoi démonter la Trayeuse Mécanique... frotter chaque partie séparément... et la remonter ensuite? quand vous pouvez la laver d'un seul jet—en la moitié du temps—grâce à la méthode moderne Dreft qui nettoie parfaitement!



Ce Mode de Lavage est Approuvé par Les Experts en Laiterie.

Inutile de Frotter à la Laine d'Acier, à l'Eponge ou à la Brosse Métallique!

Faire simplement passer la solution de Dreft dans les boyaux de la trayeuse. L'écume du lait se dissout complètement et s'enlève! Même les parties les plus difficiles à atteindre sont parfaitement nettoyées. Les parties métalliques restent claires et reluisantes; les rondelles de caoutchouc et les boyaux demeurent souples et flexibles. Dreft nettoie l'équipement laitier vraiment bien—en la moitié du temps!

DREFT

Pour les Trayeuses Mécaniques...et les Ecrémeuses aussi!

P. S. Avec Dreft, 2 minutes suffisent pour nettoyer les écrémeuses. Ce mode de nettoyage diminue le nombre des bactéries... et donne jusqu'à 20% plus de gras de beurre!

UN PRODUIT HYMOSOL
La "Mousse" Sensationnelle
Breveté de Procter & Gamble



Louise rougit, se mordit les lèvres pour ne pas répondre. Ses yeux s'emplirent de larmes et ce fut Mme Steel qui, gênée, comprenant qu'elle avait été trop loin, détourna les siens. Puis, sans regarder Louise, elle reprit:

—Aimez donc mon gendre, mademoiselle... Mais, tant que je vivrai, n'espérez pas remplacer ici celle qui est morte, et, surtout, n'espérez pas que Fred vous appelle jamais "maman". Vous avez réussi à gagner le cœur de cet innocent, mais jamais vous n'effacerez sa vraie "maman" de son souvenir. Je m'y opposerai de toutes mes forces! Vous vous dites que les larmes d'une vieille femme comme moi ne sont pas dangereuses, sans doute?... Ne vous y fiez pas.

Gravement, Louise répondit: —Je connais vos armes et leur pouvoir, et je ne les mésestime pas. M. de Montigny a pour vous une tendresse vraiment filiale. Il vous aime et vous vénère. Vous allez spéculer sur ses sentiments...

—Mesurez vos paroles, mademoiselle!

—Elles sont bien anodines en comparaison des vôtres, madame.

—Je n'aurai pas besoin de "spéculer", mademoiselle Pourières. Mon gendre saura où est son devoir!... Vous serez peut-être un jour Mme de Montigny, mais, pour cela, il vous faudra attendre que Dieu ait rappelé mon âme à Lui. Comme ce n'est pas moi qui vous ai engagée, il ne m'appartient pas de vous mettre à la porte, malheureusement.

—Soyez tranquille, madame, cette dernière humiliation était bien inutile. J'attendais que vous ayez fini de parler pour vous faire part de ma décision: je partirai ce soir même.

Quoi?... Cette intrigante abandonnait si facilement la partie?... Se serait-elle trompée sur les sentiments qui animaient Louise?... Mme Steel eut un geste d'étonnement.

Cependant, elle se contenta de répliquer:

—Dans ce cas, nous sommes parfaitement d'accord, mademoiselle.

Retirée dans sa chambre, Louise revivait la scène qui venait d'avoir lieu entre elle et Mme Steel.

Pourtant, il lui était impossible de ne pas aimer Fabien.

Dans le désarroi de ses pensées, elle ne savait où était son devoir. Sa conscience ne lui reprochait rien, et cependant un malaise naissait peu à peu en elle.

Dans un élan, elle s'agenouilla, demanda à la disparue de lui pardonner le court vertige où elle avait sombré. Elle aimait Fabien, certes, mais elle ne voulait pas chasser de son cœur celle qui avait été sa compagne! Et si Fred avait su gagner toute sa tendresse, elle n'en cultivait pas moins, dans l'âme de l'enfant, le fervent souvenir de sa maman! Elle leur aurait, à tous deux, voué sa vie entière, sans leur demander, en échange, une parcelle de l'affection qu'ils gardaient à la morte! Voilà ce que Mme Steel n'avait pas voulu comprendre, et ce

que Louise, dans son orgueil, n'avait pas su ou pas daigné expliquer.

Elle s'en voulut d'avoir laissé, par fierté, s'épaissir le malentendu qui les séparait. Maintenant, Mme Steel l'avait chassée: il lui fallait quitter cette maison, s'en arracher, alors qu'elle y était attachée par toutes les fibres de son être.

Un heurt discret, à la porte, tira Louise de la torpeur morne où elle s'engourdissait. C'était Fred. Il était en pyjama et entra dans la pièce avec un air de conspirateur.

—Tatie! Grand'mère, m'avait couché, mais je me suis levé pour venir t'embrasser.

Elle l'attira contre sa poitrine, le serra farouchement, désespérément. Il remarqua ses yeux rougis:

—Tu as pleuré, Tatie?
—Non mon chéri... J'ai beaucoup lu, cela m'a fatiguée.

L'enfant fronçait les sourcils, incrédule. Il flairait, depuis la veille, dans la maison, un mystère qui l'in-

quiétait. Une atmosphère de drame pesait lourdement sur les êtres et les choses. Fabien était lugubre; Mme Steel, pâle, muette serrait les lèvres comme pour retenir un flot de malédictions; Louise ne paraissait plus et pleurait dans sa solitude. L'enfant jeta autour de lui un regard surpris. La chambre de Louise était nue, débarrassée des objets personnels de la jeune fille; une malle et deux valises encombraient tout un coin. Fred comprit, devint blême:

—Tu pars? demanda-t-il.
—Pour quelques jours balbutia Louise.

Mais ses yeux, à nouveaux pleins de larmes, la trahirent.

—Si, si, tu pars! Tu me quittes! insista Fred.

Puis, brusquement, il se mit à hurler, sanglotant, roulant sa tête sur les genoux de Louise:

—Je ne veux pas! Je ne veux pas!... Tatie, ne me laisse pas!
Affolée, elle l'enleva dans ses

bras, couvrit de baisers son visage ruisselant.

—Tais-toi! supplia-t-elle. Tu me fais de la peine, Fred! Tu vas me faire pleurer; sois raisonnable!

Mais l'enfant, les traits convulsés de chagrin s'écria:

—Tu as déjà pleuré, ça se voit bien! C'est pas toi qui veux partir, hein? C'est grand'maman qui te force à t'en aller, parce qu'elle ne t'aime pas. Je le sais, va!

—Ne dis pas cela, gronda Louise. Ce n'est pas vrai!

—Ce n'est pas vrai? Alors, c'est toi qui me quittes?... C'est comme ça que tu m'aimes?... Méchante! méchante!

Les cris de l'enfant avaient attiré Fabien et Mme Steel. Ils parurent tous deux sur le seuil de la chambre, dont la porte était restée ouverte.

—Que se passe-t-il? questionna la grand'mère.

Louise la regarda sans répondre. Elle tenait Fred serré contre elle.

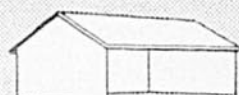

HANGARS



GRANJERS



ATELIERS

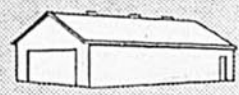

LAITERIES

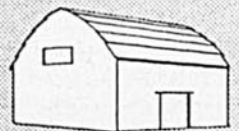

GRANGES

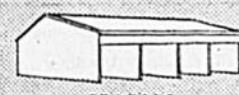

ETABLES

Vous avez 7 bonnes raisons d'employer

L'ALUMINIUM DOMINION

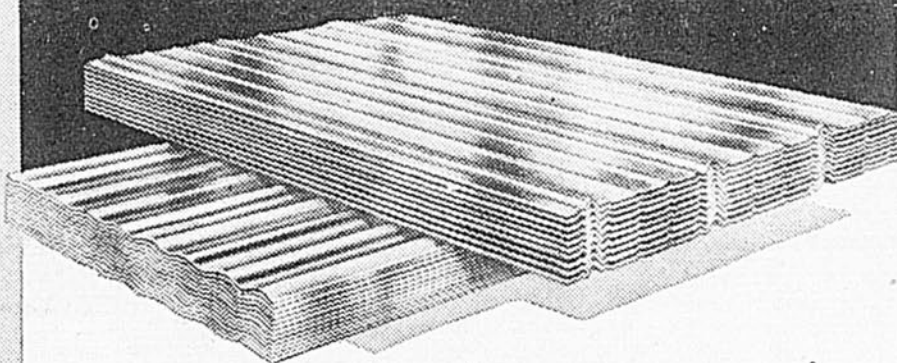

FEUILLES ONDULÉES ET CANNELÉES

POUR TOITURES ET REVÊTEMENTS

1. L'Aluminium est **PERMANENT**: jamais il ne rouille, pourrit, se rétrécit ou gondole. Absolument à l'épreuve du feu.
2. Il est **LÉGER**: $\frac{1}{3}$ du poids de l'acier; réduit le coût de l'expédition et de la main-d'œuvre.
3. Il est **ISOLANT**: maintient une température uniforme en été comme en hiver.
4. Il est **ÉCONOMIQUE**: coût initial modique, installation peu coûteuse, élimination des frais d'entretien.
5. Il est **ATTRAYANT** et ne requiert pas de peinture.
6. Il **S'INSTALLE** facilement. Facile à couper, facile à adapter.
7. Il est **HYGIÉNIQUE**: l'eau qui coule du toit est propre, non toxique.



L'ALUMINIUM DOMINION PEUT VOUS ÊTRE LIVRÉ IMMÉDIATEMENT

AU PLUS BAS PRIX JAMAIS VU!

Emmagasiné et vendu par des distributeurs dans tout le Canada. Afin d'avoir tous les détails et le nom du distributeur de votre voisinage, adressez-vous à notre Siège Social, 941, rue de l'Inspecteur, Montréal, P.Q.

DOMINION FOILS (CANADA) LIMITED

LE PLUS IMPORTANT PERFECTIONNEMENT
EN EXPLOITATION FARMALL DEPUIS 1923!

Contrôle Instantané FARMALL

— pour exploitation plus facile, plus rapide, meilleure

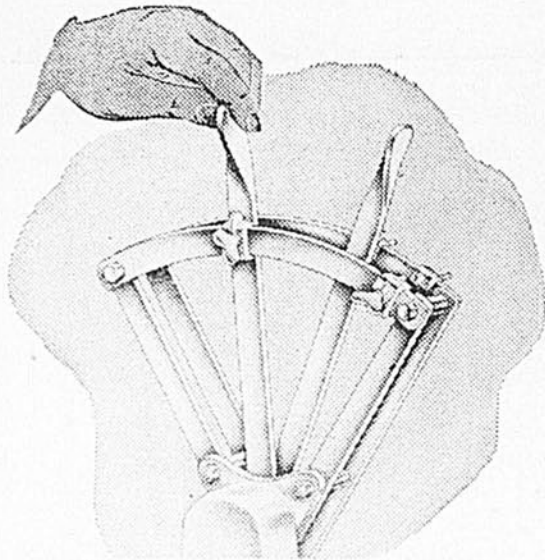

CENTRALISE TOUS LES CONTRÔLES
D'INSTRUMENTS ARATOIRES AU
BOUT DES DOIGTS.

"Manipulation du bout des doigts"... voilà tout ce qu'il faut pour manipuler le Contrôle Instantané Farmall — le nouveau contrôle hydraulique pour les trois nouveaux tracteurs International Harvester, le Farmall Super-A, le Farmall C et le Farmall Cub.

Ce nouveau contrôle fournit l'énergie facile et instantanée pour élever l'instrument, le forcer à descendre, changer sa profondeur... que le tracteur soit en marche ou immobilisé.

Le Contrôle Instantané Farmall est pratique, car tous les contrôles sont centralisés sur le poteau du volant... à la main! Plus besoin de fouiller sous le siège, de vous tourner ou de chercher derrière vous.

Demandez au Marchand International Harvester de votre localité de vous donner tous les détails au sujet du Contrôle Instantané Farmall.

INTERNATIONAL HARVESTER COMPANY
OF CANADA LIMITED

Hamilton

Ontario

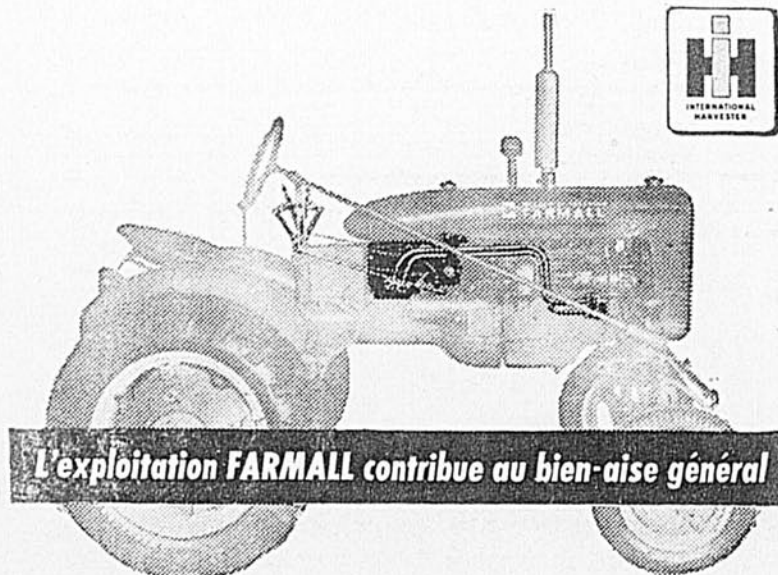

L'exploitation FARMALL contribue au bien-être général

Mme Steel avança, voulut prendre l'enfant, mais il se retourna, farouche:

—Laisse-moi toi!

Ses yeux clairs étincelaient. La vieille femme recula frappée au cœur par la rancune qu'elle lut en ces prunelles. Fabien intervint, sévère:

—Fred! je t'ordonne de suivre ta grand'mère!

L'enfant, les poings sur les yeux, s'en fut en courant, sans attendre Mme Steel. Arrivé dans sa chambre, il se blottit dans un coin, contre le mur, cachant son visage dans son bras replié, et nulle parole, nulle obfuscation ne put le faire changer d'attitude.

Fabien, pâle, s'était approché de Louise:

—Vous partiez?

Elle baissa la tête:

—Oui, monsieur de Montigny.

—De votre plein gré?

Elle n'hésita pas.

—Oui.

—Pourquoi? Vous ai-je blessée en vous avouant mon amour?

—Ne parlons plus de cela, monsieur.

—Je ne m'explique pas votre attitude, Louise.

—Si j'agissais autrement, le monde serait en droit de me blâmer, et Fred, plus tard, me demanderait des comptes.

—Fred vous adore.

—Maintenant, oui... Un jour, peut-être ne serais-je, à ses yeux, qu'une usurpatrice.

—Pour vous laisser arrêter par des scrupules aussi vains, il faut que vous m'aimiez bien peu!

—Je vous aime, mais je ne veux pas de votre amour! Mon bonheur eût été de me dévouer, simplement, à Fred et à vous-même.

—Cependant, hier, vous m'appeliez, dans votre solitude...

—Je vous ai, sans le vouloir, livré un secret que j'aurais voulu taire à jamais! Et, depuis hier, les regrets et le remords ne m'ont pas quittée... Si une femme doit vous faire oublier Marguerite, je me refuse à être celle-là.

—On n'a pas le droit, Louise, de sacrifier deux vies à un souvenir!

—L'amitié crée des devoirs, monsieur de Montigny. Et une amitié qui s'arrête au seuil de la tombe n'est pas digne de ce nom. Je vous ai dit tout à l'heure que le monde pourrait me blâmer, en se souvenant que je suis entrée pauvre dans votre maison, et m'accuser de calcul et d'intrigue. Mais le jugement du monde m'importe bien moins que le mien propre. Je ne trahirai pas le souvenir de celle qui n'est plus.

—C'est le trahir, cependant, que d'abandonner la tâche que vous vous étiez résignée auprès de Fred.

A bout de force, Louise se laissa tomber sur un siège.

—Ne me torturez pas davantage, de grâce! supplia-t-elle.

—Je ne pourrai plus me passer de votre présence. Louise, et Fred non plus!

—Il le faudra, cependant.

—Et si je vous jurais de ne plus

jamais vous parler de mon amour, accepteriez-vous de rester?

Louise le regarda:

—Vous feriez cela!

—Je vous le jure!

Elle ferma les yeux. La tentation était forte de rester près de celui qu'elle aimait et de ne pas abandonner Fred. Elle secoua la tête, cependant:

—Ce que nous faisons est déraisonnable!

—Qu'importe la raison!

—Nous ne ferons que reculer l'échéance et nous souffrirons!

—Nous souffrirons, mais l'un près de l'autre!

Vaincue, elle baissa le front. Fabien lui tendit la main, pour l'aider à se lever:

Fred doit pleurer, Louise...

Elle sourit faiblement, se dirigea vers la chambre de l'enfant. Fred n'avait pas bougé. Louise, doucement, s'approcha de lui, lui toucha l'épaule:

—Freddy!

Il se retourna, leva sur elle un regard anxieux.

—Tu restes? balbutia-t-il.

Elle fit signe que "oui". L'enfant se jeta à son cou, la serra éperdument. Elle le porta jusqu'à son lit, le borda... Elle s'assit à son chevet, lui tint la main, jusqu'à ce que le sommeil eût clos ses paupières.

Mme Steel n'avait pas quitté la pièce. Elle questionna:

—Vraiment... vous restez?

—Oui, madame... Je reste.

—Je vous croyais plus de caractère!

—Vous verrez que j'en ai, madame, plus encore que vous ne le supposez.

Puis, sans plus s'occuper de Mme Steel, Louise regagna sa chambre.

• • •

La vie avait repris, en apparence, comme par le passé.

Pourtant on ne respirait plus, dans la maison de Fabien, l'air de bonheur calme et simple qui y régnait auparavant.

Les relations entre Mme Steel et Louise restaient courtoises mais glacées. La jeune fille se réfugiait de plus en plus dans son affection pour Fred. Ils ne se quittaient plus.

Quant à Fabien, il se montrait maintenant le plus rarement possible, ne prenant presque plus ses repas à la maison.

Il avait compris très vite, à l'émotion qui l'étreignait en présence de Louise, que, s'il la voyait trop souvent, il n'aurait pas la force de tenir sa promesse. Lorsqu'ils étaient face à face, une même pâleur altérait leurs traits, un même tremblement s'emparait de leurs mains qui eussent voulu se joindre... Cette lutte continuelle, contre eux-mêmes épuisait leurs nerfs.

Plusieurs fois déjà, Louise avait pensé qu'elle souffrirait moins si elle avait le courage de fuir. Mais toujours la pensée de Fred l'avait retenue.

Mme Steel assistait à cela, témoin muet et douloureux. Sa rancune farouche contre l'"intruse" s'émuait peu à peu au spectacle

des tourments qu'enduraient ceux qu'elle appelait "les deux coupables". Dans le secret de son cœur, elle arrivait à douter, maintenant, que l'attrance qu'ils ressentaient l'un pour l'autre fût condamnable.

Elle, si bonne cependant, toujours prête à soulager les souffrances, n'avait-elle pas agi contre Louise avec une dureté, une cruauté, qui s'expliquaient mal?

Cette femme profondément loyale, qui ne pouvait avoir de repos moral qui si elle jugeait ses actes en accord avec sa conscience, sentait en elle un déséquilibre qui ne lui faisait aucun répit. Elle dut se résoudre à constater qu'elle avait été guidée, dans son besoin de châtier Louise, autant par une jalousie mesquine — née de l'amour de Fred pour la jeune fille — que par le désir de ne pas laisser outrager la mémoire de Marguerite. Et cette constatation lui fut insupportable.

Elle résolut d'observer Louise, dorénavant, avec des yeux neufs et de la juger impartialement. Elle se devait cela à elle-même, afin de retrouver la paix et l'estime de soi.

Dans la petite chambre bleue, où les rideaux tirés laissaient une pénombre reposante, Fred, rouge, en proie à une forte fièvre, dormait, d'un sommeil coupé de râles et de sursauts.

Le médecin avait diagnostiqué une angine squameuse et décidé de vacciner l'enfant, le lendemain, afin de prévenir la diphtérie.

Mme Steel, assise au pied du lit, pria à voix basse.

La porte s'ouvrit lentement et Louise parut. Elle eut vers la vieille dame un signe interrogatif.

—Il dort, fit celle-ci. Il respire mal... Vous êtes sûre qu'il ne va pas étouffer?

—Mais non. Il faut attendre. Ne pas le réveiller. Il a tellement souffert cette nuit, le pauvre petit! Il est harassé.

Mme Steel hésita puis, d'une voix douce, remarqua:

—Vous aussi Louise, vous devez être lasse. Vous ne vous êtes pas couchée du tout, depuis hier. Si vous vous étendiez, quelques instants?

Louise eut un geste insouciant:

—Je me reposerai plus tard! Merci, madame... Il ne va pas tarder à s'éveiller et je dois lui donner les soins prescrits.

—Je le ferai bien, moi.

Malgré elle, Mme Steel avait repris son ton cassant. Louise parut réfléchir, puis, pour ne pas la contrarier, feignit d'accepter.

—Eh bien! c'est entendu... Je vous remercie, madame. Je vais prendre un peu de repos.

Elle passa dans sa chambre, voisine de celle de Fred. Mais elle ne ferma pas la porte. Toute habillée, elle s'étendit sur son lit, attentive aux moindres bruits venant d'à côté.

Un quart d'heure ne s'était pas écoulé qu'elle entendit Fred se plaindre, l'appeler. Elle ne bougea point, voulant laisser la grand'mère calmer seule l'enfant. En effet, un murmure berceur, apaisant, monotone comme une prière, venait jusqu'à elle, sans qu'elle en comprit les paroles. Fred cessa de se plaindre.

Mme Steel remuait des flacons, une soucoupe qui cogna contre le marbre de la cheminée. Elle devait préparer le collutoire au bleu. Un instant se passa, puis le même murmure reprit; elle essayait de décider Fred à ouvrir la bouche, pour permettre le badigeonnage de sa gorge. Mais l'enfant résistait... Une impatience douloureuse crispait Louise. Elle devinait les essais timides, timorés de la grand'mère, sa main tremblante, peu sûre, qui n'osait pas appliquer franchement le médicament sur les muqueuses endolories.

Fred se débatit, pleura. Alors Louise sauta de son lit. Mme Steel l'entendit, se retourna, et Louise fut émue de la pâleur de ses traits, du tremblement de ses lèvres.

—La vieille femme lui céda la place en murmurant, les yeux pleins de larmes:

—Je ne peux pas. Je n'ai pas le courage.

Louise le savait bien, mais elle fut touchée de cet aveu, fait presque humblement.

En la voyant approcher, Fred fit une grimace:

—Tu veux, toi aussi, m'ennuyer avec ça tatie?

—Il le faut, Fred!

—J'ai déjà si mal!

—Justement, c'est pour t'empêcher d'avoir mal. Allons, ouvre la bouche.

Il obéit en pleurant. Quand ce fut fini, Louise remarqua:

—Tu vois? ... Ce n'était rien du tout! Tout à l'heure, tu laisseras grand'mère le faire... c'est promis?

A travers ses larmes, Fred sourit:

—Oui, tatie...

Louise regagna sa chambre, Mme Steel était émue. C'était puéril elle s'en rendait compte, ce besoin qu'elle avait de se croire utile à son petit-fils, mais pourtant, ce devait être humain, puisque Louise l'avait deviné.

Le lendemain, ce fut encore la grand'mère qui tint l'enfant, lorsque le docteur fit la piqûre antidiphtérique.

Louise, tout en veillant à ce que rien ne fût oublié, s'effaçait, paraissait laisser Fred entièrement aux soins de sa grand'mère. Celle-ci n'était cependant pas dupe; elle savait bien que la jeune fille ne dormait pas: ses traits tirés, ses yeux cernés, disaient assez son angoisse et ses veilles.

Enfin, un jour, le docteur déclara que Fred était hors de danger. Les deux femmes étaient côte à côte, devant le lit de l'enfant.

—Il est sauvé! balbutia Mme Steel en tournant vers Louise son regard où brillait des larmes de joie.

Louise retenait les siennes; mais, au frémissement nerveux de ses lèvres, Mme Steel comprit quelle émotion l'étreignait aussi. Elle eut envie d'ouvrir ses bras, de serrer sur son cœur cette jeune fille qui, après avoir pris sa part de peine et d'angoisse, avait bien droit à un encouragement, un réconfort.

Mais, au-dessus du lit de Fred, un portrait de Marguerite la fixait, semblant lui interdire cette faiblesse. Elle se raidit et murmura simplement:

—Je vous remercie, Louise, de l'ai-

Avez-vous besoin d'un

PRÊT AGRICOLE?

LES besoins financiers d'un cultivateur peuvent être fort différents de ceux d'un autre. Si vous devez emprunter pour mener à bonne fin une entreprise quelconque sur votre ferme, nous vous invitons à venir en discuter avec le Gérant de notre succursale. Ce dernier vous fera profiter de toute l'expérience et des larges connaissances de la Banque Canadienne de Commerce dans ce domaine. Plusieurs cultivateurs ont tiré profit de l'aide financière et des sages conseils obtenus de cette Banque. Venez exposer votre situation à notre Gérant.

Vous pouvez tirer plusieurs avantages du Prêt Agricole pour l'Amélioration de la Ferme. Notre Gérant vous en apprendra tous les détails.



LA BANQUE CANADIENNE DE COMMERCE

DE L'ARGENT

Ipiranga

IPIRANGA

GAGNEZ ARGENT ou PRIMES MAGNIFIQUES

(Choix parmi une centaine) en vendant nos Belles CARTES de NOËL et de Bonne Année

Catalogue gratuit

Commandez un assortiment de \$2.00 de cartes.

L'UNION DES JARDINIERS ENR.

30 morceaux

Dept. "D" 1, RUE VICTORIA, LÉVIS P.Q.

Il fait toujours beau sous des toits et lambris d'asphalte **BISCO!**



Protection constante pour demeures et bâtiments

Pluie, neige, chaleur ou froid ne peuvent rien contre les demeures et bâtiments protégés par les toitures et lambris d'asphalte BISCO. Ils procurent beauté durable, confort, **GRANDE RÉSISTANCE AU FEU** — vos taux d'assurance contre le feu étant actuellement moindres quand vous spécifiez les produits BISCO. Ces matériaux de qualité sont fabriqués dans la province de Québec par des ouvriers du Québec.

Demandez-les par leur nom à votre marchand !

Bardeaux d'asphalte — Toitures en rouleaux, lisses ou à surface minérale — Lambris "Rollbrick" — Revêtements goudronnés ou secs — Feutre d'asphalte ou isolant — Laine d'amiante isolante.



BISHOP ASPHALT PAPERS LTD.

MANUFACTURIERS DE MATÉRIAUX DE CONSTRUCTION DE QUALITÉ
DEPUIS PLUS DE 60 ANS

Siège social, moulin à papier
et manufacture à
Portneuf Station, P.Q.

Succursale et entrepôt à
162 rue St-Paul, Québec, P.Q.

de précieuse que vous m'avez apportée en cette douloureuse épreuve.

—Je n'ai fait que mon devoir madame, répondit Louise en se retirant.

Mme Steel était auprès de Fred. L'enfant, les yeux clos, paraissait dormir. Pourtant, quand sa grand-mère fit un geste, il demanda :

—Tu t'en vas, tatie?
—Ce n'est pas tatie qui est là, mon chéri, c'est moi.

—Ah! c'est toi, grand'maman? ... Tu es toujours là, près de moi, c'est gentil, ça! ... Tu l'aimes bien, ton petit garçon?

—Si je t'aime, mon petit! Plus que tu ne le crois, va!

L'enfant sourit, avança sa main vers celle de Mme Steel.

—Alors, grand'maman, je vais te raconter ... J'ai beaucoup pensé, des fois, pendant que j'étais malade.

—A quoi mon chéri?

—A des tas de choses. Et, d'abord, à maman ...

—Tu as pensé à ta maman? balbutia la grand-mère, bouleversée.

—Oui. Je me disais que je pourrais mourir, et je pensais que, si je mourais, j'irais la retrouver. Et je ne suis pas très content de ne pas être mort, parce que je voudrais bien, moi aussi, comme les autres enfants, avoir une maman!

—Tu en as une, mon chéri ... Tu ne la vois pas, mais elle veille sur toi.

Fred eut une moue :

—Les autres enfants ont une maman qui les câline, les embrasse. Je les vois bien, au Luxembourg!

—Mais toi, tu as ta grand-mère, pour t'embrasser, mon chéri!

—Les autres aussi, ils ont leur grand-mère. Ce n'est pas la même chose.

Il paraissait réfléchir. Il dit enfin, en souriant :

—Tout de même, je ne peux pas me plaindre ... Parce que, moi, j'ai ma tatie!

Mme Steel ne répondit pas. Fred continuait :

—Je me rappelle un peu ma maman, et ... tu ne sais pas, grand-mère? ... Il me semble que, quand elle me prenait dans ses bras, c'était tout pareil comme avec tatie. Elle avait la même peau douce et ses cheveux sentaient bon. Alors, des fois, pour moi tout seul, je me dis que maman et tatie, c'est la même dame! ... et je suis bien heureux! ... Tu pleures, grand'maman? ... Je t'ai dit quelque chose de méchant?

—Non, mon petit Fred. Tu ne peux pas comprendre.

Fred était guéri et, à la faveur de cette résurrection, le bonheur revenait, par bouffées, illuminer les jours de ceux dont il était toute la joie.

Mme Steel se montrait moins hostile à Louise, et Fabien, que la crainte de perdre son fils, avait retenu plus souvent à la maison, se laissait amollir par cette ambiance d'amnistie, au point d'accepter, sans réagir, le plaisir que lui causaient ses fréquentes rencontres avec la jeune fille.

Louise sentait bien le danger revenir à grands pas. Mais cela avait

Comment obtenir

PLUS D'OEUF

Débarassez vos volailles de
leurs vers **MAINTENANT**, avec les
CAPSULES VERMIFUGES

Pratts

"Split-Action"

Nourrissez-vous trois poules pour avoir un oeuf? Cela ne vaut rien. On ne fait pas de profits avec des poules qui pondent peu. Si les vôtres ne pondent pas comme elles le devraient — *gare aux vers!* Des enquêtes sérieuses démontrent que 85% de toutes les volailles sont affectées par les vers ... et les vôtres sont probablement parmi ces 85 pour cent.

Les vers et une bonne ponte ne sont pas compatibles. Transformez en poulettes infestées de vers, avec les Capsules Pratts "Split-Action". Les quelques sous que cela coûte vous rapporteront des dollars sous forme de meilleure ponte.

Les Capsules Pratts "Split-Action" remplissent deux fonctions! Elles tuent les vers du caecum ... et les *ascarides lombricoïdes* (vers ronds).

C'est que les Capsules "Split-Action" contiennent de la Phénothiazine ainsi que de la Nicotine ne causant pas de "choc" toxique. La Phénothiazine détruit rapidement les vers du caecum! Mais la Nicotine est libérée plus lentement, de façon à tuer les *ascarides lombricoïdes* sans faire de tort à vos poulettes et sans retarder leur progrès. Cette action étant une caractéristique des Capsules Pratts "Split-Action", n'acceptez rien d'autre.

Quand elles seront débarrassées de leurs vers, vos poulettes profiteront de leur nourriture. Cela les fera pondre ... et grossir! En leur donnant du Régulateur Pratts pour Volailles, après le traitement vermifuge, les résultats seront encore meilleurs! Fabriqué par une compagnie ayant 76 ans d'expérience.

PRATT FOOD COMPANY OF CANADA LTD.
GUELPH - ONTARIO

7-48F

LES
REMÈDES **Pratts**
POUR VOLAILLES DONNENT
LES MEILLEURS RÉSULTATS

JOUEZ DE LA GUITARE

APPRENEZ A JOUER
la Guitare Hawaïenne
par correspondance.
Cours complet, méthode
très facile. Examen,
diplôme, etc. Superbe
guitare hawaïenne fournie
GRATIS avec
la première leçon.
Termes de paiements
faciles. 10
années d'expérience.
Des milliers
d'élèves diplômés
recommandent
notre cours.

LE CONSERVATOIRE DE MUSIQUE
HAWAÏENNE ENR.
122-D Blvd. Charest, Québec.

trop lutté contre son coeur, elle n'avait pas la force de se faire encore une fois violence. Lâchement, elle attendait.

L'été était revenu. On pensait déjà à préparer les vacances.

Après bien des considérations, il fut convenu qu'on les passerait, cette année au bord d'un lac, à la montagne. La mer énervait Fred, et, cependant, Fabien voulait qu'il pratiquât le plus possible les sports, et, notamment, que Louise lui apprit à nager, ce à quoi Mme Steel n'avait pas encore pu consentir. De longues courses en montagne, avec les rudiments de l'alpinisme, ne pourraient que lui être profitables.

Fabien loua une gentille villa dont la terrasse surplombait l'eau du lac, limpide et bleue.

Les premiers jours se passèrent en installation, dans une sorte de fièvre joyeuse.

Il était entendu que Fabien viendrait du vendredi au lundi soir, ses affaires ne lui permettant pas de longs séjours loin de Paris.

Deux semaines s'étaient écoulées déjà, lorsque Mme Steel, un soir, entendit frapper à la porte de sa chambre. Elle alla ouvrir et se trouva devant Louise qui paraissait émue.

—Que vous arrive-t-il, Louise? demanda la vieille dame.

—Madame, je voudrais vous parler. J'ai quelque chose de grave à vous communiquer.

Mme Steel désigna un siège où Louise se laissa tomber. Après avoir passé la main sur son front, comme pour y rassembler ses pensées, la jeune fille reprit:

—C'est aujourd'hui jeudi, madame. J'ai attendu jusqu'à la dernière minute, mais, maintenant, je ne dois plus tarder à accomplir ce que je crois mon devoir. M. de Montigny arrive demain. Lorsqu'il arrivera, je veux avoir quitté cette maison, c'était à la condition formelle qu'entre M. de Montigny et moi, il ne serait plus question de d'une amitié loyale. Nous avons imposé silence à notre coeur et, pour ma part, j'ai conscience de ne m'être jamais écartée de la ligne de conduite que je m'étais tracée.

—Je le sais, répondit gravement Mme Steel. Je vous ai observée, d'abord en ennemie, puis avec un intérêt qui, peu à peu, se chargeait de bienveillance. Vous ne fûtes coupable d'aucune coquetterie et, si j'ai compris vos tourments, je suis témoin que vous n'en avez jamais laissé rien deviner à Fabien.

—Je vous remercie, madame, de ce jugement impartial. Venant de vous, il ne m'en est que plus précieux.

—Je fus injuste envers vous, un jour, Louise; je vous en demande pardon.

En disant ces mots, Mme Steel s'était emparée des mains de la jeune fille. Elle se pencha vers elle et ajouta, très maternelle:

—Je vous écoute, mon enfant. Pourquoi voulez-vous partir?

—Parce que je sens qu'ici, dans cette ambiance de joie, de vacances... dans cette nature libre et riche... les promenades, les sports, vont élargir le cadre de nos actes, de nos pensées. Nous glisserions à la ca-

maraderie, puis à une intimité dangereuse. Nous ne pourrions plus nous taire... Ici, je ne suis pas sûre de moi, et M. de Montigny lui-même s'est depuis deux semaines, transformé à mon égard, de telle sorte que je ne peux accepter de le retrouver demain. Quand rien n'incite à la joie de vivre, dans l'atmosphère étroite et grise de Paris, il est plus facile de tenir son coeur prisonnier; mais quand la joie déborde de toutes parts, vous pénétre malgré vous, entre en vous avec le soleil, les fleurs, l'exemple des autres qui, eux, ont le droit de s'aimer... c'est trop cruel, trop difficile!... Si, demain, M. de Montigny m'avoue de nouveau son amour, je n'aurai pas la volonté de le repousser. Et, cela, je ne le veux pas!

Mme Steel avait écouté, en silence. Elle réfléchissait. L'aveu si franc, si loyal, de Louise, la grandissait encore en son estime. Elle comprenait les raisons de la jeune fille, mais elle ne put s'empêcher de murmurer:

—Et Fred?

—Oui... Il y a Fred. Et c'est bien cela qui me déchire. Ne plus voir cet enfant, ce serait une chose tellement affreuse!...

Mme Steel détourna la tête pour que Louise pût essuyer, furtivement, les larmes qui perlaient à ses cils.

—J'ai trouvé une solution, je crois, dit la vieille dame, au bout d'un instant. Vous pourriez quitter cette maison, sans quitter le pays. Fabien comprendrait et ne chercherait pas à troubler votre solitude. Vous viendriez ici lorsqu'il n'y est pas, du mardi au vendredi. Quand le moment de regagner Paris sera venu, nous aviserons. Fred acceptera d'être séparé de vous quatre jours par semaine sans trop de peine, s'il sait que vous ne l'abandonnez pas.

Louise eut un élan vers Mme Steel:

—Vous êtes bonne, madame, de me comprendre...

Se penchant, la vieille dame prit entre ses mains la tête de Louise et, la regardant bien dans les yeux, elle lui dit:

—J'ai été très méchante. Mais seul l'amour que je voue au souvenir de ma fille en était la cause. Maintenant encore, je ne puis consentir à voir ceux qui l'ont aimée lui voler une part de leur coeur pour l'offrir à une autre. J'en souffre plus que si l'on me trahissait moi-même. Et cependant...

Un soupir termina sa phrase. Elle pensait que le coeur de Fabien n'appartenait déjà plus à la disparue. Mais elle voulait espérer, quand même, que, las, d'aimer en vain, ce coeur, un jour, retournerait à Marguerite.

La solution proposée par Mme Steel avait été adoptée. Louise prit une chambre, de l'autre côté de l'eau. Sans être vue, elle pouvait vivre avec ceux qu'elle aimait, voir Fred et Fabien sur la petite terrasse qui dominait le lac. Elle entendait même les éclats de voix de l'enfant, le soir, au crépuscule, quand l'air, au ras de l'eau, transmet les sons et leur donne un prolongement triste.

QUI, MOI?



ARGENT DISPONIBLE
POUR LE FERMIER
ENTREPRENANT

Suivez l'exemple de milliers de cultivateurs canadiens et discutez vos besoins de crédit, pour l'amélioration de votre ferme, avec le gérant du bureau le plus proche de la B de M. Demandez votre dépliant: "Questions au fermier entreprenant."

MA BANQUE
PISCINE MAISON DE CANADIENS

BANQUE DE MONTRÉAL



au service des Canadiens dans toutes les sphères de la vie depuis 1817

AD48F

Oh! Une Céréale
avec des Pêches!



Idéal pour
donner de
l'énergie!

Un mets
économique!



NABISCO
Shredded Wheat

Frais comme un breuvage froid! Frais comme une brise! Le délicieux Nabisco Shredded Wheat, doré et nourrissant, avec des fruits... est un mets parfait pour les déjeuners d'été! Rempli d'éléments nutritifs, le Nabisco Shredded Wheat est du blé complet pur... qui vous aide à vous sentir plein d'entrain. Servez du Nabisco Shredded Wheat avec des pêches ou des petits fruits, demain matin au déjeuner.

Cuit par CANADIAN SHREDDED
WHEAT COMPANY, LTD.
NIAGARA FALLS, CANADA

Sa saveur naturelle
plait toujours



De plus gros PROFITS grâce à une moulée de ponte scientifique



Peut-être ne vous êtes-vous jamais considéré comme un aviculteur scientifique. En réalité, chaque fois que vous achetez des nourritures formulées Blatchford pour volaille vous servez à votre troupeau des aliments qui sont le produit de plusieurs années de travail scientifique.

Lorsque vous achetez la moulée de ponte Blatchford "Remplit-le-Panier" vous savez que cette nourriture a été composée par une maison qui possède au-delà de 148 années d'expérience—exclusivement dans l'alimentation. La moulée de ponte Blatchford "Remplit-le-Panier" est un mélange des ingrédients les plus nutritifs scientifiquement perfectionnés. C'est une ration équilibrée, préparée spécialement pour être facilement et rapidement digestible en vue de donner des résultats productifs et profitables.

Vos oiseaux reçoivent une nourriture complète, et vous avez l'assurance d'obtenir plus d'œufs lorsque vous servez la moulée de ponte Blatchford "Remplit-le-Panier."

Pour obtenir ces œufs supplémentaires de votre troupeau, exigez la meilleure nourriture que la science ait encore produite.

LA MOULÉE DE PONTE

Blatchford's

REMPLE-LE-PANIER

En vente également sous forme de cubes



Blatchford Feeds

61-77 PELHAM AVE. TORONTO, ONTARIO

PETITES ANNONCES

PARACHUTES DE SOIE \$18.99

Neufs. Pure soie. Comprend 24 panneaux (20 blanc, 4 orange), 66 verges carrées. Ou tout blanc ou tout orange, 24 panneaux. Parachutes séparés aux coutures, prêts à servir. Sac de cunévas gratuit. Envoyez \$1.00. Balance C.O.D. Garantie de remboursement. Ward's B-38, Boîte 2523, Montréal.

Poulettes âgées de 8 semaines jusqu'à l'âge de ponte, races pures et croisées. Poussins d'été et d'automne éclosions sur commande. Catalogue gratuit. Tweddle Chick Hatcheries Limited, Fergus, Ont.

PANTALONS SERGE LAINE \$4.99

Neufs! Bleu marine. 2 paires \$9.85. 30 à 44. Valeur merveilleuse, pratiquement à moitié prix. Pour personnes fortes 46 à 52, \$6.25, 2 paires \$11.98. Pour garçons, 26 à 34, \$3.10, 2 paires \$5.98. Envoyez \$1.00 en dépôt. Balance C.O.D. Garantie de remboursement. Ward's B32, Boîte 2523, Montréal.

A VENDRE, métier neuf No 45, complet, aussi plusieurs écheveaux de soie différentes couleurs. 1900 Sicard, Montréal. Téléphone CLairval 3971.

8 VGS. DE MATERIEL A RIDEAU \$2.98

Longueurs de 4 verges, 12 verges \$4.40. 16 verges \$5.75. Points de chenille. Belle marquise. Très belle qualité et patron. Pleine largeur. Crème avec pointes rouges, bleues, or ou verts. Dépôt \$1.00. Balance C.O.D. plus frais de poste. Garantie de remboursement. Ward's B-4, Boîte 2523, Montréal.

140 VGS. DE RUBAN \$1.98

Largeur 1/2 à 1 pouce. Assorti de couleurs pâles ou foncées. Rayonne soie, satin, taffeta. Belle qualité 35 verges au rouleau. Envoyez \$1.98 plus 14c. pour frais de poste et taxe de vente. Garantie de remboursement. Ward's B-16. Boîte 2523, Montréal.

5,000 VERGES DE FIL A COUDRE \$2.10
Cônes de 5,000 verges chacun. Blanc ou noir. No 40. Pour machine ou pour coudre à la main. Aussi cônes de 1,000 verges. 4 cônes, 4,000 verges \$2.10. Envoyez \$1.00 de dépôt. Balance C.O.D., plus frais de poste. Ward's B-36, Boîte 2523, Montréal.

TELESCOPE 5 PUISSANCES \$1.98
Avec étui, 4 1/4" fermé, 8 3/4" ouvert, 3 sections. Rapproché de 5 milles de distance. Possède 5 fois la puissance de l'œil nu. Aussi télescope géant 5X, \$2.95. En aluminium, permet de voir jusqu'à 15 milles, 9 1/2" ouvert, 2 sections. Aussi boussole dans boîtier d'acier, pour la chasse ou la prospection, \$1.98 chacun. Envoyez \$1.00 de dépôt. Balance C.O.D. plus frais de poste. Garantie de remboursement. Ward's B8, Boîte 2523, Montréal.

Poulettes. Races pures et croisées, âgées de 8 semaines et jusqu'à l'âge de ponte. Poussins d'été et d'automne. Top Notch Chick Sales, Guelph, Ont.

Quoique nous ayons des éclosions sur commande seulement, nous avons cependant des poulettes évoluées et des poussins évolués non sexés pour livraison immédiate. Si vous en manquez nous vous suggérons fortement de vous en procurer pour profiter des bons marchés prochains. Bray Hatchery 144 John N. Hamilton, Ont.

Fabien, mis au courant par Mme Steel, de la décision de Louise, n'avait émis aucune objection. Il avait feint d'accepter calmement ce qu'il ne pouvait empêcher, mais, à son chagrin d'être séparé de la jeune fille, se mêlait une sourde révolte.

Par respect pour Mme Steel, il ne dévoila pas sa pensée. Mais les jours que Fabien passait dans la petite villa du bord du lac ne ressemblaient plus à ceux qui avaient marqué le début des vacances.

Sombre, préoccupé, il apportait avec lui une ambiance lourde de découragement et d'ennui.

Fred lui aussi, passait les quatre journées durant lesquelles Louise ne paraissait pas à la villa dans une sorte d'impatience morose. Et Mme Steel souffrait en silence de constater que, malgré tout son amour, elle ne parvenait pas à combler le vide laissé par la jeune fille.

Ce dimanche avait été accablant de chaleur. Louise, qui était partie pour une promenade en montagne, voyait avec ennui le ciel se couvrir de gros nuages sombres. Elle était sur le chemin du retour et se hâtait; mais les petites routes qu'elle avait empruntées n'étaient pas desservies par les cars et il ne lui restait que la ressource de gagner l'orage en vitesse.

Elle était encore à un kilomètre de son hôtel, lorsque les premières gouttes de pluie, larges et chaudes, marquèrent le sol. Quelques secondes plus tard, ce fut l'averse, cinglante, drue, tandis qu'un éclair en fourche griffait brutalement le ciel noir qui se mit à gronder.

Louise courait; l'eau froide, maintenant, avait transpercé ses vêtements, qui lui collaient au corps.

Elle dut rester couchée deux semaines, une broncho-pneumonie s'étant déclarée.

Mme Steel, avertie, était accourue dès les premiers jours au chevet de la malade.

Elle la soignait avec le plus entier dévouement. Lorsque Fabien revint, à la fin de la semaine suivante, sa belle-mère lui confia la garde de Fred et vint passer ces quatre jours auprès de Louise.

Peu à peu, une réelle affection avait remplacé, dans le cœur de Mme Steel, la méfiance hostile qu'elle nourrissait à l'égard de Louise, aux premiers temps de sa venue chez Fabien. Et la jeune fille, consciente de ce changement, en éprouvait une grande douceur.

Louise se remettait lentement. Etendue sur la terrasse de la villa, elle se laissait caresser par la douce brise venant du sud, qui apportait avec elle des senteurs de pins. L'eau du lac frissonnait légèrement, scintillant sous le soleil qui la froissait de ses rayons obliques.

Fred jouait, à quelques pas. Sa grand-mère, à l'intérieur de la villa, surveillait le repas du soir.

L'enfant s'était d'abord amusé avec un jeu de construction mécanique. Il avait monté une sorte de noria, à godets basculants; mais il aurait bien voulu la voir fonctionner avec de l'eau.

Il prit un petit seau, au bout

NOUVELLE IMPORTANTE

pour les éleveurs de

BESTIAUX ET DE MOUTONS...



Le cobalt essentiel maintenant dans le

SEL WINDSOR "COBALT IODIZED"

LE manque de cobalt dans l'alimentation du bétail et des moutons peut avoir des effets désastreux. Une autorité reconnue en élevage énumère ainsi les effets d'un manque constant de cobalt:

perte d'appétit
appétit dépravé
amaigrissement progressif et pertes de profits pour le fermier.

Comme la teneur en cobalt du foin et du grain peut être faible, il faut trouver une source sûre de cobalt. Windsor vous apporte cette source—le Sel Windsor "Cobalt Iodized"—pour donner à votre troupeau la meilleure assurance, et la moins coûteuse, contre les dangers du manque de cobalt. Il réunit trois facteurs importants de l'alimentation: sel, iode, cobalt.

Le Sel Windsor "Cobalt Iodized" existe sous trois formes: en vrac pour être mélangé aux portions; en blocs de 50 livres pour le pâturage, en léchettes de 5 livres pour la grange.

Mettez-le en tout temps à la disposition de vos animaux.



SEL WINDSOR "COBALT IODIZED"

Un produit de

CANADIAN INDUSTRIES LIMITED



DIVISION DU SEL

Quand vous écrivez à nos annonceurs mentionnez

LE BULLETIN DES AGRICULTEURS

d'une longue ficelle et, se penchant, il voulut puiser dans le lac qui, juste au dessous de la terrasse, offrait ses eaux limpides tentantes, où coulaient de minuscules poissons qu'il eût été bien amusant de remonter.

Louise s'était assoupie. Fred se hissa sur le bord de la terrasse, à plat ventre. Ses pieds ne touchaient plus le sol et tout son petit corps se tendait vers le vide car la ficelle attachée au seuil était un peu trop courte. Il manquait peut-être trois centimètres... Avec un effort, Fred se pencha encore...

Il y eut un cri, suivi du bruit d'un plongeon. Louise se dressa, hagarde. Elle vit, en bas, dans l'eau profonde, l'enfant qui se débattait. Elle appela:

—Fred!
... Dans un hurlement rauque, qui n'avait plus rien d'humain. Puis, sans réfléchir, se débarrassant de son peignoir, elle plongea.

Fabien arrivait à la pointe du lac, Tout essouffé, Fred avait rejoint son père. Il se jeta à son cou, lui passa ses jambes autour de la taille. Fabien, l'embrassant tendrement, le porta ainsi quelques instants.

—Tu ne sais pas, papa? ... demanda l'enfant avec l'air de quelqu'un qui va annoncer quelque chose de sensationnel.

Fabien rit:
—Non, je ne sais pas... Mais je sens que je vais savoir! Qu'est-ce qu'il y a donc?

Fred se jeta un peu en arrière, regardant son père comme pour observer sur sa physionomie l'effet de la nouvelle qu'il allait lui annoncer. Il prit un temps et souffla:

—Tatie est à la maison!
Fabien se sentit pâlir. Se penchant en avant, il protesta:

—Descends, mon bonhomme. Tu me fatigues, ainsi suspendu après moi... Tu n'es plus un bébé, tu sais!

Contrit, l'enfant obéit et dit avec une moue:

—Ben vrai. Moi qui croyais que tu serais content!

—Je suis très content, Fred... Et pourquoi! Tatie est-elle à la maison?

—Parce qu'elle est malade.
—Plus malade qu'elle ne l'était il y a quelque temps?

—Oh! oui...
—Et tu es content, petit égoïste? ... Tu ne la préférerais pas loin de toi, mais en bonne santé.

—Si papa! ... J'ai eu bien peur. J'ai bien pleuré. Mais je suis content maintenant parce que le médecin a dit, juste ce matin, qu'il n'y avait plus de danger du tout.

Fabien était inquiet. Il avait encore allongé le pas et l'enfant courait derrière lui.

Il poussa la petite porte qui fermait le jardinet entourant la villa. Mme Steel l'attendait sur le porron. Il ôta son chapeau, se pencha vers la vieille dame pour l'embrasser.

—Bonjour, mère...
—Bonjour Fabien...

Il n'osait pas l'interroger, mais elle lut dans son regard son anxiété.
—Louise est là-haut, dans sa

chambre, murmura-t-elle.

—Fred me l'a dit. Comment se fait-il? ...

—Elle a eu, il y a trois jours, une rechute qui nous a fait craindre le pire. Mais, ce matin, la fièvre était tombée, et le docteur répond de sa vie.

—Mais que lui est-il arrivé? D'après les dernières nouvelles que vous m'aviez communiquées, elle était en pleine convalescence!

—Fred n'a pas osé vous dire que c'est par sa faute que Louise a été de nouveau si mal!

Fabien se tourna vers son fils, les sourcils froncés, mais la grand-mère intervint:

—Ne le grondez pas. Il a été assez puni! Il a pleuré toute la nuit de mardi et la journée suivante. J'étais très inquiète pour lui aussi: il a failli se noyer.

Mme Steel raconta à Fabien, par le menu, l'accident qui était survenu le mardi soir et par quelle abnégation, quel oubli total de soi, Louise avait sauvé l'enfant.

—Et Fred, qu'a-t-il eu?
Rien du tout! Je me suis affolée, mais Louise avait agi très vite: il est revenu à lui presque instantanément. Je l'ai enveloppé de linges chauds, frictionné... Dix minutes plus tard, il n'y paraissait plus.

Fabien regarda Mme Steel:
—Que pensez-vous de Louise, mère?

—Elle a agi comme une mère l'aurait fait pour son propre enfant.

—Si vous montiez la voir, Fabien? Il murmura:

—Oui... Merci, mère.

Et, lentement, pour laisser à son visage le temps de reprendre une expression naturelle, il gravit les marches qui menaient à la chambre de Louise.

—Bonjour, monsieur... Elle tendit sa main longue et pâle:

—Bonjour, Louise...
—Je viens vous remercier de ce que...

Elle l'interrompit:
—Mon cœur seul m'a dicté mes actes. Mais on n'est pas responsable de son cœur.

Ils se regardaient intensément, chacun retrouvant, dans la voix, le visage ou les gestes de l'autre, les détails qu'il aimait.

Fabien supplia:
—Louise...
Mais elle ne parut pas l'entendre et lui, croyant à un congé, se retira tristement.

Fabien était reparti. Les deux femmes, sur la terrasse, brodaient en silence. Tout à coup, Mme Steel releva la tête.

—Louise! appela-t-elle.
Celle-ci sursauta. Visiblement, elle était dans un songe, bien loin de là. Mme Steel demanda:

—Vous pensiez à Fabien?
—Mais, madame... protesta la jeune fille en rougissant.

—Fabien vous aime mon enfant. J'avais espéré garder son cœur à Marguerite... j'avais espéré qu'il reviendrait, lorsque vous l'auriez à tout jamais découragé.

Ma seule excuse était de vous croire indigne, Louise. Quand je



Vos toits
ne vous causeront
PAS
D'INQUIÉTUDE

et vous en
serez fier...

s'ils sont en

BARDEAUX D'ASPHALTE

En quelque province que vous viviez, le climat canadien n'est pas clément pour les toitures. Mais nos bardeaux sont un gage de sécurité absolue. De saison en saison, pendant de longues années, les bardeaux d'asphalte B.P. s'avèrent robustes et durables.

En outre, vous économisez en choisissant une toiture B.P. Elle bannit les frais de peinture, de teinture, d'entretien.

Et elle ajoute à la beauté de votre propriété, grâce à de belles couleurs qui conservent indéfiniment la fraîcheur du neuf.

Cette sécurité, cette beauté sont à votre disposition — maintenant qu'on peut se procurer un choix complet de bardeaux d'asphalte B.P. Renseignez-vous. Voyez notre agent, ou écrivez-nous (case postale 6063, à Montréal, ou case postale 2876, à Winnipeg).

BUILDING PRODUCTS LIMITED

Distributeurs dans tout le Canada

Nous fabriquons aussi le fameux revêtement Insul-Bric, la planche Insul-Board, la toiture en rouleaux B.P. et les tuiles à planchers B.P.



PETITES ANNONCES

UN FRIGIDAIRE et \$25
ou \$425 en ARGENT

Pour plus amples détails concernant ce CONCOURS, adressez vos demandes à: DEPT. BAF — Casier 140, Magog, P. Qué.

Machines à coudre — \$24.50 et plus. Portatives Singer Electricques, \$85.00 avec nouveau caisson et nouveau moteur. Demandez le catalogue. BELL FURNITURE EXCHANGE, 316 Queen West, Toronto.

Chansons en français, Cowboy, Populaires ou Comiques. 30 pour \$1.00 ou 75 pour \$2.00. Novelty Dealers, St-Zacharie, Québec.

DETECTIVES

HOMMES AMBITIEUX de 16 ans et plus demandés partout au Canada pour devenir détectives. Ecrivez immédiatement à Can. Investigator Institute, Case 25, Station "T" Montréal.

CATALOGUE liste de prix, articles divers. Attrapes, Farces, Trucs, Magie, Livres français. Science occulte. Magnétisme. Parfums, etc. Envoyer 10 sous. Comptoir Postal Luxor Bul. St-Donat, Montcalm, Qué.

METTES FIN A L'HERNIE

Confort et soulagement positif. Méthode avancée. Pas d'élastique, pas de courroie centrale ni d'acier. Ecrivez à Smith Manufacturing Co. Dept. C., Preston, Ont.

HERNIE? Une nouvelle invention brevetée, soulève et soutient tout comme une main humaine. Ecrivez pour renseignements. Hand Lock Products, 146 King St. East, Kitchener, Ont.

COUVERTURES

Vos vieux lainages peuvent servir à fabriquer de jolies couvertures de couleurs assorties pour si peu que \$3.00. Escompte accordé aux associations. Ecrivez aujourd'hui pour notre catalogue au Dept. B7, Midland Mills, Midland, Ontario.

GRATIS — Porte-bonheur, quatre petits cupidons; catalogue illustré 85 pages livres rares, curiosités, nouveautés, magies, tours de cartes, farces, monologues comiques, cette beauté. Envoyez 10 sous. Ko Darnoc Casier 38, Station Délorimier, Montréal.

Il faudra de la lumière demain et après- demain!

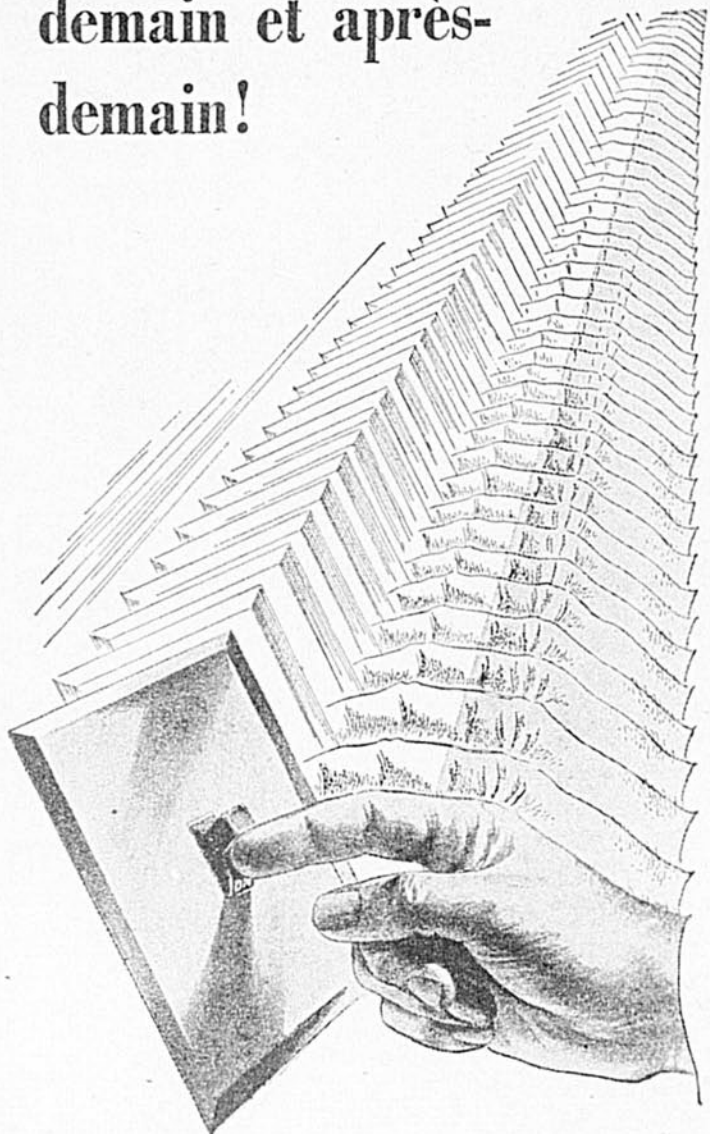

DE NOMBREUSES régions du pays sont sérieusement affectées aujourd'hui par une insuffisance d'énergie électrique.

Mais l'on est à remédier à cette situation. De vastes projets de développement d'énergie électrique sont maintenant en cours — grâce au placement des fonds de l'assurance-vie.

C'est que, voyez-vous, une partie de chaque dollar que vous confiez à l'assurance-vie est placée dans des obligations de gouvernements, de services publics et industrielles. Des millions de ces dollars de l'assurance-vie contribuent au développement de nouvelles centrales électriques dans tout le Dominion.

Quand ces projets seront terminés, il y aura de l'énergie électrique pour tous nos foyers, nos fermes et nos industries, pendant de nombreuses années à venir.

C'est ainsi que votre assurance-vie joue un double rôle. Elle fournit une protection financière à votre famille et contribue à élever le niveau de vie de la nation!

Un message des compagnies d'assurance-vie au Canada et de leurs agents.

Tout bon citoyen possède de
L'ASSURANCE-VIE

LR-38F

me suis aperçue de mon erreur à votre endroit, ma volonté était si fortement engagée que je n'ai l'évidence, pour n'avoir pas à me reprocher mon injustice. Mais, maintenant, j'ai pour vous une sincère, une profonde affection, et j'ai le désir de vous voir heureuse, comme vous méritez de l'être. Fred vous aime déjà comme un fils, et je ne peux lui en vouloir, car vous êtes digne de cet amour... Quant à Fabien, il est encore jeune... trop jeune pour ne pas, un jour, refaire sa vie. Je ne serai plus un obstacle à votre union, Louise. Peu à peu, malgré moi, mon cœur vous a adoptée. Soyez la femme de Fabien, personne ne l'aimera mieux que vous.

Louise était bouleversée... Trop émue pour parler, elle se pencha vers la main de Mme Steel, la baisa tendrement. Quand elle eut recouvré son calme, elle murmura:

—Vous n'êtes pas l'obstacle qui s'est jusqu'ici, dressé entre nous, madame. Ce qui nous sépare, c'est l'ombre de Marguerite...

—Mais cette ombre, c'est moi, c'est ma volonté qui l'a projetée entre Fabien et vous! Rappelez-vous, Louise... Vous ne considérez pas comme une trahison envers elle le fait d'aimer Fabien. Et vous aviez raison!... Je suis vieille. Bientôt je quitterai cette vie. Ne me laissez pas dans l'angoisse d'ignorer à qui sera confié l'avenir de mon petit Fred!

Louise, rougissante, baisa le front:

—Un devoir aussi doux à remplir que celui que vous m'assignez est une récompense, madame. Soyez sûre que je ne m'y trompe pas, et que, si j'accepte, c'est cependant avec le sentiment profond de vous devoir le seul grand bonheur de toute ma vie.

Les larmes aux yeux, les deux femmes se souriaient affectueusement.

Sur la terrasse, Fabien discerne deux silhouettes: la petite forme turbulente de Fred et celle d'une femme, tout habillée de blanc. Tous deux lui souhaitent la bienvenue, de loin, avec des gestes joyeux.

Fabien ne veut pas croire que c'est Louise qui est là, qui l'attend. S'il se trompait, la désillusion serait trop forte! Pourtant, il se hâte, impatient.

Louise est enfin là, à deux pas de lui. Il pose Fred à terre et regarde la jeune fille, sans parler. Ils sont aussi émus, aussi gauches l'un que l'autre. Louise, encore faible, est bien pâle; mais cette pâleur, qu'accuse la chevelure sombre, la rend plus touchante, plus délicatement femme...

Fabien murmure, incertain:

—Bonjour, Louise...

Elle a répondu, en souriant, un peu confuse:

—Bonjour, Fabien...

Tandis que le bonheur illumine le visage de Montigny, Louise baisse le front.

Il a tendu le bras, l'attire à lui. Il la sent consentante et murmure, passionnément:

—Enfin!... Ma chérie!

**99.9% et plus
de zinc pur employé
dans les
BATTERIES BURGESS**



BURGESS BATTERY COMPANY
NIAGARA FALLS CANADA

**VOUS SEREZ FIÈRE DE VOTRE
POÊLE...**

**AVEC UN RICHE
POLI À LA SULTANA!**



- GRATIS -

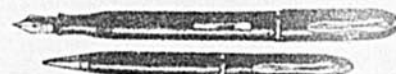

Garçons et Fillettes — Gagnez de belles primes. Plume et Crayon. Set de toilette. Camera. Musique à bouche. Missel Chapellet. Drap finette. Broadcloth. Etc. Etc., ou de l'argent 30 pour cent. Vendez notre assortiment de \$8.00 de cartes de souhaits. Noël et bonne année, vous avez droit à \$2.40 pour votre Travail ou à une prime à votre choix. Demandez un ou plusieurs assortiments de \$8.00 de cartes et notre catalogue de belles primes.

ALLEN NOUVEAUTES
St-Zacharie, Qué., Dépt Ag.

L'ÉLEVAGE DES VEAUX . . .

(lire ici la suite de la page 15)

voudra en boire durant les 4 ou 5 premiers jours. Ce lait contient plus de solides et de principes nutritifs que le lait sécrété plus tard: plus de protéine, plus de vitamines A (jusqu'à 70 fois la quantité contenue dans le lait normal), plus de vitamines de complexe B et, ce qui est très important, un plus grand nombre de substances destinées à protéger l'animal contre les bactéries nocives et les toxines.

Une fois que le veau est bien habitué à boire au seau, ou mieux encore au biberon, on ne devrait pas servir par jour plus de $\frac{3}{4}$ de livre de lait de sa mère par 10 livres de poids du veau, soit $4\frac{1}{2}$ lbs de lait pour un veau de 60 livres, cette quantité étant divisée en deux ou trois repas et servie à la température du corps. Les récipients seront rincés à l'eau froide et ébouillantés après chaque repas. Le veau sera tenu à la chaleur sur une bonne litière.

Du cinquième au quatorzième jour

Lait entier de la mère, si possible, servi en deux ou trois repas. Augmenter graduellement la quantité mentionnée tout à l'heure jusqu'à ce que le veau reçoive un dixième de son poids, soit 8 livres par jour pour un veau de 80 livres.

Dès le début de la deuxième semaine, plongez la main dans la moulée à veaux, présentez les doigts à l'animal afin de lui donner le goût de ce nouvel aliment. Une fois qu'il semble l'apprécier, mettez-lui en un peu dans la bouche puis, dans une petite mangeoire à la bonne hauteur, servez la quantité qu'il absorbera chaque jour sans faire de reste. Remplacez au besoin les déchets par de la moulée fraîche. On devrait aussi, dès la deuxième semaine, placer une poignée de bon foin, à sa portée ainsi qu'un bloc de sel et de l'eau potable.

Durant la troisième et quatrième semaine

La quantité de lait sera réduite d'une chopine ou d'une livre pour chaque deux onces de moulée sèche absorbée par le veau. A la fin de la quatrième semaine, tout le lait peut ordinairement être supprimé, car à cet âge l'animal bien entraîné, mangera environ 1 livre de moulée par jour, quantité suffisante avec le foin pour satisfaire ses exigences alimentaires. Si l'animal ne se développe pas normalement ou ne consomme pas assez de concentré, il y aura lieu de continuer le régime partiel au lait, pendant 1 ou 2 semaines de plus.

A partir de la cinquième semaine

Le veau reçoit toujours 1 livre de moulée à veaux et un peu plus pour les veaux de forte taille, mais on ajoute à cette moulée, vu que son prix est élevé, des concentrés ordinaires tels qu'avoine et maïs moulus grossièrement. Certains préfèrent les donner entier. On augmente la quantité de ces grains jusqu'à une couple de livres par jour. La ration du veau est complétée par le foin qu'il consomme. Ce foin doit être constitué de feuilles de légumineuses et qui ont conservé leur couleur verte. L'animal doit toujours avoir de l'eau fraîche devant lui.

Du troisième au sixième mois

On servira deux fois par jour autant de grain que le veau pourra en manger en trente minutes, ainsi qu'une demi-livre de moulée à veaux, matin et soir. A partir de trois mois, on peut donner 2 ou 3 livres d'ensilage ou de légumes par veau augmentant la quantité à mesure que le veau prend du poids. Même à 6 mois, il ne faut pas dépasser beaucoup 6 livres d'aliments succulents; ce qui aurait pour effet de diminuer la quantité de foin ab-

50 ANNIVERSAIRE 50

JUTRAS

1898

1948

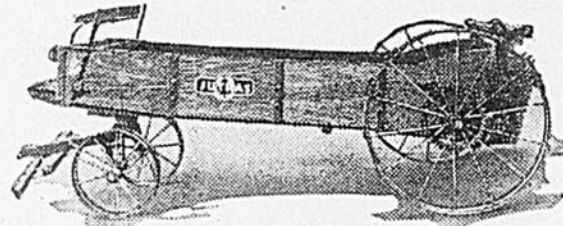
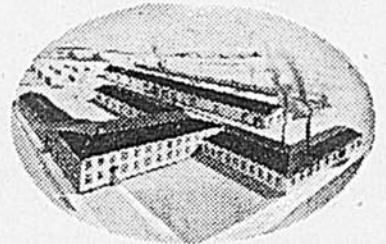
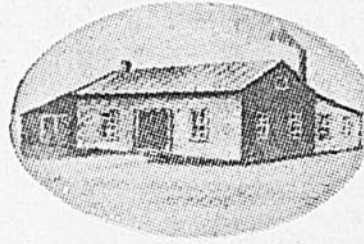

L'EPANDEUR
ultra-léger
"JUTRAS"

Il se vend plus d'épandeurs JUTRAS que toutes les autres marques, au Canada, des milliers de cultivateurs en font usage. Il est sur le marché depuis au-delà de 40 années consécutives, c'est la machine idéale de la ferme canadienne. La boîte en bois résiste à l'acide du fumier. Roues de traction forgées, de plus longue durée. Arbres de couche laminés à froid, plus durables. Mécanisme simple à engrenage, traction plus douce. Poids bien partagé, ne laisse pas de traces profondes. Etend uniformément et économiquement, facile à charger. Le plus léger de tous, moins tirant pour les chevaux. Lubrification parfaite, plus longue durée avec le Nouveau système de graissage LINCOLN et fusil automatique à pression.

Chariots à foin - Abreuvoirs - Chariots à litière
Stalles à vaches - Evaporateurs - Accessoires de sucreries

Ecrire pour prix et catalogue du 50ième ANNIVERSAIRE

LA COMPAGNIE JUTRAS LIMITÉE
VICTORIAVILLE, QUÉ.

...économique, permanent,
incombustible

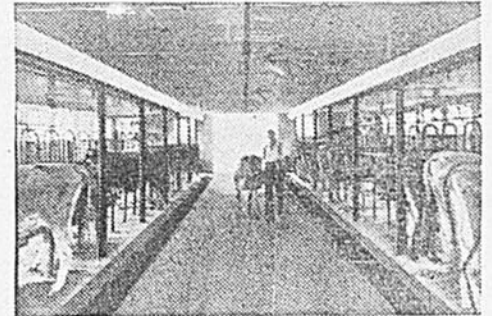

Flexboard

Amiante
Johns-Manville

• Vous trouverez Flexboard-Amiante J-M un des matériaux les plus utiles sur la ferme. Idéal pour étables, soues, hangars aux machines, poulaillers, coffres aux céréales . . . tous bâtiments agricoles. Flexboard, ne demandant ni peinture ni autre entretien, évite des dépenses. Employez-le au dedans comme au dehors pour cloisons, planchers et plafonds n'exigeant point d'entretien. Obtenez tous détails du marchand J-M.



B-621F



- NE PEUT BRÛLER
- NE PEUT POURRIR
- A L'ABRI des RONGEURS
- AISÉ À NETTOYER
- SCIE et CLOUE COMME LE BOIS

Demandez le prospectus gratuit sur le Flexboard-Amiante J-M à Canadian Johns-Manville, Dépt. BA9 Edifice "Sun Life", Montréal.

MATÉRIAUX DE CONSTRUCTION
Johns-Manville

- BARDEAUX DURABESTOS POUR LES TOITS
- BARDEAUX D'AMIANTE MURAUX CEDAR-GRAIN
- ISOLANT D'OUATE MINÉRALE
- BARDEAUX D'ASPHALTE FLEXSTONE
- FLEXBOARD-AMIANTE
- TOITURE D'AMIANTE EN ROULEAUX

CURIOSITÉ



Il y a quelque temps, une vache appartenant à M. Timothée Roy, Anse des Méchins Co. Matane, donnait naissance à un veau à trois pattes. Le voici maintenant à l'âge de deux mois et demi. On nous assure qu'il est en parfaite santé, qu'il marche bien et qu'il peut même courir. Voilà certes une curiosité dont la valeur augmentera proportionnellement à la croissance de l'animal.

TÔLE

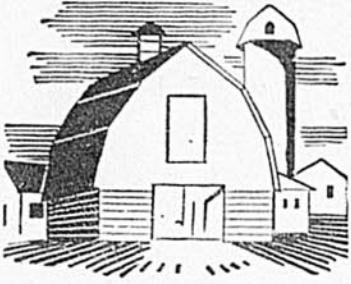

Tôle gauffrée "Royal" en aluminium 1ère qualité, jauge 24, feuilles de 36 pouces de largeur couvrant 32 pouces. Feuilles de 6, 7, 8, 9 et 10 pieds. Prix: \$10.50 le carré. Feuilles de 10½, 11, 11½, 12, 12½, 13, 13½, 14 et 14½ pieds de longueur. Economisez en employant des feuilles appropriées à votre toit, prix: \$11.00 le carré. F.O.B. Charette. Estimés envoyés gratuitement en nous envoyant la grandeur de la couverture, soit du faite et des chevrons.

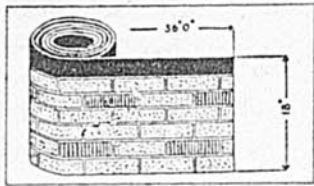

PAPIER IMITATION DE BRIQUE en rouleau "ALGO-BRIQUE"

Couleurs rouge, vert, chamois avec joint noirs ou blancs. Papier à couverture rouge ou vert et gris. Bardeaux d'asphalte rouge, vert et bleu ainsi qu'imitation de brique par planches ¼" d'épaisseur. Couleur rouge royal ou "jasper" avec joints blancs ou noirs.

SPECIAL

Papier à couverture, rouge, granulé, 36 pouces de largeur, pesant 90 livres au rouleau, couvre 100 pieds de surface, première qualité. Prix régulier, \$3.95 le rouleau, réduit à \$3.00 le rouleau. Aussi papier à couverture 3 plis, surface unie pesant 55 lbs, couvrant 100 pieds carrés, prix régulier \$3.40 le rouleau réduit à \$2.70 le rouleau. AUTRES SPÉCIAUX: Imitation de Brique en rouleau, couleur rouge avec joints noirs. Un rouleau couvre 59 pieds carrés. Cette ALGO-BRIQUE fut endommagée dans la manipulation. Nous la vendons à prix réduit de \$1.25 le rouleau, 25% comptant avec la commande, la balance sur réception. Ce spécial n'est valable que pour les mois de septembre et octobre.

Marchandise en main pour
expédition immédiate
Prix et échantillons envoyés
sur demande

A. L. GONNEVILLE Mfg.

CHARETTE Co. St-Maurice
Tél.: 23

SOURIANT! SOULAGÉ



DE
L'Asthme
ET DE LA
Fèvre des Foies

Des milliers d'asthmatiques ont trouvé en ASTHMADOR un ami précieux... Ses vapeurs médicamenteuses soulagent des étouffements, de la suffocation, vous aident à reprendre haleine en quelques minutes. En poudre ou sous forme de cigarettes—un remède éprouvé.

CHEZ VOTRE PHARMACIEN
Poudre 95c — Cigarettes 60c
Aussi gros format économique

ASTHMADOR
DE SCHIFFMANN

sorbé. A l'âge de 6 mois, la moulée à veaux est totalement supprimée et les veaux nourris suivant cette méthode tombent dans la catégorie ordinaire des jeunes bovins après le sevrage.

Importance de la qualité de la moulée à veaux

La qualité de la moulée à veaux servie est le principal facteur de la réussite de l'élevage à la moulée sèche. Vu le manque d'entraînement du jeune veau à consommer des aliments solides, ces aliments doivent être appétissants et très digestibles. Appelée à remplacer en partie ou totalement le lait de la vache, la moulée à veaux doit être bien pourvue de protéines de haute qualité, des vitamines et des matières minérales nécessaires pour former une ration équilibrée répondant aux exigences du jeune animal. Le niveau de protéines de la moulée ne doit pas être inférieur à 20 pour cent; 23 à 25 pour cent est même préférable.

C'est dire que les moulées à veaux doivent être préparées par des gens du métier et rares sont les fermes d'élevage en position de les fabriquer, soit par insuffisance de connaissances de la part de l'exploit-

Les proportions à observer sont d'importance capitale.

Les moulées à veaux mises en boulettes par un procédé industriel de compression sont très appréciées parce qu'elles sont commodes à servir et exemptes de poussière. On prétend même que les vitamines y sont mieux conservées.

Conditions essentielles au succès de cette méthode

- 1.—Propreté du local et des ustensiles.
- 2.—Moulée à veaux bien constituée.
- 3.—Entraînement du veau à la consommation.
- 4.—Foin de légumineuses d'excellente qualité servi à bonne heure.
- 5.—Eau potable en permanence à la disposition des veaux.

Un mot du logement

La case individuelle est l'idéal. A défaut d'espace suffisant, plusieurs veaux du même âge peuvent cependant être placés ensemble dans une même stalle munie d'un panneau à barras mobiles pour retenir les veaux durant le repas. La case ou la stalle sera bien garnie de litière propre, plus épaisse en



BOURSIER

M. Benoit Guay, de Lévis, Qué., gradué de l'Institut agricole d'Oka en mai dernier, a reçu une bourse offerte par l'Institut canadien de chauffage et de plomberie. M. Guay se spécialisera en génie agricole et s'intéressera tout particulièrement aux services d'eau courante, aux systèmes de chauffage et de plomberie, aux pompes, à l'électricité et à l'organisation générale de la ferme, y compris le drainage.

tant, soit à cause de l'impossibilité où il se trouve de se procurer tous les ingrédients nécessaires. Ceux qui désireraient préparer cette moulée eux-mêmes, ce que nous ne conseillons pas d'une façon générale, pourraient adopter la formule suivante préparée et recommandée par le Conseil provincial de l'alimentation des bestiaux.

Mélange Spécial de concentrés pour Veaux (C.A.B.Q.) (22 pour cent de Protéines)

Ce mélange est destiné à l'alimentation des veaux de moins de 6 mois, comme succédané du lait.

Mélange
458 lbs d'avoine ou grains moulus
200 lbs de recoupees de blé
310 lbs de tourteau de lin ou de tourteau de fève soya
20 lbs de farine d'os
10 lbs de sel
2 lbs d'huile de poisson (400D 1850A)
0.1 d'once d'iode de potassium
0.3 gm. de riboflavine pure (ou équivalent)
0.5 gm. de sulfate de cobalt.

Composition approximative:
Protéines digestibles 18
Unités nutritives totales 75
Protéines brutes minimum 22
Matières grasses minimum 3
Cellulose maximum 7

hiver qu'en été. On épargne la litière en enlevant chaque jour le fumier frais et en ajoutant une nouvelle couche de litière chaque jour. Les mangeoires devraient être lavées à la lessive et rincées une fois par semaine, afin d'enlever tout déchet de nourriture qui en fermentant pourraient causer des troubles digestifs. Chaque veau a besoin d'environ 25 pieds carrés de superficie de plancher soit un espace de 5' x 5' afin de pouvoir prendre suffisamment d'exercice. C'est une erreur de les entasser dans une même stalle au point de restreindre leurs mouvements.

Que vous élevez les veaux pour l'exposition ou non, vous aimerez toujours avoir de jeunes animaux sur lesquels vous pourrez fonder les plus grandes espérances en vue de leur production future. Pensez dès maintenant qu'il vous faudra, le printemps prochain, opter pour la méthode d'élevage la plus sûre et la plus économique.

Vous épargnez TEMPS et ARGENT avec une MOULANGE À MARTEAUX Fairbanks-Morse

Les Moulanges à marteaux Fairbanks-Morse sont excellentes pour mouler les grains et fourrages rapidement et à peu de frais. Grâce à leurs larges plaques broyeuses et à la superficie plus grande de leurs sas, la majeure partie du grain est moulue au premier tour.

Trois modèles au choix, suivant le type de force motrice disponible.

THE CANADIAN FAIRBANKS-MORSE COMPANY LIMITED
MONTREAL - QUEBEC - OTTAWA

Si le dépositaire F-M local ne peut vous fournir les articles dont vous avez besoin, pointez ceux qui vous intéressent et envoyez le coupon à la succursale F-M la plus proche.

Systèmes d'eau	<input type="checkbox"/> Balances
Groupes électrogènes	<input type="checkbox"/> Moulins à vent
Moteurs "Z"	<input type="checkbox"/> Chargeurs à vent
Moulanges à marteaux	<input type="checkbox"/> Pompes à eau
Moulanges à m. ules	<input type="checkbox"/> Clôtures électriques
Adoucisseurs d'eau	<input type="checkbox"/> Pompes à main
	<input type="checkbox"/> Machines à laver

Nom _____
Adresse _____

Gratuits

Gagnez facilement ce magnifique cadeau en vendant pour seulement \$1.90 de nos belles cartes de Noël et de Bonne Année.

- MONTRE-BRACELET
- COUTELLERIE
- GRILLE-PAIN
- SET DE TOILETTE

C'est si facile! Ecrivez pour nous demander une boîte de cartes et notre catalogue de cadeaux. Vous nous envoyez l'argent des que vous avez terminé la vente de ces cartes et nous vous retournons alors la prime que vous choisissez.

Adresser à **PRIMES DE LUXE P. QUÉ.**

PEINTURE -- EMAIL
FINI BRILLANT
Toutes nuances
\$2.75 LE GALLON
Demandez notre liste de prix

La Cie de Peinture Ludo
305 Crémazie O. — Montréal 10

N'oubliez pas d'envoyer votre renouvellement. Les éditions futures vous réservent d'agréables surprises. Vous ne voudrez pas les manquer.

Envoyez votre abonnement au
BULLETIN DES AGRICULTEURS
dès aujourd'hui.

ONÉSIME

par CHARTIER

AYE, ONÉSIME - VITE, EN V'LÀ!

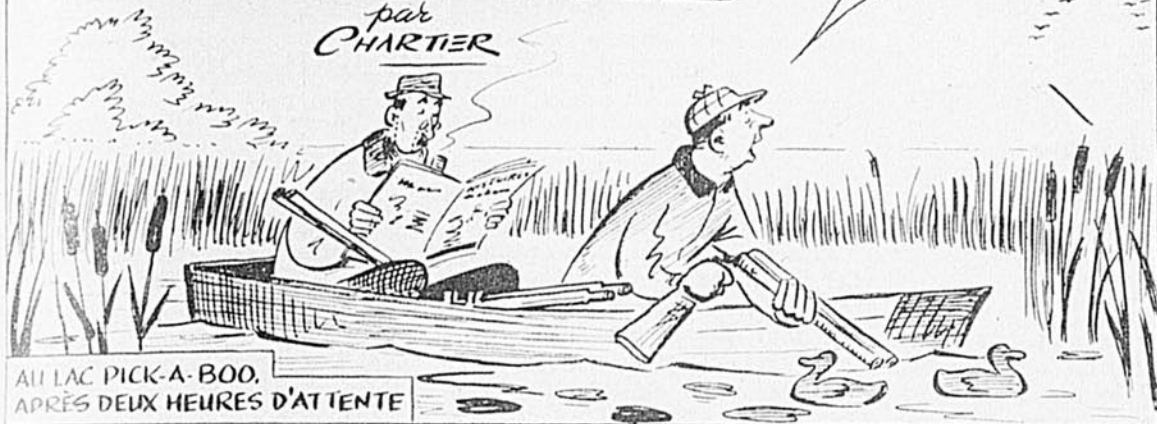

AU LAC PICK-A-BOO, APRÈS DEUX HEURES D'ATTENTE



BANG



ACREYÉ!
C'EST UN VRAI BEAU COUP
ÇA, ONÉSIME!

UN C-C-COUP
DE "LUCK" TOUT
S-S-SIMPLEMENT



SH-H-H, PAS UN MOT,
J'PENSE QU'IL Y EN A UN
QUI S'EN VIENT

HÉ BONJOUR!
C'EST UN TANANT DE
GROS!

AU LAC KINBENTARAM, APRÈS TROIS HEURES D'ATTENTE



ONÉSIME!
IL S'EN VIENT SUR
NOUS AUTRES!

VITE! TIRE!
J'SUIS PARALYSÉ
PAR LA PEUR!



BANG



CRÉ BATEAU! UN SEUL COUP!!
R'GARDE-LE VENIR S'ABATTRE
EN PLEIN À NOS PIEDS!

M-M-M



OUI MON V-V-VIEUX, J'ME SOU-SOU... J'ME SOU-
VIENDRAI TOUJOURS DE C'TE CHASSE-LÀ!...
ET PLUS J-J-J'AURAIS TUER BIEN PLUS DE GROS
GIBIER QUE ÇA SI C'AVAIT PAS ÉTÉ C-C-CONTRE
LA LOI -- C'EST PAS TOUT, ÇA. L'ANNÉE S-S-
SUIVANTE AU LAC ANTAYA, J-J-J-...



BON, ALCIBIADE,
TA POULE EST PRÊTE



... ET PUIS LA PROCHAINE FOIS, VA JAMAIS
DEMANDER À ONÉSIME D'ALLER T'TUER
UNE POULE - Y A JAMAIS ÉTÉ CAPABLE DE
TOUCHER À UNE VOLAILLE DE SA VIE!

LIME d'usage général pour la FERME

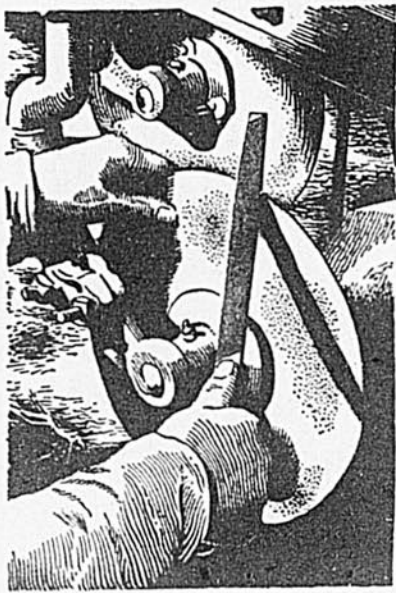

C'est la lime à meule Black Diamond 10". Elle est incomparable pour aiguiser, ajuster, faire les réparations sur les différents outils ou machines de la ferme.

Sa dentition égale, aiguë est idéale pour l'affilage de meule circulaire ou à lime. Son action rapide est utile dans l'aiguillage des couteaux de moissonneuses, des lames de faux, des faucilles, des charrues, pour affiner les contours des houettes, râtaux, bêches, des roues.

Achetez-les à l'unité ou à la douzaine chez votre marchand-général ou votre quincaillier. N'oubliez pas également les râpes et limes de formes, coupes et dimensions pour tous les besoins.

Nicholson File Company, Port Hope, Ontario

BLACK DIAMOND FILES
FOR EVERY PURPOSE
MADE IN CANADA BY CANADIANS

- GRATIS -

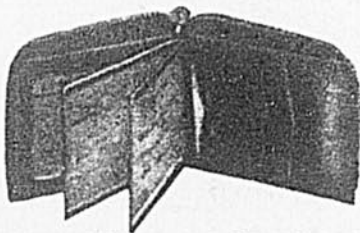

Garçons et Fillettes—de belles primes données gratuitement ou de l'argent 30 pour cent, portebille, camera, nécessaire à barbe, robe, drap, tabliers, serviettes, etc. Venez notre assortiment de \$8.00 de cartes de souhaits de Noël et bonne année. Le travail est facile et payant. Demandez un ou plusieurs assortiments de cartes. Vous avez droit à \$2.40 en argent ou la prime de votre choix. Catalogue de primes gratuits.

ALLEN NOUVEAUTES
St-Zacharie, Qué., Dépt Ag.

ECZÉMA

L'onguent antiseptique du Dr. Chase vous soulagera vite de la brûlante démangeaison de l'eczéma. Essayez-le aujourd'hui!

L'onguent du Dr. Chase



Le Père BOUGONNEUX

Par CLAUDE-HENRI GRIGNON

DEJA rendus au mois de septembre, de la douceur bleue à plein ciel, le feuillage encore vert mais tremblottant comme à l'approche d'une gelée blanche. On a beau dire les saisons passent qu'on les voit pas. Ça m'a fait d'la peine comme de raison par rapport qu'on vieillit trop vite. Moi toujours. Mes rhumatismes me dévorent en sourdine. Mais i paraît que c'est là une maladie qui annonce la vieillesse. Tant mieux.

I reste encore des beaux jours à vivre. C'est vrai qu'à mon âge qu'on vit pluse de souvenirs que du présent mais on vit pareil. Du temps que j'allais à la boutique de forge sus le père Zime j'me rappelle que lui itou i ressassait ses souvenirs. Pauvre père Zime! C'était pas du monde ordinaire. I avait ramé plus souvent qu'à son tour pis sa vie avait été bien bousculée. Des aventures, des histoires d'amour mais des histoires vraies carillonnaient dans son existence comme une volée de grosses cloches. I contait pas ça à tout l'monde mais moi i m'avait pris d'amitié, même si j'étais un jeune homme. C'est comme ça que j'ai su l'histoire de sa belle-soeur Flora. J'file à matin pour vous la raconter dans le tuyau de l'oreille. Pas un mot à parsonne.

D'abord i faut que j'vous dise que le père Zime était pas un homme commode dans son temps. I passait pour avoir souvent les oreilles dans l'crin. C'était de naissance qui disait comme ça de sa voix plus lourde que le chant des chênes par les grands vents du Nord.

I savait où c'est qui allait mais nous autres on l'savait pas tout l'temps.

I avait rien de plus beau à voir que le père Zime tapant sus son enclume en chantonnant. Quand i était de bonne humeur. Ça l'arrivait pas tous les jours, j'vous en passe un papier, moi qui l'a bien connu. Une fois qui s'était présenté à une élection municipale pis qui avait été battu, un habitant arrive t'y pas chez eux le lendemain. I s'en va i dire de même:

—Aimez-vous ça, père Zime, des élections?

Le père Zime fait ni une ni deux. I vous prend l'homme par le fessier de culotte et l'envoie i goûter le chemin drette en face de la boutique de forge en criant:

—Toi itou j'm'en vas te sortir du conseil.

Le forgeron passait pour un boulé mais pas pour un homme mauvais.

J'me rappelle qui était ordilleux, fier de lui, fier de son méquier (avec raison), fier de sa femme (avec raison itou), fier de sa maison. Une fois i avait été choisi parrain pour un baptême de cloches au Village d'en Haut pis la marraine c'était la femme de monsieur le notaire qui aimait à passer pour riche. J'cré ben que son mari avait des bidoux mais rien pour j'ter le monde à terre. En par cas le jour du baptême des cloches le parrain pis la marraine se devaient de faire une aumône. Monsieur le curé présente l'assiette. Le père Zime met un beau cinq piasses dans l'assiette, la marraine avec un geste qui en disait long dépose un dix piasses. Le père Zime la relance de cinq, la marraine de même. Ça faisait ben proche cinquante piasses qui mettaient dans l'assiette. La marraine a lâché, ce qui faisait dire au forgeron le lendemain:

—Ça m'a coûté cinquante-cinq piasses mais j'ai toujours ben eu le dessus. C'est pas la femme du notaire qui va me montrer à vivre.

I a pas à dire c'était un homme fier de lui pis de son argent.

Le père Zime avait fini par élever une famille de dix enfants, toutes ben établis, des bons méquiers pis les filles s'étaient trouvé des bons partis. J'peux pas oublier la femme du père Zime, une p'tite vieille pliée en accordéon, qui marchait vite, mangeait vite, parlait vite. A trotinait sans trop avancer. Du bon monde. Quand a disait:

—Père Zime, fais pas ça. C'est mieux pour toi.

Le père Zime filait doux. I disait pas un mot. I a jamais faite son jars avec elle. Comme de raison ça s'parlait au village. Le forgeron aimait pas ça mais i fallait ben qui continue à écouter sa vieille. C'est toujours de même que ça arrive.

J'sus là à jaser avec vous autres, à vous conter ci, à vous parler de ça pis j'oublie le principal. J'veux vous parler de la belle-soeur du père Zime, la belle Flora.

Au temps que je l'ai connue a passait pour une ben belle créature, élancée, ben découpée au ciseau, des beaux yeux noirs qui vous attendrissaient le coeur, un sourire d'ange. A demeurait à Montréal où c'est qu'a l'était couturière. Une bonne fois a s'en vient se promener sus le père Zime, son beau-frère. C'était en hiver. A devait rester huit jours.

I faut vous dire que la belle Flora jouait du piano que c'en était tout un charme. Pour les valse langoureuses a l'était pas battue. I fallait entendre le forgeron chanter les valse de sa belle-soeur. J'sus pas paré à dire qui l'aimait. Non, non. Ça me rentre pas dans la tête. C'est pas ça. En seulement le père Zime aimait ben la musique. Une de ses filles avait appris le piano. Tant qu'a s'est pas mariée, ça chantait pis ça jouait dans la maison. Une fois que sa fille a été partie, le piano s'était fermé. On l'avait ouvert pis ben faite accorder pour l'arrivée de la belle Flora. On comprend que le forgeron trouvait la vie plus plaisante. La lampe suspendue dans le salon restait allumée tard la nuit. Les passants pouvaient se dire comme ça,

—Le père Zime s'ennuie pas. I s'ennuyait pas non plus.

—Joue une autre valse, Flora, disait le père Zime en allumant sa pipe.

Ça fait que la belle Flora se faisait pas prier. A jouait.

C'est le monde qui a été surpris un dimanche d'entendre de la belle musique à l'orgue. Ça se retournait pour r'garder du côté du jubé. Quand on a vu une étrange, on s'est dit comme ça:

—Si c'te demoiselle-là pouvait rester avec nous autres, on entendrait d'la belle musique.

Pour se donner du bon ton pis tirer du grand, le père Zime invitait monsieur le notaire avec sa dame, monsieur le docteur avec sa dame, monsieur l'maire avec sa dame. I r'cevait chez eux qui avait rien de plus beau. C'était difficile pour lui d'inviter du jeune monde par rapport que si la belle Flora s'était ben conservée a en frisait pas moins la cinquantaine.

—C'est de valeur que tu passes rien que huit jours avec nous autres, répétait le forgeron avec un air de tristesse.

—J'pourrai r'venir.

—Beau dommage. Mais c'est triste pareil.

Juste le matin de son départ i avait ben proche un pied de neige devant la porte du forgeron. Les gros chars étaient en r'tard de cinq heures.

—Tu partiras demain, a dit comme ça le père Zime en ôtant son tablier de cuir.

La belle Flora est pas partie. A l'est restée dix ans sus son beau-frère. Entre temps sa soeur est morte. Vous savez ben que le père Zime a uni la fin de sa vie à celle de la belle Flora.

A TOUS NOS LECTEURS

Cette chronique vous appartient et a pour but de promouvoir l'ingéniosité et de faire connaître à tous les cultivateurs ce qui peut être fait avec des moyens de fortune.

Qui d'entre vous ne possède un outil ou instrument de travail de fabrication domestique et s'avérant très utile. Soumettez-nous l'une de vos inventions pour laquelle vous recevrez la somme de \$3.00 lors de sa publication.

Ce que vous avez à faire:

- 1—Dessiner un schéma de votre invention.
- 2—En faire une courte description, expliquant le fonctionnement et les fins auxquelles l'invention peut servir.
- 3—Établir le coût approximatif de fabrication.
- 4—Adresser le tout à: Le Bulletin des Agriculteurs, Service de la Rédaction, 1117 ouest, rue St-Catherine, Montréal.

SUPPORT POUR POCHE

Sur la ferme, on doit fréquemment empocher les produits récoltés pour ensuite les expédier sur le marché. C'est là un travail difficile si l'on n'a pas la main-d'œuvre voulue, étant donné qu'il faut habituellement disposer d'un homme pour tenir les poches et d'un autre

Ce support peut être monté avec de la planche d'un pouce ou, encore, du madrier, les crochets destinés à soutenir les poches seront placés à la hauteur désirée suivant le genre de poches à emplir et pourront être déplacés à volonté.

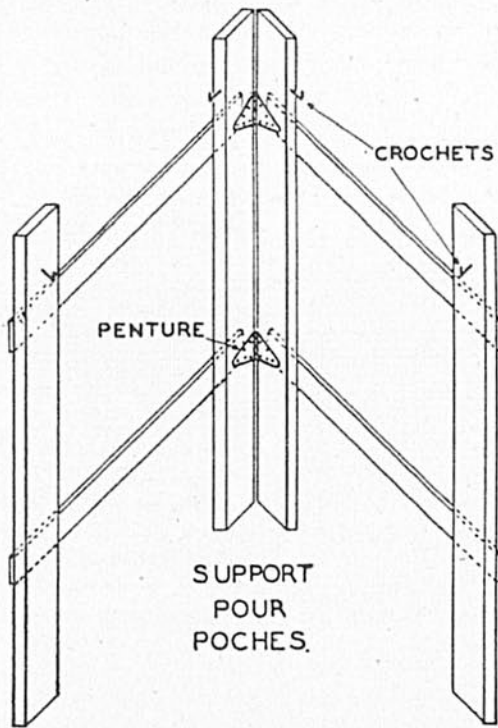

pour empocher.

Un cultivateur avisé peut toutefois se tirer d'affaire en utilisant un dispositif simple et peu coûteux de fabrication. Il s'agit, en l'occurrence, d'un support triangulaire semblable à celui qui est illustré ci-haut.

On choisira de fortes pentures afin que le tout soit solide. A remarquer que l'idée des pentures est excellente, étant donné que ça permet de refermer le support quand il n'est pas utilisé et, au surplus, d'ajuster plus facilement les poches aux crochets.

FOURNAISE

Les barils de gazoline et d'huile, d'une capacité de 45 gallons, deviennent à la longue hors d'usage pour leurs fins propres.

Usés ou même légèrement troués, ils peuvent encore être utiles aux cultivateurs qui savent habituellement les convertir en d'excellentes

fournaises, ou chauffe-eau.

Pour convertir un vieux baril en un chauffe-eau ou chauffe-bouillie commode, il suffit de le couper au tiers de sa hauteur, juste au-dessus du premier cercle de renforcement, ce, ainsi que le démontre la vignette sur la page suivante.

LE CIVISME

*c'est une foule
de petites choses!*



Un bon mot peut faire tant de bien

Règle générale, nous sommes trop portés à critiquer et à chercher les défauts au lieu des bonnes qualités d'autrui. Ne vaudrait-il pas beaucoup mieux oublier ces petites choses agaçantes et ces légers ennuis... et savoir reconnaître le mérite? Un bon mot peut facilement devenir une source d'encouragement et même d'inspiration. C'est peu de chose en soi qu'une parole bienveillante, mais elle peut faire tant de bien. Vous faites preuve de civisme quand vous vous intéressez à quelqu'un et que vous lui dites un mot d'encouragement.

Vous pouvez participer à cet effort de service public. Prenez note de quelques petites choses qui, à votre avis, contribuent au civisme.

Publiée sous les auspices de

The
**BRADING
BREWERIES**
LIMITED

Cette série d'annonces est conçue dans le but d'aider à faire de votre localité le meilleur des endroits où vous puissiez vivre.

MORT

aux insectes
de la ferme

STOCKAID animal spray

Voici comment tranquilliser les vaches au moment de la traite. Vaporisez Stockaid. Cet insecticide à l'action rapide tue et éloigne les poux, moustiques et mouches; il combat l'oestre destructeur du cuir sans nuire à l'épiderme. Stockaid est vraiment l'ami du cultivateur.



REXAID surface 5% DDT insecticide



Pour garder vos étables, écuries et porcheries libres d'insectes, vaporisez-les au Rexaid. Cet insecticide laisse un dépôt de D.D.T. efficace dont l'action destructive dure longtemps. Chez votre fournisseur.

CANADA REX SPRAY CO. LIMITED
Brighton, Ontario

Fabricants du Célèbre FLY-TOX

ENGINES
BRIGGS &
STRATTON

SERVICE
PIECES
VENTES

Livraison Immédiate

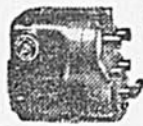

MAGNETOS
DE TOUS
GENRES
VENTE ET
SERVICE

Fondée en 1904

INTERNATIONAL ELECTRIC

COMPANY LIMITED
1037 BLEURY, MONTREAL P.L. 2161

BOUTONS ET POINTS NOIRS

Aide à faire disparaître rapidement ces taches et laisse la peau lisse et douce. Plus de 50 ans d'efficacité prouvée.

L'Onguent du Dr. Chase

Cette première section qu'on tourne sens dessus dessous sert de récipient pour l'eau ou la bouillie (voir vignette No 2). L'autre partie du baril (voir vignette No 3) sert de fournaise. Il faut évidemment lui adapter un tuyau et une porte.

La vignette No 4 fait voir le chauffe-eau complété. Comme on le constate, la section qui sert de bassin s'adapte parfaitement bien sur celle qui sert de fournaise de sorte à former un tout à la fois complet et compact.

FOURNAISE.

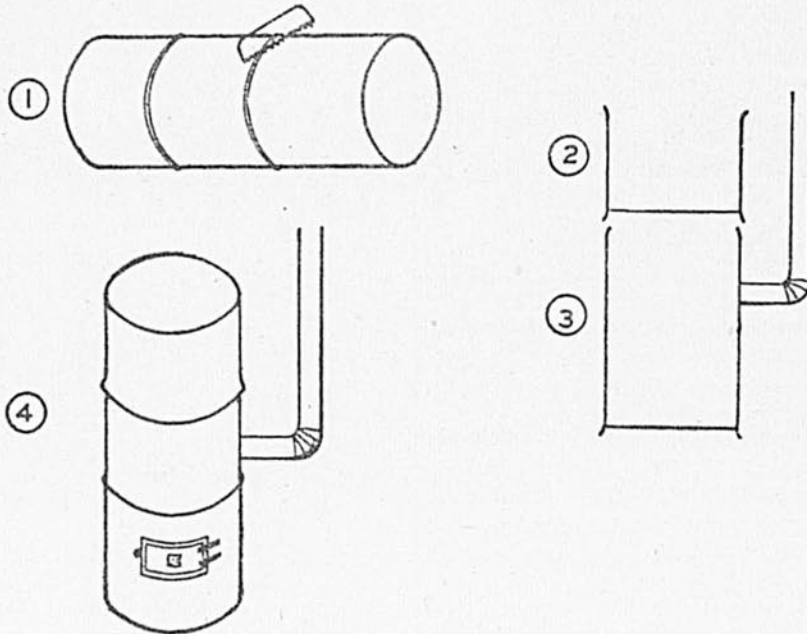

BROUETTE A RESSORTS

Il serait souvent utile, pour le transport de certains produits délicats, de pouvoir utiliser, sur la ferme, un genre de brouette à ressorts.

Le dessin ci-dessous fait voir qu'il est facile de convertir une brouette à ressorts. A cette fin, on peut uti-

liser la lame principale d'un ressort d'automobile qu'on coupe en deux parties égales, et qu'on perce suivant les besoins.

Il suffit ensuite d'adapter convenablement, à la roue de la brouette, les deux parties de ressorts et de les boulonner ensuite à la boîte.

BROUETTE A RESSORTS.

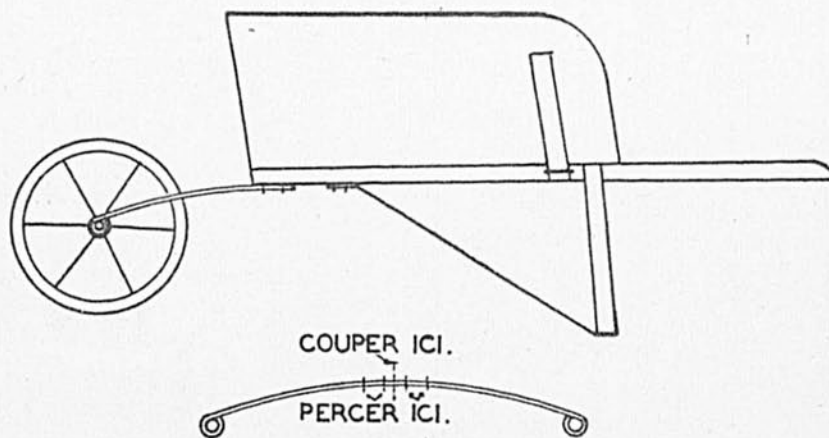

Ces trois envois nous viennent de MM. Adélarde Blanchard, Causapsal, Matapédia; Gérard Ménard, St-Damase, St-Hyacinthe, et Emile

Morin, St-Joseph de Kamouraska. Chacun d'eux recevra sous peu un chèque au montant de \$3.00.

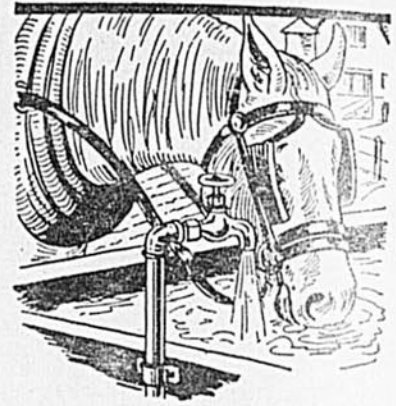

Laissez DURO actionner la Pompe!

ÉPARGNEZ DU TEMPS... RE-DUISEZ LE TRAVAIL... AUGMENTEZ LA PRODUCTION. Les pompes DURO conçues spécialement pour la ferme, fournissent l'eau fraîche là et quand vous en avez besoin... à la maison... à l'étable... au poulailler... au jardin... elles vous assurent aussi une réserve comme protection contre l'incendie.

Voyez votre plombier ou votre vendeur DURO pour renseignements complets concernant le modèle de pompe DURO à puits profond ou peu profond dont vous avez besoin ou écrivez pour demander notre dépliant "L'eau courante, une nécessité sur la ferme".



La Pompe DURO

Illustrée

se vend

\$112.00 F.A.B.

London Ont.



PUMPS & SOFTENERS
LIMITED PFS3
LONDON — CANADA



Traitement sommaire
des BRÛLURES et
ÉCORCHURES

La gelée de pétrole 'Vaseline' calme l'irritation, protège contre l'infection, accélère la guérison. Ayez-en toujours à la maison.

Le TRAITEMENT SOMMAIRE par excellence pour brûlures, coupures, égratignures et 100 autres usages. En bocaux: 15¢, 20¢ et 30¢; en tubes: 20¢, 25¢ et 30¢.

EXIGEZ LA VÉRITABLE
GELÉE DE PÉTROLE
Vaseline
MARQUE DÉPOSÉE

PEINTURE GARANTIE
directement du manufacturier

\$3.00 le gallon

VERNIS — ÉMAIL

Demandez notre liste de prix
Cie de Peinture et Vernis

'ENO'

8614 de l'Épée
MONTREAL 15

LA CAGE AUX ROSSIGNOLS

avec les Petits Chanteurs à la Croix de Bois

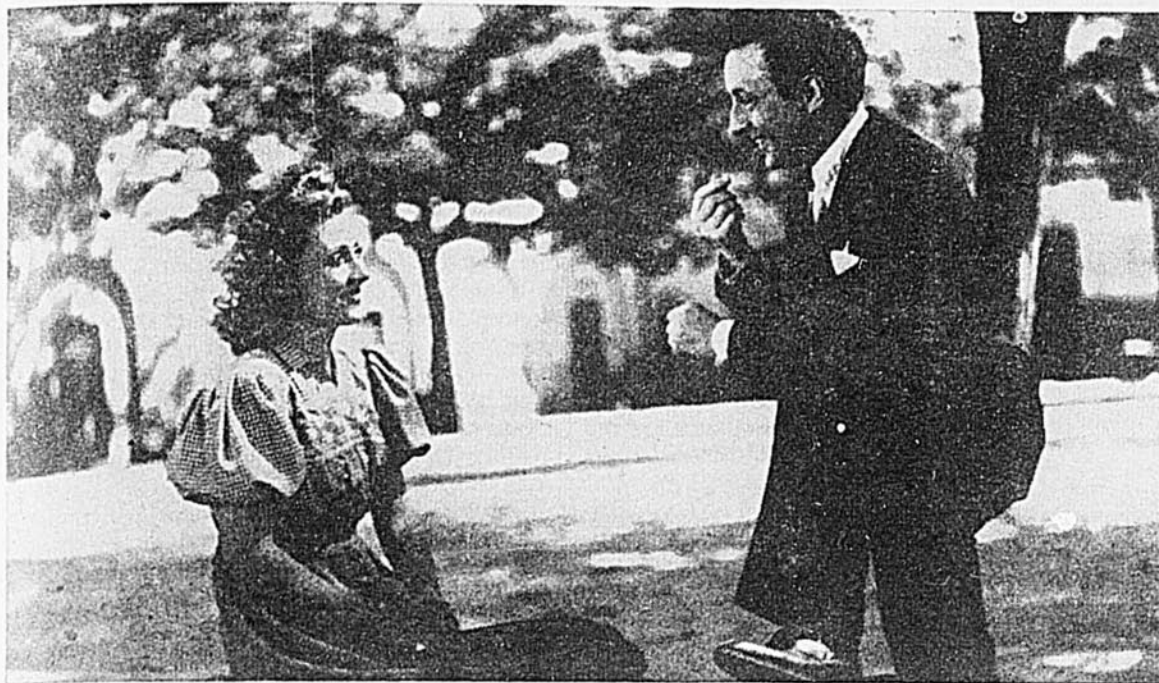

A l'Internat, Mathieu fait connaissance avec Micheline. Les moments qu'il passe en sa compagnie compensent pour les nombreux tracas que lui impose la direction de l'Internat.

DANS le passé, les Petits Chanteurs à la Croix de Bois ont tenu la vedette (ou plutôt les vedettes) dans quelques films. En plus de goûter ces productions cinématographiques, la population de la province de Québec a pu admirer les grandes qualités d'ensemble de ce chœur lors de sa tournée de concerts, chez nous, l'automne dernier. De nouveau, les cinéphiles du Québec auront l'occasion d'entendre les Petits Chanteurs dans "La Cage aux Rossignols", film qui poursuit actuellement sa tournée dans les théâtres de la province. Ce film nous montre aussi des facteurs de tout premier ordre aussi des acteurs de tout premier ordre, tels que le fameux Noël-Noël, Micheline Francey, René Génin et René Blancard.

Un jeune écrivain, Clément Mathieu (Noël-Noël), tente en vain de faire paraître son roman "La cage aux rossignols". Il est démoralisé car il ne pourra épouser celle qu'il aime Martine (Micheline Francey), tant qu'il n'aura pas réussi. Mais après une série d'échecs, les choses finissent par s'arranger: par une erreur volontaire, un des amis de Mathieu, rédacteur au journal "La Dépêche", fait paraître "La cage aux rossignols", roman qui ne raconte d'autre que la propre vie de Mathieu.

Nous le voyons arrivant comme surveillant à l'Internat de Rééducation d'Eaubonne-sur-Loire.



Surveillant à l'Internat de Rééducation d'Eaubonne-sur-Loire Mathieu fait tout en son possible pour gagner la confiance des enfants et éveiller leurs bons sentiments.

On y mate les enfants par la manière forte. Certes, la plupart sont d'incorrigibles petits che-napans, mais Clément ne peut s'empêcher de les considérer avec pitié.

La tâche est rude, mais il a fait la connaissance de Martine, cousine d'un jeune pensionnaire de l'Internat, et chacune des rencontres avec la jeune fille lui redonne courage et espoir.

Il a eu l'idée de former une chorale avec ses élèves qui en sont enchantés, et il obtient rapidement d'excellents résultats. Ses méthodes d'éducation commencent d'ailleurs à faire leurs preuves, les enfants sont plus studieux, plus disciplinés.

Un concert donné devant les dames bienfaitrices d'Eaubonne-sur-Loire obtient un franc succès. Le Directeur en profite pour aller à Paris soigner son avancement, mais il est rappelé par un télégramme, effroyable catastrophe l'Internat complètement détruit par un incendie, on craint de nombreuses victimes. Heureusement, Clément, passant outre au règlement avait décidé par cette belle journée de printemps d'emmener promener les enfants. Tous sont saufs.

Néanmoins il est renvoyé, car, "administrativement", il aurait dû ne pas désobéir... et rôti avec les 60 gamins. Ecoeuré, il se retire chez une vieille parente.

Et c'est là que Martine le retrouve et lui annonce la parution de son roman.

Quelque temps plus tard, Clément épousera Martine au milieu de tous ses petits amis d'Eaubonne, et leurs chants purs et joyeux solenniseront la bénédiction nuptiale.

Les Plus beaux
planchers au
Canada
Portent
la meilleure
cire au Canada



CIRE EN PÂTE JOHNSON

Plus de femmes emploient la véritable Cire en Pâte Johnson que tout autre poli à plancher. C'est parce que rien ne donne un lustre aussi moelleux et velouté - un éclat aussi satiné. Les planchers, meubles et boiseries entretenus régulièrement avec de la Cire en Pâte Johnson s'embellissent avec le temps.

La Cire en Pâte Johnson est également renommée pour assurer une protection durable. Elle couvre les planchers d'une brillante et résistante pellicule qui préserve la fini et en prolonge la durée. Facilite aussi le nettoyage - la poussière s'enlève en un clin d'oeil. Procurez-vous de la Cire en Pâte Johnson aujourd'hui.



Rehausse la beauté du foyer

Découvrez un moyen naturel

D'ÉVITER LA CONSTIPATION

... sans laxatifs violents

"J'ai découvert le moyen doux et naturel de soulager la constipation," dit Raoul Lacerte, de Trois-Rivières. "Je prends le jus d'un citron dans de l'eau tous les matins en me levant. Plus de violents laxatifs pour moi."

De récentes enquêtes révèlent que des millions de personnes prennent maintenant du jus de citron *frais* dans de l'eau. Vous pouvez, vous aussi, profiter des bienfaits étonnants de cette aide naturelle pour la santé. Essayez du jus de citron dans de l'eau 10 matins de suite. Convinquez-vous que cette méthode naturelle procure un prompt soulagement de la constipation—favorise une élimination normale et régulière.

Faites cet essai. Essayez du jus de citron dans de l'eau 10 matins de suite. Vous verrez comme vous vous porterez mieux—comme cela vous redonnera de l'entrain et de l'énergie! Pour avoir les meilleurs citrons, exigez les Sunkist.

AUGMENTEZ VOS REVENUS! . . .

Si vous avez besoin d'argent, pourquoi ne pas vendre nos produits de pépinière Red Tag, garantis. Outillage de vendeur fourni gratuitement. Commission intéressante. Revenus stables et substantiels. Temps partiel ou complet.

LA CIE PÉPINIÈRE DOMINION
MONTREAL, 1.



ÉPARGNEZ de l'argent

FAITES du savon avec

la LESSIVE GILLETT

●Soulagez votre budget... et faites-vous un savon de ménage comme vous n'en avez jamais eu. Avec une boîte de Lessive Gillett et vos restes de graisse de cuisine, vous pouvez faire de 12 à 15 livres d'un excellent savon à moins de 1¢ le pain... et cela en 20 minutes à peine.

La Gillett vous aide aussi dans toutes sortes de travaux de nettoyage—écure les ustensiles de cuisine, dégage les renvois obstrués. Une demi-boîte de Gillett garde les cabinets extérieurs propres et inodores, et une boîte donne 10 gallons d'une efficace solution* pour désodoriser et stériliser étable et laiterie. Achetez-en une ou deux boîtes aujourd'hui.

*Ne faites jamais dissoudre la lessive dans l'eau chaude. L'action de la lessive elle-même réchauffe l'eau.

POUR LES JEUNES

LETTRE DE MARRAINE

Bonjour mes filleuls!

Tous ces petits visages sérieux que je vois! Même si les vacances sont finies, il faut rire encore vous savez. On vous a parlé d'étude, d'application, de travail, tout cela est nécessaire si vous voulez faire une bonne année scolaire, et on ne vous le répétera jamais trop, jamais assez.

Mais aujourd'hui, Marraine a autre chose à vous dire. Ecoutez bien:

Nous allons reprendre avec septembre, notre "vertu du mois". Tous ensemble nous allons nous appliquer à une qualité particulière que je noterai dans la lettre que je vous écris. Bien sûr, il y aura des petites réformes de caractère, des fleurs nouvelles qui poussent comme par enchantement dans les âmes de mes filleuls, les petits garçons vont-ils y mettre autant d'enthousiasme que les petites filles?

J'ai beaucoup plus de filleules et maintenant qu'il y a 4 beaux prix par mois pour les concours, les petits garçons ont besoin de faire leur part s'ils en veulent deux de leur côté.

Les concours sont faciles, ils vous aideront à développer votre esprit d'observation, ce qui est très utile pour arriver au succès dans la vie. Les petits garçons y gagneront autant que les petites filles. Je rappelle donc à tous les enfants qui voudront participer au concours qu'ils sont les bienvenus, et je les invite à n'y pas manquer chaque mois.

Et maintenant, voici la vertu à pratiquer, elle est toute simple et convient bien aux enfants, c'est le travail joyeux que Marraine vous recommande. Plus de mauvaise humeur, qu'il s'agisse d'étudier en classe, de rendre service à la maison, de faire quoi que ce soit. La gaieté, c'est du soleil et les enfants doivent en répandre autour d'eux.

Je veux des petits filleuls gais, contents de leur sort, heureux de vivre.

Au revoir, petits garçons et petites filles que j'adopte tous comme des filleuls chers.

Marraine.

QU'EST-CE QUE C'EST?

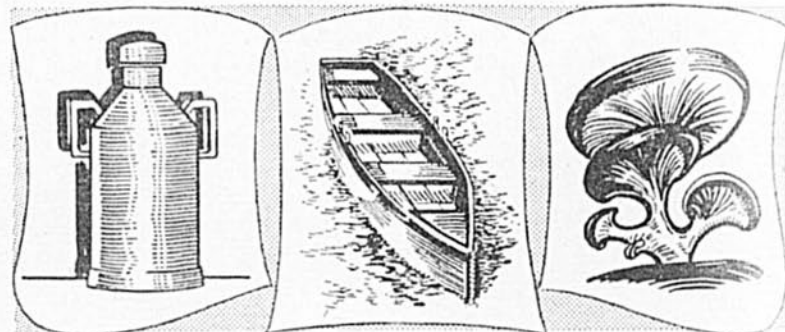

1.—Est-ce un bidon ou une chaudière?

REPONSE:

2.—Est-ce une barque ou une chaloupe?

REPONSE:

3.—Est-ce un chou ou un champignon?

REPONSE:

Adressez vos trois réponses à: MARRAINE, Le Bulletin des Agriculteurs, Edifice Drummond, 1117 ouest, rue Sainte-Catherine, Montréal, P.Q.

Il y a quatre beaux prix à gagner. Tous les enfants peuvent participer à ces concours.

GAGNANTS DU CONCOURS DE JUILLET

Voici les noms des gagnants pour le concours du mois: Jeannine Ranger, Coteau du Lac, Cté Soulahges, Rang Rivière Rouge et Jeannine Deslandes, St-Valérien, Cté Shefford; Germain Thérout,

St-Robert sur Richelieu et Jean-Louis Fortin, Brosseau Station, Cté Laprairie. Félicitations à ces filleuls qui recevront leurs prix par un prochain courrier.

SOLUTIONS DU CONCOURS D'AOUT

1—Violon

2—Abeille

3—chameau

TABLEAU D'HONNEUR

Nos compliments à tous les autres fileuls qui ont participé à notre concours: Rita D'Aoust, Jean-Baptiste Beaulieu, Denise Ouellet, Pauline Lacroix, Lise Lacroix, Angella Martin, Louise Poulin, Gabrielle Roy, Jean-Guy St-Laurent, Gertrude Beaudoin, Reine-Ange Lesard, Jean-Pierre D'Amour, Marguerite Samson, Suzel Croteau, Monique Martin, Laurier Brassard, Clémence Létourneau, Fernande Pomerleau, Berthe Bouvier, Monique Tétrault, Colette Langlois, Jeanne d'Arc Soucy, Dolorès Perré, Monique Ducharme, Michel Berton, Réjeanne Beaulieu, Roch Vachon, Gérard D'Amours, Simone Leclair, Laurette Faucher, Thérèse Ferland, Marguerite Comtois, Rose-Hélène Prévost, Lise Racicot, Norma Caron, Thérèse Bolduc, Jean Lafrance, Jeanne d'Arc Gagnon, Joffre Lamothe Charles-Auguste Talbot, Thérèse Pauzé, Yolande Lelièvre, Germaine Beaudin, Réjeanne Potvin, Gilberte Jolin, Pierrette Fortin, Aurore Fournier, Eva Falle, Thérèse Nicole, Anne-Jeanne Sirois, Huguette Bastien, Louise Aubut, Lorraine Tremblay, Philippe Pomerleau, Roger Tousignant, Monique Roy, Robert Clermont, Rollande Lebeau, Patricia Sénéchal, Béatrice

St-Germain, Denis Voghel, Jacques Leclair, Léonard Lecours, Paul-Emile Blais, Collette Brunelle, Fleurette Brouillard, Laura Desjardins, Marcelle Caron, Monique Blanchet, Claude Goupil, Thérèse Brunet, Germaine Richard, Yvette Morin, Aimé Laplante, Jocelyne Courchaine, Louise Barrette, Yvon St-Pierre, Alphonse Jean, Denis Couturier, Thérèse Messier, Lorraine Côté, Cécile Lepage, Rita Chevrier, Gervette Prévost, Agnès Campeau, Rita Beaulieu, Denise Surprenant, Pauline Pagé, Patricia Poirier, Lise Caron, Alcide Chiasson, Rita Bussièrès, Monique Proulx, Marguerite Boutin, Madeleine McLeod, Marie-Ange Morin, Véronique Giroux, Gilles Grenier, Ghislaine Bolduc, Bénéto Sozio, Mariette Morin, Louise Casault, Danielle Gagné, Raymonde Champagne, Victoire Lavoie, Marielle Charlebois, Marie A. Morin, Lucienne Caron, Aline Gagnon, Gaétane Carrette, Aline Roberge, Dorothee Cormier, Yolande Michaud, Régine Chouinard, Marie-Berthe Raby, Ida Bédard, Jacqueline Salvas, Jean-Claude Chalifoux, Oliva Beaudet, Huguette Chartrand, Hélène Greer, Marcelle Couture, Jeannette Côté, Jeannine St-Pierre, Paul Samson.

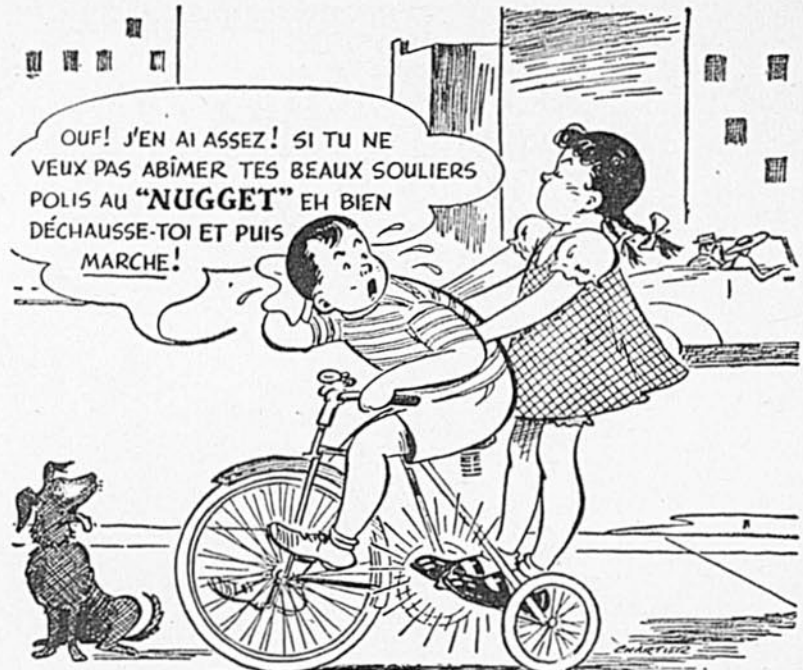

QUAND ON N'A PAS LES DEUX PIEDS DANS LA MÊME BOTTINE, C'EST "NUGGET" QU'ON EMPLOIE!

POLI À CHAUSSURES **NUGGET**

Parlons mieux!

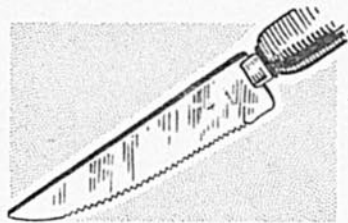

Ne dites pas: ALLUMELLE
Dites: L _ _ _

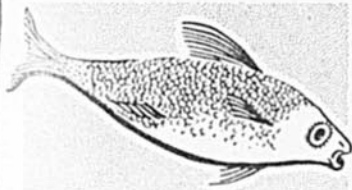

Ne dites pas: MÈNÈS
Dites: F _ _ _

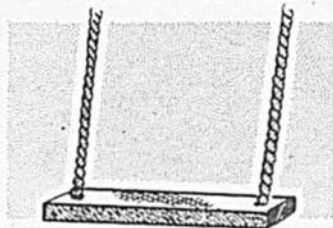

Ne dites pas: SWING
Dites: B _ _ _

1.—Jame, 2.—Trelins, 3.—balançoire: SESNAPES

PLACEZ VOS OS EN BANQUE

Voyons, voyons, il n'y a rien d'étrange dans ce titre! Pourquoi tressaillir... et faire une telle mine dégoûtée? Il existe bien déjà des "banques de sang" notamment celles de la Croix-Rouge! Alors, pourquoi pas des banques d'os? ... D'ailleurs voici l'histoire!

En juin 1947, les médecins Léonard F. Bush et C. Zent Gaber de l'hôpital orthopédique de New-York adressaient la parole au congrès annuel de l'Association Médicale Américaine et expliquaient la nouvelle méthode de conservation des os devant servir à la greffe sur un corps.

La technique chirurgicale qui consiste à prendre l'os dans une partie du corps humain et à le greffer sur une autre partie, n'est pas nouvelle. Mais il s'agit ici de prendre l'os d'un individu pour le

greffer dans la structure d'un autre être.

Cette méthode, préconisée par Bush et Gaber, et dont l'idée première fut émise par un médecin d'origine allemande, Wm. H. Von Larkum, en 1945, est la suivante. Il faut prendre l'os, le placer dans un frigidaire, température 10 degrés sous zéro. Puis, l'os est glissé dans une bouteille à réfrigération et gelé pour une période allant jusqu'à 12 semaines avant l'opération de la greffe.

Les os proviennent de donateurs en parfaite santé, forcés à l'amputation par un accident qui trouve ses causes à l'extérieur du corps humain, par exemple, des blessés mortellement au cours d'un accident. Toutes les précautions sont prises pour que les os, mis en banque, soient parfaitement sains et intacts.

La science médicale va de l'avant.

POMPES



DEPUIS 1880

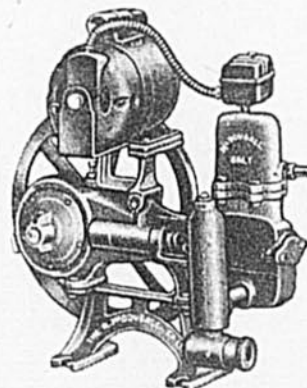

POMPES À PISTON

De l'eau courante dans chaque foyer

- SOLIDE
- RESISTANTE
- FIABLE
- LONGUE DURÉE

The R. McDOUGALL CO., LTEE.

622 OUEST, RUE CRAIG, MONTREAL 3, QUEBEC.

S'IL VOUS PLAÎT M'ENVOYER LES RENSEIGNEMENTS COMPLETS

NOM _____

ADRESSE _____

GAGNEZ FACILEMENT DE SUPERBES PRIMES EN VENDANT NOS CARTES NOËL (BONNE ANNÉE)



Gratuits

- Montre-bracelet
- Camera
- Coutellerie
- Grille-pain

20 belles primes à votre choix

C'EST SI FACILE—Maltez le coupon au bas et vous recevrez un assortiment de \$7.90 de cartes —Elles sont si belles que vous les vendrez en un rien de temps—Vous nous envoyez l'argent seulement une fois la vente terminée et nous vous retournons alors la prime que vous choisissiez.

Rien à DÉBOURSER

Veillez m'expédier une boîte de cartes et votre catalogue de cadeaux gratuits. J'envverrai l'argent dès que j'aurai terminé la vente de ces cartes afin de recevoir la prime que je choisirai.

NOM _____
ADRESSE _____

MALLEZ CE COUPON IMMEDIATEMENT
Soyez le premier vendeur. C'est si facile! Nos cartes sont si belles! Vous n'avez qu'à les montrer pour les vendre.

Adressez à PRIMES DE LUXE ENR. NEUVILLE P.QUE.

Le Meilleur au Canada



AU SERVICE DU PUBLIC



Le Gérant de Banque

Aiseur financier bénévole, il est le pivot des activités commerciales du pays.

Accueillant, de bon conseil—le gérant de banque met sa longue expérience au profit des individus et des industries de sa localité.

Les hommes comme lui—qui comptent parmi les meilleurs au Canada—sont au service du public . . . à *votre* service.

BRASSERIE DAWES BLACK HORSE

★ BRASSERIE  DAWES BLACK HORSE... FONDÉE EN 1811 ★

NAPOLÉON LAJOIE, le diable français du losange

par Michel Normandin

Ce mois-ci, je vais vous parler de Napoléon Lajoie, le meilleur joueur de baseball qu'ait fourni une famille canadienne-française aux ligues majeures. Son histoire est racontée en lettres d'or dans l'encyclopédie du baseball, au même rang que les Ruth, Cobb, Johnson, Hornsby, Mathewson, etc.

Et, croyez-moi, ce n'était pas parce qu'il avait peur de la balle.

Jamais un lanceur ne "passa gratuitement" le joueur précédent sur l'alignement pour tenter de retirer Lajoie sur des "strikes". Ses adversaires l'appelaient le "French Devil", c'est-à-dire le "diable français". Lajoie ne pensait qu'à sa moyenne au bâton. Pré-

Voici quelques-uns des exploits accomplis par cet athlète au cours de sa carrière de 21 saisons comme joueur actif dans les ligues majeures: pendant 15 saisons. Lajoie frappa pour plus de 300 et conserva une moyenne à vie de 238. Il termina en tête des frappeurs de la Ligue Américaine durant trois saisons et frappa plus de deux cents



"Nap", dont la famille est originaire des Cantons de l'Est, est né à Woonsocket, Rhode-Island. Solide gaillard de 6 pieds et 2 pouces,

"Larry", comme l'appelaient affectueusement les amateurs, apportait au jeu la grâce française avec, en plus, la nonchalance des Latins du Sud. Chacun de ses gestes était un spectacle de rythme sans effort.

Au bâton, Lajoie avait une manie caractéristique: il se tenait très loin en arrière du marbre. A certains angles des estrades, il semblait même tout à côté du receveur au lieu d'être à trois pieds en avant.

ferant les balles basses, il frappait sauvagement et en ligne. Les joueurs de troisième but refusaient d'avancer sur le losange lorsque Larry était au bâton car ils ne voulaient pas prendre le risque de voir Lajoie leur expédier l'un de ses boulets coutumiers.

Lajoie débuta comme receveur pour le club Fall River de la ligue de la Nouvelle-Angleterre. Il recevait alors \$100. par mois, ce qui représentait un salaire fabuleux à cette époque. Un peu plus tard, Lajoie fit le saut avec les Indiens de Cleveland. Il devint si populaire avec les partisans que ceux-ci surnommèrent l'équipe: les "Naps".

coups surs dans chacune des cinq campagnes. Il détient le record de la Ligue Américaine pour le nombre de chances acceptées par un joueur de deuxième but: 988 en 1908.

Aujourd'hui, maintenant qu'il est retiré, Lajoie passe ses hivers à Lakeworth, Floride, et ses étés à Mentor-on-the-Lake, dans la banlieue de Cleveland, la ville où il est devenu célèbre.

Quand je considère les noms de Lajoie, Marchildon, Bissonnette, Gaudreau, Durocher, Boudreau, Maranville, je suis assuré que le Canada français peut fournir beaucoup d'étoffe au baseball majeur.

IL Y A UNE CHOSE

POUR SOULAGEMENT
RAPIDE



POUR SOULAGEMENT
SÛR



POUR SOULAGEMENT
PROLONGÉ

DES DOULEURS
RHUMATISMALES



Les douleurs rhumatismales sont atroces. Mais, maintenant, vous pouvez obtenir un soulagement rapide... et prolongé avec INSTANTINE!

Oui! INSTANTINE est ce qu'il faut prendre pour soulager les douleurs ordinaires... maux de tête... douleurs névritiques, névralgiques et rhumatismales. Ou pour les maladies causées par les rhumes. INSTANTINE contient trois ingrédients médicinaux éprouvés qui agissent ensemble pour soulager rapidement la douleur et, ce qui est plus important encore... le soulagement *dur*!

Achetez INSTANTINE maintenant.

Instantine
12 COMPRIMÉS POUR 25c

Pour boiterie causée par

✓ MOLETTE
✓ ÉPAULE BLESSÉE
✓ ÉPARVIN
employez

L'ABSORBINE

● Réputée depuis 50 ans, l'Absorbine est particulièrement efficace pour le soulagement des troubles congestifs ordinaires. Elle active la circulation, aide à prévenir maux de tête et frisson, ne cause pas d'ampoules ni ne fait tomber le poil. Employée par les meilleurs vétérinaires. Aux pharmacies, \$2.50 la BOUTEILLE DURABLE.
W. F. Young, Inc., Lyman House, Montréal.



Acceptés au pair partout
Sécurité
Commodité

Faites remise
par Mandats du
**CANADIAN
NATIONAL
EXPRESS**

Eu vente à tous les
BUREAUX de MESSAGERIES et GARES
du CANADIEN NATIONAL

Pourquoi devriez-vous employer

LE MATÉRIEL D'INSTALLATION



GENERAL ELECTRIC



pour votre ferme

Le point fondamental de tout ce qui concerne l'électricité sur la ferme est l'installation du système de filerie. Le fonctionnement efficace de chaque moteur, de chaque appareil domestique, de la plus petite pièce de machinerie — déjà à l'oeuvre ou devant être ajoutés à des époques successives — dépend du genre de montage acheté au début. Dès lors, assurez-vous que les fils seront de nature à supporter le courant nécessaire et exigez la pose suffisante de prises de courant partout où elles seront utiles.

Pour le maximum d'efficacité, pour la sécurité et pour l'économie insistez sur la pose de matériel d'installation General Electric partout, et rappelez-vous que même l'équipement le plus perfectionné ne saura donner entière satisfaction que si le système de filerie est adéquat.

Votre entrepreneur électricien ou le bureau C.G.E. le plus rapproché peut vous donner tous les renseignements désirés concernant le matériel d'installation G-E pour les fermes.

LAISSEZ VIVRE VOS ANIMAUX

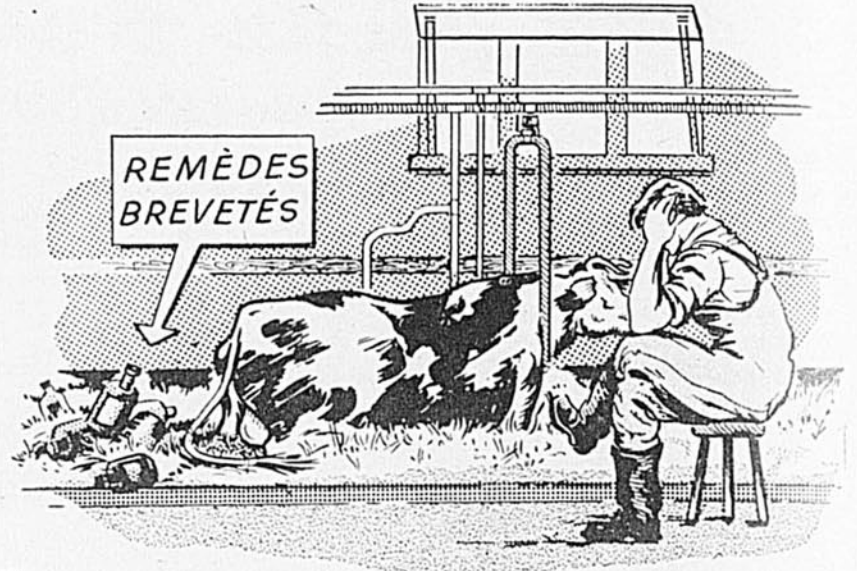

LES animaux domestiques ayant aujourd'hui une grande valeur pour les éleveurs, il convient de ne pas mettre leur santé en danger en leur faisant prendre des médicaments brevetés ou patentés sans consultation préalable avec un médecin vétérinaire. Les fabricants de remèdes patentés pour les animaux n'ont pas tous le souci de produire un médicament réellement efficace; trop souvent, hélas! ils sacrifient leur conscience à l'appât du gain. Les éleveurs et les cultivateurs se font exploiter d'une façon honteuse par un grand nombre de ces manufacturiers peu scrupuleux. Il faut dire aussi que, de leur côté, les éleveurs font leur part en cherchant à pratiquer l'économie.

D'une façon générale, il faudrait que les éleveurs s'assurent de deux choses avant d'accorder leur confiance à des remèdes patentés: en premier lieu, savoir si le fabricant de remèdes est responsable; en second lieu, être sûr que les animaux ont réellement besoin du remède qu'ils veulent lui administrer.

Cette question d'administrer des médicaments aux animaux est plus compliquée qu'on ne croit. Il y a des remèdes sur le marché qui sont tout-à-fait inoffensifs pour un animal en bonne santé et qui deviennent très dangereux quand on les administre à un animal malade. Aujourd'hui, le marché est inondé de remèdes de toutes sortes et la réclame qui est faite à leur sujet devrait nous rendre prudents. Si tel remède supposé bon pour les indigestions, les coliques, la gourme, le rhume, le coryza, le mal de pattes et le mal de tête avait réellement autant de vertu qu'on le dit, les pharmaciens n'auraient pas besoin de faire de si longues études et les médecins vétérinaires seraient dispensés de passer cinq ans de leur vie à apprendre les maladies des animaux. Il suffirait qu'ils se renseignent sur ce miraculeux remède pour pouvoir pratiquer avec succès leur profession.

En ce qui regarde les remèdes, les

médecins vétérinaires, praticiens ou chercheurs trouvent chaque jour de nouveaux produits qui peuvent venir en aide aux éleveurs. Les remèdes patentés restent souvent les mêmes, ne suivent pas les progrès de la science et ne répondent pas aux besoins des animaux malades.

Il faut être prudent vis-à-vis des médicaments nouveaux vendus sans discernement par les manufacturiers avant que le temps ait permis de les éprouver complètement. Il en est ainsi des sulfamidés et de la pénicilline. Ces médicaments qui ont de merveilleuses propriétés peuvent devenir de dangereux poisons lorsqu'on ne sait pas s'en servir. Le gouvernement avait placé des restrictions sur l'usage des sulfamidés et de la pénicilline. Ces restrictions avaient pour but de protéger les éleveurs contre les abus. Malheureusement, les pressions qui ont été faites par des manufacturiers intéressés avant tout dans la vente ont forcé le gouvernement à lever les restrictions. Quand on sait que la pénicilline employée pour guérir l'inflammation du pis, par exemple, peut faire tarir complètement une vache, si on ne surveille pas l'administration: c'est là un cas où le recours aux services du médecin vétérinaire devient plus économique.

Afin de rester dans les limites de la prudence et de la sécurité, les éleveurs devraient d'abord consulter avant d'acheter des remèdes pour les animaux. Du même coup, ils resteraient aussi dans les limites de l'économie bien comprise.

Ce que nous disons des médicaments s'applique aussi aux antiseptiques, aux désinfectants, aux insecticides et aux désinfectants qui se vendent partout aujourd'hui. Afin d'éviter les erreurs, les dépenses inutiles, les accidents et des torts irréparables souvent, les éleveurs devraient s'assurer que le manufacturier est digne de confiance et que le produit acheté répond bien aux besoins pour lesquels on en fait l'achat.

CANADIAN GENERAL ELECTRIC CO LTD

SYDNEY
HALIFAX
ST-JEAN

QUÉBEC
CHICOUTIMI
TROIS-RIVIÈRES
NEW LISKEARD

SHERBROOKE
MONTREAL
OTTAWA
SUDBURY

TORONTO
HAMILTON
ST. CATHARINES
TIMMINS

LONDON
WINDSOR
NORANDA

Demandes de nos abonnés

CHANSONS

Je chante à cheval, Rosaline Ouellet, Windsor Est: Dans la roulotte. Le gros Bill, Jeannette Ménard, Lac Brulé, Cté Terrebonne: Jalousie tango, Near You. Pauline Jacob, St-Pierre les Becquets, Cté Nicolet: Un jour de fête. Céline Courenesne, St-Ambrose Kildare, Cté Joliette: Polka d'amour, Douce France. Monique Renaud, Notre-Dame du Nord, Cté Témiscamingue: L'ombre s'enfuit, Mon enfant je te pardonne. Gertrude Tremblay, Ste-Florence, Cté Matapédia: La gamme et l'amour, Ecris-moi souvent. Clémence Tremblay, St-Charles Borromée, Cté Chicoutimi: Tu m'attendais ma tendre mère, Toi seule que j'adore. Paulette Flibotte, Ste-Cécile de Milton, Cté Shefford: La romance de Paris, Cette belle sérénade. Carmen Clair, St-Edmond de Grantham, Cté Drummond: C'est ma prairie, On danse à Mexico. Monique Richard, St-Séverin de Beauce: Chanson pour ma mère, Je suis un prisonnier de guerre.

MM. Roger Anctil, rang Argenteuil, St-Damase, Cté St-Hyacinthe: La souffrance d'un cow-boy, Le cow-boy solitaire. Raymond Blouin, Ecole Moyenne d'Agriculture, Nicolet: Au début de la vie, Marseilles mes amours. Gaston Francoeur, 390 St-Luc, St-Tite de Laviolette: Le gros Bill, Lily bye bye. Omer Huot, West Shefford: Tu te souviens des beaux dimanches.

CORRESPONDANTS

Mlle Sylvie Gauthier, St-Henri de Taillon, Lac St-Jean: 25-35 ans. Diana Michaud, Ste-Famille d'Aumont, Cté Gatineau: 17-22 ans. Jocelyne Poulin, St-Prosper, Cté Dorchester: —, M. A. St-Denis, 3815 rue Rivard, Montréal 24: 50-60 ans. Fernande Monast, r.r. 2, Magog, Cté Stanstead: 19-24 ans. Marise Duceau, St-Jean Port Joli, b.p. 456: 20-30 ans. Ghislaine Bégin, St-Louis Pintendre, Cté Lévis: 18-25 ans. Clara Johnson, Centre Acadie, Cté Kent, N.B.: 17-20 ans. Georgette Dallaire, 12 Ave. Maltais, Chicoutimi: 17-20 ans. Anita Durette, Baie Trinité, Côte Nord: 16-19 ans. Elva Johnson, Centre Acadie, Cté Kent, N.B.: 17-20 ans. Irène Barribeau, Centre Acadie, Cté Kent, N.B.: 18-21 ans. I.S. 232 rue St-Germain, Rimouski: 30-40 ans. Lucille Miron, 3882 rue Adam, Hochelaga, Montréal: 23 ans. Géraldine Pitre, 6 rue Stanley, Campbellton, N.B.: —, Vé-

CORRESPONDANTES

Mlle Gracia Derome, a-s Théodore Derome, St-Philippe de Laprairie: 14-16 ans. J.D.S.C., Senneterre, Abitibi, b.p. 74: 25-30 ans.

M. Paul Brunelle, 41a Laurier, Victoriaville, Cté Arthabaska: 16-18 ans. Roland Lebrun, 50 rue Marchand, Victoriaville, Cté Arthabaska: 15-18 ans. Cyrille Laurier, Saint-Clément, Cté Rivière du Loup: 16-20 ans. J. M. Laplante, c.p. 547, Amos, Abitibi: 18-20 ans. René Blanchette, Walkers Cuttings, Cté Honoré, Cté Témiscouata: 20-25 ans. Papiéneau: 20-23 ans. Yvon Plante, 20 ans. Josépha Hébert, St-Césaire Clova, Abitibi (Les Fourches): 16-Arthabaska: —, Albert Lavoie, St-J. Claude Prud'homme, Fassett, Cté de Rouville, b.p. 1622: —, Fernand Fortin, St-Elzéar, Cté Témiscouata: Cté Témiscouata: 15-18 ans. Aurel Fortin, St-Elzéar, Bureau Beaulieu, 14-17 ans. Raymond Dupuis, St-35 ans. Jean-Paul Fortier, Chemin de la Beauce, Beauharnois: 18-20 ans. Anatole Beauregard, Béarn, Cté Témiscamingue: 55-60 ans. Pascal Labrecque, Beaumont, Cté Belchasse: 18-20 ans. Jean Ladouceur, 454 rue des Forges, Trois-Rivières: 20-27 ans. Paul Gérent, St-

Charles-Edouard Dupuis, La Visitation, Cté Yamaska: Pourquoi ris-tu, C'était une orpheline. Dieudonné Pilon, St-Lazare, Cté Vaudreuil: Le gros Bill, Un jour de fête. Joseph-Aimé Couët, rang La Montagne, SSt-Anselme, Cté Dorchester: Brin d'amour. Bonne nuit mon amour. Marcelin Henri, r.r. no 1, Hammer, Ont.: Il a toujours une tripe de vide, Un vieux garçon gêné. Philippe Paquet, '9 D'amour, c.p. 333, Matane: Partons la mer est belle, Sur ce vieux rocher blanc. Germaine Beauvais, Senneterre: Heureux comme un roi, Le bal du samedi soir. Narcisse Lavictoire, Russell, Ont. r.r. no 3: Donald, Viens mignonner adorée. Roger Denoncourt, Saint-Pie de Guire, Cté Yamaska: Chanson pour ma mère, Secret d'amour. Jean Gosselin, St-Honoré, Cté Témiscouata: L'histoire d'une jeune fille, Partons al mer est belle. Edmond Couët, St-Lambert, Cté Lévis, rang des Bois-Francis: Mon enfant je te pardonne. Toi seule que j'adore. Médéric Veilleux, Village Compton: Qu'il est joli ce chant d'amour, Philippe Gauthier, St-Luc de Matane: Je chante à cheval, Tu restes dans mon coeur. Gaspard Paradis, Sutton r.r. no 1, Cté Brôme: Le fanfaron. Michel-Thomas Boivin, Girardville Lac St-Jean: Le destin cruel, Femme que vous êtes jolie.

ronique Dupuis, Pierreville, Cté Yamaska: 32-40 ans. Marie-Jeanne Vermette, Bury, Cté Compton: 32-37 ans. Georgette Lefebvre, a.g.m. Hérouxville: 19-22 ans. Lise Robin, Poste restante, Loretteville: 17-20 ans. Yvette Fortin, Blue Sea Lake, r.r. no 1, Cté Gatineau: 17-20 ans. Laticia Dallaire, c.p. 212, Jonquière: —, F. Case postale 100, Warwick, Cté Arthabaska: —, Gisèle Bernier, Matane: 23-26 ans. Blanche Héon, 34 rue Hemlock, Shawinigan: 25-35 ans. Jacqueline Barabé, c.p. 201, Grand'Mère: 41-47 ans. Jeannine Clément, r.r. no 3, Mansonville, Cté Brome, a-s Edouard Clément: 15-18 ans. Claudette Léger, St-Alexandre de Kamouraska: 16-17 ans. Graziella Lefebvre, 1769 St-Philippe, Trois-Rivières: 57-63 ans. Mme Rosane Deroin, Boileau, Cté Papiéneau: 45-55 ans. Patsy Cayer, Saint-Georges ouest, cté Beauce: 21 à 24 ans.

Césaire, Cté Rouville, b.p. 1622: —, Roch Gérent, St-Césaire, Cté Rouville, b.p. 1622: 20-28 ans. Poul Lortie, St-Bernard, Cté Dorchester: 35-45 ans. René Picard, 169 rue St-Charles, St-Thérèse de Blainville, Cté errebbonne: 17-20 ans. Joseph François du Lac, Cté Yamaska: 25-Adélarde Verreault, Ste-Anne, 6e rang, Cté Chicoutimi: 18-21 ans.

Mme Philippe Méthot, 213, 5e rue Limoilou, Québec: désire acheter le livre intitulé "Larmes d'Amour", édité à Ottawa par M. Leprohon.

AVIS IMPORTANT

Les demandes doivent être faites personnellement et signées du nom de leurs auteurs. Les lettres qui ne respectent pas ces conditions seront mises de côté. Chaque lettre ne doit contenir qu'une seule demande.

NUL AUTRE SAVON AU MONDE NE REND LE LINGE PLUS BLANC!

Nul autre savon n'est plus impitoyable pour la saleté... nul autre ne rend le linge plus propre... le linge blanc plus éblouissant que le nouveau SuperSuds ultra-mousseux.



RAPPELEZ-VOUS: PAS BESOIN DE JAVELAGE

C'est Prouvé!
Après 342 expériences, dans toutes sortes d'eau, la Canadian Inspection & Testing Co. Ltd., établit que SuperSuds donne jusqu'à 98% plus de mousse que d'autres savons éprouvés.

SURPLUS DE GUERRE

ESSIEU DE REMORQUE COMPLET

POUR DURS TRAVAUX

\$143.50

Complet — F.A.B.

Toronto

Sujet à vente préalable



SPÉCIFICATIONS

• Pneus-1050 x 16

"Army Combat" Légèrement usagés.

• Quatre coussinets Timken

• Essieu 3" x 3" x 57".

• Ecartement de pneus - 84".

• Freins hydrauliques ou mécaniques.

• Ressorts renforcés complets avec raccords. • Poids d'expédition: 1050 lb.

TARPAULINS DE L'ARMÉE — RÉSISTANTS 9 x 12 — NEUFS — \$17.50

Economisez 70% sur les pneus de surplus de guerre

(LÉGÈREMENT USAGÉS)

PASSAGER	Commandes postales expédiées sans délai F.A.B. Toronto	PNEUS DE CAMIONS
4 et 6 plis		750 x 20.....\$27.50
600 x 16.....\$ 8.95		825 x 20..... 29.50
650 x 16..... 9.95		900 x 20..... 34.50
650 x 15..... 9.95		1000 x 20..... 40.50
700 x 15..... 10.95		1000 x 22..... 40.50
700 x 16..... 10.95		1050 x 20..... 43.50
		1100 x 20..... 45.00
		1100 x 22..... 45.00
		900 x 16..... 27.50
		1050 x 16..... 40.50
		1200 x 20..... 55.00

TOUS LES PRIX SONT F.A.B. TORONTO

UNITED TIRE

395 KING ST. WEST

TORONTO, ONT.

PLUS DE PROFIT! MOINS DE TRAVAIL!

Vous avez maintenant une hausse de prix pour le gras de beurre et vous pouvez épargner encore plus avec une Ecrémeuse "épargne-labeur" Renfrew. Cette Ecrémeuse avec un réservoir à la hauteur de taille avec une manivelle facile à tourner, vous donnera des années de bon service et encore ne vous coûtera pas plus qu'une Ecrémeuse ordinaire. Demandez à votre Représentant local de vous démontrer, dans votre laiterie, cette Ecrémeuse Renfrew.



Voyez aussi notre nouvelle Ecrémeuse Electrique Genre Console

Cette fois-ci achetez une

ÉCRÉMEUSE

Renfrew
TRADE MARK

Aussi Poêles • Balances-Camions • Lessiveuses • Trayeuses

THE RENFREW MACHINERY COMPANY LIMITED

RENFREW, ONT. • SUSSEX, N.B. • ST-JEAN, QUÉ. • REGINA, SASK.

LES MOTS CROISÉS

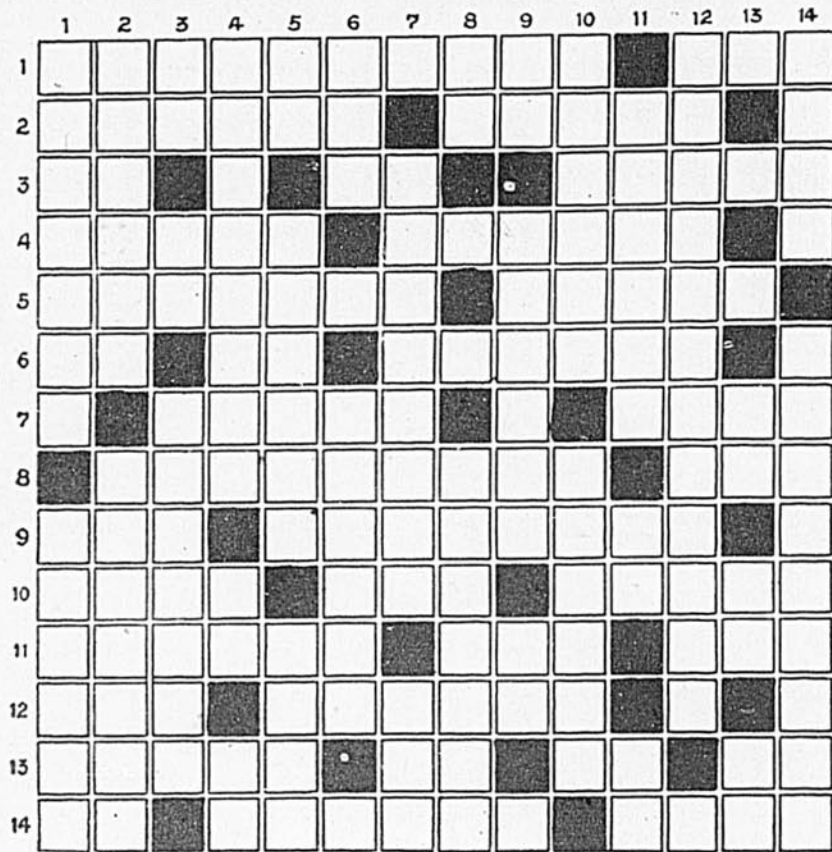

HORIZONTALEMENT

- 1.—Médicament anglais, à base de savon aromatique. — Voile triangulaire.
- 2.—Lévee de nouveaux soldats. — Attaque inattendue.
- 3.—Bons pour les chiens. — Adjectif possessif. — Sorte de tonneau.
- 4.—Le point de la voûte céleste qui se trouve sur la verticale de l'observateur et directement au-dessous de ses pieds. — Nuisible.
- 5.—Personnage des comédies de Térence. — Avertit.
- 6.—Conjonction. — Fille d'Inachos. — Qui ne peut différer.
- 7.—Partie latérale de la tête. — Grand lac.
- 8.—Petite corbelle. — Gros perroquet.
- 9.—Pic des Pyrénées. — Se brisant par éclats.
- 10.—La plus grave des voix de femme. — Pour la troisième fois. — Courbée.
- 11.—Appât factice attaché à une hameçon. — Partie du pain. — Unité principale de résistance électrique.
- 12.—Epoque. — Passe l'été dans les pâturages montagneux.
- 13.—Ce qui demeure d'un tout. — Préfixe. — Adjectif possessif. — Pronom indéfini.
- 14.—Fut aimé de Lamartine. — Chute d'eau dans le courant d'une rivière.

VERTICALEMENT

- 1.—Champignons d'un rouge doré. — Ancien navire de guerre.
- 2.—Lourd. — Corps de cavalerie créée par Romulus.
- 3.—Particule affirmative. — Donne plus de force à l'affirmation. — Animaux lourds et lents.
- 4.—Qui se sert mieux de la main droite. — Métal. — Pronom.
- 5.—Possédé. — Losange. Vrai.

- 6.—Article simple — Indigène de l'ancienne Ecosse.
- 7.—Qui revient chaque année. — Tirage.
- 8.—Conjonction. — Angle de l'oeil le plus rapproché du nez.
- 9.—Symbole chimique du cuivre. — Petite cage. — Quatre.
- 10.—Précoce. — Nymphes des prairies.
- 11.—Qui appartient à Dieu. — Pronom personnel. — Carte à jouer.
- 12.—Ouverture réelle ou simulée dans un plan.
- 13.—Terminaison d'infinitif. — Interjection. — En quel endroit.
- 14.—Compartiment d'un meuble. — D'une manière calme.



Le Bulletin des Agriculteurs CETTE LETTRE DE CREANCE AUTORISE

dont la signature paraît ci-dessous, à solliciter des abonnements pour
LE BULLETIN DES AGRICULTEURS Valable pendant le
mois de SEPTEMBRE 1948 seulement

Le porteur de cette lettre de créance n'a aucune autorité pour solliciter ou accepter des abonnements pour une publication autre que celle mentionnée plus haut. Si une telle tentative en était faite, cette publication ainsi que ses autorités locales devraient en être avisées sur le champ. Il ou elle n'est autorisée ni à encaisser des chèques ni à transférer au nom de la Compagnie, sans pour le recrutement d'abonnements.

SEPTEMBRE
Signature du représentant. *S. E. Mercier*
Directeur de la Circulation.

VALABLE PENDANT LE MOIS DE SEPTEMBRE 1948 SEULEMENT

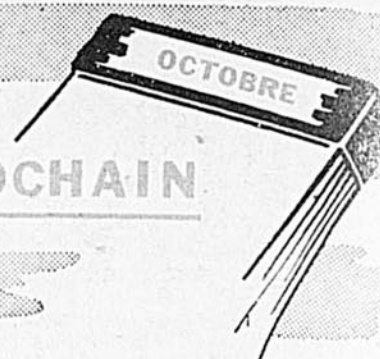

LE MOIS PROCHAIN

SEPTEMBRE a vu naître de nouvelles chroniques telles que "Idées et Opinions", "Un peu de tout en agriculture" et "En marge du marché". Notre numéro d'octobre vous apportera aussi du nouveau et cela dans un domaine qui intéressera un grand nombre de nos lecteurs. En effet, à compter du mois prochain, M. Adhémar Gratton, agronome et aviculteur bien connu sera chargé de la section avicole du Bulletin des Agriculteurs. Professeur d'aviculture à l'Institut Agricole d'Oka, M. Gratton pratique aussi l'élevage des dindes sur une haute échelle et obtient de très bons résultats avec son exploitation. A cause de sa compétence et de la haute estime dont il jouit auprès des aviculteurs du Québec, nous croyons sincèrement que M. Gratton rendra encore d'éminents services et, cette fois, par l'entremise du Bulletin des Agriculteurs.

petit gars de la campagne, de Saint-Tite, plus précisément. Tout jeune, il eut l'idée de faire du théâtre mais ce n'est que beaucoup plus tard qu'il réalisa ses ambitions. Oh! mais arrêtons-nous ici et laissons à Huguette Proulx le soin de vous raconter une histoire vraiment merveilleuse, celle de Gratien Gélinas qui est aussi celle de Fridolin et de Tit'Coq. Cette histoire vous sera présentée dans notre prochain numéro.

COMME d'habitude, nous vous offrirons deux grandes nouvelles: "Erreur tragique" de Marcel Beaupré, jeune écrivain de Québec, et "La folle idylle", nouvelle française de Max-André Dazerges, de qui nous avons publié plusieurs oeuvres déjà. Quant à "Erreur tragique", l'auteur nous rapporte aux premiers temps de la colonie et raconte une belle histoire d'amour qui adoucit les récits des sanglantes batailles entre Français et Iroquois.

A l'instar de toutes les Fermes et Stations expérimentales qui, à travers le Canada, travaillent sans relâche en vue de l'avancement de notre agriculture, la Station de Ste-Anne de la Pocatière a été un aide puissant, depuis 1910, pour les cultivateurs de l'est du Québec. Cette Station compte aujourd'hui 14 techniciens et plus de 300 acres sont exclusivement consacrés à l'expérimentation.

Dans le prochain numéro, sous la signature de Lionel Desureaux, Ph.D., chef du Département de l'Amélioration des Plantes, nous vous présenterons un aperçu de tous les travaux de recherche effectués depuis 38 ans à Ste-Anne de la Pocatière. Ces travaux intéressent toutes les branches de l'industrie animale et de la culture proprement dite.

"UNE histoire qui tient du conte de fée", eh! oui, c'est bien celle de Gratien Gélinas, mieux connu sous le nom de Fridolin ou sous celui de Tit'Coq, sa nouvelle création. Gélinas est un

ET maintenant, parlons des chroniques féminines qui font les délices de nos ménagères. Toutes ces chroniques, de la première à la dernière, sont minutieusement sélectionnées de façon à aider les femmes du Québec, à bien remplir leur labeur quotidien. L'épouse fera plaisir à son mari en lui préparant les petits plats suggérés par Berthe Mirepoix. De même, la mère trouvera dans la page des Patrons et le Cours de Couture de précieux conseils qu'elle saura mettre en pratique lorsque viendra le temps d'habiller les petits, même les plus grands. La lecture du Billet d'Alice Berla reconfortera dans les impasses. Elle puisera dans le Courrier des conseils qui, un jour ou l'autre, prouveront leur utilité en matière d'éducation. Bref, le mois prochain, la section féminine du Bulletin des Agriculteurs sera, comme à l'habitude, des plus complète. Parcourir ces différentes pages, c'est joindre l'utile à l'agréable.

LES PERTES DE TEMPS SONT DES PERTES D'ARGENT



Il fournit, en toute saison, plus d'heures de travail
... et fait gagner un temps précieux!

Dès que vous aurez utilisé un tracteur Ford, vous comprendrez *pourquoi* nous déclarons "qu'il fournit, d'un bout de l'année à l'autre, plus d'heures de travail, et qu'il fait gagner plus de temps utile à son propriétaire".

En premier lieu, vous ne perdez pas, en y attachant ses diverses remorques, de longues minutes qui, autrement, seraient du temps *lucratif*. Dans la plupart des cas, cette manoeuvre n'exige que quelques secondes (tout comme, du reste, pour détacher ces instruments). Cet avantage, à lui seul, peut représenter en une saison plusieurs jours supplémentaires de *temps utile*!

Aux champs, nul autre tracteur n'égale la performance d'un tracteur Ford. S'il vous faut, pour la traction, un surcroît de poids, vous l'obenez *automatiquement*, grâce au système hydraulique Ford et à des articulations à 3 endroits. Vous bénéficiez donc, en un seul véhicule automobile,

d'un tracteur "poids lourd" pour les gros travaux et d'un tracteur "poids léger" pour les besoins plus faciles. Il n'est donc pas étonnant qu'il soit *économique* et qu'il fournisse à son propriétaire un tel supplément d'heures *payantes*.

Constatez par vous-même combien vous est profitable, au cours d'une journée de travail, le système hydraulique qui fait partie intégrante du tracteur Ford. Notez la prompte docilité d'un tracteur Ford quand vous le dirigez, quand vous déprimez la pédale de ses freins "duo-servo", quand vous abaissez la manette des gaz... Visitez, aussitôt que possible, le plus proche dépositaire des tracteurs Ford—il s'empressera de vous démontrer tous ces avantages, et bien d'autres encore.

Division des Tracteurs et Remorques

Ford Motor Company of Canada, Limited

LE TRACTEUR FORD ET SES CHARRUES DEARBORN FONT UN BEAU TRAVAIL

Charrues à versoir • Semoirs-bisocs (middlebusters)
Charrues à disques • Bisocs alternatifs



Facilement et rapidement attachées et détachées

Les charrues Dearborn sont attachées au tracteur Ford à 3 points d'un système d'articulations, et détachées tout aussi aisément et promptement. Ces manoeuvres s'apprennent en une minute ou moins. Le temps gagné représente plus de travail aux champs.



Pas de temps perdu pour aller au travail

La commande hydraulique Ford, actionnée du bout du doigt, élève n'importe quelle charrue Dearborn à la position où elle peut être transportée. Votre charrue étant *portée* au lieu d'être *tirée*, vous pouvez profiter de la 4^e vitesse pour aller aux champs et en revenir *sans perte de temps*.

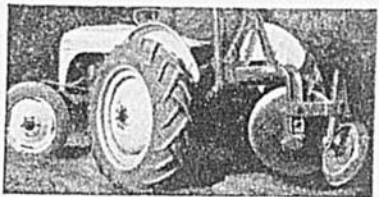

Ils accélèrent le travail aux champs

Combinés, un tracteur Ford et une charrue Dearborn forment une machine aratoire d'une haute efficacité. La charrue est commandée par le système hydraulique du tracteur. La commande hydraulique Ford, actionnée du bout du doigt, la prompte obéissance de la direction et nombre d'autres avantages s'unissent pour faciliter la tâche et faire gagner du temps.



INSTRUMENTS ARATOIRES

Tout dépositaire Ford

a un stock complet de pièces Ford d'origine (pour tracteurs) et sait effectuer, à la perfection, le "service" des remorques et tracteurs. Lui rendre visite est dans votre intérêt—la prochaine fois que vous viendrez en ville.

Seul le tracteur Ford vous apporte ces
3 AVANTAGES IMPORTANTS...



PLUS LA COMMANDE
HYDRAULIQUE FORD,
actionnée DU BOUT
DU DOIGT!

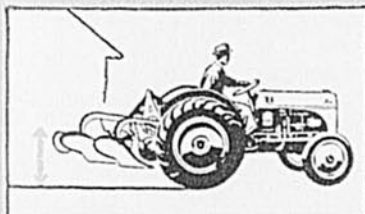

Levage et bassement ultra-faciles

N'importe quand et où que vous soyez, il suffit d'effleurer le levier de la commande hydraulique pour lever ou baisser les remorques. Ni effort ni tiraillements!

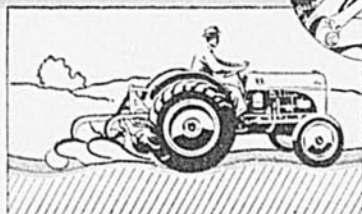

Contrôle automatique de la traction

Si la nature du terrain est uniforme, la profondeur de la pénétration sera maintenue automatiquement, même dans les champs dont la surface est irrégulière.

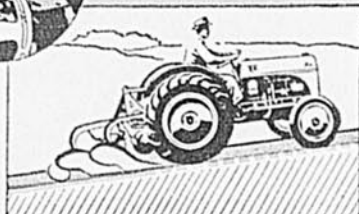

Contrôle automatique de la profondeur

Si la surface est raisonnablement unie, il suffit d'ajuster les commandes une fois pour toutes, et la profondeur sera maintenue automatiquement.

La Motoculture Ford

FACILITE LE TRAVAIL ET REND
CHAQUE ARPENT PLUS PROFITABLE

LEGARÉ

présente un ameublement de luxe
à un réel prix d'occasion

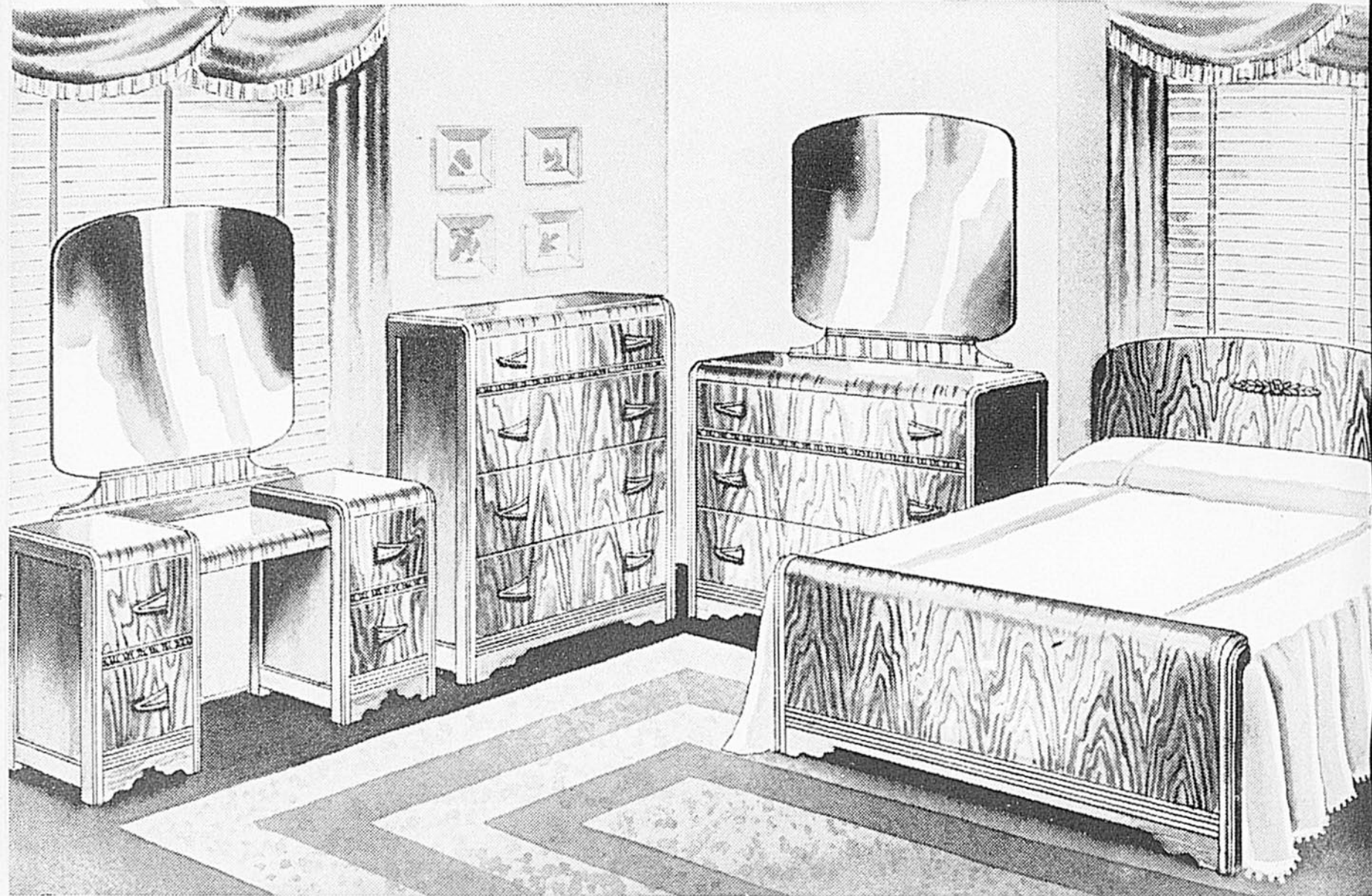

*Le plus bel ameublement dont
vous puissiez rêver!*

Cet ameublement de chambre à coucher représente la plus belle valeur qui puisse être offerte. Même si l'illustration traduit fidèlement le style et les généreuses proportions de chaque meuble, elle ne saurait donner justice à la merveilleuse richesse des tons de noyer et des appliqués en contraste. Notez la coiffeuse et le bureau à tiroirs spacieux et surmontés de belles glaces — remarquez également la commode à quatre grands tiroirs et le lit double. Cet ameublement de style cascade se distingue surtout par sa fabrication particulièrement soignée et la beauté du noyer combiné qui en font un véritable chef-d'oeuvre d'ébénisterie. Chacun des tiroirs est orné de poignées modernes. De plus, si vous considérez que vous pouvez l'obtenir à un bas prix sans précédent, vous permettant d'économiser \$40.00, vous réaliserez que c'est certainement la plus belle occasion qui se soit encore présentée. Hâtez-vous de nous adresser le coupon ci-contre car nous prévoyons une demande considérable.

Rég. \$209.00
pour

\$ 169

Jusqu'à 18 mois pour payer
FRET PAYÉ À VOTRE GARE

La Compagnie Legaré Limitée

1200, rue Amherst, Montréal

POSTEZ CE COUPON

La Compagnie Legaré Limitée,
1200 rue Amherst,
Montréal, P.Q.

Je suis intéressé à l'achat de l'ameublement illustré ci-
veuillez me fournir tous les renseignements nécessaires.

Nom.....
B.P.....
Comté..... R.R.....

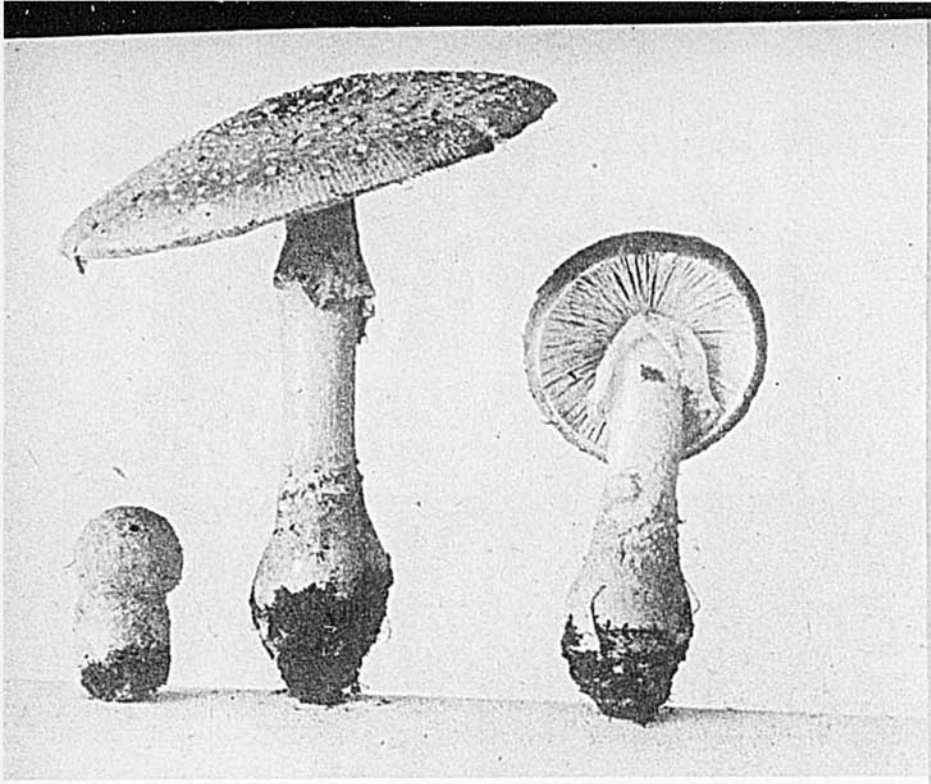

L'amanite tue-mouches est l'un des plus beaux champignons qui scit. Mais là doit s'arrêter notre admiration car l'amanite est vénéneux et peut être mortel.

CONNAISSONS MIEUX les CHAMPIGNONS!

par Albert Bayette

On rencontre les champignons un peu partout dans la Province. A cause de leur utilité comme plantes comestibles, il serait très intéressant que chacun de nous possède des notions générales sur cette classe de végétaux. Tous les champignons ne sont pas comestibles, c'est pourquoi il est très important de pouvoir identifier ceux que l'on qualifie généralement comme étant vénéneux. Avec ça, l'étude de cette plante captivera tous ceux qui s'y donneront.

C'ETAIT vers la fin d'août 1947. Une pluie récente était de bon augure pour une excursion mycologique. Muni d'une loupe, d'un panier et de sacs, je me rends au petit bois du troisième rang de Ste-Anne de la Pocatière, au sud-ouest de la station Expérimentale.

Des hauteurs de La Pocatière, par cette fin d'après-midi splendide, sous un ciel parsemé de nuages aux reflets chatoyants, un panorama grandiose force une fois de plus mon admiration. Les champs où l'on fait la moisson, les bois discrets, les collines arrondies et les coquets villages dispersés dans la vallée, le plus beau fleuve du monde, les montagnes du nord, tout concourt à donner l'impression d'un paysage de rêve. Mais la gent chevaline du clos me rappelle à la réalité en s'amenant avec sa postérité vers mon panier vide. J'avise la clôture pour me trouver de plain-pied dans le bosquet, malgré les protestations d'un écureuil en faction. Sous les hautes épinettes, je crois voir surgir un immense cabaret bondé de coupes d'un beau jaune. C'est le triomphe de la chanterelle, cette manne au goût d'amandes si appréciée des connaisseurs, mais que la plupart ignorent et qui se perd le plus souvent. La chanterelle-ciboire se reconnaît à ses feuillets obtus qui vont s'atténuant jusque vers la base du pied, à sa couleur qui va du jaune pâle au jaune "antimoine", à sa chair ferme et savoureuse, aux replis de son chapeau légèrement déprimé au centre et recourbé à la marge.

Au plus fort de l'été, quand les champignons des champs et des champignonnières se font rares, les amateurs doivent prendre la clé des bois pour cueillir des champignons de choix comme la chanterelle. Durant juillet et août, à moins de sécheresse aussi rigoureuse et prolongée que celle de l'été 1946, la chanterelle vient à profusion dans les bocages résineux de la région, pour durer jusqu'aux derniers jours de septembre.

Cette fois, après avoir menacé de rater une fois de plus le coup, voici qu'elle réapparaissait, relativement tard, mais avec quel éclat et quelle exubérance! C'était presque féérique... Les autres champignons du bois faisaient figure de spectateurs venus assister à cette revanche, à ce retour triomphal de la chanterelle en son domaine. C'est à peine si l'on pouvait dénicher quelques intrus indésirables comme le clitocybe orangé qui se complait à se faire passer pour la chanterelle, malgré ses feuillets aigus, sa chair flasque et insipide, son chapeau beaucoup moins reluisant. Son cousin, le clitocybe trompeur, avec son chapeau jaune en forme de cloche, ne risquait pas de causer d'illusion. Plus largement représenté, le clitocybe géant à pied court dont on peut extraire la clitocybine qui promet de guérir des maladies comme la tuberculose, formait un fond de scène blanc assez impressionnant. Il y avait aussi, ça et là, comme toujours, des russules de toutes sortes, aux teintes variées, reconnaissantes à leur chair blanche, cassante, à leur pied lisse et uni, à leurs feuillets blancs peu ou point décourrés, à leur chapeau plus ou moins étalé dont la marge, très mince, est le plus souvent striée. Il est maintenant reconnu qu'il n'y a pas de danger à consommer les russules, dont les quelques espèces non comestibles rebutent au prime abord par leur odeur désagréable ou leur goût âcre. Mais pourquoi se préoccuper d'autres champignons pour la table quand il y a de la chanterelle en pareille abondance? Contentons-nous donc de récolter, pour étude ultérieure, quelques spécimens d'espèces moins connues, et quittons cette "chanterellerie" magnifique et inexploitée pour descendre, si vous le voulez bien, par le domaine à demi-boisé du Collège, en obliquant quelque peu vers le nord-est.

Parmi les jeunes pins blancs foisonnent des boletins et des bolets variés, dont je ne mentionnerai que le cèpe, mieux connu des mycophages. C'est un champignon dont le chapeau, de quatre à six pouces de largeur, est légèrement convexe et varie du brun clair au brun foncé. Ses spores se logent dans des tubes ou pores au lieu des feuillets

dont il a été fait mention. La couleur jaune-verdâtre de la surface inférieure du chapeau permet de distinguer facilement ce bolet comestible, si populaire en Europe.

Il nous faut ensuite contourner des fourrés de jeunes conifères où domine l'épinette et que les hommes des bois appellent des "St-Michel". Par ci, par là, on voit émerger sur la mousse des sortes d'entonnoirs charnus, zonés et marbrés de diverses teintes de jaune et de rouge orangé. Ce sont des lactaires délicieux, des êtres fragiles que la moindre blessure fait saigner et verdir sur-le-champ. Dans les endroits plus touffus se cachent les clavaires, ces champignons-coraux bien connus des amateurs.

Soudain, le décor change, et l'on se croirait dans un parc ou arboretum élégamment aménagé sur un riant coteau. La chanterelle s'y retrouve en masses de colonnes, mais voici qu'elle se cache sous les branches à fleur de sol des jeunes épinettes ou des génévriers pour laisser la place d'honneur à un champignon superbe qui étale au grand jour son chapeau jaune ou rouge orangé parsemé d'écaillés blanches d'un bel effet. Ne vous y fiez pas! Ce beau champignon si à portée de la main, près des sentiers, au voisinage des sapins odoriférants ou des épinettes complètes, ce trompe-l'oeil n'est autre que l'amanite tue-mouches, un champignon vénéneux et qui peut être mortel. Si nous l'examinons de plus près, nous noterons la présence d'un anneau un peu au-dessous du chapeau. A la base du pied, lorsqu'on le déterre avec précaution, on remarque une sorte de gaine ou d'étui qu'on appelle volve. Méfiez-vous des champignons à volve. Les plus dangereux, les volvaires et les amanites qui possèdent un anneau en plus de la volve, ont ce signe avertisseur. Qu'il existe quelques champignons vénéneux plutôt faciles à distinguer, cela ne doit pas être un épouvantail ni jeter le discrédit sur tout ce petit monde. Au contraire, cela devrait nous inciter à mieux connaître les champignons, à savoir user de prudence dans ce domaine comme en tout autre.

Pour nous réconcilier avec ces êtres méconnus, voici justement, sur les bords du petit chemin où je me suis engagé, des lycoperdons, communément appelés vesses-de-loup, sortes de boules blanches dont le contenu finit par se transformer en une poussière noirâtre. Un peu plus loin, ce sont des colonies de coprins, dont le chapeau en forme de capuchon se liquéfie et noircit après un règne éphémère. Aucun danger avec ces sortes de champignons, qui, récoltés jeunes et bien apprêtés, peuvent faire à bon compte les délices des gourmets.

Bien des gens ignorent qu'on peut trouver ailleurs que sur le marché cette denrée précieuse. A plus forte raison, on ne se doute généralement pas qu'il peut y avoir autant de différence de goût entre le champignon de couche et les autres qu'entre les divers légumes. N'est-ce pas la peine de s'en rendre compte par soi-même? En attendant de pouvoir entreprendre le voyage rêvé vers les tropiques ou le pays de cocagne, pourquoi ne ferions-nous pas d'autres petites courses aux champignons dans les bois d'alentour?

C'est un sport peu dispendieux, une évocation facile, une captivante reprise de contact avec Dame Nature qui ne trompe pas ses amis, un moyen de se procurer gratuitement et à l'état frais des articles de choix pour agrémenter le menu.

Les naturalistes à la recherche d'un champ d'action relativement peu exploré sont assurés de trouver dans l'étude des champignons un domaine intéressant que tout le monde gagnerait à mieux connaître.

Les amateurs de champignons, déjà nombreux dans la région, communiquent leur enthousiasme à de nouveaux disciples, et l'on peut espérer qu'un jour les champignons seront mieux connus et appréciés de tous.

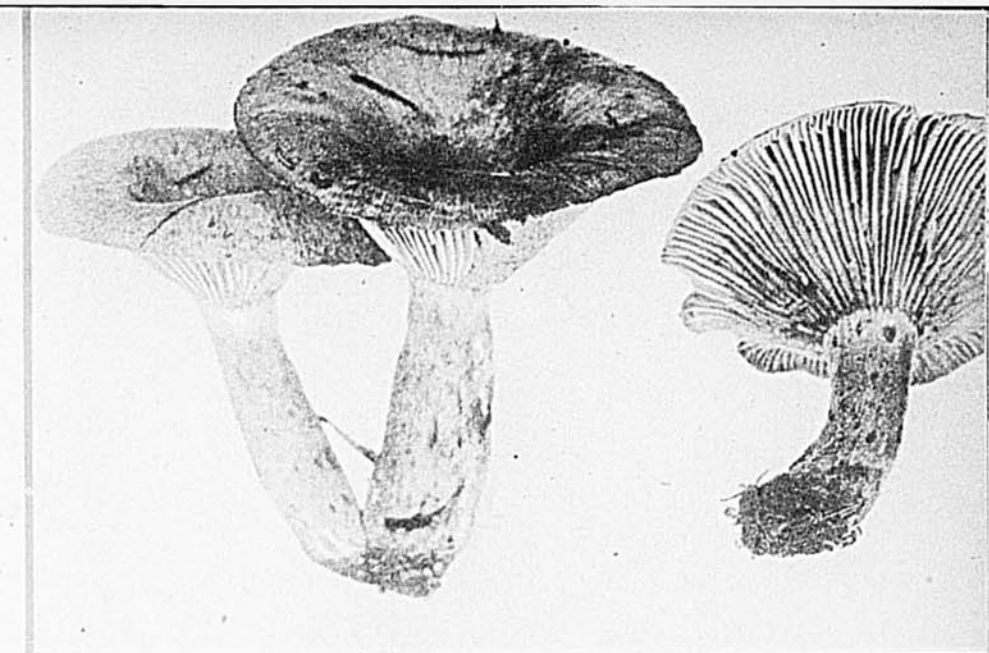

On trouve le lactaire délicieux dans les fourrés de jeunes conifères. Ayant l'allure d'un entonnoir, il est coloré de diverses teintes allant du jaune au rouge orangé.



On confond souvent la chanterelle et le clitocybe ci-haut illustré. Lorsqu'on y regarde bien, on constate que le chapeau de ce dernier est beaucoup moins reluisant. De plus, sa chair est flasque et insipide.

Le coprin doit être récolté jeune car son chapeau se liquéfie et noircit après un règne éphémère. Bien apprêté, ce champignon est délicieux.



La chanterelle-ciboire est l'un des champignons les plus goûtés des connaisseurs.

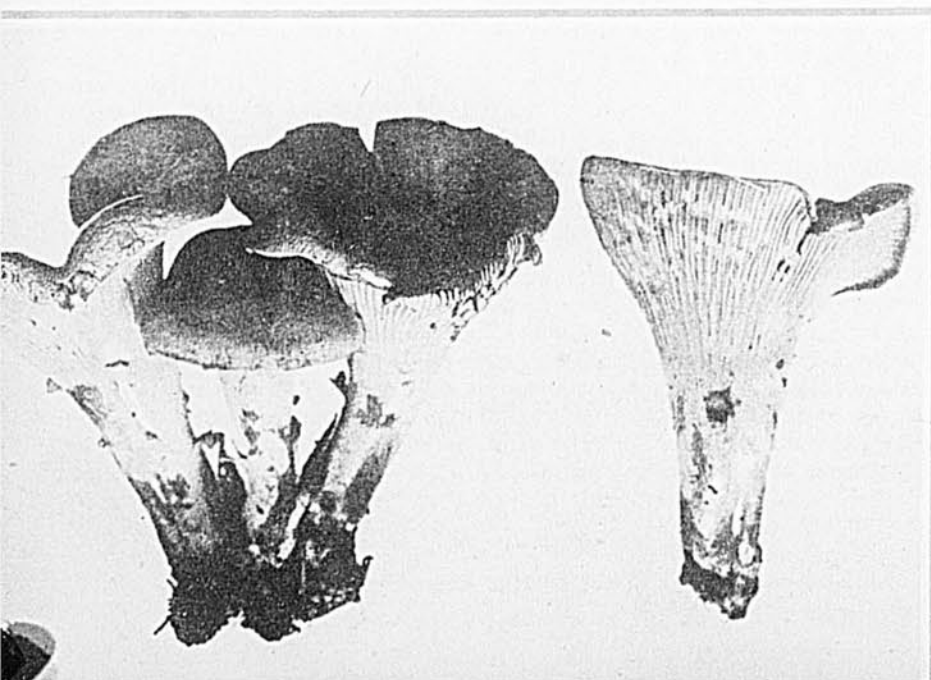



Prise de vêtue, à l'oratoire temporaire de Saint-Benoît-du-Lac; un nouveau moine entre dans la famille bénédictine.

Au seuil du paradis

par JEAN MAUFRAIS

La vie des bénédictins dans la province de Québec — Moyen âge au XVIII^e siècle — Les joies du cloître — Comment se constituera la première Congrégation canadienne de l'Ordre de Saint-Benoît, fondé au VII^e siècle.

DEUX milles de Magog, l'auto quitte la route nationale Montréal-Sherbrooke-Québec et s'engage dans un raidillon cahoteux, criblé d'ornières.

Le chauffeur consulte sa montre: "Six heures trente, me dit-il. Vous serez chez les bénédictins à temps pour le souper."

La voiture poursuit l'ascension du chemin détremé par de récentes pluies, et que de périlleux escarpements frôlent parfois sur la gauche.

Le soleil allume encore les cimes environnantes, mais en bas du coteau dont nous gravissons le flanc, l'ombre ternit déjà l'argent du Lac Memphremagog. Les habitations deviennent rares. Austère et silencieuse dans cette fin de jour, la nature semble préparer le voyageur à la retraite même austère et silencieuse qui l'attend au bout de la route, à Saint-Benoît-du-Lac.

Un dernier virage, un dévalement rapide, et voici le monastère, muraille de granit blanc pivotant sur une tour à cône, et dont les fenêtres gothiques contemplant de loin les eaux étales du lac.

A peu de distance, tout humble devant ce joyau d'architecture, un bâtiment de bois gris et sans relief allonge ses deux modestes étages: c'est l'ancien monastère, qui loge encore parloir et réfectoire, et où les fils de saint Benoît accueillent d'abord le pèlerin.

C'est là qu'à la nuit tombante, remontant d'un coup mille ans d'histoire, j'ai retrouvé le climat mystique d'un moyen âge que la Règle, immuable, perpétue jusqu'au cœur du XX^e siècle.

Pèlerin, pose ton bâton . . .

Benoît, fils d'une famille noble de Nursie, province de l'Italie médiévale, fonda en 529 un monastère au Mont Cassin — celui-là même que

les canons alliés ont dû raser, pendant l'invasion de l'Italie, au cours de la dernière guerre, parce que les Allemands s'y étaient retranchés. Les disciples du patriarche des moines d'Occident constituèrent l'ordre bénédictin (terme dérivé de *benedictus*, ou benoît), qui compte aujourd'hui environ deux cent cin-

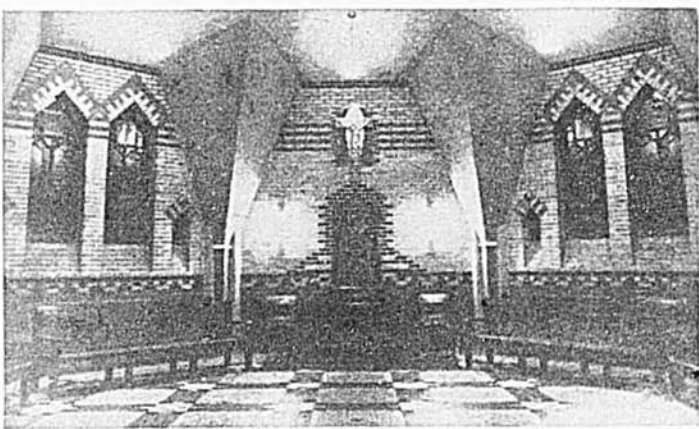

La salle du chapitre, où les bénédictins se réunissent pour la coupe et le vote.

quante abbayes et prieurés. Avant sa mort, Benoît légua à ses fils spirituels un ensemble des principes qu'ils doivent observer pour réaliser leur sanctification. Ce recueil de principes, qu'on appelle la Règle, régit en outre minutieusement l'organisation, la hiérarchie et la vie matérielle du monastère, comme nous le verrons plus loin. Disons pour l'instant que la Règle impose à tout cloître-bénédictin l'obligation de réserver une hôtellerie à la disposition du voyageur.

Le prieuré de Saint-Benoît-du-Lac, près de Magog, satisfait donc à cette condition essentielle, l'apostolat direct au moyen de l'hospitalité ayant toujours été "une tradition de famille dans l'Ordre de Saint-Benoît". Observons d'ailleurs, en passant, que les mots "hôtellerie" et "hospitalité" s'identifient par leur source latine.

Comment, direz-vous, cette hos-

raison de leur zèle pour le chant grégorien? Pourquoi ce chant s'appelle "grégorien"?

En attendant, nous avons abordé le cas de l'hôtellerie bénédictine en premier lieu parce que le pèlerin prend d'abord contact avec le père hôtelier de Saint-Benoît-du-Lac; car on imagine pas, en effet, une hôtellerie sans hôtelier ou "hospitalier". Et c'est lui qui, ce soir-là, me reçoit.

Comme il est sept heures précises; que je suis, ce soir-là, le seul

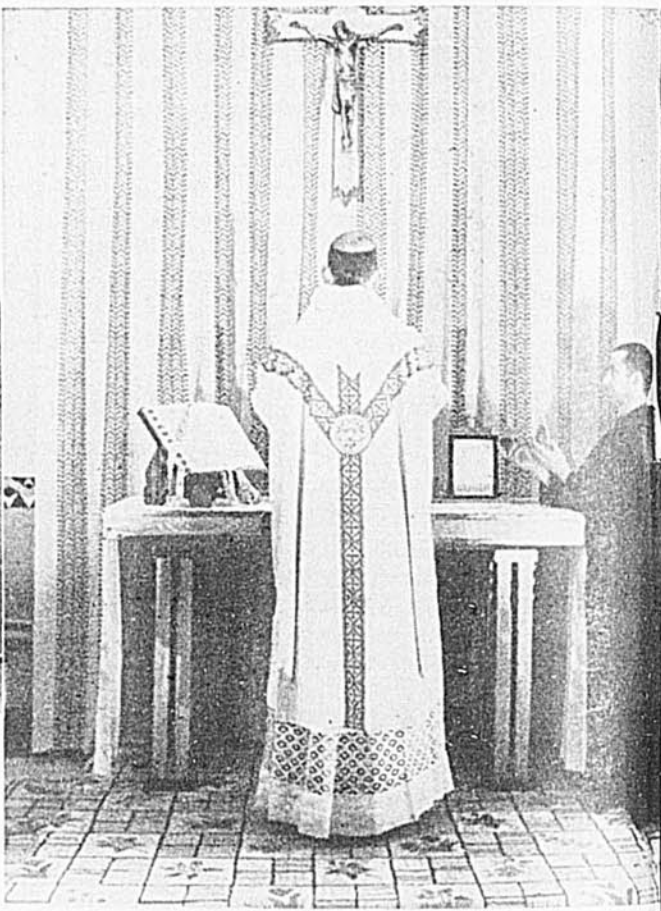

La célébration de la messe revêt au monastère un sens particulièrement solennel.

pitalité peut-elle se concilier avec le cloître, où les moines vivent retirés du monde, dans le silence et la solitude? Question pertinente à laquelle nous répondrons tout-à-l'heure, comme d'ailleurs aux cent autres questions qui surgissent à l'esprit de quiconque n'a pas eu le privilège de séjourner chez les moines. Ne veut-on pas connaître en effet les occupations du bénédictin? Son régime matériel et spirituel? La constitution hiérarchique du monastère? Sa discipline? Ce qui distingue l'abbaye du prieuré? Le moine de chœur du frère convers? De quelles ressources les bénédictins tirent leur subsistance? La

Table d'hôte

Vingt ans de journalisme m'ont fait asséoir à bien des tables. Après le réfectoire de l'étudiant, j'ai con-

nu, dans l'exercice du métier, la pitance de la geôle, la gamelle du soldat, la soupe du refuge, le service luxueux du palace et les festins exorbitants. Rien de tout cela ne me laissera jamais une impression aussi profonde, étrange et vivace que ce dernier repas du soir à la table d'hôte de Saint-Benoît-du-Lac.

Imaginez, à la fin du jour, une grande pièce carrée ou l'éclairage électrique parcimonieux — seule concession au siècle — accentue le terne des murs, du plancher, des

vous conduit ensuite à la table d'hôte.

Cette table est située au centre même de la pièce. Tous les regards y convergent, car les moines n'occupent qu'un côté de leurs tables, au lieu de s'y placer en vis-à-vis. L'hôte se trouve donc sous les yeux des bénédictins au sud et au nord, du prieur et de l'occupant de la chaire à l'est et à l'ouest.

On n'excuserait pas tant d'insistance à décrire le lieu si cette disposition singulière ne contribuait déjà

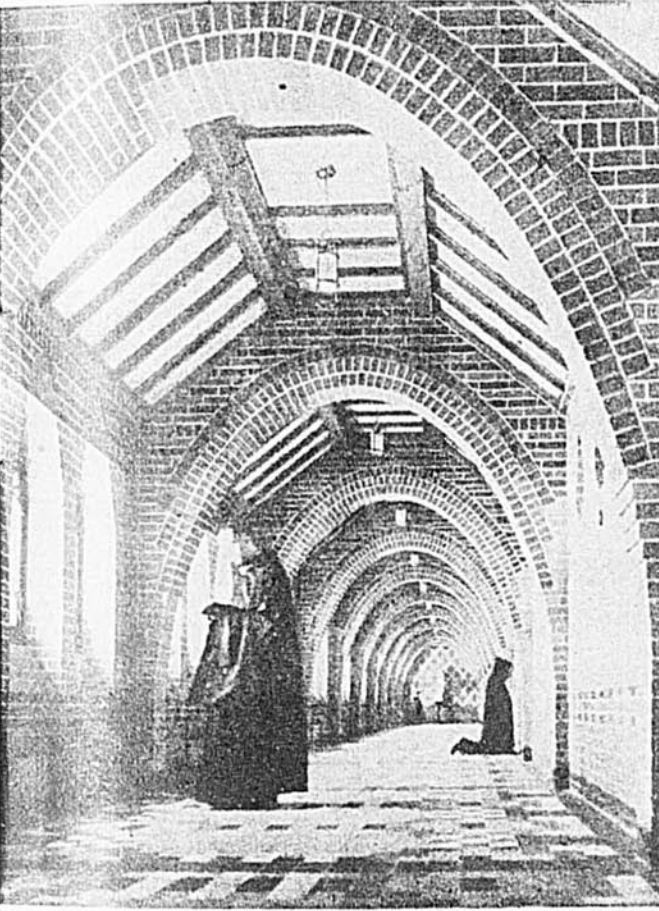

Comme tous les monastères bénédictins, Saint-Benoît-du-Lac possède une galerie cloîtrée.

tables et autres accessoires. Au sud, au nord, des tables à deux, trois, quatre couverts, où cent moines, convers et oblats, tous identiques à première vue dans leurs robes noires, tous silencieux, attendent, debout, que l'hôte ait pris place. Côté est, la table solitaire du prieur (ou supérieur), dressée sur un gradin, et que domine un immense crucifix cloué au mur. Côté ouest, entre quelques tables, une chaire basse, isolée, où se tient un moine, silencieux comme les autres.

A l'entrée du réfectoire, un moine vous tend un pichet d'eau, un bassin et un essuie-mains: l'ablution traditionnelle. Le père hôtelier

fortement à créer une atmosphère vraiment unique.

Mais voici que le silence est rompu. Le moine de la Chaire prononce une brève oraison latine. Le prieur, à son tour, récite des prières auxquelles répondent les moines, en s'inclinant à maintes reprises. Et chacun s'attable.

Le service commence, effectué par des robes noires. Cependant, le moine de la chaire entonne une lecture, délibérément lente et monotone, lecture qui doit durer jusqu'à

A droite, statues de saint Benoît et de sa soeur Sainte Scholastique, par le sculpteur canadien Vallières.

la fin du repas, et qui accuse davantage le silence général.

Etonné, curieux, le convive ne perd aucun détail. Il observe, par exemple, que les serveurs ne passent jamais devant la tribune du prieur sans s'incliner, même si les nécessités du service les obligent à passer et à repasser vingt fois. D'autres s'agenouillent entièrement devant cette tribune. L'hôte apprendra plus tard que le "moine s'incline à la fois devant le crucifix et le prieur — devant l'Homme-Dieu et le représentant de l'autorité divine au monastère — et qu'il met genoux en terre après toute infraction à la Règle. Ainsi, le serveur qui provoque un bruit insolite ou qui brise une assiette, le moine qui arrive en retard au réfectoire, viennent s'agenouiller devant le crucifix et la petite table du gradin.

D'autre part, le voyageur note bientôt que sa table diffère des autres. Il mange sur une nappe, dans une vaisselle d'assez belle qualité. Les moines se contentent d'une vaisselle grossière, placée sur le bois de la table.

La lecture lente et monotone continue de tomber dans le silence, silence et lecture qui finissent par fasciner, par envouter l'étranger.

Dehors, l'obscurité colle davantage aux fenêtres. L'hôte, mainte-



Vue d'ensemble du monastère dans son état actuel. Il reste trois ailes à construire.

nant pénétré jusque dans l'âme par cette atmosphère, cette ambiance surgie des siècles qui ont précédé la civilisation de l'Amérique, se prend à méditer . . . Et soudain, tiré de son hypnose, il constate que les moines restent immobiles, bras croisés, à leurs tables. Ils ont terminé leur repas. Nul ne bougera cependant que l'hôte n'ait aussi fini le sien . . .

Plus tard, le père hôtelier vous conduit à la chambre qu'il vous a réservée, dans le nouveau monastère.

Vous voilà seul. Bientôt, vous éprouvez une impression insolite. Presque un malaise. D'où vient cette sensation étrange? De la pièce? Pourtant, les murs blancs, le lit, le bureau, les fauteuils, la commode, la garde-robe pourvue (lire la suite à la page 28)

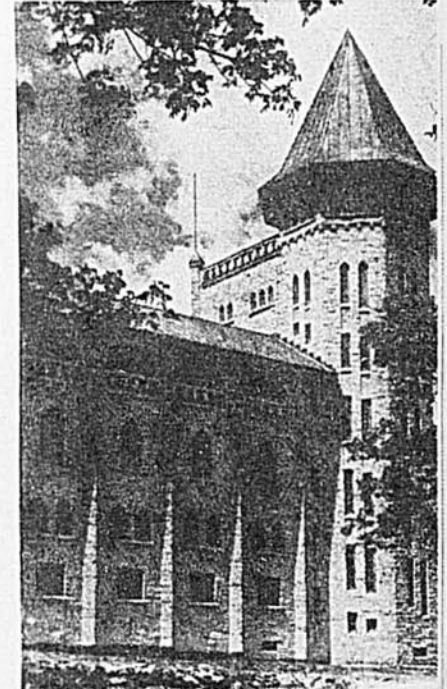

Ci-contre, la tour du monastère et vue du grand escalier; qui donne l'impression "de monter au ciel".