

PHOTO-JOURNAL

Vol. 40 - No 46 - Montréal - Semaine du 19 au 25 février 1977

A domicile et aux États-Unis - 45¢

40¢



Après 5 ans de séparation
**UNE SECONDE LUNE
DE MIEL POUR JUDI
ET YVON DESCHAMPS**

(PAGE 3)

**BARBRA STREISAND
DÉTESTÉE À HOLLYWOOD**

(PAGE 13)



**ENFIN, MIA RIDDEZ
DÉVOILE SON
NOUVEAU TÉLÉROMAN**

(PAGE 9)

Par amour pour son mari

FRANCE CASTEL COMPROMET SA CARRIÈRE

(PAGE 3)



Confortablement installé devant son téléviseur le mardi 22 février prochain, le téléspectateur regardera paisiblement un autre épisode du populaire téléroman "Rue des Pignons" sans penser aux difficultés techniques que l'enregistrement de cette émission aura supposées. Car, si tout semble rose et beau sur l'écran, derrière les caméras, il a fallu un esprit d'équipe extraordinaire pour en arriver à filmer cet épisode dans les Laurentides, alors qu'il faisait 40° degrés F sous zéro au cours de la deuxième semaine de janvier.

par Michèle Sénécal

C'est en interviewant le réalisateur de l'émission Yvon Trudel, que nous avons appris comment s'étaient passés ces quelques jours d'enregistrement réunissant seulement quatre comédiens, soit Serge Turgeon, Marcelle Pallascio, Manon Bernard et François Tassé.

Le prochain épisode de "Rue des Pignons"

Donc, la scène que nous verrons mardi prochain a entièrement été tournée à St-Donat, au pied du Mont-Garceau dans un chalet qu'on avait loué pour la circonstance. Mais, le 10 janvier, c'était la grosse tempête de neige et le Québec tout entier était paralysé. Les comédiens et l'équipe sont donc restés sur les lieux du tournage du 9 au 15 janvier, tournant les scènes à toutes heures du jour ou de la nuit sans montrer la moindre trace de fatigue, le moindre signe d'impatience.

Comme il faisait un froid de loup, la caméra était recouverte d'une épaisse couverture de laine sous laquelle on avait pris la peine de faire une espèce d'abri en styrofoam. Pour alimenter l'éclairage, un seul petit générateur a suffi et encore, il a fallu en prendre grand soin pour ne pas qu'il fasse défaut à un moment donné.

Pour une fois, on n'a pas utilisé le côté technique de

la télévision. Tout a été fait exactement comme pour un film et selon monsieur Trudel, c'est tout comme s'il avait tourné un long métrage. Mais, ce qu'il tient à souligner le plus, c'est le travail de toute l'équipe qui a tout simplement été formidable.

"J'aurais voulu que vous soyez sur place pour voir ce qui se passait, de me dire

Un week-end d'amoureux à Saint-Donat derrière les caméras de la télévision

de drames, pas de pleurs mais beaucoup d'amour, de tendresse et d'amitié. En fait, l'histoire est assez banale mais elle nous aura coûté beaucoup de temps, d'efforts et d'énergie. Je suis content de voir que Photo-Journal s'intéresse aux côtés techniques d'un téléroman



Pour les besoins de l'épisode, Serge Turgeon a été couronné cordon-bleu.



François Tassé, le bout du nez gelé après une randonnée en motoneige, revient tranquillement au chalet.



Un petit diner de grands amoureux dans un chalet de St-Donat. On reconnaît Marcelle Pallascio, Serge Turgeon, Manon Bernard et François Tassé.

plutôt que de chercher à faire du sensationnalisme. De toute façon, soyez assurés que cette entrevue est exclusive, tout comme les photos que je vous prête d'ailleurs."

Sur le plateau, l'esprit d'équipe des comédiens fut vraiment extraordinaire. Les comédiens aidaient au réalisa-

radis, Roland Comeau, Léo Villeneuve, Claude Lagacé, Yvon Paquin, Gilles Dupré, Yvon Beaulieu, Denis Borduas et bien sûr, la script-assistante, Andrée Pérusse.

"C'est gens-là ont été formidables, ajoute Yvon Trudel en allumant une autre cigarette, parce que travailler par un froid semblable sans se plaindre, c'est pas facile. Il faisait tellement froid qu'on travaillait avec des habits de motoneigistes et des cagoules pour se protéger. Mais, si je dois retenter l'expérience, je le ferai avec le plus grand des plaisirs. Les techniques du cinéma ne ressemblent en rien à celles de la télévision en studio et je pense que les comédiens sont

Un travail d'équipe extraordinaire

teur, l'équipe technique se mêlait aux comédiens et le réalisateur jouait bien souvent au "gars de la maintenance". A noter que les motoneiges dernier modèle étaient fournies par la compagnie Bombardier mais Yvon Trudel voudrait remercier publiquement tous ceux qui ont participé à l'épisode de "Rue des Pignons" qui sera présenté mardi le 22 février prochain.

Cette équipe comprend donc les quatre comédiens ci-haut mentionnés, le réalisateur Yvon Trudel et l'équipe technique suivante: Florent Fortier, Luc Durocher, Roland Théberge, Andrée Côté, André Vouton, Nadine Gilliot, Luc Pa-

très fiers de ces quelques jours de tournage. En regardant l'émission, tentez de penser à tout ça."

Ca vous semblera sans doute un épisode comme les autres. Mais maintenant que vous avez lu ce papier, peut-être comprendrez-vous qu'il a été tourné dans des conditions extrêmement pénibles et que si tout est "rose-bonbon" mardi soir prochain à 9 h 00, ça ne l'était pas au moment où tout a été filmé.

Ca mérite quand même des félicitations. Du travail de professionnel accompli par des professionnels. Voilà ce que c'est et vous en constaterez vous-même les résultats.



L'équipe technique au grand complet alors qu'il faisait un froid de loup.



Marcelle Pallascio et Manon Bernard s'amuse ferme tandis que l'équipe technique gèle dehors et s'appête à filmer.

Yvon Deschamps et sa femme Judi Richards vivent une seconde lune de miel

Après deux ans de mariage, cinq ans de séparation, le couple Yvon Deschamps-Judi Richards vivent une seconde lune de miel. De cette séparation, Yvon en avait toujours énormément souffert, mais, comme toujours, il était resté en excellents termes avec son épouse, croyant qu'elle avait bien le droit de vivre sa vie à sa manière. Yvon Deschamps avait sans doute raison dans son jugement puisque, très souvent, il invitait Judi à dîner et la conseillait judicieusement sur sa carrière. Il souffrait parce qu'il l'aimait comme un fou. De son côté, Judi était très attachée à Yvon mais il n'y avait aucun espoir de réconciliation... du moins de la part d'Yvon qui lui, n'attendait que ça.

par Michèle Sénécal

40 ans tandis que Judi est dans la trentaine.

A l'époque de leur mariage, Judi se contentait d'être la belle épouse d'Yvon Deschamps en participant à ses shows par ses critiques assez sévères. Jamais il

en plus autonome même si son mari était au faite de la gloire et gagnait un revenu plus que confortable.

Et pendant qu'Yvon Deschamps continuait d'écrire ses monologues et de présenter ses spectacles, Judi a pris l'habitude de tra-

tendre. Cette fois, il semble que ce soit la bonne. Depuis quelques jours, Yvon et Judi vivent un grand amour et c'est exactement comme s'ils vivaient une seconde lune de miel. Judi continuera sa carrière de chanteuse-standby Yvon Deschamps

Malheureux, Yvon avait toujours souhaité son retour

vailler. De la mise en scène, elle s'est mise à chanter comme choriste avec la très talentueuse France Castel. C'est ainsi qu'elle a enregistré plusieurs commerciaux avant de faire partie du groupe féminin le plus populaire de l'heure au Québec et en France: "Toulouse" où elle partage la vedette avec deux autres chanteuses d'origine américaine.

Petit à petit, cette grande amitié qui unissait Yvon Deschamps à sa femme Judi Richards a cédé sa place à l'amour pour une deuxième fois. On a parlé de réconciliation à maintes reprises dans les journaux, mais chaque fois, ça se terminait par un échec. Les deux n'arrivaient pas à s'en-

rester tout simplement le grand Yvon Deschamps que tous les Québécois apprécient et applaudissent chaque fois qu'il apparaît sur une scène.

Judi Richards a passé une certaine crise. La crise de la femme qui refuse systématiquement de vivre dans l'ombre de son homme, si célèbre soit-il. Or, en quittant Yvon Deschamps, Judi Richards s'est affirmée en tant que femme et artiste et c'est ainsi qu'avec Yvon, elle a retrouvé un certain terrain d'entente, un terrain plat où l'amour semble occuper une très grande place. La crise de la femme qui refuse de rester à la maison et de vivre aux crochets de son mari. Très active, il lui fallait se prou-



Yvon et Judi se sont retrouvés et maintenant, ils songent à un autre voyage de noces.

ver à elle-même qu'elle pouvait faire autre chose que d'être madame Yvon Deschamps. C'est ce qu'elle a fait. Durant cinq ans, chacun a travaillé très fort de son côté et maintenant que Judi connaît un très grand succès, elle peut parler à Yvon sur un pied d'égalité. Tous les deux sont riches et célèbres et entre eux, il ne peut exister aucune animosité. Ce qui revient au principe très actuel, la femme est l'égal de l'homme et c'est encore la meilleure façon de s'aimer, de vivre à deux et d'être heureux ensemble. Celle qui "étouffait" dans son carcan il y a cinq ans, est main-

tenant une femme heureuse, amoureuse et épanouie.

Le seul commentaire qu'a fait Yvon Deschamps est le suivant: "Je suis un homme heureux et j'ai maintenant tout ce que je désire dans la vie. Ce n'a pas toujours été facile mais enfin, je pense que nous y arrivons. La vie est faite de hauts et de bas et en ce moment, "je flye en maudit".

Ils ont la tête bourrée de nouveaux projets, ils sont heureux chacun dans leur domaine mais surtout ensemble. Nous, on se demande qu'une seule et unique chose: que ce grand bonheur dure jusqu'à la fin de leurs jours.

Une prise de conscience de la part de Judi

dos. Le tout s'était fait à l'amiable. En toute amitié.

Mais, quand on se sépare "en toute amitié" et qu'on continue de se voir régulièrement, l'amour risque bien souvent de "prendre le dessus" et la vie commune par la même occasion. Yvon Deschamps a maintenant

ne lui serait venu à l'idée de monter sur une scène à son tour et de chanter. Judi faisait également de la mise en scène. Celles de son mari, ensuite, celles des amis de son mari. C'est finalement un cercle vicieux et en gagnant un peu d'argent, Judi devenait de plus

Par amour pour son mari,

France Castel risque de compromettre sa carrière de comédienne

Certaines femmes se marient par sécurité financière ou matérielle ou même émotive. D'autres se marient pour ne pas vieillir seule. Certaines se marient pour assurer leurs vieux jours en pensant que la vie s'arrête là, d'autres pour tout simplement porter le titre de "Madame" sur les cartes de crédit ou encore sur la "castonguette" ou même sur le permis de conduire. Par contre, d'autres, et c'est encore la majorité, se marient tout simplement parce qu'elles sont follement amoureuses et désirent absolument rendre leur homme heureux au risque de compromettre leur propre carrière ou vie professionnelle.

par Michèle Sénécal

C'est le cas de la comédienne-chanteuse France Castel. Après huit ans de solitude et avec trois enfants sur les bras, France est tout simplement tombée amoureuse d'un gynécologue de Chicoutimi, Jean Guimond, et, à partir de là, plus rien d'autres existait. Jean passait avant tout et même s'il ne la connaissait pas du tout en tant que chanteuse ou comédienne, au si étrange que cela puisse paraître, Jean en est tombé amoureux du jour au lendemain. Ils se sont fréquentés durant plusieurs mois et jamais France Castel ne pensait qu'elle pourrait épouser cet homme qui, au fond, était celui dont elle avait tant be-

soin. Ils se sont rencontrés par hasard, mais comme le hasard fait bien les choses, le 17 décembre dernier, France Castel devenait Madame Jean Guimond et allait habiter Chicoutimi avec ses trois enfants et sa gouvernante. Elle épousait Jean par amour. La sécurité matérielle, elle l'avait acquise depuis fort longtemps de par sa carrière qui marche comme sur des roulettes.

Au moment où elle ne croyait plus du tout à la vie à deux et ne pensait même plus à cette "grande aventure", Jean l'a demandée en mariage. France était tellement amoureuse qu'elle a accepté sur le champ, sans même penser qu'en allant vivre à Chicoutimi, elle devrait ralentir ses activités profes-

sionnelles au risque de compromettre sa carrière de comédienne qui était pourtant drôlement bien amorcée avec le populaire téléroman d'André Dubois "Du tac au tac".

France Castel qui excelle autant comme choriste, que comme chanteuse ou comme comédienne, aurait remis sa démission au réalisateur de l'émission "Du tac au tac". "J'habite maintenant Chi-

coutimi et même si je continue à garder ma gouvernante pour mes enfants, j'hésite tout de même à faire le trajet chaque semaine, surtout avec les hivers qu'on connaît au Québec. D'autre part, j'aime mon mari et je veux vivre avec lui et devenir une bonne épouse. C'est mon deuxième mariage et si j'ai raté le premier à 16 ans, j'en ai maintenant 32 et je



Il y a à peine un an, France ne croyait plus du tout au mariage. Maintenant qu'elle est remariée, elle est plus heureuse que jamais.

n'ai pas l'intention que le tout se termine par un divorce à cause du vedettariat. Ma vie de femme passe bien avant ma vie de comédienne ou de chanteuse. Bien entendu, je continuerai de chanter. De ça, j'en ai énormément besoin. J'enregistrerai des commerciaux, j'agirai en tant que choriste à l'occasion, je présenterai un spectacle, bref, si ma carrière de comédienne à temps plein s'arrêtait avec l'émission du "Tac au Tac", cela ne veut nécessairement pas dire que j'abandonne ma carrière. Je sais que je compromets le tout drôlement, mais l'amour de mon mari et de mes trois enfants, David, Benoit et Dominique passent bien avant le reste. Ma carrière est devenue bien secondaire et en ce moment, je me contente d'être épouse et mère

Par contre, je ne me suis pas mariée pour assurer mon avenir et celui de mes enfants. Tout ça était fait sur papier bien avant que j'épouse Jean. Mais je me suis mariée par amour et non par intérêt comme on serait porté à le croire. Je me moque d'ailleurs de ce que les gens pensent. Moi et mes enfants, nous sommes heureux, mon mari est fou de joie et c'est tout ce qui compte présentement dans notre vie."

Si elle compromet sa carrière de comédienne, France Castel continuera de chanter à l'occasion, d'enregistrer des disques, de faire des commerciaux et elle rêve de faire du cinéma. Mais, comme toutes les femmes qui ont trois enfants et un mari à s'occuper, elle mettra la pédale un peu plus douce.

Elle ne veut pas d'un deuxième divorce

à Chicoutimi. Crois-moi, je n'ai jamais été aussi heureuse d'être madame Jean Guimond."

De plus, France Castel-Guimond admet que ses trois enfants avaient besoin de vivre avec un homme. "Mes enfants ont maintenant 8, 6 et 2 ans. Les garçons vivaient avec une femme et avaient extrêmement besoin du contact d'un homme à la mal-

France Castel se dit une femme très heureuse. Elle n'a jamais cherché un père pour ses enfants, elle cherchait l'amour avec un grand A. Avec le Dr. Guimond, elle l'a trouvé cet amour qu'elle croyait perdu à jamais. Et elle est heureuse comme toutes les jeunes mariées. Au diable la carrière de comédienne, l'amour passe avant le showbusiness.

les VARIÉTÉS

par Michèle Sénécal

Le phénomène Demis Roussos de retour parmi nous

Demis Roussos, celui que l'on surnomme à la fois le phénomène et le dieu grec sera de retour parmi nous à la salle Wilfrid Pelletier de la Place des Arts les 3, 4, 5 et 6 mars prochain. Il sera également au Grand Théâtre de Québec le 9 mars pour ensuite effectuer une tournée qui le mènera jusque dans l'Ouest du pays.

Demis Roussos est un artiste que l'on doit écouter avec les yeux du cœur. Sa

voix bizarre et unique fascine les hommes comme les femmes et son personnage impose le respect. L'envoûtement qu'exerce Demis Roussos sur son public ne se rompt qu'après la dernière chanson sous les applaudissements qui replongent le spectateur dans la réalité.

Une production de Michel Gélinas, un spectacle à ne pas manquer pour les amateurs de Demis Roussos... évidemment.



Le nouveau dada de Ginette Reno

Ginette Reno a bien des manies, mais elle reste une femme fidèle à elle-même et écrit chaque soir, son petit journal intime... comme une écolière. Mais, saviez-vous quel était le "péché mignon de Ginette"? Elle joue au pool à quatre heures du matin avec des écouteurs dans les oreilles pour pouvoir relaxer et s'endormir ensuite. Aux journalistes de langue anglaise, la semaine dernière, Ginette Reno accordait une entrevue alors qu'elle en accorde très peu aux journalistes de langue française. Or à ces mêmes journalistes du Star et de la Gazette, Ginette a avoué sa grande passion et espère évidemment devenir très maigre.

"Je voudrais avoir l'air

d'un squelette tellement je me déteste avec mes rondeurs, mais ça ne sera pas long. J'y arriverai coûte que coûte et plus personne n'osera parler de ma grosseur. Je chante, je sais chanter mais je veux aussi être une belle femme mince et très féminine. Les deux vont de pair."

Voilà ce que Ginette Reno fait quand elle ne s'endort pas après un spectacle. Alors mesdames, si votre mari est un joueur de pool, ne vous en faites pas, et faites comme lui. Apprenez les règles du jeu et vous verrez, par expérience, je sais que c'est très amusant et que ça demande beaucoup de concentration.

Boule Noire et Toulouse triomphent en Europe

Boule Noire et l'un des groupes les plus populaires actuellement au Québec, Toulouse, ont récemment été lancés en Europe avec un accueil et une activité des ventes aussi enthousiastes que le Québec a connus.

En ce moment, les deux plages du premier 45-tours de Boule Noire "Aimes-tu la vie comme moi" et "Kiki d'Hollywood" se dirigent rapidement au sommet des palmarès dans les stations majeures d'Europe, comme R.T.L., Europe no 1, Radio Monte-Carlo et Luxembourg. C'est donc une bonne nouvelle pour Boule Noire.

Par contre, "Lindbergh", la chanson du groupe Toulouse reçoit un accueil des plus chaleureux. Aussi chaleureux que Boule Noire. Reste à savoir si ce succès phénoménal restera gravé au palmarès européen et si Boule Noire et Toulouse réussiront à percer en Europe autant que Robert Charlebois, Gilles Vigneault, Pauline Julien, Félix Leclerc et Diane Dufresne.

"L'eau chaude, l'eau froide" s'en vient

Un nouveau film de Denis Forcier, "L'eau chaude, l'eau froide" mettant en vedette Sophie Clément, Louise Gagnon, Réjean Audet, Jean-Pierre Bergeron et dont l'histoire tourne sur un sujet brûlant d'actualité: le shylocking, prendra bientôt l'affiche au Parisien.

Un film fantaisiste et d'une tendresse toute spéciale. On rit, on rit jaune quelquefois, on est choqué, déconcerté, bouleversé mais jamais indifférent. Une forme d'espoir ressort toujours de ce réalisme parfois brutal. C'est un soulagement dans le désordre. Un film important dans notre histoire du cinéma, produit avec la collaboration de la SDICC et distribué par Cinéma Libre Inc. A l'affiche du cinéma Parisien à compter du 4 mars.



Un autre triomphe pour Viola Léger

Depuis le 17 février, "Evangéline Deusse" d'Antonine Maillet est présentée au Théâtre du Rideau-Vert. Interprétée par Viola Léger, Guy Provost, André Cailloux et Paul Guèvremont, "Evangéline Deusse", un spectacle qui ne laisse personne indifférent. Il se dégage du texte d'Antonine Maille, une

extrême tendresse, et comme toujours, nous sommes émerveillés par l'humour touchant, l'humanité profonde et la langue riche qui sont les caractéristiques de son théâtre. Ne manquez donc pas cette pièce de théâtre du 17 février au 19 mars. Prière de réserver vos billets.

Le cirque des Shriners revient en ville

Le cirque des Shriners revient en ville à la plus grande joie des enfants et des adultes. La troupe sera à Montréal du 16 au 20 mars prochain et les billets sont déjà en vente aux guichets du Forum et à tous les comptoirs TRS.

Le 37e cirque annuel des Shriners est commandité par

le Karnak Temple qui remet annuellement les profits entiers de cette manifestation à son hôpital pour enfants infirmes de l'avenue des Cèdres à Montréal. Pour passer une soirée agréable tout en accomplissant votre BA de l'année, c'est au cirque des Shriners qu'il vous faut aller.

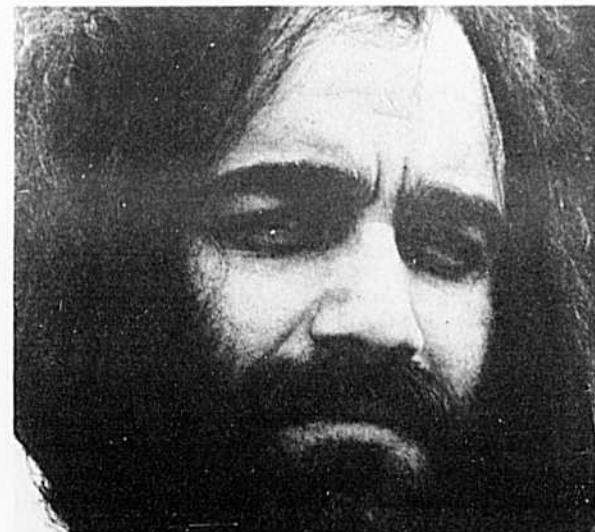

3019 est. Sherbrooke, Montréal H1W 1B3
Administration 527-8721-2
Publicité 527-3467-8
Rédaction et maquette 527-3421-2

PHOTO JOURNAL est publié par Les Publications Publiques Inc.

Président **NORMAND ROBIDOUX**
Secrétaire-trésorier **MARCEL HUGUET**
Contrôleur **NORMAND TREMBLAY**
Directeur artistique **MARCEL ÉTHIER**
Directeur des relations publiques **MANUEL MAÎTRE**

RÉDACTION:

Directeur **MARCEL HUGUET**
Journaliste **CLAIRE HARTING**
Maquetiste **GILLES LABRECQUE**
Collaboration spéciale: **MICHÈLE SÉNÉCAL**

PUBLICITÉ:

Directeur intérimaire: **DENIS CLERMONT**
Photographie **ROGER LAMOUREUX et JEAN-PAUL LALIBERTÉ**

PHOTO JOURNAL est distribué par Les Distributions Média (Inc.)
1100, rue St-Jacques, Montréal, Québec H2K 1K1

Impression: 121-1111-1111
Composition: 121-1111-1111
Montage: 121-1111-1111

ABONNEMENTS: AU CANADA \$6 pour un abonnement de 12 mois. \$13 pour un abonnement de 6 mois. À L'ÉTRANGER et aux ÉTATS UNIS \$31 pour un abonnement de 12 mois. \$16 pour un abonnement de 6 mois.

Copyright © 1977, Les Publications Publiques Inc.



De père en fils, Tarzoon remplace le célèbre Tarzan

Sans crier gare, "Tarzoon" arrive. Plutôt "Woowh" comme le Tarzan de jadis. La voix de Tarzoon qui va rugir sur les écrans du cinéma Le Parisien et celui du Laval dans quelques jours a de qui tenir: c'est celle de Johnny Weissmuller Jr., le fils de l'autre, lequel fut, comme chacun sait, le plus Tarzan de tous les Tarzans du cinéma américain.

Au départ, Picha, l'auteur de "Tarzoon, la honte de la jungle," et son producteur-coréalisateur, Boris Szulzinger, avaient l'intention de demander à Johnny Weissmuller lui-même de prêter sa voix de Tarzan légendaire à leur "Tarzoon" préféré. Tarzan a dit un non bien catégorique, mais il a tout de même refilé son

fils, un comédien-cascadeur qui savait tout aussi bien crier que lui. Johnny Weissmuller Jr. a donc dit "woowh" et a enregistré cris, borborygmes et monosyllabes tarzoonnesques. L'esprit de Picha, son trait de crayon dévastateur, la collaboration active de Boris Szulzinger, le travail patient d'une talentueuse équipe de dessinateurs, la synchronisation des voix et enfin tout. Il a fait de ce film, un film amusant, animé, sans complexes. Une expérience exceptionnelle de dévergondage qui va sûrement faire beaucoup de bruit. Regardez bien notre photo, ça vous donnera un petit aperçu des princesses de "Tarzoon la honte de la jungle". Comme on est loin du "Tarzan, le roi de la jungle".

René Martel en vedette au Méridien

Renée Martel n'arrête pas de travailler. Elle sera en vedette à l'Hôtel Méridien du 2 au 13 mars et, pour elle, c'est une chose absolument merveilleuse. Renée en profitera pour nous donner un avant-goût de son prochain microsillon, "Une femme pour la vie" qui sortira l'automne prochain.

Sur des paroles de Stéphane Venne et de la musique de Jean-Guy Chapados, Renée Martel conserve quand même le style de chansons qu'on lui connaît depuis deux ans, tout en exprimant de façon encore plus tangible, les joies et les difficultés de la femme qui travaille, celle qui est libérée mais qui doit malgré tout vivre avec son passé. En pleine possession de son talent, Renée Martel a l'intention de pousser plus avant sa carrière qui a maintenant 23 ans. Renée envisage de monter un spectacle en français et en anglais destiné aux Américains et de prendre l'affiche d'une salle de la Place des Arts à l'autom-

ne. D'ici là, elle accrochera ses patins pour monter sur la scène du Méridien où, précédée de Pierre Calvé, elle nous communiquera sa douce énergie et nous entretiendra des sujets qui l'intéressent.

Un spectacle qui devrait normalement bien marcher compte tenu de l'immense popularité de Renée Martel. Une jolie fille bourrée de talent qui nous présente un avant-goût de tout ce qu'elle veut faire durant les prochaines années.



"La marge", une Sylvia Kristel en prostituée

Le nouveau film de l'érotique Sylvia Kristel "La marge" sortira à Montréal aux cinémas Parisien, Rivoli, Laval, Versailles et Greenfield Park le 4 mars. "La marge" est considéré comme un film érotique et le réalisateur Walerian Boroweyk ne se cache pas pour le dire.

"La marge", c'est donc un très beau roman et l'histoire se situe à Paris. Il nous révèle à quel moment et dans quelles circonstances un homme est amené à vivre en marge de son bonheur. Il entraîne dans sa chute la star no 1 du cinéma français, Sylvia Kristel qui, au début, joue le rôle d'une prostituée très professionnelle, donc très froide et très à son affaire. Une prostituée qui fondera sous les caresses de Joe Dallessandro.

Il paraît que toutes les femmes devraient voir "La marge" pour bien comprendre leur situation actuelle. Je me permets d'en douter et je crois plutôt que les hommes seront beaucoup plus intéressés que les femmes à voir une Sylvia Kristel faisant l'amour à Joe Dallessandro et un Paris sous un autre jour, c'est-à-dire avec ses hôtels de passe, ses bistrotts douteux, bref, le Paris des prostituées.



Lougarou: un groupe franco-ontarien au Complexe Desjardins

Depuis près d'un an, le service de l'animation du Complexe Desjardins travaille à faire en sorte que La Place du Complexe Desjardins devienne un carrefour privilégié de rencontres et d'échanges en y présentant un éventail aussi complet que possible d'activités socio-culturelles et éducatives.

Pour encourager "la relève", le complexe Desjardins nous offre le spectacle d'un groupe franco-ontarien, Lougarou. En collaboration avec la compagnie London à la promotion de ce groupe, Lougarou nous donne un bon spectacle, un show tout à fait inusité.

Jules le magnifique: un film ou un témoignage humain?

Jules Arbec, un paralytique cérébral, se bat depuis des années pour faire accepter son image. L'image de son corps, l'image de tous ceux et celles qui sont comme lui. Sous nos yeux, il va tenter trois expériences qui mettent en cause cette fameuse image que la société n'accepte pas vraiment.

Ce film de Michel Moreau est à la fois un documentaire et un témoignage qui dépassent souvent la fiction. Et pour approfondir le contenu, Michel Moreau présente, en personne, son film expliquant aux spectateurs son propre cheminement dans la réalisation de ce long métrage, sa relation d'amitié avec Jules et sa propre perception de l'univers des handicapés.

Michel Moreau pose également la question de nos comportements, face à la

déficience physique. Jules le Magnifique, un film, un témoignage, un dialogue que nous offre le Nouveau Réseau au Cinéma Outremont les 20, 21 et 22 février. C'est vraiment à voir et à entendre.

HORLOGERIE-BIJOUTERIE

À l'école À la maison Diplômés gratuits
Examens du ministère de l'Éducation
Niveau secondaire et recyclage
Permis no 749659

INSTITUT D'HORLOGERIE DU CANADA LTÉE

1012 est. Mt Royal
Montréal H2J 1X6

Tél.: 523-7623

DIAMANTS

Meilleurs prix en ville
Manufacturiers les montures

M. Marcel Robert

620 est. rue Jarry
Montréal. 272-9747

Hommage à Anne Hébert

L'écrivain Anne Hébert, poète, romancière et auteur dramatique, a écrit des oeuvres aussi célèbres que "Sous

la pluie", "Les songes en équilibre", "Le temps sauvage", "Kamouraska" et plusieurs autres.

Ceux qui s'intéressent à Anne Hébert ne devraient pas manquer l'hommage qui lui sera rendu au cours d'une série de quatre émissions qui seront diffusées le dimanche à CBFT-FM à compter de 10 h00. Jacques Brault, dans ses textes de présentation, nous démontre que madame Hébert, avec des livres d'une très grande densité d'inspiration et d'écriture, représente l'une des destinées littéraires du Québec les plus prestigieuses.



Si le théâtre vous intéresse...

Monsieur Jean-Louis Roux, président du Bureau des Gouverneurs de l'École Nationale du Théâtre, invite les personnes intéressées à solliciter le poste de directeur de cette institution, à faire connaître immédiatement leur candidature. Les candidats doivent notamment être bilingues (eh oui, ça existe même au théâtre), capables de travailler aussi bien en anglais qu'en français. Toute demande doit être évidemment accompagnée d'un curriculum vitae complet et adressée avant le 15 mars à:

Monsieur Philippe Casgrain
Président du Comité de recherche
École Nationale de Théâtre
5030 rue St-Denis, Montréal H2J 2H8

Alors, le poste vous intéresse?

Régime Naran: la recette pour maigrir chez soi.

Le régime Naran vous aide à vous débarrasser de vos livres superflus de graisse, et ce sans que vous ayez à sortir de chez vous. Un tel régime est économique et aussi, facile à suivre. Rendez-vous d'abord à la pharmacie et demandez le régime amaigrissant Naran. Chaque emballage contient tous les détails; quant au mode d'emploi, il est clairement décrit sur l'étiquette. Vous n'avez qu'à verser la formule liquide dans un contenant d'une chopine, puis à ajouter du jus de pamplemousse jusqu'à la pleine contenance. Deux cuillères à soupe suffisent, deux fois par jour, selon vos besoins. Absorbez toutefois le supplément vitaminique inclus et tenez-vous en au régime alimentaire quotidien à faible teneur en calories.

Dès le premier essai, vous saurez qu'il s'agit là de la meilleure façon, car la plus simple, de diminuer votre embonpoint et de vous redonner grâce et sveltesse. Cou, menton, bras, hanches, poitrine, mollets et chevilles reprendront bonne forme, par suite de la perte de poids excédentaire et des poudres superflues de graisse. Si vous ne retirez pas entière satisfaction au premier essai, retournez-nous la boîte vide: nous vous la rembourserons. Optez donc pour la méthode facile que plusieurs personnes ont déjà expérimentée avec succès. Voyez vous-même avec quelle rapidité les boursoffures disparaîtront et le regain de bien-être qui en naîtra. Vous retrouverez votre apparence de jeunesse, votre entrain et votre vivacité.

SECRÉTAIRE STÉNO-DACTYLO

La candidate doit être bonne en français et posséder un minimum de trois années d'expérience.

Généreux avantages sociaux.
Salaire selon qualifications.

Pour rendez-vous appelez:

Normand Tremblay

527-8721

tout le monde EN PARLE ...France en parle



par France Lauredeau

Roger Giguère en demande

Roger Giguère semble faire l'heure depuis qu'il complète l'équipe des "Tannants" au canal 10. Il a été approché récemment pour devenir annonceur cet été pour la station de radio CJMS. "Je crois bien accepter leur offre, les conditions du contrat seront décisives."

Nicole préfère le "country"

La très ravissante chanteuse Nicole Cloutier change de compagnie de disque. Elle se dit majeure et apte à prendre de bonnes décisions. C'est pourquoi, elle délaisse les Disques Nobel et par le fait même Guy Cloutier, son gérant. Elle désire rester dans le style "country" plutôt que de chanter du "disco" que Nicole considère comme éphémère.

Nanette avait oublié son pantalon

Lors du lancement du magasin "Grenier des artistes" organisé par Anne Andersen, nous avons aperçu Nanette Workman vêtue d'une robe. Ce qui est très rare puisqu'elle avoue n'en porter qu'une par année.

Un retour à la chanson

Madeleine Chartrand fait un retour à la chanson. "Fini la compagnie London! A partir de maintenant, c'est Danis Pantis qui a ma carrière en main".

L'esprit d'équipe

Roger Legault, réalisateur de "Patof voyage" est très sympathique. Il a l'esprit d'équipe, beaucoup d'idées et

d'intelligence. Il est facile d'approche et sait appuyer à fond les vedettes de son émission.

Il est trop occupé

Robert Arcand, annonceur et directeur de CKLM a engraisé ces derniers temps: il fait de moins en moins la course aux femmes et cela lui fait prendre du poids, étant trop occupé à promouvoir la station de radio qui l'emploie.

De nouvelles figures

Ne vous surprenez pas de voir de plus en plus de nouvelles figures aux émissions prochaines du réseau CFTM-TV. La direction désire, pour l'avenir, un changement complet de la programmation et elle recrute du personnel. Je ne suis pas contre, mais je déplore que les réalisateurs concernés soient avertis les derniers...

Gaby est enceinte

Gaby Gindrooz, professeur d'éducation physique à "Pa-

tof voyage" est enceinte de 7 mois. Mariée à Raymond Gindrooz depuis 6 ans, cet enfant sera le premier. Gaby devrait accoucher le 15 avril prochain.

Serge Laprade accepte

Depuis son retour d'Afrique, notre beau brummell Serge Laprade, n'a pas une minute de repos. En plus des émissions qu'il anime comme: celle du matin à CKAC (qui est très relaxante à écouter), le Travail à la chaîne, ses entreprises pour les défilés de mode, il a accepté de parer cette année la campagne contre la paralysie cérébrale. Un spectacle aura lieu à cet effet à l'Hôpital Notre-Dame de Montréal, plusieurs artistes reconnus y participeront. C'est à se demander quand Serge Laprade se permet de dormir!

Une soirée réussie

Très réussie, la soirée qu'a donnée Claude Girardin le



Léo Rivest et Claude Landré avaient répondu à l'invitation de Claude Girardin et ils se sont payé du bon temps.

jour de la Saint-Valentin "Chez Eugène". Une soirée réunissant journalistes, photographes, scripteurs, réalisateurs et artistes tels que Léo Rivest, Normand Hudon, Jean Nichol, Yves Corbeil, Louis-Paul Allard, Roger Beaulieu, Frank Shoofy, Claude Landré etc... Encore une preuve de la capacité de Claude Girardin, relationniste bien connu par toute la colonie artistique.

Patrick Zabé approuve

Patrick Zabé fut triste lors de sa dernière émission de Disco-Tourne. Son plus grand regret était de délaisser son public auquel il était très attaché. Il approuve le choix de la direction du 10 pour les qualités observées chez son remplaçant, Alain Montpetit.

Véronique ne s'en fait pas

Ayant passé une audition, Véronique Béliveau qui par-

ticipait à la dernière de Patrick Zabé, m'a fait comprendre qu'il ne faut pas s'offusquer de n'être pas choisis pour la relève. "Tu sais, dans ce métier tant qu'il n'y a rien de signé, il ne faut s'attendre à rien."

Jean-Loup déménage

Le musicien-chanteur, Jean-Loup Chauby, déménage de Pointe-aux-Trembles pour s'installer à Longueuil dès

le début du mois de mars. Il s'agit tout simplement d'une question de changement.

Gilles Vincent fête

Gilles Vincent, réalisateur de Disco-Tourne et de A La Canadienne, a fêté sa 16ème année de service pour le canal 10 le 13 février dernier. Il était présent à l'ouverture officielle de Télé-Métropole le 19 février 1961. Gilles Vincent était à l'époque assistant-caméraman de Jacques-Charles Gilliot qui est maintenant directeur des programmes de Radio-Mutuel.

Normand Knigh est heureux

Le toujours souriant Norman Knigh est présentement en vedette au café Provincial. Il est heureux de son nouveau-né c'est-à-dire de son 33 tours qui s'intitule "Pour que jamais tu n'oublies."



Norman Knigh a confiance. (Photos: Didier Piron).



Gilles Vincent est un vétéran du canal 10.



Véronique Béliveau n'a pas été choisie pour remplacer Patrick Zabé mais elle ne s'en offusque pas.

THEATRE des VARIETES

DU 10 JANV. au 17 AVRIL

TOUT FEU TOUT FEMME

avec

GUILDA

MONIQUE VERMONT & JEAN FABER

PIERRE JEAN

Paul Marquis — Frédérique — et autres.

Chorégraphie John Kelly — Direction musicale Jacques André

4530, PAPINEAU RÉSERVEZ VOS BILLETS MAINTENANT

Tél.: 526-2527



Guerre ouverte entre Madame X et Evelyne Letêcheur

La guerre est bel et bien déclarée entre deux ex-animatrices du poste CKVL, soit Madame X, sous son véritable nom Reine Charrier et Evelyne Letêcheur qui se dit conseillère sociale autant que radiophonique. Les deux grandes amies sont maintenant des ennemis jurés et se poursuivent en cour.

Madame Reine Charrier a en effet déposé contre madame Letêcheur, au greffe de la Cour supérieure, une réclamation de \$3.000. Madame Charrier, qui demeure au 201 de la rue St-André à St-Luc, dit avoir confié à sa consœur la somme précitée pour l'achat d'u-

ne villa en Haïti. Mais la transaction projetée n'aurait pas été conclue et madame Letêcheur n'aurait pas acheté la maison en Haïti. Evelyne Letêcheur, qui habite présentement en Ontario, mais qui dirige une agence d'entraide au 7227 de la rue St-Denis à Montréal, se serait appropriée de cette somme.

Tout ça illégalement, selon la poursuite déposée par les avocats Paquette et Frawley de la rue Charlevoix à Montréal-Nord.

La guerre est donc déclarée entre Reine et Evelyne. C'est ainsi qu'une grande amitié se termine.

Claude Steben remplace Yoland Guérard

En effet, à compter du 4 mars prochain, Yoland Guérard n'animerait plus l'émission "Les Nouveaux Talents" à Télé-Métropole et c'est Claude Steben qui prendra la relève.

par Lucie Champoux

Quelles sont les raisons de ce départ? Eh bien, monsieur Guérard, qui fait déjà l'émission "A la Bonne Heure", en plus de participer à quelques téléromans, tel "Les Berger", entre autres, considère que son horaire est trop chargé et désire se consacrer un peu plus à sa carrière de comédien, tout en ne délaissant pas complètement la chanson. Il a donc décidé, après mûre réflexion, de laisser "Les Nouveaux Talents".

Etant donné que Claude Steben fait déjà deux émissions à Québec, "Les Nouveaux Talents" et "Les Nouveaux Talents" seront désormais réalisés à Télé-Capitale. Le décor reste le même, mais la formule en sera quelque peu changée: Les "talents" présentés seront

tous de la région de Québec et presque exclusivement des auteurs-compositeurs. Ils ont été recrutés par Claude lui-même, avec la collaboration du ministère des Affaires Culturelles. La section musicale sera assurée par 5 jeunes musiciens, sous la direction de Mario Parent de l'Université Laval. On prévoit l'enregistrement de 39 émissions.

Claude Steben est donc très occupé de ce temps-ci car, en plus de la télévision, il ne délaisse pas la chanson. Il s'occupe activement de sa famille de 4 enfants et de sa ferme où il fait "le train" à tous les matins. Le 14 mars, le couple Steben s'envolera vers la Colombie, en Amérique du Sud, pour revenir le 4 avril, histoire de refaire le plein de soleil.



Yoland Guérard veut se consacrer un peu plus à sa carrière de comédien.



Les restaurants McDonald viennent de déclencher "L'attaque de Big Mac" et c'est au cours d'une conférence de presse qui s'est tenue la semaine dernière qu'ils ont dévoilé leur programme d'expansion au Québec où ils possèdent déjà 41 restaurants. Lors de cette conférence de presse organisée par le relationniste Claude de Girardin, les journalistes et les photographes ont été invités à survoler le grand Montréal sur un nouvel avion "Aero Commander 560F". Sur la photo, M. Michel Mailloux, directeur du marketing pour le Québec, le relationniste Claude Girardin et notre reporter France Laurendeau.

Du 23 février au 20 mars

Jacqueline Barrette revient au Patriote

Heureux qui meurt de rire... drôle de mort... drôle de vie. Donc, après cinq semaines de grand succès au Patriote, les directeurs de la Boîte ramènent à l'affiche, le dernier spectacle de Jacqueline Barrette mettant en vedette l'auteur, Jocelyne Goyette, Guy Tay, Louise Barrette et Richard Barrette. Gaston Brisson accompagnera les comédiens au piano.

Un spectacle à ne pas manquer d'autant plus que Jacqueline Barrette est un auteur à succès, et que ce qu'elle dépeint comme milieu social, même s'il est caricaturé, est tout de même assez juste. C'est un grand rire du début à la fin. Rires qui nous font parfois pleurer tellement c'est crevant de vérité. Donc, c'est à voir au Patriote à compter du 23 février et Jacqueline et sa troupe y resteront jusqu'au 20 mars.

As-tu ton



INTER

2

v'la ta chance... **TIRAGE: 4 MARS**



L'ancien visage de Plume. Le troubadour, "l'artiste" sympathique...



Le nouveau visage de Plume. Attention, il ne faut pas se fier au sérieux qu'il inspire... Cet homme risque d'être dangereux.

Latraverse en... deux traits de plume

Son vrai nom, d'après les registres de baptême: Réal Beaudoin. Son âge: 36 ans. Il est originaire de Windsor, en Ontario. Dès son jeune âge, il travaille dans les mines de sel, et il apprend la guitare. "Depuis, je mets mon grain de sel partout." Reconnu pour la crudité de ses jeux-de-mots et le tranchant de son humour, PLUME poursuit son récit:

par Joanne Cordeau

"Après les mines, je suis venu à Montréal pour faire mes Beaux-Arts. J'y ai étudié pendant 6 ans. J'habitais

un gros appartement à Outremont, parce que mon père était bien en moyens et il vivait avec ma mère en Floride. C'est là que le monde a commencé à m'appeler "PLUME LATRAVERSE" parce que je faisais toujours mes dessins à la plume et aussi pour une histoire qui s'est passée sur le traversier entre Sorel et Berthier."

— Justement, ça a été très mauvais. Comme les Français ne comprenaient rien à ce que je leur disais, ils me lançaient des "croque-monsieur" en criant: "Au bloc! Au bloc! Mais cette expérience, si néfaste fut-elle, m'a quand même donné une très grande connaissance du public francophone.

— Y a-t-il eu quelque aventure du côté américain?

— J'y arrivais justement... Je suis allé séjourner à Memphis, au Tennessee. C'est là que je devais rencontrer CASSONADE "Stevie" FAULKNER dont le père avait une ferme à Baton-Rouge en Louisiane. On a mis deux ans d'effort pour monter notre groupe qui devait s'appeler plus tard "LES MALOTROUS".

— Quand t'es-tu mis à en-disquer?

— A mon retour à Montréal, je me liai d'amitié avec Claude Gauvreau qui devait me présenter à Pierre Léger, avec qui je formai la troupe théâtrale "LA SAINTE TRINITE". Notre premier contrat de disque, disons-le, fut un fiasco. Le disque TRINITERRE devait rester quatre ans sur les tablettes, à cause d'une mauvaise distribution.

Après, pour "PLUME PUDING", je fis appel à Cassonade que j'ai fait venir de

en Californie: il a monté son groupe là-bas: "CASSONADE & COMPANY". De mon côté,

Six longs-jeux différents avec des folies différentes

aujourd'hui, j'ai un autre groupe qui s'appelle "LA NOUVELLE ADMINISTRATION". On a joué à l'Outremont les 10, 11 et 12 février.

— Mais, tu as fait d'autres disques à la suite de "Pommes de route"?

— En effet.

— Qui mais quoi encore?

— En effet encore... il y a eu "NOIR ET BLANC" enregistré au Patriote en compagnie du jeune pianiste Gilles Fecteau qui joue actuellement avec LOUISE FORESTIER.

Le printemps passé, il y eut la perle de tous mes longs-jeux "A DEUX FACES", qui est une expérience mystiméthaphysique extraordinaire. Un dédoublement à rebours.

— Qu'entends-tu pas là?

— Que j'ai réussi à exprimer exactement la déroute contradictoire et primaire dans laquelle je me trouvais.

— Quelques petites questions rapides maintenant: tes chanteurs préférés?

— Jacques Michel et Germain Landreville.

— Ton type de femme préféré?

— Entre 15 et 23 ans, rousse.

— Ton acteur préféré? Ton actrice favorite?

— Donald Pilon. Jane Fonda.

— Quels sont tes projets futurs?

— Je retourne en France au début de l'été faire la première partie de Brassens à Juan-les-Pins... Merci.

L'Europe promet beaucoup mais ne donne rien

New-York. Il devait, par la suite, demeurer dans mon entourage pour "LE VIEUX SHOW SON SALE" et pour "POMMES DE ROUTE".

— Vous ne travaillez plus ensemble, maintenant?

— Cassonade est retournée

J.K.C.

Ben Weider, O.C.
Louis Cyr,
l'homme le plus fort
du monde



vib éditeur

Dans Louis Cyr, l'homme le plus fort du monde, Ben Weider brosse un portrait captivant du colosse québécois. Tout en racontant la vie de Louis Cyr, faisant le compte de ses exploits uniques, Ben Weider nous fait découvrir un authentique personnage de notre légende: grand violoneux, conteur exceptionnel, propriétaire et vedette de son propre cirque, Louis Cyr n'a jamais été vaincu, battant facilement tous les hommes forts de son époque... Un document qui se lit comme un grand roman!

Seulement
\$4.95



Mediabec
Louis Cyr
4019 Sherbrooke est. Montréal, Qué.
H1W 1H3

Envoyez moi: Louis Cyr l'homme le plus fort du monde au prix de \$4.95 plus 50¢ de frais de poste.

NOM _____

ADRESSE _____ APPT _____

VILLE _____ COMTE _____

PROVINCE _____ CODE POSTAL _____

En attendant la fin de "Rue des Pignons" Mia Riddez parle de son prochain téléroman

Tout le monde le sait, ce n'est plus un secret pour personne, le populaire téléroman de Radio-Canada "Rue des Pignons" qui obtient toujours une excellente cote d'écoute d'ailleurs, quittera l'antenne dès septembre 77 après que l'auteur, Mia Riddez-Morriset aura "placé" tous ses personnages. Donc une histoire qui se terminera en beauté et qui aura connu de très belles heures de gloire.

par Michèle Sénécal

Mais, Mia Riddez n'est pas pour prendre sa retraite pour autant. Bien au contraire, elle a en tête, un tout nouveau téléroman dont elle nous dévoile les grandes lignes. Or, si durant plus de dix ans,

ça que je peux regarder vivre les gens et également comme ça que je peux écrire un téléroman aux idées neuves. Le rythme de l'émission sera bien différent et ne ressemblera en rien à ce que j'ai fait jusqu'ici."

Par ailleurs, Mia Riddez a toujours considéré que c'é-

bien pourquoi madame Riddez a décidé de poursuivre sa carrière d'écrivain en situant ses personnages à la campagne. De plus, toujours à travers les branches, nous avons également appris qu'il se passerait bien des choses dans ce

La politicaillerie et les jalousies locales

téléroman. Des choses que les citadins ignorent parce qu'ils ne sont pas en contact direct avec ceux qui habitent la campagne.

Or, Mia Riddez se charge de nous faire une nouvelle forme d'éducation populaire en nous démontrant les problèmes des campagnards. La campagne avec toute sa petite politicaillerie, ses jalousies, ses ar-

L'action se passera à la campagne

Mia Riddez a situé l'action de "Rue des Pignons" dans l'est de la ville, le prochain sera complètement différent. "Le titre n'est pas encore choisi, nous confie Mia, et les comédiens non plus. Tout ça est en marche avec le réalisateur mais si je m'écoutais, je réembaucherais tous les comédiens qui jouent actuellement dans "Rue des Pignons", mais je dois me limiter et faire plaisir à tout le monde. Mais, je peux vous dire que l'action du nouveau téléroman se passera à la campagne et ce qui m'emballe, c'est que ce que j'ai écrit va dans le même sens que les idées du réalisateur, il n'y a donc pas de désaccord et tout va très bien. Vous savez, j'ai plusieurs amis qui habitent la campagne et j'y ai moi-même un chalet c'est donc comme

taut dans la masse d'un peuple qu'on retrouvait ses véritables valeurs et les gens qui habitent la campagne deviennent donc un bon élément pour un téléroman.

A travers les branches, nous avons appris que Mia Riddez avait déjà en tête, le projet bel et bien terminé mais qu'aux cours des épisodes se grefferont de multiples problèmes. Il se passe autant de choses dans une petite place qu'il s'en passe dans un quartier ou une grande ville. Ces valeurs ont rarement été exploitées dans un téléroman et nous trouvons que l'idée de Mia est excellente.

Que l'on se souvienne que "Peyton Place" avait connu un très grand succès cinématographique, littéraire puis télévisé et on comprendra fort

Un excellent tandem

ments de neige et ses magnifiques lacs en été, sans compter l'aspect touristique qui entrera sans doute en ligne de compte dans les épisodes de ce prochain téléroman.

Ce sera en ondes soit en septembre 78, soit en 79 et, dans quelques semaines, nous serons en mesure de vous donner le titre de l'émission ainsi que les principaux comédiens qui en feront partie.

Ca promet d'être un excellent téléroman, un téléroman d'actualité et non un deuxième "Séraphin". Et vous verrez, ceux qui habitent la campagne ne sont pas plus bêtes

que ceux qui habitent la ville et ils connaissent sensiblement les mêmes problèmes que nous.

Mia Riddez fait équipe avec le réalisateur Yvon Trudel depuis plusieurs années. Ensemble, ils forment un excellent tandem et Yvon Trudel que nous avons rencontré se dit enchanté de reprendre une nouvelle série avec Mia. "Nous sommes exactement sur la même longueur d'ondes. Si Mia répète qu'elle voudrait faire engager tous les comédiens actuels de "Rue des Pignons", je me dois de vous dire que je ne suis pas du tout de son avis. Certains

comédiens ont "fait leur temps" dans "Rue des Pignons" et il serait inutile de revenir avec eux. Par contre, il y en a d'autres qui ont un talent extraordinaire et Mia écrit des textes à leur image, certaine qu'ils feront partie de la nouvelle distribution."

Yvon Trudel habite la campagne. Il connaît très bien la mentalité des gens des petites places et, comme c'est un mordu des sports, il est fort possible que le prochain téléroman de Mia Riddez soit aussi fortement axé sur les sports extérieurs.

Andrée Lachapelle dans "Le Cid Maghané"

L'extraordinaire Andrée Lachapelle n'a pas tellement réussi à Paris où son mari travaille toujours, par contre au Québec, elle reste et demeure l'une de nos plus belles et nos meilleures comédiennes. Andrée Lachapelle sera au théâtre Le Trident du 17 février au 20 mars à la salle Octave-Crémazie du Grand Théâtre de Québec dans "Le Cid Maghané" de Réjean Ducharme. Une mise en scène d'Yvan Canuel réunissant une pléiade de comédiens dont François Tassé, Marie Tifo, Aubert Palascio, Louis de Santis, Michel Daigle, Diane Jules, Janine Angers, Pierre Brisset des Nos, René Massicotte, Dominic Lavallée et Michel Viel. Andrée Lachapelle y incarne le rôle de l'Infante.



Le livre des sacres et blasphèmes québécois gilles charest

7 illustrations inédites de Jean-Pierre Girard



Un livre qu'il faut lire
\$3.25
Plus de 15 caricatures

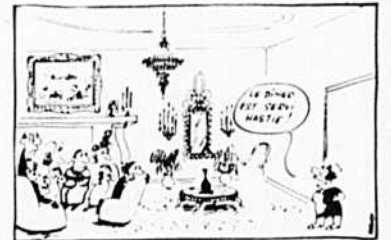

Médiabec

RETOURNEZ A Le livre des sacres
3019 Spenbrooke, est
Montréal, Qué.
H1W 1B3

Envoyez moi: Livre des sacres et blasphèmes Québécois au prix de \$3.25 l'exemplaire plus 50c pour frais de poste

NOM

ADRESSE

APP

VILLE

COMTE

PROVINCE

CODE POSTAL



Dans le cadre du Carnaval Souvenir de Chicoutimi, la Maison de l'Iran, en collaboration avec la Société des Arts de Chicoutimi, a tenu le vernissage de son Exposition d'artisanat iranien en présence de très nombreuses personnalités du monde des arts, de la politique, et d'une assistance d'environ 300 personnes. Ce vernissage a eu lieu lundi, le 14 février, à l'Auditorium Dufour. Étaient présents, entre autres, l'Honorable Marc-André Bédard, ministre de la Justice du Québec, Son Excellence Dr. Fazlolloah Reza, ambassadeur d'Iran, Son Honneur Henri Girard, maire de Chicoutimi, le président du Carnaval Souvenir, M. Maurice Tremblay, Mme Violette Hudon, présidente de la Société des Arts de Chicoutimi, Mgr. Marius Pare, le peintre mondialement connu de Chicoutimi, M. Arthur Villeneuve, et Mme et le recteur de l'Université du Québec Gérard Arguin.

ENQUÊTE auprès de nos lecteurs

Chaque semaine, les participants pourront se mériter un des cinq volumes "Le cidre à boire et à manger".

Indiquez les rubriques que vous appréciez le plus, en les numérotant de 1 à 5, selon votre degré d'intérêt.

Si vous n'aimez pas une rubrique, mettez un X.

(1- Excellent. 2- Très bon. 3- Bon. 4- Assez bon. 5- Passable)

Gagnants des microsillons de la semaine dernière

- | | |
|---|--|
| Céline Bigras,
Dorval, Québec. | Gertrude Hébert,
La Conception, Cté Labelle, Québec. |
| Guy Morin,
St-Justin, Cté Maskinongé,
Québec. | Ginette Lavoie,
St-Louis du Ha Ha, Québec. |
| Denise Bédard,
Valmont, Québec. | Albert Bélisle,
Village Ste Rita, Cté Rivière-du-Loup,
Québec. |
| Denis Piché,
Montréal, Québec. | Réjeanne Lampron,
St-Étienne des Grés, Québec. |
| Christiane Albert,
Lévis, Québec. | Maryse Boulet,
Ville La Salle, Québec. |

les artisans du QUÉBEC



Céramiste, Monique Joachim s'inspire des textes bibliques

Monique Joachim pratique la céramique depuis huit ans. Elle s'est établie à Montréal après avoir terminé ses études à l'atelier de céramique Julien à Québec et à l'école d'Eugène Schneeberger.

Elle fut nommée responsable des ateliers de céramique du Festival d'été de Québec en 1972. A la suite de cette manifestation, elle tient une exposition au cabinet du premier ministre de la province, Robert Bourassa.

En 1973, elle fait un voyage en Israël et se familiarise avec les textes bibliques.

Monique a son atelier et son comptoir de vente à sa résidence de Notre-Dame-de-Grâce. Elle est membre de la Corporation des artisans du Québec et de l'Association des céramistes du Québec.

Le prix de ses pièces varie entre \$5 et \$500.



L'histoire de l'échelle de Jacob transcrit en hébreu. Influence israélienne.

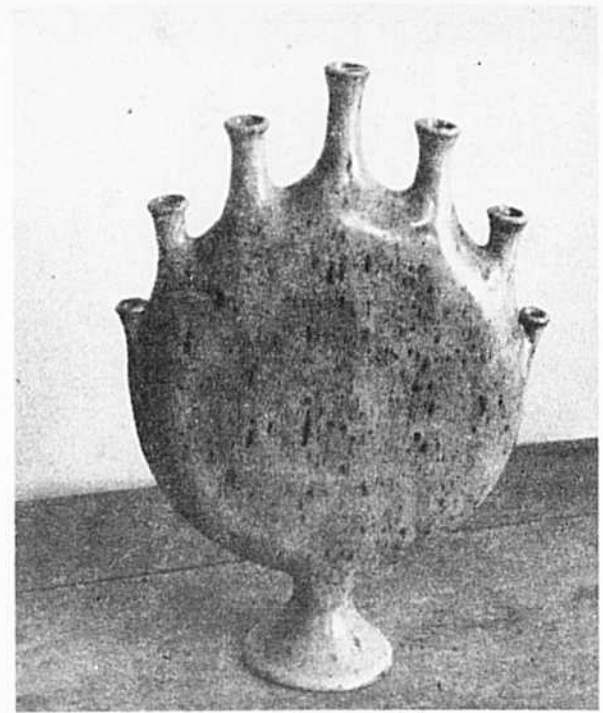

Chandelier à 7 branches. "Un menorah".



Plat avec musiciens intitulé "Le trio".



La paternité.



Jeux d'enfants. Inspiré de la pièce de musique d'Otto Joachim.

- Les variétés
- Vie de femme
- Fille d'aujourd'hui
- Horoscope
- La mode
- Document
- Tricot et crochet
- Femme de carrière
- La gastronomie
- Mots croisés
- Mot mystère
- Je suis curieuse
- Les grandes capitales
- Les voyages
- Les invités de la semaine

Nom:

Adresse:

Ville:

Retournez à: **Les Publications Publicis Inc.**
Enquête Photo Journal
3019, rue Sherbrooke est
Montréal, Qué. H1W 1B3

Edith Butler: "Je veux que tout le monde monte avec moi dans une sorte de joie"

"On est très visuels, nous autres, les Acadiens. On parle beaucoup avec nos mains, il y a des tas de choses qu'on exprime avec les yeux, la mimique, on est très gesticulants. C'est d'ailleurs pour ça que je suis devenue chanteuse. La parole, pour moi, c'est un très petit moyen de dire ce que j'ai à dire. C'est une petite dimension de moi seulement."

par Raymonde Bergeron

Edith Butler est avant tout une chanteuse de scène. A cause du désir de rencontrer les gens cœur à cœur, justement, et à cause de cette aptitude à transmettre aux autres une foule d'émotions vibrantes, la scène demeure un élément privilégié de communication. Mieux que le disque, plus complètement que le disque. Ce qui ne l'empêche pas de s'inscrire actuellement comme l'un des meilleurs vendeurs de disques sur le marché québécois, au deuxième rang très précisément, juste après le groupe Harmonium. Faut dire que pour ce récent microsillon, "madame de Beaudelaire" (du nom de ses ancêtres) y a mis le paquet. Sous le titre "Je vous aime, ma vie recom-

mence", avec de belles chansons et sa plus jolie voix du dimanche, elle a voulu s'entourer de 85 musiciens et de trois chefs d'orchestre. De quoi faire blémir La Calas! Ce succès d'Edith sur disque ne fait qu'appuyer merveilleusement, en fait, la belle réussite que fut son dernier passage sur la scène du Patriote, à Montréal, au début du mois de février. Réussite au niveau de l'assistance, il s'en est fallu de peu pour qu'elle se voie forcée de transporter ses pénates à la Place des Arts! Réussite face aux critiques anglophones aussi bien que francophones qui n'ont pas manqué de s'enthousiasmer. Les Canadiens anglais s'étonnent de l'extraordinaire "feeling" qu'ils éprouvent à travers les formes de musique modernes et traditionnelles sans même saisir parfaitement les paroles fran-

çaises de ses chansons. Les Québécois, eux, parlent d'une présence, d'une communication jusque dans la présentation du spectacle où Edith en profite pour caresser les légendes acadiennes et raconter avec tout le sucre du pays, c'est à dire avec un sens de l'humour bien particulier, divers épisodes de son enfance ou de sa vie familiale.

"Ca, je dois dire que l'échange de vibrations entre le public et moi a été très, très chaleureux et très intime. Encore plus que d'habitude, pour toutes sortes de raisons probablement. La communication a été intense tout le temps. Je me sentais bien avec tout le monde, musiciens, régisseur, public, gens de la boîte, c'était une harmonie totale avec toute l'équipe et avec le public enthousiaste. Il se passait comme une levée d'éner-



"Je veux écrire un livre. Un éditeur m'attend depuis deux ans, mais je n'ai pas le temps de m'asseoir pour réaliser ça."

gie, le niveau de conscience montait et on a abouti sur la même longueur d'ondes, le public et moi. Vraiment, cette fois-ci, c'est avec tous les publics, soir après soir, que j'ai pu me rendre où je voulais aller, les gens suivait d'une façon incroyable. Je ne sais pas pourquoi..."

— Probablement à cause d'une plus grande force, d'une

plus grande puissance de ta part?

— Faut dire qu'en 1977, je sens que j'ai pas mal d'énergie. Je monte! C'est vrai. Et j'ai beaucoup d'espace encore pour monter - Dieu soit béni! - parce que je ne voudrais pas être plafonnée à mon âge. Moi, je suis croyante (pas dans les bondieuseries), je crois en

un Etre supérieur, une énergie suprême dans laquelle on peut constamment s'épanouir davantage. Moi, je ne veux pas être un "downer", une personne qui déprime les gens. Il y a tellement de "bonnes affaires" dans la vie et je suis tellement dans une époque positive que je supporte mal les

(Suite à la page 12)

"Je crois en une énergie supérieure en laquelle l'homme peut s'épanouir davantage"



"Je suis consciente d'être une fille qui a énormément de chance et je me sens responsable non seulement d'en profiter mais d'en faire profiter les gens autour de moi."

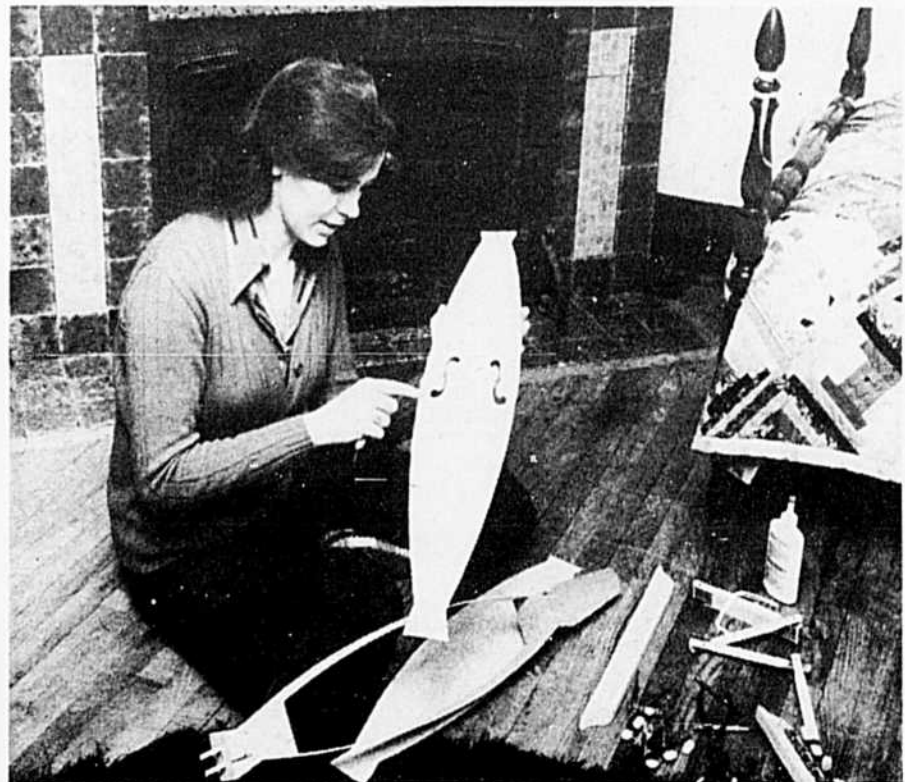

Edith Butler affectionne tout particulièrement les instruments à cordes s'inspirant de la cithare, sorte de lyre qui remonte à l'Antiquité.

"Je ne me prends pas encore pour Jésus-Christ"

"downers". Je veux que tout le monde monte et s'en vienne avec moi dans une sorte de joie."

Edith Butler s'amène toujours dans sa loge plusieurs heures avant le spectacle, histoire de bien prendre le temps de retrouver chaque fois au plus profond d'elle-même les motivations qu'il lui faut pour arriver à convaincre tout le monde de la suivre en toute confiance dans sa galère au beau milieu de l'océan...

— "Il faut d'abord que je trouve au plus profond de moi la raison pour laquelle je suis là. Et je suis là pour faire avancer le monde. Comme tous les gens qui sont dans les media d'information d'ailleurs. Ils ne veulent pas caler les gens, ils veulent au contraire les faire avancer. Moi aussi, je pense comme ça mais c'est une responsabilité incroyablement de vouloir amener tout le monde à s'aimer davantage et à être plus heureux".

— Ca doit tenir à la fois du rôle de Jésus et du rôle de la "star"...

— "Je ne me prends pas encore pour Jésus-Christ. J'ai déjà rencontré des gens qui se prenaient pour une réincarnation de Saint Jean-Baptiste mais... pas moi! C'est pas que je ne crois pas à la réincarnation, au contraire, j'y crois. Mais je n'y attache pas d'importance. Ce qui n'importe, c'est de vivre ma vie comme il se doit. Je suis consciente d'être une fille qui a énormément de chance et je me sens responsable non seulement d'en profiter mais d'en faire profiter aussi les gens autour de moi."

— La chance, ça veut dire quoi dans ton esprit?

— La chance, c'est ce qu'on peut appeler aussi les dons de Dieu. Tu vois ce que je veux dire?

— Pour être franche... pantoutte! Déjà que le mot "chance" renferme dans sa coquille une part d'abstraction quand les "dons de Dieu" s'amment c'est plutôt la



"J'ai hâte de pouvoir vivre un bout de temps à un rythme humain... Pour y arriver, il va falloir à un moment donné, que je dise "non" à certaines choses dans le "showbusiness".

LE SKI DE FOND AU QUÉBEC

par Iris Nowell

format 4 1/2 x 7 1/4 - 80 pages - nombreuses cartes et illustrations -

Le ski de fond est un sport d'hiver de plus en plus populaire au Québec. Il est économique. C'est la récréation familiale idéale. Des milliers de skieurs alpins sont en train de délaesser les files d'attente et les foules pour les parcs et la campagne ouverte. Et bien des gens qui détestaient l'hiver se sont mis à l'aimer.

Avec la collaboration d'éminentes autorités du ski, ce guide a été écrit tout spécialement à l'usage du skieur québécois. En plus de conseils judicieux sur le choix de l'équipement, l'application des crèmes, la vie en plein air, vous y apprendrez où et comment faire du ski et le débutant y découvrira tout ce qu'il lui faut pour devenir un mordu du ski.

\$2.50



Retournez à:

Les Éditions Héritage Inc.
3019 Sherbrooke, est, Montréal, Qué. H1W 1B3

Envoyez-moi..... Le Ski de Fond au Québec au prix de \$2.50 l'unité plus \$0.50 pour frais d'expédition.

NOM.....
ADRESSE..... APP.....
VILLE..... COMTE.....
PROVINCE..... CODE POSTAL.....

"Tout le monde a des dons mais tous ne les utilisent pas"

grande noirceur. Un "don de Dieu" au plus fort de ma compréhension, c'est ce qui peut nous manquer pour réussir un examen de géométrie, au collège, par exemple...

— Moi, je veux dire que les êtres humains sont illimités, ils ont toutes les possibilités en dedans d'eux. Mais on bloque nos possibilités. Tout le monde a des dons mais tout le monde ne les utilise pas. Et moi, disons que je suis assez seigneur pour voir ce qui m'est donné et pour trouver quoi faire avec ça. C'est une sorte de don de discernement que j'ai reçu. Tu vois, en 1962, j'avais les mêmes possibilités qu'en 1970, mais je ne les utilisais pas vraiment. Et si je m'exprime en termes d'une certaine spiritualité, c'est que j'ai rencontré des gens qui m'ont fait découvrir cet aspect de moi et que c'est à partir de ce moment là seulement que j'ai vraiment commencé à m'épanouir dans ma vie et dans mon métier."

Dans ces conditions, grâce à son talent, grâce à la spiritualité et appuyée par une équipe efficace incluant son agent catalyseur Lise Aubut, Edith Butler est devenue en quelques années une des valeurs les plus sûres dans le domaine de la chanson au Québec. Non seulement elle a troqué ses "blue jeans" pour un costume

de scène plus large, plus velouté et plus impressionnant mais son groupe de musiciens s'est encore accru au même titre que son équipe de production. La compagnie de disques SPPS dont elle se trouve à la fois un investisseur et le comptable agréable se propose maintenant d'implanter une branche génératrice à Paris. Un projet de disque visant le public d'enfants s'esquisse aussi. Sans compter cette percée, au niveau des spectacles dans tout le Canada, la France, la Belgique et même à Chicago. Ceux qui se plaignent de ne pas apercevoir très souvent Edith au petit écran de télévision n'ont qu'à se procurer des billets pour le Stadium de Paris à compter du 31 mars prochain. A moins qu'ils préfèrent la suivre au pas dans sa tournée en Abitibi, dans le nord-ouest de l'Ontario, en Nouvelle-Ecosse, à Vancouver et à Régina jusqu'au mois de juin.

Dire que dans sa tête, Edith Butler avait anticipé une année sabbatique pour 1977. Ca sera pour une autre fois, faut croire...

"C'est certain que je suis bien contente d'avoir des succès. Mais il y a tellement de choses importantes que je voudrais faire. Par exemple, je veux écrire un livre. Il y a un éditeur qui m'a proposé de le faire et qui

m'attend depuis deux ans mais... je n'ai pas le temps de m'asseoir pour réaliser ça. Aussi, j'avais commencé à construire ma maison sur mon île mais, après deux ans, je suis encore en train de creuser la cave! Pourtant je veux la bâtir, cette maison. Puis j'ai hâte de pouvoir vivre un bout de temps à un rythme humain, sans stress, sans trop de pression. Pour y arriver, il va falloir à un moment donné que je dise "non" à certaines choses dans le "showbusiness", je vais commencer à faire des calculs..."

Avec le talent de comptable qu'on lui connaît, Edith va bien finir par s'administrer quelques mois sabbatiques ici et là d'ici quelques années. Mais ce talent de comptable, on pourrait croire, après nos propos, qu'il est un "don de Dieu". Pourtant... non! Il lui vient de son père, celui-là. D'un monsieur Butler qui tenait magasin général et opérait un "moulin-à-bois", une scierie, à Paquetville en Acadie.

"Je travaillais souvent avec mon père et c'est là que j'ai appris dans quel sens allaient les chiffres..."

Allez donc comprendre quelque chose à la spiritualité, après ça. C'est vrai qu'il y a des jours où notre père, c'est encore le bout du monde...

À cause de son succès mirobolant, Barbra Streisand est détestée à Hollywood!

Hollywood déteste Barbra Streisand! Pourquoi cette haine? Pourquoi certaines personnes très connues dans la capitale du cinéma ne ratent-elles pas une seule occasion d'essayer de l'insulter?

Au début, c'était de la jalousie. Des amis de Barbra ont avancé que le succès avait fait ressortir le pire de sa nature. Peu après *Funny Girl*, on racontait partout que Barbra était impossible à travailler. Jalouse des co-vedettes féminines, on a dit qu'elle refusait de tourner

"C'est avec l'arrivée du coiffeur Jon Peters dans sa vie que la situation a atteint son comble," raconte un ancien ami.

Les clans d'Hollywood ne supportaient pas de voir ce "petit coiffeur de rien du tout" monopoliser la Streisand nuit et jour.

"Et quand Peters s'est mis dans la tête de devenir directeur, alors ce fut la goutte qui fit renverser le verre."

"Comment annoncer à des partenaires qu'un coiffeur va diriger un film de dix millions?", se plain un directeur de Warner Bros. C'était au

"Les gens du métier — des professionnels — n'arrivaient pas à croire que Peters, sans expérience aucune dans le cinéma, était devenu subite-

ment producteur, sous l'assistance de Barbra."

Pendant le tournage, quand la co-vedette Kris Kristofferson a traité Barbra de "bitch", au fond tout le monde était content qu'un autre lui dise tout haut ce que chacun pensait tout bas.

Un petit coiffeur de rien du tout

Un des techniciens a raconté que Peters et Streisand donnaient des ordres au directeur pour lui dire comment diriger, aux maquilleurs pour leur dire comment maquiller et aux acteurs, comment jouer.

Le couple terrible a tant fait que le tournage a pris deux ans et coûté plusieurs millions de dollars de plus.

"Peters s'est montré fort jaloux lors des scènes de bainoire de Barbra et Kris

Kristofferson. Un jour, Jon est arrivé avec un sous-vêtement couleur chair qu'il voulait faire porter à Kris.

Sans compter que Barbra s'est mise elle aussi à faire des crises de jalousie, alléguant que Kris avait plus de gros-plans qu'elle.

"Maintenant, le film comprend tellement de gros-plans de Barbra qu'on raconte que Peters était le cameraman du film."

Mais Barbra avoue spontanément s'être mise sur la sallette. "C'est mon film, mon



Awards. A *Star Is Born* a été nommé le meilleur film musical de l'année. Streisand et Kristofferson ont reçu le

trophée de la meilleure actrice et du meilleur acteur de musical, la chanson de Streisand, *Evergreen*, a été déclarée la meilleure chanson originale.

Si le film devient un hit au box-office, les dénigreurs d'Hollywood s'agitent de plus belle. Il n'y a rien pour susciter la haine comme le succès!

"C'est mon film, mon travail!"

travail, et s'il n'obtient pas de succès, je serai la seule à blâmer!"

Mais il ne fait pas oublier que Barbra Streisand est la seule femme parmi les dix plus grosses vedettes d'Hollywood. A cause de cela, elle pourrait bien être victorieuse.

Tout indique à l'heure actuelle que si les critiques n'ont pas été impressionnés par le film, le public, lui, l'est. Au 34^e Annual Golden Globe

Ils dirigeaient tout!

avec qui que ce soit plus jolie qu'elle.

A la façon typique des gens de Brooklyn, Barbra n'a pas la langue dans sa poche, elle est quelque peu fantasque et, selon des amis, elle tombe sur les nerfs de tout le monde.

Dalida: "Le public québécois est plus respectueux que le public européen"

Dalida est devenue, avec les années, une grande dame de la chanson, une vedette internationale. Tous connaissent son nom, et tous ont entendu sa voix, au moins à la radio. Lorsqu'on rencontre Dalida, on s'aperçoit qu'elle est une femme exceptionnelle, une femme très humaine, et une femme amoureuse; amoureuse de la vie, amoureuse de son métier et amoureuse de son public.

par Lucie Champoux

Si Dalida atteint maintenant les plus hauts sommets de la gloire, c'est à force de détermination, de courage et de remise en question constante. Car Dalida a connu bien des hauts et des bas durant 20 ans. Mais toujours, elle s'est relevée, afin d'aller plus loin, afin de faire mieux; et elle y est arrivée. Après toutes ces années, on retrouve une femme affranchie, une femme qui aime

d'amour. C'est pourquoi je m'habille très simplement et je n'y porte aucun bijou, car lorsque je chante, je me donne entièrement au public et j'ai besoin de me sentir le plus dénudée possible."

Dalida est une perfectionniste, lorsqu'elle prépare un tour de chant, les moindres petits détails doivent être mis au point, c'est pourquoi elle n'improvise pas en spec-

taclé. "Sur scène, je veux que tout soit parfait, c'est pourquoi je me mets souvent en colère pour des riens, je suis comme ça dans la vie de tous les jours; car je suis très disciplinée et je m'attarde à tous les détails, par contre, je suis très gaie!"

Le spectacle que Dalida nous offre présentement à la Place des Arts, elle l'a préparé tout spécialement pour célébrer ses 20 ans de vie artistique. Ce récital est composé de 25 chansons dont 12 nouvelles. Toutes ont quelque chose à voir avec les diverses étapes de sa vie, c'est en fait, une rétrospective de ces vingt années que Dalida nous fait vivre. La pièce qu'elle préfère s'intitule: "Amoureuse de la vie"

que Bécud lui a offerte spécialement pour cette occasion.

Le spectacle est au point. Dalida communique réellement bien avec le public, sa voix est très chaleureuse tout en ayant beaucoup de volume. La mise en scène est très bien faite et l'éclairage crée des effets très spéciaux sur la robe, toujours blanche, de Dalida.

20 ans de vie artistique

Dalida aime les Québécois et trouve qu'ils le lui rendent très bien. "Je suis toujours très heureuse de venir au Québec, j'adore les Québécois. Le public ici communique très bien, il est présent et très respectueux, je le trouve, même plus respectueux que le public européen. Lorsque je chante, au Québec, je sens que les gens m'écoutent réellement et ils attendent que j'ai terminé pour applaudir et on ne hue pas ici comme en Europe!"

On comprend maintenant pourquoi Dalida a choisi de venir célébrer son vingtième anniversaire de vie artistique ici, immédiatement après l'Olympia!

Espérons que Dalida sera toujours amoureuse de la vie et qu'elle continuera à venir nous le dire!

"Chanter sur scène est un acte d'amour"

la vie plus que jamais, une femme qui ne regrette rien et qui continue à travailler très fort pour sa carrière: "Je ne regrette absolument rien, si c'était à refaire, je referais exactement la même chose, car c'est ma vie passée qui fait de moi ce que je suis maintenant!"

"Chanter sur scène, c'est pour moi, un véritable acte

"Non, je ne regrette rien"



"Quand je me retrouve devant le public, confie Dalida, j'ai besoin de me sentir le plus dénudée possible."

Important référendum dans le journal La Patrie

Ne manquez pas de lire les nombreux témoignages des Québécois dans le journal *La Patrie* et participez à son référendum. Vous pouvez utiliser le bulletin de vote ci-dessous et gagnez de nombreux prix, offerts par *La Patrie*.

RÉFÉRENDUM

Bulletin de vote

Le Québec devrait-il se séparer du reste du Canada? oui non

L'envoi de ce coupon dûment rempli me rend éligible au concours du journal "La Patrie".

L'envoi d'un commentaire, joint au bulletin de vote, me rend également éligible pour l'obtention d'un microsillon si ce commentaire est publié dans le journal en tout ou en partie.

Nom.
Adresse.

retournez ce coupon à:

Référendum sur l'indépendance du Québec,
La Patrie
3019, rue Sherbrooke, est, Montréal, H1W-1B3



Parure-confort pour terminer l'hiver avec élégance

Bonjour mesdames

Pour terminer l'hiver avec le froid qui durera sans doute encore quelque temps, voici une parure élégante et chaude. De confection facile, rapide, au crochet. Bon succès mesdames.

Points employés. — maille en l'air (m.l.): 1 jeté que l'on passe au travers de la boucle qui est sur le crochet. — maille serrée (m.s.): piquer le crochet ds 1 m., 1 jeté tirer pr ramener une boucle que l'on passe au travers de celle qui est sur le crochet. — **Bride coulée** (B. c.): 1 jeté, piquer le crochet ds 1 m., 1 jeté tirer pr ramener une boucle, 1 jeté que l'on passe au travers des 3 boucles qui sont sur le crochet. — **Bride**

(B.): 1 jeté, piquer le crochet ds 1 m., 1 jeté, tirer pr ramener une boucle, 1 jeté que l'on passe au travers des 2 prem. boucles, 1 jeté que l'on passe au travers des 2 boucles rest. (lorsque l'on trav. tt en B., crocheter 2 m.l. pr tourner et, à partir du 2e tour, piquer le crochet ds le brin arrière de la chaînette horizontale). Avec la laine employée double: 10 B.c. crochétées avec un crochet no 4 — 6 cm. 6: 10 tours — 10 cm. — Avec lai-

ne employée simple, 20 B crochétées avec un crochet no 3½ — 10 cm. 6: 10 tours — 10 cm. 6 — 20B crchétées

avec le crochet no 4 — 12 cm. 6: 10 tours — 12 cm.

Les explications du bonnet sont données pour un tour de tête de 53 à 55 cm. environ.

Le bonnet: — Fond: avec la laine employée double et le crochet no 4, sur une chaînette de 5 m. que l'on ferme pr former un cercle, trav. en B.c. ainsi: 1er tour: 1 m.-1., 11 B.c. en piquant le crochet ds le cercle et en term. par 1 m.s. ds la m.l. de départ pr fermer; 2e tour et ts les tours suiv.: cont. en comm. tjrs par 1 m.l. et en term. par 1 m.s. ds la m.l. de départ pr fermer en piquant pr ch. B.C., sous les 2 brins de la chaînette horizontale du tour précédent et en augm. irrégulièrement (pr ch. augm., crocheter 2 B.c. ds la même m.) de façon à obtenir un disque plat de 18 cm. de diamètre (pr ch. augm., crocheter 2 B.s. ds la même m.). Ensuite trav. droit pendant 8 cm (sans augm.). Si cela est né-

cessaire, pr obtenir le tour de tête désiré faire le dern. tour en répat. quelques dim. (pr ch. dim. (pr ch. dim., sauter 1 m.).

Bord. — Avec la laine employée simple et le crochet no 3½, sur une chaînette de 17 cm. (32 m.) trav. droit en B. pendant 60 cm.

Fermer la bande du bord par un surjet plat puis la fixer (également par un surjet plat) au fond en maintenant légèrement le bord sur le fond. D'autre part, préparer un bourrage en faisant une couronne (ouate, laine, etc.) qui, non encore fermée, aura 7 cm. de diamètre sur la longueur du tour de tête. Replier le bord du bonnet sur l'endroit en intercalant la

couronne entre les deux épaisseurs puis fixer la lisière extérieure du bord sur l'endr., par des pts glissés invisibles, au niveau du montage sur le fond.

L'écharpe. — Avec la laine employée simple et le crochet no 4, sur une chaînette de 132 cm. (210 m.), trav. droit en B. pendant 20 cm. (17 tours) puis arrêter. A chaque extrémité, exécuter une frange en formant un gland ts les tours ainsi: préparer des brins de laine de 27 cm., piquer le crochet sous la lisière d'un tour, accrocher 4 brins en leur milieu, ramener une boucle dans laquelle on passe les extrémités, tirer et serrer. Egaliser aux ciseaux.

Matériel requis

Grosse laine gonflante 3 plis, 50 g. Pour la parure, il faut 6 balles, pour le bonnet, il faut 4 balles et l'écharpe, 3 balles. Un crochet no 4.

Le Petit Journal vous offre cette semaine...

- Le monde n'a jamais connu autant de veuves célèbres.
- Robert Bourassa a perdu ses élections à cause de son ignorance de la biorythmie.
- La vie mouvementée de trois des 5,000 clochards de Montréal. Danielle Ouimet part en guerre contre les critiques.
- Une jeune mariée de Longueuil a disparu sans laisser de trace.
- Un flot de sang risquerait de couler avec la suppression de la patrouille nocturne.
- Le monde de l'insolite.
- Les sports — la chronique de l'auto — les voyages — l'horoscope — les mots croisés.

En vente chez 11,000 dépositaires au Québec



Confort, n'est pas incompatible avec élégance. A titre d'exemple, voici cette parure qui vous fera belle tout au long des jours froids.

votre BEAUTÉ

par Claire Harting

Massez votre visage et votre cou mais dans le sens des muscles

Les massages, tant thérapeutiques qu'esthétiques, sont vieux comme le monde. Ils activent la circulation du sang, favorise l'irrigation de la peau, des muscles, apportent de l'oxygène et des matériaux nutritifs à la peau et facilite l'élimination des déchets. Mais les muscles du visage et du cou sont fragiles, il faut donc les masser légèrement et doucement. Les massages maintiendront alors la peau douce, élastique et jeune. Pour qu'un massage fasse du bien, il faut le faire dans le sens des fibres musculaires, c'est pourquoi il faut connaître les muscles et leurs fonctions.

Les muscles de la face et du cou

1—Muscle occipito-frontal. Sa contraction déplace le cuir chevelu et détermine la formation des rides transversales sur le front.

2—Muscle pyramidal. Il

fronce la peau de la racine du nez.

3—Muscle sourcilier. Il contribue particulièrement à la formation des rides verticales entre les sourcils.

4—Muscle orbiculaire des paupières. Il sert à fermer les paupières.

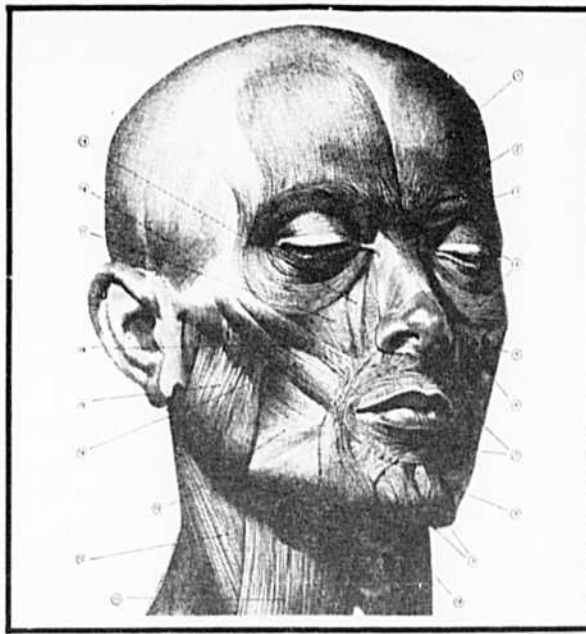
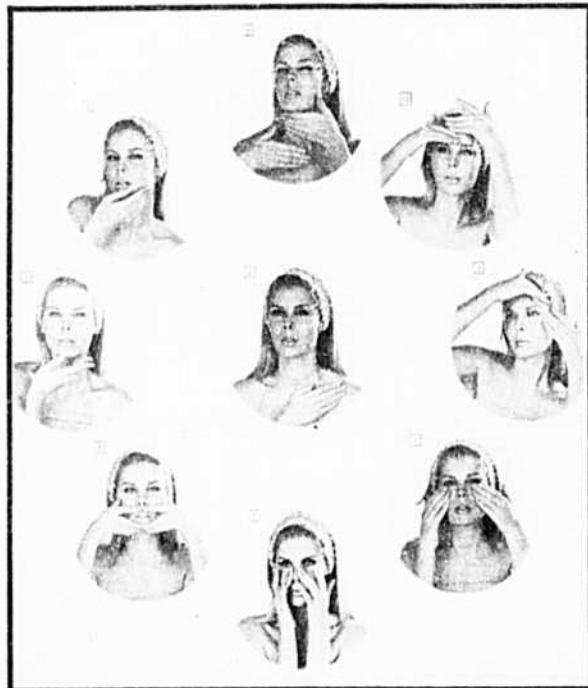

5—Muscle canin. Il sert à déplacer en haut et au milieu la commissure des lèvres.

6—Muscle transverse du nez. Il abaisse l'aile du nez et pince les narines.

7—Muscle orbiculaire des lèvres. Il forme la masse principale des muscles des lèvres. Par sa contraction, il permet de resserrer ou projeter en arrière ou en avant les lèvres (il a une grande importance pour la prise des aliments, la mastication et la prononciation).

8—Muscle carré du menton. Il abaisse la lèvre inférieure.

9—Muscles de la houppe du menton. En se contractant, ils accentuent la fossette du menton et soulèvent la lèvre inférieure en la retournant vers l'extérieur.

10—Muscle triangulaire des lèvres ou déprimeur de l'angle de la bouche. Par sa contraction, il abaisse la commissure des lèvres en donnant au visage une impression de tristesse et d'amer-tume.

11—Muscle peaucier du cou. Il abaisse la peau du menton et la lèvre inférieure. Chez le vieillard, il est responsable des deux plis qu'on voit dans le cou au niveau de la gorge.

12—Muscle sterno-cléido-mastoïdien. Il fléchit la tête sur la colonne vertébrale, la fait s'incliner et lui permet d'accomplir les mouvements de rotation.

13—Muscle risorius. Il tire la commissure des lèvres vers l'arrière et fait augmenter le diamètre transversal de la bouche.

14—Muscle grand zygomatique. Il sert à déplacer en haut et latéralement la commissure des lèvres.

15—Muscle masséter. C'est le muscle élévateur de la mâchoire.

16—Muscle petit zygomatique. Il tire en haut et latéralement la portion moyenne de la lèvre supérieure.

17—Muscle releveur profond de la lèvre supérieure. Il la tire vers le haut.

18—Muscle temporal. Il sert à fermer la bouche et à déplacer la mâchoire en avant et latéralement.

19—Muscle releveur superficiel de l'aile du nez et de la lèvre supérieure. Il tire vers le haut l'aile du nez et la portion moyenne de la lèvre supérieure.

Comment masser correctement

1—Le massage du visage et du cou doit suivre la direction des muscles et des fibres et être exécuté d'une main légère et douce. Avant le massage, on applique une couche de crème.

2—Massage du décolleté. Il commence par des mouvements du sternum vers les épaules, d'abord à gauche et puis à droite.

3—Massage du cou. Il s'exécute avec les mains à plat sous le pourtour du visage et à la base du cou. Il sert à raffermir les muscles et à éviter la formation du double menton.

4—Premier temps du massage du pourtour du visage. Il s'effectue avec un mouvement lisse du menton vers les oreilles, en tenant le ma-

jeur et l'annulaire sous le pourtour du visage et l'index immédiatement au-dessus.

5—Second temps du massage du pourtour du visage. On tapote avec le majeur et l'annulaire le pourtour en remontant du menton aux oreilles. Le tapotement évite l'affaissement des muscles du menton et du muscle masséter.

6—Massage du pourtour des lèvres. En tenant les mains en ciseaux, on lisse le muscle orbiculaire des lèvres de la partie médiane vers les joues.

7—Massage du nez. Les mouvements doivent être faits en remontant des narines vers la racine du nez.

8—Massage des joues. Avec les mains à plat, on exécute de très légères vibrations du centre vers l'extérieur et vers le haut.

9—Massage des régions péri-orbitaires. Avec l'index, le majeur et l'annulaire, on exécute des mouvements lisses vers le haut.

10—Massage du front. On va du bas vers le haut sur le front avec les mains bien à plat.

Retrouvez la joie de **VIVRE** avec une peau plus jeune

Grâce au Bio-collagène

Marie Soleil
votre esthéticienne



- L'anti-rides no 1
- Rajeunit, embellit
- Diminue les rides
- Résultats naturels

PRODUIT BIOLOGIQUE PROFESSIONNEL

OFFRE SPÉCIALE

- crème 2 oz \$18.95 grand format 4 oz. \$27.95
- serum coffret de 10 ampoules 2 cc. \$30.95
- NOUVEAU le traitement Bio-Collagène à domicile (tel qu'illustré): crème 2 oz. plus coffret de serum 10 ampoules, plus bandelettes et les conseils d'application de Marie Soleil. \$48.95 seulement

Plus \$1.50 pour frais d'expédition
Résidents de Québec ajouter 8% taxe de vente.



Au Salon Le lifting

Micro-biologique au Bio-Collagène.
Téléphonez pour une évaluation personnelle 844-9237

Marie Soleil Esthéticienne 418, est rue Sherbrooke Montréal, Qué. H2L 1J6

Veillez expédier ma commande de Bio-Collagène

- crème 2 oz crème 4 oz
 Serum 10 ampoules Traitement à domicile

Cheque ou mandat \$
Carte VISA

NOM
ADRESSE
VILLE
PROVINCE CODE

ces seins ravissants

BIEN DÉVELOPPÉS... FERMES... HAUTS... SYMÉTRIQUES...

Ne pourriez-vous pas vous transformer physiquement et moralement? Le désir vous vient-il? Autre, lorsque l'expérience vous promet de succès. Ne souffrez plus de votre humilité complexe. Comme nous l'avons fait pour des milliers d'autres, nous pouvons vraiment vous aider. Alors courage, agissez immédiatement! Combinez votre désir et savez-enfin attrayante, admirée, couronnée. Si votre buste est minuscule, mou, pendante ou inégal commandez LA MÉTHODE ESTHÉTIQUE "DYNA" à actions multiples avec guide intégral et CRÈME DE BEAUTÉ exclusive par la poste \$7.95 spécial pour un temps limité - 2 pour \$12.96 Garantie de remboursement si non étonnée en 15 jours d'état.

Commandes C. D. D. inclure \$1.00 de dépôt (Envoi rapide et rapide)

LABORATOIRE "DYNA" Case 3, P.J. SUCC. DELORMIER, Montréal, Qué.

SOYEZ FIÈRE DE VOTRE BUSTE

Appareil scientifique hydrothermique
RAFFERMIR ou DÉVELOPPER ou RÉDUIRE Massage rotatif à eau froide sous pression avec ou sans succion

NÉO-FORME

- MÉTHODE FACILE AGREABLE SÛRE
 - APPROUVÉE ET ENTIÈREMENT EFFICACE
 - DES MILLIERS DE CLIENTES SONT ENCHANTEES DES RESULTATS OBTENUS
- NÉO-FORME le seul appareil fait de cuivre nickelé qui
- 1—Offre un choix de traitements raffermir développer réduire
 - 2—Est fait en 3 grandeurs pour ajustement parfait
 - 3—A un tube spécial pour le retour de l'eau
 - 4—Peut vraiment développer car il permet de faire la succion indispensable pour le développement

Pour information, écrivez en donnant votre nom et adresse.

NÉO-FORME FLO-BELL SALES CO.

C.P. 11 St-Lambert, P.Q. J4P 3N4 Tél.: 671-1554

TEL: 721-9420 3106 MASSON

Centre d'Esthétique MADELEINE LAFLEUR TRAITEMENTS

ACNÉ — POINTS NOIRS — RIDES
COUPEROSE — VIEILLESSEMENT
MAINS — VERGETURES — SEINS
MAQUILLAGES —
EPILATION A LA CIRE OU PROPIL

PRODUITS:

Maria Galland, (Paris)
Jean D'Avèze
France Laure



MADELEINE
ESTHÉTICIENNE
CATHODERMISTE

Honte aux femmes qui font rire

(suite et fin la semaine prochaine)



Shirley Maclaine déchainée dans "Sierra torride".



Claude Fournier a su encore une fois exploiter le talent de "comique" de Dominique Michel dans "Je suis loin de toi mignonne".



Jane Fonda fut étonnante de drôlerie dans "Cat Ballou".

La "sinistrose" (comme dit Louis Pauwels) est le mal moderne des peuples nantis. L'homme, qui a tenté de se simplifier la vie en s'inventant des machines-outils, des automobiles, etc., s'est créé par là même de nouveaux problèmes multiples. Et il en a créé à la femme: elle doit lutter contre l'emprise qu'exerce la télé sur son mari et ses enfants; elle doit trouver quelque chose à faire pendant que travaillent pour elle les machines à laver le linge et la vaisselle, elle meurt d'angoisse en fin de mois pour le paiement des comptes; et voici qu'elle doit encore, pour être "dans le vent", s'échiner aux études pour rivaliser avec l'homme, ce "sexiste". L'excès de loisirs ajouté aux soucis d'argent, au désir de paraître et d'être "promotionnée" socialement, occasionnent chez la femme un "complexe" qui favorise la sinistrose.

Le bouleversement des valeurs, la continuelle remise en question des habitudes et des coutumes placent naturel-

lement les êtres en porte-à-faux. Et les femmes qui sont des réalistes, des positives, se sentent mal dans ce monde-là. Elles sont en train de s'ébrouer et l'on a pu voir au cinéma, traduction fidèle des moeurs du temps, combien les hommes ressentent cette muta-

tion disgracieuse: il n'y a plus de douces amoureuses, mais des enqueteuses, des harpies, des névrosées sur les é-

ne saurait pas quoi faire pour attirer l'attention du cercle de famille: elle boude, fait des caprices, pique des crises d'autorité, se fait "hommasse" ou tombe dans la grasse vulgarité, dit des gros mots, fait le pitre, pleure, crie. Ah! le naturel, la simplicité, rien de plus long à acquérir! L'homme, lui, a eu le temps, à travers les siècles, de se "dramatiser", de se tester. La

Jeunes Iris, si vous m'eh croyez.
"N'affectez point un air sauvage."
"Vous plaisez cent fois davantage
"Quand vous riez."
(Abbé de l'Attaignant
"La jolie Boudeuse").

Il n'est pas question de créer pour la femme un devoir supplémentaire: celui de faire ri-

ne saurait pas quoi faire pour attirer l'attention du cercle de famille: elle boude, fait des caprices, pique des crises d'autorité, se fait "hommasse" ou tombe dans la grasse vulgarité, dit des gros mots, fait le pitre, pleure, crie. Ah! le naturel, la simplicité, rien de plus long à acquérir! L'homme, lui, a eu le temps, à travers les siècles, de se "dramatiser", de se tester. La

Jeunes Iris, si vous m'eh croyez.
"N'affectez point un air sauvage."
"Vous plaisez cent fois davantage
"Quand vous riez."
(Abbé de l'Attaignant
"La jolie Boudeuse").

plus idolâtre du public français était Bourvil, dont Jean Carmet dit avec humilité: "C'est un exemple pour nous tous". Bien avant la technique, il y avait chez Bourvil une

elle force d'humanité et de naturel qui déclenchait le rire même lorsqu'il collaborait à des films médiocres. Bourvil n'était pas génial. C'était un homme. Un vrai.

Une enfant qui ne saurait quoi faire pour attirer l'attention

telle force d'humanité et de naturel qui déclenchait le rire même lorsqu'il collaborait à des films médiocres. Bourvil n'était pas génial. C'était un homme. Un vrai.

ont un remarquable sens du burlesque et de l'absurde mais ensuite cela se dégrade lorsqu'elles se "mettent à penser"...), la femme d'un ami, une cousine ou des actrices.

Des comédiennes drôles, il en existe en fait beaucoup. Mais il faut bien dire que le cinéma, le plus souvent, ne leur a pas fait la part belle.

Dans les films de Fernandel ou de Fernand Raynaud, les femmes sont des idiotes. Chez Charlie Chaplin, ce sont des vierges ou des viragos. Et des fantômes chez Jerry Lewis. L'Amérique est pourtant très riche en filles du plus haut comique. Mais que leur a-t-on fait faire? Quelques courts métrages pour la télévision (dont "ma sorcière

et on y supporte mal les femmes drôlatiques.

La France, elle, a fait un beau gâchis avec ses comiques, qu'ils soient d'un sexe ou de l'autre!

Qu'a-t-on fait des dispositions comiques de Marie Laforêt, de celles de Sophie Daumier dont les débuts étaient tellement prometteurs dans "Dragués au poivre"? Comment se fait-il qu'on accepte les grimaces de Sophie à la scène et pas à l'écran? Pourquoi une jolie fille ne pourrait-elle pas, comme un homme, faire des grimaces en gros plan? Lui refuse-t-on le droit de tirer la langue à l'opinion? Est-ce aimer les femmes que de les ligoter ainsi dans les conventions?

Une enfant qui ne saurait quoi faire pour attirer l'attention

Les réalisateurs français sont plus phalocrates que les autres cinéastes occidentaux; on dirait qu'ils ont peur de laisser à la femme la bride sur le cou. Lorsqu'ils le font, c'est accidentel. Ainsi, lors du tournage du film "Emma-nuelle", l'équipe de Just Jaeckin se trouva une fin de journée en avance sur son plan de travail, avec dans la caméra quelques mètres de pellicule

bien aimée"), quelques films dont "Cat Ballou" (où Jane Fonda est étonnante de drôlerie), quelques bonnes comédies musicales, quelques rôles pour Shirley Maclaine. Depuis "Cabaret", on attend la confirmation de Liza Minelli, prodigieuse fille de sa mère. Liza n'a qu'à paraître, et l'on fonda, comme Bourvil. Mais, aux USA comme ailleurs, le rire est le propre de l'homme

ne utilisée. Histoire de combler ces mètres avant qu'on envoie le chargeur au développement, Jaeckin demanda à Sylvia Kristel de se mettre devant la caméra et de faire "n'importe quoi". La jeune actrice prit alors une casquette de machino qui traînait par là, s'en coiffa de travers com-

ton, agée, malade, avait encore le courage de faire du cabaret le soir et de se moquer d'elle-même: "Quand j'avais douze ans, j'avais un visage lisse et une jupe plissée, aujourd'hui, c'est le contraire".

Maryse Marin, qui avait

Pas de grimaces, mesdames!

me les cinéastes de la Keystone et se mit à faire des grimaces... Eh bien! c'est l'instant le plus frais, le plus évidemment talentueux du film. Le reste de la bande peut faire douter du talent de comédienne de Sylvia Kristel mais la séquence de la casquette est remarquable. Evidemment, personne n'en n'a parlé.

La plupart des autres comédiennes, ont été employées de manière catastrophique. Seul dans le passé, Sacha Guitry a su rendre hommage à la veine comique des femmes: Pauline Carton, Jeanne Fusier-Gir. Leurs camarades, qui ne pouvaient s'appuyer sur Guitry, durent se débrouiller toutes seules: Suzanne Dehelly, Mary Marquet, Arletty, Mistinguett, Elvire Popesco. Pas une d'entre elles ne joua les diva. La gouaille d'Arletty ne l'a pas quittée bien qu'elle soit aujourd'hui durement atteinte dans sa santé. Pauline Car-

peut-être l'ambition d'être un Bourvil femelle et qui avait des dons certains, n'a jamais trouvé un rôle à sa mesure. Annie Cordy, une vraie comédienne au tempérament époustouflant, est obligée de jouer le drame (elle y est d'ailleurs bouleversante). Zouc est inconnue des cinéphiles et doit se contenter de faire crouler de rire le public de théâtre. Il y a vingt-cinq ans, la France eut la chance d'accueillir au music-hall trois filles américaines éclatantes de drôlerie et de talent: les Peter Sisters. Sur les scènes gourmandes de l'époque, elles firent l'effet d'une véritable révolution. On aurait pu en faire des "Marx Sisters". Or, rien, le néant! Deux sœurs sont mortes ou retirées du show business: seule Virginia Vee a survécu et continue de chanter. Mais on a renoncé son rire dans sa gorge opulente. Et c'est une sorte de crime.

femme de Carrière

Il y a douze ans, Mme Guillevin prenait la relève de son mari

Pouvez-vous croire qu'une femme, dans la trentaine, avec aucune expérience au préalable, puisse assumer la présidence d'une entreprise de moyenne envergure de distribution de matériel électrique et ait réussi le tour de force de faire passer le chiffre d'affaires de cette entreprise de \$1.5 million à \$10 millions, en l'espace de dix ans seulement, en plus de devenir présidente de la prestigieuse association CEDA (Association canadienne des distributeurs de matériel électrique)?

Croyez-le ou non, ceci est l'histoire remarquable de Mme Jeannine Guillevin Wood qui, lors de la mort soudaine de son mari, François Guillevin, survenue en 1965, a dû prendre une décision

pas avoir peur de travailler" me confie Mme Guillevin, qui a dû se mettre au travail pour apprendre les rouages de sa maison. Le personnel devient pour elle un atout de plus en plus im-

portant dans sa nouvelle tâche qui exige beaucoup d'organisation. Aussi n'hésite-t-elle pas à s'entourer de gens compétents et à consulter des spécialistes et des avocats à l'occasion.

"J'ai pu prendre la décision qui m'imposait, lorsque je me suis trouvée à la tête d'une maison importante sans doute mais dont il fallait absolument, à mon avis, changer l'orientation. J'ai donc éliminé l'appareil ménager pour me consacrer uniquement vers le matériel industriel qui va des conduits aux

panneaux de distribution des circuits électriques," explique Mme Wood. Toutes nos opérations sont maintenant sur l'ordinateur.

Cette réforme fut suivie en 1967 d'une première acquisition, celle de Auer Light Limited, de Trois-Rivières. Cette succursale s'ajoute à celle que la compagnie possédait déjà à Sherbrooke. En 1971, F.X. Guillevin & Fils fait l'acquisition de Allied Electric Limited, un distributeur progressif orienté vers le marché industriel, et adopte la raison sociale Guillevin Allied Limitée.

"Allied était établi rue Louvain, dans le nord de la ville et F.X. Guillevin était toujours rue Amherst, dans le sud de la métropole. Il s'imposait, en toute logique, de centraliser les deux compagnies sous un même toit. Vers la fin janvier 1974, ces

deux compagnies s'installèrent rue Montpellier, dans le parc industriel de Ville Saint-Laurent, dans des locaux tout neufs, fonctionnels à proximité des voies de communication".

L'année 1974 fut encore marquée par la création d'une troisième succursale à Hull. Et l'on m'apprend qu'en février de cette année, une nouvelle succursale ouvrira ses portes à St-Georges de Beauce.

En 1969, Mme Guillevin Wood, avec deux associés, a mis sur pied l'organisation COPEL qui rassemble 18 distributeurs à travers le Canada (de Terre-Neuve à Vancouver). Par son dynamisme, ce groupe qu'elle préside depuis sa fondation s'est vite imposé. Il offre à ses membres de multiples avantages, dont un pouvoir d'achat qui leur permet de faire face à la concurrence des

compagnies nationales telles que Nedco, General Electric et Westinghouse.

COPEL complémente en quelque sorte l'action de CEDA qui, elle, est une association professionnelle au niveau des gouvernements. Mme Guillevin Wood cherche à implanter dans les cégeps du Québec un cours qui se donne présentement au collège Seneca à Toronto sous la tutelle de CEDA. L'industrie de la distribution de matériel électrique est très méconnue des jeunes, souligne-t-elle, et c'est pourtant, à mon avis, une carrière d'avenir".

"En affaires il faut toujours regarder l'avenir d'une façon optimiste", me confie Mme Guillevin. Dans l'avenir elle envisage d'autres acquisitions et l'ouverture de nouvelles succursales. "Il est un peu tôt, mentionne-t-elle.

"Le succès de ma réussite: le travail"

se départir du commerce F.X. Guillevin & Fils fondé en 1905 par son beau-père ou de l'assumer. Consciente des responsabilités qui lui échouaient, du sort incertain que serait celui de 35 employés fidèles si elle vendait son entreprise, Mme Guillevin Wood, femme intelligente et déterminée, décida d'assumer la présidence et devint la seule femme au Canada à la tête d'une entreprise de distribution de matériel électrique.

Le secret de sa réussite? "C'est le travail, il ne faut

portant dans sa nouvelle tâche qui exige beaucoup d'organisation. Aussi n'hésite-t-elle pas à s'entourer de gens compétents et à consulter des spécialistes et des avocats à l'occasion.

"J'ai pu prendre la décision qui m'imposait, lorsque je me suis trouvée à la tête d'une maison importante sans doute mais dont il fallait absolument, à mon avis, changer l'orientation. J'ai donc éliminé l'appareil ménager pour me consacrer uniquement vers le matériel industriel qui va des conduits aux

"En weekend, j'essaie d'oublier le travail en me reposant à la campagne"

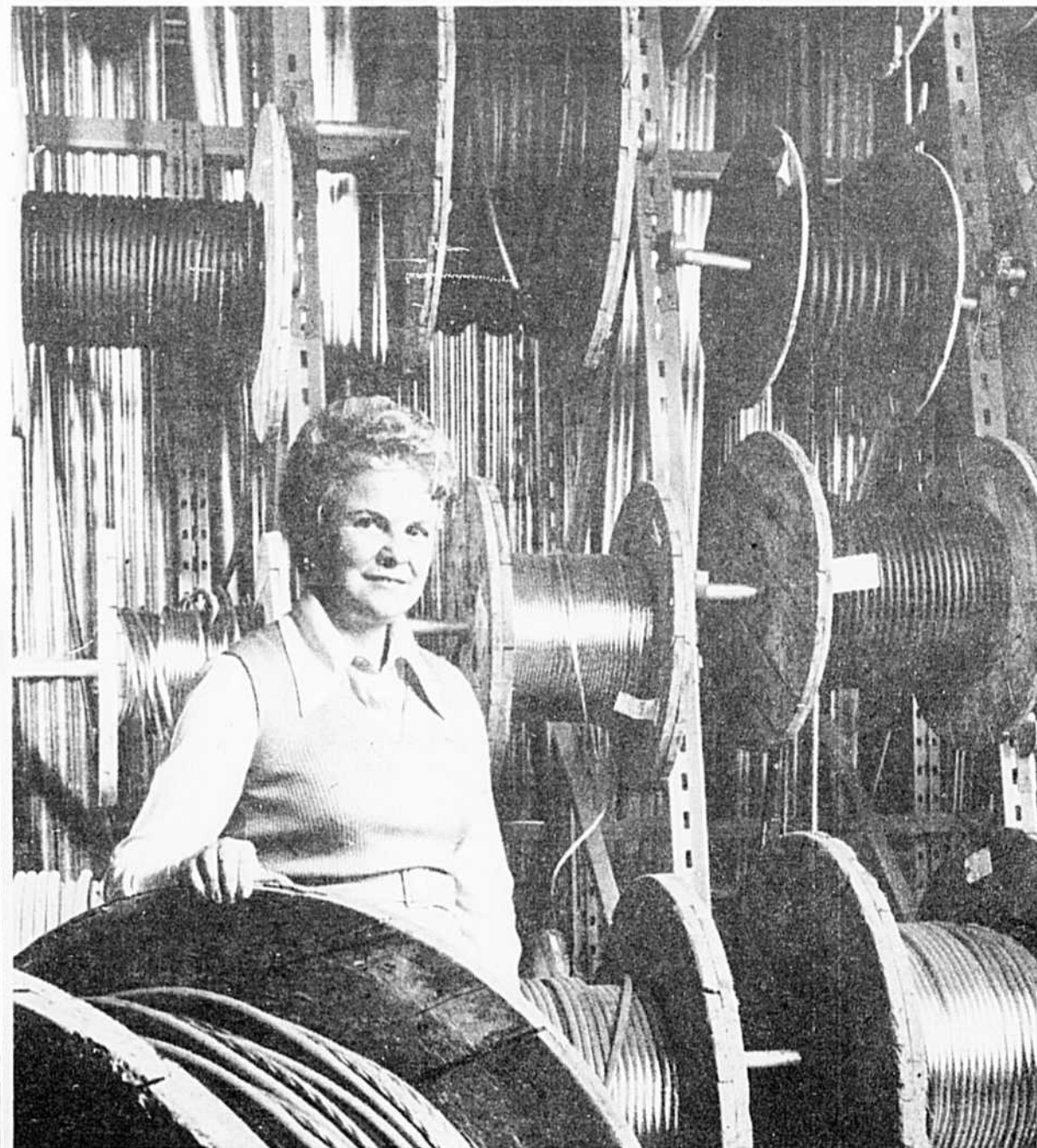

Les journées de Mme Guillevin sont très remplies. Celle-ci est au travail à 8h.30 et quitte rarement son bureau avant 18h30.

POUR CARRIÈRE DE MANNEQUIN

RECHERCHONS HOMMES ET FEMMES
AVEC OU SANS FORMATION

18 ans et plus

Mannequins
Modèles de photos
Hôtesse
Démonstrations
Figurants

Activités variées éventuelles
A temps partiel

Pour informations
et rendez-vous

MODELE QUEBEC INC.
1550 De Maisonneuve
Ouest

Montréal, Tél.: 931-8502



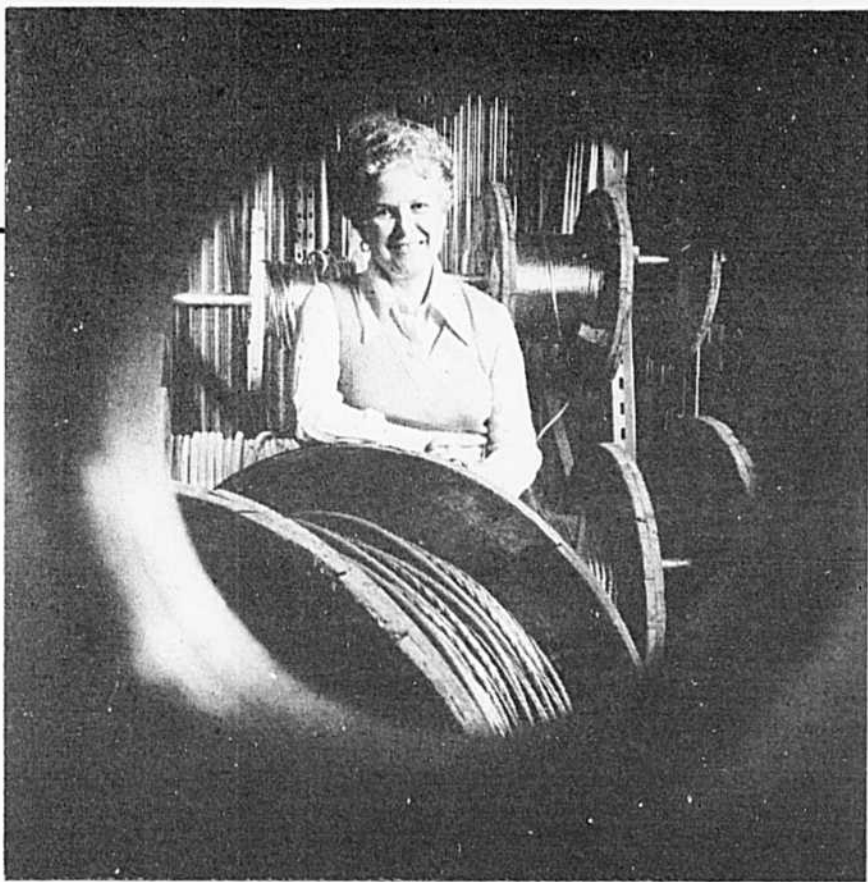

Malgré son travail, Mme Guillevin Wood ne néglige pas sa famille.

"En affaires, il faut toujours regarder l'avenir avec optimisme"

pour parler plus explicitement de ces projets qui se réaliseront sans aucun doute et qui permettront de mieux servir nos clients".

Lorsque je lui demande si elle a des femmes dans son administration, elle me répond qu'elle a une demoiselle Courtois qui est secrétaire à l'exécutif et qui fait aussi partie du bureau de direction. L'autre poste important qu'une femme peut occuper dans la compagnie, c'est celui d'assistante au crédit. Puis elle ajoute que ce serait bon qu'il y ait plus d'articles sur les femmes qui occupent des postes importants dans l'industrie.

Les journées de Mme Guillevin Wood sont très remplies. Elle est au travail à 8h30 et quitte rarement avant 18h30. Les appels téléphoniques, la correspondance et les rencontres avec les manufacturiers occupent une bonne partie de son temps. Pour le reste, elle compte sur le travail d'équipe et s'appuie sur son vice-président et sa secrétaire. Mme Wood est très informée, elle suit régulièrement les séminaires dirigés vers l'administration et la gestion et elle participe à tous les congrès.

Cette une vie trépidante, certes, pour Mme Jeannine Guillevin Wood qui, en 1973, est devenue Mme Keit Wood. Epouse, mère et grand-mère, elle ne sacrifie aucunement sa famille. "Quand vient la fin de semaine me dit-elle on s'en va à la campagne, on se repose. J'essaie d'oublier le travail. Puis le lundi matin, je repars et j'ai toujours fait ça depuis le début. Du vendredi soir au lundi matin,

j'essaie de tout oublier et je pense que ça m'a beaucoup aidé!"

"Mes enfants ne sont pas intéressés à prendre la relève" déclare-t-elle. "J'envisage avec beaucoup de sé-

sage avec beaucoup de sérieux une solution qui assurera à la fois la continuité d'une entreprise qui me tient à cœur et la protection de nos intérêts".

Formation

Il n'y a pas de cours vraiment techniques dans les universités qui sont dirigés directement vers la production de matériel électrique. Cependant, il est préférable qu'un jeune ait sa 12ème année et qu'il soit décidé à vouloir travailler et apprendre parce que c'est une ligne où il faut apprendre de soi-même. Quand il a la bosse de l'électricité, c'est un avantage. Présentement, un cours est dispensé par le collège Seneca à Toronto sous la tutelle de CEDA. Il se pourrait que ce cours soit implanté dans les cégeps au Québec.

Champs d'activité

Il y a différents postes dans l'industrie du matériel électrique pour les jeunes qui veulent y faire carrière. L'administration, la vente, la comptabilité, l'entreposage, la manutention, etc. Cette industrie évolue beaucoup. Il y a l'adaptation aux techniques nouvelles, à l'équipement sans cesse plus sophistiqué. Conséquemment, le personnel doit être hautement spécialisé et bien au fait des réalisations les plus récentes. A cet effet, il y a au programme, des activités internes d'éducation permanente du personnel qui sont en relations permanentes avec la clientèle.

Débouchés

Les débouchés ne manquent pas dans l'industrie du matériel électrique. Au niveau de la distribution, il y a beaucoup d'avenir pour le distributeur, lien vital entre le manufacturier et l'utilisateur, tant au niveau de la vente qu'à celui du service du financement. Cette activité emploie plus de 10.000 personnes et distribue quelque 50.000 produits. Ces employés vous diront que cette industrie progressive leur a apporté la sécurité et leur a procuré d'immenses satisfactions.

HOROSCOPE



22 décembre — 20 janvier
CAPRICORNE
et ascendant Capricorne

Une semaine très calme. Vous attendez le printemps avec trop d'impatience. Vous ne serez pas très productif et plutôt distrait dans votre travail. Votre vie sentimentale sera, par contre, très au point.



22 juin — 23 juillet
CANCER
et ascendant Cancer

Une semaine dont il ne ressortira pas grand-chose pour la majorité des natifs de ce signe. Vous aurez souvent la sensation de perdre votre temps, et vous aurez beaucoup de difficultés à vous concentrer sur le travail.



21 janvier — 19 février
VERSEAU
et ascendant Verseau

Le mois qui vient sera très agréable aux natifs de ce signe. Vous prendrez le temps de vous reposer et vous réglerez, en moins de deux, certaines questions auxquelles vous n'attribuez pas tellement d'importance.



24 juillet — 23 août
LION
et ascendant Lion

Des propositions alléchantes vous seront faites, mais vous les écarterez. Votre vie sentimentale se stabilisera, mais de nouvelles difficultés ne sont pas impossibles dans un avenir prochain. Conservez votre sang-froid.



20 février — 20 mars
POISSONS
et ascendant Poissons

Le surcroît de travail parviendra à vous faire oublier des problèmes qui semblent vous harceler de plus en plus souvent. Vous aurez plus d'une preuve de l'amour que vous porte votre conjoint, et vous vivrez presque un poème.



24 août — 23 septembre
VIERGE
et ascendant Vierge

Votre semaine sera dominée par le travail. Tout lui sera subordonné. Vos préoccupations familiales vous troubleront quelque peu, mais en général le climat sera bon et agréable. Évitez de vous surmener et contrôlez votre caractère.



21 mars — 20 avril
BÉLIER
et ascendant Bélier

Votre attitude continuera à déplaire profondément à beaucoup de vos proches; vous devriez faire un effort pour vous corriger. Une vie sentimentale plutôt chaotique. Un accident n'est pas impossible en fin de semaine.



24 septembre — 23 octobre
BALANCE
et ascendant Balance

Vous vous relèverez vite d'un coup dur qui vous a été porté. Votre carrière prendra un nouvel essor la semaine prochaine. Votre vie sentimentale se clarifiera, et vous pourrez enfin trouver le bonheur. Surveillez votre santé.



21 avril — 21 mai
TAUREAU
et ascendant Taureau

Vous traversez une mauvaise passe. Votre tête est encombrée d'une multitude de problèmes, et vous tournez en rond de l'un à l'autre. Sur le plan financier, vous pourriez frôler le désastre si vous ne limitez pas les dépenses.



24 octobre — 22 novembre
SCORPION
et ascendant Scorpion

En général, vous aurez de plus en plus la sensation de la solitude. Vos amis n'auront pas envers vous les mêmes égards qu'à l'ordinaire. Votre caractère se raidira, et vous pourrez vous trouver dans des situations pénibles.



22 mai — 21 juin
GÉMEAUX
et ascendant Gémeaux

Bien que marquée par quelques incidents pénibles, la semaine pourrait être un succès pour beaucoup de Gémeaux. En affaires particulièrement. Votre vie sentimentale sera souvent agitée, mais les disputes seront brèves.



23 novembre — 21 décembre
SAGITTAIRE
et ascendant Sagittaire

Une semaine qui sera fructueuse. Les risques que vous courez ne seront pas inutiles. Sur le plan sentimental, une nouvelle aventure est possible, mais elle sera de très courte durée. Agissez avec modération.

par Claire Harting

la GASTRONOMIE

Une larme pour les oignons

Malgré sa réputation terne, l'oignon a ses titres de noblesse: c'est un légume très ancien, issu de la famille des lis. Il occupe une place de choix dans la cuisine; il rehausse la saveur de maintes préparations. Que serait un ragoût ou une soupe sans oignon?

Les oignons se présentent en trois variétés: rouges, jaunes ou blancs et sont classés en deux catégories: Canada no 1 et Canada no 2.

Les oignons jaunes sont les plus courants. Choisir des oignons fermes, à pelure sèche, d'un brun jaunâtre, sans germes. Il est facile de toujours en avoir sous la main: on peut garder les oignons plusieurs semaines dans un endroit sec et bien aéré, sans les recouvrir.

L'utilisation des oignons comme assaisonnement et condiment est bien connue, mais, peut-être les oublie-t-on pour les servir seuls. Les oignons peuvent être apprêtés de plusieurs façons.

Diverses façons de les apprêter

— Au four, en moitiés ou en quartiers, avec beurre et sel, ils requièrent 60 minutes de cuisson à 325° F, 45 minutes à 275° F et 35 minutes à 425° F.

— A l'eau: les petits oignons entiers ou des demies cuisent 20 minutes couverts d'eau bouillante salée; servir avec du beurre.

— A la poêle: des petits oignons entiers peuvent être cuits avec du beurre fondu durant 30 minutes, dans un poêlon épais couvert. Remuer fréquemment.

— Au cuseur sous pression, des oignons entiers de 2 pouces de diamètre cuisent en 4 minutes à 15 livres de pression avec $\frac{1}{4}$ tasse d'eau.

— Sauter: on peut sauter des rondelles d'oignon dans du beurre durant 8 à 10 minutes.

Pour varier la présentation, garnir les oignons de crème sure et persil haché ou de sauce à salade française; ou servir avec une sauce: blanche avec poudre de cari ou moutarde sèche, espagnole, au fromage, au citron et persil ou à la crème sure; ou utiliser un beurre aromatisé à la muscade, au thym, au jus de citron ou au piment doux haché.

La Division de la consultation alimentaire, d'Agriculture Canada, vous suggère aussi une "Soupe à l'oignon gratinée" avec garnitures de fromages variées, qui vaudra sûrement une larme!

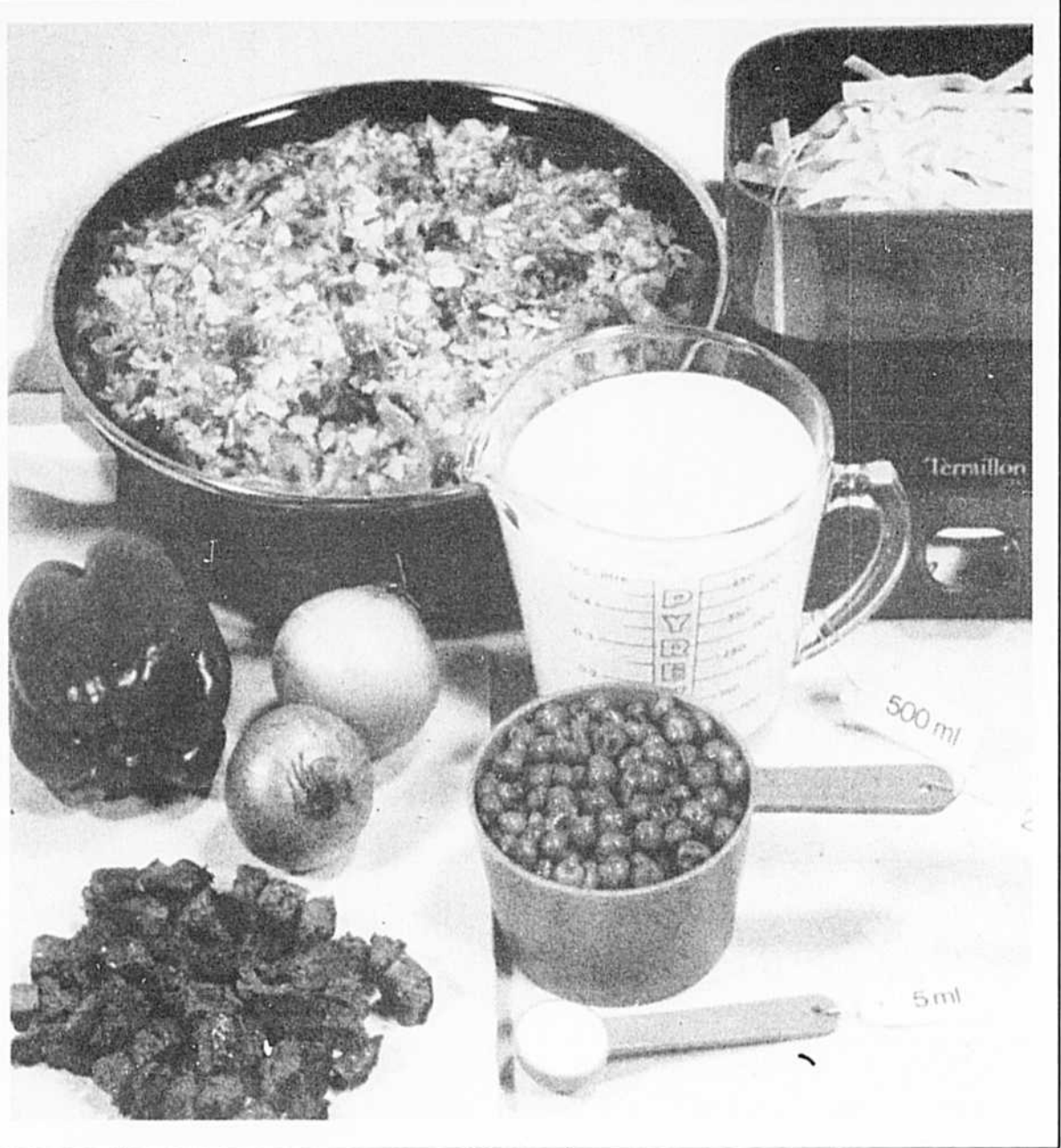

Voici une délicieuse recette de boeuf en casserole que vous pourrez préparer en vous servant des mesures métriques.

Boeuf et nouilles en casserole

- 125 ml d'oignon haché
- 125 ml de piment vert haché
- 25 ml de beurre
- 25 ml de farine
- 5 ml de sel
- 3 ml de poivre
- 2 ml de moutarde sèche

- 500 ml de lait
- 250 ml (125 g) de fromage cheddar fort, râpé
- 750 ml de boeuf cuit, haché
- 250 ml de pois verts
- 500 ml de nouilles moyennes, cuites (100 g non cuites)
- 125 ml de croustilles émiettées

Sauter les légumes dans le beurre jusqu'à transparence de l'oignon. Y mélanger la farine et les assaisonnements. Ajouter le lait graduellement. Cuire, en remuant jusqu'à épais et velouté. Ajouter le fromage et remuer

jusqu'à ce qu'il soit fondu. Mélanger boeuf, pois et nouilles avec la sauce. Verser dans un plat à four graissé. Garnir de croustilles émiettées. Cuire 20 minutes à 180°C. Quantité: 6 portions.

Soupe à l'oignon gratinée

- 4 tasses d'oignons tranchés mince
- 3 c. à table de beurre
- 7 tasses de bouillon de boeuf
- 1 feuille de laurier
- $\frac{1}{2}$ c. à thé de sauce Worcestershire

- 6 tranches de pain français de $\frac{1}{2}$ pouce d'épaisseur
- $\frac{1}{4}$ tasse de fromage suisse, cheddar ou mozzarella, râpé
- $\frac{1}{4}$ tasse de fromage parmesan, râpé

Sauter les oignons dans le beurre jusqu'à ce qu'ils soient dorés (environ 30 minutes). Ajouter bouillon, feuille de laurier et sauce Worcestershire. Mijoter 30 minutes. Faire sécher le pain à 350° F durant 10 minutes. Enlever la feuille de laurier et verser la soupe dans les bols de service. Mêler les deux fromages. Déposer une tranche de pain sur chaque bol de soupe et garnir de $\frac{1}{4}$

tasse de fromage. Griller jusqu'à ce que le fromage soit fondu (environ 3 minutes). Quantité: 6 portions. GARNITURES DE FROMAGE VARIÉES: Suivre la recette de la "Soupe à l'oignon gratinée", mais utiliser $1\frac{1}{2}$ tasse de fromage suisse ou râpé et omettre le fromage parmesan. Déposer une tranche de pain sur chaque bol de soupe et garnir de $\frac{1}{4}$ tasse de fromage.

BEUKIRI

L'ENDROIT PAR EXCELLENCE À MONTRÉAL AVEC UNE AMBIANCE EUROPÉENNE POUR DÉGUSTER LES MEILLEURS BIFTECKS SUR CHARBON DE BOIS

LICENCE COMPLÈTE

OUVERT TOUS LES JOURS DE 11 A.M. À 3 A.M.

750 RUE PEEL

866-3324

65 timbres différents

QUEBEC STAMP CO. LTD.



En camping dans sa chambre!

Le camping est de plus en plus populaire. Certains jeunes en rêvent hiver comme été. Leur décorer une chambre qui ressemble à un campement les ravirait sûrement. En voici une, toute simple et pas compliquée à faire, mais bien attrayante. On la trouve dans "DécoDrap", publié par Dominion Textile Limitée.

Pour recouvrir le dessous du matelas (1ère enveloppe qui recouvre le matelas comme un drap de dessous)

1- Coudre ensemble 2 morceaux de drap de la grandeur du matelas de mousse choisi. Laisser la partie du haut ouverte.

à la barre de bois fixée au mur.

Conseil:

2- A l'extrémité ouverte, ourler et coudre des attaches tous les 6".

Pour avoir une enveloppe solide pour le matelas, utilisez un drap pour le dessus et de la grosse toile pour le dessous.

Pour recouvrir le dessus du matelas (2e enveloppe dans laquelle on se glisse et qui sert de couverture)

1- Répéter les étapes 1 et 2 en suivant les dimensions de l'édredon. Insérer l'édredon et nouer avec la partie de dessous à la barre de bois.

2- En été, enlever l'édredon et n'utiliser que l'enveloppe. Pour les parties du dessus et du dessous du sac, 4 draps jumeaux ordinaires, matelas de mousse, édredon. Environ \$35 (enveloppes seulement).

Oreillers (bien suivre le schéma)

1- Tailler un morceau de drap de 15" de largeur x 30" de longueur.

2- Faire un ourlet sur les côtés de 15" (AB et CD). 3- Plier le drap sur les lignes de pliage, endroit sur endroit.

4- Insérer les attaches tel qu'indiqué. 5- Coudre deux côtés. 6- Retourner. Insérer l'oreiller et nouer à la barre de bois.

Matériel requis:

Environ 1/2 drap jumeau ordinaire pour couvrir 2 oreillers. A peu près \$4.

Chaise-lit

1- Prendre un vieux matelas sans ressort ou acheter un morceau de mousse.

2- Confectionner une housse qui s'enlève (pas trop ajustée).

a) Utiliser de la toile pour les 4 côtés, du drap pour le dessus et le dessous. b) Coudre ensemble en laissant un côté ouvert pour y insérer le matelas.

c) Nouer des attaches en drap pour fermer (voir schéma 1).

3- Faire une ceinture pour la chaise-lit. a) Couper un morceau de toile un peu plus long que la longueur du matelas. b) Retourner et piquer les côtés de la toile pour renforcer.

c) Ajouter un triangle de

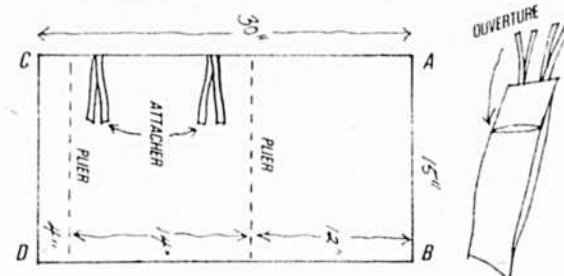
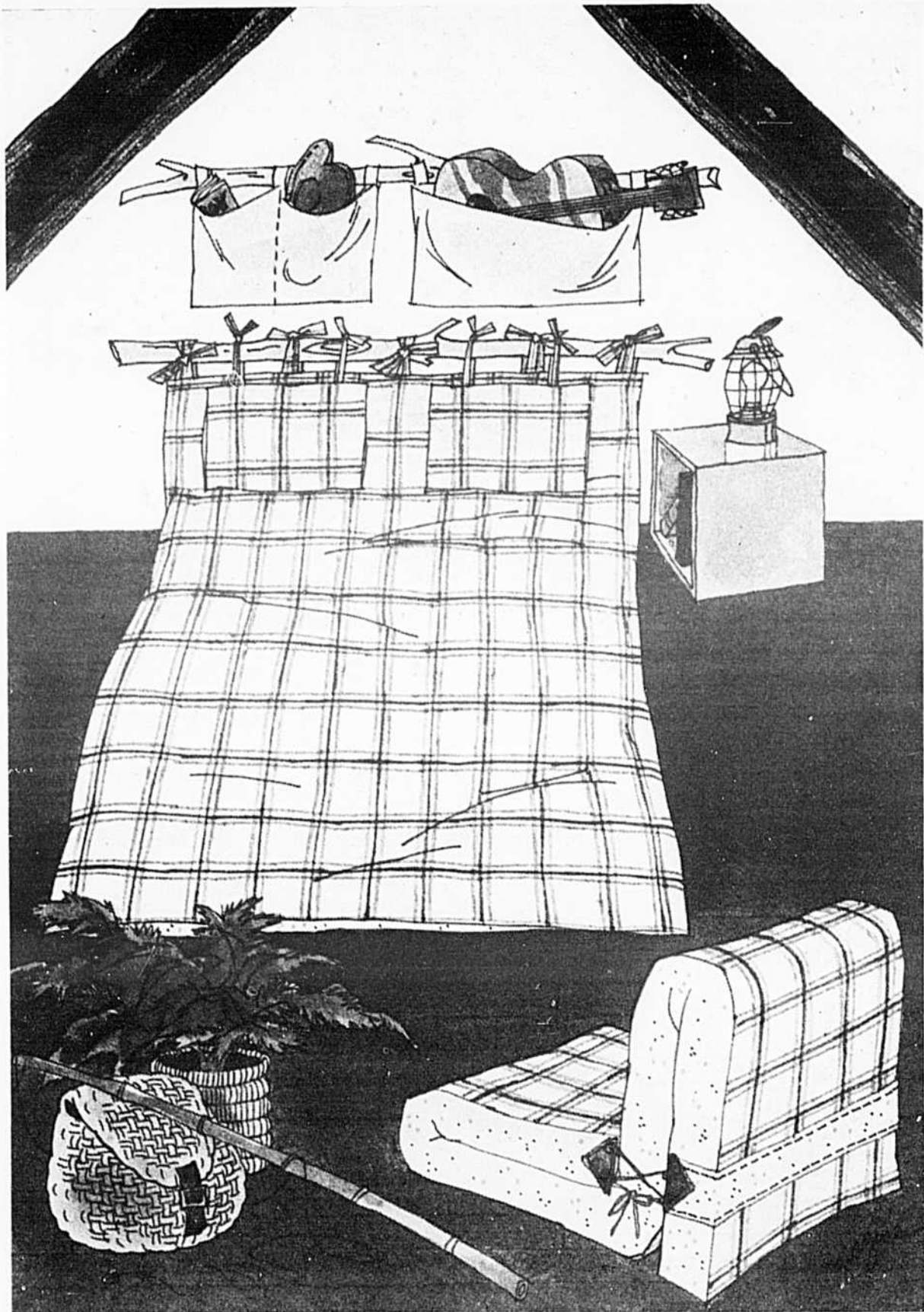

Suivez attentivement le schéma pour faire les oreillers.

cuir ou de toile muni d'oeillets à chaque extrémité de la ceinture (voir schéma 2).

d) Insérer des anneaux de métal dans les oeillets. 4- Coudre un triangle des deux côtés d'une des extrémités du matelas. 5- Voir schéma pour assembler.

Conseil:

Pour plus de durabilité et un meilleur ajustement, cou-

dre quelques boutons à travers le drap sur le matelas.

Matériel requis:

Pour une chaise grandeur "lit jumeau", 2 draps jumeaux ordinaires, un matelas "lit jumeau", triangles de toile ou de cuir, anneaux de métal, oeillets, corde décorative. Environ \$20. (matelas non compris).

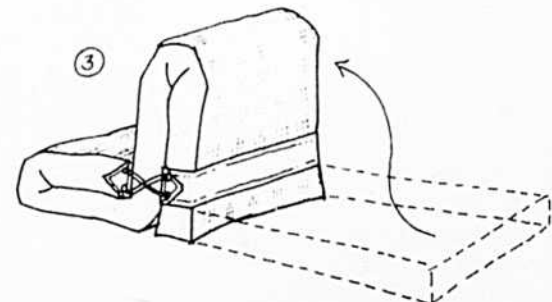
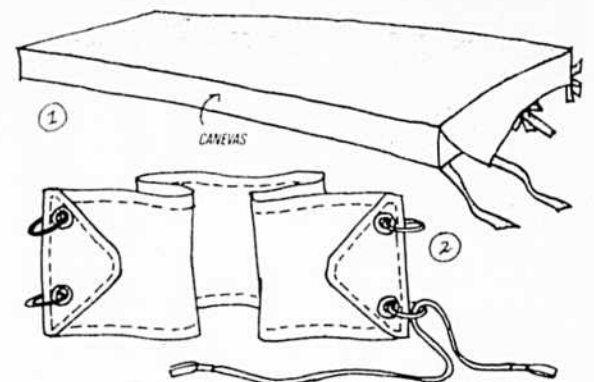

Le schéma de la chaise-lit



LA MARIÉE 1977

Par un beau jour ensoleillé...

Diane... Diane chasseresse, Diane triomphante, Diane heureuse! Cette création de Pronuptia de Paris a pour nom "Diane". Elle est en voile à effet de cape bordée d'un volant sous lequel se nichent des manches de dentelle. Jupe évasée légèrement plongeante.

POUR UNE OCCASION
SPÉCIALE... UNE COIFFURE
D'OCCASION...



- * Coupe aux ciseaux
- * Shampoing
- * Teinture
- * Modeling
- * Défrisant
- * Mèches
- * Brushing

SALON HAIR

1498 est. Ontario
524-0484
1654 est. Ste-Catherine
523-5001

SI VOUS PROJETEZ D'ALLER DANS LE SUD:

Freeport - Nassau - Cuba - Floride
Barbade - Jamaïque - Acapulco -
Martinique - Porto Rico, etc.

SI VOUS SONGEZ À L'EUROPE:

France - Italie - Suisse - Espagne -
Angleterre - Grèce, etc.

OÙ ENCORE

- * Monts Poconos
- * Croisières à prix abordables
- * Vols nolisés

N'IMPORTE OÙ...

**CHEZ-NOUS ON
S'OCCUPE DE VOUS**



J'aimerais recevoir plus d'informations
sur les voyages

NOM

ADRESSE

VILLE

CODE POSTAL

TELEPHONE

Permis No. 75-01-50184

Nos prix sont les mêmes que partout ailleurs.

Dites-nous que vous partez en voyage de nocces nous
ferons en sorte que votre séjour soit inoubliable

Nous vous ferons connaître notre service unique.

Heures d'affaires

Lun. au ven: 9 h A.M. à 9 h. P.M.

Samedi: 10 h. A.M. à 4 h. P.M.

AGENCE DE VOYAGE

UNIK ENR.

1574, Chemin Chambly
Longueuil, P.Q.
TEL.: 674-6273

unik

LA MARIÉE 1977

Elle et Lui pour la vie ou... pour un temps dans une vie!

Une nouvelle collection
enchanteresse de bagues de
fiançailles en diamant



La
Collection
Chuchoteuse
de COLUMBIA

Une incarnation de la
beauté... une expression
d'élégance sculpturale
et de minutie artisanale
...une expression de
votre amour. Gravée à
jamais.



Venez admirer la plus
magnifique collection de
bagues à diamants.

LES
IMPORTATIONS

LE ROY INC.

7139, Plaza St-Hubert
(2e étage)
Montréal

277-3127
277-4161

Un homme bien mis c'est toujours beau, spécialement le jour de son mariage. Et une chemise Yves Saint-Laurent pour ce jour-là ne serait-elle pas fort élégante? Portée avec un complet de gabardine de laine beige, la chemise est également beige avec de très fines rayures et un tout petit dessin. Une cravate noire complète le tout.

Toute simple et délicate, toute fraîche et vaporeuse, une robe en chiffon georgette, manches longues à pointes et boléro amovible. Chapeau cache-tout en pétales de chiffon perlés. Signé Réjane de Montréal.

Au pays des amoureux.

Blotti au pied de la plus haute montagne des Laurentides, le Mont Tremblant Lodge est un endroit de rêve pour une lune de miel.

Réputé pour son charme et son architecture, le Mont Tremblant Lodge vous offre des suites pittoresques ou des chalets vraiment privés. Vous pouvez profiter de son programme de loisirs tout au long de l'année. Sa cuisine québécoise est absolument délicieuse et son hospitalité est renommée à travers le monde. Tout ça dans une nature grandiose d'une beauté sauvage... et romantique.

Pour plus de détails concernant nos lunes de miel à forfait, écrivez ou téléphonez à:

Mont Tremblant Lodge

Mont Tremblant Lodge,
Mont-Tremblant (Québec),
JOT 1Z0. Tél.: (819) 425-2711;
à Montréal: (514) 861-6165



Attention futures mariées

La Maison Hélène qui habille la mariée depuis 33 ans annonce l'arrivée de sa grande collection de robes de mariée pour printemps et été '77.

ROBES DE MARIÉE

En satapo, dentelle Chantilly ou d'Aleçon, doublée satin, modèle droit ou ample. Grandeurs 4 à 20 ans, venez tôt pour une meilleure sélection! Léger dépôt de \$5.00 vous réservera l'ensemble de votre choix.

Un voyage de noces sera offert sous forme de tirage... la jeune fille qui aura acheté sa robe de mariée à la Maison Hélène sera éligible. Ce voyage de noces comprend le transport et les frais d'hôtel à Miami pour 2 personnes pour 2 semaines ou la somme de \$500, selon votre choix. Robes et ensembles de voyage pour la mariée et son cortège. Le seul magasin en ville qui peut vous offrir un ensemble de mariée à si bas prix.

ENS. ROBE, VOILE, DIADÈME
à partir de **\$49.95**



3921 est, Sainte-Catherine (coin Orléans)
526-5464

Du nouveau à La Maison Hélène
LOCATION DE ROBES DE MARIÉE
Tout compris à partir de **\$39.95**

Maison Hélène

POURQUOI TRAVAILLER FORT

VENDEZ

MARCHANDS
JOBBER
COLPORTEURS

DE L'OR, DIAMANTS, BIJOUX
AU PRIX DU GROS

MARCHANDS
JOBBER
COLPORTEURS

Aussi: choix de chaînes, signes zodiaque, breloques, bagues à diamant, bracelets. Venez serrer la main au Roi du Bas Prix, le plus gros importateur à Montréal.

IMPORTATIONS A. VÉRONNEAU

5565 CHRISTOPHE-COLOMB
MONTRÉAL, P.Q.

271-3537



Partir à deux, c'est jouir un peu, beaucoup!

Les nouveaux mariés qui s'en vont au soleil aimeront s'habiller de vêtements con-

fortables et légers. Lui sera très heureux dans un blouson Bagatelle en ciré de polyuréthane rouge, aussi en noir, pressionné et souligné de tricot rayé multicolore. Le jean est en grosse toile de coton polyester blanc de Zazu à surpiqûre contrastante. La chemise écossaise à manches courtes et à col à pointes boutonnées, est en po-

lyester/coton, à prédominance de bleu, avec du jaune et du vert. Boutique Timothy E.

Elle porte un ensemble Bilboquet jaune vif à nombreuses poches comprenant blouson effet tissé en polyester/coton, accompagné d'une jupe jean droite en coton à glissière devant.

Boutique No. 1 chez Eaton.



Un fourre-tout en toile de coton à carreaux et box. Hermès, Collection printemps-été 1977.



Sears

AGENCE DE VOYAGES AGENCE DE VOYAGES

CROISIÈRES D'ÉTÉ de MONTRÉAL

Les fameuses croisières russes sur le Saguenay au départ de Montréal. Le Pushkin cet été.

Une croisière balalaïkienne sur les eaux du Saint-Laurent.

23 juin	croisière de 9 jours	à partir de	\$380
2 juillet	croisière de 7 jours	à partir de	\$310
9 juillet	croisière de 7 jours	à partir de	\$310
16 juillet	croisière de 14 jours	à partir de	\$625
30 juillet	croisière de 6 jours	à partir de	\$270
6 août	croisière de 7 jours	à partir de	\$310
13 août	croisière de 20 jours	à partir de	\$825
2 septembre	croisière de 7 jours	à partir de	\$310

Utilisez votre carte action de Simpsons ou Sears et partez en vacance selon votre désir.

Pour plus de renseignements consultez un de nos experts à une de nos succursales.

Dès maintenant prévoyez vos vacances d'été. Nous sommes prêts à vous les offrir avec le CLUB-MED

Cancun	1 semaine	\$525	par personne
	Semaine suppl.	\$255	par personne
Caravelle	à partir de	\$580	suitivant saison
	Semaine suppl.	\$280	
Boucannier	à partir de	\$510	
	Semaine suppl.	\$210	

Les prix incluant le tarif aérien, hôtel, transferts, tous les repas et boissons (vin ou bière) aussi que toutes les activités. Conditions spéciales pour familles.

CENTRE-VILLE

977 ouest, rue Sainte-Catherine
Tél.: (514) 842-3241
Ext. 865 Lic. 50197

ANJOU

7895, boul. Les Galeries d'Anjou
Tél.: (514) 353-4360 Lic. 50463

LAVAL

3045, boul. Le Carrefour
Tél.: (514) 687-3870 Lic. 50464

PLACE VERTU

Côte Vertu, Ville Saint-Laurent
Tél.: (514) 333-5340 Lic. 50462

FAIRVIEW

6790, Route Trans-Canada
Tél.: (514) 697-5280 Lic. 50544

Utilisez votre carte action de Simpsons ou Sears et partez en vacance selon votre désir.



Pour partir en voyage ou se promener en ville, la jeune mariée a besoin de sacs, des petits, des grands, des moyens, des chics et des tout-aller. Celui-ci est en toile et cuir en forme de sacoche. Il est signé Hermès.

CUISINE FRANÇAISE
SPECIALITES SUISSES

Le Bouillon

711 COTE DE LA PLACE D'ARMES 844-1216

RECEPTIONS

MARIAGE

voyages de noces LE BONHEUR D'ETRE A DEUX



Chaque lieu a son secret et attire toujours les personnes qui cherchent le même bonheur ou le même plaisir de vivre. Les jeunes mariés d'Amérique ont choisi les POCONOS comme ceux d'Europe ont choisi Vienne.

POCONOS

Là c'est le plaisir de la montagne et de tous les jeux qu'elle offre, c'est le plaisir des grands lacs bien aménagés pour en tirer le maximum de joie tout en préservant le charme naturel et sauvage. C'est le bonheur d'être à deux dans un grand hôtel de luxe avec tout ce que cela comporte comme raffinement et surprises. On peut résumer en quelques mots les joies que vous aurez si vous choisissez d'aller aux POCONOS. La saison du bonheur est en tout temps, vous la trouverez en été comme en hiver.

7 JOURS AUX POCONOS prix pour le couple

\$370.

Permis 50280

AUSSI CHOIX DE CROISIÈRES OU SÉJOUR:
BERMUDES — ANTILLES — ACAPULCO — ETC
CONSULTEZ NOS AGENTS

VOYAGES

TRAVELAIDE

LTÉE

4454 St-Denis	845-8225	Plaza St-Hubert	273-7755
1010 Ste-Catherine O.	861-7272	Centre Laval	687-0880
911 Beaubien est	273-2581	Place Longueuil	679-3777
Galeries Normandie	331-9971	Place Portobello	672-5353
Dupuis (centreville)	842-5151	Galeries Lachute	562-3788

Duette's
création de
COLUMBIA

Une nouvelle gamme enchantée d'alliances assorties

Les dessinateurs et artisans de Columbia ont créés ces alliances qui expriment l'attachement de façon si romantique. Pour lui, pour elle... pour toujours!



Venez admirer la plus magnifique collection de bagues à diamants.

LES IMPORTATIONS
LE ROY INC.

7139, Plaza St-Hubert
(2e étage)
Montréal

277-3127
277-4161

LA MARIÉE 1977

Une maison c'est bien beau, un foyer c'est doux et chaud

L'Estérel, paradis des amoureux

Découvrez l'endroit idéal pour votre lune de miel dans les Laurentides... un centre de villégiature hors de l'ordinaire, entouré de 5,000 acres de forêt presque vierge, de lacs et de collines. Découvrez ce lieu privilégié qui sera un de vos souvenirs les plus vivants...

L'Estérel vous propose un éventail de services conçus spécialement pour vous assurer le plus grand confort, pour préserver votre intimité et pour satisfaire votre goût. La cuisine y est excellente et vous pouvez profiter à l'année longue de la piscine chauffée, du bain tourbillon, des saunas et d'un grand nombre d'activités sportives et de loisirs.



Pour plus de renseignements, écrivez ou téléphonez à: L'Estérel, Boite postale 38, Ville d'Estérel (Québec), J0T 1E0; tél.: (514) 228-2571. A Montréal (ligne directe): (514) 866-8224 ou 866-3594.

 **L'Estérel**

Créer une chambre originale et pleine de charme dans une petite pièce, mais oui, c'est possible. On y arrive en éliminant les meubles, et en plaçant les matelas et l'espace pour s'asseoir sur une plateforme recouverte de tapis. Le tapis donne une atmosphère de luxe et de grande douceur à la pièce. On peut ajouter des gros coussins par terre.



L'ensemble Atlantis des Meubles R.S. Inc. plaira à plus d'un jeune couple par sa simplicité et son adaptabilité à l'espace donné. Le sofa est disponible avec deux ou trois sièges, et c'est une forme moulée renforcée. Le tissu est au choix.



Programme "Ste-Agathe station sport hiver" jusqu'au 16 mars



Sam. et dim., 19-20 fév.
Grande fin de semaine de motoneige organisée par le Club de motoneiges Ste-Agathe. Détails du programme à être publiés.

Sam. 19 fév. - 9 h p.m.
Au Concorde, soirée "SPORTS HIVER".

Dim. 20 fév. - 1 h p.m.
Course professionnelle de motocyclettes sur glace. Piste: stationnement plage municipale.

2 h p.m.
Démonstration de patinage artistique à la patinoire extérieure du parc Lagny.

5 h p.m.
Distribution des bourses et prix au Concorde.

Mer. 23 fév. - 9 h p.m.
Au Concorde, soirée canadienne organisée par les Chevaliers de Colomb.

Ven., sam., dim. 25-27 fév.
Grande super fin de semaine de compétitions d'automobiles sur glace.

Ven. 25 fév. - 9 h p.m.
Rendez-vous des coureurs automobiles à la Discothèque Le Concorde.

Sam. 26 fév. - 1 h p.m.
Piste de course automobile sur glace, site du camping. Compétitions Gymkance et slalom.

Compétition de ski de fond Mark Ten. Enregist-

rement entre 11 h et 12 h 30 a.m. Roulotte Mark Ten au parc Lagny. 1er départ à 1 h. Débutants: 1 mille; intermédiaires: 4 milles; experts: 6 milles. Trophées Mark Ten. Distribution des Trophées samedi. Rallye de ski de fond Mark Ten. Enregistrements entre 11 h et 12 h 30 a.m. à la Roulotte Mark Ten au parc Lagny. 1er départ à 1 h. Trophées Mark Ten.

9 h.
Au Concorde, soirée "SPORTS HIVER"

Dim. 27 fév. - 1 h p.m.
Compétition automobiles sur glace, site du camping.

2 h p.m.
Démonstration de patinage artistique à la patinoire extérieure du parc Lagny.

5 h p.m.
Distribution des bourses et prix au Concorde.

Mer. 2 mars - 7 h p.m.
Au Concorde, souper canadien.

Sam. 5 mars
Super fin de semaine de compétitions et ski de fond. Courses à obstacles. Enregistrements entre 11 h et 12 h 30 a.m. Roulotte Mark Ten au parc Lagny. 1er départ: 1 h. Trophées Mark Ten.

8 h 30 p.m.
Feu d'artifice et feu de joie au Palais de glace.

Dim. 6 mars

Courses au trésor. Enregistrements entre 11 h et 12 h 30 a.m. à la Roulotte Mark Ten, parc Lagny. 1er départ: 1 h. Trophées Mark Ten.

1 h p.m.
Cours de 4 x 4, piste sur glace, ouverte à tous pour enregistrements. Responsable: Michel Miron à 326-6836 ou 326-5200.

2 h p.m.
Mascarade pour enfants sur glace au parc Lagny.

5 h p.m.
Au Concorde, distribution des bourses et prix.

Mer. 9 mars - 9 h p.m.
Au Concorde, soirée "SPORTS HIVER".

Sam., dim., 12-13 mars
Partie de sucre au parc Hiver. Détails à venir.

Mer. 15 mars - h p.m.
Soirée de clôture au Concorde.

Tous les samedis et dimanches à partir de 12 h 30 a.m., il y aura des tournées en carrioles au Palais de glace. Prix: \$2.00 par personne.

Toutes les fins de semaine, attelage de chiens à traîneau. A venir: Concours de violons, sets carré, courses de patins, ballon-balai, festivités des écoles, soirée de chiens-chauds, danses et chansons folkloriques, parade aux flambeaux.

Informations: 326-5200 ou 326-0457.

**INFORMATIONS: Bureau du Tourisme
326-0457, 326-5200**

 **STE-AGATHE-
DES-MONTS
STATION
SPORT HIVER**

* 7094, St-Hubert
* 6688, St-Hubert
* Centre Wilderton
* Place Ville-Marie

* Centre Fairview
* Les Galeries d'Anjou
* Centre Desormeaux (Longueuil)
* Place Newman, LaSalle

* Carrefour Laval
* Place Verlu
* Place Rosemere
* Carrefour du Nord, St-Jérôme

* Ste-Foy
* Trois-Rivières
* Lévis
* 4 boutiques en Ontario

Le monde entier au choix!

Le voyage de noces! Dans les temps où les vieux ne faisaient qu'un seul voyage dans leur vie, celui de leur lune de miel, ils en parlaient encore cinquante ans après. Aujourd'hui, les Québécois, jeunes ou vieux voyagent énormément. En Europe, en Asie, en Afrique, aux Etats-Unis, dans les îles pour aller chercher le soleil.

Les jeunes mariés font encore des voyages de noces. Ils vont sûrement la plupart du temps plus loin que leurs vieux. Et dans cinquante ans, s'ils sont encore ensemble pour se parler, ils auront fait, probablement, bien d'autres voyages depuis leur voyage de noces!

Mais puisqu'il s'agit de mariage, voyons voir où vont les jeunes mariés en voyage de noces. Les mariés du printemps vont encore, mais oui, aux chutes Niagara, beaucoup dans les Laurentides où les stations de sport d'hiver foisonnent à qui mieux mieux. Plusieurs ont des "suites pour jeunes mariés", des clubs de ski de fond, de motoneige, des tournées de carrosses, etc.

Les croisières sont extrêmement populaires également. Croisières dans les îles du Sud où la mer, le soleil, le sable et la nature exotique séduisent les nordiques que nous sommes. Les croisières antillaises sont particulièrement aimées. Ou les séjours par exemple le lieu de rêve antillais qui s'appelle Négril, à l'extrême pointe de la Jamaïque. De vertes forêts luxuriantes, des oiseaux tropicaux, des orchidées qui poussent à l'état sauvage, douze kilomètres de sable blanc, des récifs inexploités, des poissons opalescents, un hâvre pour les connaisseurs, le Negril Beach Village. Unitours Canada Limited organise le voyage.

Le soleil, il est encore au Venezuela où tout est couleur, chaleur et beauté. Capitale, Caracas qui respire un air de printemps éternel. Maracaibo, le plus grand lac de l'Amérique Latine où les puits de pétrole se dressent par centaines et font penser à une flotte de galions et de caravelles. Pendant la nuit, dans le ciel, les lumières s'y allument comme des feux

d'artifices. L'Orénoque et le Caroni, les deux fleuves les plus riches et les plus arrogants de la terre, des cascades dont une comparable à celles du Niagara où semblent briller l'or et les diamants. La jungle, la forêt tropicale, les montagnes, la Mer des Caraïbes l'archipel de corail, l'artisanat aux laines multicolores, brodé de motifs d'oiseaux et de fleurs, des petites maisons et des cabanes peintes à la chaux. On appelle le Venezuela la couronne de l'Amérique du Sud.



Les Laurentides sont toujours un des endroits favoris des jeunes couples. Un voyage de noces où les sports d'hiver sont à l'honneur, voilà qui plaira à bien des jeunes mariés.



Le Venezuela, n'est-ce pas là un voyage de rêve à jamais inoubliable!

J.M.B. Photo Enr'g.
Jean-Marie Bergeron
PHOTOGRAPHE
 Spécialiste de la Photo Couleurs Pour Mariage
 EXCLUSIVITE FUTURISTE
571 est Rue Liège
 1 rue au Sud de Crémazie entre St-Hubert et St-Denis
 Pour réservations
389-6983

ON SE MARIE QU'UNE FOIS... POUR UNE SOIRÉE DONT VOUS VOUS SOUVIENDREZ

DISCOTHÈQUE MOBILE MOBILOTHÈQUE enr'g.

équipement professionnel pour tous genres d'occasions

Richard Gendron 381-4162
 Normand Frappier 729-9053
 Richard Frappier 277-2874
 Montréal (514)

HEDONISME

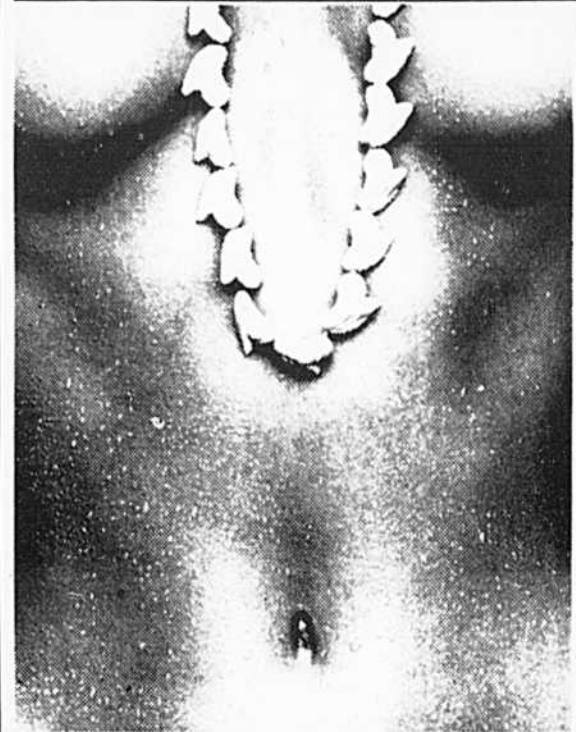

L'Hédonisme et la recherche du plaisir deviendront votre mode de vie dans ce paradis caché

des Antilles: le village Négril d' **Unitours**

Comme au Club Med, la plongée sous-marine, la voile, le ski nautique, l'équitation et le tennis, des orgies de nourriture et de vin sont compris dans le montant du forfait de voyage. Les dents de requin sont la monnaie courante.

Le village Négril d' **Unitours**
 Pour environ 1200 dents de requin. Cet Agent de Voyage vous donnera tous les détails.

LES VOYAGES
hone

**1460 AVENUE UNION
 MONTRÉAL III, QUÉ
 845-8221**

Une idée nouvelle

LOUEZ UN LUXUEUX CHALET Suisse POUR VOTRE VOYAGE DE NOCES



Vue panoramique. Flanc montagne. Décoration rustique. Foyer en pierre. Tapis mur à mur. Ameublement signé Thibault. Téléviseur. Cuisine équipée. Accommodations si désirées. LOCATION à la semaine. Cinq styles A VOTRE CHOIX.

Sports d'hiver: ski-alpin, ski de randonnée, raquette, motoneige, etc.
 En été: piscine chauffée, tennis, terrain de jeux



Domaine Ste-Agathe

face au Mont Fugère à 53 milles de Montréal par l'autoroute, sortie 86

Vos hôtes:
 Marcelle et Réal Riopel
 Tél. 1-514-256-6825
 STE-AGATHE-DES-MONTS, QUÉ.

Pour renseignements adressez-vous à
 Marcelle Riopel, 5515, Les Becquets
 Montréal H1S 1S3 Tél. 256-6825

Demandez notre dépliant gratuit "Spécial Voyage de noces"

NOM.....
 ADRESSE..... Code postal.....
 VILLE..... Date du mariage.....

DOCUMENTATION SUR DEMANDE

NOM..... TEL.....
 ADRESSE.....
 VILLE..... PROV.....
 DATE DE MARIAGE.....



LA MARIÉE 1977

Une belle tête sans problème

SALLE DE RÉCEPTION BUFFET

LA SAVOUREUSE
INC.

6830, JOSEPH-RENAUD

ANJOU

BUFFET TRAITEUR

RÉCEPTION DE MARIAGE
RÉUNION MONDAINE
PRIVÉE OU D'AFFAIRES

Stationnement gratuit pour 500 voitures.

CHOIX DE 5 SALLES DE RÉCEPTION

CASA DEL SOL	50 personnes
CHAMPLAIN	100 personnes
OLYMPIQUE	400 personnes
VALANCIA	150 personnes
CLAIRETTE	65 personnes

M. Parakian, Maître Traiteur, se fera un plaisir de vous rencontrer.

Location de valsselle, verrerie, tables, chaises.
Servons tous genres de réception à l'extérieur dans un rayon de 100 milles.

Tél.: (514) - 354-1350

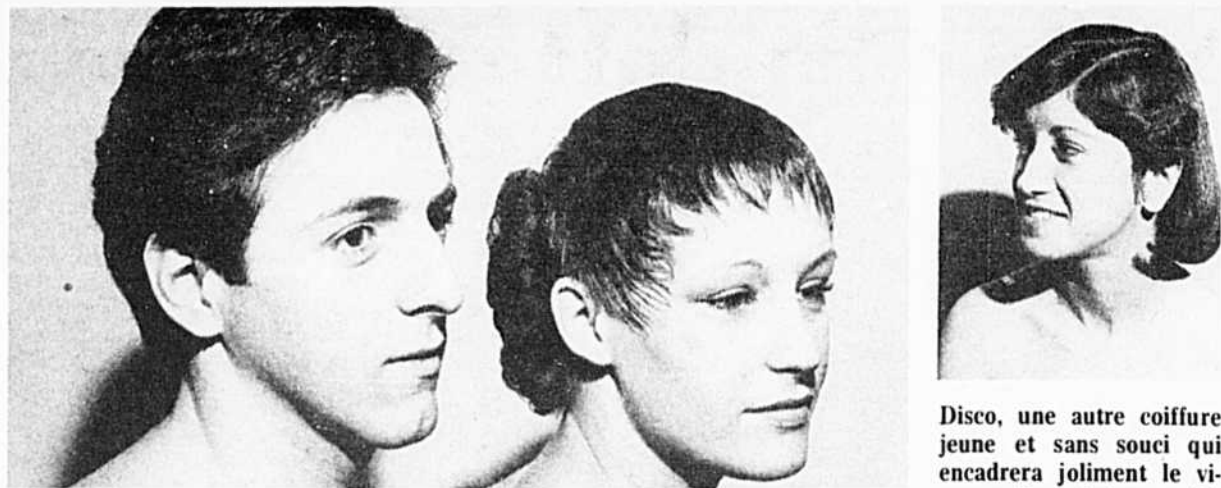

Deux créations du maître coiffeur Jo Como pour les nouveaux mariés 77. Pour elle, c'est Tzingara. Tous les cheveux du dessus et du devant de la tête sont coupés très courts (1 pouce 1/2 environ) et ramenés en petites mèches sur le front. L'arrière est un peu plus long et donne l'effet d'un chignon. Quant à monsieur, on notera que les cheveux des hommes sont beaucoup plus courts qu'ils ne l'étaient ces dernières années.

Disco, une autre coiffure jeune et sans souci qui encadrera joliment le visage radieux de la nouvelle mariée.



A la romaine, une coiffure sans problème qu'on place en quelques coups de brosse et de séchoir. Pratique et douce à la fois. Une création Jo Como.



Vendanges, c'est le vin de l'amour, c'est la joie, c'est l'amour en folie. C'est une coiffure très jolie et seyante avec un voile de mariée. Une création du coiffeur Andrea D'Arduini du salon Como.



C'est jeune, c'est original et tout simple au fond. Une permanente toute frisée, frisée pour une toute jeune petite mariée du printemps.

Elegant "toast" à la mariée

Avec

Codorniu

Quand doit-on le servir?

S'agissant de Codorniu, il sera bien accueilli en toute occasion. A l'apéritif ou durant le repas sont les moments où l'on pourra le mieux apprécier ses qualités. Il peut accompagner idéalement viandes et poissons, ainsi que les desserts. Pour chaque plat, à chaque moment, il y a un type de Codorniu.

**AUTHENTIQUE MÉTHODE
CHAMPENOISE**

Au Québec, trois types sont actuellement disponibles dans tous les magasins de la Société des Alcool du Québec.
Gran Cremant sec, no. 591-D \$4.15
Grand Corday brut, no. 591-C \$4.30
à la Maison des Vins de Montréal, Québec et Hull.
Gran Codorniu brut, no. 987-A \$7.65

Demandez
notre
dépliant à:

Importation de la Vigne

C.P. 275
Saint-Lambert, Qué.
J4P 3N8

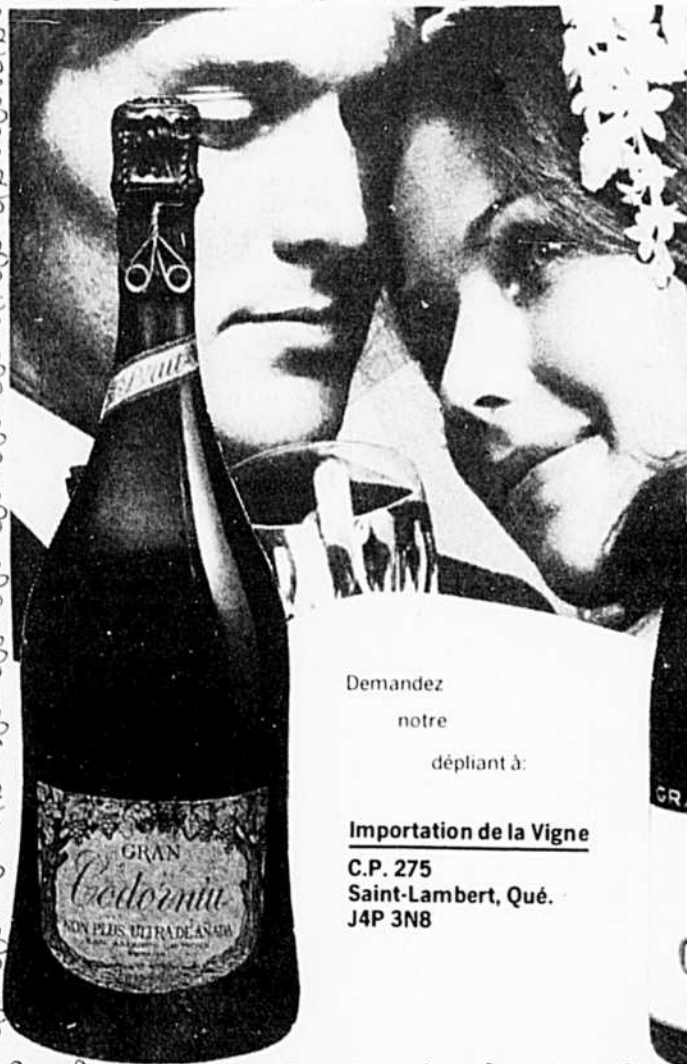

Mme Claudette Huot reçoit son prix: un orgue offert par Galipeau Musique

L'heureuse gagnante de l'orgue "Pacemaker" de Gulbransen offert par Photo-Journal et la maison Galipeau Musique, a pris possession de son prix la semaine dernière. Le président de Galipeau Musique, M. Roméo Galipeau a tenu à féliciter lui-même la gagnante Mme Claudette Huot, de Saint-Luc, au cours d'une petite réception de la maison Galipeau regroupant les représentants de la maison Galipeau, de Photo-Journal et Yves Christian, instigateur de ce concours qui a remporté beaucoup de succès auprès des lecteurs et des lectrices de Photo-Journal en 1976.



Cette photo montre bien à quel point Mme Claudette Huot était ravie de recevoir son prix un orgue "Pacemaker" de Gulbransen offert par la maison Galipeau. Mme Huot était entourée de son mari et de ses enfants. A l'extrême-gauche, Yves Christian, dont le sourire en dit long sur le succès de ce concours et M. Roméo Galipeau président de Galipeau Musique.



Mme Claudette Huot entourée de sa famille, des représentants de la maison Galipeau Musique et de Photo-Journal.



M. Roméo Galipeau félicite l'heureuse gagnante en présence de Yves Christian, instigateur de ce concours, de Marcel Huguet, directeur de Photo-Journal et de Marcel Ethier, directeur de la promotion aux Publications Publicis.



Et voilà. Dans quelques instants, Mme Claudette Huot pourra s'installer à son orgue et jouer ses morceaux préférés.

la semaine à la télé



Diane Arcand dans "Quinze ans plus tard".



Andrée Lachapelle dans une pièce policière de John O'Hara.

Johnny Halliday en vedette

A Télé-Métropole, samedi le 26 février à compter de 20h00 "Les Grands Spectacles" vous présenteront un western, mettant en vedette Johnny Halliday et Françoise Fabian. Un habile tireur, Hud Dixon, arrive dans un village du Nevada où son frère a été lynché pour un vol de banque dont le butin n'a pas été retrouvé. Malgré les efforts du shérif pour éviter les violences, Hud doit affronter divers personnages avant de retrouver un coffre caché par son frère. Mais c'est de l'argent faux et Hud acquiert la certitude que la propriétaire de la banque joue un rôle louche dans cette affaire. Suivra à 23h25 "Programme double" qui présentera "Enfants de Salauds", mettant en vedette Michael Caine, Nigel Davenport, Nigel Green et Harry Andrews. Et à 1h00 ce sera "Lucrèce, fille des Borgias".

Elle se trompe d'autobus

Dimanche à "Ciné-comédie" vous pourrez voir "Mardi? C'est donc la Belgique", une comédie mettant en vedette, Ian McShane, Suzanne Pleshette et Norman Till. Deux Américains partent pour un tour d'Europe devant les conduire dans neuf pays en dix-huit jours. Le guide qui les prend en charge à leur arrivée sur le continent s'éprend aussitôt de la plus jolie fille du groupe. Parmi les passagers, il y a un couple dont la femme se trompe d'autobus et se retrouve, au grand désespoir de son mari, dans un autre voyage, un photographe amateur qui n'a d'yeux que pour les femmes court-vêtues...

Mariette Berger trompera-t-elle son mari?

Lundi, à compter de 19h30, vous pourrez voir un autre épisode du téléroman "Les Berger". Toujours affairé, Guy Berger soulève le récepteur téléphonique, s'apprête à signaler un numéro. Surpris, il entend une conversation. Bruno Casavant invite Mariette à le rencontrer. C'est avec

un sourire et un air satisfait que Mariette fera face à une scène de jalousie. D'autre part, Ginette tentera de raisonner son père. Toujours intéressée à faire partie de la nouvelle compagnie qui sera fondée par Christian, Olivier et Patricia, Marie-France offre ses services à cette dernière. Une entente amicale termine cette rencontre et, d'un autre côté, Patricia ne peut concevoir l'attitude de Jean-Claude lorsqu'il lui apprend qu'il continuera à travailler avec le trust Vaillancourt-Carrier. Véronique et Valentin discutent mariage. Il faudrait fixer la date. Véronique est pour le mariage religieux, Valentin, pour le mariage civil. Qui l'emportera? Suivront à 20h00 "Qui dit vrai" et à 20h30 "Que sera sera". A 21h00 "Ciné-choix" présentera "Ballade pour des diamants", mettant en vedette Lee J. Cobb, Gig Young et Grayson Hall. Avec quatre millions de dollars de diamants en poche, quatre voleurs de bijoux semi-professionnels utilisent l'autobus comme moyen de transport afin de se rendre à San Diego. Ils voyagent en compagnie d'un ancien détective et ce dernier croit reconnaître un des voleurs.

Mardi à compter de 19h30 vous pourrez voir "Symphonien". Suivront à 20h00 "Parlez-moi d'humour", à 20h30 "Montréal en parle", à 21h00 "Auto-patrouille" et à 21h30 "Cannon".

Mercredi à 19h30, vous verrez un autre épisode de "Chère Isabelle". Suivront à 20h00 "A la canadienne", à 20h30, "L'union fait la farce" et à 21h00 "Hawaii 5-0".

Annie Girardot dans "La gifle"

"Jeudi 19h30" présentera une comédie intitulée "La gifle", mettant en vedette Lino Ventura, Annie Girardot et Isabelle Adjani. Séparé de sa femme, un professeur de lycée a élevé seul sa fille Isabelle qui a maintenant dix-huit ans et étudie la médecine. L'adolescente annonce à son père son intention d'aller vivre avec un camarade de son âge et rate peu après ses examens de première année. Exaspéré par une déception sentimentale et des ennuis professionnels, il a une réaction vive et gifle Isabelle. Suivra à 21h30 "S.W.A.T."

Il veut venger Dracula

Vendredi à compter de 21h00 vous pourrez voir "José Todor". Il recevra cette semaine Arma Maiste et Jean-Pierre Rondeau. Suivront à 21h30 "Qu'en pense le Québec" et à 22h00 "La corne d'abondance". A 23h25 "Programme double" présentera "Dracula 73", mettant en vedette Christopher Lee, Peter Cushing, Stéphanie Beacham. En 1873, le vampire Dracula est éliminé par son ennemi juré, le Dr Van Helsing. Cent ans plus tard, un descendant d'Alucard, disciple de Dracula, entraîne un groupe de jeunes à la célébration d'une messe noire dont les rites font revivre Dracula qui cherche à se venger sur l'arrière-petite-fille de Van Helsing, Jessica, en l'entraînant dans le monde des morts-vivants. Suivra à 1h00 "Mission diabolique", mettant en vedette Michel Auclair, Mariane Koch, Hardy Kruger et Jean Murat.

De son côté à Radio-Canada, samedi le 26 février, les enfants seront bien servis avec toutes les émissions qui leur sont destinées tout au cours de la journée. Par ailleurs, à la soirée du hockey à 20h00, les Barons de Cleveland rencontreront les Canadiens de Montréal.

Un film d'amour

A 23h00, nous aurons la chance de voir un très beau film d'amour réalisé par Nadine Trintignant. "Ca n'arrive qu'aux autres" mettant en vedette Marcello Mastroianni et Catherine Deneuve. L'histoire d'un couple habitant Paris et parents d'une adorable fillette de 18 mois. L'enfant meurt et le couple vit une espèce de dépression nerveuse durant un certain temps. Vient ensuite "L'amour", une comédie de Richard Balducci avec Martine Brochard et Christian Hay. Un couple de nouveaux mariés vivent un bonheur sans nuage jusqu'à l'arrivée d'un enfant... suivent les querelles de ménage.

Dimanche le 27 février à 17h00 nous retrouverons le populaire téléroman de Robert Choquette "Quinze ans plus tard", cette semaine, nous apprendrons que Dodo met fin à ses relations avec son amie Gaétane. Comment va-t-elle pouvoir expliquer tout ça à son mari?

Toujours le dimanche 27 février, suivra un "Diman-showsoir" avec Jacqueline Barrette, le trio Paul et Paul, les Mimes électriques, Raymond Cloutier et Normand Chouinard. Avec Jacqueline Barrette, attendez-vous à rire ou à pleurer, suivant ce que vous ressentez.

Des choses étranges se passent

"Homicide par imprudence" est le téléthéâtre que vous présente Radio-Canada. Une pièce policière de John O'Hara adaptée par Frédéric Valmain et mettant en vedette Andrée Lachapelle, Gérard Poirier et Paul Savoie. L'histoire est celle d'un couple qui s'est marié à Las Vegas et qui s'installe en plein désert du Nevada. Peu à peu, des choses étranges se passent...

Lundi le 28 février, c'est la soirée des téléromans à Radio-



Yves Létourneau est heureux avec sa petite Sylvie.

Canada. Dans "Y'a pas de problème" à 20:00, Gros Jos emprunte de l'argent aux routiers. Par contre à 20h30, la série "Avec le temps" nous donnera un aperçu des quelques membres du Centre qui veulent faire de la raquette et qui prennent un sentier à travers les bois. Qu'arrivera-t-il?

"Pour un instant d'amour"

A 21h00 suivra le "Télé Sélection", un excellent film intitulé "Pour un instant d'amour" avec Nathalie Wood et Robert Wagner. Ayant souffert de polio durant son enfance, une jeune fille se réhabilite et trouve l'amour en la personne d'un jeune avocat marié, divorcé et père de deux enfants.

Et, si vous aimez les Indiens, à 11h "Carajou et le péril blanc" est toujours à l'affiche. Il s'agit d'une chronique très bien faite par Arthur Lamothe qui raconte l'histoire des Indiens expulsés de leur territoire.

Jean-Paul devra choisir

Mardi le 1er mars, les enfants seront bien servis en regardant à 19h "Le merveilleux monde de Walt Disney" suivi du téléroman de Janette Bertrand "Grand-Papa". Cette semaine à 20h00, l'épisode de "Grand Papa" est fort tendancieux. Jean-Paul devra choisir entre sa maîtresse Shirley et son épouse Armande, quel sera son choix?

Suivra à 21h30 un récital de Claude Gauthier à l'émission "Vedettes en Direct" et à 21h00 "Rue des Pignons" nous revient. Julien reçoit de mauvaises nouvelles, juste avant de partir pour la Baie James. S'agit-il de sa compagne et de son enfant?

Et comme, toujours, "le 60" animé par André Payette nous présentera des sujets brûlants d'actualité.

Mario guérira-t-il?

Mercredi le 2 mars, à 20h00, l'émission "Du tac au tac" Avec France Castel, Michel Forget, Luc Durand et Roger Lebel nous en fera voir de toutes les couleurs. Mario a un lumbago et il se demande si la chiropraxie le guérira. Daniel Gadoua, Edgar Fruitier et Ulla Moreland se joindront à l'émission.

Toujours le mercredi 2 mars, à 20h30, Serge Laprade et Jacques Houde nous reviennent pour une autre émission du "Travail à la chaîne".

"La moutarde me monte au nez"

Le jeudi 3 mars, à 19h30, "Les grands films" nous présentent une excellente comédie avec Pierre Richard, Jane Birkin, Claude Peplu et plusieurs autres. "La moutarde me monte au nez". Le fils du maire d'une petite ville de Provence est professeur dans un lycée pour jeunes filles. Les événements se mêlent et voilà que les téléspectateurs pourront rire à gorge déployée.

A 11h00, René Homier-Roy nous revient avec ses activités pour une heure de variétés avec son émission "Mesdames et Messieurs". Une émission qui mérite d'être regardée même si l'animateur n'est pas toujours à la hauteur de la situation.

Marie Laforêt aux "Coqueluches"

Le vendredi 4 mars, la grande Marie Laforêt sera invitée à l'émission "Les Coqueluches" tandis que dans la soirée, nous aurons droit aux "Pierrafeu" à 19h, à "Marcus Welby" à 19h30 et à un Concert Populaire à 20h30.

A 11h05, le cinéma nous offre un drame d'espionnage "Quand les aigles attaquent" avec Richard Burton, Clint Eastwood et Mary Ure. L'histoire se passe durant la dernière guerre mondiale.

Par contre, si vous avez le goût de rire, Jean Yanne nous offre au ciné-nuit, une comédie satirique, "Chobizness" qui raconte les mésaventures d'un producteur de spectacles.

Et voilà ce qui se passera à la télévision cette semaine. Du bon et du moins bon, mais comme il en faut pour tous les goûts, tout le monde sera bien servi.

maquettiste demandé

Les Publications Publicis Inc. sont à la recherche d'un maquettiste, avec de l'expérience dans les journaux. Pour rendez-vous, communiquez avec Marcel Ethier

527-8721

les VOYAGES

Zagreb: la ville où on brasse des affaires et où l'art fleurit

Même si elle est devenue en moins d'un siècle le plus grand centre industriel de la Hongrie, Zagreb reste une ville à l'échelle de l'homme, sans doute parce qu'elle n'a jamais sacrifié à sa croissance économique le développement culturel et les aspirations de ses habitants à un mode de vie typiquement national, croate.

par Anne-Marie Saint-Pierre

Arrivant de Belgrade, on est mis en présence, comme partout en Europe, des alignements de béton et de verre, écrasant de leurs vingt étages, les petites maisons aux toits rouges entourées de jardins potagers où croit encore un pêcher ou un abricotier dérisoire, menacé par l'appétit de l'asphalte. Il ne faut pas s'en étonner, dit-on. Zagreb, depuis le début du siècle, a grandi et s'est épanouie à une vitesse vertigineuse, glissant de ses collines célèbres, sautant les ponts, s'étalant comme un lac de constructions froides, industrielles, le long des routes à quatre voies. La population de la ville ne dépassait pas 10.000 habitants en 1820. Aujourd'hui, Zagreb et le Nouveau-Zagreb comptent près de 900.000 habitants. Cependant, il ne faut pas juger cette cité sur sa seule expansion. Passé la gare centrale, on entre dans des îlots de verdure. Les parcs et promenades, avec ses trois places ombragées, les sculptures plantées sur

les pelouses, les bustes des grands hommes de la République jalonnant les allées... Tout cela appartient à un art de vivre où l'individu se sent à l'aise parce que des générations avant lui ont passé ici, réfléchi, aimé.

Un art de vivre en harmonie avec le passé

Les Croates doivent beaucoup à l'évêque, Juraj Strossmayer qui, prêchant l'autonomie de la Croatie vis-à-vis des Hongrois, favorisa un renouveau politique et culturel, moteur de l'expansion nationale. Toute la physiognomie de Zagreb en sera changée. Ce n'est pas un hasard si la Zrinjevac aboutit à la gare centrale, monumentale et baroque. En 1862, le raccordement ferroviaire de Zagreb à la ligne Vienne-Trieste marqua un tournant dans la vie économique de la ville. Téléphone, tramways, éclairage électrique, adduc-

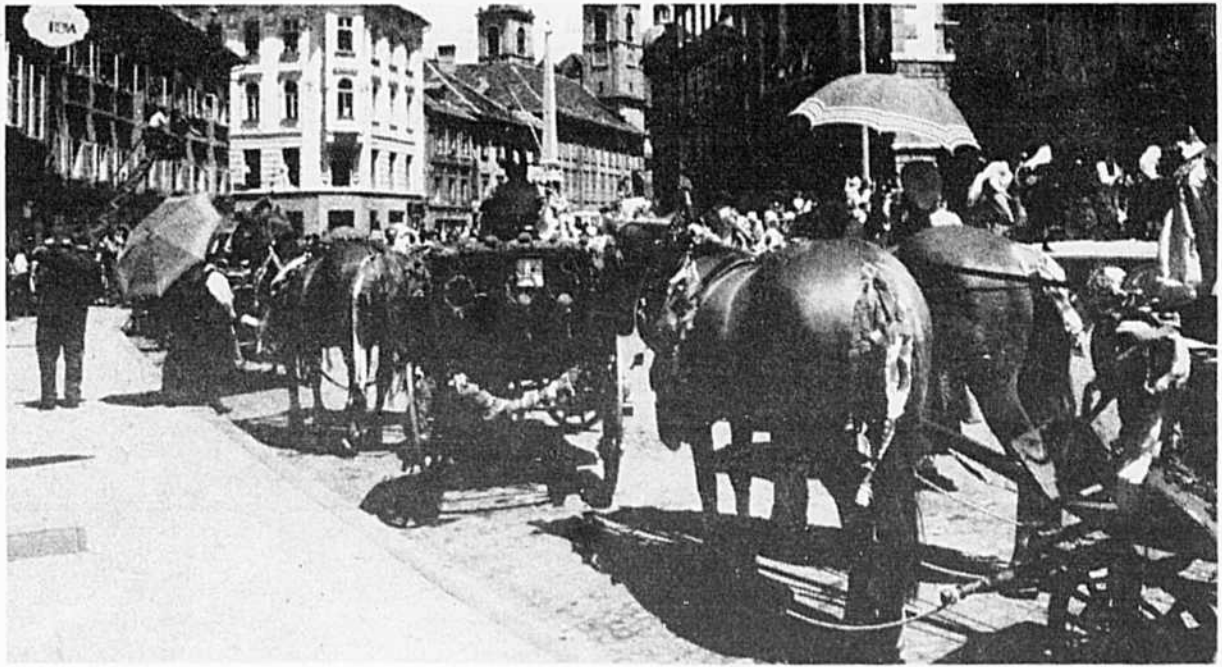

Une célébration à Zagreb.

tion d'eau. Zagreb possédait tout cela au début du siècle.

Le symbole de cette époque c'est la Place de la République. Centre de la ville dès la moitié du XIXe siècle, elle l'est encore de nos jours. Zagreb est quarante fois plus grande qu'au lendemain de Solférino, mais la place sillonnée de tramways, encombrée de parkings et bordée de magasins est toujours le centre social où l'on se donne rendez-vous.

Que l'on monte à pied l'escalier qui conduit à la promenade Strossmayer ombragée de châtaigniers ou que l'on emprunte le funiculaire, on ne peut résister au calme de la ville haute. Plein d'un charme désuet, éclairé la nuit par des lampes à gaz, le vieux Zagreb témoigne de la volonté des Zagrebois de conserver le passé comme un lieu de repos pour l'esprit, sorte de respiration profonde entre deux activités fébriles.

Elle fut exemptée de taxes et corvées

Zagreb n'était qu'un petit bourg lorsque Béla IV, effrayé par les Tartares, s'enfuit de Hongrie et y chercha

asile. En signe de gratitude pour l'hospitalité reçue, il octroya la "Bulle d'or" par laquelle Zagreb devenait ville royale libre. Exemptée des dîmes, taxes et corvées, Zagreb développe son commerce attire les artisans étrangers et devient le centre de trois grandes foires du Moyen Age. Cette tradition commerciale s'est conservée, puisque la Foire internationale de Zagreb est aujourd'hui l'une des plus importantes du monde.

Zagreb s'entoura tout de suite de remparts en forme

de triangles, dont subsistent encore la tour Lotrsiak et la porte de Pierre. Au crépuscule, la cloche annonçait la fermeture des portes de la ville. De nos jours, le coup de canon de cette tour annonce midi.

La ville intellectuelle par excellence

La ville haute, telle que nous la voyons autour de l'église Saint-Marc, est le symbole d'un temps arrêté. C'est un beau décor silencieux que les acteurs ont déserté.

On cherche, derrière les grilles ouvragées des maisons basses, les chuchotements des conspirateurs d'autrefois; les jardins des belles demeures abritent des étudiants sérieux; les musées et les restaurants ont envahi les maisons patriennes. Une atmosphère tranquille à laquelle contribuent les îlots de verdure nombreux sur la colline est propice aux longues discussions et à l'écriture. Zagreb est la ville intellectuelle par excellence. Depuis la fondation de l'université de Croatie, les écrivains, poètes, artistes n'ont cessé de travailler à l'accroissement au patrimoine culturel. Concerts, expositions et représentations dramatiques se succèdent avec toujours plus de succès. La bibliothèque universitaire est riche, nous dit le guide, de 700.000 volumes. On lit, en édite et l'on traduit à Zagreb. Peut-être ne faut-il pas chercher ailleurs la raison de cette harmonie conservée au milieu de tant d'activité industrielle et commerciale, de cette mesure alliée à un romantisme profond qui jette les Zagrebois dans la poursuite de réalisations de plus en plus audacieuses.



Concerts, expositions et représentations dramatiques se succèdent avec toujours plus de succès.

Treasure Tours

URSS ET L'EUROPE DE L'EST

Europe-Est

20 jours - \$1419

Montréal, Kiev, Leningrad, Moscou, Bucarest, Sibiu, Brasov, Sinaia, Budapest, Prague, 5 départs de mai à septembre.

Asie Mystique

18 jours - \$1199

23 jours - \$1419

Montréal, Moscou, Douchambe, Samarkande, Boukara, Ourgench, Tachkent, Sotchi, Leningrad. 18 départs de mai à octobre.

Panorama

15 jours - \$1039

Montréal, Moscou, Leningrad, Kiev, Yalta. 6 départs de mai à octobre.

Les prix comprennent tous les frais. Consultez notre dépliant.



LAVAL CENTRE LAVAL Autoroute 15. Sortie 68 1600 Le Corbusier 687-0880	BROSSARD PLACE PORTO BELLO 7260 boul. Taschereau. 672-5353
LACHUTE LES GALERIES LACHUTE 505 Chemin BETHANIE 562-3788	LONGUEUIL PLACE LONGUEUIL 1. PLACE LONGUEUIL 679-3777

VOYAGES
TRAVELAIDE LTÉE
PERMIS 50280

CENTRE-VILLE 1010 ouest. STE-CATHERINE METRO PEEL 861-7272	MONTREAL DUPUIS CENTRE-VILLE 865 ouest. STE-CATHERINE Métro accès Intérieur 842-5151	LES GALERIES NORMANDIE 2634, De SALABERRY 331-9971
PLAZA ST-HUBERT 911 est. Beaubien Metro Beaubien 273-7755	CARREFOUR MT-ROYAL 4454, St Denis Metro Mt Royal 845-8225	AGE D'OR METROPOLITAIN 911 est. Beaubien Metro Beaubien 273-2581

les grandes CAPITALES

"Nous discutons de sexe à la maison, mais ne voulons pas en faire à l'écran"

Le dur Charles Bronson vient de donner le feu vert à sa femme, la belle Jill Ireland, pour faire des films sans lui, mais à une condition, c'est qu'elle ne tourne pas des scènes de sexe.

Depuis huit ans, Charles et Jill ont fait leurs films ensemble. Mais ils ont maintenant décidé de faire carrière séparément.

"Ce n'est pas que je sois prude. Mais Jill et moi croyons qu'il est préférable de ne pas tourner des scènes de sexe à l'écran. Nous discutons ouvertement de sexe à la maison avec les enfants. Mais à l'écran c'est une autre histoire.

"On m'a demandé de jouer une scène d'amour, mais j'ai refusé. Jill et moi n'aimons pas nous impliquer de cette façon à l'écran. Nous ne condamnons personne de le faire, mais ce n'est pas pour nous."

Jill a aussi refusé le rôle principal dans le film "Good Luck Miss Wycoff" car les scènes d'amour étaient vraiment trop poussées.

"Comment pourrais-je ensuite faire face à mon mari, l'homme de ma vie, après avoir fait l'amour avec un autre homme à l'écran? Je n'ai même pas consulté Charles avant de donner ma réponse. Je connaissais sa réaction d'avance.

"Je ne voudrais pas non plus que mes fils se fassent dire par leurs compagnons que leur mère a été vue faisant l'amour avec un autre homme que leur père."

Dans leur dernier film ensemble, Charles Bronson et Jill Ireland tournent une scène où on les voit à demi-nus. C'est la dernière fois qu'on les voit ensemble à l'écran. Il s'agit du film "From Noon Till Three".

"Je me considère comme une femme heureuse et chanceuse. J'ai un mari que j'aime et des enfants qui ont grandi un peu maintenant. Je pense qu'il est temps de penser à moi, à ma carrière. Je veux chanter et jouer."

Mère et épouse à plein temps, elle veut maintenant s'occuper de sa carrière

Depuis huit ans, Jill a été une mère à plein temps auprès de cinq enfants - Charles a deux enfants d'un mariage précédent, elle en a deux et ils ont ensemble une fille de cinq ans, Zuleika. Jill a aussi été une épouse plein temps pour Charles Bronson et sa co-vedette dans plusieurs films.

Les enfants ne sont plus des bébés et Jill croit qu'ils n'ont plus besoin d'elle autant qu'auparavant. Mais il est évident que c'est Charles Bronson qui porte la culotte chez lui et qu'il est toujours la super vedette de la famille.

"Les hommes et les femmes n'ont pas été faits pour être en compétition, ils doivent co-exister," explique Jill.

"Je n'ai jamais tenté de surpasser Charlie en quoi que ce soit. Mais la vie est intéressante quand il y a des challenges et je veux m'y frotter."



Dans leur dernier film ensemble "From Noon Till Three", on voit Charles Bronson et Jill Ireland dans une scène intime. Désormais, il n'y aura plus de scènes de sexe.

Charles Bronson permet à sa femme de faire du cinéma sans lui mais pas de scènes de nu



Charles Bronson et Jill Ireland ont assis leur mariage sur des bases solides et ils ont fait carrière ensemble ces dernières années. Maintenant, ils veulent faire des films séparément.

Charles Bronson qui, du côté carrière, connaît une grande popularité, ne se sent pas menacé par les nouvelles ambitions de sa femme. Jill a fait des films depuis son adolescence et elle est très indépendante. "C'est une des raisons qui fait que je l'aime, d'ailleurs. Je n'ai jamais tenté de la reléguer au second plan".

"Je n'ai pas de secret, le public m'aime"

Sur sa propre carrière, Charles Bronson dit qu'il est fatigué de se faire demander quelle est sa philosophie ou son secret. "Il n'y a aucun secret, c'est un travail qui me fait gagner ma vie et de l'argent, beaucoup d'argent. Mes films sont très très populaires et rapportent bien plus qu'ils ne coûtent. Les gens peuvent facilement s'identifier aux rôles que je joue. Dernièrement, j'ai joué un policier, un homme d'affaires, un fermier, un pilote et un boxeur.

"C'est un travail que je fais et je crois le bien faire. Je n'ai jamais remporté d'Oscar, mais je n'ai jamais prétendu être Brando ou Burton. Les gens m'aiment et ça me suffit. Je n'appartiens à aucune école d'art dramatique, je ne crois pas à ces histoires. Quand j'accepte un rôle, je pense d'abord au public et j'essaie de lui plaire."

Le mariage Bronson est solide parce qu'il est assis sur des bases solides.

"Quand nous nous sommes mariés, nous avons établi que notre famille et notre mariage passeraient avant tout. Ce qui veut dire que chaque fois que je devais partir tourner un film, Jill et les enfants m'accompagnaient."

Jill chante dans le dernier film qu'elle et Bronson ont fait, et la musique jouera un grand rôle dans ses plans futurs. Elle veut, entre autres, enregistrer un groupe de chansons modernes pour les enfants. "J'aimerais prendre d'anciennes balades, les rénover et les chanter dans un style moderne. Tous les enfants vont m'y aider. L'aîné de Charles joue du piano, mes deux enfants jouent de la guitare et du piano. Ce sera bien amusant."