

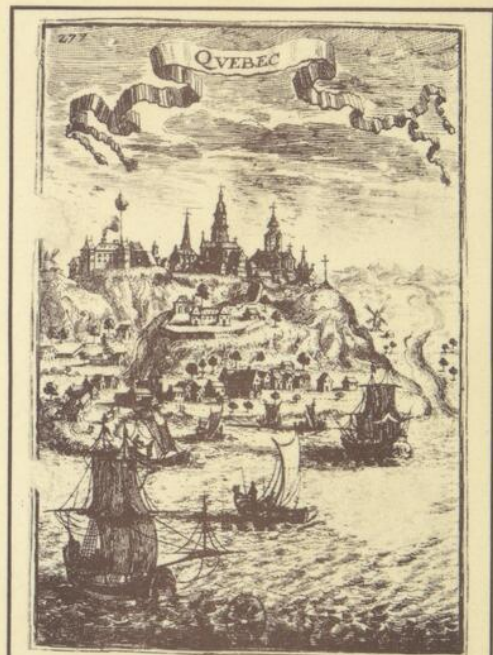

**Tennis  
sur table**

**collection  
grand soleil**





Bibliothèque Nationale du Québec

Série B

Sports de raquette

## Tennis sur table

collection  
grand soleil

Éditeur officiel du Québec

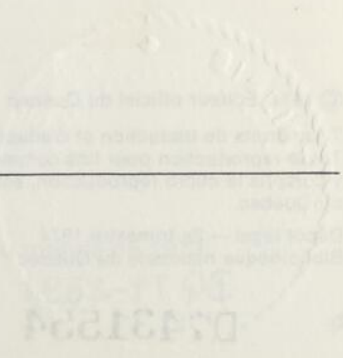

Les brochures de la collection GRAND SOLEIL ont été réalisées avec la collaboration du haut-commissariat à la Jeunesse, aux Loisirs et aux Sports.

12081

© 1974, Éditeur officiel du Québec.

Tous droits de traduction et d'adaptation, en totalité ou en partie réservés pour tous les pays. Toute reproduction pour fins commerciales, par procédé mécanique ou électronique, y compris la micro reproduction, est interdite sans l'autorisation écrite de l'Éditeur officiel du Québec.

Dépôt légal — 2e trimestre 1974  
Bibliothèque nationale du Québec

BQ 74-2891  
D7431554

## HISTORIQUE

Le tennis de table est né en Angleterre, au XIXe siècle. On en attribue l'origine à James Gibb qui, le premier, mit au point un jeu de tennis d'intérieur, se jouant sur une table, avec des balles de caoutchouc. Vers la fin du XIXe siècle, cet ingénieur découvrit en Amérique des balles de cellulose et les adapta. *Leping-pong* ou encore le tennis de table était né. En 1902, un premier organisme, la Ping-Pong Association était formée en Angleterre, pour devenir, vingt ans plus tard, The Table Tennis Association.

### Naissance de la Fédération internationale

Après la vague extraordinaire des débuts, le tennis de table tomba presque dans l'oubli, jusqu'en 1924. Il devait connaître un regain de popularité deux ans plus tard, avec la formation de la Fédération internationale (F.I.T.T.), par le Dr Georges Lehman, groupant quelques pays européens et placée sous la présidence de Sir Ivor Montagu. Grâce à des idées parfois révolutionnaires, la Fédération internationale progressa de façon remarquable. Ainsi en 1939, la Fédération comptait vingt-huit pays membres.

### Popularité de ce sport en Asie

Après un ralentissement de son essor, causé par la deuxième guerre mondiale, le sport du tennis de table a acquis, toujours sous l'action des fédérations internationales et nationales, une popularité considérable à travers le monde, en s'étendant à de nouveaux pays européens et à l'Asie. La Fédération internationale fut la première à oser organiser, en 1952, des championnats du monde sur ce continent. Plusieurs pays, notamment la Chine, avaient fait des progrès remarquables dans cette discipline sportive, et se placent toujours, malgré leurs résultats en 1973<sup>1</sup>, aux premiers rangs de la hiérarchie mondiale, tant sur le plan individuel que collectif. L'engouement pour ce sport en Chine est tel que la plupart des usines et des écoles y disposent d'installations autour desquelles évolent des milliers de pratiquants. Il est amusant de souligner que les relations politiques et sportives de ce pays avec les pays occidentaux ont été renouées par le biais de compétitions de tennis de table (voyages d'une équipe canadienne, puis d'une équipe américaine).

---

<sup>1</sup> Voir plus loin résultats des championnats du monde de 1973.

## **1973: Suprématie asiatique contestée**

En 1970, cent pays sont affiliés à la Fédération internationale. Cette augmentation traduit la popularité croissante de ce sport qui n'est plus le seul apanage des pays asiatiques. En effet, lors des derniers championnats du monde, en 1973, ce sont des Suédois qui ont remporté les suprêmes honneurs; seules les femmes ont réussi à maintenir quelque peu la suprématie asiatique considérée, il y a encore peu de temps, comme indéracinable.

### ***Popularité croissante du tennis de table, au Canada***

Au Canada, le tennis de table a connu une certaine popularité, vers 1925. Après la réforme de l'Association canadienne de tennis de table, en 1947, ce sport mit un certain temps à s'étendre à travers les provinces. À partir des années 1967, le tennis de table y a gagné cependant de nombreux adeptes. Cette année-là, des équipes de toutes les provinces eurent l'occasion de se rencontrer lors des premiers Jeux du Canada, à Québec.

Au Québec, ce sport a connu par contre, des débuts très lents. Même s'il a toujours été pratiqué par beaucoup et s'il l'est encore comme simple activité récréative, durant plusieurs années, le nombre de compétiteurs a été fort réduit. Il faut attendre la création de la Fédération québécoise de tennis de table Inc. (F.T.T.Q.), pour voir ce sport se développer dans plusieurs régions du Québec. Bien que le nombre d'adhérents ne dépasse pas le millier, en 1972 les adeptes sont nombreux. Lors des Jeux d'hiver du Québec en 1972, ce sport a été l'un des mieux représentés (représentants de 13 régions sur un total de 15).

### ***Plusieurs manifestations internationales importantes***

Même si le tennis de table n'est pas un sport olympique, plusieurs manifestations sportives internationales et nationales l'incluent à leur programme (Jeux du Commonwealth, Jeux Méditerranéens, Jeux des Spartakiades en Allemagne de l'Est, Jeux de l'Arctique, Jeux du Québec); ce sport a aussi ses championnats, sur le plan mondial, national et régional (championnat du monde, championnats nationaux, à l'exemple des championnats canadiens senior et junior, championnats interprovinciaux, championnats du Québec senior et junior), sans compter les tournois, les rencontres internationales ou interrégionales (coupe Atlantique, coupe junior Nord-Américaine, championnat junior nord-américain).

## CARACTÉRISTIQUES ACTUELLES

Le tennis de table consiste à envoyer et renvoyer, avec une raquette en bois et caoutchouc, une balle de celluloid, au-dessus ou autour d'un filet, situé en travers d'une table et en son milieu. Il se pratique en simple (un joueur), double (deux joueurs ou joueuses) ou double mixte (un joueur et une joueuse dans chaque équipe).

Pour la mise au jeu, le serveur frappe la balle de façon à ce qu'elle touche sa raquette, avant de franchir le filet et de retomber sur la partie opposée au point d'engagement. Le relanceur, une fois la balle tombée de son côté ou même avant son rebond, doit la renvoyer par-dessus le filet et à n'importe quel endroit de la table.

Le serveur n'a qu'une balle de service et sert jusqu'à ce que cinq points soient marqués par un des joueurs ou une des équipes. Le service passe ensuite au joueur ou à l'équipe adverse, pour les cinq points suivants, et ainsi de suite jusqu'à concurrence de vingt et un points, à moins que les deux joueurs ou les deux équipes n'aient marqué vingt points. Dans ce cas, le vainqueur est celui qui gagne le premier deux points de plus que son adversaire.

Dans les parties de double, chaque joueur engage en alternance avec un joueur adverse durant cinq points; au retour de service, c'est à l'autre joueur de procéder à l'engagement. Au cours des échanges, un même joueur ne doit pas frapper la balle deux fois de suite (en simple ou en double).

Une partie de tennis de table se dispute en une manche ou au meilleur de trois ou de cinq manches (compétitions nationales et internationales). Dans le cas d'une partie de cinq manches, une période de repos de cinq minutes peut être accordée aux joueurs, entre la troisième et la quatrième manche. Le choix du côté et du service est décidé par tirage au sort; à chaque manche, les joueurs changent de côté. Le service passe d'autre part à l'équipe ou au joueur qui recevait dans la manche précédente et ainsi de suite. Dans la dernière manche, le changement a lieu dès que la manche atteint dix points.

Les principaux coups sont:

- *en attaque*: attaque du coup droit, top spin, smash, attaque du revers, top sur top.
- *en défense*: défense du coup droit, défense du revers, poussette du côté droit, poussette du revers.

## CONDITIONS DE PRATIQUE

### Matériel et équipement

**La table:** surface rectangulaire de 274 cm (9'2") de longueur sur 152,5 cm (5'1") de largeur et à 0.76 m au-dessus du sol, et parfaitement horizontale. Elle est généralement de bois dur et recouverte de laque cellulosique ou de peinture vert mat. Elle doit permettre un rebond uniforme de 22 cm (8<sup>3</sup>/<sub>4</sub>") au moins et de 25 cm (9<sup>3</sup>/<sub>4</sub>") au plus d'une balle réglementaire.

TABLE DE JEU

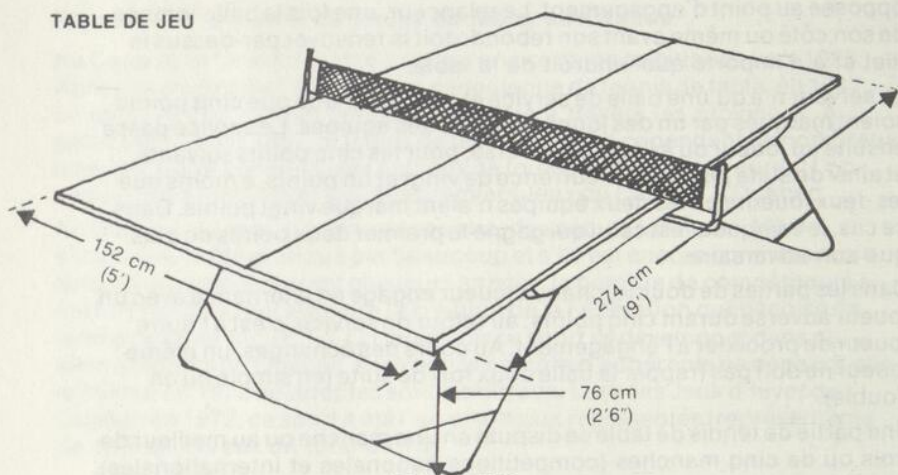

Dans les doubles, la table est divisée en deux moitiés dans le sens de la longueur par une mince ligne médiane (souvent tracée juste avant le match, avec un fil recouvert de craie) qui ne doit pas excéder 2 mm de large. Dans les simples, cette ligne est inutile, ce qui devrait effacer cette notion fautive que le service, en simple, doit être fait en diagonale pour être réglementaire. En simple, le service peut tomber à droite, à gauche, au centre, près du filet, près des bords, près du bout de la table. La ligne médiane n'a donc aucune importance.

**Le filet et ses supports:** le filet divise en deux la surface de jeu, en deux parties égales. Il a une longueur, incluant la largeur des supports, de 183 cm (6'); la partie supérieure se situe à 15,25 cm (6") au-dessus de la surface. Le filet est de couleur vert foncé, avec une bordure blanche dans laquelle passe une cordelette de suspension.

#### DIMENSIONS DU FILET

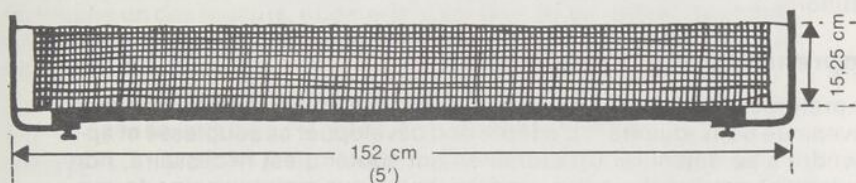

La partie verticale des supports mesure 15,25 cm (même hauteur que le filet). Son diamètre ne doit pas dépasser 22 mm.

**La balle:** la balle est sphérique, blanche et mate. Elle est faite de cellulose ou de matière plastique analogue. Son diamètre est de 37,2 mm (1" 46) au moins et de 38,2 mm (1" 50) au plus. Son poids minimal est de 2,40 gr. (37 grains) et son poids maximal de 2,53 gr. (39 grains).

**La raquette:** la raquette peut avoir une forme, un poids et des dimensions quelconques. Sa surface est de couleur foncée et mate. La palette doit être en bois, plate, d'un seul tenant, d'épaisseur et de rigidité constantes. Elle peut être recouverte de deux types de revêtements.

- couche de caoutchouc à picots, de 2 mm d'épaisseur maximale. Ces picots sont sur l'extérieur;
- deux couches superposées (couche intérieure de caoutchouc mousse et couche extérieure de caoutchouc à picots, tournés vers l'extérieur ou vers l'intérieur). L'épaisseur maximale de ce revêtement ne doit pas dépasser 4 mm. Le manche de la raquette peut être recouvert de liège ou de toute autre matière facilitant la prise.

**La tenue:** les vêtements blancs ou de couleurs claires, qui pourraient gêner la vue de l'adversaire, sont interdits.

#### Aménagements

L'aire de jeu est de dimensions variables suivant les compétitions qui s'y déroulent. Les dimensions utilisées de l'aire de jeu minimale pour les championnats du monde ou d'Europe et les rencontres internationales (à moins d'un accord différent) doivent être de 14 m x 7 m (46' x 23') et 4 m (13' et 2") de hauteur. Pour toutes les autres épreuves, il est recommandé que les dimensions soient les plus proches des caractéristiques exigées pour les grandes compétitions.

Au cours de compétitions, il est recommandé que des entourages, de couleur foncée, légers mais stables, séparent les différentes aires de jeu et que des arrière-plans, aux mêmes caractéristiques, soient placés, à l'arrière de chaque joueur.

Pour l'éclairage, l'intensité lumineuse minimum doit être de 400 lux sur toute la surface de la table et de 200 lux sur les autres parties de l'aire de jeu. Ces exigences sont évidemment moins strictes en dehors des compétitions.

## Apprentissage et entraînement

La pratique de la culture physique est indispensable à ceux qui désirent devenir de bons joueurs <sup>2</sup>. L'adepte doit développer sa souplesse et apprendre à se détendre. Un entraînement soutenu est nécessaire, non seulement pour réaliser des progrès mais pour maintenir une forme suffisante.

Tout les ouvrages traitant du tennis de table contiennent un chapitre sur les mouvements de base. L'acquisition de ces mouvements de base s'obtiendra, en partie, grâce à une répétition très fréquente de chacun et, aussi, grâce à la pratique de mouvements de culture physique et de relaxation. Le travail avec un entraîneur, l'usage d'un matériel magnétoscopique permettront de corriger les défauts et par conséquent d'améliorer le niveau technique du pratiquant.

## Compétitions

Les compétitions doivent se dérouler dans les conditions mentionnées ci-dessus. Il faut préciser aussi un certain nombre de détails concernant le déroulement d'une compétition.

Le service doit se faire, en projetant la balle vers le haut dans une direction faisant moins de 45° avec la verticale. La balle doit être frappée derrière la ligne de fond de telle façon qu'elle rebondisse d'abord dans le camp du serveur avant de toucher le camp du relanceur. La balle qui va être servie, doit être continuellement visible pour le joueur adverse et pour l'arbitre. Aucun effet ne peut être communiqué à la balle, ni par la main, ni par les doigts, ni par le pouce de la main libre. S'il y a effet, il doit venir entièrement du contact entre la balle et la raquette.

---

<sup>2</sup> La Fédération de tennis de table du Québec Inc. fournit à tout intéressé un plan d'entraînement physique ainsi qu'un document présentant les mouvements de base.

La balle doit passer, au moment du service ou durant les échanges, au-dessus ou autour du filet. Dans ce cas, cela signifie qu'elle passe au-dessus de la saillie du filet, en dehors des lignes latérales, pour rebondir dans le camp adverse.

Si la balle touche les arêtes supérieures des coins de la table, elle est considérée comme bonne.

La balle est en jeu à partir du moment où elle est projetée par la main ou touche un des joueurs, y compris le serveur, à l'exception des mains et de la raquette de ce dernier, si celui-ci n'a pas lancé la balle à la volée dans leur direction.

Le service est à remettre, si la balle touche le filet ou ses supports pourvu que ce service soit bon ou repris auparavant à la volée.

La balle est en jeu à partir du moment où elle est projetée par la main libre du serveur. Nul joueur ne doit arrêter une balle sortie (out) avec sa raquette ou la main qui tient la raquette, sous peine de perdre le point. Dans le cas où une balle « out » arrive trop vite pour que le joueur adverse ait eu le temps de s'écarter de sa trajectoire ou d'enlever sa raquette ou la main qui tient la raquette, il perd le point de la même manière que s'il avait manqué un bon service.

Un joueur gagne un point lorsque son service est bon, si son adversaire est incapable de lui renvoyer la balle, touche avec son corps, ses vêtements, sa raquette le filet et ses supports, déplace la table ou pose sa main libre sur la surface du jeu ou encore touche la balle autrement qu'avec sa raquette avant qu'elle ait dépassé les lignes de fond et les lignes latérales.

Si une manche n'est pas terminée quinze minutes après ses débuts, le reste de la manche et les suivantes se déroulent suivant la règle d'accélération. Celle-ci consiste à donner le point et le service au relanceur, si celui-ci réussit à retourner la balle au service et durant douze frappes consécutives.

S'il se produit une erreur de changement de côté ou de tour de service, le jeu est interrompu et repris, comme il aurait dû se dérouler, sans que des points soient enlevés à celui qui a servi.

En double, la paire qui doit exécuter le service et celle qui reçoit désigne respectivement le premier serveur et le premier relanceur. Dans les manches suivantes, la paire qui a le service choisit le serveur et par le fait même détermine le relanceur.

Après le changement de service assuré durant cinq points par l'équipe adverse, le service retournera à la paire qui a engagé en premier et sera fait par celui qui n'avait pas encore servi.

La rotation et l'alternance seront identiques pour les deux camps. Si la manche s'achève par une égalité à vingt points ou s'il y a règle d'accélération, chaque joueur ne servira plus qu'une seule fois, à tour de rôle, jusqu'à la fin de la manche.

## DOCUMENTATION ÉCRITE ET AUDIO-VISUELLE

### Documentation écrite

Bulletins, revues, journaux, brochures (en anglais et en français qui traitent uniquement de l'activité qui vous intéresse).

Titre	Adresse
Canadian Table Tennis	Association canadienne de tennis de table 333, River Road, Ottawa, Ville Vanier, Ottawa K1L 8B9 Canada
Tennis de Table	Fédération française de tennis de table 84, av. de Wagram Paris 17e, France
Table Tennis Traffics	United States Table Tennis Association 12, Lake Avenue Merrick, New York 11566 États-Unis

### **Ouvrages et autres publications**

Des milliers d'ouvrages, d'articles et de rapports d'études ont été publiés, en français ou en anglais. Les principales maisons d'éditions qui publient des ouvrages et d'autres documents sur les sports et sur les activités de plein air sont:

- au Québec* — Éditions de l'Homme, Éditions du Jour,  
Éditions Leméac, Éditions La Presse.
- en France* — Éditions Amphora, Éditions Bornemann,  
Éditions Arthaud, Éditions du Seuil,  
Éditions Denoel, Éditions de la Table Ronde,  
Éditions Hachette.
- en Belgique* — Éditions Gérard et Co. (Marabout).
- aux États-Unis et  
en Grande-Bretagne* — Simon and Schuster, Prentice Hall, Ronald  
Press, Tafnews Press, Athletic Institute,  
Ed. Sports Illustrated, Pyramid Books, ATC  
Sports Products, Creative Sports Books,  
Sporting News, Harper & Row, Goodyear.

Les fédérations sportives ou d'activités de plein air publient fréquemment des documents techniques ou d'initiation.

## Documentation audio-visuelle

Les organismes de production et de distribution de documents audio-visuels sont nombreux. Les plus importants sont:

*au Québec*

- Office du Film du Québec
- Office national du film
- Service général des  
moyens d'enseignement
- Radio Québec
- Radio Canada

*en France*

- Service de pédagogie audio-visuelle de  
l'institut national des sports

*aux États-Unis*

- Action Films Inc.
- Athletic Institute
- Compagnie scientifique Ealing Ltd.
- John Colburn Associates

Plusieurs fédérations sportives et récréatives nationales produisent ou distribuent aussi de nombreux documents audio-visuels.

Renseignez-vous auprès de la Fédération de tennis de table du Québec

## ORGANISMES COMPÉTENTS

### Associations et fédérations

Fédération de tennis sur table du Québec	881 est, boul. de Maisonneuve Montréal 132, Québec Canada
Association canadienne de tennis de table	333, River Road Ville Vanier, Ottawa K1L 8B9 Canada
Fédération internationale de tennis de table	20 Havelock Rd. Hastings, Sussex Grande-Bretagne

## **Autres organismes**

Les fédérations sportives ne sont pas les seules à jouer un rôle d'animation. En milieu scolaire, il existe des fédérations et des associations qui organisent le calendrier des manifestations sportives. Ces organismes fixent les lieux des rencontres et surveillent leur déroulement. Cependant, ils n'exercent pas les fonctions de réglementation et de régie qui sont de la compétence des fédérations sportives. Ces organismes sont:

- la Fédération du sport collégial du Québec
- la Fédération du sport scolaire
- l'Association des professionnels de l'activité physique du Québec
- l'Association sportive universitaire du Québec.

Le siège de ces fédérations est situé au siège social de la Confédération des sports du Québec, au 881 est, boul. de Maisonneuve, Montréal 132.

Les Conseils régionaux de loisirs exercent un rôle de soutien à l'endroit des organismes susmentionnés. Ils ont notamment pour mandat d'informer le public et de promouvoir les activités de loisirs. Pour ce faire, ils fournissent une aide administrative et technique aux fédérations et aux associations. Les Conseils régionaux de loisirs sont au nombre de 15 et sont situés dans les localités suivantes:

Est du Québec	140 ouest, rue St-Germain Rimouski
Québec	917, Mgr. Grandin, suite 300 Québec 10
Mauricie	Case postale 1174 1232, rue des Chenaux Trois-Rivières
L'Estrie	75, rue Chartier Sherbrooke
Outaouais	Case postale 723 115, rue Carillon Hull
Abitibi - Témiscamingue	768, 3e Avenue Val D'Or

---

Côte-Nord	898, rue Puyjalon Hauterive
Centre du Québec	Case postale 101 148, rue St-Jean Drummondville
Sud-Ouest du Québec	48, ave Grande Île Case postale 327 Valleyfield
Rive-sud Métropolitaine	360, rue St-Jean Longueuil
Richelieu - Yamaska	1871, rue des Cascades St-Hyacinthe
De Lanaudière	421, de Lanaudière Joliette
Des Laurentides	864, boul. St-Antoine St-Antoine des Laurentides
Saguenay - Lac St-Jean	132, rue Collard Alma
Montréal	Service des Loisirs 445, rue Saint-François-Xavier Montréal 125

NOTES:

Côte-Nord	888 rue Franklin
Comité du Québec	118 rue de la
Sub-Comité du Québec	48 rue Grande
Rive-sud Métropolitaine	1871 rue des
Richelieu - Yamaska	1871 rue des
De Lanaudière	1871 rue des
Des Laurentides	1871 rue des
Saguenay - Lac St-Jean	1871 rue des
Montréal	1871 rue des
LaSalle	1871 rue des
Outaouais	1871 rue des
Bas-Saint-Laurent	1871 rue des

SÉRIE A — Sports de combat

- karaté
- ju-jitsu
- ju-do
- taekwondo

SÉRIE B — Sports de raquette

- badminton
- tennis
- tennis sur table
- tennis

SÉRIE C — Activités équestres

- volée à l'école
- volée
- démontre à l'école

SÉRIE D — Activités de piscine

- plongée
- natation
- natation
- natation

SÉRIE E — Activités de ski

- ski
- ski
- ski
- ski

SÉRIE F — Sports d'hiver

- hockey sur glace
- hockey
- hockey
- hockey

SÉRIE G — Sports d'été

- volleyball
- volleyball (jeu)
- volleyball (jeu)
- volley
- volleyball

SÉRIE H — Sports de club

- volleyball
- volleyball
- volleyball

SÉRIE I — Sports de club

- volleyball
- volleyball

SÉRIE J — Sports de club

- volleyball
- volleyball
- volleyball
- volleyball

SÉRIE K — Sports de club

- volleyball
- volleyball
- volleyball
- volleyball

SÉRIE L — Activités de club de l'hiver

- volleyball
- volleyball
- volleyball

SÉRIE M — Activités de club de l'été

- volleyball
- volleyball
- volleyball

NOTES:

NOTES:

Liste des brochures de la collection GRAND SOLEIL

**SÉRIE A — Sports de combat**

escrime  
boxe  
judo  
lutte olympique

**SÉRIE B — Sports de raquette**

badminton  
squash  
tennis sur table  
tennis

**SÉRIE C — Athlétisme (courses)**

vitesse et relais  
obstacles  
demi-fond et fond

**SÉRIE D — Athlétisme (lancers)**

pois  
disque  
marteau  
javelot

**SÉRIE E — Athlétisme (sauts)**

hauteur  
longueur  
triple saut  
perche

**SÉRIE F — Sports aquatiques**

nage synchronisée  
natation  
plongeon  
water-polo

**SÉRIE G — Sports nautiques**

aviron  
canoë-kayak (plat)  
canoë-kayak (eau vive)  
voile  
ski nautique

**SÉRIE H — Sports de neige**

ski alpin  
ski nordique  
saut à ski

**SÉRIE I — Sports de glace**

patinage de vitesse  
patinage artistique

**SÉRIE J — Sports de ballon**

basket-ball  
volley-ball  
handball olympique  
soccer (football)

**SÉRIE K — Sports divers**

haltérophilie  
cyclisme  
sports équestres  
olympiques  
crosse  
gymnastique

**SÉRIE L — Activités de plein air  
d'hiver**

ski de randonnée  
raquette

**SÉRIE M — Activités de plein air  
d'été**

randonnée pédestre  
cyclotourisme

## Affiches **Grand Soleil**

46 affiches de 57,15 x 95,25 cm (25,5 x 37,5 po) servent de réplique parfaite aux brochures : même titre, même illustration, même texte au verso. Alors que les brochures se présentent comme l'indispensable « livre de poche » de tout sportif, les affiches offrent l'avantage de servir simultanément à la décoration, à la publicité et à l'information. Grâce à la bande libre ménagée au bas de l'éclatante illustration, les fédérations, les associations de sport ou de plein air peuvent annoncer leurs principales manifestations et en décupler l'efficacité. Le texte d'information sert d'aide-mémoire tant aux sportifs chevronnés qu'aux débutants sur les aspects fondamentaux des sports ou des activités de plein air.

On peut se les procurer à des prix intéressants

- Dans une librairie de l'Éditeur officiel du Québec
- Chez un libraire dépositaire des publications de l'Éditeur officiel du Québec
- Chez l'Éditeur officiel du Québec, par commande postale

Toute commande adressée à l'Éditeur officiel du Québec est payable d'avance par chèque ou mandat-poste à l'ordre du ministre des Finances.

Expédier à : **Éditeur officiel du Québec**  
**675 est, boulevard Saint-Cyrille**  
**Québec**  
**G1A 1G7**

raite  
e  
ment  
ions  
ions  
taux

dec

ance

BNQ



C 000 012 081

875  
Québec  
G1A 1G7

Deacidified using the Bookkeeper process.  
Neutralizing Agent: Magnesium Oxide  
Treatment Date: DEC 1998



**BOOKKEEPER**

PRESERVATION TECHNOLOGIES, L.P.  
111 Thomson Park Drive  
Cranberry Township, PA 16066  
(724) 779-2111

LIBRARY OF THE UNIVERSITY OF QUEBEC