

L'île Sainte-Thérèse

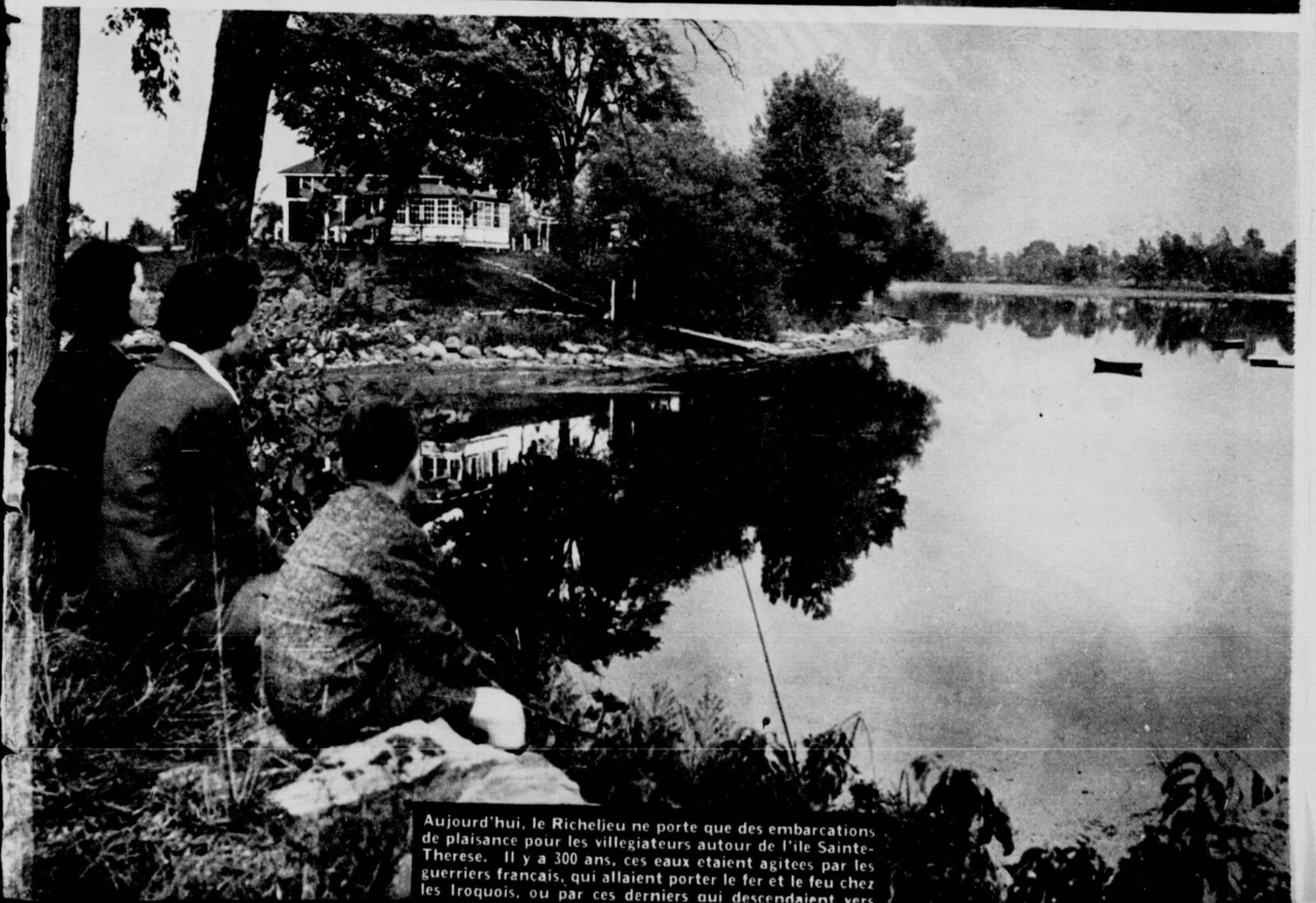

L'île Sainte-Thérèse, près de Saint-Jean, ne fut pas toujours ainsi le miroir du calme et de la sérénité. Il fut un temps où son ciel et ses eaux étaient plutôt l'image de l'agitation et de la guerre.



Aujourd'hui, le Richelieu ne porte que des embarcations de plaisance pour les villegiateurs autour de l'île Sainte-Thérèse. Il y a 300 ans, ces eaux étaient agitées par les guerriers français, qui allaient porter le fer et le feu chez les Iroquois, ou par ces derniers qui descendaient vers



VITE, NUANCEZ CES

CHEVEUX GRIS

ET PARAISSÉZ RAJEUNIE DE 10 ANS

• Il est maintenant facile de teinter, chez soi, en peu de temps, ces mèches de cheveux gris révélatrices et de leur rendre leur nuance naturelle — du blond le plus clair au noir le plus foncé. Une petite brosse et Brownatone suffisent — sinon on vous rembourse. Employé depuis 30 ans par des milliers de femmes (et d'hommes aussi), Brownatone est d'une innocuité garantie. Pas besoin de faire d'essais sur le teint, le principe colorant de Brownatone étant purement végétal. N'affecte pas les ongles. Ne s'enlève pas au lavage. Dure longtemps. S'applique avec la brosse ou le peigne. Une seule application suffit. On n'a qu'à retoucher à chaque apparition de cheveux gris. Démonstration facile en teignant une mèche de vos cheveux. De savants cosméticiens ont étudié les propriétés de Brownatone et ont découvert que, appliquée avec une brosse ou un peigne, elle agit sur les racines des cheveux gris, leur rendant leur couleur naturelle. Conservez votre charme juvénile. Demandez BROWNATONE dès aujourd'hui.

1. — Madame sera d'une merveilleuse élégance à son foyer, si elle porte une tenue d'intérieur alliant le chic au confort, comme le fait Joan Bennett. Le large pantalon est en crêpe mat fuschia, tandis que la blouse est en crêpe blanc avec motifs imprimés également en fuschia

2. — Des broderies de perles satin et or ornent ce deux-pièces de crêpe rose et noir et lui donnent une originalité sans pareille. Cette tenue est idéale pour le temps des fêtes. A remarquer les longs gants de suède noir soulignés par un magnifique bracelet l'or serti de perles. (Photo du New York Dress Institute)



Grand chic



LA TOUX



CONTINUE?

Les longues périodes de toux vous fatiguent... vous épuisent. Soulagez-vous vite de la toux, calmez votre gorge sèche et enflammée en prenant des Pastilles Beech-Nut au Menthol contre la Toux.



TOUJOURS 5¢

LES **Bluebird** BAGUES À DIAMANTS ET ALLIANCES

PORTENT BONHEUR

Assurance gratuite contre la perte

Trois Bagues Assorties

Maurice J. Walsh Limited
80 Richmond Street West, Toronto 2, Ontario

Ci-inclus 50c en considération de quoi vous voudrez bien m'envoyer votre nouveau livre pour la mariée, "Our Wedding". (En anglais seulement à l'heure actuelle)

Nom _____

Adresse _____



Joan Bennett présente une véritable vision de rêve dans cette robe de chiffon rose, légère comme un nuage. Des broderies rose et or, en perles minuscules, forment des motifs gracieux comme une toile d'araignée sur les manches, le corsage et la jupe

Suite de la 1ère page

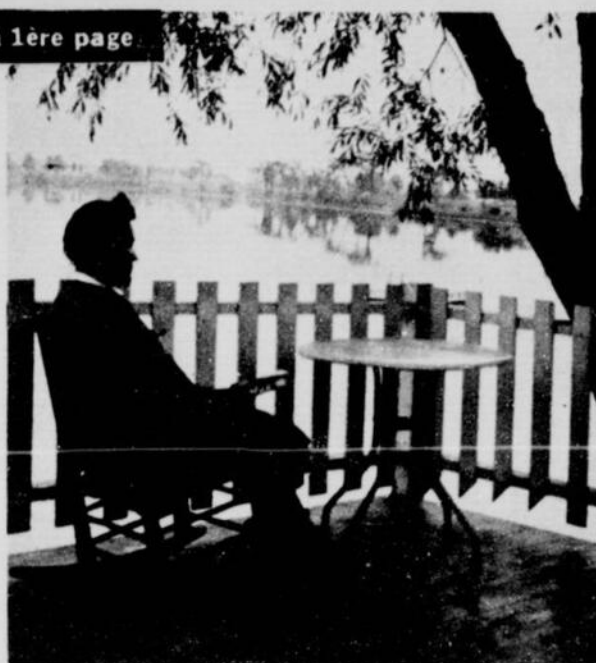
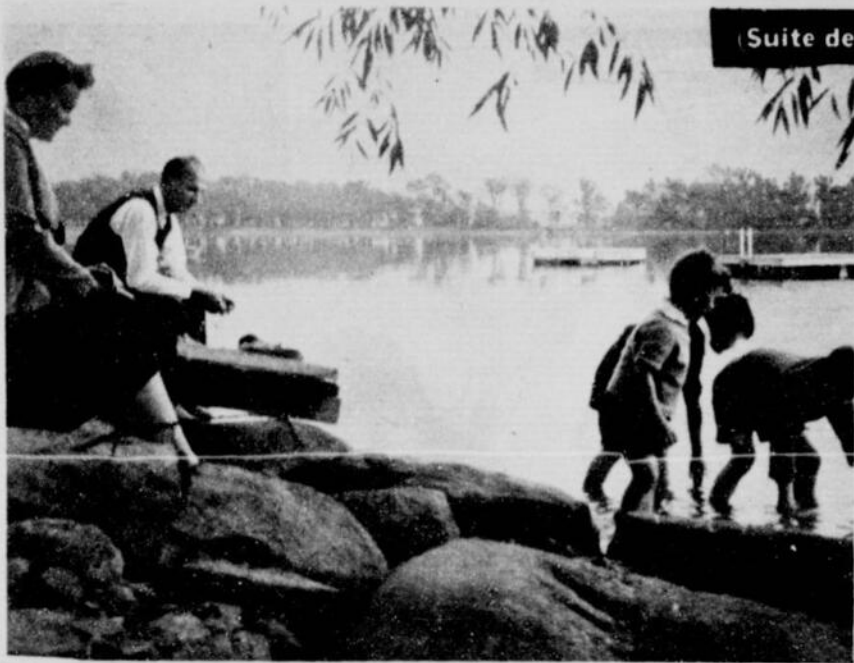

Quels beaux dimanches certaines familles passent en été dans l'île Sainte-Thérèse! Tandis que les enfants fouillent les rives, les parents admirent le paysage. Ni les uns ni les autres ne songent que dans le passé ces lieux étaient infestés d'ennemis redoutables

Une vue du Richelieu, prise de l'île Sainte-Thérèse. Saint-Jean apparaît faiblement à l'horizon



Ce monument, qui s'élève au bord de la route de Saint-Jean à Chambly, rappelle que dans l'île Sainte-Thérèse le marquis de Tracy bâtit, en 1665, un fort destiné à arrêter les incursions des Iroquois, par le Richelieu, contre Chambly et Montréal



Au XXe siècle, la grand'maman et sa petite-fille soignent les fleurs dans leur jardin de l'île. Au XVIIe siècle, les soldats du régiment de Carignan, blessés par les Iroquois, venaient à l'île Sainte-Thérèse, pour y faire soigner leurs blessures. (Photos E. Stucker, la "Patrie")

Émules de Triquet

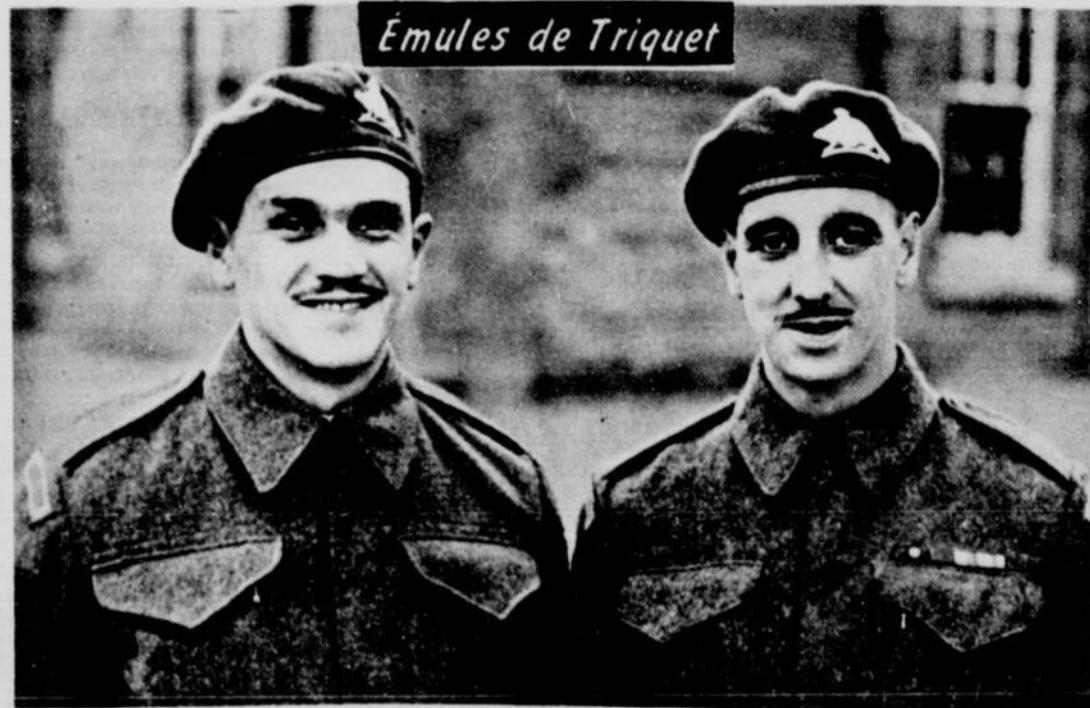

De retour en Angleterre, après avoir fait la campagne de Sicile et d'Italie, les sergents L.-R. Drapeau, D.C.M., avec agrafe (à droite) et J.-P. Lepage, du Royal 22e Régiment, sont photographiés ici alors qu'ils se présentent au centre des candidats-officiers de l'armée canadienne. (Photo de l'armée canadienne outre-mer)



**JE SUIS HEUREUX
de m'être
servi d'un Simms!**



LE NABOB
Un blaireau Simms en poil de blaireau de belle qualité, stérilisé pour en assurer la qualité, assujéti dans le caoutchouc pour la permanence. Poignée soigneusement équilibrée.

Il y a des barbes qui vous laissent de mauvaise humeur et... de mauvaise mine, tandis que d'autres barbes vous mettent en train par la satisfaction et le confort qu'elles vous font éprouver!

C'est pour cela que les hommes qui ont du plaisir à se raser se servent d'un blaireau Simms. Mais combien d'hommes ne se rendent pas compte de l'importance d'un bon blaireau... d'un blaireau qui produit une mousse abondante pour faciliter la tâche du rasoir. C'est ce qu'un Simms fait à tout coup... il prépare la barbe pour un rasage qui laisse le visage propre et frais toute la journée!

Si vous ne parvenez pas à vous raser de façon satisfaisante, servez-vous d'un Simms! Un bon blaireau fait beaucoup pour améliorer la barbe!

PRENEZ SOIN DE VOTRE BLAIREAU. — Il durera bien plus longtemps si vous le rincez parfaitement après vous en être servi. Le rinçage prévient la détérioration causée par l'action alcaline du savon resté sur votre blaireau.



T.S. Simms and Co. Limited

SAINT JOHN, N.B.

MONTREAL

TORONTO

WINNIPEG

Fabricants de blaireaux, de pinceaux, de brosses de ménage et de vadrouilles de haute qualité depuis plus de 75 ans.

Scènes familiales



Les cinq jumelles Dionne jouent à la maman au sous-sol de leur vaste maison (ci-dessus). Emilie essuie les joues d'une voisine, Jeannine Savage, âgée de deux ans. La petite se laisse faire sans dire un mot car on lui a promis un biscuit au chocolat si elle se laissait laver le visage

Quel enfant n'aime pas la musique? La petite Jeannine Savage (ci-dessous) danse ici avec l'aide de Cécile. A gauche, Emilie, et à droite de l'appareil de radio, Yvonne. (Tous droits réservés par King Features)



Pour la **MÉNAGÈRE**
d'Après-Guerre

il y aura un jour tout ce qu'elle désire acheter maintenant—bien que la fabrique Sunbeam ne travaille aujourd'hui que pour la guerre. Entre-temps, la future mariée peut commencer à préparer ses projets et à assembler des idées utiles, tout en se rappelant que les meilleurs appareils électriques portent la marque Sunbeam. Parlez-en à une des milliers de femmes qui en possèdent!

Elle vous dira...

comme il est facile de faire la cuisine avec un **MIXMASTER** Sunbeam. Tournez simplement l'indicateur à la vitesse voulue.

MIXMASTER

Mélange
Pile
Bat
Fouette
Brasse

Mix-Finder automatique

Vitesse pour:

- Mélanger, incorporer les ingrédients secs
- Piler les pommes de terre
- Mélanger gâteaux, galettes aux fruits
- Mélanger câlons, gran ges, etc.
- Faire mousser les pommes de terre
- Fouetter la crème et 4 autres usages

Seul MIXMASTER à la MIX-FINDER

Aussi que le

Sunbeam COFFEEMASTER

est presque humain il chauffe juste le temps voulu et à la température correcte; puis se règle tout seul pour garder le café chaud. Pas au verre. Incassable. Entièrement plaqué au chrome, intérieur et extérieur.

REGLEZ-LE... c'est tout. Servez quand vous voudrez.

Elle vous dira que

c'est un plaisir de servir les toasts sortant du

GRILLE-PAIN

Sunbeam

Chaque tranche parfaite!

Le seul grille-pain qui fasse les deux: EX-TRAIT le toast ET LE CONSERVE CHAUD. Réglez-le pour rôtir clair, doré ou brun, selon les goûts. Aucune surveillance. Jamais de toast brûlé.

Elle ajoutera que

vous ne sauriez croire le repassage si AISE avant d'avoir un

IRONMASTER

réglable. Le CA-DRAN ROUGE (sur poignée, loin de la chaleur) porte clairement les réglages corrects pour RAYONNES SOIES LAINAGES COTONS, TOILES.

Choix et contrôle correct de chaleur pour repasser vite, aisément, sans risque.

Après la Victoire, les appareils électriques Sunbeam seront de nouveau fabriqués et garantis par Flexible Shaft Co. Limited, et vendus par les détaillants.

COMMENT VONT

vos AMOURS?



76% des adultes ont une mauvaise haleine! Ne courez pas ce risque... employez la

POUDRE A DENTS COLGATE

Des expériences scientifiques prouvent positivement que 7 fois sur 10 la POUDRE A DENTS COLGATE arrête instantanément la mauvaise haleine.

ECONOMISEZ! Comparée à d'autres grandes marques, pour le même prix, la grosse boîte de poudre à dents Colgate donne 30 fois plus de brossages, la boîte géante 46 fois plus!

CONSEIL AUX FUMEURS! La poudre à dents Colgate est un des moyens les plus rapides et faciles pour prévenir taches de nicotine et haleine de tabac! Employez Colgate aujourd'hui.

POUDRE A DENTS COLGATE

25c 40c

PURIFIE VOTRE HAIRINE EN NETTOYANT VOS DENTS

Brosse à Dents Colgate en Nylon

Les soies Nylon de Colgate ne peuvent se ramollir

Valeur Spéciale **29c**

Quel Décor

pour un

Grape Juice Parfait



Depuis quatorze ans, Jordan est le plus important producteur de jus de raisin au Canada. Aujourd'hui, le Jordan Grape Juice est meilleur que jamais . . . sa saveur est plus riche . . . sa qualité améliorée . . . et il se vend au plus bas prix que connaisse l'histoire de la Compagnie Jordan.

Représentez-vous la célèbre vallée Jordan . . . la plus riche et la plus fertile pour la culture du raisin au Canada; les grappes de raisin Blue Concord . . . mûries lentement vers de nouveaux degrés de perfection atteints grâce aux recherches et aux expériences faites par Jordan; l'outillage le plus récent installé dans la manufacture la plus moderne du genre au Canada; voilà un décor de qualité qui, joint à son nouveau coût modique, fait du Jordan Grape Juice non seulement le meilleur grape juice au Canada mais ce qu'il y a de mieux en fait de grape juice sur le marché aujourd'hui.



Le Jordan Grape Juice est le jus pur de raisins cultivés spécialement dans la célèbre vallée Jordan. D'une saveur délicieuse . . . d'une qualité magnifique . . . c'est un breuvage sain, rafraîchissant pour les jeunes et les vieux.

D'une saveur riche et rafraîchissante . . . le Jordan Grape Juice est idéal pour faire une gelée de raisin délectable et appétissante. Vous trouverez une recette de gelée de raisin délicieuse sur chaque étiquette.

Jordan

GRAPE JUICE

PUR PASTEURISÉ
MÛRI À POINT

JORDAN WINE COMPANY, LIMITED • JORDAN, ONT., CANADA

**PERDIT
41 lvs
EN 3 SEMAINES
A
TOUSSER...
RAZ-MAH
LA SOULAGEA DE
L'ASTHME et de la BRONCHITE**



Mme J. L. Garbutt, 45 Division Street, Hamilton, Ont., passa de 125 lvs à 84 lvs en trois semaines à force de tousser, de suffocations, de gêne respiratoire, d'oppression. Rien ne sembla lui faire de bien jusqu'au jour où elle essaya RAZ-MAH. Depuis qu'elle emploie RAZ-MAH, Mme Garbutt s'est remise sur pied et peut de nouveau vaquer à ses travaux de ménage. Les capsules RAZ-MAH de Templeton sont faciles à prendre. Soulagement d'une boîte de \$1 ou argent remboursé. 50c et \$1 chez des pharmaciens.

1. — Une fois de plus, le Canada a collaboré à la libération de la France. Jeannette, une charmante petite Française, a prouvé sa gratitude en s'offrant comme guide au sous-officier W.-D. King, de Montréal. Cette photo fut prise près de la statue représentant le Canada, au bas du monument canadien, à Vimy

2. — Deux colonnes, symbolisant le Canada et la France se dressent majestueusement derrière deux citoyens de ces grands pays. Cette photo a été prise au monument de Vimy

3. — La main dans la main, voilà bien un symbole de l'histoire du Canada et de la France. Une jeune Française s'en va voir de plus près le monument de Vimy, en compagnie d'un sous-officier de l'aviation canadienne. (Photos du C.A. R.C.)



Le monument de Vimy



FRAICHES Comme la Rosée

CET ÉTÉ, au "moment fugitif de la saveur parfaite" le Green Giant cueilla et empaqueta une riche récolte de délicieuses fèves jaunes alors qu'elles étaient aussi fraîches que la rosée du matin. Ces joyaux du jardin sont coupés en longueurs égales en vue d'obtenir l'uniformité, soit servis chauds ou en salades — chaque morceau succulent est sucré et tendre.

Pour le goût, la santé et la variété, servez les Fèves Jaunes Green Giant Brand souvent. Achetez-en une boîte ou deux chez votre épicier aujourd'hui — vous les reconnaîtrez par le souriant Green Giant sur l'étiquette.

GREEN GIANT
BRAND
CUT GOLDEN WAX BEANS

Fine Foods of Canada Limited, Sts. Martine, Quebec



Le nouvel ensemble plume et crayon 100 ans, à capsule en métal, \$22.90.

Le WATERMAN doit avoir sa place sur votre Liste de Cadeaux!

Le Père Noël choisit les articles favoris... et ce n'est pas étonnant quand un Waterman, le cadeau favori depuis 60 ans... offre un choix aussi remarquable pour la préparation de listes de cadeaux de bon goût! C'est ainsi qu'est illustré ci-haut le nouvel ensemble 100 ans à capsule de luxe en métal, offrant la capsule glissante exclusive, à fermeture, qui élimine le vissage, rend votre Waterman plus sûr, plus commode. Il est marqué à \$22.90—ou, la plume seule, \$16.06—cadeau de beauté. Autres modèles à partir de \$3.57 jusqu'à \$16.06.

Quel que soit l'ensemble Waterman que vous choisissiez, vous savez que vous allez donner aux Fêtes un cadeau-surprise qui sera bienvenu... et procurer, en plus, un plaisir durable à chaque ligne qui s'écrira subséquemment!

Il y a une tradition attachée au nom de Waterman... un art dans chaque dessin—et toujours ces célèbres perfectionnements: l'Alimentateur Inkquaduc... la pointe de 14 carats finie à la main, adaptée à la personnalité de chacun... le remplisseur d'un seul coup du levier... et la souplesse d'opération pour toute main.

Goûtez le plaisir de choisir... de donner... un Waterman—et soyez heureux en sachant que *vo*tre cadeau est le cadeau approprié... un Waterman, le cadeau que *tous* veulent.



No 302 — Un cadeau économique et utile. Trois couleurs. Deux formats. \$3.57.

No 352 — En Brun, Bleu ou Gris pour s'adapter à l'uniforme de service. Offert en deux formats, pour dames ou messieurs. \$4.16.

Le célèbre Commando. Résistant et prêt à l'action. Brun, Bleu ou Rouge, aussi le No 515V pour dames—\$5.95.

6 couleurs, 15c.



No 875—L'ensemble 100 ans—garanti pour 100 ans—choix de trois couleurs. \$14.57.

Garanti pour Cent Ans. Durable et magnifique. Trois couleurs. Deux formats. \$10.11.

No 515—Le célèbre Ensemble de Service Commando, \$9.52, aussi le 515V pour dames.

No 352 — Une valeur sensationnelle en fait d'ensemble, un ensemble Waterman véritable, pour dames et messieurs. \$5.95.

Les prix comprennent la taxe d'accise sur la fabrication.



Waterman's

Poudre TULIPE NOIRE
de CHENARD PARIS

CANADA DRUG CO.
MONTREAL

Une poudre fine, douce et délicatement parfumée, qui redonne à la peau son velouté naturel. 60 cts la boîte, avec échantillon de parfum Tulipe Noire.

Parfum Tulipe Noire .30 - .60 et plus, flacons et étuis

Nos soldats sont des plus agueris maintenant et on peut en voir quelques-uns ici, occupés à transporter de gros canons. Ils sectionnent une grosse pièce d'artillerie pour lui permettre de passer sans encombre sur un pont temporaire. Photos de l'armée canadienne outre-mer.



Soldats canadiens en Hollande

"MAGASINEZ"

les pieds à l'aise

● Apprenez-vous de courir de magasin en magasin pour faire vos emplettes? Chaque pas vous cause-t-il une douleur à cause d'un cor? Appliquez-y un emplâtre anticors Blue Jay et vous serez immédiatement soulagée. Blue Jay médicamenté soulage la douleur causée par la pression de la chaussure et ramollit le cor... de sorte que vous pouvez bientôt l'enlever, avec sa racine! Achetez Blue Jay aujourd'hui à votre pharmacie! Ne coûte que quelques sous par cor!

BLUE JAY POUR LES CORS



Des unités britanniques et canadiennes de la 1ère armée canadienne défilent dans les rues d'une ville hollandaise. C'est leur premier défilé officiel pour marquer leur entrée en Hollande, d'où ils ont chassé les nazis

ADIEU PELLICULES

VOUS SEREZ ENCHANTÉ de la mousse riche, crémeuse du shampooing éliminateur de pellicules Fitch... mais vous serez encore plus satisfait quand vous constaterez comment le shampooing Fitch enlève les pellicules dès la PREMIÈRE application. Le shampooing Fitch est le seul shampooing fabriqué dont la garantie d'enlever les pellicules dès la première application est endossée par une des plus grandes compagnies d'assurance de l'univers.

Les résultats sont différents — parce que le Shampooing Fitch est différent. Même la méthode d'application est différente... le shampooing Fitch s'applique directement aux cheveux, et au cuir chevelu avant l'addition d'eau. Les vertus antiseptiques du Fitch font qu'il pénètre dans les milliers de minuscules pores des cheveux, dissolvant les pellicules et les chassant en même temps que la poussière et les saletés. Puis alors que l'on ajoute l'eau, même la plus dure, il se forme une abondante mousse qui enlève toutes les accumulations des cheveux. Pas besoin de faire suivre d'un rinçage spécial. Le shampooing Fitch laisse toutes les couleurs et textures des cheveux souples et impeccablement propres. L'économique shampooing Fitch est celui qui se vend le plus aux États-Unis et au Canada. Employez-le régulièrement, toutes les semaines.

AVANT ET ENTRE LES SHAMPOOINGS FITCH, vous pouvez garder l'éclat et la souplesse de vos cheveux en employant, chaque jour, quelques gouttes du TONIQUE IDEAL FITCH POUR LES CHEVEUX. Le tonique idéal pour les cheveux n'est ni collant, ni gras, cependant, il confère à vos cheveux cette apparence de bonne tenue.

Fitch's SHAMPOOING ELIMINATEUR DE PELLICULES

The F. W. FITCH COMPANY, Limited, TORONTO, CANADA - Des Moines 6, Iowa - Bayonne, N.J. Los Angeles 21, Calif.



Ces Canadiens, prêts à entrer en action, se dirigent en barques vers la zone de combat, entre la péninsule et l'île de Beveland, en Hollande



Le cadeau qui dit: "Vous êtes toujours près de moi!"

Comme des images devant ses yeux, les souvenirs du passé lui reviennent... souvenir des bougies scintillantes aux fenêtres... souvenir du bas qu'elle avait l'habitude de suspendre à la cheminée... chez ses parents, à Noël. C'est bien loin tout cela! Pourtant, tout semble revenir si près grâce à cette jolie montre qui semble dire "Vous êtes toujours près de moi!" Cette année, pour Noël, que ceux qui vous sont chers soient près ou au loin, y a-t-il un cadeau plus approprié qu'une belle montre? Une montre de Précision... une Gruen, parce qu'elle est le choix des personnes judicieuses depuis 1874... une Gruen, parce que c'est la montre reconnue comme "la plus chic" par les créateurs de la mode dans le monde entier... une Gruen, parce que seule une Gruen, la "Montre de Précision" peut dire les choses que vous voulez faire dire par *votre* cadeau. Faites votre choix maintenant, pendant que votre bijoutier a beaucoup de jolis modèles à offrir.



DROITS RÉSERVÉS 1944.

Quoique nous ayons une grande quantité d'instruments de précision à fabriquer pendant la guerre, nous continuons quand même à fabriquer, pour les civils, de belles Montres Gruen... mais, naturellement, la demande surpasse de beaucoup nos possibilités de production actuelle.



"PRÉCISION" ET "LA MONTRE DE PRÉCISION" SONT DES MARQUES DÉPOSÉES DE LA GRUEN WATCH COMPANY.

L'histoire de l'architecture britannique remonte à un millier d'années et dans la photo ci-contre, on voit le château Howard, dans le comté d'York, construit en 1701 pour le comte de Carlisle, par Nicholas Hawksmoor, d'après les plans de Sir John Vanbrugh. Ce château contient une précieuse collection d'œuvres d'art

L'architecture britannique à travers les âges

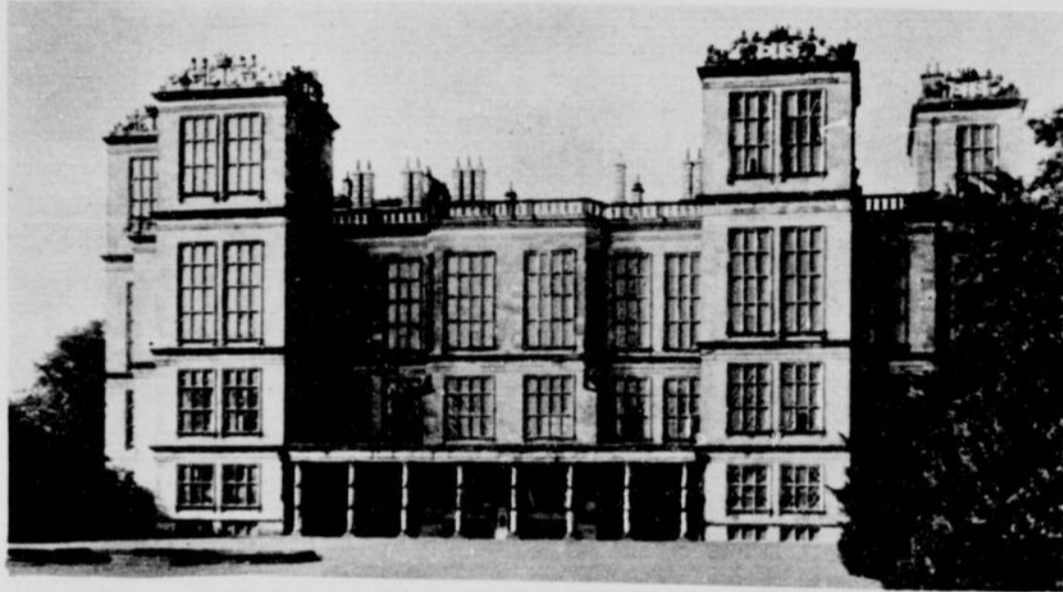
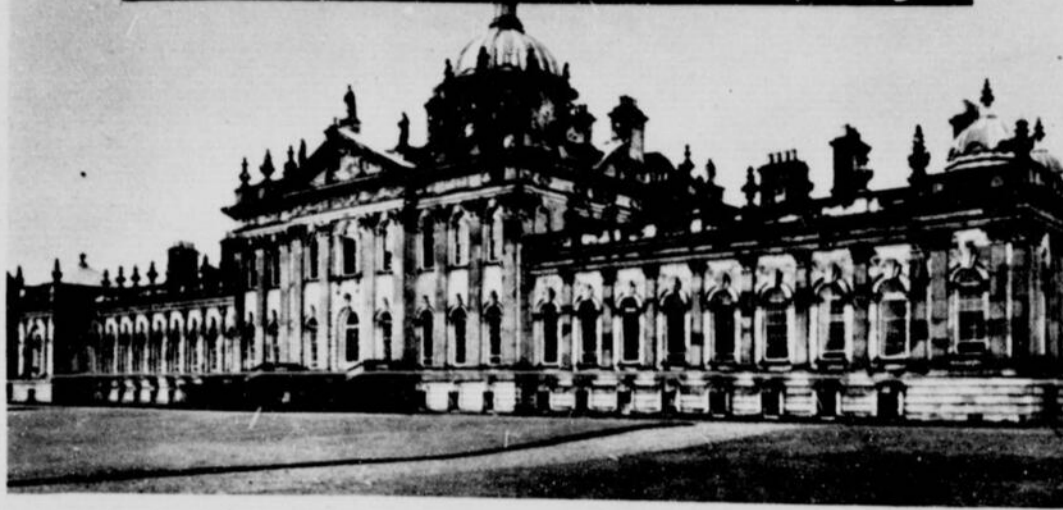

Ci-dessus, on voit Hardwicke Hall, magnifique construction datant de 1588. A noter les fenêtres de dimensions grandissantes avec les étages. Ce château fut construit pour la comtesse Elisabeth de Hardwicke, dont la couronne et les initiales sont sculptées dans le délicat travail de la balustrade

Du PARIS-PATÉ sur notre pain, Quel régal pour moi et les copains!

TOUT DÉSIGNÉ POUR COLIS OUTRE-MER

PARIS-PATÉ
PARIS MEAT PATTY

OMEGA
UN SIÈCLE DE RECHERCHES SCIENTIFIQUES AU BRAS

Femmes qui souffrez de

CHALEURS puis DE FRISSENS

Si, comme tant d'autres femmes de 38 à 52 ans, vous souffrez de bouffées de chaleur, faiblesse, vous sentez nerveuses et irritables, êtes parfois mélancoliques — tous maux courants au midi de la vie d'une femme — prenez, pour soulager ces maux, le Composé Lydia E. Pinkham.



Le Composé Lydia Pinkham est fait spécialement pour les femmes. Depuis près d'un siècle — des milliers et des milliers de femmes — riches comme pauvres — en proclament les bienfaits. Le Composé Lydia Pinkham AIDE LA NATURE et c'est le remède qu'il faut acheter. Vous serez sûrement enchantées des résultats! Suivez le mode d'emploi sur l'étiquette.

LE COMPOSÉ VEGETAL **LYDIA E. PINKHAM**

CADEAUX
que toute maman appréciera



Ces attrayants coffrets d'articles de toilette pour bébé contiennent les meilleurs produits reconnus pour leur pureté et leur qualité. Tous les médecins les recommandent. Dans chacun de ces coffrets se trouvent les objets suivants:

- Savon Baby's Own
- Huile Baby's Own
- Poudre Baby's Own

Demandez à votre pharmacien qu'il vous montre ces jolis coffrets d'articles de toilette pour bébé. Permettez-nous un conseil... Faites une provision de ces coffrets pour les bébés dont l'anniversaire approche... et pour ceux qui attendent le Grand jour.

Baby's Own

SAVON · HUILE · POUDRE
The J. B. WILLIAMS CO. (Canada) Limited
La Patrie, 10 décembre 1944

AINSI SCINTILLE CET ÉMOUVANT

Gage d'amour!

La chandelle de Noël jettera de gais rayons de joie si votre gage d'amour est une bague à diamant Bridal Wreath — Garantie parfaite au point de vue couleur, taille, éclat et qualité impeccable. Elle mérite sûrement une telle perfection complète.

Bridal Wreath

LE NOM LE PLUS FASTEUX DANS LES DIAMANTS

*TAXE D'ACHAT AU DÉTAIL EN PLUS



Cette vue de la cathédrale de Saint-Paul, à Londres, est reproduite d'après une eau-forte, publiée en 1794. La cathédrale actuelle est la troisième qui ait été construite sur cet emplacement. Sir Christopher Wren dressa les plans de la cathédrale actuelle et la pose de la première pierre eut lieu en 1677



Voici des chars d'assaut canadiens qui ont pris part aux âpres batailles livrées en Hollande. A perte de vue, cette colonne de chars d'assaut s'avance à la poursuite de l'ennemi dans une région sillonnée de canaux



Sur les talons des Allemands en retraite, en Hollande, ces chars d'assaut canadiens prennent le tournant d'une route dans leur récente avance en Hollande



Avec un moulin à vent comme arrière-plan, un convoi canadien se met en route pour aller prendre part au combat dans une zone importante de canaux en Hollande



Au cours de la lutte féroce et parfois fanatique, livrée par les nazis dans leur effort pour arrêter l'avance des Canadiens, qui déferlaient dans toute la région de Scheldt, en Hollande, un grand nombre de nazis ont été faits prisonniers. On en voit ici un groupe se reposant sur le bord d'un canal, et regardant nos soldats défilier en direction du front. (Photos de l'armée canadienne outre-mer)

QUAND IL LEUR FAUT DE LA **LUMIERE...**



LA PLUPART DES HOMMES QUI SONT **DE SERVICE** SE SERVENT DE PILES "EVEREADY"

Dans un cas d'urgence—quand le feu cause une interruption dans l'éclairage—il faut V-I-T-E une lumière vive et claire. Ceux qui combattent l'incendie l'obtiennent à l'instant même de leurs projecteurs chargés de Piles "Eveready".

Ce n'est pas par hasard que des hommes qui ont de grosses responsabilités choisissent cette marque renommée. Au cours de leur longue expérience, dans des conditions difficiles, ils ont appris à se fier aux Piles "Eveready" pour Projecteurs. Fraîches, datées, pleines d'énergie, vérifiées à l'usine. Il n'est pas surprenant que ces piles soient les plus demandées.

FRAÎCHE
DATEE



Canadian National Carbon Company Limited
Habitat: Toronto MONTREAL Winnipeg Vancouver

EVEREADY

MARKET LEADER

PILES FRAÎCHES ET DATÉES POUR PROJECTEURS

LA CIGARETTE
QUE VOUS



LA PLUS DOUCE
PUISSIEZ FUMER

Les hommes qui pensent à demain vous préparent la radio-téléphone!

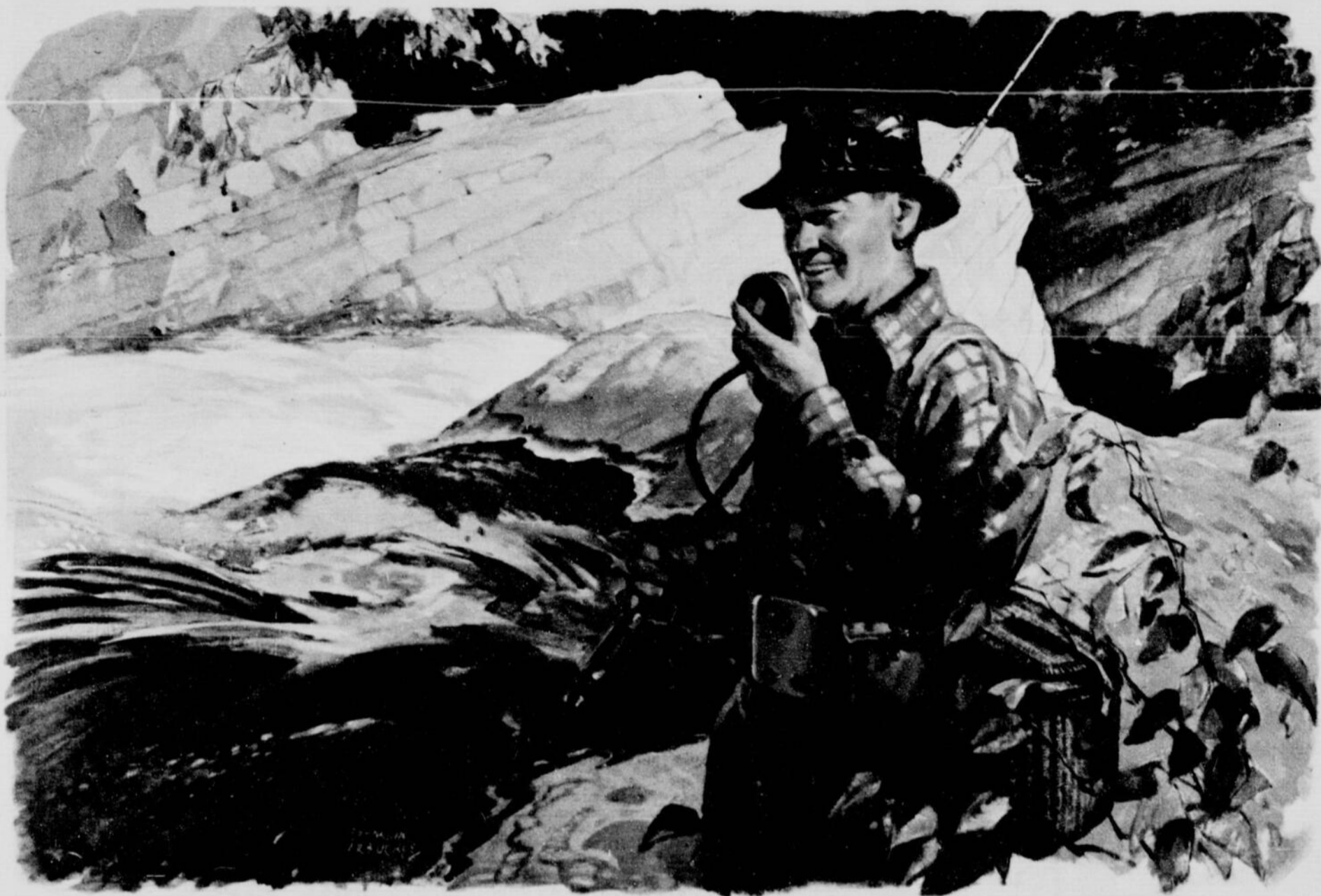

LA RADIO-TÉLÉPHONE INDIVIDUELLE DE DEMAIN . . . Dans l'eau jusqu'aux genoux, à la pêche, vous pouvez appeler le camp et dire à vos amis comment les truites mordent, en vous servant de votre radio-téléphone individuelle. De votre automobile vous appelez chez vous et annoncez votre arrivée . . . La radio-téléphone sera l'une des choses merveilleuses de la vie quotidienne et servira partout, en plein air, dans les affaires, dans l'industrie. Les hommes qui pensent à demain vous la préparent.

QUI de nous ne convoite pas anxieusement les plaisirs que nous réserve l'avenir—lorsque la paix sera rétablie. Pourtant notre vigilance ne peut pas se relâcher un instant—tant que le dernier ennemi, Nazi ou Japonais, n'aura pas été désarmé!

Il nous faut lutter jusqu'au bout contre le gaspillage; il nous faut maintenir la production à son niveau le plus élevé; il nous faut récupérer les graisses, le papier, les métaux, conserver l'essence et le caoutchouc; il nous faut par-dessus tout continuer à acheter et à garder les Obligations de la Victoire et les Certificats

d'épargne de guerre . . . Un soldat n'abandonne pas son fusil parce que la résistance de l'ennemi diminue un instant. *Nous, de l'arrière, ne pouvons pas plus diminuer notre collaboration en vendant nos Obligations de la Victoire.* Elles représentent un engagement envers le gouvernement, envers nos armées; il faut les appuyer jusqu'au bout. *C'est essentiel.*

Soyons tous des hommes qui pensent à demain en continuant aujourd'hui notre lutte à l'arrière.

LA MAISON SEAGRAM

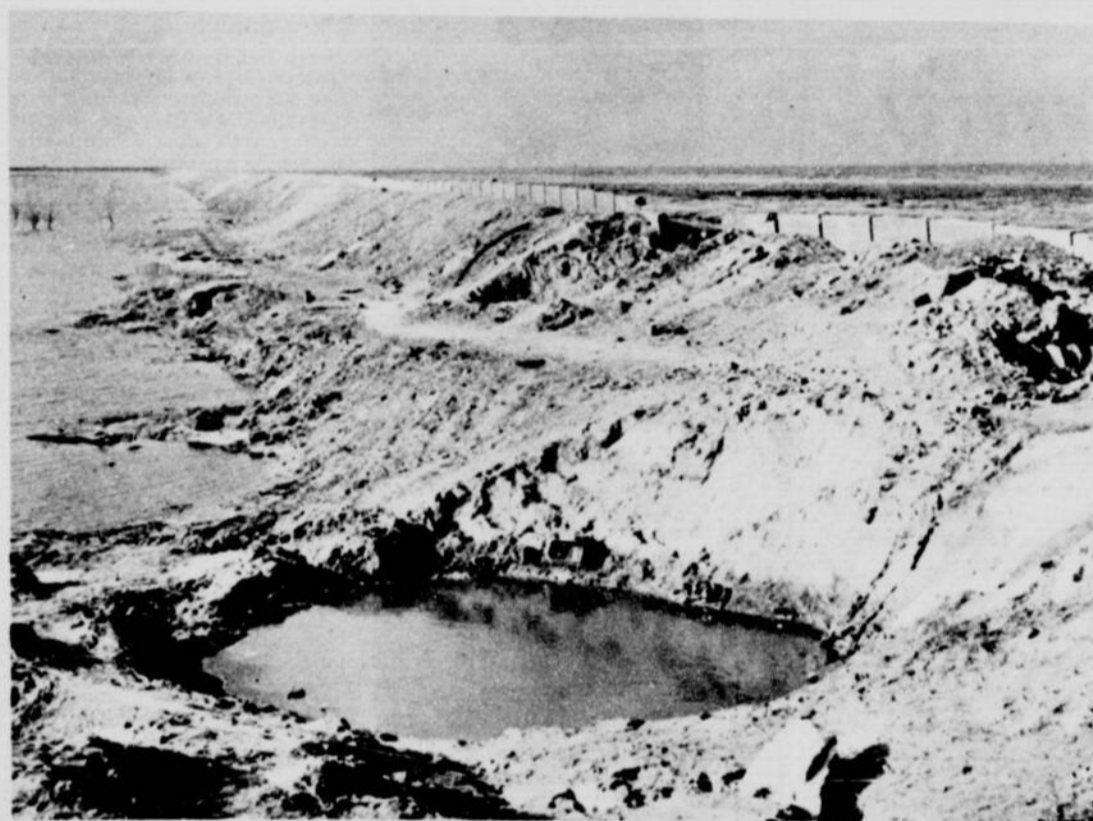

Ce trou, d'obus, rempli d'eau, nous donne une idée de la précision des bombardements des "Spitfires" et de l'état du champ de bataille où combattirent les Canadiens aux environs de Scheldt, en Hollande

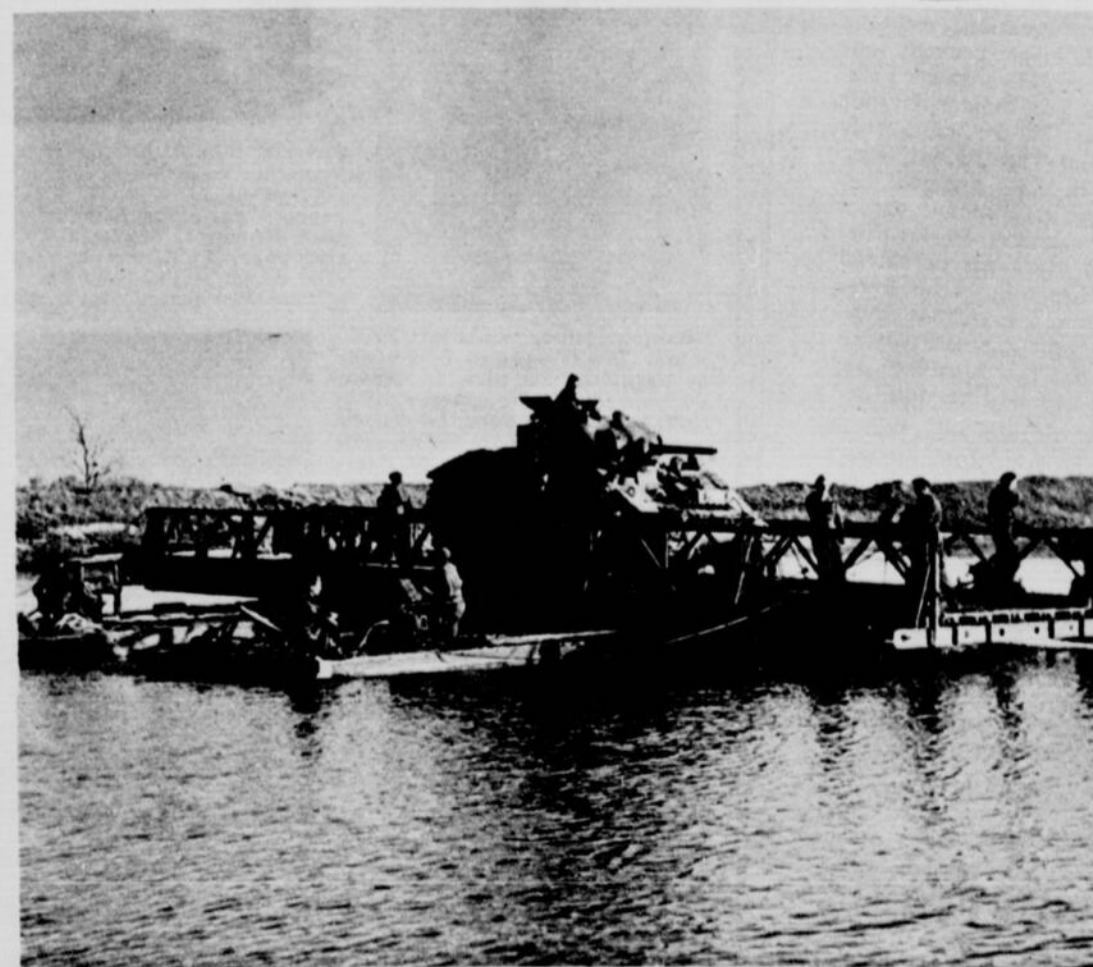

Un radeau transporte un char d'assaut canadien de l'autre côté d'une rivière en Hollande. (Photos de l'armée canadienne outre-mer)

Des fantassins canadiens avancent sous la pluie sur une route de Hollande. Ils passent devant des maisons endommagées; à droite, un char d'assaut nazi hors de combat. Cette scène a été prise dans un secteur important de la ligne de feu en Hollande

JOYEUX NOËL

Plusieurs constateront qu'il sera difficile de se procurer des chaussettes WEARWELL et CLINKNIT pour donner en CADEAU à Noël, cette année, mais ceux qui auront la chance de se procurer ces bas supérieurs pour hommes obtiendront le même confort, le même chic et la même durée que toujours dans le passé, car il n'y a eu aucun changement à cause de la guerre dans leur qualité d'avant-guerre.

Aux milliers de nos clients, par tout le Canada, nous offrons... les souhaits de la saison!

WEARWELL
CHAUSSETTES
CLINKNIT
CHAUSSETTES

CLINTON KNITTING CO. LIMITED
CLINTON - ONTARIO

Pourquoi laisser vos cheveux

S'ASSÉCHER?

Pourquoi avoir l'air

À MOITIÉ PEIGNÉ?

● VOUS NE POUVEZ PAS paraître chic et élégant si vos cheveux sont ébouriffés ou négligés. Quand les cheveux ne tiennent pas en place, c'est généralement que le cuir chevelu est trop sec; et quand le cuir chevelu est trop sec, les pellicules apparaissent, les cheveux se mettent souvent à tomber... et la calvitie vous menace! Cinq gouttes par jour de Tonique "Vaseline" pour les cheveux peuvent assouplir votre cuir chevelu et donner une apparence impeccable à vos cheveux. Chaque matin, mettez quelques gouttes de Tonique "Vaseline" sur votre peigne ou servez-vous-en pour frictionner le cuir chevelu. Avant chaque shampooing, frictionnez vigoureusement votre cuir chevelu avec un peu de Tonique, puis faites suivre d'une légère application. Ainsi, vous n'aurez plus l'air négligé et à-moitié-peigné, et vos cheveux resteront impeccables toute la journée.

Chesebrough Manufacturing Co. Can'd.
3320, ave. Chabot, Montréal, Québec

Trois fois plus dans la grosse bouteille



Il suffit de quelques gouttes par jour pour avoir des cheveux impeccables

Enfants de nos soldats

Gislaine, Laurene et Colette Doiron, photographiés avec leur maman, madame Augustin Doiron, de l'Islet Station, ont bien hâte de revoir leur papa, le soldat Augustin Doiron, en service outre-mer



La petite Aline Grondin, de St-Gérard Attalante, Québec, photographiée avec sa maman, est la fille du sergent Henri-Louis Grondin, en service outre-mer. Aline est née le 29 mars 1941, son père est parti le 12 décembre 1940. Voici le message qu'elle lui adresse: "Je prie le bon Dieu pour que tu reviennes bientôt. Maman et moi t'embrassons bien fort!"

LES ANCIENS COMBATTANTS DU CANADA et leurs privilèges d'après-guerre

Voici la troisième annonce d'une série ayant pour but de renseigner la population canadienne sur les projets de rétablissement des militaires des deux sexes. Pour obtenir les renseignements complets, conservez et lisez chaque annonce.



Pour renseignements complets, demandez un exemplaire de la brochure intitulée "Le retour à la vie civile."

FORMATION PROFESSIONNELLE ET COURS D'ÉTUDES, PORTES DU SUCCÈS

MESURES DE SÉCURITÉ SOCIALE

Ceux qui ont élaboré le programme canadien de rétablissement civil ont accompli leur besogne avec une idée principale en vue: la seule façon de régler le problème du rétablissement permanent, c'est un emploi. Et la meilleure manière d'obtenir et de conserver cet emploi, c'est de posséder les aptitudes requises.

FORMATION PROFESSIONNELLE

Tout ancien combattant de l'un ou de l'autre sexe a droit à un cours de formation si ce cours peut lui être utile pour son rétablissement civil. L'Etat s'engage à payer les frais de scolarité; en outre, l'ancien combattant, homme ou femme, peut recevoir des allocations d'entretien allant jusqu'à

\$60 par mois dans le cas d'un célibataire et

\$80 par mois pour un homme marié et son épouse (avec suppléments pour enfants à charge).

Cette formation est disponible pour une période égale à la durée du service avec maximum d'un an, mais elle peut être prolongée au delà de cette période, au besoin, et si le service a duré plus d'un an.

COURS D'ÉTUDES

Ces cours d'études sont à la disposition de tous ceux qui sont admis à l'université dans les quinze mois qui suivent la libération et, comme dans le cas de la formation professionnelle, les frais de scolarité sont payés, outre le versement d'allocations d'entretien allant jusqu'à

\$60 par mois dans le cas d'un célibataire et

\$80 par mois pour un homme marié et son épouse (avec suppléments pour enfants à charge).

Les Directeurs du Bien-Être des Anciens Combattants sont postés dans des centres stratégiques situés dans toutes les parties du Canada. Ces fonctionnaires font bénéficier les Anciens Militaires de leurs conseils et de leur aide et il est bon de les consulter lorsqu'il s'agit de n'importe quel problème de rétablissement civil.

Ces allocations seront versées pendant un nombre de mois égal à la durée du service, pourvu que tous les examens soient couronnés de succès. Les élèves brillants pourront voir continuer cette assistance jusqu'à la fin de leur cours.

MESURES DE SÉCURITÉS SOCIALE

En vertu du programme de rétablissement civil, les ex-militaires du Canada qui, dans les dix-huit mois qui suivent leur libération, tombent malades ou en chômage, peuvent toucher des allocations d'entretien s'élevant jusqu'à \$50 par mois s'ils sont célibataires et à \$70 par mois s'ils sont mariés et ont leur épouse, avec suppléments pour les enfants. Les prestations de chômage sont destinées à ceux qui sont capables de travailler mais pour qui il n'y a pas de travail immédiatement disponible. Dans le cas de maladies graves, on accorde l'hospitalisation et les traitements gratuits pour n'importe quel état pathologique, dans l'année qui suit la libération.

Comme plus ample mesure de sécurité, tout ex-militaire qui obtient un emploi assurable a droit, après 15 semaines dans cet emploi, au crédit d'assurance - chômage comme si toute la période de son service depuis le 1er juillet 1941, s'était passée dans un emploi assurable.

VOTRE FONCTIONNAIRE DU BIEN-ÊTRE DES VÉTÉRANS LE PLUS RAPPROCHÉ EST À 634 RUE ST-JACQUES OUEST.

Publié par autorité de l'honorable Ian A. Mackenzie, Ministre des

AFFAIRES DES ANCIENS COMBATTANTS



Pierre Bégin, né à Montréal, le 3 janvier, 1943, n'a pas encore eu la joie de connaître son papa chéri, le sergent Louis-Philippe Bégin, en service actif depuis cinq ans et, depuis un an, outre-mer. Son père a été blessé grièvement. Voici le message qu'il désire faire parvenir à son père: "Mon cher papa, guéris bientôt. Viens me bercer. Maman et moi t'appelons souvent. Je t'envoie nos baisers les plus affectueux. Pierre est photographié dans les bras de sa maman, qui habite au no 813, rue LaFayette, Montréal-Sud

La petite Lise Gamache, fillette du soldat et de madame Paul Gamache, 4244 rue Garnier, a passé l'été à Matane. Elle n'oubliera pas son cher papa, en service actif outre-mer, elle pensera à lui tous les jours, parce qu'elle a hâte de le connaître



Pierrette Giard, fille de M. et de Madame Charlemagne Giard. Son père est en service actif outre-mer depuis vingt-et-un mois. Sa maman demeure à Montréal. "Mon cher papa, dit Pierrette, je m'ennuie de toi et j'ai bien hâte que le bon Dieu te redonne à nous!"



"Bonjour, papa," dit la petite Lorraine. Elle n'a pas eu le bonheur de connaître son père, le sergent Edmond Mercier en service actif en Hollande. "Cher papa, lui dit-elle encore, j'ai bien hâte de te connaître. En attendant, je t'embrasse bien fort ainsi que maman." Lorraine habite avec sa maman au no 9, rue Drolet, Montréal



Lucille, âgée de 2 ans et demi, enfant du soldat Maxime Chayet en service actif en Italie, est photographiée avec sa maman, qui habite à Mathewson, Ontario. Au départ de son papa, Lucille n'avait qu'un an et demi. "Maman et moi, dit-elle, t'envoyons nos meilleurs baisers et souhaitons que tu nous reviennes bientôt"

La Patrie, 10 décembre 1944



Heureux Moments...

A Noël cette année, rendez quelqu'un heureux en lui offrant un couple Parker Vacumatic. Un cadeau de ce genre perpétue le souvenir . . . le plaisir qu'il cause se renouvelle de jour en jour!

A l'homme d'affaires, dites joyeux Noël avec un couple Parker Major Vacumatic . . . Un couple Parker pour le service actif saura exprimer vos sentiments à celui qui est dans nos forces armées.

Si le cadeau est destiné à une dame, choisissez le superbe couple Parker Débutante . . . brillant comme un joyau, il est parfaitement équilibré pour la main délicate d'une femme.

Choisissez vos cadeaux de Noël Parker à tout comptoir de bons stylos.

THE PARKER FOUNTAIN PEN COMPANY LIMITED
TORONTO, ONTARIO

GARANTI POUR LA VIE
Parker

VACUMATIC

STYLOS ET CRAYONS

◆ Les stylos qui portent le losange bleu sont garantis pour la vie de leurs propriétaires contre tout, excepté la perte et le dommage volontaire, moyennant 35¢ pour frais d'assurance, d'emballage et d'envoi à condition que le stylo soit envoyé au complet pour recevoir ce service.

COUPLES PARKER
STYLO ET CRAYON
DE MÊME MOTIF—
Dimensions et couleurs pour hommes et femmes; pointes de plumes au choix. De \$5.00 à \$23.00.



LES COUPLES PARKER POUR LE SERVICE ACTIF se trouvent à tout comptoir de bons stylos. Les prix sont de \$10.00 à \$15.00.

J. D. Vallière Ltée
OFFRE UN CHOIX D'INCOMPARABLES
CADEAUX

24.75

Bague et alliance ciselées, diamant en relief, or 14c. Termes selon les règlements de la Commission des prix et du commerce.

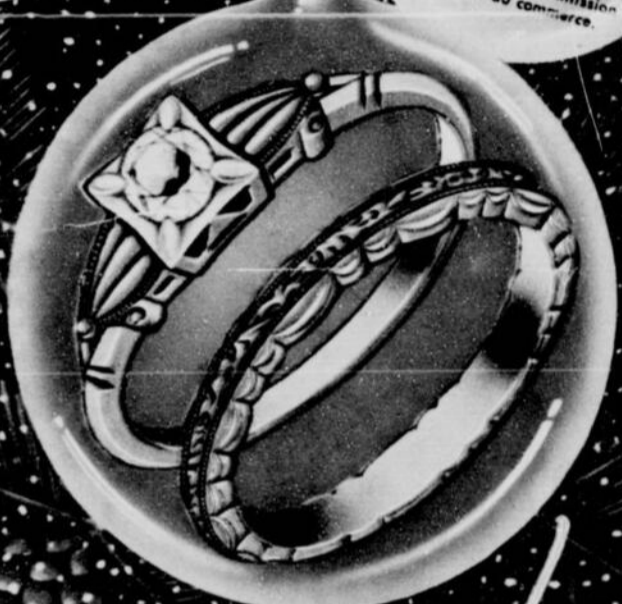

24.75

Bulova Patricia—modèle délicat, mouvement 15 rubis. Termes selon les règlements de la Commission des prix et du commerce.



24.75

Bulova Banker—boîtier profilé, mouvement 15 rubis. Termes selon les règlements de la Commission des prix et du commerce.



BULOVA
Banker

Toutes les montres Bulova sont présentées dans d'élegants écrins en velours de soie.

Notre Catalogue expédié sur demande

J. D. VALLIÈRE LTÉE—1211 est, Ste-Catherine—Montréal, Qué.

Messieurs, Veuillez m'envoyer par messageries, port payé, les articles indiqués ci-dessous:

- Montre Bulova Patricia, pour dames, mouvement 15 rubis, boîtier exquis, cordonnet soie, au prix annoncé \$24.75, plus \$6.19 de taxe d'achat au détail du gouvernement.
- Ensemble de fiançailles, bague sertie d'un diamant et alliance. Or 14 carats. Au prix annoncé \$24.75, plus \$6.19 de taxe d'achat au détail du gouvernement.
- Montre Bulova Banker, boîtier profilé jaune naturel, bracelet cuir cousu, mouvement 15 rubis, au prix annoncé \$24.75, plus \$6.19 de taxe d'achat au détail du gouvernement.

Je désire le mode d'achat indiqué ci-dessous: comptant, ci-inclus * compte courant * pour réserver, dépôt inclus
À TEMPERAMENT: 1/3 comptant, \$5.00 par mois, conformément aux règlements de la Commission des prix et du commerce en temps de guerre.

Nom
Adresse
Ville Province

QUATRE MODES D'ACHAT chez J. D. VALLIÈRE LTÉE

- 1—AU COMPTANT
- 2—COMPTE COURANT
- 3—MARCHANDISE DE CÔTÉ
- 4—À TEMPERAMENT

Conditions conformes aux règlements de la Commission des prix et du commerce en temps de guerre.

J. D. VALLIÈRE LTÉE

QUATRE GRANDES BIJOUTERIES

BUREAU CHEF: 1211 EST, STE-CATHERINE
6720 RUE ST-HUBERT - 1566 EST, MONT-ROYAL
ST-JEAN, QUÉ. - 186 RUE RICHELIEU

La plus grande chaîne de bijouteries canadienne-française au pays.

Le mirage et la mascotte

(Par ALLAIN HUBERT,
collaboration spéciale à la "Patrie").

Comment se fait-il que le pilote Antoine Martin, D.S.O. et D.F.C. soit aujourd'hui vivant? C'est peut-être qu'il avait des réserves inépuisables de vitalité. C'est peut-être que les mirages du désert lui avaient conservé l'espoir et soutenu sa force. C'est peut-être aussi sa "mascotte", l'image de cette délicieuse jeune fille gaie aux yeux bruns, qu'il appelait son talisman.

Mais c'est un fait que pendant deux longues journées et une nuit, il passa par toutes les tortures. Son "Spitfire" avait survolé le désert brûlant, et vingt minutes après avoir décollé, au nord, il pouvait voir les eaux bleues de la Méditerranée; au sud les sépias du désert cyrénéen. Et il distinguait les armées allemandes de Rommel dans une fuite désordonnée.

Mais à un moment donné son appareil fut atteint par un obus anti-avions. Non seulement l'appareil, mais Antoine lui-même fut touché. Il réussit tout de même à atterrir près de Bir Hacheim. Il était temps, son avion prenait feu. Réussissant à se dégager des débris en flammes, Antoine eut



L'horrible soleil du désert poursuivait sa course, au-dessus de lui. Mais par-dessus tout, le pourchassant, il y avait l'image de cette jeune fille aux yeux bruns, qui lui souriait et semblait le défier.

juste le temps de s'éloigner avant l'explosion du réservoir d'essence. Blessé sérieusement, harassé, épuisé, une pensée jaillit de son esprit. Il lui fallait sauver sa mascotte. Il rampa alors jusqu'à l'appareil d'où il revint avec la photo qui, selon lui, l'avait toujours protégé.

Il avança ensuite péniblement dans l'affreuse solitude du désert. Il marchait, sans savoir vers quel but, devant lui, courbé sous la douleur causée par ses blessures, mais tenant toujours dans sa main le portrait de sa mascotte. Son bras droit était brûlé; des ampoules cuisantes recevaient de plus la morsure du soleil brûlant. Il boitait d'une jambe, et l'autre, mutilée, était couverte de sable. En voulant nettoyer une de ses chaussures, il tomba. Sa tête meurtrie était découverte. Il avait une soif terrible. Ses yeux bleus brillaient comme de la glace au soleil.

Pour lui, le désert était un enfer aride. Le ciel écarlate crevait des rayons fulgurants. L'horrible soleil du désert poursuivait sa course, au-dessus de lui, comme un défi. Mais par-dessus tout, le pourchassant, il y avait l'image de cette jeune fille aux yeux bruns, qui lui souriait et qui semblait le défier au milieu de ce ciel brûlant.

Il marchait comme un automate. Il marcha tant qu'il le put, mais, finalement, il tomba, épuisé.

Avec le matin et après une nuit fraîche, recommença le mirage occasionné par le soleil et la fièvre. Heureusement que pour le soutenir, il y avait le visage souriant de sa mascotte.

Vers le milieu de la deuxième journée, il crut apercevoir des arbres au loin, devant lui. Ils dominaient l'horizon. Espoir inqualifiable. Antoine parvint à s'en approcher.

Mais il vit bientôt que ce n'étaient pas des arbres, mais des hommes, ou plutôt il croyait que c'étaient des arbres qui marchaient comme des hommes. Encore une fois c'était un mirage. Puis tout tourna devant lui. Il commença à divaguer.

Un des hommes s'agenouilla près de lui et lui versa à boire. Antoine réussit à murmurer quelques mots: Chute... avion détruit... merci... Américains?

— Oui, répondit l'un. Nous aussi avons eu un accident.

— Ma mascotte... murmura Antoine.

— Quoi? Oh! vous voulez dire cette photo que vous tenez à la main? Si c'est elle qui vous a conduit vers nous, elle a fait son devoir. Maintenant, il s'agit d'échapper à ce soleil de plomb.

L'effort que devait faire Antoine pour les suivre était trop grand. Une fièvre très forte lui brûlait les tempes. Une autre vision lui occupait maintenant l'esprit. Vision engendrée par ses propres illusions. Et à la leur raconta.

C'était à St-Paul... des fleurs dispersées partout... une beauté surnaturelle enveloppant le paysage... Antoine et la belle jeune fille de la photo... la procession lente à travers la grande allée... la marche nuptiale triomphante... les tentures rouges et le soleil radieux... une foule remplie d'admiration...

Puis la vision disparut.

Une heure plus tard, deux avions parurent dans le ciel. C'étaient des appareils américains. Ils prirent les aviateurs à leur bord.

A l'hôpital où on le conduisit il fut victime d'une fièvre intense, qui s'aggravait d'un délire incontrôlable.

Ce n'est qu'après trois jours que la température baissa. A travers sa fenêtre, il pouvait voir les Pyramides, et au loin le désert commençant. Il y avait des fleurs sur une table près de son lit. Des revues. Mais plus de talisman.

— Garde, appela Antoine. Je ne vois rien de mes effets personnels. Où sont-ils?

— Vous êtes arrivé ici vêtu d'un simple pyjama. Nous verrons plus tard. Maintenant, reposez-vous.

— Attendez, garde. J'ai dû perdre quelque chose de très important. C'est peut-être enfantin, mais c'est comme un talisman pour moi.

— Voulez-vous parler de ce petit éléphant? Il est ici.

un visiteur. C'était un officier américain.

— Un de mes sauveteurs? dit-il.

Le visiteur était un étranger. Il ne le connaissait pas.

— Trois de mes camarades, dit l'étranger, vous ont sauvé. Je suis venu prendre de vos nouvelles.

— Je vais assez bien. Un peu de douleur, mais rien de sérieux. Je vous remercie d'être venu. Je voulais me mettre en communication avec mes sauveteurs. Pour les remercier d'abord. Mais aussi parce que j'ai perdu une chose... d'une valeur plutôt sentimentale... mais à laquelle je tiens.

— Je crois que c'est ceci, dit l'Américain, en lui tendant une photo. Un de mes copains l'a trouvée dans son gousset après qu'il vous eût conduit ici. Je me suis offert à venir vous la porter.

— Mille mercis, mon cher ami.

— On me dit que vous vous êtes brûlé le bras en voulant sauver cette photo...

— Oui, c'était ma mascotte. Vous comprenez...

— Oh! oui. Vous devez être content de ravoir le portrait de votre femme.

— Qui vous fait croire que c'est ma femme?

— Dans votre délire, vous avez décrit la cérémonie nuptiale à mes copains.

(Suite à la page 27)

Vous avez besoin de plus d'énergie? Essayez

BREX



CÉRÉALE DE GERME DE BLÉ

Les traditionnelles croquignoles en toilette neuve

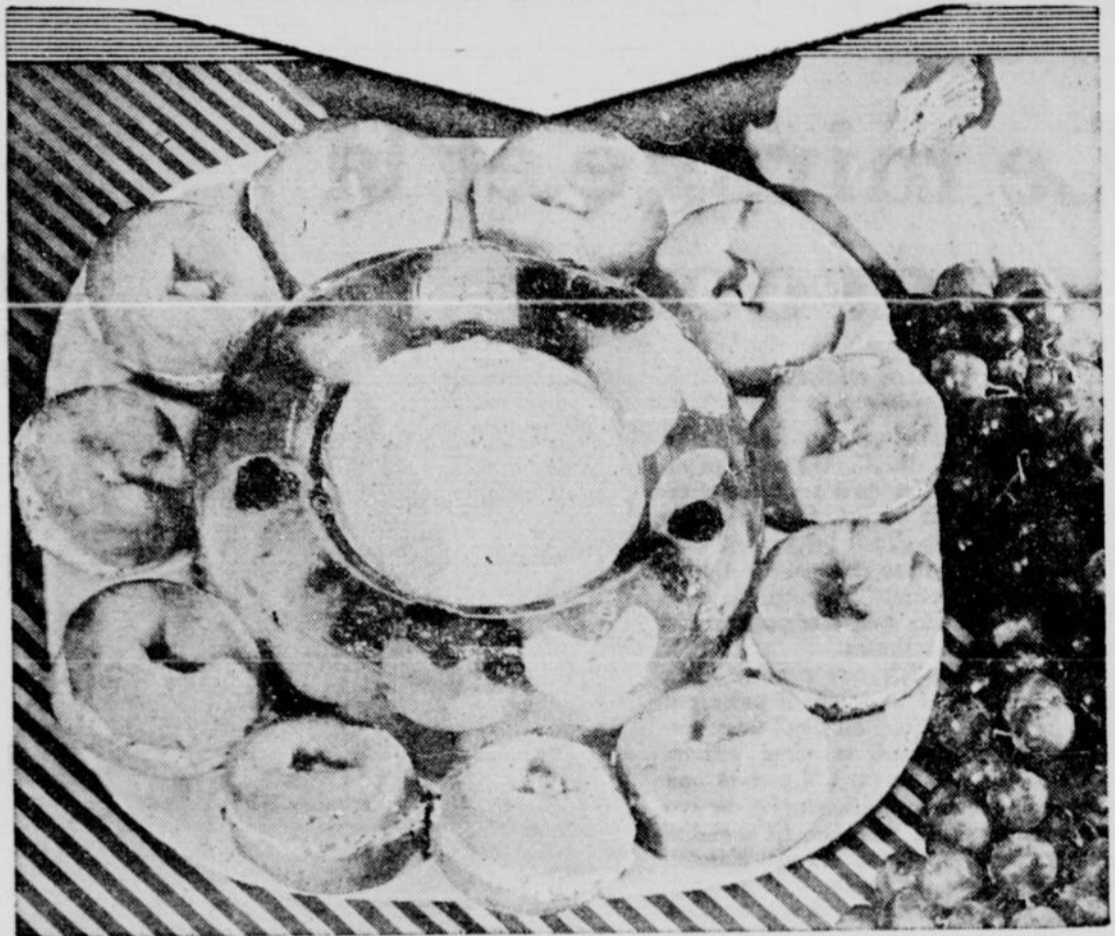

Des croquignoles, des beignets! C'est une pâtisserie qui parle de Noël et des fêtes de famille de jadis, alors que la maîtresse de maison faisait la cuisine plusieurs jours d'avance pour remplir le garde-manger pour la saison des fêtes. Les beignets brunis et roulés dans le sucre en poudre ou les croquignoles aux formes amusantes, couvertes de sucre d'érable ou de sucre à la crème, étaient entassées à la douzaine dans de grandes jarres en grées et mises au froid, à la gelée. Au moment de servir, on les passait au four, et ces pâtisseries devenaient tout croustillantes et se laissaient croquer sans reproches.

Encore à la mode

Ils sont encore à la mode, les beignets de notre enfance. On ne les fait plus au cent comme jadis, peut-être, mais les ménagères canadiennes ne les oublient pas, cette saison-ci.

Voulez-vous de nouvelles manières de les présenter? Leur nouvelle toilette ne les fera pas moins aimer, au contraire, elle leur donnera un peu de piquant qui mêlé à la saveur ancienne ne les fera que plus délicieux.

Beignets sandwiches

Séparez des beignes en deux, farcissez-les de fromage à la crème et de noix râpées ou encore de gelée aux atocas, vous serez étonnés de leur nouvelle saveur.

Avec une bonne tasse de café ou de thé, ou encore un verre de cidre ou de vin, vous pouvez servir ces sandwiches à vos petites réceptions des fêtes, ils vous feront honneur.

Beignets rôtis

Séparez les beignes en deux sur le sens de la longueur en vous servant d'un couteau bien tranchant, séparez-les de nouveau sur le sens de la hauteur, saupoudrez de sucre et de cannelle, faites-les griller et servez avec breuvage chaud, vous serez étonnés de leur bon goût.

Beignets ordinaires

1 œuf
2 jaunes d'œufs
1 tasse de sucre
3 c. à soupe de beurre fondu
1 tasse de lait
4 c. à thé de poudre à pâte
½ c. à thé de muscade
1 c. à thé de sel
¾ tasse de farine (environ)
Cette recette fournit environ 4 douzaines de beignes.

Pour mélanger

Que le lait soit à la température de la pièce. Fondre le beurre puis le laisser refroidir un peu. Tamiser ensemble les ingrédients secs. Battre les œufs, ajouter le lait, sucre et beurre. Incorporer les ingrédients secs et la farine pour raffermir la pâte, mais juste assez pour pou-

voir la rouler. Qu'elle soit aussi molle que possible.

Pour façonner

Sur la planche enfarinée, mettre ¼ de la pâte, pétrir un peu, tapoter, abaisser à ¼ de pouce d'épaisseur. Découper, ajouter les rognures à la pâte restante, répéter.

Pour frire

Chauffer du saindoux ou de la graisse à 370° F. Maintenir une température égale car les beignes absorbent la graisse si elle n'est pas assez chaude. Ne pas mettre trop de beignes à

la fois, non plus, car cela refroidit la friture. Mettre doucement les beignes trois ou quatre à la fois, retourner quand ils sont dorés. Eviter de retourner plus d'une fois. Retirer à l'aide d'une broche ou d'une fourchette, égoutter sur du papier propre, ou sur des serviettes de papier ou encore sur une grille. Ne pas crever les beignes en les sortant de la poêle.

Pour sucrer

Laisser refroidir les beignes et les rouler dans du sucre en poudre ou encore attendre et les glacer juste avant de servir.

UN GUIDE SÛR POUR LA QUALITÉ



LA CHOCOLATIÈRE SUR LA BOÎTE

Un Cacao Equilibré quant à sa Saveur et sa Valeur Energétique!

• Comme breuvage, chaud ou froid... dans la cuisine... dans la pâtisserie — le Cacao Baker donne la vraie saveur de chocolat du vrai cacao plus les éléments énergétiques du beurre de cacao que fournit un cacao de qualité. Le Cacao Baker est fait avec des fèves de cacao sélectionnées, soigneusement torréfiées et broyées d'après un procédé qui fut perfectionné il y a près de 180 ans.

LISEZ L'ÉTIQUETTE BAKER!

Vous y trouverez un tas de renseignements — comment faire le cacao le plus velouté et le plus crémeux que vous ayez jamais goûté... comment faire, facilement et avec économie, une délicieuse sauce au chocolat... ce que les autorités en matière d'alimentation disent du cacao comme breuvage. Lisez toute l'étiquette!



Cacao Baker

Un Produit de General Foods



comme dans
Réputation...

FLEISCHMANN, RIEN DE MIEUX!



depuis 4 générations la
LEVURE FLEISCHMANN fraîche
est la préférée des
ménagères canadiennes

• Depuis plus de 70 ans, les Canadiennes mettent leur confiance dans la Levure FLEISCHMANN fraîche pour obtenir du pain savoureux et soutenant. Si vous cuisez à la maison, employez vous aussi la FLEISCHMANN que vend votre épicier, sous l'étiquette jaune familière.

FABRICATION
CANADIENNE

Assurez-vous plus de vitamines — plus d'entrain en mangeant chaque jour 2 gâteaux de Levure FLEISCHMANN fraîche. Cette levure est une excellente source naturelle des vitamines du complexe B.

Autres recettes pour les fêtes

Dinde rôtie

Lavez la dinde à l'eau froide, essuyez avec un linge. Préparez la farce, cousez, bridez et avec du beurre fondu frottez la volaille, et saupoudrez de farine, salez, poivrez. Placez la dinde dans la lèche-frite, la poitrine en bas et arrosez fréquemment. Faites saisir dans un fourneau chaud (500°). Quand la dinde est bien dorée diminuez la chaleur à 350°. (Il faut environ 29 minutes pour chaque livre). A la fin de la cuisson, retournez sur le dos pour dorer uniformément.

Tarte "mince-meat"

2 tasses de bœuf haché
2 tasses de bouillon brun
2 tasses de raisin sec haché
2 tasses de cassonade
1 tasse de jus de fruit
1 c. à thé de cannelle
4 c. à thé d'écorce de citron râpée
4 c. à soupe d'écorce d'orange râpée
6 c. à soupe de jus de citron
2 tasses de jus d'orange
2 tasses de pommes crues hachées
2 tasses de raisin de Corinthe
4 c. à soupe d'écorce d'orange confite
1 c. à thé de clou de girofle
½ livre d'écorce de cedrat finement tranchée
4 tasses de cidre.

Façon de procéder — Combinez tous les ingrédients et faites mijoter jusqu'à ce que les pommes soient tendres.

Petits fours à la cuiller, au miel

¾ tasse de miel
¾ tasse de beurre
1 œuf
1 tasse de raisins
¾ cuillerée à thé de clous de girofle
1½ tasse de farine
½ c. à thé de bicarbonate de soude
½ c. à thé d'eau chaude
¾ cuillerée à thé de cannelle
Faites chauffer le miel et le beurre jusqu'à ce que le beurre soit fondu. Ajoutez les épices quand le mélange est encore chaud. Lorsqu'il est refroidi, ajoutez l'œuf bien battu, le bicarbonate de soude (soda) dissous dans l'eau, les raisins et la farine pour faire une pâte pouvant garder sa forme. Laissez tomber par cuillerées sur un moule beurré et faites cuire dans un four à feu modéré.

Petits fours "roulettes"

Défaire en crème une demi-tasse de shortening, ajouter graduellement une demi-tasse de sucre, un jaune d'œuf et trois cuillerées à soupe de lait. Tamiser ensemble une tasse et demie de farine, une cuillerée et demie à thé de poudre à pâte et une pincée de sel. Réunir tous les ingrédients et ajouter une demi-cuillerée à thé de vanille; diviser en deux parties.

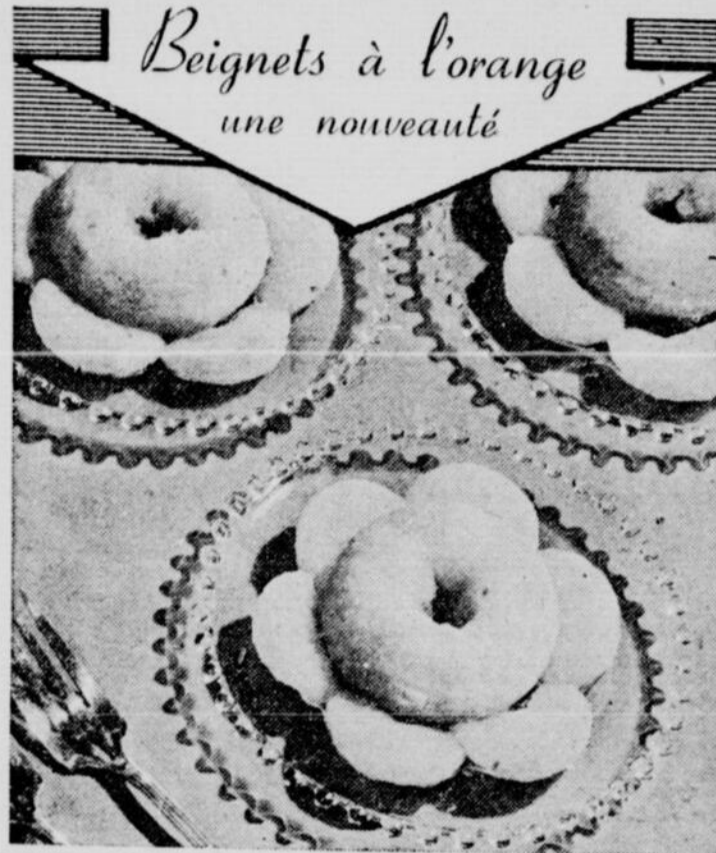

Des beignets qui ressemblent à des fleurs et qui sont très faciles à réussir. Il s'agit de faire glacer dans le sirop des sections d'orange et de les disposer en pétales autour des beignets. Vous pouvez colorer le sirop ou employer des oranges tangerine.

Incorporer à une part un carré de chocolat non sucré et fondu et rouler très mince; rouler la pâte blanche de la même épaisseur. Mettre l'une sur l'autre et rouler comme pour les gâteaux roulés — un pouce et demi de diamètre. Envelopper dans du papier ciré et mettre dans le réfrigérateur pour la nuit si possible. Couper en tranches très minces et faire cuire sur une tôle graissée à four modéré (350° F.)

Petits fours "Sweetheart"

Défaire en crème les trois-quarts d'une tasse de shortening non salé, ajouter graduellement une demi-tasse de sucre et un jaune d'œuf, puis une tasse et demie de farine et pétrir. Faire glacer la pâte durant plusieurs heures, pétrir en forme de boules et mettre dans une tourtière graissée. Au milieu de chaque petit four, faire un creux que l'on remplit de confiture. Faire cuire à four modéré (350° F.) jusqu'à ce qu'ils jaunissent légèrement. Aussitôt refroidis, les rouler dans du sucre en poudre.

Biscuits aux amandes

Défaire en crème une demi-tasse de shortening, ajouter graduellement dix cuillerées à soupe de sucre en poudre, un œuf battu et une cuillerée à table et demie de lait. Tamiser deux tasses de farine avec le quart d'une cuillerée à thé de cannelle, le quart d'une cuillerée à thé de clou, une tasse d'amandes finement hachées et incorporer au mélange crémeux. Bien pétrir, rouler en feuilles minces. Découper à l'emporte-pièce et mettre sur tôle graissée. Badigeonner avec un œuf

vileges et nos occasions de rendre service à notre prochain, ajoute une pierre à l'édifice de notre santé. La vigueur et la vivacité de l'intellect est fonction du régime mental tout comme la force du corps dépend des aliments que nous absorbons. L'esprit domine la matière.

Lorsqu'une plante languit, sa tige penche et puis s'affaisse. De même la personne malade courbe le dos et traîne le pas. Les gens bien portants surveillent leur tenue et marchent le corps droit. Assis ou debout, tenons-nous le corps droit. Les bons résultats nous surprennent.

JE DONNERAIS BEAUCOUP POUR AVOIR DU DÉSSERT AU CAMEL



PAUVRE JONAS, le naufragé. Songez donc, à la dérive pendant des jours, et rien à faire. Sa seule consolation est de rêver à de bonnes choses comme le Dessert au Caramel Shirriff's.

Vous avez peut-être plus de chance et pouvez obtenir votre part des Nouveaux Desserts Shirriff's. Pour bien vous régaler, rien ne surpasse le goût exquis et le velouté de ces quatre saveurs riches — caramel, butterscotch, chocolat et vanille. Recherchez-les chez votre épicier. Nous faisons de notre mieux pour les répartir uniformément.



NOUVEAUX DESSERTS SHIRRIFF'S

Faits par les fabricants du Shirriff's LUSHUS et de la MARMELADE Shirriff's



RÈGLE FACILE "1-pour-1"

Découverte Surprenante sur la Poudre à Pâte

Voici comment simplifier toutes vos recettes, anciennes et nouvelles... réduire les frais de poudre à pâte... et obtenir de meilleurs résultats! Employez de la Poudre à Pâte Calumet et suivez la règle Calumet "1-pour-1", extraordinairement facile, qui a été essayée et a fait ses preuves! C'est la "Double Action" de la Calumet qui rend possible cette règle surprenante.

*Employez seulement 1 cuillerée à thé rase de Poudre à Pâte Calumet pour chaque tasse rase de farine, à moins que la recette ne demande une plus petite quantité de poudre à pâte. (Si la recette comprend du son, de la farine de maïs ou une céréale quelconque, comptez cela comme de la farine).

Ce que Mme Alcide Diamond a appris au sujet de la Calumet.

"J'ai essayé la Poudre à Pâte Calumet en proportion de 1-pour-1. J'ai eu de beaux gâteaux bien levés et bons. J'ai trouvé votre poudre excellente."

Mme Alcide Diamond

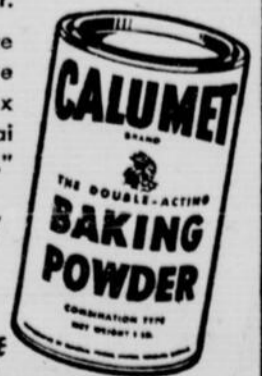

RÉUSSITE ASSURÉE
D'abord—dans le bol à mélanger, des milliers de petites bulles sont libérées pour commencer à faire lever la pâte et à l'appréter pour la cuisson au four. Puis, dans le four, d'autres milliers de petites bulles de grosseur uniforme continuent de faire lever la pâte—pour la maintenir levée, légère et uniforme! Essayez ce moyen économique de faire de la pâtisserie avec la Poudre à Pâte Calumet—une des marques qui se vendent le plus au monde. Commandez-la chez votre épicier.

Poudre à Pâte CALUMET À DOUBLE ACTION

L84F

Un Produit de General Foods

Goûtez-en la saveur riche, crémeuse

Soupe

CLARK

CRÈME AUX ASPERGES

Préparée par les fabricants des Fèves au Lard Clark

Alice au pays des merveilles

Pour les tout-petits qui rêvent de Noël et du Jour de l'An comme d'un voyage au pays des merveilles, les cadeaux reçus ont

Enrayez ces enzymes



avec la CRÈME-CIRE MERCOLISÉE

La peau privée de ses huiles naturelles paraît vieille, ridée, sans attrait. Heureusement, la CRÈME-CIRE MERCOLISÉE freine l'action des enzymes qui expriment l'huile de l'épiderme, retenant vos précieuses huiles naturelles dans l'épithélium (la peau de surface). La peau en est raffermie, adoucie, animée. Elle paraît plus jeune, sa texture devient plus soyeuse, sa carnation plus vive. C'est pourquoi les habituées de la CRÈME-CIRE MERCOLISÉE n'échangeraient pas leur teint romantique pour celui de femmes beaucoup plus jeunes. Commencez dès aujourd'hui à employer la CRÈME-CIRE MERCOLISÉE. A tous les moments de cosmétiques.

Ranimez votre figure avec le MASQUE DE BEAUTE TARK ROOT. Merveilleux après une onguette ornée ou avant un engagement spécial. Contaire l'éclat des vedettes.

toutes les significations. C'est pourquoi, les parents doivent les choisir avec soin, de façon à faire plaisir à l'enfant mais aussi à cultiver son sens d'observation, ses aptitudes pour tel ou tel travail, tel métier.

Joie partagée

Quand les doigts malhabiles débaltent tous ces paquets enveloppés de papier de fantaisie aux couleurs chatoyantes, et attachés de rubans multicolores, l'attente est fébrile, l'espoir immense pour l'enfant... Il ne faut pas le décevoir trop brutalement, alors, étudiez ses goûts, ses désirs, tempérez-les d'avance s'ils dépassent vos moyens, afin qu'au matin de Noël l'enfant ait l'impression heureuse d'entrer au pays des merveilles. Et vous serez si heureuses, vous les mamans, de partager sa grande joie.

"Je ne 'drogue' plus la constipation"

"Oui, je suis en faveur du ALL-BRAN contre la constipation comme la mienne. Imaginez—je n'ai plus besoin de purgatifs violents qui ne soulagent que temporairement. Croyez-moi, manger ALL-BRAN est une bien meilleure méthode... et c'est si facile de se maintenir 'régulier'".



Si votre constipation est due au manque du "volume" dans l'alimentation, mangez ALL-BRAN KELLOGG tous les jours, comme céréale ou dans des muffins, et buvez beaucoup d'eau. ALL-BRAN est une céréale—non une médecine. Boîtes de 2 grandeurs. Fabriqué par Kellogg à London, Canada.

Le Noël des enfants

Les contes de fée deviennent réalité



Pour les enfants et peut-être aussi pour les grandes personnes, les rêves deviennent réalité, à la saison des fêtes. Souvent, l'on a désiré de tout son coeur une jolie chose que sa fortune ne permet pas d'acquiescer et voilà que les fées, par l'entremise de ceux que l'on aime, nous apportent la réalisation de ces beaux espoirs. Mais, ce sont surtout les tout-petits qui sont émerveillés par les surprises des fêtes.

Fillettes ou poupées

Sans contredit, de tout temps, ce sont les poupées qui ont le plus de faveur auprès des fillettes. Cette année, on trouvera sur le marché, des poupées à cheveux qui imitent si bien les cheveux naturels que les plus fins pourraient s'y laisser prendre. Ces cheveux se peignent comme les naturels et avec un petit peigne spécial qui accompagne l'achat de la poupée.

La fillette-maman pourra exécuter n'importe quelle coiffure sur la tête de sa poupée. De grandes nattes qui donnent un air d'écolière, des rouleaux qui imitent la coiffure de la grande sœur ou une coiffure élaborée à la grande dame ne seront qu'un jeu pour la fillette qui aura hérité de ce genre de poupée.

Les poupées à cheveux naturels coûtent très cher, celles-ci avec simil-cheveux coûteront meilleur marché et seront à la portée de toutes les bourses. C'est la guerre qui aura amené cette découverte.

Comme en bateau

Le petit lit à pont, à deux étages, qui se retrouve dans toutes les cabines de vaisseau, a été imité cette année pour les jouets d'enfant. Cela permet à la fillette de faire dodo à deux de ses petits dans le même espace que pour un seul. Dans les logis exigus qui sont le partage de plusieurs depuis la guerre, cette innovation sera appréciée. La fillette pourra réunir sa poupée ancienne et sa poupée neuve dans son lit à pont et les regarder dormir avec l'impression de posséder la terre.

NE GLACEZ PAS CES GÂTEAUX!

S'il vous est toujours difficile—à cause du rationnement de sucre—de satisfaire, chez vous, ceux qui aiment les choses sucrées—voici une solution pour les desserts. Nous avons ici deux excellents gâteaux pour vous—et pourtant ils n'exigent pas de glaçage, ni l'un ni l'autre. Le Faux Gâteau des Anges est un beau pain blanc, délicieux avec de la crème glacée ou des fruits. Le Gâteau aux Miettes est recouvert de miettes épicées. Pour toute votre pâtisserie, employez du Bijou—le shortening bien mélangé qui se mélange mieux et se crème plus vite. Le Bijou ne donne ni goût ni odeur à la cuisine.

Martha Logan

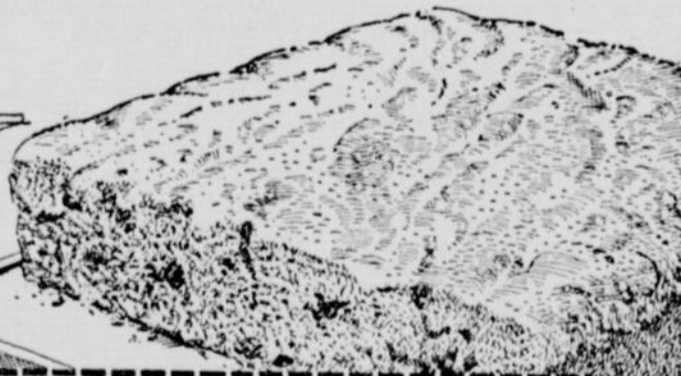

GÂTEAU AUX MIETTES

- 2 1/2 tasses de farine à gâteaux tamisée
- 1 c. à thé de poudre à pâte
- 1/2 c. à thé de bicarbonate de soude
- 1/2 c. à thé de sel
- 1 c. à thé de macis broyé
- 8 c. à soupe de Bijou
- 1/2 tasse de cassonade, fermement tassée
- 1 oeuf
- 1/4 tasse de lait sur
- 1 tasse de raisins secs sans pépins
- 2 c. à soupe de sucre granulé avec 1/4 c. à thé de cannelle

Mesurez la farine et tamisez-la deux fois avec la poudre à pâte, le bicarbonate de soude, le sel et le macis. Crémiez légèrement le Bijou. (Cela ne prendra que quelques secondes, car le Bijou se crème rapidement). Mélangez-y petit à petit le sucre. Incorporez les ingrédients secs tamisés, à peu près la moitié à la fois. Mettez de côté 1/4 de tasse du mélange miettes qui en résulte. Battez l'oeuf, ajoutez-y le lait et versez cela en remuant, avec les raisins, dans la plus grande partie du mélange au Bijou. Mélangez bien à fond. Versez la pâte dans un moule graissé au Bijou et légèrement enfariné et saupoudrez, sur le dessus, les 1/4 de tasse de mélange miettes que vous avez mis de côté. Puis saupoudrez-y le sucre granulé et la cannelle. Faites cuire environ 1 heure à four modéré, 350 degrés F. Le succès de ce gâteau est basé sur le Bijou qui est sans saveur et assure un mélange miettes parfait, riche, sain et délicieux.

FAUX GÂTEAU DES ANGES

- 3 tasses de farine à gâteaux tamisée
- 3 c. à thé de poudre à pâte
- 1/4 c. à thé de sel
- 8 c. à soupe de Bijou
- 1 1/2 tasse de sucre granulé
- 1/2 tasse de lait
- 1/2 tasse d'eau
- 1 c. à thé de vanille
- 1/2 c. à thé d'essence d'amandes
- 3 blancs d'oeufs

Mesurez la farine; tamisez-la deux fois avec la poudre à pâte et le sel. Crémiez légèrement le Bijou. (Il se travaille vite et facilement). Incorporez le sucre petit à petit. Ajoutez, en les tamisant, les ingrédients secs alternativement avec le lait et l'eau, en mélangeant après chaque addition. Incorporez le parfum, puis les blancs d'oeufs battus en neige mais pas secs. Versez la pâte dans un moule à pain graissé au Bijou et enfariné, de 10 par 6 pouces, ou l'équivalent. Faites cuire à four modéré, 350 degrés F. Ce gâteau, fait au Bijou, est économique et rehausse un repas simple. Vous pouvez utiliser les trois jaunes d'oeufs dans une sauce à salade ou dans des oeufs brouillés. Le secret de ce gâteau est un shortening sans aucun goût. C'est pour cela que le Bijou convient si bien.

Swift Canadian Co. Limited



UN SHORTENING Bien Mélangé qui se Mélangé MIEUX

Soyez jolie, à Noël, pour votre cher soldat

Cette année encore Noël sera assombri par l'inquiétude qui va de pair avec la guerre et un grand nombre de foyers seront attristés par l'absence des êtres chers. Mais la femme se doit d'être jolie même quand elle a le cœur serré; celle qui est jeune et celle qui ne l'est plus seront coquettes — de cette coquetterie de bon aloi — afin que tous ceux qui vivent dans leur entourage les regardent avec plaisir et qu'elles ne détonnent pas dans le décor de fête.

Celles qui auront la joie de recevoir leur cher ami, leur fiancé, leur époux, leur père ou leur frère soldats seront des privilégiées. Pour que votre permissionnaire apporte de vous un radieux souvenir, ayez un visage de jeunesse et de sérénité, qu'il ne lise pas dans vos nouvelles rides l'anxiété des derniers mois de solitude et de séparation.

Pendant les jours qui précéderont Noël, soignez attentivement votre visage, vos cheveux et vos mains, il faut que tout dans votre tenue marque votre souci de lui plaire.

★

Votre visage

Faites faire, si vous le pouvez, si vous êtes dans une ville, un bon nettoyage de la figure. Si vous n'avez aucune ressource de soins de beauté à proximité, faites-le vous-même.

D'abord, un bon nettoyage avec votre crème habituelle à démaquiller. Puis un brossage de tout le visage avec une petite brosse assez ferme et un très bon savon gras. Rincez soigneusement, puis à l'eau froide.

Vous ferez ensuite tous les deux jours, alternativement, un jour un léger massage, toujours en remontant du bas du visage vers le haut, avec une bonne crème nourrissante; le jour suivant, un masque; votre figure sera rajeunie, embellie, radieuse.

Vos sourcils ont été soigneusement éplés, n'attendez pas le dernier jour, pour éviter toute rougeur et irritation, et assouplissez-les, chaque jour, en les



Pour une réception des fêtes, cette toilette est très chic et pourtant bien simple. Du marabout blanc compose le chapeau orné d'une grosse rose aux tons de rouge feu et le manchon rond, comme une boule, complète l'ensemble. La robe est toute noire; seule, la boucle d'oreille sert de bijou.

brossant avec une fine brosse imprégnée d'huile d'amandes douces.

★

Votre maquillage

Ici, je vous recommande d'être très prudente et discrète... N'oubliez pas que votre permissionnaire n'a plus l'œil à un visage trop fardé, trop de rouge ou de bleu risquerait de le choquer. Et, d'ailleurs, si vous sortez ensemble au restaurant, ou même au théâtre, vous verrez que l'ambiance, aussi bien en matière de maquillage que de robes, est aux demi-teintes, aux tons adoucis, à la fine discrétion.

Choisissez, pour votre maquillage, des tons de rouges très naturels et doux. Une poudre

bien choisie qui réchauffe votre teint sans le foncer. Vos cils peuvent être foncés, votre rouge à lèvres brillant, mais choisissez-les par rapport à votre teint et par rapport à votre robe.

★

Votre toilette

La robe gaie, jolie et simple est encore celle qui plaira le mieux à votre cher militaire. Les toilettes excentriques jurent à côté de l'uniforme, alors, choisissez une robe distinguée, sobre, égayez-la d'un bijou, d'un collier, d'une fleur naturelle, ayez votre sourire, des jours heureux et vous serez belle à ravir.

Quand il repartira c'est une image de douceur et de beauté qu'il emportera de vous.

A L'AFFÛT
pour de meilleures confitures

Maintenant que les restrictions ont été modifiées, vous pourrez peut-être vous procurer un pot ou deux de ces fameuses confitures Pures faites par E. D. SMITH...

Alors, rappelez-vous toujours que "E. D. SMITH Pure" signifie au-delà de 60 pour cent plus de fruits par pot — un régal exclusif qu'il vaut la peine de surveiller!

VOTRE GARANTIE DE QUALITÉ SUPÉRIEURE

CONFITURES PURES
EDSMITH

Fermes à fruits et cuisines pour conserves à Winona, au cœur des vergers du Niagara.

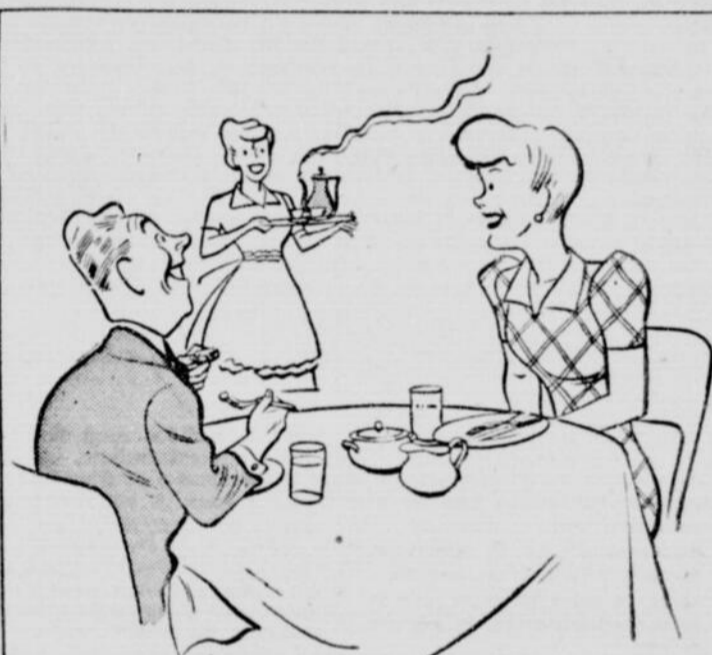

Pour Couronner le Repas

Pour que chaque tasse soit réellement exquise, il vous faut employer un café vraiment bon.

C'est que tous les vrais amateurs de café ont appris quand le café était beaucoup plus rare qu'il ne l'est aujourd'hui. C'est quelque chose dont il faut se rappeler... parce que le café peut faire apprécier un repas ou le gâcher!

Vous êtes assurée d'obtenir du "café vraiment bon" quand vous exigez du Maxwell House, car ce mélange de cafés, renommé dans le monde entier, est toujours corsé et velouté, et les gens en sont constamment satisfaits.

Vous serez bien avisée de faire du Maxwell House votre café habituel parce que :

1. C'est un mélange de cafés rares et extra-savoureux — les meilleurs qui soient au monde.
2. Il est torréfié d'après un procédé spécial qui torréfie chaque grain de café uniformément jusqu'au centre.

Le Maxwell House est vendu en Sacs de Temps de Guerre, en une seule Mouture à Toutes Fines qui vous revient moins cher.



Café
Maxwell House

MARQUE DÉPOSÉE

Un Produit de General Foods

MH174F

VOUS QUI SOUFFREZ DE SINUSITE

Voici Un Soulagement Rapide!

Quelques gouttes seulement soulagent l'enclassement — facilitent la respiration — apportent le bien-être.



C'est merveilleux comme le Va-tro-nol dissipe la congestion des voies nasales — donne aux sinus la possibilité de se vider. Ces excellents résultats sont dus à ce que le Va-tro-nol est une médication particulière, qui agit au siège même du mal — pour soulager la congestion douloureuse, et faciliter la respiration. **VICKS** Faites-en l'essai — Mettez-en quelques gouttes dans chaque narine. **VA-TRO-NOL**

COURRIER du DIMANCHE

Par Hélène Prévaut

On ne peut contenter tout le monde et son père...

Q.—Un soir, ma jeune fille désirait aller au cinéma et personne de ses amis ne pouvait l'accompagner. Je lui ai alors offert de l'accompagner moi-même. Elle a 18 ans, j'en ai 50, mais on s'accorde à m'en donner moins. Je soigne mon apparence, je sais qu'elle ne peut avoir honte de ma conduite ni de ma tenue. Elle n'a pas voulu accepter mon invitation à moins que sa mère nous accompagne sous prétexte que les gens pourraient croire qu'elle "sort avec un homme marié". Je lui ai répondu qu'elle ne devrait pas avoir honte de sortir avec son père, peu importe l'opinion des gens. Cela m'a peiné mais je me console toutefois en constatant la bonne conduite de mon enfant. **UN PERE PEINE.**

R.—Votre jeune fille pousse un peu trop loin, le souci de sa réputation. Toute autre jeune fille, à sa place, eût été heureuse d'accepter la compagnie de son père, dans les circonstances. Si toutes les jeunes filles, en partant du principe qui fait agir la vôtre, avaient honte de leur père, sous prétexte qu'on puisse les mal juger, la famille serait renversée. Les jeunes gens ne voudraient plus accompagner leur mère, si jeune et si jolie soit-elle, de crainte de passer pour des gigolos. Pourtant, quel spectacle plus touchant que celui d'un grand garçon qui traite sa mère avec galanterie.

Le meilleur ami et protecteur d'une jeune fille, c'est encore un bon père et il est toujours possible à une jeune fille d'expliquer si cela est nécessaire, que le monsieur à tempes grises qui l'accompagne est son père. Et pour les intéressés, il n'est pas difficile d'aller aux informations. Quant à l'opinion des autres, des indifférents, des étrangers, il ne faut pas s'en inquiéter outre mesure, on fait son chemin droit, (et peut-être plus droit que lorsque l'on est sous les ailes de son père.) et on laisse dire. Pour ma part, je connais un grand nombre de jeunes filles qui seraient ravies d'avoir un chic papa comme chevalier servant pour remplacer les cavaliers... à venir ou les amis absents quelque part au front.

Toutefois, il est louable que votre jeune fille préfère ne pas sortir plutôt que d'accepter les politesses d'un homme marié la redoublant d'âge, mais entre cette restriction et celle qui touche son père, il y a une marge et je lui conseille de ne pas l'exagérer. Tout le monde sera content y compris son père.

Q.—J'ai 19 ans, j'ai perdu mes parents très jeune et on dirait qu'à cause de cela, je ne suis pas comme les autres de mon âge, je suis timide, je suis sensible, je me fais du chagrin pour des riens, je voudrais avoir une petite amie pour essayer de m'égayer un peu, mais je n'ose, ne sachant comment me présenter, etc. J'aurais voulu partir, m'enrôler pour fuir mon pays, m'en aller à l'autre bout du monde, etc., etc.—**TOUT MON AMOUR A F.**

R.—Votre mal n'est pas causé par le Canada, il est en vous, il vous suivrait partout, dans tous les pays du monde, alors, ce n'est pas en fuyant, en voyageant que vous le guérez, c'est en le traitant à la racine, dans votre propre intimité. Les orphelins, les enfants qui n'ont pas eu d'enfance normale, pas de foyer où l'on s'aime, où l'on se prépare à la vie, sont toujours des êtres malheureux comme vous. Il y a un grand vide dans leur cœur

Hélène Prévaut

et c'est cela qui les rend timides, timorés, sentimentaux, sensibles outre-mesure, et désorientés comme vous. A six ans et sept ans, vous ne pouviez guère vous aider, mais maintenant, vous pouvez améliorer votre sort, viriliser votre caractère, vous raisonner pour faire un homme de vous, non un pantin.

Votre physique peut être fatigué, sous-alimenté, et votre santé délabrée, c'est pour cela que vous n'auriez pas été accepté à l'armée, alors, il faudrait tout d'abord vous soigner, vous tonifier. Il est souvent nécessaire de réparer les brèches faites à sa santé, dans son enfance quand on a eu de la misère. Vos forces physiques revenant, votre moral s'en ressentirait tout de suite.

Il n'est pas sage, pas raisonnable, à votre âge de vous faire de si grands chagrins pour des choses, en somme plutôt futiles, c'est l'importance que vous leur accordez qui les rend si épouvantables.

Je vous conseille d'écrire gentiment à la jeune fille qui vous intéresse, obtenez son adresse et servez-vous de la poste, non d'intermédiaire et demandez-lui de vous recevoir. Vous écrivez très bien une lettre, vous trouverez moyen de l'intéresser. Visitez-la en lui faisant confiance et en ayant confiance aussi en vous. L'habitude du monde vous délivrera de cette timidité maladroite. Soyez gai, dévoué, aimable pour vos compagnons, vous conserverez vos amis. Les timides sont des susceptibles qui se blessent de tout, même des meilleures intentions et c'est souvent de leur faute s'ils perdent leurs amis, alors, soyez un peu plus généreux dans vos jugements, faites des frais pour conserver vos amis, soyez sociable, rendez service, intéressez-vous aux autres, ils s'intéresseront à vous. Et bon courage surtout! Les orphelins ont des épreuves, mais les autres aussi, et chacun a aussi sa part de joie ici-bas. Attendez la vôtre au lieu de la renier d'avance, comme vous faites.

Q.—Mon mari est soldat, nous sommes neuf personnes à la maison, mon revenu est de \$114.12 plus \$20.00 que je reçois d'un fils outre-mer. Ce dernier tient à ce que je fasse servir cette argent pour la maison, regrettant de ne pas nous avoir assez aidé, avant la guerre. Mon mari et moi faisons de notre mieux

et nous ne pourrions faire plus, ce me semble. Nous avons acheté un terrain que nous avons payé \$150.00 et nous nous sommes construits une maison. Nous avons payé plus de \$500.00 de matériaux de construction et avons fait les installations de plomberie et chauffage. Mon mari ne compte pas son temps, car c'est lui qui a construit la maison durant ses heures libres. Il me faut habiller, nourrir la maisonnée, tout est si cher. La seule distraction que nous nous payons, c'est un cinéma une fois par quinze jours. Mon mari ne prend jamais un verre de boisson. La parenté nous critique, je passe pour une gaspilleuse et cela me peine beaucoup. Dites-moi sincèrement si vous pensez que je pourrais faire mieux dans les circonstances?—**UNE MERE DECOURAGEE.**

R.—Votre erreur, ce n'est pas d'être gaspilleuse, c'est de vous arrêter aux critiques de la famille ou des autres. Vous êtes heureuse dans votre foyer, vous arrangez merveilleusement votre vie, vous trouvez moyen avec un salaire bien ordinaire et grâce au travail de votre mari, de vous construire une maison et l'on vient vous lancer la pierre. De grâce, tirez la langue à ces vilains gens, et mettez-vous de l'ouate dans les oreilles quand ils viendront vous insinuer des reproches. Sûrement, c'est la ja-

lousie qui les fait parler. Eux gaspillent probablement à pleines mains leur avoir et ils sont piqués dans leur orgueil de voir vos succès avec un salaire moindre. Ils vous le font payer.

D'ailleurs, de quel droit, les parents ou les non-parents se mêlent-ils de votre affaire? Marchez donc la tête haute et laissez-les dire. On ne sera jamais assez indépendant des langues maudites, on porterait tellement un cœur plus serein si l'on savait la grande science de les ignorer. On peut riquer des remarques à un enfant de sa parenté qui fera une coche mal taillée, mais critiquer une femme d'âme mûr qui a neuf enfants et remplit sa tâche de son mieux, comme vous, c'est d'une inconséquence, d'une méchanceté trop visibles pour ne pas être dédaigné pleinement.

Je souhaiterais que toutes les épouses de soldat aient trouvé moyen d'en faire autant que vous, dans les mêmes conditions, et je ne puis que vous féliciter de votre succès, si je ne vous félicite pas d'attacher tant d'importance à la petitesse de ceux qui vous entourent.

J. A. R. Rivest :
Maurice Guilbault :
Philippe Leblanc :
Laurier Poirier :
Georges Riendeau :
René Marchand :
Impossible de passer vos de-

mandes, les autorités militaires s'opposent à des publications (Suite à la page 25)

Traitement des BRÛLURES remarquablement efficace



Les autorités médicales recommandent maintenant le pétrolatum pour le traitement des brûlures mineures. Au combat et dans les incendies civils, on se rend compte chaque jour de l'efficacité du pétrolatum, que vous connaissez mieux le nom de Gelée de Pétrole 'Vaseline'. Servez-vous de ce vieux remède pour panser les brûlures. Apaise et guérit. Voyez le médecin si la brûlure est profonde. Ayez toujours de la Gelée de Pétrole 'Vaseline' à la maison.

En pots: 10c, 15c, 25c
En tubes: 20c



Vaseline
MARQUE DÉPOSÉE
GELÉE DE PÉTROLE

Blanc Sans Javelage Oxydol Lave



"Vous ne pourriez désirer une lessive plus blanche! La mousse active aux "Bulles-Eclair" d'Oxydol rend le linge si net qu'il est blanc sans javelage."

Nous sommes les "BULLES-ECLAIR" actives d'OXYDOL! Nous EXTIRPONS la Saleté!

Nous Lavons **BLANC SANS JAVELAGE!**

SURES!.. Pour les couleurs lavables et les rayons, aussi!

★ Pouvez-vous vous représenter une lessive d'un blanc si neigeux que vous pouvez à peine en croire vos yeux! C'est ce qu'Oxydol vous donne—grâce à sa mousse active, aux "Bulles-Eclair"! Tous vos articles blancs, à l'exception des taches hors de l'ordinaire, deviennent blancs sans javelage.

IL FAIT DURER LE LINGE EN TEMPS DE GUERRE!

Avec Oxydol vous n'avez pas à recourir au dur frottement ou javelage, alors le linge dure plus longtemps en ces temps de guerre. Et Oxydol est tellement sûr pour les couleurs lavables, les rayons, et vos précieuses mains. Il est aussi économique—vous serez surprises de constater la quantité de linge ou de vaisselle qu'une seule boîte d'Oxydol peut nettoyer!

FABRIQUÉ AU CANADA

Marque Déposée



OXYDOL LAVE BLANC SANS JAVELAGE

Notre TEINT DEMEURE



Mat comme l'albâtre...

Le charme de l'albâtre provient de l'exquise de son grain... Pour enrichir votre peau de ce charme irrésistible servez-vous de la Crème Simon M.A.T., la nouvelle base si différente. Elle empêche la peau de devenir luisante et lui apporte un fini délicieux. Gardez votre teint aussi mat que l'albâtre!

CRÈME SIMON M.A.T.

Demandez aussi la Poudre Simon
LES PRODUITS CRÈME SIMON
ONT UN UNIVERSALLEMENT CÉLÈBRE

STRICTE NEUTRALITÉ

(Par STANLEY JACKSON, collaboration spéciale à la "Patrie").

Le soleil faisait scintiller la neige et Gore planta ses deux bâtons de ski, puis il exécuta une pivotette. Comme ce lui était facile maintenant! Il n'y avait pas bien longtemps qu'Elise pouvait rire de lui chaque fois qu'il culbutait sur ses skis.

C'était en Suisse, au cœur de la saison du ski. Gore allait retourner à l'hôtel pour retrouver Elise, qui agissait comme hôtesse. Elle préparait les repas, frottait les boutons de l'uniforme du colonel Musset et elle faisait sa correspondance. Elle n'avait pas eu d'alternative quand son petit hôtel avait été réquisitionné par les autorités militaires. Elle devait rester à son poste ou bien retourner en France.

Quand il eût pénétré dans l'hô-



Il n'y avait pas si longtemps qu'Elise pouvait rire de lui, chaque fois qu'il culbutait.

tel, Gore vit Elise qui causait avec le lieutenant Fœrster. Gore salua à peine.

— Vous serez en retard pour le dîner, dit-elle.

— Gore n'est pas de bonne humeur, répondit le lieutenant Fœrster, qui avait essayé en vain de gagner la confiance de Gore. Il de gagner la confiance de Gore était jaloux de son amitié pour Elise. Rien de surprenant à cela, puisqu'elle était la seule femme âgée de moins de cinquante ans, dans tout le village. Et puis, elle était si jolie et si réservée.

Avant de redescendre, Gorges, qui était allé changer de vêtements, s'était laissé tomber dans un fauteuil et il réfléchissait. Après tout, il était bien chanceux. Il était dans un joli village de Suisse; il faisait du ski avec une jolie jeune fille; il mangeait bien; une fois de temps à autre, il jouait au bridge avec les officiers. En principe, ces messieurs étaient ses geôliers, mais en pratique, on lui laissait assez de liberté. Grâce à ce bon vieux colonel Musset, aux grosses moustaches frisées.

Comme la vie est curieusement faite. Il y a à peine quelques mois, il était entièrement libre, et il avait Jeanne auprès de lui constamment. Ils étaient faits l'un pour l'autre. Puis un jour, il avait participé à une opération. Il avait eu la malchance de perdre son appareil. Et il était détenu ici.

Il descendit rejoindre les autres à table.

Après le repas, Fœrster capta un poste de Lausanne qui irradiait de la musique de danse. Il chantait en sourdine à cette musique jusqu'à ce qu'on irradie une valse de Strauss. Il se leva alors, et profitant du passage d'Elise, qui tenait une assiette à la main, il voulut l'entraîner dans la valse.

— Excusez-moi, lieutenant, dit-elle, j'ai beaucoup à faire.

Et avant que Fœrster eut le temps de lui offrir de l'aider, elle se tourna du côté de Gore.

— Voulez-vous m'aider, monsieur Gore?

Quel accroc à la suffisance du lieutenant! Finalement il répondit à l'invitation du colonel et il fit une partie d'échecs avec lui. Mais

il était de mauvaise humeur. Il ne cessait de regarder du côté d'Elise, qui ne levait même pas les yeux de son côté.

Puis, soudain, Gore vit tout à

fait clair en lui-même. Il ne put soutenir le regard calme d'Elise. Il prétextait un mal de tête et regagna sa chambre. Fœrster vint s'offrir à le remplacer. Elle dut accepter, mais après cinq minutes, ce fut à son tour de s'excuser.

Un peu plus tard, elle vit Gore sur la véranda.

— Ça ne va pas? demanda-t-elle.

— Bah! J'ai le cafard, c'est tout.

— Vous pensez à votre fiancée?

— Un peu. Nous serions déjà mariés si je n'avais pas été fait prisonnier.

— Vous devriez vous échapper d'ici, dit-elle tout bas. Nous ne sommes pas loin de la frontière italienne.

— Vous oubliez que je suis ici sur parole. Sans cela, je serais parti depuis longtemps.

— Ecoutez-moi, mon ami. Ce

Vous n'aurez peut-être pas d'autre occasion. J'ai des amis à Visp, un médecin et sa femme. Ils vous garderaient et trouveraient un moyen de vous faire traverser la frontière. Profitez-en! Vous crèveriez dans un sump de concentration.

— Mais Visp est loin d'ici.

— Une journée de skis, pas plus. Demain, je m'excuserai, et vous partirez en skis tout seul.

Le lendemain matin, il n'avait pas faim. Le colonel de son côté, était en verve. Gore pensait que c'était sans doute son dernier repas avec le vieux militaire.

— Prenez ces vêtements, lui dit-elle après le repas. Vous en aurez besoin. Il y a du chocolat et des sandwiches, et une lettre pour mes amis. Leur nom est Mattoux. Vous verrez la maison, près de l'église. Elle a une petite tourelle.

— Vous êtes trop bonne pour moi, Elise.

— Peut-être, quand la guerre sera finie, reviendrez-vous ici en voyage, avec votre femme?

Il faisait beau. Il aurait voulu chanter. Il marcha jusqu'à midi, alors qu'il fit une halte pour manger un peu. En fouillant dans son sac, il vit deux enveloppes. Une pour le docteur Mattoux l'autre adressée à lui-même. Elle contenait de l'argent. C'était probablement toutes les économies de la jeune fille. Il sentit soudainement le besoin de lui parler de nouveau. Puis il se demanda quel-

(Suite à la page 27)



Le poêle Westinghouse d'après-guerre continuera de tenir comme toujours le premier rang dans la cuisine électrique automatique

Westinghouse

APPAREILS ÉLECTRIQUES POUR LE FOYER

LE FOYER DE DEMAIN SERA UN FOYER ÉLECTRIQUE



COURRIER DU DIMANCHE

(Suite de la page 22)

comme celles-là. J'espère que par l'intermédiaire d'amis, de connaissances, de copains, vous pourrez trouver des amitiés qui vous aideront à passer les jours tristes de l'exil. Bon courage et bonne chance!

Lucette :

La mariée entre la dernière à l'église au bras de son père. Son cortège la précède. Si vous vous mariez en grande toilette, votre mari devra porter la jaquette et le pantalon rayé. Le complet de ville ou à rayures convient mieux pour lui si vous portez de votre côté, la toilette de ville ou d'après-midi. Un bouquet de roses conviendrait certainement. Toutes les fleurs de saison sont jolies pour un bouquet de mariée, votre fleuriste vous conseillera et vous fera des prix selon vos moyens.

Je veux vivre heureuse :

Si vraiment vous voulez vivre heureuse, commencez dès maintenant à vous détacher de ce respect humain qui vous fait accorder tant d'importance à l'opinion des autres. Le vieux proverbe "bien faire et laisser dire"... (ou laisser braire, comme l'ont parodié les étudiants) a toujours sa valeur. Considérez votre propre bonheur, votre propre conscience, ensuite, laissez porter. Une petite satisfaction d'amour-propre, cela ne donne pas grand bonheur dans le ménage, cela ne donne pas à manger non plus. Alors, avant de congédier ce jeune homme qui a de belles qualités de cœur et d'intelligence, parce que son physique n'est pas, celui d'un Adonis, pensez-y sérieusement. Je vous conseille toutefois de ne pas brusquer votre cœur... attendez d'être plus éprise avant de faire de grands projets, ce sera d'un pas léger que vous marcherez ensuite à son bras pour le grand voyage, parce que rien d'autre que votre amour pour lui ne comptera. Celui que l'on aime vraiment, paraît toujours le plus adorable des hommes et la vie ne serait pas possible sans lui.

Mme Alb. Perrault :

J'ai reconnu votre écriture et je fais ma réponse à vous plutôt qu'à votre fillette. Je ne puis absolument pas passer votre demande parce que c'est interdit de demander de l'argent par l'intermédiaire du courrier, vous devez me comprendre. Je vous conseille aussi de ne pas entreprendre ce voyage, vous n'en avez ni la santé ni les moyens. Ayez confiance, la protection du Ciel atteint ceux qui ont confiance, peu importe le lieu où ils sont. Je passerai toutefois une demande d'aide dans la colonne des correspondants.

Anxieuse de savoir :

Nous publierons aujourd'hui et les dimanches suivants, des menus particuliers aux fêtes, dans nos pages de cuisine. Profitez-en pour vos réceptions de fiançailles.

Vous pouvez inviter le père et la mère de votre fiancé, ses frères et soeurs et les vôtres, avec leurs conjoints, à condition que leur nombre ne soit pas trop grand et que vous puissiez les recevoir convenablement. Sinon, invitez seulement les parents pour le dîner et vous pourrez réunir les autres pour un thé ou une soirée.

Irlandaise :

Vous avez vu ma réponse au dit correspondant, il s'agit d'une erreur simplement, attendez donc patiemment la réponse qui ne tardera pas à venir, j'imagine. Et si elle ne vient pas, vous vous direz que le nombre était si grand de ceux qui voulaient aider que le protégé ne pouvait donner réponse à tous. Consolerez-vous à la pensée que votre bon geste n'est tout de même pas perdu.

Désespérée de Rivière-du-Loup :

Je vous conseille de vous renseigner en lisant des oeuvres appropriées telles que "Pour les vingt ans de Colette" ou encore "Ce que toute jeune fille devrait

savoir" ou encore la collection Petit "Face à la vie". Vous aurez ces volumes en librairie. Pour le moment, n'ayez crainte, mais ne vous exposez pas, c'est une vieille vérité que celle-là "Qui s'expose au danger périra".

Une abonnée :

Pour une blonde au teint clair, jeune et élégante, n'importe quelle teinte pastel conviendrait pour une toilette de fiançailles. Vous devez bien porter le bleu poudre ou le rose libération, le Rose Gloire, plus foncé que l'ancien. Un joli bijou, un bouquet de corsage compléteront votre toilette. Les accessoires marine ou brun vont très bien avec le pastel.

M. C. Hewitt :

V. L. McCargar :

R. Gosselin :

William W. Sabol :

Fernand Maheu :

Je suis forcée de refuser vos demandes, cela me chagrine mais vous comprendrez bien que je ne puis faire autrement. Je vous souhaite de joyeuses fêtes même si vous êtes loin du foyer et un heureux retour bientôt, bientôt parmi les vôtres.

Risque-tout :

Une trifluvienne Thérèse :

Il m'est interdit de servir d'intermédiaire comme vous le demandez, cherchez auprès de

vous, parmi vos connaissances qui pourraient vous aider. Tous mes regrets.

Un qui lit votre courrier :

Je vous conseille d'être patient, de ne pas presser votre amie de vous promettre le mariage maintenant. Un chagrin d'amour se guérit mais il faut donner le temps de cicatrizer la plaie, et votre amie, devant votre grand amour, votre boné, finira par se ressaisir, oublier son passé malheureux et de nouveau faire confiance à la vie. Pour le moment, aimez-la simplement sans lui demander comme dit la chanson "si elle aime ou si elle souffre". Votre patience devrait vous porter bonheur car un amour déçu se guérit par un nouvel amour. Bonne chance.

Un vétéran de 21 ans :

J'ai souvent lu votre lettre, je me demandais ce que je pourrais bien faire pour vous, je ne désespère pas de pouvoir vous aider. En attendant, ayez espoir et courage.

Une désemparée :

Adressez-vous au bureau de l'Assistance aux Familles, 415, rue Saint-François-Xavier, à Montréal (MA. 8101), on s'occupe de placer de jeunes enfants en pension pour rendre service durant l'absence ou la maladie des parents. Vous n'avez pas de parents, d'amis

qui se chargeraient de garder votre petit durant une dizaine de jours, cela simplifierait davantage le problème.

vous vous présentiez les cheveux rasés, et vous seriez la première à en souffrir. Alors, ayez confiance, et portez vos cheveux tels qu'ils sont.

E. R. :

Les bureaux de recrutement de la Marine Royale sont situés à l'adresse suivante: 1464, rue de la Montagne, Montréal. Écrivez pour demander tous les détails qui vous intéressent.

Maintenant que j'ai un mari dont je dois prendre soin... J'AURAI TOUJOURS ALKA-SELTZER SOUS LA MAIN!

Même les meilleurs maris ont des petits mauxes qu'Alka-Seltzer aide à soulager promptement. Employez Alka-Seltzer pour l'Indigestion due à l'Acidité, les Maux de Tête, Rhumes, Aigreurs d'Estomac, Douleurs Musculaires, etc.

L'Amiral m'a commandé de t'épouser!

1. Chère Jeannette, tu es sur le point de faire partie de la Marine. Tu ne peux pas refuser, car "Un ordre est un ordre!" Un soir, vois-tu, après avoir terminé le grand quart sur la passerelle (il était alors minuit, ma jolie terrienne), je suis descendu en bas pour boire un café.



2. "Comment puis-je concentrer sur les problèmes de bataille," grogna quelqu'un, "avec cet arôme de café qui arrive jusque dans ma cabine?" "N'essayez pas, lui dis-je en riant. Laissez l'Amiral faire des erreurs! Détendez-vous et prenez-en une tasse!"



3. J'entendis un bredouillement et vis que c'était l'Amiral lui-même. "Diable! cria-t-il, "il est une erreur que je ne fais jamais... et c'est de boire du café le soir! La caféine me tient éveillé!"



4. "J'aime bien le café aussi!" ajouta-t-il. "C'est du Café Sanka, monsieur!" lui dis-je. "Il est débarrassé de 97% de sa caféine... et ne peut pas vous tenir éveillé!" Il en essaya une tasse. "Délicieux! Mais si je ne dors pas... vous serez mis aux arrêts!"



5. Le lendemain, l'Amiral me fit demander. "J'ai dormi comme un apirant!" dit-il réjoui. "Qui vous a fait connaître le Café Sanka?" "Ma fiancée, monsieur," lui répondis-je. "C'est une fine mouche! Épousez-la, lieutenant... tout de suite!"



6. Je lui ai dit qu'il pouvait boire du Sanka à n'importe quelle heure du jour ou de la nuit. Ce café ne peut pas gâter le sommeil ni détraquer les nerfs. Crois-le ou non, il m'a donné la permission d'un mois. Prépare-toi donc à obéir aux ordres!

CAFÉ SANKA

MARQUE DÉPOSÉE
DU VRAI CAFÉ... DÉBARRASSÉ DE 97% DE SA CAFÉINE

Un Produit de General Foods



Le temps des cadeaux

Jasette Humoristique

(Collaboration à la "Patrie" du dimanche).

Quand arrive ce temps-ci de l'année, on ne peut guère faire autrement que penser à l'approche des Fêtes et aux cadeaux que l'on se fera une joie de donner aux parents et amis. Toutefois, cette joie bien légitime, il me semble, est joliment tempérée par cette torturante pensée: "Quoi donner?"

Oui! quoi donner? Evidemment, si vous êtes de ceux qui aiment à donner des cadeaux pratiques, votre cas est moins grave et vous trouverez encore quelque chose dans les magasins.

Pour ma part, j'ai la phobie des cadeaux pratiques et je garde un souvenir vivace mais peu favorable de ceux qui, lorsque j'étais enfant, s'obstinaient à me donner des cadeaux pratiques, — chaussures ou tuque de laine, — quand je rêvais de patins ou d'un traîneau! Ils y tenaient mordicus, et tandis que mes parents plus proches, comprenant mieux que des étrennes sont des étrennes, me donnaient des jouets selon mon âge, il y avait toujours quelqu'un pour m'apporter un cadeau pratique... si pratique que jamais je ne l'utilisais!

Mais pour en revenir à la

question des cadeaux simplement agréables et jolis, vous admettrez que cela devient un problème d'année en année, à mesure que la guerre se prolonge et que les stocks de nos marchands diminuent. Nous serons bientôt privés, si nous ne le sommes déjà, non seulement du plaisir égoïste de recevoir des cadeaux, mais de l'autre plaisir plus avouable d'en donner.

Il y a quelques années, je blaguais ceux qui avaient la coutume, quand arrivaient les fêtes, de faire une révision de tout ce qu'ils n'aimaient plus à conserver, et qui offraient cela en cadeaux aux parents et amis quelque peu éloignés. Ah! ce qu'il s'en est donné de ces cadeaux-là! Potiches ou statuettes, bibelots ou jolis riens dont on s'était fatigués à force de les avoir trop vus!... Et puis, quelle épargne cela représentait, hein? Il faut dire à titre de circonstance atténuante, que ces cadeaux de... seconde main allaient généralement à des êtres auxquels on ne pouvait manquer de faire un cadeau, pour telle ou telle raison pas très claire et que l'on ne prenait jamais le temps d'éclaircir.

Maintenant, on peut presque dire que ceux qui recevront de ces anciens cadeaux pourront se compter les plus chanceux. En effet, si vous cherchez aujourd'hui le joli bibelot, la potiche élégante, la statuette gracieusement tournée, je vous en souhaite. Et que d'autres charmants petits riens sont absolument disparus des grands magasins, au grand désespoir, d'ailleurs, des marchands eux-mêmes.

Par contre, si vous n'avez pas peur d'offrir des horreurs en plâtras polychromés ou en plastique bariolé de couleurs hurlantes, vous pourrez être servis à souhait chez un certain nombre de marchands. A voir certaines collections de pareils... épouvantails, on est forcé de se rendre compte que, pour les jolis bibelots, nous sommes terriblement tributaires des pays étrangers. C'était de France et d'Angleterre, et par exception, des Etats-Unis que nous arrivaient tous ces objets que nous ne trouvons plus nulle part ailleurs depuis que les importations sont difficiles ou complètement arrêtées à cause de la guerre. J'omets à dessein de vous parler de la camelote et du chiqué dont le Japon, l'Allemagne et quelques autres pays y compris les Etats-Unis nous encombraient. Du reste, pour ceux que ce genre d'horreurs intéresse, ils auront la consolation de savoir que certains magasins en vendent encore.

Cependant, consolons-nous, un genre de cadeau qui ne manque pas, ce sont les livres. En effet, félicitons nos éditeurs du pays d'avoir réédité tant de chefs-

d'œuvre du passé. Félicitons-les même s'il ne faut pas autant les louer d'avoir publié tant d'élucubrations mal conçues suggérées par la guerre et qui sont d'une lecture indigeste quand elle n'est pas révoltante.

Et puis, même si c'est énormément difficile de faire admettre cela à une certaine classe des nôtres, nos braves livres canadiens-français, nos braves livres canadiens pure laine peuvent faire de magnifiques cadeaux.

Oui, vous qui cherchez le cadeau original, inattendu, vous avez là la solution à votre problème: offrez un livre canadien. Je vous en parle d'autant plus à mon aise que je ne suis pas de ceux qui ont des livres à vendre.

...Et pour que le cadeau soit encore plus inattendu de celui qui le recevra, offrez-le à quelqu'un qui s'obstine à ne pas vouloir lire de nos livres et qui fait ses délices d'innombrables bouquins.

...Oui! conclusion pratique: donnez des livres canadiens!

Jean NARRACHE

Le corps humain vibre littéralement au rythme d'une vie heureuse lorsque tous nos organes fonctionnent harmonieusement. La santé a tous les attributs d'une symphonie. C'est l'accord mesuré de tous les organes vitaux et se reflète jusque dans le rythme de la respiration.

Le premier but de la médecine préventive c'est d'assurer l'immunité ou la résistance à l'infection. C'est un des principes fondamentaux de l'hygiène, qui a trait aux terrains ou aux locaux d'habitation. Le gouvernement canadien a tout un personnel d'ingénieurs sanitaires, dont certains mêmes sont fixés à l'étranger pour nous prémunir contre les maladies communicables.

C'est un service public établi dans votre intérêt et qui mérite votre encouragement.

Message de Mildred Mae McKenzie, directrice de la section culinaire de The Ogilvie Flour Mills.



"Une meilleure nutrition pour vous"

LES céréales de grains entiers sont très économiques et nutritives. Les enfants y trouveront une source profitable d'énergie. Le gouvernement recommande l'emploi plus fréquent de céréales pour leur teneur en protéines vivifiantes et pour économiser d'autres aliments plus rares.

Quand vous achetez des céréales, rappelez-vous que la FARINE D'AVOINE OGILVIE offre le maximum en qualité, nutrition et saveur. Servez-la à votre famille et ils la préféreront à toute autre. C'est une céréale délicieuse qui peut servir à préparer des plats destinés à économiser la viande. Un essai vous convaincra et la FARINE D'AVOINE OGILVIE deviendra pour vous une source de nutrition."

The OGILVIE FLOUR MILLS COMPANY LIMITED

VOUS AIMEREZ LA SAVEUR DE CES FLOCONS DE SON

Vous serez surprise et réjouie quand vous essayerez les Flocons de Son Post. Ils ont un goût de noisette différent et tout à fait exquis.

Les Flocons de Son Post fournissent, naturellement, tous les avantages du son. Mais ils contiennent aussi d'autres parties du blé. Vous obtenez donc les éléments nutritifs du blé que vous ne trouvez pas dans toutes les céréales de son — hydrates de carbone, protéines, sels minéraux et autres éléments essentiels.

Commencez le déjeuner de demain avec ces flocons de son nourrissants et appétissants. Ajoutez-y du lait ou, si vous le désirez, un peu de fruits. Les Flocons de Son Post sont prêts à manger tels qu'ils sortent du paquet.

Achetez les Flocons de Son Post chez votre épicier, dans le carton rouge et crème — deux formats: Carton Régulier et Carton Géant Economique. Egalement délicieux et efficaces dans les muffins de son. Recette pour muffins sans sucre sur le carton.

FLOCONS DE SON POST

AVEC D'AUTRES PARTIES DU BLÉ



MOTS CROISÉS DE LA "PATRIE"

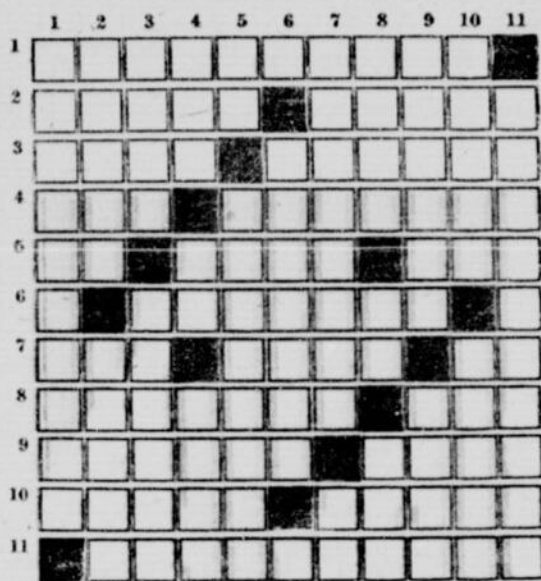

HORIZONTALEMENT

- 1—Personne qui a fondé un empire, une religion, etc.
- 2—Ote la rate.
- 3—Boîte pour recueillir les bulletins de vote — Catir.
- 4—Escalier descendant au Gange — Rendra brun.
- 5—Pron. personnel (3e pers. sing.)

Solution du problème de dimanche dernier

R	A	I	S	O	N	N	A	B	L	E		
E	R	R	O	N	E	N	O	I	R			
V	O	I	R		P	R	E	U	V	E		
E	M	S		R	E	U	S	S	I			
N	E		C	A	R	E	S	S	E	S		
I		S	O	S		L	E	U		U		
R	E	C	U	E	I	L	S		A	I		
		L	I	E	R	R	E		A	R	S	
		P	I	E	T	A	I		U	N	I	S
		E	M	U	T		S	E	R	I	E	E
		C	A	R	E	N	E	R	I	O	N	S

- Marque la quantité, la répétition — Forme singulier de rais.
- 6—Changera de place.
- 7—Eut à hardiesse — Fleuve de Sibérie — Symbole de l'aluminium.
- 8—Qui reste — Qui n'est pas cuit.
- 9—Soutirant — Petit quadrupède rongeur.
- 10—Rend sale — Longueur d'une aune.
- 11—De la Messénie.

VERTICALEMENT

- 1—Qui se nourrissent de végétaux et, en général, de fruits.
- 2—Fleuve de Russie — Nom donné par les Orientaux à un bouquet de fleurs.
- 3—Chef-lieu de canton (Aveyron) — Père de l'Eglise grecque.
- 4—Chef-lieu d'arrondissement (Drôme) — Bouddha, en Chine — Cache.
- 5—Carte à jouer — Qui se désagrège et s'écoule comme un liège.
- 6—Elevé, construit.
- 7—Rejettent, n'admettent pas — Douze mois.
- 8—Nom officiel de la Perse — Coups de baguettes — Pronom personnel (3e pers. sing.)
- 9—Donnera le cati à une étoffe — Fruit du conifère.
- 10—Etendit, allongea — Partisan de l'arianisme.
- 11—Marques restant sur une étoffe éraillée.

tranquillement. Elle s'excusait. Elle ne voulait pas qu'il la jugeât mal. Elle ne savait pas comment lui apprendre la nouvelle. Enfin elle allait se marier dans une quinzaine de jours. Son fiancé était sur le point de partir pour outre-mer. Il était gentil et Gore l'aimait. Elle lui demandait de lui pardonner, mais après tout, ce n'était pas de sa faute. On n'est pas responsable des rencontres qu'on fait parfois dans la vie. Et puis, c'était dans l'intérêt de Gore lui-même... etc... etc...

Gore en dansait de joie. Il aurait voulu crier. Puis il enleva le cahier dans lequel Elise écrivait. Il le jeta au loin et embrassa Elise.

— C'est une vieille coutume anglaise, expliqua-t-il.

A ce moment, le colonel arrivait. Il avait des lettres à dicter à Elise.

— J'ai été affreusement aveugle, dit Gore à Elise, quand le colonel fut parti. Comment ai-je pu être aussi lent à remarquer que vous êtes la plus jolie demoiselle au monde?

— Monsieur est galant. — Cet après-midi, nous allons faire des achats en ville. J'ai deux cadeaux à acheter. Un pour mon ex-fiancée et l'autre pour vous. Je veux dire, si vous faites la folie de consentir à m'épouser. Elle passa ses bras autour du

cou de Gore et l'embrassa.

— C'est une vieille coutume française, dit-elle, à son tour.

— Vous me causez beaucoup d'ennuis, jeune homme. J'ai dû écrire pour faire venir une escorte. Du moment que vous reprenez votre parole, je n'ai pas l'intention de déranger mon système avec des tentatives d'évasion. L'inconvénient c'est qu'il va falloir plusieurs jours avant qu'on réponde à ma lettre.

Et Gore, tout à son bonheur avec Elise, se demandait quelle pouvait être la signification du clin-d'œil que le vieux colonel fit à la jeune fille.

— Vous savez, dit le colonel, je suis neutre, absolument neutre.

Le mirage et la mascotte

(Suite de la page 17)

— Bah! comme le reste, c'était un mirage.

— Mais qui est cette jeune fille?

— Une complète étrangère. Sans doute, je la rencontrerai un jour, après la guerre...

— Où avez-vous pris cette photo?

— Je l'ai trouvée.

A ce moment la garde entra.

— Je suis venue vous dire qu'on insistait pour vous voir...

— Qui?

— La plus gentille jeune fille que j'ai jamais vue.

— Voulez-vous dire Madeleine? demanda l'officier américain. Tiens, je l'avais oubliée. Vous voyez, ajouta-t-il en s'adressant à Antoine, il fallait que je la précède pour préparer ce mariage.

— Madeleine?

— Oui, elle est venue deux fois pour vous voir. Naturellement, une jeune fille est curieuse de voir celui à qui elle est mariée. Elle vous a trouvé bien gentil.

— Qui? demanda Antoine.

— Mais Madeleine. C'est ma petite soeur. C'est sa photo que vous avez prise pour mascotte.

— Votre soeur? Mais qu'est-ce que vous attendez pour la faire entrer?

Calmez ce mal de tête ... VITE!



ASPIRIN... remède favori au Canada assure un Soulagement Rapide!

Pourquoi Aspirin Agit si Vite!

Instantanément! Oui, dès que vous faites tomber un comprimé d'ASPIRIN dans un verre d'eau, il commence à se dissoudre ou à se désagréger. La même action rapide qui se produit dans le verre se produit dans votre estomac. C'est pourquoi l'ASPIRIN agit presque immédiatement, vous soulageant d'une façon rapide et sûre.

Depuis près d'un demi-siècle, des millions de Canadiens comptent sur l'ASPIRIN pour les soulager d'une manière efficace, rapide et sûre. N'oubliez pas cela quand vous souffrez de douleurs occasionnées par les maux de tête, rhumes, maux de gorge, névrites ou névralgies. Achetez une boîte

d'ASPIRIN chez votre pharmacien et suivez les instructions simples données ci-dessous.

Pour la douleur causée par les...

MAUX DE TÊTE: Prenez deux Comprimés d'ASPIRIN avec un verre d'eau. Répétez si c'est nécessaire.

RHUMES: Prenez deux Comprimés d'ASPIRIN avec un verre d'eau dès que vous sentez un rhume venir.

MAUX DE GORGE: Ecrasez trois Comprimés d'ASPIRIN dans 1/3 de verre d'eau et gargarisez-vous bien.

NÉVRALGIES, NÉVRITES: Prenez deux Comprimés d'ASPIRIN avec un verre d'eau; répétez si c'est nécessaire.



ASPIRIN

LE NOM "BAYER" EN CROIX SUR CHAQUE COMPRIMÉ VOUS GARANTIT QUE C'EST BIEN DE L'ASPIRIN.



NOUVEAUX PRIX RÉDUITS

Petite boîte de 12.....18c
Flacon économique de 24.....29c
Gros flacon de 100.....79c

TOUT LE MONDE SAIT

QU'IL Y A PLUS D'ARÔME

PLUS DE SAVEUR

PLUS DE SATISFACTION

DANS DE JEUNES FEUILLES DE THÉ TENDRES

THE TENDER LEAF

Chez votre épicier, en deux grandes commandes... ainsi que dans les sacs à thé FILTRE améliorés.

Mélangé et mis en paquet au Canada

Stricte neutralité..

(Suite de la page 23)

les seraient les réactions du colonel quand il lirait la note qu'il lui avait laissée.

— Je retourne, décida-t-il. Il se jugeait imbécile d'avoir ainsi refusé d'honorer sa parole. Un officier ne doit jamais manquer à sa parole. A tout prix, il fallait qu'il fut de retour avant que la femme de chambre ne trouve l'enveloppe qu'il avait laissée sur son bureau, pour le colonel.

Il arriva à l'hôtel juste au moment où le colonel et le lieutenant Foerster allaient prendre leur déjeuner. Ils s'informèrent de son expédition et ne paraissaient pas être au courant de son escapade. Il voulut vérifier. En effet, la lettre était toujours à la même place, cachetée. Il la saisit et la déchira en morceaux.

Quand il descendit, il trouva Elise au pupitre. Elle écrivait. Elle le regarda, hésitant et ne paraissant pas s'expliquer sa présence.

— Oui, c'est bien moi, dit-il. Je suis revenu. Je ne pouvais pas partir. Je vous remercie de l'attention que vous avez eue pour moi.

Et il lui remit l'argent. Quand le colonel eut terminé son déjeuner, Gore lui demanda une entrevue dans son bureau.

Il fut court à expliquer ses intentions, mais le colonel prit du temps à répondre. Il tapotait son bureau du bout des doigts.

— C'est votre dernier mot?

— Oui, je vous demande de reprendre ma parole.

— Et moi, dit le vieux colonel, qui pensais que vous étiez heureux ici.

Quand Gore retourna dans le hall, il y avait un colis pour lui et quelques lettres. Il déballa le colis en souriant à Elise. Puis il regarda parmi les lettres. Il y en avait une dont il reconnaissait l'écriture: celle de Jeanne. Il la lut rapidement puis la relut plus

LA VIE COURANTE

MAIS.....



—C'est une robe épatante, ma chère mais ne la trouves-tu pas d'une couleur un peu trop vive, pour ton teint?



—C'est du meilleur goût, mais ne croyez-vous pas qu'un autre vase pourrait...



—Bon travail, petit, mais n'est-ce pas Félix qui a écrit un roman plus courtif?



—C'est un beau cadeau de fête, ma chérie. Mais on dit que ceux qui n'ont pas de liquide sont plus commodes.



—Bonsoir chers amis, ce fut un vrai régal. Mais venez chez nous, une bonne fois, et je vous montrerai comment préparer un vrai Martini!

Il y a des invités qui sont très subtiles.



—Déjeuner délicieux. Seulement l'œuf aurait pu être un peu moins dur, et je préfère le pain brun...



—Oui, c'est un beau chapeau. Un petit peu vieux jeu... mais il te va très bien.

Parfois on se demande comment prendre ces compliments.



La Patrie

Troisième section

JOURNAL DU DIMANCHE

10 décembre 1944

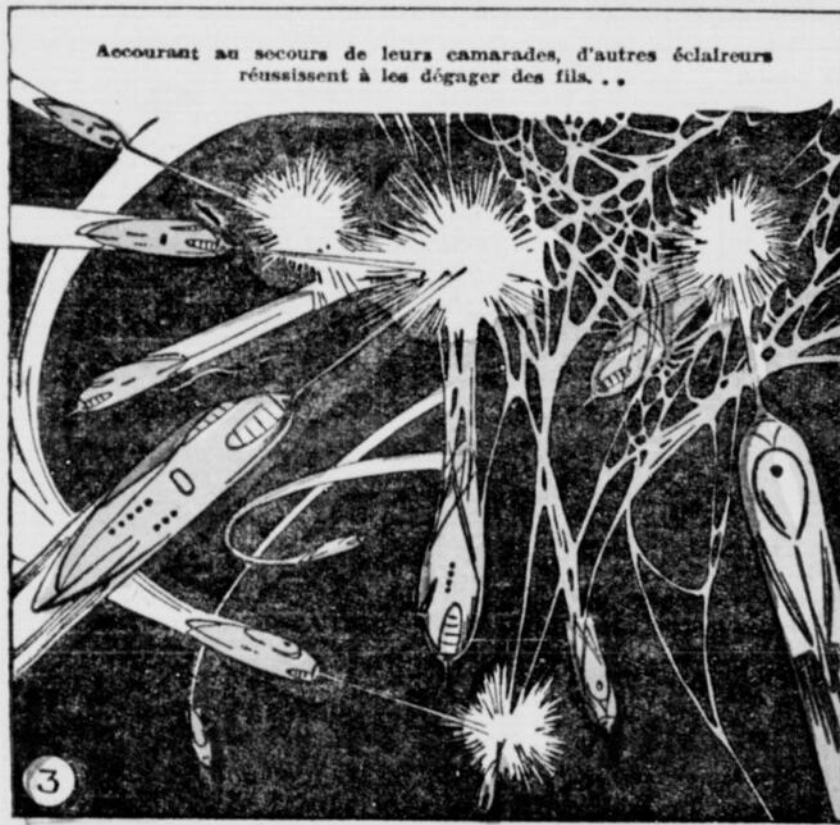



LE ZOO COMIQUE



Le DOMAINE des PETITS

Le héron déplumé

Le corps du héron est fait comme un oeuf; sa tête aussi. Quelques petites lignes, placées en bonne place, compléteront cet oiseau. Quand à la plume, si vous pouvez la faire, risquez-vous! Coloriez! Répétez le dessin dans l'espace laissé à cet effet.

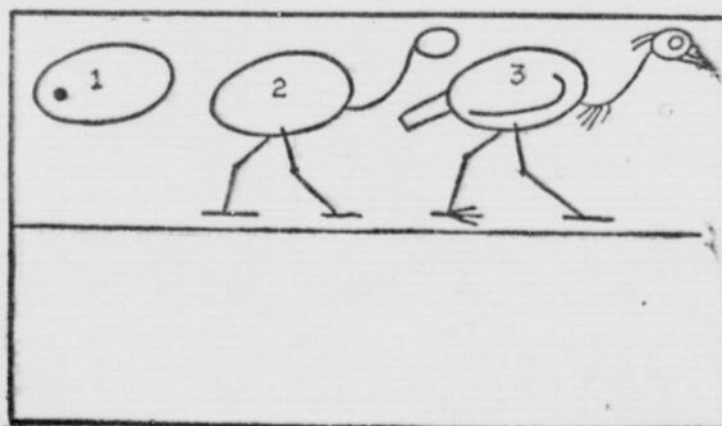

Médaille de l'autre guerre: médaille de malchance

Un conservateur de musée, à Paris, mort depuis la guerre, a raconté avoir reçu la photographie d'une médaille commémorative de l'entrée des troupes allemandes à Paris, frappée d'avance, en 1914. Cette médaille, qui est de la grandeur d'une pièce de deux francs, représente: d'un côté l'Arc de triomphe de l'Etoile, au-dessus duquel on lit, dans un rayonnement d'épées, ces dates: 1871-1914, avec la tour Eiffel dans le fond, le tout entouré de cette légende, en allemand: "Entrée des troupes alle-

mandes à Paris"; de l'autre, une croix de fer ayant au centre une branche de chêne, dans le haut l'initiale W surmontée de la couronne impériale, sur le bas la date 1914, et entourée de cette mention: Nach aussen entschlossen. Nach innen geschossen, dont le sens serait, d'après M. Georges Cain: Unis au dehors. Résolus au dedans. Georges Cain a raconté dans le Temps qu'il ne reste plus qu'un seul des exemplaires de cette médaille, lequel se voit à Bâle dans une vitrine. Quant aux autres, ils ont été envoyés à la fonte, quand l'Allemagne a manqué de métaux: dix wagons, qui en étaient pleins, auraient pris le chemin d'une fonderie des environs de Dresde.

La Femme Invisible

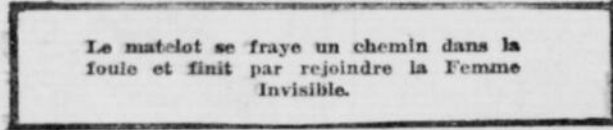
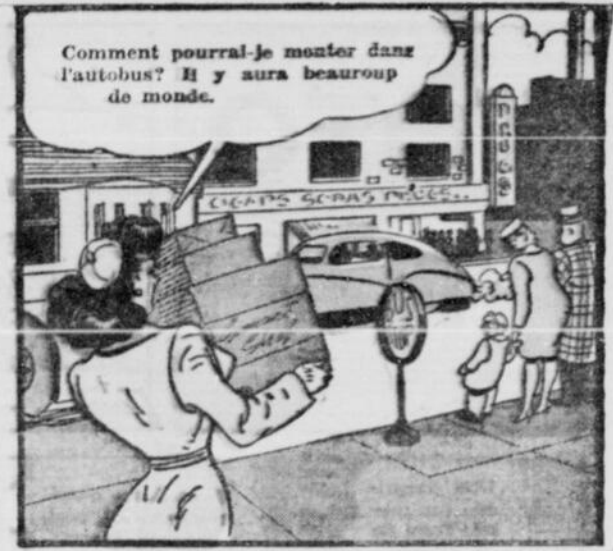
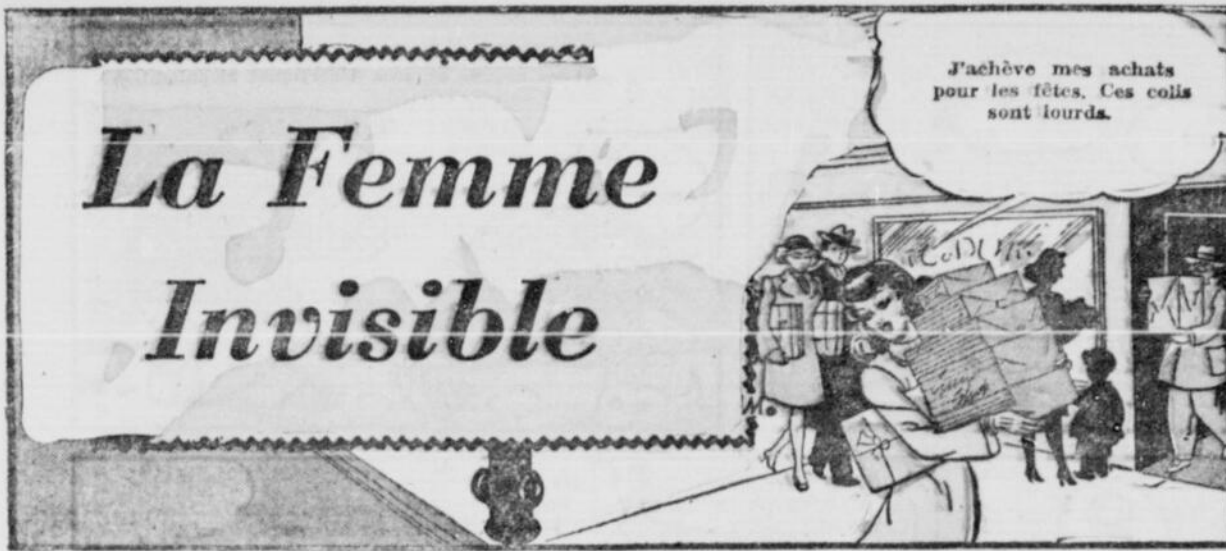

Le vin magique

Prenez un verre mince et remplissez-le d'eau. Faites attention de laisser le bord sec. Découpez une croix dans du papier et placez-la sur le verre, en laissant dépasser les bouts (tel que dans gravure). Si vous touchez le verre avec votre doigt mouillé, il émettra un son. Si vous le frottez avec votre doigt quelque part, entre les bouts de papier repliés, la croix se mettra à tourner légèrement comme par magie et elle s'arrêtera quand une des bandes de la croix sera rendue à l'endroit touché par votre doigt.



Mots gradués

Trouvez dix mots, en commençant par une lettre en allant graduellement jusqu'à dix lettres. Suivez les définitions données:
S plus une, donne adj. possessif.
S plus deux, donne un nombre.
S plus trois, donne le besoin de boire.
S plus quatre, donne un assaisonnement.
S plus cinq, donne l'eau sortant de terre.
S plus six, donne un officier.
S plus sept, donne une exclamation.
S plus huit, donne une petite saucisse.
S plus neuf, donne un genre de rioquet.

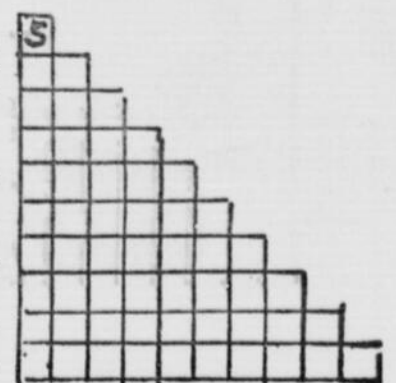

(Solution prochaine).

TOTO TITI

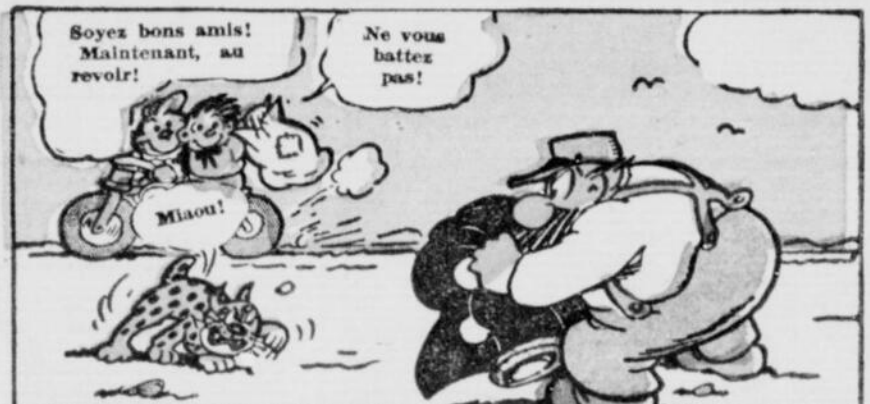
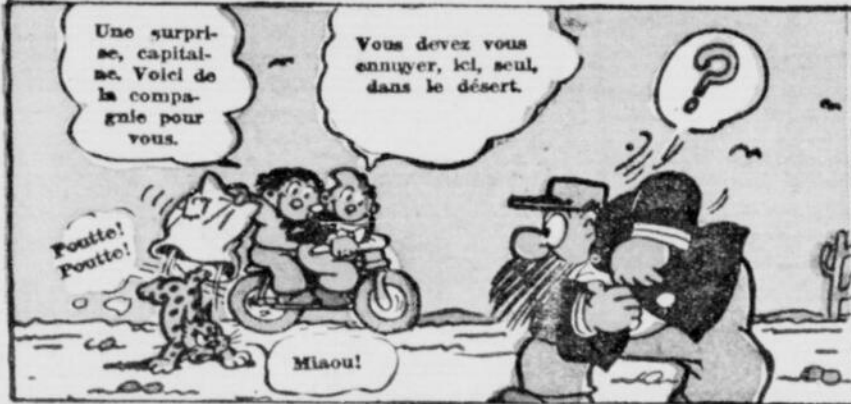



JIGGS ET MAGGIE

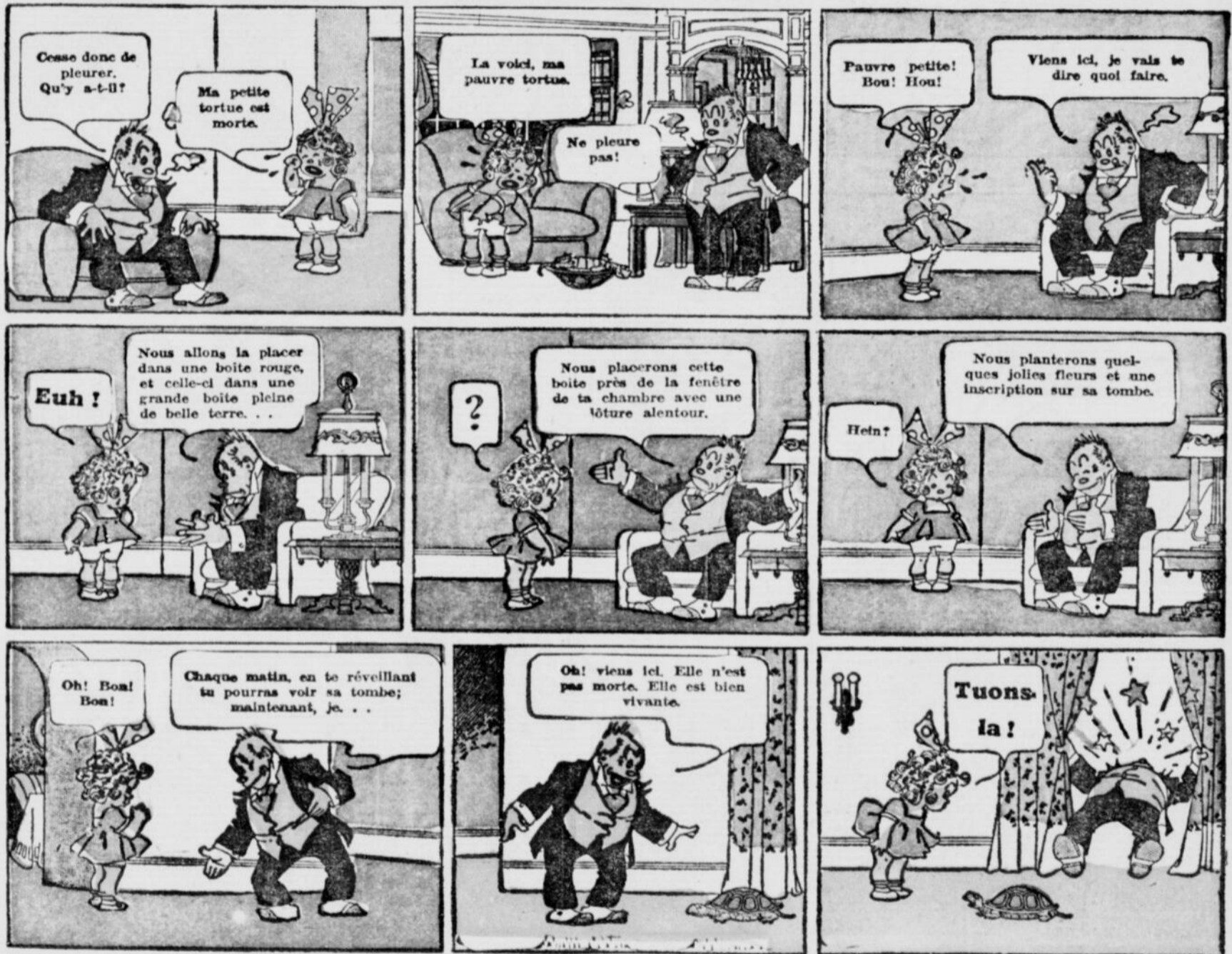

Le DOMAINE des PETITS

Fier de ses ancêtres

- Vous ne doutez pas, eh bien! moi, peintre, je porte un nom des plus connus.

- Pas possible!

- Si... je m'appelle Durand.

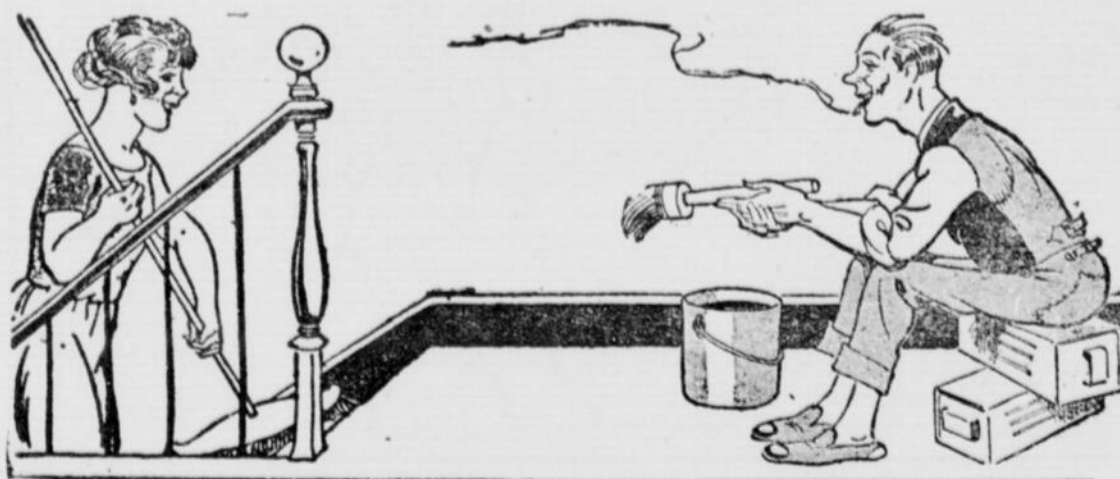

PROBLEME

Un certain montant est ajouté à 3, puis divisé par 2. Le résultat est 2 fois le nombre original. Quel est ce nombre?

GRATIS

MONTRE BRACELET

POUR DAMES et MESSIEURS

sur la vente de 25 bougies seulement de par-tout, un VIENNA de 100 à 300. Avec un set de toilette, un cache, lampes.

NOTRE NOUVEAU CATALOGUE de DAMES

DEMANDEZ

La Parfumerie SOUVENIR

25, D'ARGENSON-QUÉBEC



Le DOMAINE
des
PETITS

Attrapez la petite bête au bond!

Quand votre lapin saute, ou qu'il se plante sur sa queue pour faire la "belle", ce sont des gestes gracieux que vous pouvez saisir d'un coup d'oeil. Le lapin répète souvent ces mouvements. Étudiez-le, et voyez comme il est facile de croquer quelques poses.

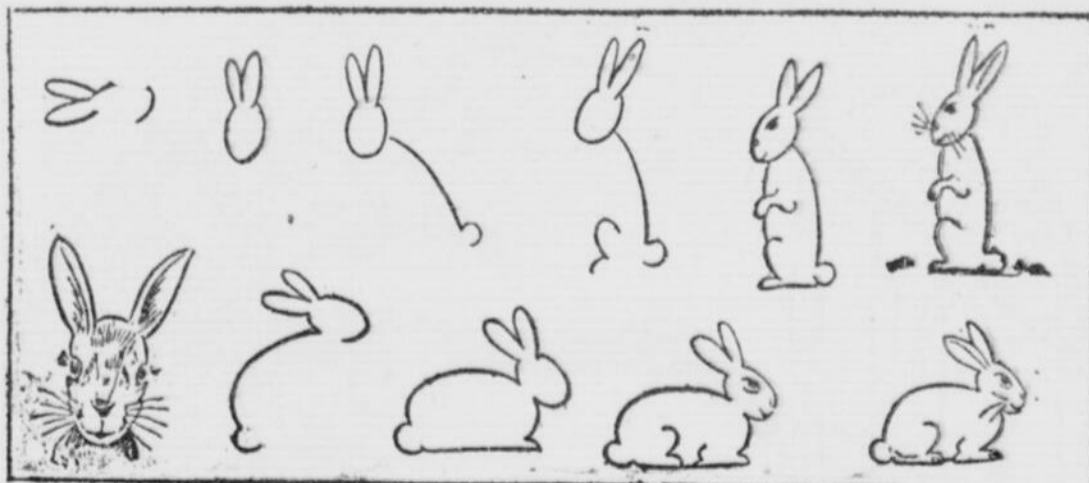

Realisez vos rêves

GRATIS-REVES

UNE GARANTIE

Pour la vente de quelques bouteilles de parfum de 5" x 30"

RIEN A DEBOURSER

NATIONAL PREMIUM CO.

1227 rue Deschênes - MONTREAL

COUPON NECESSAIRE DE VENTE FOURNI GRATIS

Nom

Adresse

MONTRE GRATIS

L'AS DES AS

Toggie, quand verrons-nous ce millionnaire, Roger Cochet, qui doit financer notre projet d'aviation d'après-guerre?

Sois patient, Castor. Il faut du temps. Mais nous progressons...

Mile Beauparlant va jouer son rôle auprès de lui.

Pendant ce temps-là, au Pacifique... Perdant de l'altitude à cause de défauts dans le moteur. Sadpan se souvient d'avoir déjà piloté et il retourne

Nous allons nous écraser sur les bords du volcan.

En donnant un peu plus de vitesse au moteur nous réussirons à passer au-dessus.



En passant au-dessus du cratère, l'avion fut soulevé, par l'effet de la grande chaleur se dégageant du volcan.



Quand l'avion fut assez haut, Gustave se laissa tomber en parachute avec un lance-flammes.

Regardez! Gustave a paralysé les indigènes qui voulaient jeter José dans le cratère.



Il a sauvé José, mais que nous arrivera-t-il? Nous allons encore perdre de l'altitude.

Restons au-dessus de ce cratère jusqu'à ce que nous soyons assez haut pour nous élancer vers le Grand Lac.



Nous sommes trop chargés pour réussir.



Je vous dois la vie, monsieur. Etes-vous l'homme mystérieux?

Je suis le seul survivant d'un avion qui est tombé ici.



La dernière fois qu'on a vu mon bébé, c'était ici. Les indigènes allaient le jeter dans le volcan.

Un indigène nous a dit qu'il avait disparu avant la cérémonie. Avez-vous mon bébé?



A TOUS LES PETITS

En plus des pages illustrées que vous trouvez dans cette section de la "Patrie" du dimanche, vous pouvez lire dans la "Patrie" du samedi le récit des aventures hilarantes du Major Tic et de Margot, des avatars de la petite Jeannine, d'Armand et du Chevalier Masqué. Que dire ensuite du capitaine Minuit, de Roger Courage et d'Yvan le Terrible? Enfin, il y a les fameux tours de force du Gars de la Marine, grand mangeur d'épinards. Vous ne trouverez nulle part ailleurs autant de choses amusantes.

Demandez à vos parents de vous procurer ces récits amusants, par un abonnement à la "Patrie" quotidienne.

BLONDINETTE

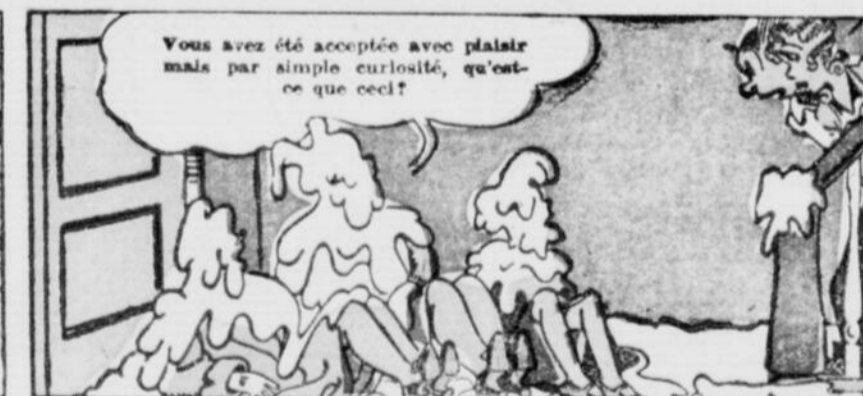

La guerre apporte tous les jours des détails remplis d'intérêt. La "Patrie" quotidienne vous renseignera complètement sur tous les événements du jour.

PHILOMÈNE

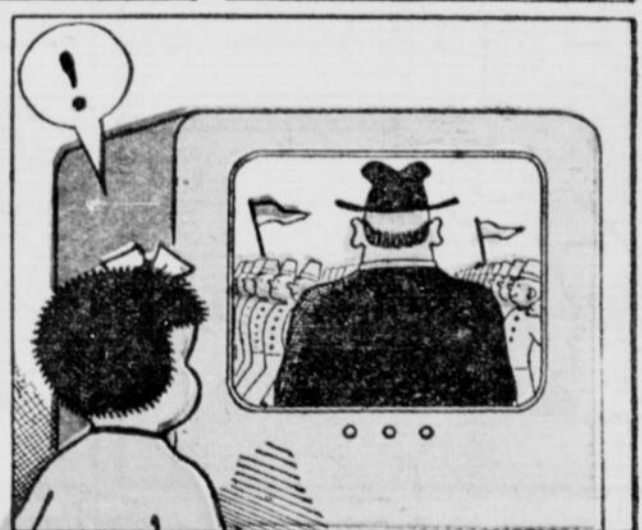
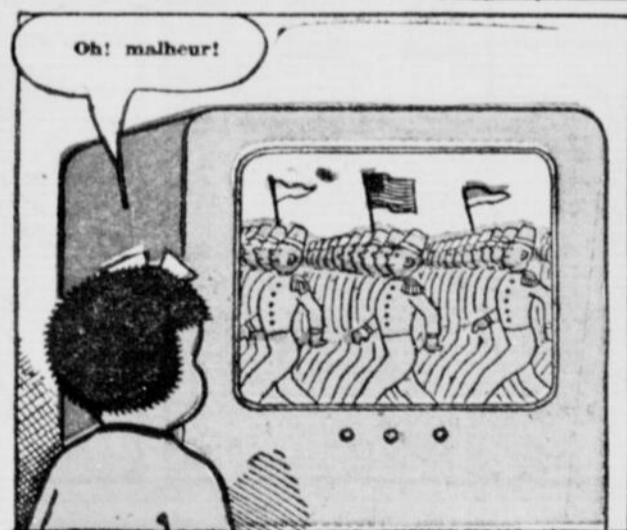

Le DOMAINE des PETITS

Une gaffe

— Dites donc, Mélanie, si mon tailleur vient pour se faire régler, vous lui direz que j'ai oublié de vous laisser l'argent!

— Bien, Monsieur!

Une heure après:

— J'suis le tailleur, mad-moiselle, je viens pour la petite note...

— Je regrette... mais Monsieur m'a dit de vous dire qu'il avait oublié de me laisser l'argent.



JOUEZ DE LA GUITARE

APPRENEZ A JOUER la Guitare Hawaïenne par correspondance. Cours complet, méthode très facile. Examens, diplôme, etc. Superbe guitare hawaïenne fournie GRATIS avec la première leçon. Termes de paiements faciles. 13 années d'expérience. Des milliers d'élèves diplômés recommandent notre cours.



LE CONSERVATOIRE DE MUSIQUE HAWAÏENNE INC.
Suite 122-A, Boul. Charest, Québec

HENRI

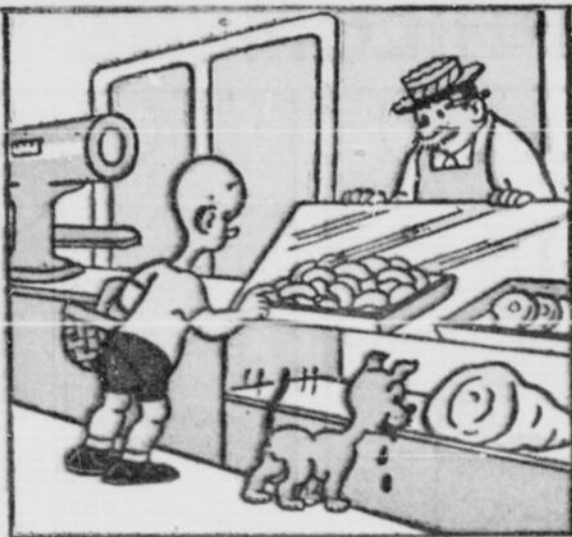

Chers
petits
enfants ●

Plusieurs personnages que vous voyez évoluer dans ces pages illustrées reviennent tous les jours dans la "Patrie" quotidienne. Par exemple, Jos. Bras-de-Fer, Philomène et le Surhomme paraissent dans la "Patrie", du lundi au samedi de chaque semaine.

De plus, vous trouverez, dans la "Patrie" quotidienne et dans la section-magazine de la "Patrie" du samedi, les aventures de Margot, de Jeannine, du Major Tic et de nombreux autres personnages typiques.

Demandez à vos parents de vous procurer ce petit plaisir en s'abonnant à la "Patrie" quotidienne.

JOSEPH LA MALCHANCE



Gagnants et solutions

GAGNANTS

Les noms de: Georgiana Fleury, rue Gatineau, Côte-des-Neiges; Bijou Dorval, de Bromptonville; "Mirreille", de Pointe-au-Père; Aimée St-Yves, rue Carmen, Sherbrooke; "Fanfan Latulippe", de Rouyn; sont sortis de notre dernier tirage; ces enfants recevront leurs prix bientôt.

SOLUTIONS

--Rébus: La famine règne souvent dans l'Inde.
--Deux villes de France: Cahors et Tarbes.



Qu'est-ce qu'un chauvin?...

L'origine de cette expression provient d'un modeste mais valeureux guerrier du premier Empire, nommé Nicolas Chauvin.
Ce Nicolas Chauvin, né à Rochefort, s'était engagé, à l'âge de dix-huit ans, nous apprend son biographe Jacques Arago.
"Dix-sept blessures, trois doigts amputés, une épaule fracturée, un front mutilé, un sabre d'honneur, un ruban rouge, deux cents francs de pension", voilà, dit-il, le vieux grognard qui légua son nom au mot chauvin.
Lorsqu'il eut obtenu sa modeste pension, Nicolas Chauvin retourna

à Rochefort et fut nommé suisse à la préfecture maritime.
Pendant le court séjour que l'empereur fit à Rochefort avant de s'embarquer à l'île d'Aix pour Ste-Hélène, Chauvin ne voulut pas quitter la porte de la chambre où couchait son maître.
Sentant sa fin prochaine, l'héroïque soldat s'était fait confectionner une paire de draps avec de vieux drapeaux français...
Il eut alors ce mot marqué d'une héroïque trivialité: "Je crèverai dedans..."
Nicolas Chauvin tint parole...
On l'ensevelit dans les plis du drapeau tricolore.
Il repose, maintenant, dans sa ville natale.

VIEUX DICTONS

Il n'est pas de petit ennemi.
On apprend en faillant.
L'avenir est à ceux qui se lèvent [matin]
Chacun n'est pas joyeux qui danse

Gratis
Montre pour Dames ou Messieurs, et plus de 100 Primes à votre choix.
DEMANDEZ NOTRE NOUVEAU CATALOGUE
Pour la vente de quelques bouteilles de parfum
Vienna de 5c à 30c.
Nécessaire de vente fourni gratuitement. Cadeau de promptitude.

LONDON PREMIUM CO.
1 - B. HERMINE ST. QUÉBEC



LE FANTÔME



Il est parti!
Pourquoi? Où?

Nous l'ignorons,
Diane. Peut-être
au Bengale?

Le jeune Fantôme a soudain disparu, au désespoir de la jeune Diane.



Il ne m'a
pas dit
bonjour.

Il pouvait en être empêché.
Ma sœur a épousé son père.
C'est une dure vie pour elle.
Tu devrais l'oublier.

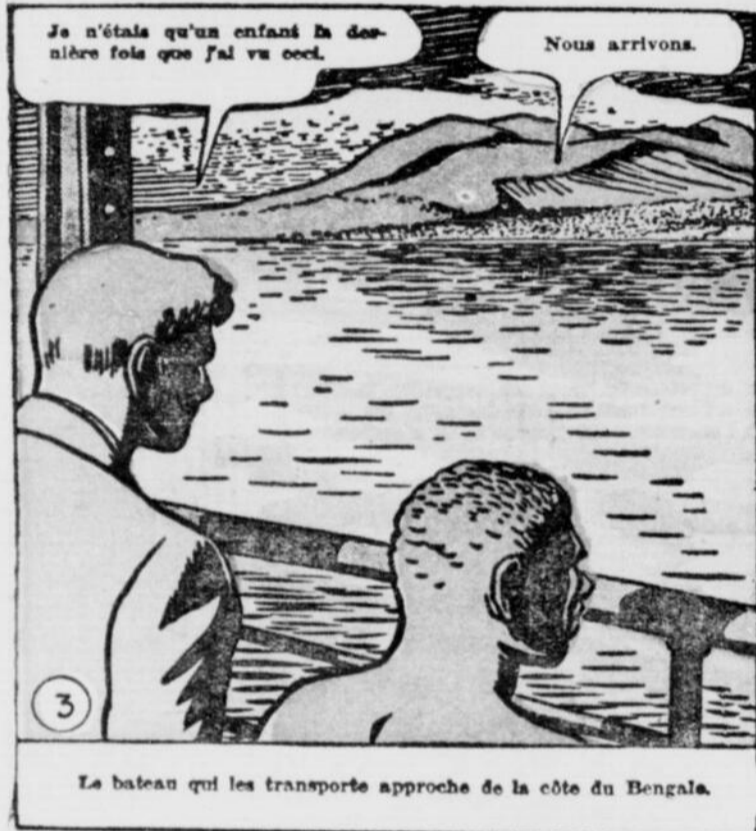

Je n'étais qu'un enfant la dernière fois que j'ai vu ce ciel.

Nous arrivons.

Le bateau qui les transporte approche de la côte du Bengale.

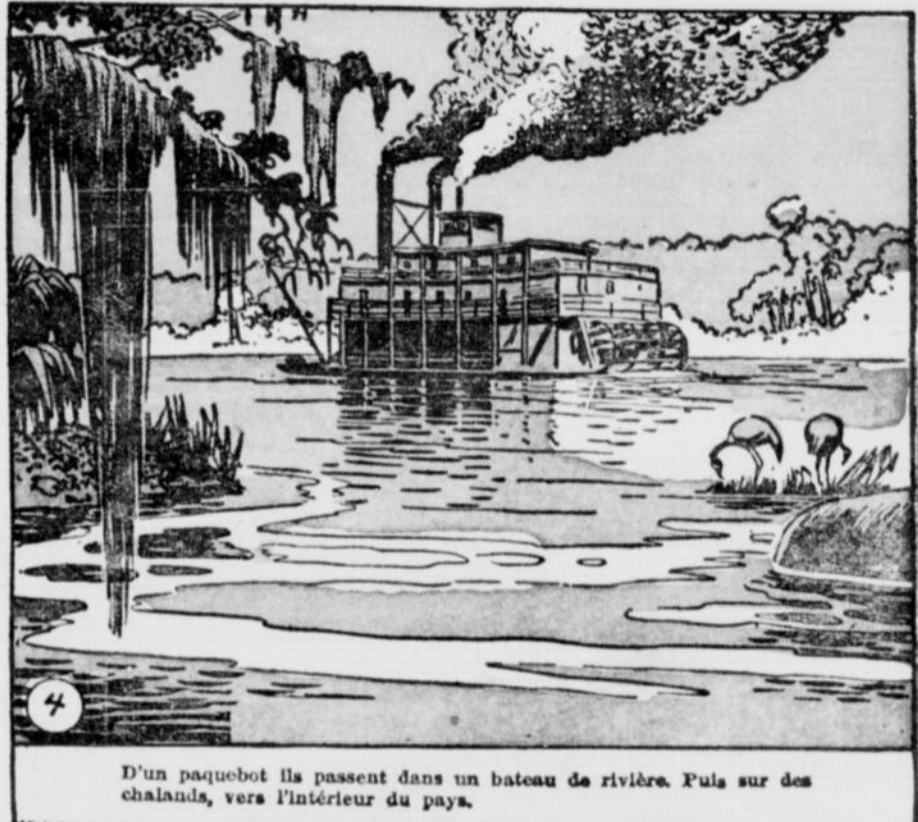

D'un paquebot ils passent dans un bateau de rivière. Puis sur des chalands, vers l'intérieur du pays.



Puis à travers la forêt vierge. A mesure qu'il avance, il se rappelle des scènes de son enfance.



La caverne du squelette! Repaire mystérieux du Fantôme! Centreville, l'académie Clark, l'université sont oubliés! Il est chez lui.



Et son père, puissant et inchangé, l'attend. Le Fantôme, fils d'un autre Fantôme, pour des générations inconnues, l'esprit qui marche!
A suivre

PRENEZ LA VIE EN RIAN

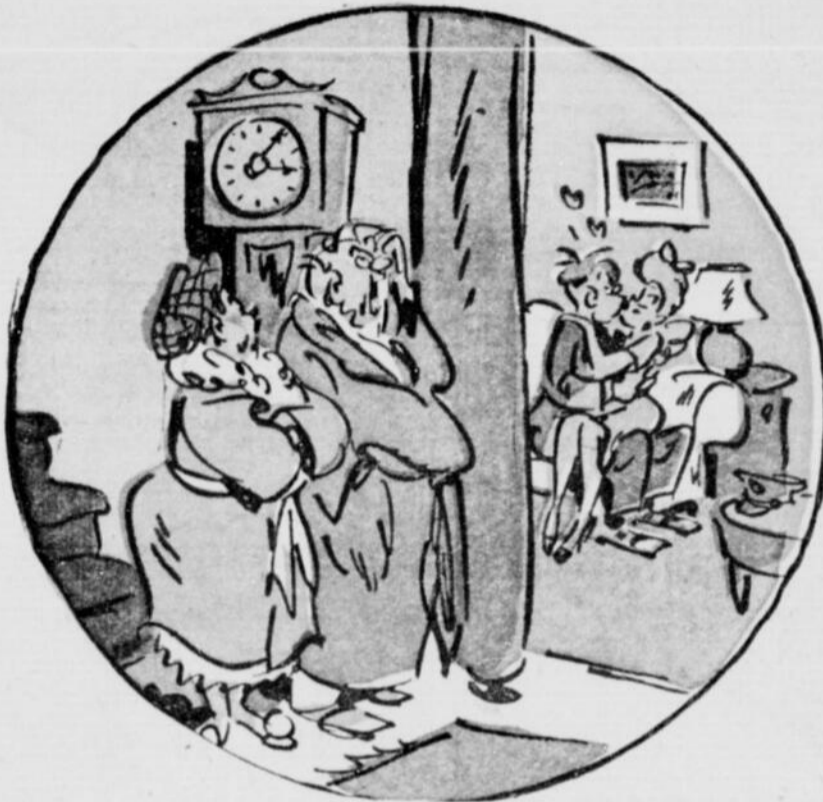

—Laisse-moi faire. . . je cherche simplement à me rappeler ce que ton père me disait devant une situation semblable.



—Madame Truffe a trouvé un moyen de payer le salaire élevé de sa bonne. . . elle fait payer un droit d'entrée aux voisins qui veulent voir si elle en a réellement une.

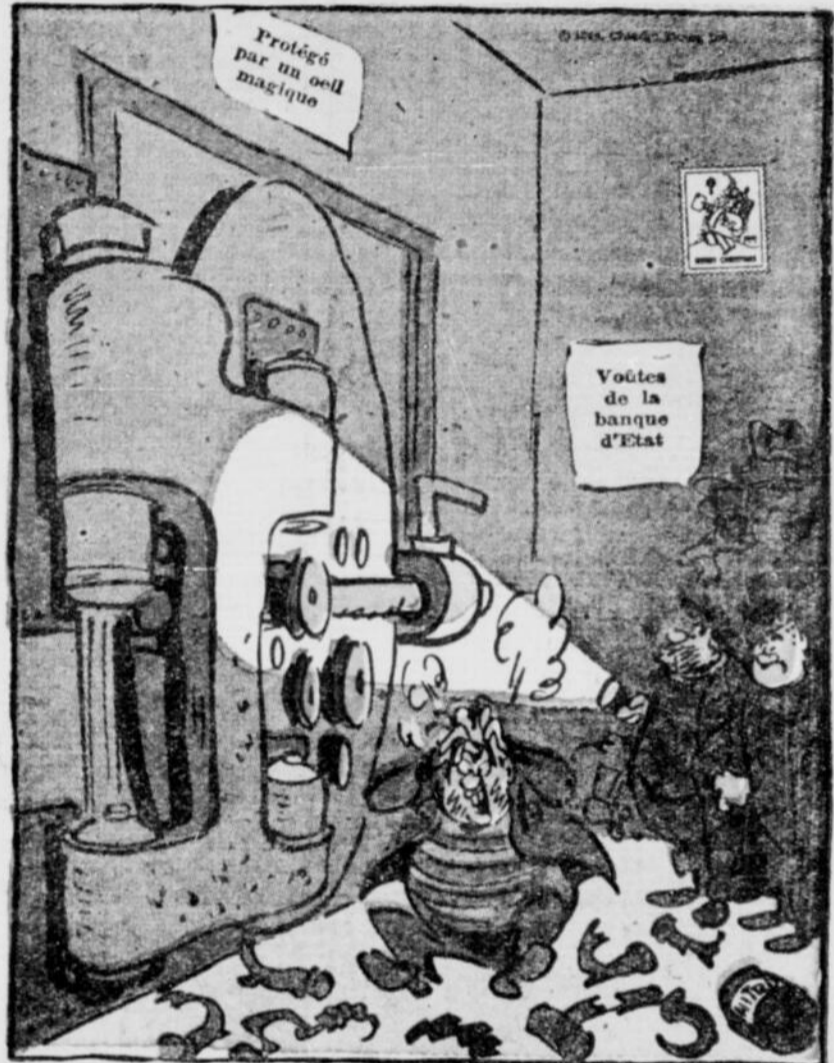

—J'aurais dû le dire au patron. . . c'est le même travail qui a donné à mon copain un complexe d'échec. . .



—Peut-être que votre femme aimerait ceci? J'en porte un moi-même.



—Il dit qu'il ne peut plus attendre le dentiste ambulante. . .



—Je lui ai dit que l'armée lui faisait du bien et qu'elle paraissait bien avec ces 15 ou 20 livres de plus.



Commencez dès aujourd'hui vos cartes de bons souhaits

Vous pouvez tracer vos dessins sur du papier épais et les colorier, tracer les dessins sur des papiers de différentes couleurs que vous découperez et appliquerez sur une feuille. Une carte de quatre pouces par cinq est suffisante, quoique vous puissiez fort bien employer une feuille de papier de 5 x 8, qui vous permettra de la plier en deux. Ces deux modèles sont très jolis et assez aisés à dessiner.

Fantaisie grammaticale

BANQUE ROYAL GO GO



En train de compter ses recettes — de faire son beurre, ainsi que dit le paysan.

MONTRES-BRACELETS GRATIS



Pour Dames et Messieurs, prime spéciale de promptitude. Pour la vente de 20 bouteilles de parfum de luxe de .05 25 cents.

AUSSI: Couverts de 24 morceaux, 1 paire de couverts, Lampe, Couverture en Eideron, Kodak, Robe de chambre, Parapluie.

Demandez notre catalogue AMERICAN MAIL DEALERS 122-A, Boulevard Charest, Québec

BERNARD BARIBOT

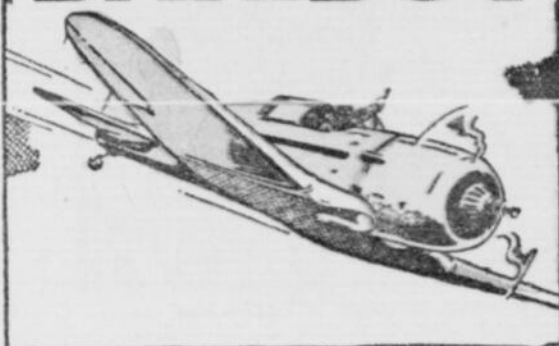

Bernard, Gustave, Jos. Grummon et Sa Majesté la reine Anne ont trouvé refuge dans une île non identifiée. Des avions alliés sont à leur recherche.



Nous devrions attendre les îles Bonia, bientôt, Tom.

Oui, Martin. Faisons attention. Aux derniers rapports elles étaient infestées de Japonais.

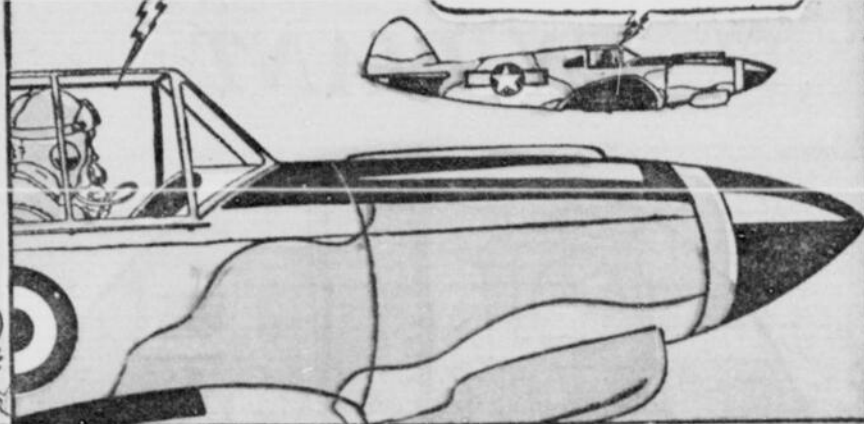

Elles sont en vue. J'ai un plan.



Bernard et Gustave ont pu manquer d'essence et descendre sur une de ces îles.

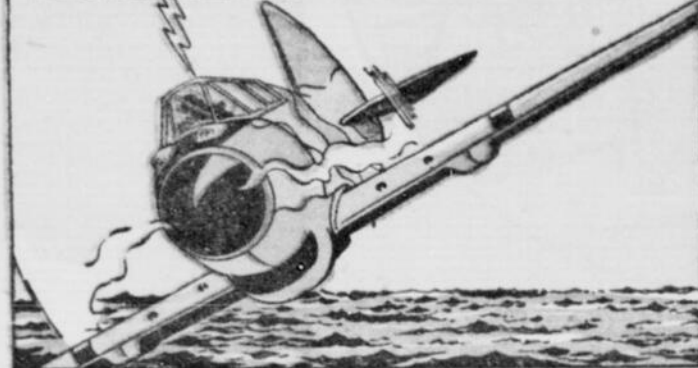

Séparons-nous. Vas à gauche, je vais prendre la droite. Bonne chance. Nous nous reverrons au-delà des îles volcaniques.



C'est chercher une aiguille dans un voyage de foire.

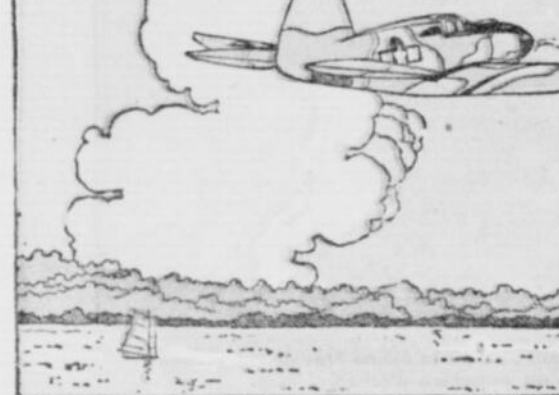

Oh! les singes jaunes m'ont repéré.



TOUCHE!

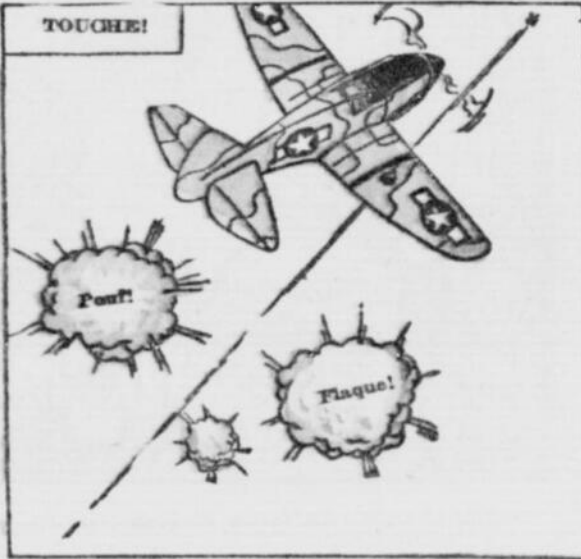

Mon réservoir de droite est touché!



Tom file en vitesse, vers son rendez-vous...

Il me faudra réparer ceci, si je puis me rendre.

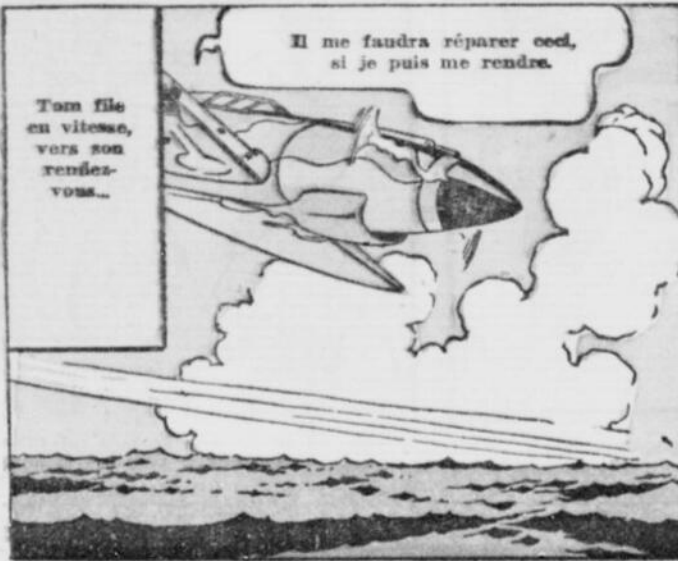

Mais dans son anxiété, il avance trop loin et se dirige sans le savoir vers l'île non identifiée où se trouvent Gustave et Bernard.

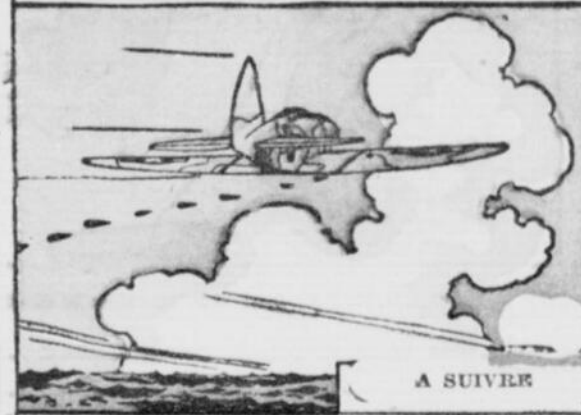

A SUIVRE

Un grand homme

— Pasteur fut surtout reconnu pour avoir trouvé le vaccin contre la rage —

Sa vie. — Louis Pasteur naquit à Dôle du Jura, le 27 décembre 1822, de parents modestes et travailleurs. Son père, ancien sous-officier du premier Empire, était tanneur et sa mère était la fille d'un jardinier de Salins.

Sa famille ne resta pas longtemps à Dôle et alla s'établir à Arbois. Elève du collège de cette ville, il s'adonnait plus volontiers à

l'art, et, à treize ans, il fait le portrait de sa mère et de quelques amis de sa famille.

M. Romanet, principal du collège d'Arbois et ami de son père, pousse alors ce dernier à diriger son fils vers l'École normale supérieure de Paris où il entre en 1844. Il dit adieu aux beaux-arts et c'est le commencement d'une vie studieuse, féconde, et de découvertes qui donneront à Pasteur la gloire mondiale.

C'est en effet, à l'École normale qu'il prend goût à la chimie; qui lui valut les plus grands honneurs.

Chevalier de la Légion d'honneur en 1853, nommé à Lille en 1854 où,

dès 1855, il est élu doyen de la Faculté, il revient à Paris en 1857 comme directeur des études scientifiques à l'École normale. C'est dans ce modeste laboratoire de la rue d'Ulm, agrandi en 1862, que furent faites toutes les recherches de Pasteur, dont nous parlerons plus loin, car à l'Institut Pasteur, de la rue Dutot, où elles furent continuées, ce sont surtout ses élèves qui y travaillèrent. Atteint, en 1868, d'une attaque d'hémiplégie, il resta inhabile de la main gauche et dut confier à ses aides l'exécution matérielle de toutes les expériences relatives à ses travaux.

Il s'éteignit le 28 septembre 1895, dans une modeste chambre de l'ancienne caserne des Cent-Gardes, au domaine de Villeneuve-l'Étang, près Garches, prêté par l'État à l'Institut Pasteur. Les funérailles eurent lieu en grande pompe à Notre-Dame de Paris, le 5 octobre.

Sa réputation a été établie principalement par des sérums produits par les nombreux Instituts Pasteur répandus sur la surface du globe. Ses derniers travaux ont rendu son nom très populaire: la guérison (1885) de la rage humaine qui faisait autrefois tant de victimes n'est-elle pas un grand bien-

fait? Hésitant, bien que sûr du résultat, à faire l'essai de son vaccin anti-rabique sur l'homme, il y fut cependant amené pour tâcher de sauver deux enfants dont l'existence, par les morsures nombreuses dont ils étaient atteints, était compromise: les jeunes Meister et Jupille furent radicalement guéris et devinrent de fidèles serviteurs de l'Institut de la rue Dutot.

Voilà esquissées à grands traits la vie et l'œuvre de Pasteur qui, bien que n'étant pas médecin, a, suivant le mot de Berthelot, "révolutionné la chirurgie, l'hygiène et la médecine".

JOS. BRAS-DE-FER

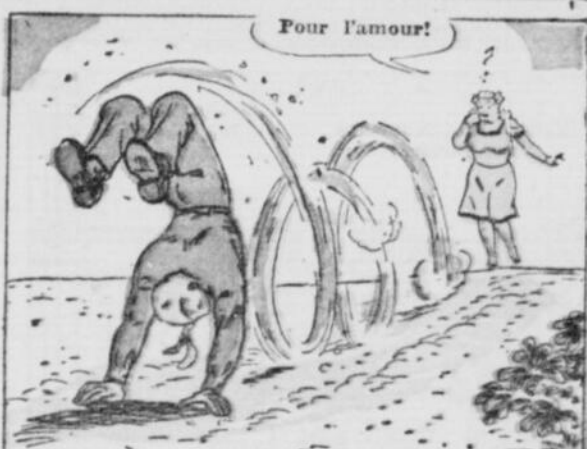

L'ancien domestique de M. Murpo



Le petit Poucet
Retour à la maison

Pour jouer au Petit Poucet, chaque enfant doit avoir, soit un caillou soit un jeton, qu'il envoie sur la route, en essayant d'attraper un numéro qui le dirige vers la Maison paternelle. Ce numéro indique le nombre de pas qu'il doit avancer. Tous les chiffres qu'il saute sont enregistrés. Puis quand tous sont rendus chez eux, c'est celui qui a enregistré le plus grand total qui est surnommé "Le Petit Poucet". Chaque joueur doit commencer au rond noir pour compléter les pas que son jeton lui indiquera; il doit viser, d'environ un pied du jeu,

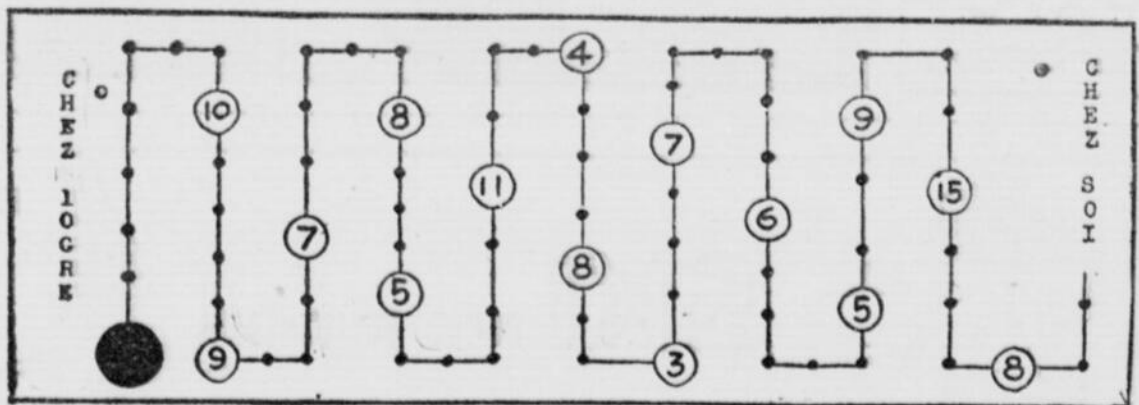

MONTRES GRATIS

Mouvements Suisses
Garantis. D'autres chronomètres aussi AUTRES PRIMES données absolument gratis pour la vente facile de seulement 24 heures de PARIUM à PRIX RÉDUITS. Vous n'avez aucun débourse à faire. Ecrivez pour connaître de vente en employant L'ESPACE CI-DESSOUS.

NEW ERA GIFT CO.
6431, Avenue Delorimier, Montréal.

Le Surhomme

Le moral consiste en des riens: l'enveloppe de votre tablette de chocolat préféré — la même sorte de cigarettes — de la dinde pour une fête — et même une coupe de cheveux. . .

Comment va le travail?

Toutes sortes de demandes arrivent, Louise. Mais en voici une bien curieuse. . .

—Beaucoup d'entre nous sont fatigués de la coupe de cheveux traditionnelle. Nous voudrions un bon barbier. Que pouvez-vous faire?



Vous n'êtes pourtant pas barbier?

Je puis tout de même leur être utile.



Alors, Tonio, tu voudrais aller dans l'ouest du Pacifique?

J'aimerais cela, mais je dois finir ce travail.

C'est bien, Tonio.



Tu ne partiras pas seul. Ils peuvent désirer un manucure.

Je puis cirer leurs chaussures.



Un peu plus tard, le Surhomme et sa troupe traversent l'Amérique vers le Pacifique.

Vous allez vite, Surhomme.

Je n'ai jamais eu aussi peur — pourtant j'aime cela.



Encore plus tard

Un avion japonais.

Je ne sais comment nous allons en sortir.



Mais comme l'avion japonais passait les canons tirent. . .



Cet avion a fait explosion. Je n'y comprends rien.

Je crois savoir.



J'ai lancé un projectile que j'avais apporté. . .

J'ai dû l'atteindre au bon endroit

Très bien!



Peu après leur arrivée à destination

Le Surhomme est ici avec un barbier! Une manucuriste! Un cirer de chaussures. Venez.

CONCOURS AVEC PRIX CHAQUE SEMAINE

Cinq prix seront tirés chaque dimanche entre tous les enfants qui auront envoyé les réponses exactes aux problèmes publiés dans cette page. Autant de bonnes solutions autant de chances de gagner.

— Vous pouvez signer d'un pseudo, mais envoyez vos nom, âge et adresse véritables. Expédiez à l'Unité Mère, la "Patrie", Montréal



BUVEZ

SKI

DONNE DE L'ENTRAIN



SIX SAVEURS

- CREAM SODA
- ORANGE
- NECTAR
- COLA
- FRAISE
- GINGER ALE

À L'OUEST, 17 DIVISIONS NAZIES ANÉANTIES

(LIRE EN 46e PAGE)

L'église montréalaise est en deuil

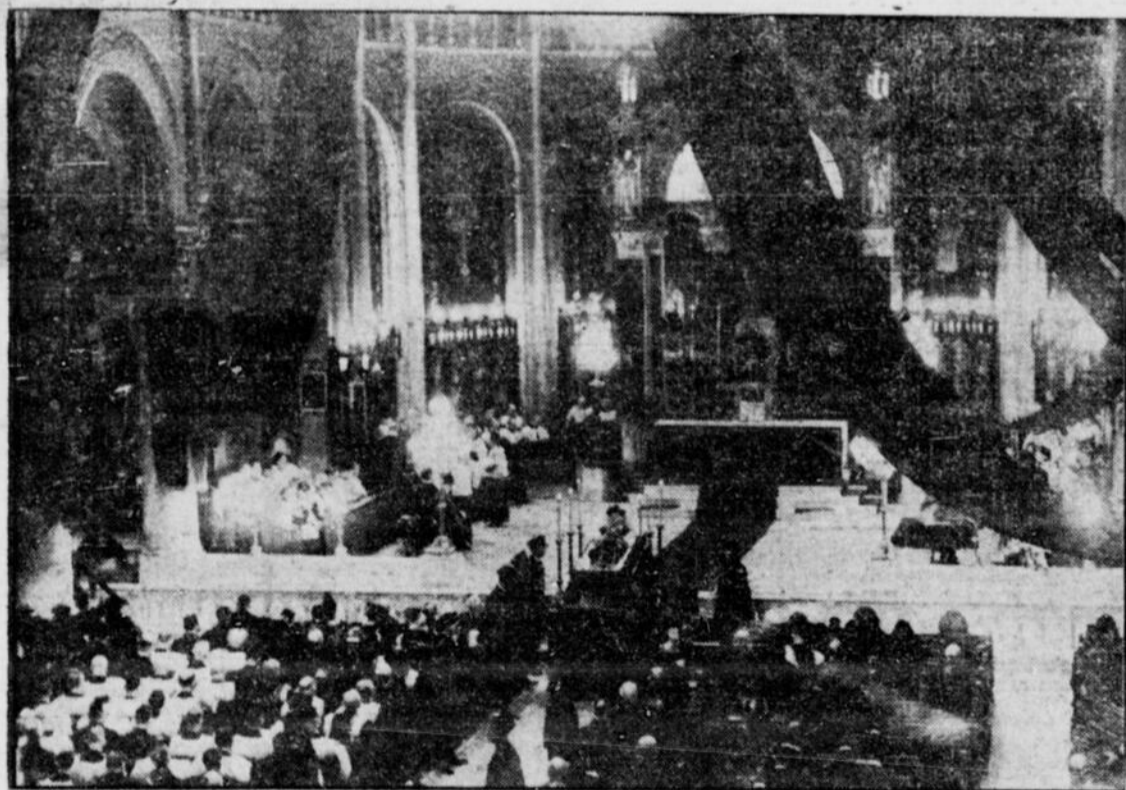

MGR A.-V.-J. PIETTE, curé de St-Stanislas et ancien recteur de l'université de Montréal, exposé **VI** en chapelle ardente, sous la garde d'honneur des cadets de St-Stanislas, pendant le service funèbre que présida S. E. Mgr Charbonneau, archevêque de Montréal, samedi matin, en l'église St-Stanislas. Parmi la grande foule venue rendre un ultime hommage au regretté prélat, on remarquait de nombreux représentants du clergé et du monde universitaire. (Photo la 'Patrie').

Concours de belles jambes



EN tournée sur le front de l'ouest, Marlène Dietrich jadis célèbre par le galbe de sa jambe, juge des jambes d'un groupe de soldats à Namur, Belgique.

Les derniers "coups de canon" de la campagne électorale municipale

(LIRE EN 47e PAGE)

Les NAZIS ont PERDU 17 divisions sur le FRONT de l'OUEST en 3 SEMAINES

Un bel exploit des forces canadiennes

PARIS, 9. — (P.A.) — Le quartier général suprême allié estime que les Allemands ont perdu 152.000 hommes dans les trois premières semaines de l'offensive d'hiver alliée sur le front de l'ouest. C'est l'équivalent de 17 divisions ennemies. Des 152.000 hommes en question, 84.000 ont été faits prisonniers; les autres ont été tués ou rendus infirmes pour la vie.

LES ALLIES TIENNENT SEPT TÊTES DE PONT

(Par la British United Press) — La 3e armée américaine occupe maintenant sept têtes de pont à travers la Sarre, sur une distance de 30 milles. On apprend que la 9e armée a annihilé la garnison nazie qui résistait depuis une semaine au stade de Jülich.

LES NAZIS PRÉPARENT UNE NOUVELLE LIGNE

NEW-YORK, 9. — (B.U.P.) — Un communiqué radiophonique de la B.B.C. annonce que les Allemands sont en train de creuser de nouvelles tranchées sur la rive est de la rivière Roer, face au front de la 9e armée.

DANS LA BANLIEUE DE SARRERBRUCK ?

PARIS, 9. — (P.A.) — Les Américains sont à moins de deux milles de Sarrebruck. On rapporte même qu'ils ont atteint la banlieue de la capitale du bassin de la Sarre, mais la nouvelle n'est pas confirmée de source officielle alliée.

UN BRILLANT EXPLOIT DES CANADIENS

QUARTIER GÉNÉRAL DE LA 21e ARMÉE, 9. — (P.A.) — Les troupes canadiennes ont pris Fort-Crèveceur, situé juste au sud de la Meuse et au nord de Hertogenbosch. Cette place forte a été prise après une bataille de 14 heures. Tous les défenseurs allemands ont été annihilés.

LA CAPITALE DE LA SARRE EST EN FLAMMES

(Par la British United Press) — Les troupes alliées se déploient dans le bassin de la Sarre aujourd'hui par les quatre nouvelles têtes de pont qu'elles ont établies hier dans le secteur de Sarreguemines. Quelques-unes des colonnes qui ont traversé la (rivière) Sarre, hier, pivoteront peut-être en direction nord vers Sarrebruck pour effectuer jonction avec d'autres forces de la 3e armée américaine qui ne sont plus qu'à trois milles au sud de la capitale en flammes de la grande province houillère de l'Allemagne. L'artillerie de la 4e division américaine, qui est devant Sarrebruck ce matin, lance une pluie d'obus sur la ville afin d'en amortir les défenses pour l'assaut final.

UNE NOUVELLE GRANDE OFFENSIVE ALLIÉE

Les derniers rapports sur le front d'Aix-la-Chapelle viennent de Berlin. Une émission radiophonique nazie dit que les troupes de la 1ère et de la 9e armées américaines reforment leurs lignes pour une nouvelle grande offensive vers Cologne. Berlin ajoute que les Alliés transportent sur le front tout l'outillage nécessaire pour la construction de ponts, qui éventuellement permettront aux forces américaines de traverser le Rhin.

ON SE BAT DE MAISON EN MAISON

QUARTIER GÉNÉRAL SUPRÊME ALLIÉ, PARIS, 9 (P.A.) — Un communiqué annonce officiellement aujourd'hui que les troupes de la 3e armée américaine ont traversé la Sarre à Sarreguemines et s'installent maintenant de maison en maison dans la ville à l'est de la rivière.

BERLIN EST ENERVE

(Par la British United Press) — Un expert militaire allemand prédit que les Alliés déclencheront sous peu une nouvelle offensive vers le Bas-Rhin. La radio allemande, qui communique ces commentaires, aurait laissé entendre que ladite offensive serait déclenchée de la tranchée d'Aix-la-Chapelle.

IL NEIGE SUR LE FRONT DE HOLLANDE

Quartier général de la 21e armée, 9. (P.C.-Reuter). — Il neige aujourd'hui sur le champ de bataille inondé de la Hollande. Les hommes du maréchal Montgomery, enveloppés de chaudes couvertures et coiffés de leurs bonnets de fourrure, ont frissonné en mettant le nez hors de la tente et en apercevant le grand manteau de neige qui, à certains endroits, avait plusieurs pouces d'épaisseur. Il fait plus froid que jamais; la neige et la pluie, — une pluie glaciale, — fouettent les fronts canadien et britannique.

LES PORTS DE ROUEN ET DU HAVRE

NEW-YORK, 9. (B.U.P.) — Radio-Londres annonce que les Alliés ravitaillent maintenant le front européen par les ports du Havre et de Rouen. Le poste ajoute que ces deux ports sont plus actifs que jamais.

Commandants de dépôts

OTTAWA, 9. — (B.U.P.) — Le ministère de la défense annonce que le lt-col J.-A. Roger Dupuis, de Montréal, deviendra commandant du nouveau bataillon de dépôt du régiment de Maisonneuve. Le lt-col H.-N. Langlois, aussi de Montréal, aura un poste identique chez les Fusiliers Mont-Royal.

Stuttgart bombardé

LONDRES, 9. — (C.P.) — Aujourd'hui, des avions de bombardement américains ont jeté quinze cents tonnes d'explosifs sur les cours de triage de Stuttgart.

Le ministère de l'Air annonce qu'une escadrille de Lancasters, escortée de chasseurs, s'est attaquée, hier, aux châteaux de Duisbourg. Au cours de ce raid, six avions de chasse ont été abattus.

Vendredi après-midi, des Mosquitos, escortés de chasseurs, ont pilonné le district Meiderich de Duisbourg. Au cours de ce raid, six avions de chasse ont été abattus.

Les Lancasters et les Mosquitos ont déversé 3 mille tonnes de bombes sur des chemins de fer et des raffineries. La radio de Berlin a signalé l'approche de bombardiers lourds alliés dans le secteur de Munich.

Un peu moins de trois cents avions de chasse accompagnaient les 400 fortresses volantes qui ont pilonné Stuttgart.

Emeutes à San Salvador

SAN JOSE, Costa Rica, 9. — (P.A.) — La radio du Guatemala dit que de sanglantes émeutes ont éclaté, vendredi, à San Salvador, capitale de San Salvador, entre la police et des civils armés, et que plusieurs hommes ont été tués ou blessés. Le gouvernement de Salvador a apparemment la situation en mains, dit encore la radio.

Le dépistage des mines



DES chiens entraînés à découvrir les mines cachées par les Allemands aident les ingénieurs de la deuxième armée britannique combattant en Hollande alors que ces derniers longent prudemment la voie ferrée Venlo-Helmond.

La 8e armée achève d'encercler Faenza

ROME, 9. (A.P.) — La huitième armée britannique achève rapidement d'encercler Faenza. Elle a occupé San Prospero sur la rive occidentale du fleuve Lamone, à un mille et demi de la place forte de la route nationale Bologne-Rimini.

La prise de San Prospero représente une avance d'à peu près trois milles, de Pideura, autour de laquelle le quartier général allié a dit que la bataille faisait rage.

On rapporte déjà que les Allemands retraits à l'ouest de Faenza; ils se retirent vers Imola, située à 8 milles de Faenza et à 19 milles de Bologne. On a signalé sur le reste du front que des escarmouches.

Les Allemands opposent une vive résistance à la huitième armée pour l'empêcher de compléter son encerclement de cette ville.

Le mauvais temps a empêché presque toute activité aérienne. Deux appareils alliés cependant ont été portés disparus. Des avions de chasse et de chasseurs-bombardiers se sont attaqués à des wagons et à quelques édifices occupés par l'ennemi dans l'Italie du nord.

Protestations

WASHINGTON, 9. (B.U.P.) — Des porte-paroles des Travailleurs Unis de l'auto, demandent que l'Angleterre arrête immédiatement son intervention armée en Grèce.

LA MARCHÉ SUR BERLIN

Sur le front occidental: 301 milles, en partant de près de Duren.

Sur le front polonais: 304 milles, du nord de Varsovie.

Sur le front hongrois: 420 milles, de Budapest.

Sur le front italien: 551 milles, du nord de Ravenna.

Sforza se justifie

ROME, 9. (P.A.) — Le comte Carlo Sforza a déclaré, aujourd'hui, qu'il avait retiré sa confiance à l'ancien premier ministre Pietro Badoglio, parce que ce dernier était impuissant à ressusciter l'esprit militaire et parce que son régime, une nouvelle forme de fascisme s'implantait en Italie.

Au cours d'une entrevue, le comte Sforza a dit qu'il avait agi ainsi pour anéantir certaines oppositions soulevées en d'autres pays, à son retour en Italie.

Commentant les déclarations de M. Churchill aux Communes, hier, Sforza dit: «C'était un devoir sacré pour moi de m'opposer à Badoglio, et c'est ce que j'ai fait, non pas par esprit d'intrigue, mais dans une lutte ouverte au cours de laquelle j'avais l'appui moral de tout le peuple italien».

Proclamation d'Eisenhower

NEW-YORK, 9. — (P.A.) — Dans une proclamation, le général Eisenhower a dit aujourd'hui au peuple allemand que les pratiques financières à l'intérieur de l'Allemagne suscitant des distinctions de race, de religion ou d'opinions politiques seront abolies et que tous les citoyens seront traités avec une justice égale, selon la loi.

La proclamation, rapportée par l'office d'information de guerre, est la sixième d'une série de décrets qui expliquent les projets alliés à l'égard de l'Allemagne.

Les fonctionnaires allemands auront instruction de continuer les mesures destinées à combattre l'inflation, tels le rationnement et le contrôle des prix, dit la proclamation. La monnaie allemande existante sera considérée comme légale, mais les marks militaires alliés deviendront aussi monnaie légale et devront être acceptés aux mêmes termes que les Reichsmarks.

En Chine

TCHOUNG-KING, 9. (P.A.) — On a annoncé, aujourd'hui, de source autorisée, que le général Tchiang Kai-shek approuvait en principe la participation des communistes dans le gouvernement national et dans la direction des affaires militaires de la Chine.

Sur la CRISE ESPAGNOLE et la prétendue démission de Franco

MADRID, 9. — (C.P.-Reuter) — Les personnages les plus haut placés ont aujourd'hui nié officiellement la nouvelle de la démission du généralissime Franco, que Paris a annoncée.

PARIS, 9. — (C.P.-Reuter) — Malgré la dénégaration de l'ambassadeur d'Espagne, des républicains espagnols autorisés persistent à affirmer que le général Franco a bel et bien démissionné.

Nouveaux indices que les Nazis veulent lancer des bombes-robots sur New-York

LONDRES, 9. (B.U.P.) — Les Allemands, rapporte-t-on, se préparent à une offensive majeure de bombes-robots, offensive destinée à prolonger la guerre. Ralph Hewins, correspondant de Stockholm du «London Daily Mail», révèle que les observateurs alliés croient que l'ennemi est sur le point de lancer son arme V-3 contre la côte orientale de l'Amérique, visant tout particulièrement la métropole des États-Unis, New-York. Des ouvriers norvégiens ont vu les Nazis construire des bases de lancement de leurs armes meurtrières sur les principales montagnes de la Norvège. La V-1, de même que la V-2, sont lancées de terrains plats. Le fait que l'ennemi construit de nouvelles bases sur des montagnes laisse entendre qu'il a l'intention de mettre bientôt ses nombreuses menaces contre les États-Unis à l'exécution.

Fin de bataille électorale

Le verdict de 101 candidats, demain

Deux candidats à la mairie et 99 aspirants à l'échevinage. — Comment les citoyens devront voter, demain.

(Par OVILA LEFEBVRE)

Le sort de 101 candidats se décidera demain. Deux aspirants à la mairie et 99 à l'échevinage, sollicitent l'appui des quelque 250,000 citoyens qui ont le droit d'exercer leur droit de vote, à l'élection de demain. Les deux candidats à la mairie terminent leur campagne aujourd'hui, par une série d'assemblées publiques, dans divers endroits de la ville. M. Raynault est à ses premières assemblées, tandis que M. Houde a déjà tenu quatre assemblées avant aujourd'hui. C'est la première fois, de la mémoire des vieux observateurs politiques, qu'un candidat à la mairie ne tient des assemblées que le dernier jour de la campagne.

AVEC LA RADIO

Autrefois, quand la T.S.F. n'était pas connue ou encore, quand la radio ne servait que secondairement dans les luttes politiques, il eût été impossible à un candidat à la mairie de faire comme M. Raynault. Ce dernier a prononcé un nombre imposant de causeries à la radio, depuis le commencement de la campagne, qu'il tenait cependant à terminer par une sé-

rie de quatre assemblées dans les divers coins de la ville.

M. Houde a parlé à la radio et il a tenu des assemblées. Il a inauguré sa série d'assemblées dimanche dernier, et en a tenu trois autres au cours de la semaine. Aujourd'hui, il terminera sa campagne et demain, il attendra le verdict.

(Suite à la page 66)

La chiropratique et la cliente "qui se fait craquer les orteils"

La prétendue "terreur" de St-Isidore

Un jugement des plus importants et qui ne manquera pas d'avoir des répercussions dans le monde de la médecine sera rendu le 19 du mois courant par le juge en chef Gusave Perrault qui décidera si les chiropraticiens doivent être considérés comme des gens qui exercent illégalement la médecine.

L'un des mieux connus, M. Laurent Hurtubise, 4553, rue St-Denis, est en effet accusé par le Collège des médecins que représente Me Ariste Brossard, C.R., d'avoir donné des traitements au sens de la loi médicale, ce que nie énergiquement le prévenu.

Une très jolie investigatrice du Collège des Médecins est venue jurer qu'elle rendit visite à M. Hurtubise en se déclarant malade. L'accusé l'aurait alors palpée au cou puis il lui aurait déclaré qu'elle avait un nerf de déplacé. Elle ajoute que le chiropraticien à la barre ne s'est servi que de ses mains et "qu'il lui fit pratiquement craquer tous les os du corps, y compris ceux des orteils, après l'avoir couchée sur une table." Son témoignage ne manqua pas de sa-

(Suite à la page 64)

Le pieux citoyen meurt à l'église

Le coroner Richard-L. Duckett tiendra enquête, lundi, pour découvrir les circonstances entourant la mort d'un brave homme qui est décédé soudainement samedi après-midi alors qu'il était à faire ses dévotions dans l'église de St-Louis-de-France, angle des rues Berri et Roy. Le malheureux, Etienne Désautels, âgé de 48 ans et domicilié à 6856 Boyer, venait d'entrer au temple lorsqu'il s'affaissa et rendit le dernier soupir. On croit qu'il a succombé à une attaque cardiaque. L'abbé Aird, vicaire de la paroisse, fut alerté et apporta les secours de la religion au mourant.

L'entraînement dans l'armée canadienne a certes du bon !

FORT SHERIDAN, Ill., 9. — (P.A.) — Le soldat Charles Gatewodd, de Pulaski, Va., rejeté par les autorités militaires américaines en 1942 parce qu'il pesait 235 livres, s'enrôla alors dans l'Armée canadienne. Aujourd'hui, après un séjour de 16 mois dans nos armées, le soldat Gatewodd ne pèse plus que 187 livres, ayant perdu 48 livres au cours de son entraînement. Il vient d'être transféré à l'armée américaine et il attend présentement des ordres.

Assemblées de M. Raynault

S. H. le maire Adhémar Raynault tiendra quatre assemblées, au cours de la journée. Dans l'après-midi, il parlera à l'école Baril, à 1604 rue Chambly, et plus tard, à l'école de Lévis, 2781, rue de Bien-court, à la Côte Saint-Paul. Dans la soirée, il parlera à l'école Morin, à 6521, rue Saint-Denis, et plus tard, à l'école de Salaberry, 1226, rue Robin. Les orateurs seront: MM. Philippe Ferland, avocat; Lucien Gagnon, chef ouvrier; J. Jacques Janelle, homme d'affaires; Léopold Pouliot, voyageur de commerce; Bernard Lebel, avocat; Hector Bissonnette, voyageur de commerce; Richard Robert, avocat; Jean Mercier, avocat; Maurice Rinfret, commerçant, et Louis Morin, chef ouvrier.

Assemblées de M. Houde

Voici la liste des assemblées de M. Houde, aujourd'hui: 2 h. après-midi, salle Montcalm, coin Delorimier et St-Zotique. 2 h. 30, école St-Alphonse, 500 Crémazie est. 8 h. 30, dimanche soir, assemblée de clôture, à l'école Souart 1.800 Papineau.

Trois enfants meurent dans un incendie

CHARTIERVILLE, 9. (D.N.C.) — Trois enfants âgés de 4 ans, 2 ans et six mois, ont été brûlés vifs dans une maison de colons, près de Chartierville, jeudi après-midi. Tout ce que l'on a trouvé de ces pauvres petites victimes que des femmes et des enfants, accourus sur le théâtre, entendirent, impuissants, se lamenter dans les flammes, ce sont quelques os calcinés. C'étaient les seuls enfants de M. Emile Bernier, cultivateur du rang 6. Durant la saison morte, M. Bernier travaillait dans les chantiers américains, il était donc absent quand se produisit la tragédie; de son côté, Mme Bernier était allée à la grange quand l'incendie se déclara, on ne sait trop comment. Tous les hommes étant au travail, seuls des femmes et des enfants purent accourir au théâtre du sinistre, toutes les vitres des fenêtres volèrent sous l'effet de la chaleur et les flammes se mirent à sortir par toutes les ouvertures. Impossible pour qui que ce fut d'entrer dans la maison qui fut complètement rasée par le feu. Les dégâts sont évalués à environ \$2,000.

36,000 caisses de scotch-whisky

HALIFAX, 9. (C.P.) — Trente-six mille caisses de Scotch whisky viennent d'arriver au port de Halifax; elles sont destinées aux différentes régies des liqueurs du Canada. C'est une des plus grosses livraisons du genre depuis des mois.

4 Montréalais décorés

OTTAWA, 9. — (B.U.P.) — Quatre Montréalais ont été décorés, annonce le ministère de la défense. La Croix Militaire a été accordée au capitaine Roland-Antoine Reid, au lieutenant Terrence Stewart Brunstrom et au lieutenant James Alexander Rillie. Un autre Montréalais, le caporal Joseph-Robert Tétrault, a reçu la Médaille Militaire.

LES ÉLECTIONS DE LUNDI

La PATRIE en donnera les résultats le soir

Les élections municipales de Montréal qui auront lieu lundi, le 11 du courant, suscitent un vif intérêt. Aussi aura-t-on hâte d'en apprendre les résultats. Pour répondre au légitime désir du public, la Patrie organise un service spécial d'information qui nous permettra de faire connaître promptement ces résultats. Les heures de votation étant de 8 heures a.m. à 7 heures p.m., nos premiers renseignements seront mis à la disposition du public très peu de temps après la fermeture des polls, car nos informateurs officiels feront diligence. Le poste C.H.L.P. de la Patrie radiodiffusera les rapports au fur et à mesure qu'ils pourront être obtenus. D'autre part, en téléphonant aux bureaux mêmes de la Patrie, à Lancaster 3121, on pourra aussi se bien renseigner sur les résultats des élections.

Derniers coups de canon de la campagne

S. H. M. A. Raynault nie avec des AFFIDAVITS à l'appui qu'il soit membre de l'O.J.C. ou de la Franc-Maçonnerie

Le maire Raynault a nié catégoriquement, avec deux affidavits assermentés à l'appui, qu'il soit un membre de l'Ordre de Jacques-Cartier et de la franc-maçonnerie, répondant ainsi aux accusations lancées par M. Camillien Houde à l'assemblée de la salle Shamrock. Suivent les textes de deux déclarations faites sous serment par le maire Raynault à ce sujet:

I
"Je soussigné, Adhémar Raynault, candidat à la mairie de l'élection du 11 décembre courant, étant dûment assermenté sur les saints Évangiles, dépose et dis que contrairement aux déclarations de mon adversaire, M. Camillien Houde, lors d'une assemblée publique tenue à la salle Shamrock, je ne suis pas membre de l'Ordre de Jacques-Cartier".

Canada
Province de Québec
District de Montréal.

Je, Adhémar Raynault, maire de Montréal, après avoir été assermenté sur les Saints Évangiles, dépose et dis:

Que cette allusion à la franc-maçonnerie de la part de Monsieur Houde à mon endroit est une vieille affaire qui a fait long feu quelque temps après mon élection de 1940.

II
"Il y a longtemps que le public se moque de cette fumisterie. Je déclare que les documents produits par Monsieur Houde à la salle Shamrock n'établissent nullement que je sois franc-maçon: je ne suis pas un franc-maçon.

(Signé) A. RAYNAULT.
Assermenté devant moi en la Cité de Montréal le neuf décembre mil neuf cent quarante-quatre.

(Signé) Paul Guillet,
Notaire.

En marge de ces deux déclarations, M. Raynault a ajouté:

"Selon son habitude, M. Houde, notre magicien national, a tenté de mystifier son auditoire.

"L'on me rapporte qu'à la sortie de l'assemblée, beaucoup de gens ont manifesté leur mépris pour ces procédés de politicien de bas étage.

"J'espère bien qu'il continuera sur ce ton afin de provoquer lui-même les honnêtes gens à me donner une plus forte majorité."

En Finlande

STOCKHOLM, 9. (P.A.) — Un bulletin en provenance de Helsinki a annoncé aujourd'hui la mort, à 77 ans, de l'archevêque Erkk: Kalla. Sa nomination remontait à 1935.

Trop forte dose

Le coroner Pierre Hébert a rendu un verdict de mort accidentelle dans le cas de Mme Elmira Ferland, 58 ans, domiciliée à 549 Iberville. Mme Ferland s'est empoisonnée involontairement en absorbant une dose d'alcool à friction.

Longue guerre avec le Japon

BOSTON, 9. (B.U.P.) — Walker Mason, de Boston, directeur régional de la Commission de production de guerre des tats-Unis, révèle, aujourd'hui, que le haut commandement naval des Etats-Unis est d'avis qu'il faudra environ cinq autres années pour avoir complètement raison des Japonais. Mason déclare que la fin de la guerre européenne ne changera pas beaucoup la situation sur le front du Pacifique.

600 soldats, 13 aviateurs et des matelots rapatriés

HALIFAX, 9. — (B.U.P.) — Le dernier navire-hôpital canadien, le "Letitia", a accosté, hier, au port d'Halifax, portant à son bord 600 soldats canadiens, 13 aviateurs et un bon nombre de matelots blessés au combat et de retour dans le Dominion. Dans l'intervalle, on révèle que le major-général Leclerc, le commandant des troupes canadiennes à Terre-Neuve, a décidé de prendre sa retraite. Le major-général Hardy Nelson Ganong, de Saint Stephen, N.-B., lui succède.



UN PEU DE CE QUI SE PASSE DANS LE MONDE

L'offensive contre l'Allemagne et le front industriel

Il faut une surabondance de munitions pour appuyer les assauts de l'infanterie.

Par E. Letellier de Saint-Just

DANS un article qui paraît ces jours-ci dans le *Army and Navy Journal* des Etats-Unis, et qui avait été nécessairement écrit d'avance, le chef de l'état-major américain, le général George C. Marshall, avait dit: "Lorsque paraîtront ces lignes, la guerre en Europe sera peut-être finie", exprimant le désir, sinon la certitude, que la puissance militaire américaine pourrait faire coïncider la défaite de l'Allemagne avec le troisième anniversaire de Pearl Harbor. Il est maintenant évident que cet espoir est vain et que la bataille de l'Allemagne se prolongera durant une grande partie de l'hiver, sinon jusqu'au printemps. Ce qui est non moins évident, cependant, c'est que le général Eisenhower n'a nullement l'intention de passer l'hiver dans l'attente et de laisser à l'ennemi le temps de se fortifier sur la ligne du Rhin.

LA stratégie alliée consiste à intensifier sans cesse la pression contre l'ennemi, en sorte qu'il n'ait pas de répit. A la tactique d'offensives successives, séparées par des périodes d'inactivité, le haut commandement allié a substitué une stratégie de guerre incessante, maintenue au plus haut degré de dynamisme possible. C'est-à-dire qu'à aucun moment le front de l'ouest ne connaîtra d'accalmie et que l'organisation technique de l'offensive permettra en tout temps aux assaillants de se porter à l'attaque.

CELA signifie que les Alliés doivent avoir sur le front une surabondance de troupes et de matériel, que l'infanterie dispose de renforts entraînés toujours prêts à se porter à l'attaque, que chaque batterie d'artillerie ait constamment une équipe de "rechange", que chaque char d'assaut dispose d'un équipage en disponibilité, prêt à relever celui qui est fatigué.

LES armées américaines, écrit le général Marshall, ont voulu se (Suite à la page 56)

SPECIALITE

DENTIERS

DR ELIE JOBIN
DR HENRI BEAUDOIN
Chirurgiens dentistes
"LE FRANCO-AMERICAIN"
1242 St-Denis HArbour 7159
9 A.M. à 5 P.M.



Scotch Grain
\$6.85 A \$10.50

Ici vous trouverez le plus grand assortiment de chaussures pour hommes. Grands et larges dans une variété de styles et formes pour tous et chacun.

Toujours en Main
Grandeurs
4 à 14
AA à EEEE
Largeurs

DEXTER
Shoe Company Ltd

914 rue Bleury, près Craig

12 ESSENCES DÉLICIEUSES qui colorent en aromatisant

Mettez plus de **GAIÉTÉ** dans vos

mets des **Fêtes**

- RHUM
- CITRON
- ÉRABLE
- BRANDY
- ORANGE
- AMANDE
- BANANE
- ANANAS
- FRAMBOISE
- MENTHE
- FRAISE
- VANILLAROME

Faites avec ces essences supérieures Nabob des gâteaux, glaçages et autres desserts plus attrayants, plus appétissants. Elles colorent tout en aromatisant.



Rappelez-vous le nom —

NABOB

Lettre d'Italie

Par le capitaine Yvon Beaulne officier des Relations extérieures avec la 8e armée.

Cher ami. Il rentrait de la ligne, sale, hirsute, les paupières gonflées de sommeil. Nous étions seuls dans la cave humide. Un feu maigre grelottait dans la cheminée. Nous nous réchauffions en buvant du vermouth amer, car les Allemands avaient emporté le bon vin. Je l'écoutais débiter le monologue qu'il avait remâché pendant les heures de guet. Il parlait du pays.

«Les miens me trouveront sans doute bien changé au retour. Ils ignorent ma vie d'exil. Je voudrais leur confier ce qui m'advient. Je n'y réussis pas. A faire ce sale métier, j'ai perdu l'habitude et le goût d'écrire. Mes parents se plaignent de mes lettres rares. Ils ne devinent pas que chacune est un pensum.

«Quoi! le diable leur raconter? La censure interdit toute allusion au train-train militaire. Je n'ai pas le droit de révéler où j'habite, quels compagnons m'entourent, comment on me traite, quelles fonctions je remplis. D'ailleurs, si je brossais un tableau fidèle, j'aurais l'air de quêter leur sympathie. Je passerais pour un geignard. A quoi bon? Ils le comprendraient pas.

«En Sicile, sous un ciel de fournaise, nous avons disputé pendant une semaine un pic aride aux Fritz. Dans le No Man's Land, il y avait un puits empoisonné, cerné de cadavres. L'ennemi tirait au moindre froissement. Les gars savaient qu'en bougeant, ils seraient fauchés. Trois d'entre eux, pourtant, fous de soif, sûrs de mourir sous les balles ou les entrailles rongées par l'eau contaminée, ont couru vers la margelle.

«Nos braves gens se font déjà trop de bile pour qu'on leur serve de tels récits. Ils se figurent volontiers leurs fils outre-mer figés sur des barricades dans des poses héroïques, comme des bonshommes qui chargent à la balonnette sur les placards de propagande. Or, sauf ces brèves minutes d'exaltation, l'existence du soldat se tisse de grisaille. Elle se résume en trois mots: fatigue, attente, ennui.

«Le front ne se peint pas. On ne peut pas savoir, à moins d'avoir vu et d'avoir senti. Comment traduire la souffrance des pieds ankylosés dans la boue froide des tranchées? S'il pleut, on n'a pour s'abriter qu'une toile imperméable et une couverture de laine. On se nourrit de biscuits et de boeuf salé que les amis apportent dans l'obscurité à dos de mule. La nuit, on patrouille chez les Boches, le ventre au sol gluant, frissonnant au plus léger craquement. Le jour, dans un trou qui semble une fosse toute prête, on dort d'un oeil, le coeur inquiet, sous une voûte de tonnerre. On ne compte plus les camarades tombés. Cela dure des mois. Pourquoi rappeler le cafard du dernier hiver?»

(Suite à la page 56)

Indigestion acide soulagée en 15 minutes

Ne souffrez pas de gaz, ballonnement, éructations, mauvaise haleine, cardialgie, acidité stomacale, insomnie et indigestion à cause d'excès d'acidité. Prenez Diotex, ne contenant pas de soude, mais cependant 4 fois supérieur à la soude pour la neutralisation de l'excès d'acidité. Ces comprimés renferment 4 bons ingrédients qui combattent l'indigestion de 4 façons: 1. Ils neutralisent l'excès d'acidité; 2. Ils chassent les gaz; 3. Aident à la digestion de la viande, amidon, sucre et légumes et, 4. assurent le bon fonctionnement des intestins. Procurez-vous Diotex chez votre pharmacien avec l'entente que vous obtiendrez satisfaction ou l'on vous remboursera. Voyez comme il est facile de manger tout ce que l'on veut sans crainte de malaises subéquentes.

Diotex

L'HISTOIRE EN MARCHÉ

L'Angleterre est-elle toujours une puissance richissime?

La prolongation du prêt-bail. — Des chiffres révélateurs. — Diminuer les importations? — Emprunter à l'étranger? — Intensifier les exportations? — Recevoir l'appui américain?

Par Roger Duhamel



LA situation financière de la Grande-Bretagne inquiète beaucoup de monde et particulièrement les Anglais. L'effort gigantesque auquel a dû consentir le pays depuis cinq ans n'a pas été sans taxer exagérément ses ressources, jusqu'à compromettre son avenir. Devant la menace de l'invasion ennemie et de la perte de ses intérêts considérables dans tous les continents, il n'a pu ménager ses peines, il s'est jeté à corps perdu dans une lutte dont dépendait son existence comme peuple libre et fier. Après des mois douloureux, où son sort demeurait en balance, il a repris confiance et il sait aujourd'hui que la victoire, si elle n'est pas aussi prochaine que d'aucuns le souhaiteraient, est néanmoins certaine.

LA victoire militaire est toutefois insuffisante. Reste à voir sur quelles bases économiques la Grande-Bretagne pourra se rétablir. Sera-t-elle en mesure d'exercer encore sur le monde son hégémonie? Devra-t-elle au contraire accepter un rôle plus effacé et laisser la première place aux Etats-Unis ou à la Russie soviétique? L'examen objectif de la situation ne permet pas un excès d'optimisme. Les discussions récentes au sujet de la prolongation du prêt-bail indiquent clairement que l'Angleterre n'est pas la seule nation concernée, que les Etats-Unis ont également intérêt à ce que l'associée des mauvais jours puisse revenir à la surface et poursuivre ses échanges internationaux. C'est pourquoi l'organe de l'Association nationale des manufacturiers américains, dans sa livraison du 6 août dernier, affirmait que les milieux officiels avaient l'intention de "continuer le prêt-bail à l'Angleterre après la chute de l'Allemagne, — au moins jusqu'à la reddition du Japon et peut-être bien pendant la période de transition". On imagine assez qu'une semblable opinion n'est pas inspirée par l'altruisme ou la philanthropie. Question d'affaires, tout simplement.

(Suite à la page 58)

La seule machine à cigarettes

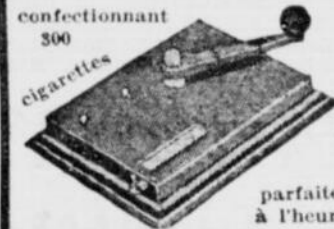

confectionnant 300 cigarettes parfaites à l'heure. PERMET D'OBTENIR 300 CIGARETTES PARFAITES POUR LE PRIX DE 100, réalisant annuellement une économie assez considérable pour un fumeur. Toutes les parties de cette machine sont remplaçables, nous avons en mains l'assortiment complet de ces morceaux. Cette machine est si facile à manipuler que tous peuvent rouler de parfaites cigarettes sans aucun effort. Le fait que cette machine est tout en métal, la Commission des prix et du commerce en temps de guerre ne nous en autorise qu'une fabrication limitée.

Quantité limitée — Hâtez-vous
\$11.62 F.O.B.
J. E. BEAUSEJOUR
4557 Papineau, MONTREAL
succursale: 363 1/2 rue St-Jean, Québec

DISQUES: le cadeau toujours apprécié

SUGGESTIONS:

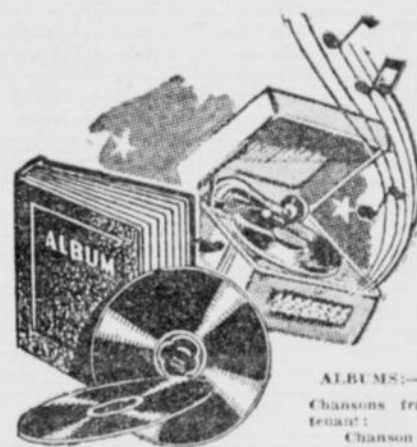

- Minuit, Chrétiens, Georges Thill 1.00
- Warsaw Concerto, Symphonie 1.00
- Charlotte de Notre-Dame35
- Anges dans nos campagnes35
- C'est Noël (Jingle Bells)35

- Ca Bergers, assemblons-nous
- Il est né le divin enfant
- Cadeaux du Petit Noël par les Petits Chanteurs de Granby50

- Adeste Fideles
- Sainte Nuit par André Lamarre... .35
- Jingle Bells
- White Christmas

- ALBUMS: — Gaîtés Parisiennes, Offenbach 2.75
- Chansons françaises, Charles Rolland, compositeur:
 - Chanson du Robinet
 - Prenez le temps d'aimer
 - En l'air, En l'air
 - On ouvre demain
 - Les moules marinières
 - Il pleurait 4.00

- CONCERTOS: — Chopin, Grieg, Tchaikowsky, etc.
- SYMPHONIES: — Beethoven, Sibelius, Tchaikowsky, etc.
- VAISES: — Strauss, Waldteufel, Frankie Carle (piano) 3.50
- OPERAS (extraits): — Aida, Carmen, Faust, Madame Butterfly, Pagliacci, Rigoletto... 3.50
- ALBUMS A DISQUES: — grandeur 10" .75, .85, .90, 1.00, 1.25, 1.50.
- grandeur 12" 1.00, 1.25, 1.85, 2.25
- Frais postaux: .35 par album.

J.E. Turcot

568, RUE STE-CATHERINE EST
MONTREAL LAncaster 2111

MIETTES DU TEMPS

Quand le champagne coulait à flots

Non loin des boulevards baignés de néon, la misère pullulait, avec la vermine. — Les « beaux jours » d'avant-guerre vus à nu. — L'aveu de deux missionnaires. — Quand tout conspire contre le « petit ». — De quoi se compose l'armée — A chacun sa part de soleil. — Un vent nouveau souffle. — Sganarelle aura ses gages.

Par Henri Dufresne



Ah! mes gages! mes gages! Voilà par sa mort un chacun satisfait. Ciel offensé, lois violées, filles séduites, familles déshonorées, parents outragés, femmes mises à mal, maris poussés à bout, tout le monde est content; il n'y a que moi seul de malheureux... Mes gages! mes gages! mes gages! (Sganarelle, dans «Don Juans de Molière».)

On lisait dans les journaux, récemment, que Paris retrouverait bientôt sa gaieté d'avant la guerre. Dans ce Paris gai d'avant la guerre ou le champagne coulait dans les boîtes de nuit au son du jazz, il y avait un quartier de misère, un quartier des pauvres qu'on appelait la «zone rouge» à cause de ses sentiments communistes. Deux missionnaires de la Chine, qui firent des études à Paris, m'ont confié, un soir que nous nous promenions dans les beaux jardins de la Trappe, entre deux rangées d'ormes, qu'ils avaient vu dans la «zone rouge» une si repoussante misère, un tel dénuement, une si grande détresse, qu'ils s'étaient dit: «Vraiment, si nous avions vécu dans une telle misère, à côté de tant de richesses, nous serions probablement devenus, malgré notre foi, des communistes, des révolutionnaires, comme ces pauvres gens qui, désespérés, préfèrent n'importe quel état à leur état actuel, même au risque d'y perdre.»

DANS toutes les grandes capitales, dans toutes les villes prestigieuses qui étalent l'insolence de leurs trésors, à Paris comme à Londres, à Londres comme à New-

York, à New-York comme à Constantinople, à Constantinople comme au Caire, au Caire comme à Rome, il y avait, dans cet heureux monde d'avant-guerre, dont on nous rebat tant les oreilles, des rues où la misère pullulait, avec la vermine; des quartiers de taudis que les grands établissements prospères cachaient comme un paravent. Ce monde d'avant-guerre n'était reluisant en somme que pour un petit nombre, évidemment, de privilégiés. A Montréal même, métropole du Canada, ville encore neuve à ressources immenses, on vit des milliers de familles de chômeurs réduites au plus abject état. On traitait les sans-travail comme des pa-

rias. Des marchands peu scrupuleux (pour dire le moins) forçaient parfois les chômeurs (sous le système des bons) à accepter des aliments avariés, de la viande pourrie, comme il fut prouvé (preuves sur table) à une fameuse séance du conseil municipal. Et cela dans une ville qui se dit chrétienne!

Ce «beau temps» d'avant-guerre, il ne dit rien qui vaille aux petites gens. Les plaisirs, les douceurs, les confortés que l'on évoque, — pour nous stimuler à l'effort de guerre, — ils leur étaient étrangers. Le «petit» a été, de tous les temps, l'éternel exploité. Et il a été de tout temps, cependant, l'instrument de la puissance et de la prospérité des grands. Par on ne sait quelle déformation du cœur, et aussi de l'intelligence, — est-ce la loi de la jungle? — on s'acharne sur le faible au lieu de lui venir en aide. La misère attire tous les coups; c'est l'aimant de tous les malheurs. Il semble que l'on prenne un cruel plaisir à appesantir le fardeau du petit, du faible, du pauvre, à l'instar de ces professeurs à court jugement qui surchargent de pensums un élève arriéré pour qui le programme quotidien est déjà trop lourd. «Vous ne savez pas votre leçon? Vous ne copiez pas 500 fois les mots Je ne sais pas ma leçon. L'élève peu doué devra apprendre la leçon d'hier, la leçon d'aujourd'hui et copier 500 lignes. S'il ne devient pas complètement cancre après cela, il n'aura qu'à se jeter à l'eau. Ainsi en use ou, du moins, en usait la société à l'endroit des pauvres gens.

TOUT semble, en effet, conspirer contre le petit. Par petit, j'entends celui qui, à maigre salaire dans un temps de vie chère, a, selon l'expression populaire, de la misère à joindre les deux bouts, et le plus souvent n'y réussit pas. Les petits, ce sont, par exemple, les pères de nombreuses familles qui suent sang et eau pour élever leurs enfants. Ce sont eux qui assument le plus gros du fardeau de la vie chère, car toute hausse dans le prix des denrées signifie pour eux une grave obésation du budget familial. Les taxes et impôts se grèvent de lourds intérêts vu que des dépenses imprévues (maladies, etc.) empêchent souvent qu'ils ne soient acquittés à temps. L'homme prospère, lui, acquitte souvent ses taxes avant échéance et il obtient, dans certains cas, un escompte. C'est-à-dire que, plus en mesure de payer que le petit, il paye moins. Logiquement, il semble que ce devrait être le contraire. Ajoutons que le petit salarié est souvent forcé de contracter des emprunts à 12 pour cent ou plus d'intérêt. Tout l'accable tandis, au contraire, que tout favorise le richard ou gros salarié. Le proverbe anglais dit avec raison: «Nothing succeeds like success» ou «Everybody loves a winners». Après la guerre, alors que le ciel aura été vengé, que les grands coupables auront été pendus ou électrocutés, que les pays agresseurs auront été dépêchés, il ne faudra pas que le seul malheureux,

dans tout ce monde heureux, soit encore le petit salarié criant comme le Sganarelle de Don Juan: «Mes gages, mes gages! mes gages!»

Il se manifeste heureusement aujourd'hui un nouvel état d'esprit qui, espérons-le, continuera de se développer. La société commence à prendre conscience de ses devoirs envers les petits, les pauvres, les maigres salariés. Elle commence à reconnaître que son rôle ne consiste pas seulement à maintenir l'industrie puissante et prospère, mais à protéger le petit gagne-pain qui trop souvent était exploité à 99 pour cent par cette industrie. Certains patrons, comprenant que leur véritable intérêt réside dans une communauté pacifique, c'est-à-dire satisfaite, se penchent avec sympathie sur les problèmes du prolétaire. La vieille politique du moindre salaire ou l'ouvrier et le petit employé étaient traités comme une marchandise, selon la loi païenne et insensible de l'offre et de la demande, est en train de disparaître. La société, représentée par ses mandataires, a créé des lois permettant aux petits de s'unir, de se grouper, pour améliorer leur sort, car le soleil doit luire pour tout le monde. Enfin, un esprit chrétien se manifeste et les maisons d'affaires, du moins pour un certain nombre, ne sont plus des corps sans âme.

La guerre aura servi à réhabiliter le petit dans l'esprit des grands. C'est justice. N'est-ce pas en effet le petit qui fait le grand effort de guerre, sur la ligne de feu comme sur la front de l'arrière? A l'arrière, salarié, gagne-sous, il ne peut, par aucune combinaison de chiffres ou fausses dépenses, soustraire

quoi que ce soit à l'impôt, tandis qu'il y a des gens (le fait nous a encore été signalé récemment) qui gagnent jusqu'à \$10,000 par année et qui trouvent moyen de ne rien payer, ou à peu près, au fisc. Quant au front de guerre proprement dit, on sait que les armées se composent d'un petit nombre d'officiers et d'une multitude de soldats, c'est-à-dire de petites gens: anciens chômeurs, ouvriers, commis, journaliers, etc. Ce sont tous ces petits points noirs anonymes qui font l'armée et c'est parmi cette piéce uniformément terne que la mort fait ses plus grandes fauchées. «Nous, les petits», comme disait le vieux grognard Flambeau dans l'«Aiglon». Tous ceux qui sont morts à Dieppe, tous ceux qui sont montés à l'assaut de la côte normande, tous ceux qui se sont rués sur la ligne (Suite à la page 57)

PHOTOS

Agrandissements en couleurs

Directement de n'importe lequel portrait ou négatif 5" x 7" avec cadre . . . 68c 8" x 10" avec cadre . . . 98c (plus taxe 4% ville, 2% campagne, frais de maille 5c.)

Envoyez-nous vos instantanés ou anciennes photos: pas besoin de film. Photos retournées intactes. Les portraits ou négatifs seront acceptés par maille ou au studio seulement. (Nous n'avons pas d'argent pour ce genre de travail). Avec chaque photo envoyez-nous couleurs des yeux, cheveux, habit. Pas de commande C.O.D. Ou vrage garanti tel que la photo.

LA PHOTO MODÈLE 1684 est, S.-Catherine, Montréal

DENTIERS

(Spéc. M.D.)

Dr J. A. LAMARRE

CHIRURGIEN-DENTISTE

BUREAU OUVERT JUSQU'A 9 P.M. EXCEPTÉ LE SAMEDI JUSQU'A 6 P.M. 1237 Carré PHILLIPS — LA. 3227-8



Préparés avec BOVRIL

BISCUITS AU FROMAGE ET BOVRIL

1 1/2 tasse fromage fort râpé ou 4 onces fromage à la crème 4 c. à soupe beurre 1 c. à thé Bovril 1/2 tasse farine 1 c. à thé jus de citron

Défaites en crème fromage et beurre ensemble. Ajoutez la Bovril et le jus de citron. Mélangez avec la farine. Formez en boulettes de la grosseur de billes. Placez sur tôle à cuire non graissée et aplatissez avec une fourchette. Laissez refroidir durant 2 à 3 heures. Cuisez à four chaud (450-475°) jusqu'à ce que légèrement brunis—de 8 à 10 minutes. Servez chaud. Ceci donne 5 douzaines de biscuits.



C'EST PLUS QU'UNE ESSENCE c'est un ALIMENT!

GARÇON LIBÉRÉ de l'incontinence d'urine



Mme Paul Renaud, 804, St-Rédempteur, Hull, Qué., écrit: "J'ai acheté une boîte du remède Vanderhoof contre l'incontinence d'urine pour mon garçonnet. Il a fini de le prendre il y a une semaine. Il ne mouille plus son lit. Votre remède est merveilleux." Mères, ne punissez pas votre enfant parce qu'il mouille son lit — cela ne fait qu'empirer les choses. Essayez plutôt le traitement domestique inoffensif sensé de Vanderhoof, lequel renforce les organes et aide à corriger l'état de nervosité responsable de cette habitude. \$1.05 la boîte ou 18c pour le traitement d'essai.

Vanderhoof & Co. Limited Casier 247, Dépt. 61-C-2, Windsor, Ont.

Advertisement for Christmas cleaning services. Includes a central illustration of a family and a list of services: Toilettes, Complots, Couvertures, Manteaux, Draperies, Paletots. Text: CE SERA Noël dans 14 JOURS. NOS PRIX SONT ENCORE DES PLUS BAS.

Advertisement for 3-day cleaning service. Text: SERVICE DE 3 JOURS. COMPLETS - PANTALONS MANTEAUX - PALETOTS. parfaitement nettoyés et pressés en 3 jours. Les autres vêtements exigent un peu plus de temps. Veuillez consulter le personnel de nos magasins.

Advertisement for 6-hour pressing service. Text: SERVICE DE PRESSAGE DE 6 HEURES. COMPLETS (3 pièces) PALETOTS (légers) MANTEAUX (sans fourrures) 24\$. parfaitement éponges et pressés.

Advertisement for LEO Limited cleaning services. Includes the LEO logo and a list of 15 store locations across various cities like Masson, Papineau, Hubert, etc.

VOTE DE CONFIANCE EN KING

Québec demeure anticonscriptionniste

Le vote de confiance qu'a reçu aux Communes le gouvernement du T.H. Mackenzie King apporte à la crise politique que vient de traverser le Canada une solution qui devrait être acceptable à tous ceux qui, opposés à la conscription, s'arrêteront à réfléchir à ce qu'aurait signifié toute autre alternative. Certes, cette solution n'est pas pleinement satisfaisante pour notre province, en ce qu'elle n'écarte pas le recours à la contrainte dans le recrutement des renforts destinés à notre armée d'outre-mer, en ce qu'elle impose l'application partielle d'un principe que la grande majorité de notre peuple repousse, comme en témoignent les votes donnés par nos députés; mais il était vite devenu évident, dès les premières heures qui suivirent la convocation du Parlement, que la crise ne pourrait être tranchée de la façon absolue que souhaitait la province de Québec, et qu'elle ne pourrait se dénouer que par un compromis.

Le chef du gouvernement se vit forcer la main, à la suite d'une funeste agitation politique qui avait troublé les esprits. Le mal eut cependant été pire si le pouvoir avait passé aux mains du groupe conscriptionniste outrancier auquel le T.H. Mackenzie King a su faire face.

A voir sur quel ton de rancœur s'exprime le mécontentement des adversaires du gouvernement, on n'a point de peine à se convaincre que le vote de confiance donné au T.H. M. King est une victoire de la pondération et de la mesure sur une politique extrémiste qui eût encore plus gravement divisé la nation canadienne. Les votes enregistrés aux Communes, sur les divers amendements comme sur la motion principale, révèlent clairement que si la province de Québec a tenu à exprimer son opposition à la conscription, elle voit clairement par qui, dans l'impasse présente, ses intérêts sont le mieux protégés.

GRANDI est au PORTUGAL

LONDRES. — Le comte Dino Grandi habite maintenant le Portugal. Il s'est réfugié dans ce pays pour échapper à la vengeance de Mussolini. L'ancien ministre des affaires étrangères d'Italie et ambassadeur italien à Londres, tire le diable par la queue.

Le comte a coupé sa barbe... Il dit l'autre jour à un Anglais qu'il se sentait dévêtu depuis lors... Le livre en préparation du comte Grandi traite principalement des choses du passé. Il y explique en-

tre autres comment il a réussi à amener la chute de Mussolini le 25 juillet, 1943. C'est pour cela que Mussolini et la Gestapo l'ont condamné à la mort violente.

Soulage bien les

Pieds "d'Athlète"

Une seule application de l'Huile Emerald vous donnera la surprise de votre vie. Vos pieds fatigués, sensibles, brûlants et démangeants sauteront littéralement de joie! Et pas le moindre tracass—vous n'avez qu'à appliquer un peu d'huile sur vos pieds, matin et soir—l'action de cette huile est merveilleusement rapide—il n'est rien de mieux pour les pieds qui transpirent et malodorants. Vous pouvez vous procurer l'Huile Emerald Moome dans n'importe quelle pharmacie—satisfaction garantie ou argent remis. PHARMACIE MONTREAL. AMERICAN DRUG STORES, LES PHARMACIES LEDUC.

Blackstone désappointé

LOWELL. — Le dernier numéro du magicien Blackstone, c'est la disparition dans l'air de jeunes dames; mais, hier, dans l'auditorium du HIGH SCHOOL Lowell, les jeunes dames ont trouvé l'air trop subtil pour pouvoir s'y confondre.

Trois belles jeunes filles semblaient être sur le point de disparaître dans l'air, à huit pieds du sol, au commandement de la baguette du magicien. Mais l'assistance fut bien déçue et les jeunes femmes le furent davantage. Les poules se sont brisées!

Les jeunes femmes tombèrent sur la scène en tas, l'assistance fut terrifiée à ce spectacle et Blackstone dut avoir recours immédiatement à tout son art pour éviter la panique. L'une des jeunes femmes s'est rompu une jambe, une autre une main, et la troisième souffre de lacérations du cuir chevelu. Contrairement à l'usage en pareil cas, le spectacle fut interrompu.

E. GINGRAS O. D.

Optométriste-Opticien

Traitement musculaire

PRESCRIPTIONS DE MEDECINS OCULISTES

REMPLES AVEC LE PLUS GRAND SOIN

6615, Blvd Saint-Laurent, Montréal, Crescent 3737



VILLERAY - AHUNTSIC

CATEGORIE B

ELISEZ

MICHEL

NORMANDIN

Comités: DU. 2563 - DU. 6279



VOICI LE

Special

DU PÈRE NOËL CHEZ

O. St. Jean
BIJOUTIERS DIAMANTAIRES

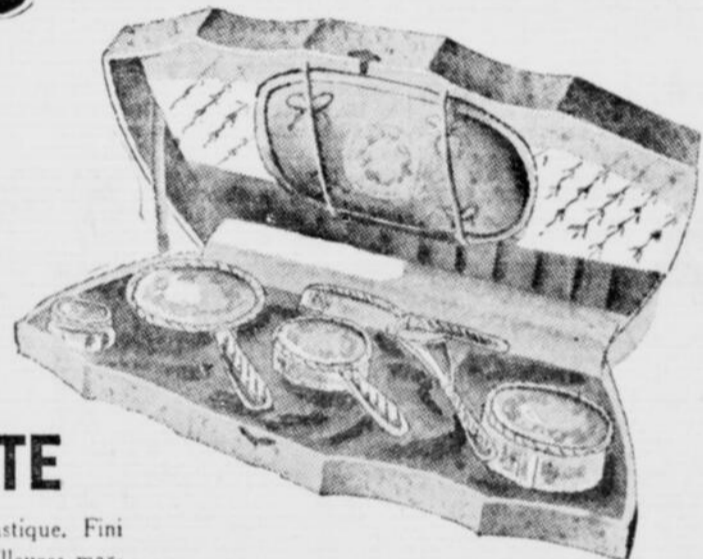

GRAND CHOIX DE SERVICES DE TOILETTE

En argent solide, ou en plastique. Fini chrome ou fini doré. Des meilleures marques au pays.

\$4.50 et plus

Notre maison est établie au même endroit depuis 74 ans.

ÉLECTEURS ET ÉLECTRICES de Montcalm, St.-Edouard, St.-Jean,



(District No 6)

VOTEZ POUR M. ALBERT

Charpentier

Candidat, catégorie "B" officiellement appuyé par

M. Camillien HOUDE

ALBERT CHARPENTIER est un chef ouvrier qui depuis une vingtaine d'années se dévoue sans relâche pour améliorer le sort de la classe ouvrière et de ses concitoyens en général.

M. CHARPENTIER connaît les besoins de ce district de la ville qu'il habite depuis nombre d'années.

Orateur à la parole véhémente il fut l'un des plus ardents partisans de la libération de M. Camillien Houde.

Il s'intéresse aux problèmes de l'heure et possède toutes les qualifications requises pour vous représenter avec avantage au conseil de ville de Montréal.

Le Comité d'organisation de Albert Charpentier

BIJOUX DE FANTAISIE

- Loquets ... \$2.00 et plus
- Pendentifs .. 4.00 et plus
- Boucles d'oreilles ... 1.00 et plus
- Epingles 1.00 et plus

20. SPECIAL

MONTRES

POUR DAMES
Montres-Bracelets
15 pierres
15.50

POUR HOMMES
Montres-bracelets
15 pierres
11.95

Grand choix de montres Longines — Tavannes — Bulova — Gruen — Fontaine — Cyma — Fremes, etc.

3 modes d'achat

- 1—Comptant
- 2—Crédit
- 3—Marchandise réservée

Le tout conforme aux règlements de la loi fédérale.

Montres TAVANNES

1122—Plaqué or 10 carats, 17 pierres - - \$45.00



3691—Plaqué or 10 carats, 17 pierres - - \$49.75



LES BIJOUTIERS DIAMANTAIRES

O. St. Jean

LIMITÉE

Tél.: AM. 2121

1215 est, Ste-Catherine

Ouverts de 10 h. à 6 h. 30, samedi compris.

DUPUIS

La suavité des "étrennes"

HARRIET HUBBARD AYER

...pour la plus charmante des femmes SUR VOTRE LISTE DE CADEAUX... Cette marque est connue de la femme d'affaires comme de la jeune fille dont les activités sociales sont multiples... Les produits HARRIET HUBBARD AYER sont renommés à cause des ingrédients de haute qualité qui entrent dans leur fabrication.

DUPUIS —
rez-de-chaussée
(centre)

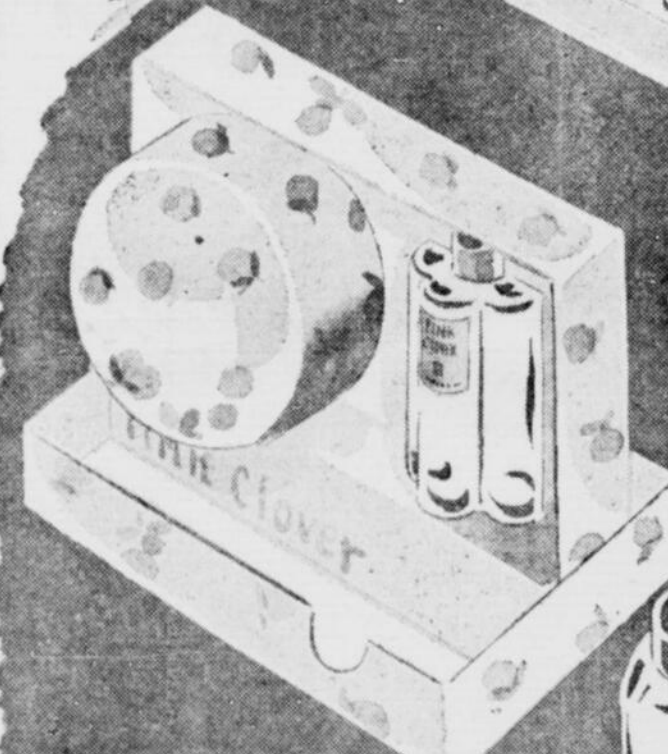

POUR LE BAIN
produits AYER: une grosse
boîte de poudre de bain avec
une Eau de Cologne parf-
mée PINK CLOVER (Tréfle
rose) 3.40

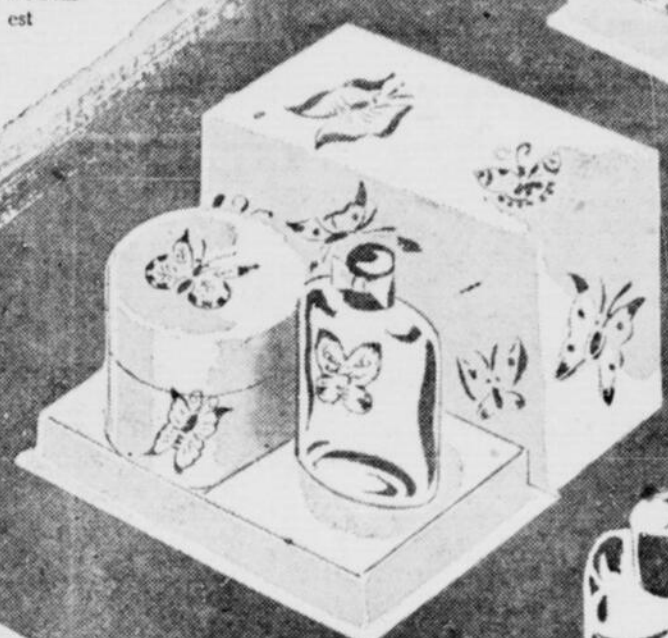

LE COFFRET
à 2 produits, POUDRE DE
TALC, EAU DE COLOGNE
Honeysuckle (chèvrefeuille)
complet 1.95



DEUX PRODUITS AYER
ce coffret contient poudre de
TALC et un flacon de Colo-
gne au parfum AYER
PINK CLOVER
(tréfle rose) 1.95

EAU DE COLOGNE
délicatement parfumée
au parfum AYER —
HONEYSUCKLE (chèv-
refeuille) 1.75



COFFRET "LUXURIA"
crème démaquillante -
crème de fond - crème
nourrissante - lotion astrin-
gente. LE TOUT 5.95



EAU DE COLOGNE
cette eau de Cologne
AYER est délicatement
parfumée: PINK CLO-
VER (Tréfle rose) le
flacon 1.75

EAU DE TOILETTE
marque Ayer aux parfums
• Gardenia • Pink Clover
(tréfle rose) • Honeysuckle
(Chèvrefeuille) le flacon 3.50

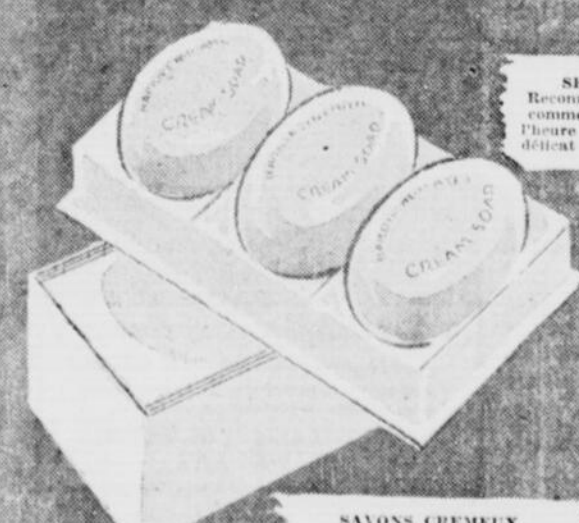

SAVONS CREMEUX
Coffrets de savon AYER à
base de crème très doux
pour la peau
boîte de 2 pains... 1.20
boîte de 3 pains ... 1.60

SELS DE BAIN
Recommandé hautement
comme sels vivifiants à
l'heure du bain. Parfum
délicat 1.00



LE PARFUM "YU"
...il est tellement délicat et
subtil que vous serez agré-
ablement étonnée du prix...
le flacon 3.00 et 5.25



2 PARFUMS AYER
les deux sont agréables et
plairont à "SA" persona-
lité: Honeysuckle (chèv-
refeuille) Pink Clover (Tréfle
rose) le flacon ... 5.00

Dupuis Frères

ALBERT DUPUIS, président.
A.-J. DUGAL, v.p. et gér.-gén. RAYMOND DUPUIS, sec.-trés.

Deuil pour le diocèse

Monseigneur Piette

Le décès de Monseigneur A.-J.-V. Piette, qui vient de mourir subitement, est un deuil cruel pour le diocèse de Montréal, où cet homme d'action et ce prêtre animé d'un saint zèle avait exercé le ministère de son dévouement à la cause de la religion et de l'éducation. L'organisation diocésaine, l'enseignement universitaire et la vie paroissiale bénéficièrent tour à tour des hautes qualités morales qui caractérisaient Monseigneur Piette, de son activité animatrice, de son zèle pour le bien. Il avait laissé, dans les postes qu'il avait occupés avant de prendre finalement l'importante cure du Saint Nom de Jésus, la marque de son caractère et la moisson de ses œuvres fructueuses.

C'est sans contredit durant les dix années qu'il consacra au rectorat de l'Université de Montréal que Monseigneur Piette trouva l'occasion de donner de façon plus visible la mesure de ses talents. Il fut, comme on le sait, l'animateur et le soutien indéfectible de la grande entreprise qui devait conduire l'Université dans son nouvel immeuble de la montagne. Il voulut faire œuvre grande et durable et il y réussit, dans des conditions extrêmement difficiles. Aujourd'hui que l'entreprise est menée à bonne fin, on doit rendre témoignage à l'homme qui, au milieu des vicissitudes, sut accomplir la première partie de la tâche.

L'Espagne veut jouer un rôle!

MADRID. — Le ministre des affaires extérieures d'Espagne, José Félix Lequerica a dit à la suite du généralissime Franco que l'Espagne devrait participer à la conférence de paix.

Au cours d'une interview, señor Lequerica a insisté sur le fait qu'au moment de la paix, nous devrions distinguer les problèmes qui dérivent entièrement de la guerre et les problèmes qui se rattachent à l'organisation future du monde.

« Ces derniers problèmes sont le patrimoine de tous les pays civilisés. L'histoire de l'Espagne, ses services à la civilisation, son attitude pacifique pendant cette guerre-ci, lui donnent amplement le droit de prendre part à l'organisation future du monde. »

« Les pays de langue espagnole et de la langue portugaise constituent une culture mondiale, sans la participation de laquelle l'organi-

sation mondiale de la paix ne pourrait être qu'incomplète. »

Senor Lequerica a dit que l'Espagne désirerait renouer ses relations diplomatiques avec le Mexique, rompus lors de la guerre civile.

« Suivant la théorie espagnole, le système politique de chaque pays

n'a rien à voir avec sa politique internationale. Par conséquent, l'Espagne est prête à maintenir ses relations avec tous les pays. Mais ces relations deviennent impossibles avec les pays qui se servent de leur pouvoir national pour exercer une influence dans la politique intérieure d'autres pays ou pour renverser les régimes de ces derniers. »

Maman n'est pas à blâmer pour le rhume des enfants

Malgré tout le soin que leur porte la maman, souvent les enfants sortent insuffisamment vêtus; souvent aussi ils sont trop chaudement habillés. Ils ont trop chaud et se refroidissent trop vite; se mouillent les pieds, se découvrent la nuit et commettent tant d'imprudences que la maman ne saurait empêcher.

En traitant les rhumes des enfants la bataille est à moitié gagnée si on leur fait prendre quelque chose qu'ils aiment, quelque chose qu'ils prennent sans se faire prier et c'est ce que la maman trouvera dans le Sirop de Pin de Norvège du Dr Wood, un remède employé par les mamans canadiennes depuis 48 ans.

Prix 35c la bouteille, grande bouteille de famille, 3 fois autant environ, 60c, à tous les comptoirs de remèdes.
The T. Milburn Co., Limited, Toronto, Ont.



Propagande nazie
LONDRES, 9. (P.C.)—La propagande allemande lance son nouveau mot d'ordre «Hitler est bien». Un commandant de bateau a en effet fait rapport dans ce sens, et la cam-

pagne se continue. Un officier de l'armée hongroise va encore plus loin, quand il déclare avoir récemment visité le quartier-général d'Hitler. Les deux ont prétendu que le Fuehrer paraissait très bien et en parfaite santé.

District No. 4, Catégorie "B"
APPUYEZ UNE BONNE ADMINISTRATION MUNICIPALE
VOTEZ LE 11 DÉCEMBRE POUR DURNFORD LAFLEUR QUINN
COMITE: 1449, avenue MCGILL COLLEGE
Tél. PL. 9941

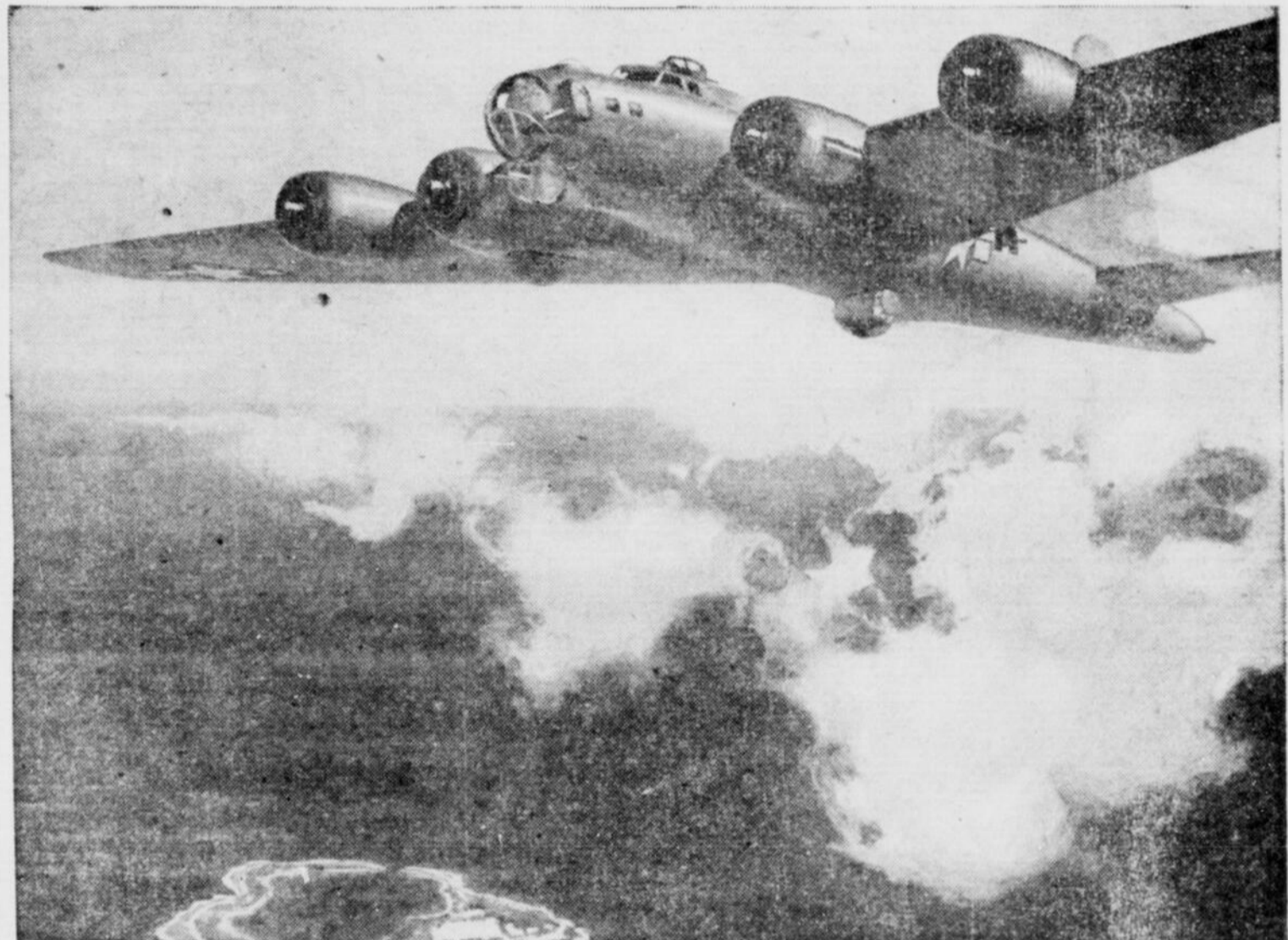

"Millions de fois merci pour ces superbes moteurs"

UN PILOTE d'une Forteresse Volante, son entraînement presque terminé et à la veille de partir pour outre-mer, a écrit cette note à Studebaker:

"Millions de fois merci pour ces superbes moteurs Wright Cyclone à grande vitesse. Continuez à les fabriquer. Nous les maintiendrons dans les airs. Souhaitez-nous bonne chance."

Aujourd'hui, de par tout le monde, la bonne chance que ce pilote bombardier demande, répand son sourire bienfaiteur sur des forces alliées de plus en plus nombreuses—grâce à leur initiative et à leur valeur jointes à la perfection sans relâche des préparatifs exécutés par les Etats-Majors de tous nos Alliés.

Avec la co-opération généreuse du gouvernement des E-U, l'organisation

Studebaker a pu, jusqu'à maintenant, fabriquer plus de 50,000 moteurs Wright Cyclone pour les Fortereses Volantes Boeing—plus de 150,000 véhicules militaires comprenant les gros camions Studebaker à commande multiple et le nouveau versatile Weasel pour le personnel et pour le transport.

Mais personne chez Studebaker n'oublie que c'est sur les fronts de bataille et non sur les fronts de production que l'issue de la guerre sera décidé.

Par conséquent, Studebaker salut avec gratitude ces vaillants hommes et ces vaillantes femmes portant l'uniforme de notre pays auxquels la cause de la liberté doit sa plus forte dette.

The Studebaker Corporation of Canada, Ltd.
Windsor, Ontario



Vos Obligations de Guerre
aident à payer l'effort militaire du Canada. Augmentez vos achats. Encouragez nos hommes et nos femmes en uniforme.
CONSERVEZ CHAQUE OBLIGATION QUE VOUS AVEZ

SPECIALITES
Appareils orthopédiques, bandages herniaires, ceintures abdominales, réparations de tous genres.

La plus vieille maison du genre à Montréal en affaires depuis 1858, sous la même direction depuis 34 ans.

Aussi location de chaises pour invalides

Aucune Agence. Aucune Succursale.

C. MARTIN ENRG.
Corinne Martin, prop.
48 EST, RUE CRAIG
Dépt. 1, Montréal, HA. 3727

Studebaker FABRIQUE LES MOTEURS WRIGHT CYCLONE POUR LES FORTERESSES VOLANTES BOEING

Mes REVUES

La Nouvelle Relève

"La Nouvelle Relève" est sans contredit l'une des plus littéraires de nos revues. Depuis sa fondation, en 1934, par un groupe de jeunes décidés à faire quelque chose et surtout à renouveler les lettres au Canada français, cette revue, tous jours fidèle à elle-même, poursuit l'idéal de Maritain d'une nouvelle chrétienté et de l'instauration du seul et véritable Ordre Nouveau digne de ce nom, un ordre humaniste dans toute l'acception du terme, cette revue dis-je, s'est conquise peu à peu une place de premier choix. Son rayonnement dépasse de loin nos frontières et son nom est fréquemment cité en Afrique française (il le sera bientôt en France) en Argentine et partout où la culture française a su s'imposer.

On pourrait écrire beaucoup de choses sur l'œuvre accomplie par cette publication tant dans les lettres qu'ailleurs. Le numéro de novembre, entre autres, que nous venons de recevoir publie un article très au point de Louis Gaudet sur "L'Islam et Chrétienté". L'espace me manque pour résumer cet étude; je ne puis qu'en conseiller la lecture à tous ceux que passionnent ou simplement intéressent ces grands problèmes des contacts, entre la religion des hommes. On peut aussi signaler la narration émouvante des "Derniers jours du Frère Marie-Victorin" que nous fait M. Marcel Raymond, qui fut l'un de ses plus fidèles collaborateurs. Et je ne puis oublier non plus, la seconde "tranche" du roman de Charbonneau "Fontille", dans lequel le jeune romancier montre, depuis "Il posséderont la terre", il a su améliorer sa manière si je puis dire, tout en conservant les précieuses qualités qui lui ont assuré le succès de son premier roman.

"La Nouvelle Relève" est une revue qui fait honneur aux lettres françaises du Canada.

L'Union Médicale

A l'occasion de la libération de la France, les médecins du Canada français ont consacré un numéro spécial à la gloire de la médecine française qui a tant contribué à la science médicale universelle.

C'est un très beau numéro, d'une très belle rédaction qui n'intéresse pas seulement les médecins. On ne peut résumer un tel travail. C'est l'histoire de la médecine française dans tous les domaines, qui nous est racontée par les médecins de chez nous, dont la plupart, sinon tous, sont allés "au pays des ancêtres" chercher cette culture qu'ils ne pouvaient trouver ailleurs. C'est un hommage et aussi un geste de reconnaissance de la part de notre médecine de France, de cette France si lourdement éprouvée, si cruellement meurtrie.

De plus, parmi les grands noms de France qu'évoquent nos médecins, plusieurs sont des contemporains, des hommes que la plupart des nôtres ont connus, fréquentés, avec lesquels ils ont souvent travaillé. C'est ce qui fait l'intérêt de ce numéro, dont il faut savoir gré à notre Faculté, d'avoir réalisé.

"Notre Journal français d'Amérique", écrit le Dr Albert LeSage, se devait spontanément à nos collègues et amis français, dans cet admirable et courageux geste de libération... Issu d'une même race, le médecin canadien-français veut que la France demeure la source principale de sa culture, comme par le passé. Voilà pourquoi nous lui avons dédié ce numéro. Nous souhaitons qu'elle donne, de nouveau, au monde désaxé, l'exemple de l'équilibre en face des problèmes nouveaux qu'elle sera appelée à résoudre. Bientôt, nous l'espérons, nous entendrons la voix de ses savants annoncer de nouvelles découvertes dont le monde entier bénéficiera."

D. O'Leary

A son paroxysme, le diamètre d'un typhon ou d'un ouragan peut être de 900 milles, avec un centre de calme de 300 milles.

Quelle aubaine!

CHAMBRE avec BAIN et RADIO

\$2.50 à \$3.50 simple
\$3.50 à \$6.00 double

ON PEUT RECEVOIR 1000 NOTES

Près de Radio City au Times Square

HOTEL CHESTERFIELD

130 Ouest, 49e Rue, New York
Ecrivez et demandez DEPLIANT ILLUSTRE.

Institut Familial

S.-François-Solano
L'Institut Familial (section S.-François-Solano) tiendra sa réunion publique du mois de décembre, mercredi soir de cette semaine, le 13, en la salle de l'école S.-François-Solano. La réunion sera sous la présidence d'honneur du supérieur de l'Externat classique Ste-Croix et du recteur du Collège St-Ignace. Le conférencier sera le R. P. La-Ph. Audet, S.S.S. Il traitera de "L'éveil de la raison: L'enfant à l'âge de 7 ans; l'enfant à l'âge de 13 et 14 ans."

Les guerriers de la Chine ancienne et du Pérou furent les premiers à utiliser le nickel.



L'Art Français

370 LAURIER ouest — CA. 6077

vous invite pour votre choix

des cadeaux de Noël

Un tableau rappelle toujours le donateur.

CHOIX DE CADEAUX

Aux trois Bijouteries

St. Jean

3 MODES D'ACHAT

1er, AU COMPTANT — 2e, À CRÉDIT
3e, MARCHANDISE MISE DE COTÉ

Conditions conformes aux règlements sur les prix et le commerce en temps de guerre.

Spécial d'avant, Noël

Ensembles trois pièces

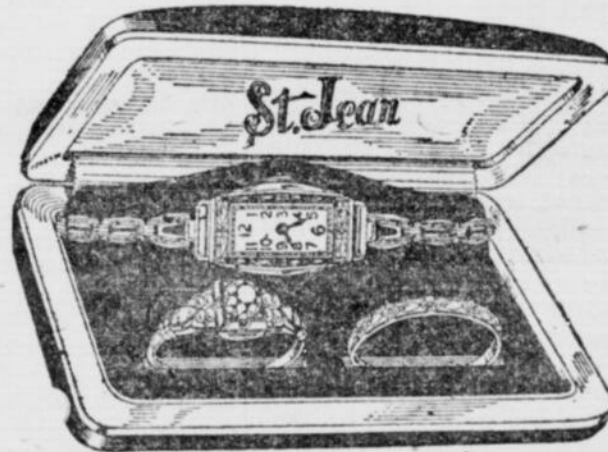

Une jolie montre, finie jaune, mouvement 15 pierres, garantie. — Une bague à diamants avec monture de 10k et une alliance gravée en or 10 k.

LES TROIS BIJOUX

\$39.95

SUPERBES MONTRES

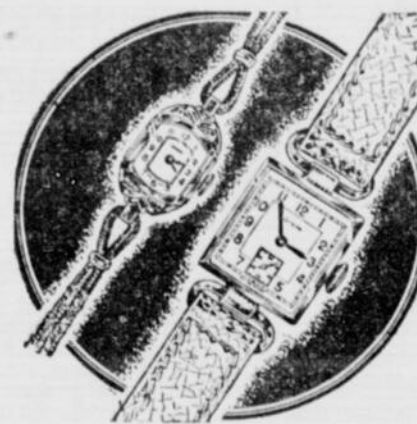

Pour dames

Mouvement suisse, 15 pierres. Boîtier jaune, modèles assortis. Valeur excep. \$16.75
et plus

Pour messieurs

Mouvement suisse incomparable de marque "Grana". — 17 pierres. Boîtier jaune, \$19.75
modèles assortis.
et plus



Bague initiale

POUR HOMMES
Or 10 carats — Initiales sur émail noir. — Belle valeur.

\$12.95

MAGNIFIQUES BAGUES À DIAMANTS



Bague à diamant, or 14 carats naturel, genre solitaire. Sertie d'un diamant de haute qualité. Les côtés de la bague sont finis avec applications d'or blanc ciselé.

\$75

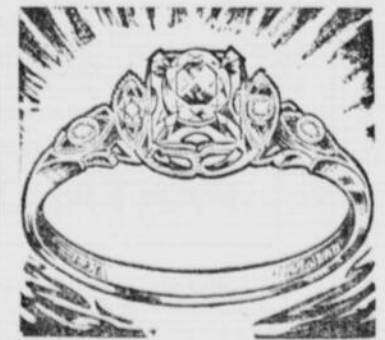

Bague à diamants, or 14 carats naturel. Sertie de 5 diamants de haute qualité, exactement tel qu'illustré.

\$125

3 MAGASINS A VOTRE SERVICE

Commandes par la malle remplies avec soin



Maison établie depuis 60 ans

EMILE ST-JEAN et IRENEE ST-JEAN, propriétaires.

1020 rue STE-CATHERINE OUEST, près Peel
324 rue STE-CATHERINE EST, près St-Denis
1374 rue MONT-ROYAL EST, près Garnier

La Patrie

Membre de la Canadian Press et de l'Audit Bureau of Circulations.
 J.-N. A. Perrault, Sec.-Trésorier.
 SIEGE SOCIAL: 180 est-rue Sainte-Catherine, Montréal. Téléphone L.A.-caster 3121. — Echange correspondant avec les différents services.
 Toronto: Hugh Rose, 201 Edifice McKinnon, 19 rue Melinda, Toronto Ont. Téléphone: ELgin 1016.
 États-Unis: The Katz Agency New-York, 500 Fifth Ave.
 Abonnement: \$3.75 par année; \$1.75 par 6 mois.

De tous les journaux français dominicaux d'Amérique, la PATRIE DU DIMANCHE est la plus volumineuse, le plus répandu et le plus lu.

MONTREAL, 10 DECEMBRE 1944

Il faudra voter lundi.

* * *

Que tous les Montréalais exercent leur droit de suffrage.

* * *

Allons voter pour qui nous jugeons bon, mais votons.

* * *

La conquête du droit de suffrage a coûté assez cher à nos pères pour que nous n'ions au moins à exercer ce droit inestimable.

* * *

N'oublions pas que les intérêts de tous les contribuables sont intimement liés à l'administration de la chose municipale. Locataires comme propriétaires trouvent profit à n'être que de sages administrateurs.

* * *

Montréal étant la métropole du Canada et de beaucoup la plus grande ville de la province de Québec, les Canadiens français doivent se faire un point d'orgueil de n'en confier l'administration qu'à des hommes absolument recommandables et sûrs.

* * *

Dans le choix des hommes pour l'élection de qui nous voterons lundi, ne nous laissons guider que par des considérations de politique municipale. Ne cherchons pas au-delà. Il s'agit actuellement de doter Montréal de bons gouvernants municipaux. A plus tard le choix de mandataires provinciaux ou fédéraux.

* * *

Est-il œuvre plus méritoire que celle de la Ligue Antituberculeuse de Montréal qui s'applique à dépister les cas de peste blanche un peu partout, dans les établissements industriels et autres, afin de permettre aux personnes menacées par le microbe infectieux de se faire soigner à temps? Quelconque est convaincu de l'excellence de cette œuvre ne devrait-il pas souscrire généreusement à la Ligue Antituberculeuse qui a son siège social à 507 Place d'Armes, Montréal.

* * *

Les outranciers qui cherchent sans cesse à dénigrer l'effort de guerre du Canada en prétendant que notre pays devrait faire davantage, paraissent oublier certaines statistiques qui placent au premier rang la contribution financière de la communauté canadienne. Ainsi il est établi que chaque dollar de revenu est taxé comme suit: de 36c par cent aux États-Unis, de 16c par cent en Grande Bretagne et de 51c par cent en Canada. Voilà comment un petit peuple de onze millions d'habitants finance son effort de guerre.

Les mots qui vivent

Enfin vous l'emportez, et la faveur du roi. Vous élève en un rang qui n'était dû qu'à moi.
(P. Corneille, Le Cid, Acte I, Sc. 1).

Choisissons de bons administrateurs

Les élections municipales

Des élections municipales dans une ville qui, par le chiffre de sa population et par sa richesse, est la plus grande ville du Canada, ne sont pas un simple tournoi politique auquel la population puisse périodiquement se livrer pour faire diversion à ses occupations journalières. Ce qui est en jeu, dans l'élection qui approche, c'est le bien-être des contribuables montréalais et c'est la bonne administration d'un budget annuel de plus de \$30 millions. Etant donné que l'administration municipale touche de très près à notre existence individuelle et à notre vie en communauté, il n'est pas un électeur qui puisse se dire désintéressé du résultat du scrutin.

Et cela est vrai non seulement pour la Métropole du Canada, mais pour toutes les municipalités de notre province, où se tiendront bientôt des élections. Chacun de nous prend grand soin de choisir, dans la conduite de ses affaires personnelles, les conseillers, les surveillants, les auxiliaires dont il a besoin: un banquier, un avocat, un notaire, un comptable, un associé. Dans chaque cas, nous recherchons un homme de confiance, dont l'intégrité est à toute épreuve et que nous savons capable de défendre nos intérêts. En bonne logique il est inexplicable que nous prenions moins de précautions dans le choix d'un conseiller municipal ou d'un maire. Et c'est parce que trop souvent nous avons ainsi agi avec insouciance et aveuglement, dans le passé, que l'administration municipale de Montréal a été en décadence.

Le régime municipal actuel de Montréal a le grand avantage de corriger certains inconvénients du suffrage populaire en assurant la présence dans le conseil municipal d'au moins un tiers des représentants choisis en dehors de toutes préoccupations électorales. Mais l'élection des deux autres tiers pourrait fausser ce régime, si elle se faisait sans discernement. C'est là qu'est le danger.

L'élection de lundi prochain ne changera rien à la marche des événements dans les domaines provincial et fédéral. Nous ne sommes pas appelés à juger là des problèmes qui ne peuvent se régler qu'à Québec et qu'à Ottawa. Il y a donc lieu de se méfier des candidats qui prétendraient pouvoir, une fois élus, exercer une influence quelconque hors du domaine municipal; ceux-là veulent leurrer les électeurs.

M. Beaulieu chez les H.E.C.

Message d'optimisme

(par Roger DUHAMEL)

L'Association des diplômés de l'École des Hautes Études Commerciales a eu l'heureuse idée d'inviter à un grand dîner-causerie, au Windsor, le ministre provincial de l'Industrie et du Commerce, M. Paul Beaulieu. Les anciens de cette maison d'enseignement supérieur tenaient à connaître personnellement l'un des ministres les plus avertis et les plus éloquents du cabinet québécois et apprendre quelles sont ses vues sur les principaux problèmes qui relèvent de sa compétence. Engagés dans les affaires, dans la finance, dans le commerce, dans l'industrie, ils ont un intérêt évident à connaître l'orientation de notre politique commerciale et industrielle.

M. Beaulieu ne se laisse pas prendre au mirage des mots, même s'il est un maître reconnu de la parole. Les réalités le retiennent davantage et c'est sur elles qu'il veut bâtir solide et durable. Après quelques semaines seulement à la tête de son ministère, il a déjà accompli de l'excellente besogne et posé les jalons des tâches futures. Ce qui est le plus sur être dans les circonstances, c'est de faire connaître notre province sous son jour véritable et partant la faire apprécier dans les milieux où souvent on l'ignore et la méprise.

Nous avons besoin d'une publicité intelligente, méthodique et inlassable. Ainsi seulement parviendrons-nous à exercer l'influence qui nous revient et à retirer pleinement bénéfice de nos richesses et de nos ressources.

Le ministre de l'Industrie et du Commerce ne croit pas à la vertu de l'isolationisme dans le monde des affaires. Bien au contraire, il réclame à grands cris une politique large, ouverte, moderne, il souhaite que nous mettions en valeur tout ce dont nous disposons et que nous réussissions à intéresser le capital étranger. Mais il songe surtout à notre capital et c'est pourquoi il invite nos financiers et nos magnats à collaborer ensemble étroitement pour créer ici des entreprises nouvelles. En plus d'assurer notre essor économique, ce sera aussi le moyen de prévenir la crise

"EPUISÉE" ET ALARMÉE

Se trainer d'un jour à l'autre — incapable de faire son ouvrage et bourru avec ses enfants — quelle vie! On blâme les "nerfs" quand c'est parfois le rein qui faillit. L'organisme se charge d'impuretés: maux de tête et de rein ont souvent beau jeu. Les Pilules Dodd aident à le nettoyer, donnant à la nature une chance de restaurer santé et énergie. Faciles à prendre. Sûres. H.F.
Pilules Dodd pour le Rein



EMILE CARRIERE, O.O.D.
ADRIEN SENECAI, O.O.D.

CARRIERE & SENECAI

L.T.F.E.

Optométristes-Opticiens à l'Hôtel-Dieu, Ste-Catherine E. LA. 2211

du chômage qui nous attend à la fin des hostilités, si nous n'y prenons garde. Il ne faut pas en effet se faire d'illusions à cet égard; nous comptons actuellement quelque 700,000 hommes sous les armes, tandis que beaucoup d'autres travaillent dans les usines de guerre. Il faut préparer une place à ces centaines de milliers d'hommes, il faut leur permettre de gagner convenablement leur vie et celle de leur famille. Nous n'y parviendrons que si nous favorisons une activité économique intensive, si nous faisons preuve d'initiative, si nous ne nous contentons pas du culte stérile du passé, mais si nous préférons regarder hardiment l'avenir.

Ces conseils de M. Paul Beaulieu porteront leurs fruits. Les hommes d'affaires savent qu'ils ont en lui un précieux auxiliaire. Certes, ce n'est pas à un gouvernement de tout faire par lui-même, car nous croyons bien davantage en l'efficacité de l'initiative privée. Encore serait-il ridicule de ne pas reconnaître l'appui indispensable de l'Etat pour diriger, pour orienter, pour protéger. Ce rôle irremplaçable sera celui de notre ministère de l'Industrie et du Commerce. Il y a là une tâche immense à accomplir. Elle le sera, pourvu que nous le voulions vraiment.

Comparaisons

Le nerf de la guerre

(par Monzo CINQ-MARS)

D'après les derniers calculs du Trésor américain, la guerre actuelle coûte à nos voisins la somme fantastique de deux cent cinquante millions de dollars par jour. Depuis trois ans qu'ils sont en guerre, les Etats-Unis n'ont certes pas toujours dépensé autant que cela. S'il en avait été ainsi, leurs dépenses s'élèveraient à deux cents milliards et

2 AGRANDISSEMENTS

DONNES GRATIS

Avec chaque film développé ou avec 10 réimpressions le tout

SEULEMENT 25c plus 5c pour Laboratoires Photographiques Boite postale 545 Sherbrooke, Que.

PRONOSTICS



Régions de l'Ottawa et du haut Saint-Laurent: Vents frais avec neige en certains endroits, puis plus froid.

Région de la Baie Georgienne: Vents frais et modérément froid.

trois quarts. Et la guerre n'est pas encore terminée, ni contre l'Allemagne ni contre le Japon. Quand elle sera complètement finie, la note de Mars atteindra un chiffre astronomique.

Ces sommes fantastiques prêtent à des comparaisons intéressantes sur le coût des guerres. Après la guerre franco-prussienne de 1870-1871, les Prussiens vainqueurs accordèrent la paix à la France, d'abord en lui enlevant les deux provinces de l'Alsace et de la Lorraine, puis en exigeant le remboursement intégral de ce que leur avaient coûté les hostilités, cinq milliards de francs, soit un milliard de dollars. Cette indemnité de guerre réclamée à la France par l'Allemagne paraissait alors exorbitante (Suite à la page 68)

Cours privés — Cours par correspondance

"RENÉ"

SCIENTIFIC & BUSINESS COLLEGE
Cours Commercial Complet
APPRENEZ AVEC NOUS...
L'ANGLAIS qui se parle
la COMPTABILITE moderne
la STENOGRAPHIE-éclair René

SAVIEZ-VOUS QUE... notre cours commercial par correspondance est pratique et original... Vous serez étonnés de vos succès rapides.

5259, rue Marquette
C.H. 3747
Montréal, 34, P.Q.

SKIEURS

Prêts à faire le saut

CHOIX COMPLET DE SKIS
3.95 à 19.95

PARKAS POUR DAMES
12.50

CASQUETTES DE SKIS
en Grenfell — pour hommes
2.50

MITAINES EN GRENFELL
Paume en cuir
1.95 à 2.50



BON CHOIX DE
PANTALONS DE SKIS

Omer Desjardins

1406 rue ST-DENIS,

6793 ST-HUBERT

RAYON DU SPORT: L.A. 0231.



Le T. H. M. King enregistre un autre succès; à l'Hydro-Québec

Le grand événement tant attendu s'est produit. Le premier ministre du Canada, le T. H. M. King, a obtenu, avec une pluralité plus considérable que celle généralement prévue, pour un vigoureux effort de guerres.

Ce vote majoritaire laisse la liberté au gouvernement quant aux moyens à prendre pour la conduite de l'effort de guerre. La crise, qui, à certains moments, semblait prendre une tournure dramatique est maintenant terminée. Et il ne peut plus être question d'élections générales fédérales à brève échéance. La session régulière débutera, le 31 janvier.

Le terme normal du présent gouvernement prendra fin constitutionnellement le 17 avril prochain. C'est dire qu'il faudra au plus tard à cette date dissoudre les Chambres pour aller devant le peuple. Les élections devraient donc être tenues au plus tard le 17 juin. Mais auront-elles lieu d'ici là?

En attendant, les divers groupes d'opposition, et ils sont nombreux, sont actifs. Il y a d'abord les libéraux officiels. Il y a aussi les conservateurs-progressistes. Et il y aura les groupes anticonscriptionnistes.

Un groupe de députés libéraux anticonscriptionnistes songerait à placer à leur tête un chef jeune. Ils auraient les yeux tournés vers le fils, de feu le T. H. M. Lapointe le lieutenant-colonel Hugues Lapointe, député de Lotbinière. C'est Me Charles Parent, député de Québec-Ouest et Sud, qui le déclarait, au cours de la semaine, à la Chambre des Communes. Il disait alors: "Notre chef est tout désigné et c'est le jeune député de Lotbinière."

M. Jean-François Pouliot, député de Témiscouata, songerait à un au-

tre chef. Et c'est lui-même, qui, dans une entrevue, donnait à entendre qu'il serait bien disposé à suivre, comme chef, l'hon. Mitchell Hepburn, redevenu chef libéral de l'Ontario, s'il voulait bien prendre la direction d'un mouvement fédéral. Ceci n'est évidemment pas encore fait.

Et il nous reste le Bloc et le groupe des indépendants. Il semble que ces deux groupements, selon les informations que nous tenons, seraient sur le point d'en venir à une entente pour présenter aux prochaines élections générales fédérales un front commun. Des démarches sont actuellement à se faire très sérieusement dans ce sens, dit-on. Réussiront-elles? Mystère pour le moment.

Combattez le mucus de l'Asthme de façon facile

Il y a sept ans, J. R. souffrait d'asthme et maigrissait; chaque soir il souffrait de toux, de sensation de suffocation et d'étranglement — il ne pouvait dormir. Mendaco a promptement enrayé ses crises et aujourd'hui il pèse le poids normal et jouit d'une bonne santé bien qu'il soit âgé de 70 ans. Pour vous prouver que Mendaco peut faire la même chose pour vous, nous faisons cette offre généreuse d'essai: Procurez-vous Mendaco chez votre pharmacien, aujourd'hui! A moins qu'il ne détache et enlève le mucus suffocant, qu'il ne vous procure une respiration facile, un sommeil reposant et ne vous libère de la souffrance des crises d'asthme, retournez simplement le paquet vide et on vous remboursera complètement. Vous avez tout à gagner et rien à perdre. Alors, ne souffrez pas une autre journée sans demander Mendaco à votre pharmacien.

Discours de M. Wilfrid Lacroix

Nous publions ci-après le texte, tel qu'il est reproduit dans le hansard, du discours que prononça, à la Chambre des Communes, contre le conscription, M. Wilfrid Lacroix, député indépendant pour le comté de Québec-Montmorency.

Monsieur l'Orateur,

Pour bien comprendre l'esprit qui a inspiré le sous-amendement de l'honorable député de Mercier, je crois de mon devoir de vous lire les paroles du très honorable premier ministre telles qu'elles apparaissent dans les débats de la Chambre des communes, version française, numéro du vendredi 1er décembre 1944, page 7160. Voici ce que disait le premier ministre concernant la démission de l'honorable député de Mercier comme secrétaire parlementaire, je cite:

"Après avoir vu sa citation, je lui ai répondu que j'en parlerais au ministre de la Justice; que, étant donné qu'il désirait être parfaitement libre et ne pas être mal compris ou mal interprété en aucune façon, je serais disposé à le relever de ses fonctions à ce moment-là si le ministre de la Justice y consentait. Mais j'espère que cette crise ne se prolongera pas indéfiniment; j'espère que les circonstances seront telles que le gouvernement pourra prier l'honorable député de reconsidérer son attitude plus tard".

Le sous-amendement de l'honorable député de Mercier dont la première partie est déjà comprise dans l'amendement du parti conservateur se lit comme suit:

"Cette Chambre est d'avis que le gouvernement ne s'est pas assuré de renforts en nombre suffisant et continu en utilisant le plus avantageusement possible le personnel du service général au Canada et les volontaires outre-mer sans avoir recours à la conscription pour service outre-mer".

Ce sous-amendement signifie à mon point de vue que l'on n'est pas satisfait de l'effort de guerre du Canada parce que l'on n'a pas assuré de renforts en nombre suffisant et que l'on approuve un effort de guerre encore plus vigoureux. Des renforts, encore des ren-

forts, alors qu'il y a deux millions de français qui assistent impassibles à la libération de leur territoire et qui demandent à grand cri, par l'entremise de leur président de Gaulle, qu'on leur donne des armes et des munitions pour combattre l'Allemand.

Pourquoi toujours et toujours sacrifier des vies canadiennes alors que des français, des belges et des hollandais ne demandent pas mieux que de prendre leur revanche.

Pourquoi ne pas retirer graduellement nos troupes du front et laisser aux populations des pays envahis le soin de régler leurs comptes avec les allemands et accorder ainsi aux nôtres un repos qu'ils ont bien mérité.

En conséquence les honorables députés de cette Chambre qui voteront ce sous-amendement de l'honorable député de Mercier tiennent à dire au gouvernement qu'il doit poursuivre son effort plus vigoureusement son effort de guerre et se donner une porte de sortie pour voter dans un sous-amendement exactement ce que le gouvernement demande avec sa motion.

La motion du gouvernement se lit comme suit:

"Que la Chambre aide le gouvernement dans sa politique de la poursuite d'un vigoureux effort de guerre".

C'est comme si le très honorable premier ministre avait dit à ses partisans dans le tuyau de l'oreille: la crise est passée, je n'ai plus besoin de vos votes, parlez, agissez, votez, sans vous occuper de moi, mais de façon à bien engourdir et berner l'opinion de vos comtés Québécois.

Je voterai donc contre tous les amendements et sous amendements et contre la motion principale car j'ai toujours été contre toute participation et je le suis encore.

Après cela, Monsieur l'Orateur, il ne nous reste plus qu'à tirer l'échelle et attendre les prochaines élections.

ront-elles? Mystère pour le moment.

En attendant, M. Wilfrid Lacroix, député de Québec-Montmorency, est entré officiellement dans le groupe des indépendants, avec MM. Frédéric Dorion et Sasseville Roy. M. Liguori Lacombe imitera M. Lacroix. Tous ensemble, prochainement, parleront à Montréal.

Le Dr Pierre Gauthier ferait partie, lui aussi, du groupe des indépendants. Il se présenterait comme suit à la page 70

Signalez HARBOUR 2528

POUR TOUT

LAVAGE de VITRES

La Cie de Lavage de Vitres

EXCELSIOR

ETR.

429 RUE ST-VINCENT

Références: La Presse, La Patrie, La Sauvegarde, La Prévoyance, Banque Can. Nat., Commission des Liqueurs, Hôtel Mt-Royal, Hôtel Windsor.

DISTRICT No 10
CLASSE B

ÉLECTEURS et ÉLECTRICES

des QUARTIERS



E. Gauthier



E. Hamelin

- PAPINEAU
- STE-MARIE
- HOCHELAGA
- MERCIER
- MAISONNEUVE

• VOTEZ POUR VOS CONSEILLERS ACTUELS •

FAITES-VOUS UN CADEAU EN PROFITANT DE CETTE AUBAINE

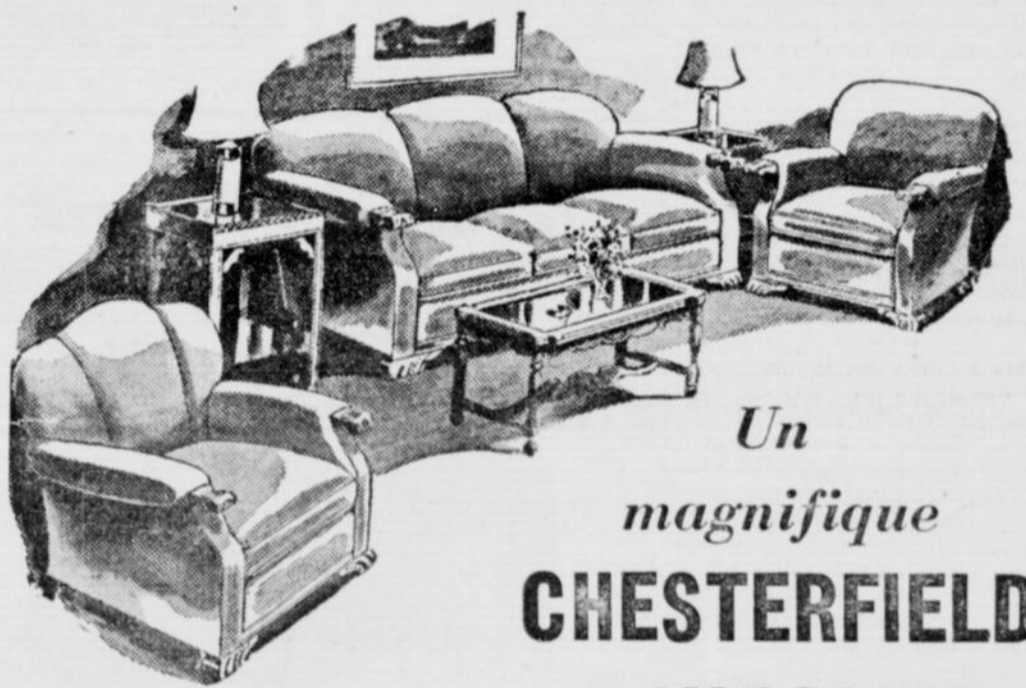

Un magnifique
CHESTERFIELD
— 3 MORCEAUX —

Assortiment des plus complet de magnifiques Chesterfields venant des meilleurs manufacturiers Snyder-Kroehler-Barrymore, etc. Vous trouverez sûrement dans cette variété de mobiliers le chesterfield que vous désirez.

139.00 à 409.00

TERMES

EN CONFORMITE AVEC LA COMMISSION DES PRIX ET DU COMMERCE EN TEMPS DE GUERRE.

- ★ TABLES
- ★ LAMPES
- ★ BIBELOTS
- ★ POTICHES
- ★ VAISSELLE
- ★ RAYON COMPLET DE JOUETS

GAGNON & FRÈRE

MEUBLES LTEE

6541 St-Laurent — CR: 4113
en face de Beaubien, ouest.

J. E. DESJARDINS

LIMITEE

6924 St-Hubert (près Bélanger)
CR: 8300

L'OFFENSIVE...

(Suite de la page 48)

mettre en mesure de faire la guerre dans ces conditions. Le front de l'ouest est ainsi le théâtre, actuellement, de la plus formidable concentration militaire que l'on puisse imaginer. Chaque avion a deux équipages complets, de sorte qu'au retour d'une envolée, il est prêt à repartir après avoir fait le plein d'essence et rechargé des explosifs.

L'UNIQUE point faible, dans cette gigantesque organisation, a été révélé par le général Eisenhower lui-même lorsqu'il a demandé récemment de doubler la production des obus. Il s'adressait alors à l'industrie américaine et exposait un besoin pressant particulier à l'armée des Etats-Unis. En effet, vers le temps, le gouvernement britannique faisait savoir que le rendement des usines de munitions britanniques répondait aux besoins du présent.

L'APPEL du général Eisenhower exposait là, cependant, une caractéristique de la bataille qui se livre partout sur le front de l'ouest: l'importance du rôle de l'artillerie et la nécessité de "gaspiller" au besoin les munitions, pour faciliter la tâche aux fantassins. Contre la tactique de défensive de l'ennemi, retranché dans ses positions fortifiées, les Alliés ne peuvent opposer une tactique plus efficace que celle de la démolition par les obus et par les bombes. L'alternative, c'est l'assaut, toujours coûteux, par l'infanterie et les chars d'assaut.

UNE dépêche au *New York Times* relatait ces jours derniers le cas d'un bataillon am-

ricain qui, après s'être porté à l'attaque à la suite d'une canonnade préliminaire de l'artillerie, trouva les positions de l'ennemi encore occupées et demanda l'aide d'un second barrage d'obus, pour lui faciliter la tâche. Le commandant de la batterie d'artillerie ne put que lui répondre qu'il avait épuisé sa provision d'obus pour la matinée.

CEST là une dramatique illustration de l'importance du front industriel, comme auxiliaire du front militaire. La crise révélée par le général Eisenhower n'est pas passagère. Tant que durera l'offensive contre l'Allemagne, les usines de guerre des Alliés — celles du Canada comme celles de Grande-Bretagne et des Etats-Unis — devront produire à pleine capacité.

Lettre d'Italie

(Suite de la page 48)

«Viennent les offensives. Les marches interminables. Puis la halte. La tension du qui-vive. Enfin: le signal! La fusillade bat un roulement de tambour. On est

YEUX EXAMINES • VERRES AJUSTES

BRUNO QUESNEL

OPTOMETRISTE ENREGISTRÉ

Pratiquant chez

PEOPLES

CREDIT JEWELLERS

LIMITED

1015 RUE STE-CATHERINE OUEST

MA. 7071

saisi par une sorte de démence. On rage, on brûle, on s'enivre d'horreurs. On reprend haleine et on recommence. Une fois, dix fois, vingt fois. On finit par souhaiter une bonne blessure pour sortir de cet enfer.

«Il n'y a pas de matière à billets doux.

«On ne relate pas ses exploits parce que c'est de mauvais goût.

«On se rabat sur le congé annuel. Il inspire au moins une demi-douzaine d'épîtres. Je pourrais estimer des débats politiques si j'étais au courant de la situation. Mais les tendances, les programmes, les partis s'embrouillent dans mon esprit. Je n'entends rien aux étonnantes déclarations que reproduisent les entrefilets du journal officiel. Je ne suis pas libre d'expliquer à ma famille le milieu hermétique où j'évolue. Dans l'inter-

valle, le Canada se transforme à mon insu. J'incline à croire qu'il appartient aux miens de me mettre au courant. Quant à moi, je n'ai pas le choix. Je dois me contenter de leur adresser régulièrement un

raccourci de mes sentiments, une phrase type qui les condense: «Je pense à vous, j'ai hâte de vous revoir, je vous aime toujours».

Dans le silence triste, j'ai songé qu'il disait vrai.



Toute la famille aime

LE CACAO FRY

CHAQUE TASSE EST UNE TASSE DE NOURRITURE

SI DOUX
SI RÉSISTANT
UNE TELLE AUBAINE



Plus de gens au Canada achètent

WHITE SWAN

que tout autre papier hygiénique

3 rouleaux

2250 feuilles 25¢

THE E. B. EDDY CO. LIMITED
HULL - CANADA

Quand les Radios Seront Encore Disponibles...

Pour les Jours Heureux à Venir

Voici un des superbes Radio-Phonographes RCA Victor... renommés pour leur tonalité et leur haut rendement. La remarquable reproduction des disques redouble le plaisir d'un radio en vous procurant en plus le divertissement de la musique enregistrée.



UNE fois la paix rétablie vous voudrez vous procurer beaucoup de choses dont vous avez été privé. Et, peut-être, la première de ces choses sera un bon radio. Donc, quand ce jour arrivera souvenez-vous que plus de Canadiens possèdent un radio RCA Victor que toute autre marque, sans exception. Ce fait prouve la préférence pour RCA Victor... et est pour vous un gage de satisfaction. Rappelez-vous aussi que les immenses ressources de RCA Victor en fait de recherches, inventions et fabrication, maintenant dévouées au travail de guerre, vous assureront le meilleur appareil que vous ayez jamais possédé!

COMPTEZ SUR RCA VICTOR!

Une Education Musicale Pour Vos Enfants

Illustré, le Reproducteur de Disques RCA Victor. De dimensions compactes et fabriqué avec précision, il reproduit les disques par l'entremise de votre radio. Il contribue à l'éducation musicale de vos enfants en leur permettant d'entendre les plus grands artistes du monde.



Rendement Supérieur Pour Egayer Vos Moments de Loisir

Un d'une série renommée, ce modèle Console RCA Victor possède une tonalité, une puissance, une sensibilité et une sélectivité qui assurent un rendement supérieur des émissions sur ondes longues et courtes.



RCA Victor
RCA VICTOR COMPANY LIMITED



HALIFAX MONTREAL OTTAWA TORONTO WINNIPEG CALGARY VANCOUVER



CÉLÈBRE POUR TONALITÉ DEPUIS DES ANNÉES

*Dans un radio c'est la tonalité qui compte. Si vous possédez un Radio RCA Victor, vous savez que sa tonalité est d'une beauté incomparable. Cette tonalité superbe est le résultat d'années d'expérience dans la science de la reproduction du son. Quand le grand jour viendra, votre désir pour un nouveau radio à riche tonalité sera accompli en choisissant un RCA Victor.

*Une enquête récente, par tout le pays, prouve que la TONALITÉ est la qualité essentielle d'un radio. C'est la raison pour laquelle plus de gens possèdent un radio RCA Victor que toute autre marque.

Miettes du temps

(Suite de la page 49)

Stegfried, qui étaient-ils? Pour la plupart de simples soldats, des non-gradés, des chômeurs d'hier, des petits commis mal payés d'hier. Et c'est à eux, moelle de l'armée, à eux surtout, que nous devrons, demain, d'être délivrés du cauchemar nazi.

C'EST pourquoi le petit, après avoir été à la peine, devra être à la gloire, comme l'épée de Jeanne d'Arc. Mais il n'en demande pas tant. Il ne demande que le droit de gagner honorablement, largement, sa vie; de ne pas se torturer les méninges à chaque jour de paye pour équilibrer, non pas même son budget, mais celui de ses dettes; et de pouvoir mettre un peu de côté pour ses vieux jours ou une vieillesse prématurée. Il aime lui aussi ce qui est beau, ce qui est bon. Tous les hommes ont un estomac semblable. Il n'y a pas un estomac pour les riches et un estomac pour les pauvres. Les cinq sens sont communs à tous les hommes. Vous aimez la chère délicate, moi aussi; vous aimez le confort, le voisinage gai, l'air pur, moi aussi. Si je me contente d'un mauvais ragoût, d'un taudis, d'un voisinage suintant de misère, c'est parce que quelqu'un prend ma part de soleil, ma part d'héritage du bon Dieu. Ainsi parle le petit gagne-pain d'aujourd'hui, nouveau Paysan du Danube.

ÊTRE pauvre, ce n'est pas nécessairement crêver de faim. C'est manquer du nécessaire ou de ce qui fait le prix de la vie, comme disait M. Churchill. Or, la joie de vivre est nécessaire. Nécessaire comme

est le soleil pour faire germer les plantes. Louons le Ciel de ce que l'on commence à comprendre que les biens de la terre ont été créés pour tous les hommes. C'est un héritage commun. Souhaitons tous que le pauvre prenne enfin place à la table du banquet.

Liverpool Street, qui a 200,000 voyageurs quotidiennement, est la gare de chemin de fer la plus occupée de Grande-Bretagne.

VOTEZ
pour le
Dr L.-P.
HÉBERT

Candidat au
poste de
conseiller dans
le district

No 8, catégorie A

AUX ÉLECTEURS

de Villeray, Ahuntsic, Bordeaux
Cartierville, Sault-au-Récollet,



LUCIEN
CROTEAU

est votre candidat

appuyé par

M. Camillien HOUDE

au poste de conseiller

Catégorie B — District No 11

QUI IL EST: Secrétaire de M. Camillien Houde, il est âgé de 35 ans, marié et père de famille. Il était, à la veille de sa candidature, vice-président de l'Association des fonctionnaires municipaux, secrétaire du comité paritaire et du comité des griefs des employés de l'hôtel de ville.

SES CONNAISSANCES: M. Croteau se spécialise dans les questions sociales, économiques et politiques et s'intéresse depuis nombre d'années à la chose municipale.

SON EXPERIENCE: Au secrétariat de la mairie de Montréal, au moment le plus aigu de la crise, il se dévoua sans relâche, à l'instar de M. Camillien Houde, au soulagement de la misère. Ses six années de stage à l'hôtel de ville lui ont acquis une vaste expérience du rouage administratif de la métropole et des délibérations du conseil de ville.

SON BUT: M. Croteau habite le nord de la ville depuis plus de vingt ans. Il connaît les problèmes de ce district et désire mettre à leur solution son énergie inlassable. **IL SOLLICITE VOTRE CONFIANCE** et vous remercie du vote que vous daignerez sans doute poser en sa faveur.

Le Comité d'organisation de Lucien Croteau



N'oublions pas
BÉBÉ
POUR LA NOËL!

Robes de Crêpe rose, bleu ou blanc, dans un choix magnifique de modèles très jolis avec broderies ou plissés de fantaisie au corsage. Pour bébés de six mois à deux ans. **\$1.69 à \$3.19**

Rumpers en Crêpe blanc, bleu ou jaune, dans un beau choix de modèles très attrayants pour bébés de six mois et d'un an. **\$2.39**

Couvertures en Fourrure très-fournie, blanche ou rose. L'article idéal pour assurer à votre bébé un confort parfait durant la froide saison. **\$11.95 à \$13.95**

Robes de Laine douce et chaude, entièrement tricotées à la main, dans le rose, le bleu ou le blanc. Modèles superbes, pour bébés d'un an, avec manches courtes et jolie garniture de ruban au corsage. **\$3.95**

Jupes en Alpine bleu marine, brun, rouge vin ou vert, avec bretelles et corsage blanc, pour enfants d'un an à 6 ans. **\$1.39 à \$2.49**

Enveloppes pour Bébés, de marque réputée "Winsome", en superbe llama blanc très chaud. Fermeture-éclair et riche garniture de satin sur le devant et au capuchon. **\$7.50**



Ensembles Jupon et Panties en beau crêpe rose ou blanc, fini avec joli plissé de fantaisie au bas. Pour bébés de 1, 2 et trois ans. **\$1.98**

JOUETS POUR BÉBÉS

Un assortiment merveilleux comprenant entre autres:

Eléphants en corduroy ou satin. Chiens et Chats aux couleurs vives. Chiens "Pluto" et Chèvres "Bambi". Balles en plastique, Hochets, Etc...

Nombreuses suggestions, de **35c à \$5.95**



HEURES D'AFFAIRES :

De 9 a.m. à 6 p.m. tous les jours, excepté le vendredi jusqu'à 9 p.m. et le samedi jusqu'à 10 p.m.

MESSIER *Limitée*

J.-E. CADIEUX, Président J.-C. AUBRY, Secrétaire trésorier.

"LE GRAND MAGASIN A RAYONS DE LA RUE MONT-ROYAL"

L'Angleterre...

(Suite de la page 48)

QUELQUES chiffres, empruntés à une remarquable étude d'un expert américain, John Fischer, situent le problème dans sa juste perspective. Avant la guerre, le Royaume-Uni devait importer des marchandises pour une valeur annuelle d'environ \$4,000,000,000, dont à peu près 60 pour cent de son alimentation. Voici comment il parvenait à payer cette somme: a) en exportant des objets manufacturés pour environ \$2,500,000,000; b) en touchant les intérêts sur les placements faits un peu partout dans le monde, soit \$800,000,000; c) par des services rendus à plusieurs pays, transport, banque, assurances, etc., soit \$700,000,000. Or, il sera désormais impossible pour l'Angleterre de compter sur tous ces revenus, car il s'est produit depuis cinq ans un certain nombre de faits qui ont modifié considérablement la situation. Elle a perdu plus de la moitié de son marché d'exportation et ceux qui l'ont remplacée n'auront sûrement pas l'intention de s'effacer. Près de la moitié de ses placements à l'étranger ont été rachetés; le Canada, pour sa part, a rapatrié beaucoup de ses obligations et plusieurs autres pays ont agi de même. Enfin, l'Angleterre a perdu sa situation privilégiée dans le domaine des transports maritimes, de la banque, etc. Il lui manquera donc, calcule-t-on, plus de \$1,000,000,000 par année. La reprise sera évidemment pénible et l'on comprend que les gouvernements anglais commencent déjà à s'atteler à la tâche formidable qui les attend dès la fin des hostilités.

QUELLES solutions s'offrent à eux? On peut les ramener à quatre: sans doute, la politique étant fonction des réalités concrètes, faudra-t-il recourir aux quatre à des degrés divers. Ce qui paraît le plus simple, c'est de diminuer les achats à l'étranger. Ce n'est pas aussi facile qu'il paraît de prime abord. A moins de consentir à diminuer son standard de vie ou de favoriser une émigration massive

vers d'autres pays, ce qui porterait une atteinte irrémédiable à son prestige et à son influence, la Grande-Bretagne n'est pas en mesure de réduire beaucoup ses achats à l'étranger. Son territoire, c'est un fait connu, est incapable de nourrir sa population; il lui faut donc de toute nécessité compter sur ses importations.

Il est possible également d'emprunter de l'argent, soit d'une banque internationale, telle que proposée à la conférence monétaire de Bretton Woods, soit d'un pays riche comme les Etats-Unis. Cependant, l'augmentation de la dette nationale anglaise entraverait beaucoup le relèvement du pays, d'autant plus que sa dette per capita est actuellement de \$1,600 pour chaque homme, femme et enfant. Ce serait imposer un lourd fardeau sur les épaules des contribuables qui devraient verser de fortes sommes au fisc simplement pour assurer le service des intérêts.

Il y a lieu aussi de lancer une grande campagne d'exportations, afin de se procurer les devises nécessaires. Beaucoup d'Anglais y songent, notamment ce député conservateur aux Communes britanniques qui demandait l'autre jour à M. Clement Attlee si le gouvernement avait pensé à aider les hommes d'affaires qui veulent s'organiser en vue de restaurer leurs comptoirs commerciaux à Hong-Kong et ailleurs en Orient. Toutefois, une telle poussée dans ce sens ne tarderait pas à empoisonner à nouveau les rapports internationaux et à poser les germes d'un autre conflit, tant il est vrai qu'à la racine des guerres, on trouve toujours des mobiles d'ordre économique.

La solution qui gagne le plus de suffrages aux Etats-Unis, qui ont un intérêt vital dans cette affaire, serait que nos voisins fournissent à l'Angleterre des marchandises pour une somme annuelle de \$1,000,000,000 et cela pendant trois ou quatre ans, c'est-à-dire le temps nécessaire à la Grande-Bretagne pour retrouver son assiette. Les contribuables

américains le verront-ils de cet oeil? C'est une autre histoire. Evidemment, les Etats-Unis y trouveraient leur avantage, à la fois économique et stratégique. Car en contre-partie ils exigeraient de parfaire leur système de défense à même des territoires où flotte actuellement l'Union Jack, comme Guadalcanal, Tarawa, l'archipel des Gilbert, des Solomons, des Fiji, les Caraïbes, les Bermudes, Terre-Neuve, l'île Ascension, etc. En somme, l'Angleterre paierait de ses nombreuses possessions les moyens nécessaires au rétablissement de son équilibre économique et financier.

VOILA quelques-uns des problèmes très complexes qu'auront à débattre sous peu les politiques anglais et américains. La discussion est déjà commencée, même si elle se poursuit actuellement à huis clos et s'il se livre, autour des tapis verts, des batailles aussi ardentes, même si elles sont moins sanglantes, que celles où des millions d'hommes sont aujourd'hui engagés.

TÉLÉGRAMME...

Chers Parents,
Pour mes étrennes du Noël ou
Nouvel An, donnez moi des timbres-poste et un album de la
MAISON VINCENT
294 Ste-Catherine Ouest
près Bleury

Programme de Noël de Radio-Jeunesse

A l'approche de la belle fête de Noël, les petits de "Radio-Jeunesse" ont préparé un programme spécial de chansons et de poèmes. Les interprètes: Jacqueline Paquette, Suzanne et Monique Payette, Louise Casgrain, Rolanda Dion et le chœur de "Radio-Jeunesse". De plus, grâce à la maison L.-N. Messier, le grand magasin à rayons de la rue Mont-Royal, vous pouvez participer à un concours hebdomadaire et gagner un prix de cinq dollars.

Sous la direction de Fernande Emery, ce programme est sur les ondes de C.H.L.P. tous les vendredis soirs à 8 h. 15.

Peau Gercée

L'effet calmant du Mentholatum soulage vite, sinon l'on vous rembourse. Aussi pour coupures, contusions, irritation. Pots et tubes, 30c. **MENTHOLATUM** reconforte tous les jours



BIJOUTERIE

Bagues, montres
diamants, alliances,
etc.



J. BRASSARD, prop.



256 Ste-Catherine E.
près St-Denis, L.A. 6933

POMPONNETTE

vous offre des suggestions intéressantes d'articles originaux, jolis et économiques.

Valises, étuis de voyage, services de toilette pour dames et messieurs.

Parfumerie Coffrets: Mollard, Avon, Familix, d'Orsay, etc., de \$1.00 à \$25.00



LES FÊTES APPROCHENT

Venez dès maintenant choisir vos cadeaux des fêtes pendant que notre assortiment est complet.

Choix de tables de tous genres et pour tous usages à prix variés.

Vous trouverez à nos rayons de nombreuses suggestions parmi lesquelles il vous sera facile de choisir l'article que vous désirez.

Lampes, coffres en cèdre, miroirs, paniers à linge, bibelots de toutes sortes, etc...

Soyez avisés — Choisissez chez Bélanger

A. BÉLANGER

LTD.

SPECIALISTES EN POELES

Bureau-chef pour Montréal: 1950 ONTARIO Est, FA. 1128
1149 EST, Ave MONT-ROYAL • 6879 RUE ST-HUBERT
3714 OUEST, NOTRE-DAME • 434 BOUL. CREMAZIE
4423 WELLINGTON, Verdun

DISTRICT No 6 — CLASSE B

ELECTEURS DE

St-Edouard — St-Jean — Montcalm
VOTEZ POUR

Un homme d'action et digne de confiance
J. Léopold GAGNER

GERANT D'ASSURANCES

Pour informations, Comité: Tél.: TA. 2857



Propriétaires

DES QUARTIERS

PAPINEAU, SAINTE-MARIE,
HOCHELAGA, MAISONNEUVE,
ET MERCIER.

Lundi, le 11 décembre 1944,

RÉÉLISEZ

pour le district No 10, vos trois
conseillers actuels

Horace Drolet

J.-Edouard Jeannotte

Paul Leblanc

N'allez pas affaiblir la représentation de l'Est de Montréal en ne votant que pour un ou deux conseillers.

Votre district doit être représenté par trois conseillers.

VOTEZ POUR 3 CANDIDATS



H. Drolet
Courtier



J. E. Jeannotte
Notaire



P. LeBlanc
Avocat



VOUS ÊTES SÛR DE "LUI" PLAIRE AVEC UN BIJOU VALLIÈRE

La plus grande chaîne de bijouteries canadienne-française au pays

4 MODES D'ACHAT CHEZ J.-D. VALLIÈRE LTÉE.

1^o À TEMPÉRAMENT

3^o MARCHANDISE MISE DE CÔTÉ

2^o COMPTE COURANT

4^o COMPTANT

Conditions conformes aux règlements sur les prix et le commerce en temps de guerre.



Ensemble avec un diamant

Bague de fiançailles sertie d'un petit diamant et anneau ciselé. Montures or 10 carats. \$18
Modèle illustré. **\$18**

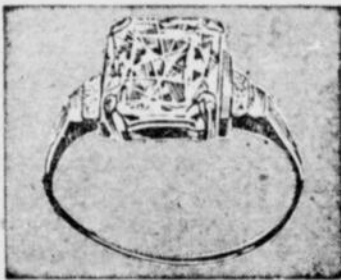

PIERRE de NAISSANCE

Une pierre pour chaque mois de l'année. Belle monture or 10 carats. \$6.50
Modèle illustré. **\$6.50**



BAGUE de FANTAISIE

Délicate bague en argent Sterling. \$3.00
Modèle tel qu'illustré. **\$3.00**
Autres modèles depuis \$2.50.



PIERRE NOIRE

Avec une initiale en métal. Côtés finement ciselés. \$7.00
Tel qu'illustré. **\$7.00**

COMMANDES
PAR LA MALLE
REMPLES
AVEC SOIN

Les fameuses montres DELSA

Mouvements garantis pour 5 ans

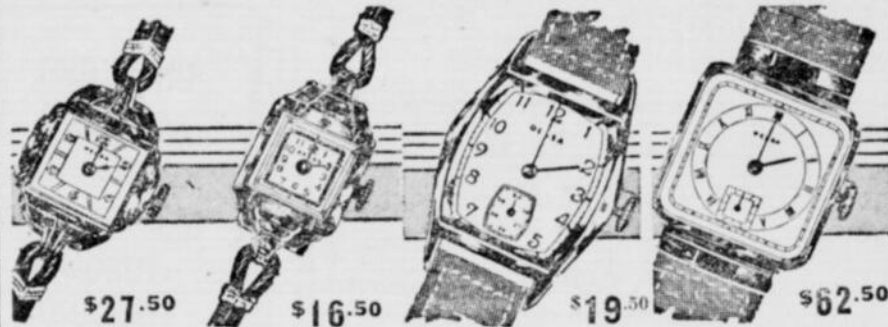

\$27.50

\$16.50

\$19.50

\$62.50

17 pierres
tel qu'illustré
boîtier ciselé

17 pierres
tel qu'illustré
boîtier moderne

17 pierres
tel qu'illustré
boîtier semi-ovale

17 pierres
tel qu'illustré
boîtier or 14 carats



UN DIAMANT

Beau diamant mis en relief par une monture luxueusement ciselée. Une bague aux lignes profilées et modernes. Or 14 carats. \$42.50
Spécial **\$42.50**

SERVICES DE TOILETTE

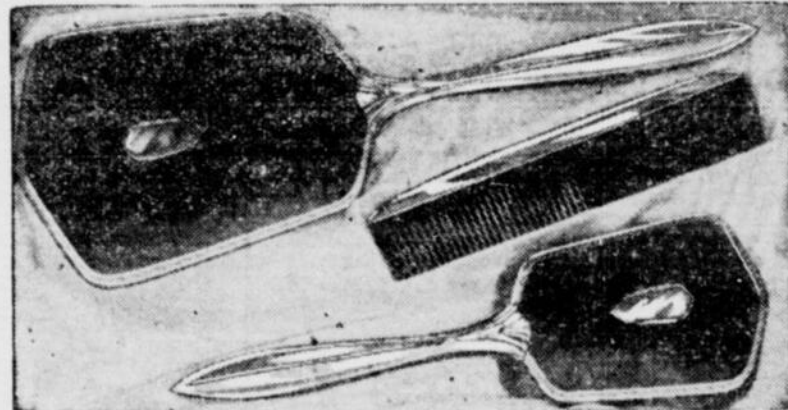

LE PLUS JOLI CADEAU QUI SOIT

. . . et qui durera toute la vie. Ensemble de 3 morceaux: peigne, brosse et miroir, à partir de **\$5.00**
AUTRES MODELES JUSQU'A \$42.50 et plus.



Daneecraft
REGISTERED

BIJOUX DE FANTAISIE

Épingles, bracelets, colliers, broches, etc., \$7.50
A partir de **\$7.50**



GRAND
CHOIX DE
BOUCLES
D'OREILLES
à partir de **\$2.00**

Le choix
des élégantes

Montres de précision "GRUEN"



VERITHIN
"ZEPHYR"

17 pierres

Haute pression

\$49.75



Verithin
Fashion
\$37.50

17 pierres

Verithin
pour
hommes

15 pierres

\$37.50



MONTRES "GRUEN" POUR DAMES OU MESSIEURS, à partir de \$29.75

J.D. VALLIÈRE LIMITÉE

GRATIS

Notre nouveau catalogue illustré envoyé sur demande.

Bureau chef: 1211 est, Ste-Catherine — 1566 est, Mt-Royal — 6720 St-Hubert — St-Jean, Qué.: 186 Richelieu



«(X)»

M. et Mme Jean Kent (Aymée Plante) dont le mariage a eu lieu samedi matin, en la chapelle de l'église Saint-Viateur d'Outremont. Mme Kent est la fille de M. et de Mme David Plante, de Québec, décédés, et M. Kent est le fils du docteur et de Mme G. H. Kent, d'Outremont. (Photo la "Patrie").



Mlle LUCILLE ARCHAMBAULT, membre du comité féminin d'organisation du débat mixte que présentera la Société des Tournois Oratoires le 15 décembre prochain, à l'Auditorium du Plateau.

Challifoux, Mlle Michelle Joannette, Yvette Hardy, Pierrette Roy, Marie-Marthe Houle, Jacqueline Rouleau, Claire Duguay, Lucienne David, Jeannine Duguay. (Suite à la page 61)



«(X)»

M. et Mme Jean Fournier (Denise Dubar) dont le mariage a eu lieu samedi matin, en la chapelle de la basilique de Montréal. Mme Fournier est la fille de M. et de Mme Jules Dubar et M. Fournier est le fils de M. et de Mme Raymond-Camille Fournier. (Photo la "Patrie").

MONDANITÉS MONTREAL

Débat mixte

La Société des Tournois Oratoires présentera au Plateau, le 15 décembre prochain, un grand débat mixte: "SKI DANS LE NORD, camouflage ou sport?" Voici les noms des jeunes filles qui font partie du comité féminin de cette organisation: Mlles Mignonne Asselin, Lucille Archambault, Louise Benoit, Lise Bérubé, Denyse Boulay, Madeleine Bourassa, Pauline Bourque, Thérèse Brasseur, Madeleine Brisebois, Marie-J. Beauregard, Carmen Bourgeault, Jacqueline Brunelle, Pierrette Bédard, Claire Cardinal, Clarisse Cardinal, Suzanne Cardinal, Margot Charbonneau, Rolande Côté, Germaine Courtois, Claire Duguay, Yolande Dansereau, Laure Deslauriers, Jacqueline Doray, Mme Claude Danis, Mlles Marie-Dubéau, Madeleine Duménil, Madeleine Dupuis, Suzanne Dufour, Françoise Dinel.

Mlles Andrée Dragon, Michelle Elle, Laurette Emery, Marie-Paule Fortin, Claire Forget, Yvette Forget, Marcelle Forget, Marie-Marthe Geoffrion, Madeleine Goulet, Jacqueline Godard, Jeannine Demontigny, Luce Gratton, Andrée Groulx, Gilberte Savoie, Pierrette Lamothe, Pierrette Lefebvre, Yolande Lefebvre, Simone Lefebvre, Adrienne

Lépine, Thérèse Méthot, Claire Mongeau, Gabrielle Normandeau, Mireille Nelson, Yvette Hardy, Rachelle Groleau, Denyse Poupard, Yvette Robert, Thérèse Richard, Yolande St-Germain, Yolande Sénécal, Solange Beauvais, Cécile Paradis, Jacqueline Beaulac; Renée David, Rolande Couture, Jeanne Desrosiers, Lili Morin, Denyse Soly, Jacqueline Plouffe, Lucille Juras, Rita Poupard, Mme Philippe

RAJEUNISSEZ de 10-15 ANS
 Banissez les rides, les points d'âges, les muscles affaiblis et autres signes de l'âge, grâce à la **CREME NOCTURNE** aux vitamines F, la seule qui affecte les couches profondes de la peau. Prix \$1.50 pour 60 jours de traitement, plus 100 pour taxe et expédition.
 Laboratoire **COQUETTE** MA. 4817
 2915 Ste-Catherine ouest, Montréal.

POURQUOI PAYER PLUS CHER AILLEURS?
Special POUR 3 JOURS PERMANENTE

"STAR" REG. 5.00 POUR \$2.50
 Garantie se placer seule. Ond. à l'eau comprise.

Feather Curl avec ou sans machine \$3.50

AUSI PERMANENTE A FROID
 Spécialiste en teinture pour cheveux
VEZ SANS RENDEZ-VOUS
SALON MOULIN ROUGE
 1345 MONTCALM Coin Ste-Catherine FR. 1969

CADEAUX DE TOUS GENRES À PRIX MODÉRÉS

BEAU CHOIX DE

★ TABLES de toutes sortes	★ BIBELOTS	★ FAUTEUILS
★ LAMPES Torchères et de table	★ POTICHES	★ CHAISES
	★ MIROIRS	★ VAISSELLE

ET UN RAYON COMPLET DE JOUETS

MAISON A. LaSalle
 MEUBLES ET QUINCAILLERIE
 8127 rue St-Denis, près Jarry, DU. 1153

UN LEGER ACOMPTE RETIENDRA Tout ARTICLE JUSQU'A DEMANDE

GRUEN THE PRECISION WATCH

Veri-Thin STARLIGHT \$29.75
 15 pierres. Face double-or 16 carats jaune ou rose. Dos Goldilite.

Veri-Thin ELDRIDGE \$59.50
 17 pierres. Face double-or, rose ou jaune. Boîtier en acier.

Veri-Thin WHIRL \$37.50
 15 pierres. Face double-or 16 carats jaune ou rose. Dos Goldilite.

Veri-Thin CLAUDETTE \$33.75
 15 pierres. Face double-or 16 carats jaune ou rose. Dos Goldilite.

4 DIAMANTS
 Tous diamants bien assortis. Lignes précises.
\$59.75

Superbe diamant
 Gracieux, élégant, fascinant. Une beauté!
\$29.75

SERVICES de TOILETTE
 Depuis \$4.95

PIERRES DE NAISSANCE
 Gros format or 10 K.
\$15.00

ALBERT Gouppiel
 BIJOUTIER-DIAMANTAIRE
 2011 EST, MT-ROYAL — CH. 3337

Vains mots, après tout...!

...de dire les avantages d'un achat fait chez Laberge-Chevalier!... tous en conviennent... c'est chose classée... c'est la meilleure place pour acheter ses fourrures!

Nos spécialités:

- Mouton de Perse
- Seal Hudson (rat musqué)
- Chat Sauvage
- Rat Musqué
- Seal Français (Lapin teint)

Manteaux de luxe:

- Vison
- Castor
- Loutre

Laberge, Chevalier & Co
 LIMITEE
 J.-N. LABERGE, ROLAND LABERGE et F. BEAUREGARD.
 MA. 5217 — 351 ouest, rue ST-PAUL près MCGILL

NE LAISSEZ PAS LES VERS ennuyer Bébé!

Haleine fétide, grincement de dents pendant le sommeil, refus de manger — les vers peuvent en être la cause. Ne courez pas de risques. Les Poudres Vermifuges **Faulconer**, le remède de confiance et éprouvé contre les vers, ramèneront tôt les choses à la normale. Sûres pour le bébé comme pour l'adulte. Chez votre pharmacien.

Poudres Vermifuges Faulconer
 Produits des Fabricants des Poudres Steedman, John Steedman & Company, 442, rue St-Gabriel, Montréal.

Un suprême hommage à Mgr Piette

D'éminentes personnalités du monde ecclésiastique et universitaire se sont jointes à la nombreuse foule des paroissiens de St-Stanislas hier matin pour assister aux funérailles de Mgr J.-V. Piette, ancien recteur de l'université de Montréal, curé de St-Stanislas, décédé à l'âge de 75 ans. La foule, qui débordait la nef, était venue rendre un dernier et pieux hommage au distingué prélat, dont les restes reposaient en chapelle ardente sous la garde d'honneur d'un détachement de cadets de l'école supérieure St-Stanislas. Le sanctuaire était rempli de confrères ecclésiastiques du défunt, cependant qu'à l'avant de la nef, l'on remarquait de nombreux représentants de l'université, revêtus de la toge officielle.

Son Excellence Mgr Joseph Charbonneau, archevêque de Montréal, présidait la cérémonie et célébra le service, assisté de Mgr Olyvier Maurault, comme prêtre d'office, de M. l'abbé Ernest Labelle, curé de St-Pierre-Claver, diacre d'honneur, de M. le chanoine Arthur Deschênes, curé de Ste-Brigitte, sous-diacre d'honneur, de M. l'abbé Jacques Deniger, aumônier des étudiants, diacre d'office, de M. l'abbé Charles-Edouard Guilbault, vicaire à St-Stanislas, sous-diacre d'office, et de M. l'abbé Paul Touchette, maître de cérémonies.

Parmi les nombreux ecclésiastiques dans le sanctuaire, il y avait: Mgr Conrad Chaumont, évêque titulaire d'Arena, auxiliaire de Montréal; Mgr Joseph-Henri Prud'homme, du séminaire des Missions Etrangères de Pont-Viau; Mgr Philippe Perrier, Mgr Albert Valois, Mgr J.-A. Mousseau, Mgr Georges Chartier, Mgr Emile Chartier, vicaire de l'université de Montréal; Mgr Edgar Laroche, supérieur des Missions Etrangères de Pont-Viau; Mgr Henri Jeannotte, Mgr Gerald McShane, curé de St-Patrice; Mgr Armand Chaussé, supérieur du séminaire de St-Jean; MM. les chanoines Zénon Aharie, Jacques Papineau, P.-D. Darche, de Repentigny; Joseph Picotte, Arthur Delorme, MM. les abbés J.-R. Granger, curé de Notre-Dame du Rosaire, J.-A. Graiton, curé de St-Nicolas d'Ahuntsic, Paul Lachapelle, aumônier du collège Marie-de-France, Charles Toupin, aumônier du pensionnat d'Hochelega, P. Roy, de la maison St-Janvier, J.-Z. Dufort, curé de St-Jean de la Croix, E.-M. St-Cyr, Eudore Charbonneau, J.-Alex. Champoux Adrien Béard, curé de St-Bernardin, le R. P. Clémentin Piette, o.f.m., J. Dalpé, curé de St-Anselme, J.-C. Poisson, curé de St-Victor, Roland Roch, p.m.e., Clovis Rondeau, p.m.e., Vicaire Pesant, Albert Caron, aumônier de la prison de Montréal, Henri Desionchamp, curé de la Nativité d'Hochelega, Joseph Perrault, curé de St-Alphonse de Joliette, Arthur Lavigne, Clovis Pigeon, curé de Ste-Clothilde, J.-A. Paiement, curé de St-Louis de France, J.-O. Maurice, curé de St-Denis, chanoine Charles-Edouard St-Germain, aumônier de la maison-mère S.A.V., Nicolet, Simon Charron, aumônier de l'hôpital Ste-Justine, J.-M. Vezeau, W. Cabana, Alex. Maillé, A.-C. Robillard, Maximilien Lacombe, curé de St-Jacques, A. Dubeau, p.s.s., curé de Notre-Dame, le chanoine Lionel Groux, Ernest Guilbert, R.P. Vital, o.f.m., R.P. Philippe Boulay, c.s.c., R.P. Jules Poitras, c.s.c., Ovide Pournier, le R. Frère Antonin de l'Assomption, o.s.t., les abbés Eugène Gareau, visiteur général de la commission scolaire, Léon Verschelden, curé de St-Clément, le cha-

noine J.-H. Lesars, curé de St-Isidore, le chanoine J.-A. Bourassa, curé du Sacré-Coeur, les abbés Jean-Charles Besudin, aumônier du Mont-St-Louis, C.-R. Kieffer, curé de St-Pascal, R. Pressant, curé de St-Joseph, de Bordeaux, Gédéon Sanche, curé de Notre-Dame des Neiges, Wilfrid Lacourse, curé de Lachute, les Rév. Pères L. Lapalme, c.s.c., Yvan D'Orsonne, s.j., Wilfrid Gariépy, s.j., curé de l'Immaculée-Conception, R.P. Philippe, R.P. Norbert, supérieur de la chapelle de la Réparation, R.P. Forest, c.s.v., L. Cloutier, M. Auguste Perland, p.s.s., MM. les abbés J.-L. Oulmet, Jean Roy, p.s.s., Joseph Hudon, François Décaray, Hervé Lejus, Jean Bissonnet, Léo Vaillancourt, vicaires à St-Stanislas, R.P. L. Parent, c.s.c., Rév. Frères A. Larivière, c.s.v., et Wilfrid Coderre, c.s.v.

La délégation universitaire comprenait: Mgr Maurault, recteur de l'université; l'hon. juge Philéon Cousineau, doyen de la faculté de droit; Dr Georges Baril, secrétaire de la faculté des sciences; MM. Damien Jamin, professeur à la faculté de philosophie; Dr J.-R. Pélipin, directeur médical de l'Hôtel-Dieu; Dr Edmond Dubé, doyen de la faculté de médecine; Jean Houpert, de la faculté des lettres; Dr Donald Hingston, chef du service de chirurgie à l'Hôtel-Dieu; Dr Gustave Gauthier, de la faculté dentaire; Dr Adolphe L'Archevêque, de la faculté dentaire; Guy Vanier, directeur des études à la faculté des sciences sociales, économiques et politiques; A.-J. Larance, doyen de la faculté de pharmacie; Théo. Côté et Arthur Renaud, de la faculté dentaire, Victor Doré.

MONDANITÉS

(Suite de la page 60)

Oeuvre de la Soupe
La prochaine réunion hebdomadaire de l'Oeuvre de la Soupe aura lieu en la salle St-Stanislas, rue Laurier-est, le lundi 11 décembre, sous la présidence de Mmes Alphonse Sansfaçon, F. Courteau et J. Forest.

Charland-Chapdelaine
En l'église Saint-Pierre de Sorel, samedi matin, à neuf heures, était célébré le mariage de Mlle Pauline Chapdelaine, fille de M. Emile Chapdelaine, décédé, et de Mme Chapdelaine, de Sorel, avec M. Pierre-Julien Charland, fils de M. et de Mme Raoul Charland, de Montréal.

Vanier-Contant
Samedi matin, à huit heures et demie, en l'église du Très Saint-Nom de Jésus de Maisonneuve a eu lieu le mariage de Mlle Fernande Contant, fille de M. et de Mme Esdras Contant, avec M. Marcel Vanier, fils de M. et de Mme Oscar Vanier.

QUEBEC
Mme Jean Rousseau est de retour à Québec après avoir fait un

séjour chez ses parents, M. et Mme J.-N. Marion, de Montréal.

Mlle Paule Saint-Jacques qui a passé quelque temps à Montréal est de retour à Québec.

Mme Georges Méthot et Mlle Marcelle Méthot, des Trois-Rivières, sont de passage à Québec, les invités du capitaine et de Mme Oscar Lemaire.

OTTAWA
L'honorable W.-F.-A. Turgeon a été reçu à déjeuner à Rideau-Hall.

M. Carlos Reyes et M. Albert Reyes sont de passage à Ottawa, les invités de l'ambassadeur du Chili et de Mme Eduardo Grove.

Le consul-général du Cuba et Mme Mario Harrington ont reçu à diner, ces jours derniers.



le même soin expert que celui donné aux

QUINTUPLÉES ATTEINTES D'UN RHUME

Excellent aussi pour les adultes
Des les premiers symptômes d'un rhume — on frictionne sans délai le dos, la gorge et la poitrine des quintuplées Dionne avec Musterole.

Musterole donne d'aussi extraordinaires résultats parce que c'est PLUS qu'un "onguent" ordinaire. Réchauffante, apaisante, Musterole pénètre profondément. Elle décongestionne effectivement les tubes bronchiaux, le nez et la gorge. Procurez-vous Musterole aujourd'hui! Fabrication canadienne.

OFFERTE EN 3 FORCES: Musterole douce pour les enfants, régulière et très forte.



ERUPTIONS
Pour aider à soulager et à chasser rapidement l'irritation, employez les

SAVON et ONGUENT CUTICURA
MÈRES! Essayez l'Huile Cuticura pour Bébé. Excellente contre l'éruption causée par les couches. L'irritation cutanée.

UN MANTEAU DE FOURRURE

Notre manteau de fourrure confectionné par les experts de la maison Bleau & Rousseau portera le véritable cachet d'élégance, en un mot il sera "un vrai modèle de fourrure".

MOUTON DE PERSE
\$350. à \$750.

CHAT SAUVAGE
\$239. à \$395.

TERMES conformes à la loi fédérale

RAT MUSQUÉ
\$299. à \$419.

SEAL HUDSON
(Rat musqué teint Seal)
\$395. et plus

Bleau & Rousseau
J. T. BLEAU - ANT. ROUSSEAU - J. A. MASSON
3852 rue ST-DENIS DEUX MAGASINS 5004 SHERBROOKE

DES Tartes au CITRON
Pour les Fêtes
Vos desserts durant les Fêtes ne seront pas complets sans avoir à offrir de succulentes tartes, surtout celles au citron, préparées avec les Garnitures de Tartes "Meadow-Sweet".
Il y en a pour tous les goûts et elles sont très faciles à préparer.

Le mode d'emploi est indiqué sur chaque boîte.

Garnitures de Tartes "MEADOW SWEET" (PIE-FILLINGS)

Il éveille l'amour...cet attrait des mains douces...



La "double recette" Hinds rend les MAINS DOUCES ET ACCUEILLANTES

Des mains douces comme un zéphyr font battre le cœur d'un homme... il devient amoureux. Toute femme désire posséder de telles mains.

Ayez des mains douces... conservez-les ainsi avec HINDS HONEY & ALMOND CREAM. La "Double Recette" HINDS fera de vos mains actives, des mains douces, blanches et attrayantes.

La "Double Recette" HINDS avant et après tout travail ou tout mauvais effet de la température rendra vos mains douces et gracieuses. Des mains qui feront se réaliser vos rêves d'amour.

Hinds HONEY & ALMOND Cream
EST SYNONYME DE MAINS DOUCES ET BLANCHES

PARADE MÉTROPOLITAINE



On procède, depuis deux semaines environ, au centre militaire de Montréal-Sud, à l'examen médical des étudiants de nos deux grandes universités (française et anglaise) et des collèges affiliés. Ces étudiants appartiennent au C.E.O.C. et l'examen a pour objet de déterminer si le sujet examiné est apte à continuer ou non son instruction militaire. Or, les constatations faites jusqu'ici démontrent que nos jeunes Canadiens n'ont rien à envier à leurs camarades de langue anglaise, ni au point de vue physique, ni au point de vue éducatif, ni au point de vue bonnes manières. « Ils ont créé chez les examinateurs une impression des plus favorable », nous a déclaré une personne bien informée.

Une race inférieure?

On affirme que nos braves étudiants ont montré une certaine supériorité, dans l'ensemble, même au point de vue physique. Notamment dans la bonne tenue, l'art de s'exprimer et la politesse. Il y a une chose certaine, sur laquelle il y a unanimité, c'est que nos étudiants n'étaient pas inférieurs à leurs camarades d'origine saxonne. Et l'opinion générale, c'est qu'ils ont causé une impression plus favorable. Par exemple, en ce qui concerne la politesse, ils nous ont fait le plus grand honneur. Ainsi lorsque leurs camarades anglophones répondaient aux questions des médecins examinateurs-ils disaient sans façon « Yes, Doc », ou « No, Doc » tandis que nos jeunes compatriotes ne manquaient jamais de dire « Oui, monsieur » ou « Non, monsieur ». Si atténuée soit-elle, la vieille politesse française a encore de solides racines chez nous. Nos jeunes étudiants de l'Université de Montréal et des collèges affiliés avaient une tenue remarquable et ils s'exprimaient pour la plupart dans un langage clair, châtié.

Un préjugé dégonflé

« J'ai vu là des types superbes d'hommes, resplendissant de santé physique et « morale », nous a déclaré le témoin cité plus haut. « Il est malheureux, ajouta-t-il, que nous entretenions cette légende d'une race inférieure au point de vue physique. Si j'en juge par nos étudiants, rien n'est plus éloigné de la vérité. Et il ne faut pas oublier que ceux à qui je les compare appartiennent à la même classe sociale. Il ne saurait y avoir de meilleur terme de comparaison. On a remarqué aussi que parmi ces étudiants et collégiens il y avait plus de jeunes que chez les students de langue anglaise. Ceux qui parcourent les provinces étrangères pour déplorer à grandes crises de larmes notre infériorité feraient bien de relire et de méditer ce qui précède. Pour ma part, — qu'on me permette ici d'entrer en scène, — je ne suis pas ce qu'on appelle un patriotard et je ne crois pas au patriotisme à grosse caisse. Mais rien ne me fait plus plaisir que de voir crever un préjugé dont on nous coiffa comme d'un bonnet d'âne.

* Jours d'ébullition

Montréal a vécu des jours d'ébullition. La colère populaire a débordé et, comme la colère n'est pas toujours bonne conseillère, on a eu à déplorer certains excès. La violence, d'ailleurs, n'est excusable que si elle peut supprimer un abus, guérir un mal. Ainsi une révolution qui réussit crée un gouvernement légitime et ceux qui l'ont fomentée prennent rang parmi les grands hommes. Si elle échoue, les instigateurs passent au rang des criminels ou des fous. Dans les démocraties, on peut, — du moins on le dit, — corriger les abus, redresser les injustices, modifier même la constitution par des moyens légaux. Les bris de vitres ne servent pas à grand-chose et ils jouent parfois le rôle de boomerang. On s'expose aussi, par des actes inconsiderés de violence, à s'aliéner ses propres amis. Ainsi nous connaissons un jeune nationaliste qui a été blessé, au cours des récentes manifestations, par ceux-là mêmes dont il avait épousé la cause. Cela dit, nous devons ajouter que nous comprenons les sentiments d'indignation de notre jeunesse devant la montée des forces jaunes. Nous avons connu les mêmes émotions en 1917. Etre vraiment fort, c'est rester maître de soi. Et savoir attendre.

A la merci des bandits

Après l'explosion récente de violence au cours de laquelle on fit grand fracas de vitres (un concert à rendre Sinatra jaloux), un porte-parole officiel de la police municipale, a déclaré que « si une autre manifestation semblable ou plus violente encore se produisait, il serait impossible (à la police) de fai-

re mieux, parce que nous ne pouvons disposer que de quelques hommes ». Et il ajouta: « Hier, nous avions 125 hommes à notre disposition et c'est le mieux que nous pouvions faire ». Mais ce qu'il y a surtout à retenir de cette déclaration officielle, c'est ce qui suit: « Pour obtenir cette réserve de 125 hommes, il nous a fallu désorganiser tous les postes et n'offrir qu'une protection dérisoire (c'est nous qui soulignons) au reste de la ville. Il faudrait plusieurs centaines d'agents de plus à Montréal ». Cela veut dire que pour organiser un service d'ordre (et, encore, inadéquat) dans le cas d'une manifestation, il faut pratiquement laisser tout le reste de la ville à la merci des bandits, des cambrioleurs, etc., dans un temps où même avec les forces policières au complet on ne peut en venir à bout. Et l'on peut aussi se demander ce qui arriverait dans le cas d'une véritable émeute? Faudrait-il faire intervenir l'armée? Mais est-ce que ce ne serait pas aggraver les choses et risquer de provoquer des effusions de sang?

A l'impossible, nul n'est tenu

Ce n'est pas la première fois que l'autorité policière jette un cri d'alarme au sujet de l'insuffisance de ses effectifs. Nous avons fait ici même, à plusieurs reprises, écho à ses remarques. La situation est grave, critique même. Les policiers ad-

Contre une vilaine toux d'hiver, préparez vous-même ce sirop

Très économique! Pas de cuisson!

Si vous voulez un excellent remède contre la toux, préparez-le à la maison. Il coûte très peu, cependant, la façon avec laquelle il s'attaque aux déprimantes toux, procurant un prompt soulagement, est éprouvée.

N'importe quel pharmacien peut vous fournir une bouteille de 2 1/2 onces de Pinex. Versez le contenu dans une bouteille de 16 onces et ajoutez un sirop de sucre granulé pour faire 16 onces. Pour faire le sirop, employez 2 tasses de sucre et une tasse d'eau et agitez quelques instants jusqu'à dissolution. Pas besoin de cuisson. (Ou vous pouvez vous servir de sirop de maïs ou de miel liquide au lieu de sirop de sucre). C'est nullement difficile et vous obtenez quatre fois autant de remède contre la toux pour le prix — un approvisionnement pour toute la famille. Il se conserve parfaitement et est agréable au goût. Il est étonnant avec quelle rapidité il détache le flegme, apaise les membranes irritées et aide à dégager les voies respiratoires. Cet effet triple explique pourquoi il soulage vite une toux ennuyeuse.

Pinex est un composé spécial d'ingrédients éprouvés, sous forme concentrée, un agent calmant très efficace des toux d'hiver. Arzent remis si vous n'êtes pas entièrement satisfait.



Demandez détails de nos offres et brochure GRATUITES

UNE FORME SÉDUISANTE

Solus, consacré par 25 ans d'usage et d'une sûreté absolue, assure une poitrine bien développée.

- Flacon \$1.50
- Crème Egyptienne efface rides du front et petites rides autour des yeux \$1.50
- Misopile Egyptien détruit graduellement et à jamais la racine des poils follets. Flacon \$1.50

Jeanne d'Orléans

DEPT. L.P. 601

3613 Ave du Parc, Montréal — LA. 0960

Aussi en vente chez Dupuis Frères; Pharmacies Montréal; Sarrasin & Choquette; American Drug Store, 6632 Saint-Hubert; Pharmacie Brunet, Québec; Pharmacies H.-P. Fabien, Verdun; Studio Venus, 3670 St-Denis, LA. 4399. Commandes par maille; aussi livraison partout en ville.

que l'on n'a pas toujours appréciée à sa juste valeur. Mais c'est là un aspect du problème sur lequel nous reviendrons probablement plus au (Suite à la page 75)

CHOCOLATS CHARLES VERMIFUGES



L'enfant qui perd le goût du jeu et de l'école est malade. S'il a les yeux cernés, s'il éprouve des picotements au nez et à l'anus, s'il n'a pas d'appétit et s'il est irritable et nerveux, c'est qu'il souffre de vers intestinaux. Donnez-lui les CHOCOLATS CHARLES VERMIFUGES et les vers seront vite exterminés ainsi que leurs petits oeufs. 50c la boîte de 15 chocolats. Dans toutes les pharmacies.

Leur devoir: - Lui... Servir



Elle... l'inspire!

Soldat, marin, aviateur, vous songez tous à... elle... votre fiancée... votre femme.

Femmes, jeunes filles, toutes, vous devez l'inspiration de votre charme à ceux qui font leur devoir.

SACHEZ CHOISIR VOTRE POUDRE!

La Poudre de Riz "AIR SPUN" de Coty est née dans un cyclone. Le "Cyclone" est, en effet, le nom de l'appareil dans lequel viennent se déposer en fin de fabrication les impalpables particules de la Poudre de Beauté COTY. Celle-ci doit à ce procédé de fabrication particulier l'extraordinaire ténuité qui vous assure ce teint mat et velouté que vous aimez et auquel de nombreuses femmes ont déjà donné le nom de... "Carnation Coty". C'est une réalisation qui tient du miracle... Elle ne contient rien qui puisse pénétrer et se dilater dans les pores sous l'influence de l'humidité. Elle adhère parfaitement à la peau qu'elle rend souple et satinée.



VOTRE PARFUMEUR *Coty*
AIR-SPUN LA POUDRE DE BEAUTÉ

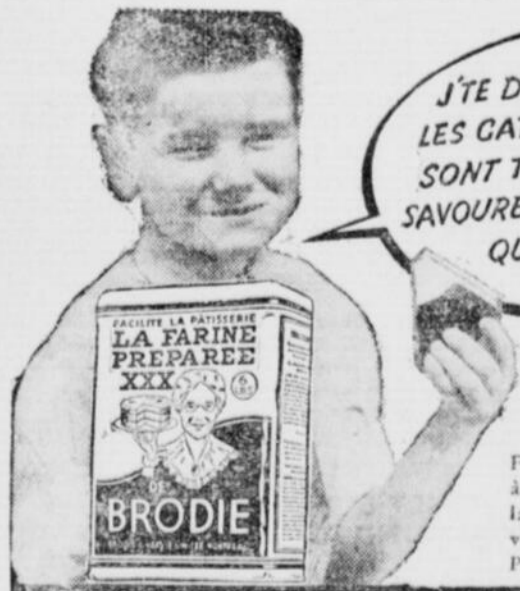

J'TE DIS QU'C'EST BON!
LES GATEAUX DE MAMAN
SONT TOUJOURS PLUS
SAVOUREUX QUE N'IMPORTE
QUELS AUTRES

Faites venir un LIVRE de RECETTES GRATUIT

Suivez l'exemple de maman—épargnez du trouble... du temps... ET DE L'ARGENT en vous servant de

LA FARINE PRÉPARÉE BRODIE

Farine à gâteaux de haute qualité contenant une poudre à pâte spéciale à action lente et du sel, scientifiquement pré-mesurés et mélangés dans la farine plus parfaitement que vous ne le feriez vous-même. Rendez vos gâteaux et vos autres pièces de four, plus légers, plus délicieux. Procurez-vous-en un paquet aujourd'hui!

ON A ABATTU UN AUTRE DE CES INDEX QUI MONTRENT LE CIEL

(Chapelle Notre-Dame des Anges)

Triste spectacle du Vieux Montréal qui tombe. — Le pic dans l'ancien « Près-de-Ville ». — Chapelle de la « Congrégation des Hommes de Ville-Marie ». — Historique de Notre-Dame des Anges. — Le vieux clocher a été abattu sur la chapelle désaffectée.

(Par EUGENE STUCKER)

Les vieux prophètes qui, avec autant de fierté patriotique que de joie pieuse, avaient eu l'occasion de contempler les splendeurs de Jérusalem, passèrent bien des heures de leurs dernières années à débiter leurs lamentations sur les ruines de la sainte cité.

Les « Anciens » de Montréal ont, en secourant, depuis un demi-siècle, à secourant la tête avec tristesse devant le spectacle navrant des démolisseurs d'édifices encore plus anciens qu'eux-mêmes. Ces vieux déploreraient la chute et la disparition de vétérans qui, comme eux-mêmes, avaient été les témoins de l'âge héroïque de notre métropole. Avec ces monuments de l'origine et de l'enfance de Montréal, disparaissent souvent des théâtres où se sont jouées de belles pages de notre petite histoire, voire de notre histoire nationale.

DANS LE VOISINAGE DU « PRÈS-DE-VILLE »

La pioche est, depuis quelques années, occupée à ses hautes œuvres dans un des patelins des plus historiques après ceux de ce qui est plus précisément le « Vieux Montréal ». Les murs de cette vénérable « ville fermée » couraient le long de ce qui est aujourd'hui la rue des Fortifications, la place et la rue du Champ-de-Mars.

Longtemps le Péril Rouge retint les habitants de Ville-Marie entre le fleuve et la petite rivière Saint-Martin qui, du Carré Viger actuel coulait le long de ce qui est devenu la rue Craig. Ce n'est qu'en 1655 qu'un colon se trouva la hardiesse de demander à M. de Maisonneuve de lui concéder l'emplacement où le patelin dont nous voulons parler. Jean Desroches devint cette année le premier occupant de cette terre qui est occupée aujourd'hui par le terminus des tramways, les rues Côte et Chenneville-Lagauchetière; surtout autrefois par le Pensionnat Saint-Laurent, des Frères des Ecoles chrétiennes, foyer intense de vie intellectuelle et religieuse, et dont l'emplacement est pris par la cour des tramways. L'angle Chenneville-Lagauchetière est occupé par le Patronage Saint-Vincent de Paul, sur lequel nous reviendrons.

Cette terre, qui s'étendait dans la direction de Ste-Catherine-Bleury, était alors en dehors des limites de Ville-Marie, mais à peu de distance. Aussi donna-t-on à l'ensemble des constructions qu'on y éleva le nom si joliment français de « Près-de-Ville ». Un des personnages les plus intéressants qui devint le troisième

propriétaire de l'établissement, fut Paul Le Moyne, un des « Machabées de la Nouvelle-France ». C'est pour cette raison que le « Près-de-Ville » fut aussi désigné sous le nom de « Maison Maricourt », Paul Le Moyne ayant été sieur de Maricourt. Un des propriétaires qui s'y succédèrent portait le nom de Gabriel Cotté. C'est à son occasion qu'on a donné à la rue qui y conduisait le nom de Cotté qui, dans la suite devint « Côté » et l'est encore.

Le « Près-de-Ville » ne resta pas la maison de campagne dont le baron de la fourrure, de Maricourt, avait fait un brillant centre social. Les MM. de Saint-Sulpice l'achetèrent en 1839 pour y installer les Frères des Ecoles chrétiennes qu'ils avaient fait venir de France. Ces Frères, les religieux enseignants les plus anciens du pays, y tinrent pendant un siècle le premier grand centre d'instruction populaire de Montréal. Ce « Pensionnat Saint-Laurent » tomba sous les coups de pioche en 1931, et l'emplacement est occupé aujourd'hui par une cour de tramways.

CHAPELLE DE LA CONGREGATION

A l'ouest de ce qui fut donc le « Près-de-Ville » et le Pensionnat St-Laurent passe la rue Chenneville, sur laquelle tombe perpendiculairement la rue Lagauchetière en direction ouest. A l'angle de ces deux rues se trouve un autre édifice qui, pendant plus d'un siècle aussi fut mêlé à la vie religieuse de Montréal, surtout à son culte marial.

SI Vous Enviez le Buste de Vos Amies

Recourez à « **BUST-O-LAC** »

la seule crème sur le marché qui DEVELOPPE LE BUSTE dans trois semaines. Traitement EXTERNE. Inoffensif. Pas de pilules à prendre. — Traitement complet avec instructions \$2. Envoyez C.O.D. si désiré. Frais du C.O.D. en plus. — Discretion assurée.

RALCO, Boite 183, Dépt. LP. ST-HYACINTHE, Que.



C'est sans doute par cette rue Chenneville que, de toutes les directions de LA PAROISSE les « Hommes de Ville-Marie » montèrent, de 1864 à 1936, à cette modeste église de N.-D. des Anges, angle des rues Chenneville et Lagauchetière, qui fut le siège de leur Congrégation.

C'est la petite église dont le clocher a semblé faire effort depuis quelques années pour émerger des blocs industriels et commerciaux qui sont venus l'entourer et l'étouffer. Cette modeste chapelle a abrité, du 26 décembre 1864 au 28 novembre

Sirope ESKIMO



Casse Toux - Rhumes - Bronchites - La Grippe, etc.

1936, la société religieuse la plus ancienne et la plus respectable de la ville : la Congrégation des Hommes de Ville-Marie.

LES « HOMMES DE VILLE-MARIE »

La Congrégation des Hommes de Ville-Marie est aussi ancienne que Ville-Marie même, puisque c'est Maisonneuve qui en est le fondateur. En effet, dans le triple but de grouper les colons dans une organisation publique; pour favoriser la piété de ces colons pour la T.

(Suite à la page 73)

GRATIS à la mode **6 PAIRES** de **BOUCLE D'OREILLE**

6 COULEURS DIFFÉRENTES BERNIÈRES NOUVEAUTES AVEC BOITE DE FANTAISIE

Donnez GRATUITEMENT POUR LA VENTE DE 7 BOUTEILLES DE PARFUMS VIENNA DE .05 à .25! Necessaires de ventes fournis, gratuitement sur commande

PARFUMERIE SOUVENIR ENRG. 25, D'ARGENSON, QUÉBEC

SPÉCIFIEZ BIEN DÉPT. B. STATION. 5



Pour Désinfecter Sûrement la Tête des Enfants

La Lotion REX Antiparasitaire agit promptement, détruit les lentes, poux et autres parasites dans les cheveux ou sur le corps. Préparation inoffensive, elle fortifie et produit un effet tonique sur les cheveux. 35c. la bouteille dans toutes les bonnes pharmacies. Demandez la Lotion REX Antiparasitaire, elle vous donnera satisfaction.

Cie Chimique REX
406 Notre Dame Est, Montréal



Un SOULAGEMENT pour FEMMES ET JEUNES FILLES

Les suppositoires « Orange Lily » sont un traitement local destiné à soulager femmes et jeunes filles souffrant d'inflammation, congestion, état catarrhal, ainsi que démangeaison et irritation causées par la leucorrhée. Ils aident à soulager les douleurs menstruelles et favorisent la régularité. Sûrs, antiseptiques, détersifs et cicatrisants, ces suppositoires contribuent à diminuer les souffrances physiques et à sauvegarder la bonne apparence personnelle. Format régulier, prix \$2.00. En vente partout dans les pharmacies et magasins à rayons.

Mme LYDIA W. LADD Dépt. 37
B. P. 191 Windsor, Ont.

Essai de dix jours Envoyez 10c

Ses yeux brilleront de joie à la vue des CADEAUX par Helena Rubinstein

Cette année, écrivez en tête de votre liste de cadeaux: "Ne pas manquer de voir les créations Helena Rubinstein... pour Noël." Vous trouverez sûrement dans ce brillant assortiment le cadeau qui lui fera plaisir sans sortir des cadres de votre budget. Eaux de Cologne et parfums, crèmes et lotions, savons et poudres—pour toute personnalité, pour chaque goût et à tous les prix.

- * Cadeaux étoilés de Heaven-Sent, un parfum éthéré qui évoque un sentiment d'immortalité chez la femme mortelle.
- * Un luxueux assortiment d'ensembles de cadeaux spéciaux comprenant de deux à huit articles par boîte.
- * Joyeux cadeaux odorants... caractérisés par le parfum aimé de tous: Helena Rubinstein "Apple Blossom."
- * Cadeaux d'Enchanté... le parfum subtil qui suggère toilettes, bijoux, gaieté, mondanité.

Aux comptoirs de cosmétiques de luxe

helena rubinstein, 126 Bloor Street West, Toronto

TOUJOURS Superbes

Magnifiques, brillantes—célèbres pour la qualité. Choisissez à même l'assortiment

Blue River.

Bagues à DIAMANTS ET ANNEAUX DE MARIAGE

Blue River

M. Alban Auclair décédé à Saint- Vincent-de-Paul

St-Vincent-de-Paul, de Laval, pleure aujourd'hui la mort de l'un de ses citoyens les plus distingués et les plus estimés. A la suite d'une maladie assez longue, M. Alban Auclair vient de mourir à l'âge de 60 ans.



M. Auclair fut conseiller municipal, président de la Commission scolaire et organisateur politique redouté dans le comté de Laval. Pour le pleurer, M. Auclair laisse son épouse, née Mlle Genevieve Bisson; deux filles: Mme Léo Labelle (Renée Auclair) et Mlle Jeannine Auclair; ses soeurs: Mme H. Bère (Béatrice Auclair), Mme Georges Robichaud (Alice Auclair), ainsi que Mlles Germaine et Edmée Auclair. Le défunt laisse aussi deux frères: Alfred et Ernest Auclair et son gendre, M. Léo Labelle. M. Alban Auclair était le fils de M. Emmanuel Auclair, l'un des pionniers de St-Vincent-de-Paul, décédé, il y a trois mois.

Les funérailles auront lieu lundi matin à 10 h., à St-Vincent-de-Paul.

La chiropratique...

(Suite de la page 47)

veur dans les détails qu'elle four- nit à la Cour.

Me A.-H. Tanner, défenseur de M. Hurtubise, souligna dans sa plaidoirie que la médecine ne constitue pas à elle seule l'art de guérir, que la chiropratie est admise en France où dès 1850 les dentistes par exemple formaient une corporation à part, et que son client ne devrait jamais être traduit à la barre pour exercice illégal de la médecine.

M. Hurtubise déclare à son tour qu'il est diplômé de l'Institut Palmer, collègue américain bien connu, qu'il n'a jamais employé une seule fois le mot "traitement" parce qu'il ne traite pas, que son art ne comporte pas de diagnostics ni de prescriptions ou de médicaments et enfin, qu'il parle le moins possible pendant son travail. Il nie énergiquement les dépositions des témoins de la poursuite. Il se contente seulement de faire l'analyse de la colonne vertébrale par le toucher dans le but de replacer les vertèbres. La décision de la Cour dans cette éternelle bataille du Collège des Médecins contre les chiropraticiens est attendue avec impatience par tous ceux qu'elle intéresse directement.

PRISE DE BECS

Un débat d'un genre tout à fait différent, et fort amusant pour ceux qui en furent témoins, s'est élevé samedi devant le juge Armand Cloutier siégeant en Cour des comparutions alors qu'un jeune homme de St-Isidore de Laprairie, Ernest Turcot, était accusé d'avoir menacé l'un de ses voisins, Jean Léonard, l'important sans cesse et guettant le moment propice pour lui faire un mauvais parti.

Me Auguste Boyer, C.R., qui représente le plaignant, demanda au Tribunal d'obliger le prévenu à

fournir un cautionnement en attendant son procès qui aura lieu le 15 du courant. Me Lucien Rodier, avocat de Turcot, s'opposa énergiquement à cette demande. Ce fut alors qu'eut lieu une véritable "prise de becs" qui dura un bon dix minutes.

— Ce jeune homme à la barre, déclara Me Boyer, trouble la paix dans tout son village et je déclare dès maintenant que je demanderai même de lui faire subir un examen mental. Il se promène dans les rues du village, armé de bâtons et il est dangereux pour ses voisins."

— Il s'agit d'une simple querelle au sujet de bornage de terrains, répliqua Me Rodier. Je formule la demande de mon adversaire ridicule.

— J'ai vécu pendant 50 ans à St-Isidore, de reprendre Me Boyer, à qui la moutarde montait au nez, de sorte que je sais mieux ce qui s'y passe que mon confrère qui, lui, n'a qu'à fouiller dans ses papiers de professeur à l'Université. J'ajouterais que mon client est un libéral alors que l'accusé est de l'Union nationale, et c'est peut-être là l'une des causes de toute cette chicane!"

Le juge Cloutier déclara alors en souriant qu'il ne fallait pas parler de politique en Cour et il se rendit à la demande de Me Auguste Boyer en ordonnant que Turcot dépose un cautionnement de \$500 en attendant son procès, lequel amènera probablement tous les paroissiens de St-Isidore au nouveau Palais de Justice.

AUTRES COMPARUTIONS

Voici quelles furent les principales autres comparutions de la matinée. Albert McPhee, inculpé de vol à main armée à l'aide d'un revolver lance-fusées, subira son procès le 15. Mandat de dépôt de trois jours. Léo Cyr, 18 ans, 1209 Delorme; Roger Ferrier, 18 ans, 2600 Delisle; Charles Ustinuk, 28 ans, 1112 Charlevoix, Rolland Séguin, 22 ans, 2766 ouest Notre-Dame et Donat Séguin, 43 ans, 3425 ouest Notre-Dame, inculpés de possession d'outils de cambrioleur, auront leur enquête le 15. Aucun d'eux n'obtint de cautionnement, vu leurs dossiers, sauf Perrier qui n'en possède pas. Il est représenté par Me J.-E.-C. Elliott, C.R. Perrier est en liberté sous un cautionnement de \$950.

Jean Turcot, 40 ans, 1887 rue Moreau, inculpé de vol d'auto, aura son enquête le 13 décembre. Il est défendu par Me Alexandre Chevalier.

Edouard eBrtrand, 35 ans, 336 Emery, et Albert Lalonde, 30 ans, 3446 St-Hubert, accusés de récid, auront leur enquête le 15. Me Hubert Ducharme les représente. Mandat de dépôt de 3 jours contre les accusés.

Eugène Servant, 31 ans, 1556 St-

Dominique, accusé du vol d'une montre et d'une somme de \$20, aura son enquête le 15. Cautionnement de \$950. Il est défendu par Me J.-E.-C. Elliott, C.R.

Lucille Michaud, 49 ans, 545 rue des Inspecteurs, accusée de vol sur la personne, aura son enquête le 13. Pas de cautionnement.

13 amiraux japonais ont été tués

SAN FRANCISCO, 9. (P.A.) — L'agence de nouvelles japonaise, l'agence Domei, a annoncé, aujourd'hui, que 13 amiraux ennemis avaient perdu la vie depuis le 1 octobre dernier. Rario-Tokyo avait préalablement révélé que 7 amiraux nippons avaient été tués depuis le début de la guerre.

L'agence Domei identifie ainsi les victimes japonaises: les vice-amiraux Hideo Yano, Takehisa Tsujimura, Yasunoshin Ito et Ichimatsu Takahashi; les contre-amiraux Senzaburo Tonomuta, Rinzo Kurosaki, Kakuo Kishigawa, Saburo Ashina, Migi Horuchi, Shigeri Takeshita, Iwao Oka et Masayasu Tsuji, le contre-amiral chirurgical Yokichi Odajima.

Ligue de la faim

ROME, 9. (BUP)—Une nouvelle ligue de la faim sévit à Rome. Des chômeurs et des adolescents se sont joints aux ménagères pour piller les boulangeries, les restaurants et les épiceries. Ces troubles ont commencé en même temps que le premier ministre essaye de former un nouveau cabinet. Les dirigeants politiques italiens ont mis un long temps à discuter le choix des candidats aux divers postes gouvernementaux.

N'attendez pas les grands froids
POUR PRENDRE
CONTRE **ANTALGINE**
MAUX DE TÊTE, ET DENTS, GRIPPE,
DOULEURS PÉRIODIQUES, NERVOUSITÉ
EN VENTE CHEZ VOTRE PHARMACIEN 2575

Pour la Noël et par
tous ces beaux Jours de fêtes,
Pour préparer un "snaque"
qui soit appétissant,
La Moutarde Heinz devrait
être là toute prête,
A relever vos mets
pour qu'ils soient succulents!



Véritable
MOUTARDE PRÉPARÉE
Heinz

broyée à la meule
2 SORTES
Brune
et
Jaune



Retrouvé

MARTINEZ, 9. (B.U.P.) — La garde côtière a localisé un traversier qui avait été rapporté disparu, dans la baie de San Francisco, hier soir. Le bateau était échoué dans la boue, hors de son itinéraire.

MAIGRISSEZ!!

SANS DROGUES - SANS EXERCICES
Méthode sans danger du **Chanoline KNEIPP**. Il suffit de boire du lait ordinaire d'après les indications de la méthode. + *Méthode complète 50¢*
LABORATOIRES COQUETTE
294 - St-Catherine Ouest - HA. 4877 - Montréal



Rien n'égale la
FARINE
OGILVIE
POUR PAIN, GÂTEAU ET PÂTISSERIES

BEAUTÉ DU BUSTE

TRAITEMENT DE
"Madame Moscova"

Ce traitement comprend des tablettes à base de glandes mammaires et de Mameïol, huile vitaminée. Les jeunes filles ou dames soucieuses de leur apparence devraient essayer le traitement de MADAME MOSCOVA. Son emploi est facile et sans danger.

TABLETTES		HUILE	
Boîte simple - - - -	1.25	Bouteille Double	- - - - - 1.25
Demi-Traitement	- - - - - 1.25	Grandeur - - - - -	3.25
(3 boîtes) - - - - -	3.25		
Traitement complet	- - - - - 6.50	Prix spécial pour	
(6 boîtes) - - - - -		3 bouteilles - - - -	3.25

LABORATOIRE LASSALLE
C.P.2 - Station R - Montréal - CR. 2150
Aussi en vente
Pharmacie CHARLEMAGNE ROUSSIN
St-Hubert et St-Zotique - CR. 2159
Dépositaire: Les Pharmacies Modernes.

POUR "SON" BONHEUR... nous suggérons

UNE
Bluebird
MAGNIFIQUE
BAGUE A DIAMANTS

Chaque bague à diamants BLUEBIRD est assurée contre LA PERTE GRATUITEMENT

Nous sommes LES PLUS GRANDS DISTRIBUTEURS DE BAGUES ET JONCS BLUEBIRD

★ Voyez nos étages de Noël, ils sont au grand complet.

Ce sera la réalisation de ses rêves les plus chers, lorsque vous mettrez une bague "Bluebird" à son doigt.

DAOUST ET FILS LTÉE
DIAMANTAIRES BIJOUTIERS
MAISON FONDÉE EN 1912

3699 est, Ste-Catherine DR'S Nicolet FR. 3149
348-A est, Ste-Catherine DR'S St-Denis LA. 0642

Les teintures
AMPOLLINA
se caractérisent par
leurs couleurs solides
et brillantes.

Un des produits **BARIBEAU & FILS, Laval**



Le soldat HUBERT DESPRES, mort au combat en France. Il faisait partie de l'armée (Les Fusiliers Mont-Royal) depuis juillet 1941. Il vécut au Cap de la Madeleine et à Chersbourg-ouest, Matane, où il est bien connu et où ses parents ont reçu les condoléances de la population.

que la bête est profitable à l'homme. D'ailleurs, vous connaissez assez les attractions qu'a la lumière sur certaines créatures. Nombre d'oiseaux se jettent sur les phares et se détruisent, et que d'insectes viennent en tourbillons autour des lampes, s'en rapprochant de plus en plus jusqu'à s'y brûler les ailes!

Ce magnétisme qu'exerce la lumière sur les êtres vivants, les crapauds le connaissent qui courent droit au feu jusqu'à se faire rôtir; les poissons de même, dans un autre domaine, qui vont à leur destruction par la lumière.

D'après l'ordre physique, le magnétisme repousse, inspire des craintes, autant qu'il attire. Le scorpion, les coquerelles, les punaises sont reconnus pour disparaître dès que le soleil se lève. Les explorateurs, qui ont à se protéger en forêt, contre les fauves, allument des branches; et quel est le fermier qui ne salt pas qu'un cheval se refuse à sortir d'une écurie en feu?

Qu'elle vienne de la cheminée, du ciel, ou du creux d'un orbite, la lumière est un envoûtement. Et le geste du malheureux qui voit briller la lame de son adversaire et s'y jette sans pouvoir s'y soustraire, est une autre explication de l'envoûtement de ce qui brille. Le feu qui s'échappe du cristal et qui permet à la clairvoyante de captiver votre pensée, en est une autre. C'est vers la lumière que nous soupirons tous: lumière des yeux qui sourient, du foyer qui réchauffe, de la foi qui rassure...

ver votre pensée, en est une autre. C'est vers la lumière que nous soupirons tous: lumière des yeux qui sourient, du foyer qui réchauffe, de la foi qui rassure...

ver votre pensée, en est une autre. C'est vers la lumière que nous soupirons tous: lumière des yeux qui sourient, du foyer qui réchauffe, de la foi qui rassure...

MONTREAL PHOTO SUPPLY

Film développé et imprimé avec 1 agrandissement spécial 4 x 6 fini glacé: 25c. Réimpressions 2c chacune. Montreal Photo Supply, Boîte 160, Station F, Montréal.

Mme. A. COURVAL

CORSETIERE DU NORD

Spécialité: Corsets et corsettes NU-BACK, LELONG et D. & A. Brassières GOTHIC et ARIETTA

Corsets pour maternité — Ceintures médicales — Bas élastiques.

● CORSETIERES EXPERTES ●

27 ANS D'EXPERIENCE

5 magasins à votre service:

Mme. A. COURVAL

3132 Masson

4235 St-Laurent

4491 St-Laurent

4861 Sherbrooke O.

6550 St-Hubert

Les commandes en dehors des villes sont remplies avec soin.

CATALOGUES ENVOYES SUR DEMANDE.

La lumière...

une puissance...

Tout est bien organisé chez les bêtes, et toujours l'Histoire naturelle a aidé la raison de l'homme.

On salt que certains animaux ont un mauvais oeil: l'aigle, le serpent, le renard fascinent leurs proies; par contre, les autres qui sont voués à devenir victimes, trouvent dans leur entourage immédiat, ce qu'il faut pour se protéger. Quelques-uns même gardent des pierres, dans leur nid, comme amulette. Ces pierres à radiation puissante, neutralisent le fluide émetteur des rapaces. Cela tend à prouver que l'objet approprié, bien choisi, peut secourir l'homme, et que la nature de celui-ci le recherche tant qu'il ne l'a pas trouvé, tandis que la bête le trouve instinctivement.

Le grillon (notre criquet) d'après les Grecs, a ce pouvoir à la fois protecteur et injurieux. On lit, dans leur Histoire que Pisistratus en renfermait dans l'Aeropole pour préserver les citoyens des influences extérieures. Nouvelle preuve



Les femmes partout emploient LIFEBOUY à l'odeur salubre comme protection durable contre la "B.O."

De jour en jour et de plus en plus chez les femmes c'est une demande croissante pour Lifebuoy parce qu'il leur offre une protection sûre contre l'offusquante "B.O." Avec Lifebuoy, quelle tranquillité d'esprit pour la femme! Ne se sent-elle pas d'une exquisite propreté corporelle?

Comment en serait-il autrement? Lifebuoy contient un ingrédient protecteur spécial. Un bain au Lifebuoy assure une protection complète et durable, à tel point que les femmes s'aperçoivent qu'elles n'ont pas d'autre précaution à prendre. Oui; Lifebuoy EST différent... AGIT différemment... SENT même différemment des autres savons. Son odeur fraîche et salubre vous dit qu'il enraye la "B.O."

Comment en serait-il autrement? Lifebuoy contient un ingrédient protecteur spécial. Un bain au Lifebuoy assure une protection complète et durable, à tel point que les femmes s'aperçoivent qu'elles n'ont pas d'autre précaution à prendre. Oui; Lifebuoy EST différent... AGIT différemment... SENT même différemment des autres savons. Son odeur fraîche et salubre vous dit qu'il enraye la "B.O."

SA FRAÎCHE ODEUR DE PROPRE EST VOTRE GARANTIE



Seul Lifebuoy contient l'ingrédient protecteur spécial qui enraye la "B.O." Saine et fraîche, l'odeur que vous percevez dans le pain de Lifebuoy... SE DISSIPE vous que instantanément sur votre peau. La mousse douce et purifiante du Lifebuoy laisse à votre peau une fraîche exhalation de propre.

LE SEUL SAVON AU MONDE FABRIQUÉ SPÉCIALEMENT POUR ENRAYER LA "B.O."

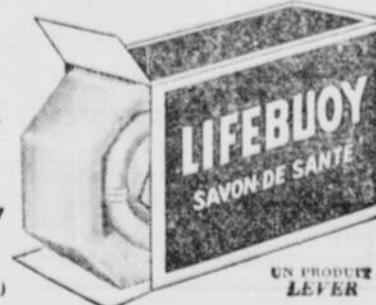

(Éléante Odeur de Transpiration)

UN PRODUIT LEYER



Ménagères pressées

LA FARINE GRILLÉE COURSOL simplifie la cuisine: elle est toute prête. Il suffit de la jeter dans le jus de viande ou le bouillon et de lier aussitôt. En un rien de temps, vous apprêtez une sauce succulente ou un ragoût savoureux.

Sans mottons — Sans fumée — Sans surveillance.

MANGEZ BIEN, PORTEZ-VOUS BIEN! ECONOMISEZ DU TEMPS

SI votre épicer n'a pas de FARINE GRILLÉE COURSOL. Envoyez-nous 25c et vous en recevrez une boîte.

F. COURSOL (Enr'g.)
1590, AVE. HOTEL DE VILLE
MONTREAL, QUE.

Le verdict...

(Suite de la page 17)

dict comme son adversaire. Tous deux semblent également avoir confiance dans l'issue de la lutte et ont bon espoir de prendre place, lundi soir, au poste de premier citoyen de la métropole canadienne. Quel sera l'élu ? C'est la population qui en décidera par le scrutin de lundi.

CHEZ LES ECHEVINS

Chez les conseillers, plusieurs ont imité le maire Raynault. La plupart n'ont pas tenu d'assemblées. Quelques-uns ont parlé à la radio, désireux d'informer leurs électeurs de leurs projets et des oeuvres qu'ils ont accomplies. D'autres se sont contentés de faire parvenir à leurs électeurs des circulaires exposant leurs projets et demandant leur appui. Quelques-uns, le petit nombre, ont tenu des assemblées publiques, mais ceux qui en ont tenu ont presque tous affirmé que les gens se faisaient tirer l'oreille pour aller aux réunions, et qu'il leur fallait souvent parler devant des salles à peu près vides.

LES CANDIDATS

Les candidats de la catégorie A sont moins nombreux que ceux de la classe B. Il y a en effet, 34 candidats qui briguent les suffrages comme représentants des propriétaires, tandis que 65 se présentent devant le peuple pour tâcher de se faire choisir comme représentants de l'ensemble des électeurs. Dans la catégorie A, il y a élection dans huit districts, tandis que dans la catégorie B, il y a élection dans dix districts. Dans trois districts, il y a huit candidats pour la catégorie B, et cependant, trois candidats seulement auront l'honneur d'être proclamés élus, lundi soir prochain, quand le président du scrutin, M. Alphonse Mongeau, proclamera les noms des élus.

LE JOUR DE LA VOTATION

Le vote sera plus compliqué que par le passé, cette année, à cause de la tenue du referendum sur l'opportunité de prolonger le mandat de deux à trois ans. Un propriétaire recevra quatre bulletins de vote: un pour la mairie, un autre pour le choix des trois conseillers de la catégorie A, et un autre pour le choix des trois représentants de la catégorie B. Il recevra ensuite un autre bulletin qui lui permettra de se prononcer sur la prolongation du mandat du maire et des conseillers à trois ans.

Un locataire, par ailleurs, ne recevra que trois bulletins, n'ayant pas le droit de voter sur le choix des candidats de la catégorie A. Il aura le droit de voter pour le choix du maire, pour le choix des trois conseillers de la catégorie B, et pour le referendum.

COMMENT VOTER?

L'électeur n'a le droit de voter qu'une seule fois pour le choix du maire, s'il veut que son bulletin soit valide, et il doit exprimer son choix par une croix. Pour le choix des conseillers des catégories A et B, l'électeur peut voter pour un, deux ou trois candidats de son choix. A la dernière élection, il fallait voter pour trois candidats, mais la loi a été amendée depuis et on peut ne voter que pour un candidat dans ces deux catégories, et le bulletin reste valide. Encore

là, il faut voter par le signe ordinaire de la croix, autrement, le bulletin est écarté.

* * *

Le président du scrutin M. Mongeau, recommande aussi aux citoyens de ne voter que par une croix, sur la question du referendum. On doit mettre une croix au bout du "oui" ou du "non" inscrit sur le bulletin, et tout bulletin marqué d'un autre signe sera rejeté. Le soir de l'élection, c'est à l'hôtel de ville que parviennent les rapports officiels, et c'est de là que

partent les renseignements qui sont ensuite diffusés à la population par la voie des postes de radio et par les journaux.

* * *

Ordinairement, vers huit heures, on sait à peu près positivement qui doit être élu maire, mais cette année, il se peut que le comptage retarde quelque peu, à cause du referendum et des bulletins nouveaux que l'on devra compiler, dans les divers bureaux de votation, avant de faire parvenir les rapports officiels à l'hôtel de ville.

Electeurs et Electrices
DU QUARTIER No 11
DISTRICT VILLERAY-AHUNTSIC
CLASSE B
ENREGISTREZ VOTRE VOTE EN FAVEUR DE
3 | CAMPEAU, J. Paul X

Electeurs, votre vote et celui de vos amis en ma faveur vous assurera de mon entier dévouement pour sauvegarder VOS INTERETS à l'Hôtel de Ville.



Le cadeau le plus apprécié

DONNEZ "LUI"

- ★ UN MANTEAU
- ★ UN MANCHON
- ★ OU UN COLLET DE FOURRURES

Chaque jour, en le portant, elle se souviendra de vous. Avant d'acheter ailleurs, venez voir notre très grand choix.

- RENARD
- ECUREUIL
- RAT MUSQUE
- MOUTON
- SEAL HUDSON et FRANÇAIS

Prix spéciaux de fin d'année, durant le mois de décembre seulement.

St. Louis & Charest

Spécialistes en fourrures.

1107 Est, rue Ste-Catherine, près Amherst

CH. 1832



UN EXEMPLE QUE NOUS DONNE LA NATURE

L'HÉLODERME A UN COMPTE DE BANQUE RONDELET



L'HÉLODERME, UN LÉZARD GIGANTESQUE, ASSIMILE SA NOURRITURE EN GRAS ET L'EMMAGASINE DANS SA QUEUE. ÇA LUI AIDE À AVOIR RAISON DE LA SÉCHERESSE DE L'ÉTÉ EN ARIZONA ET AU MEXIQUE, ALORS QUE L'EAU ET LES ALIMENTS SONT RARES ET PARFOIS INACCESSIBLES.

BIEN QUE SA QUEUE SOIT LOURDE ET DISGRACIEUSE, ELLE EST L'ORGUEIL DE L'HÉLODERME. ELLE N'EST JAMAIS TROP LOURDE À SON GRÉ CAR ELLE REPRÉSENTE SES ÉCONOMIES.

L'HÉLODERME MÉNAGE POUR PARER AUX TEMPS CHAUDS ET IL NOUS ENSEIGNE À MÉNAGER. POUR PARER AUX MAUVAIS JOURS, À ACHETER ET À CONSERVER NOS OBLIGATIONS DE LA VICTOIRE.

PUBLIÉE DANS LE BUT D'AIDER L'EFFORT DE GUERRE DU CANADA.

LA BRASSERIE Frontenac LIMITÉE

DONNEZ - LUI EN CADEAU

UN ARTICLE VENANT DE C. Bernard STE-MARIE

- Chemises
- Cravates
- Robes de chambre
- Chapeaux



Kensington, Brock, Biltmore

Merceries de tous genres

C. BERNARD

STE-MARIE

169 STE-CATHERINE E. Près ave Hôtel de Ville. HA. 7679

PEOPLES
CREDIT JEWELLERS
LIMITED

★ ★ ★ ★ ★ CE QU'IL FAUT FAIRE EN 1944 ★ ★ ★ ★ ★

DONNER UN CADEAU QUI DURE



SPECIAL DE NOEL
\$19.95
Montures gravées or naturel 14-18 carats, serties de diamants certifiés. Prix extrêmement modique pour une aussi ravissante bague.



AUBAINE EN DIAMANT
\$49.95
Superbe bague de fiançailles en or naturel gravé 14-18 carats. Comparez la valeur de cette bague. Diamant certifié.

Services de toilette
ARGENT STERLING
3 articles
\$21.95



C'est la meilleure aubaine de Noël de Peoples Credit Jewellers. De dessin splendide et dans une jolie boîte de cadeau.

UNE VALEUR REMARQUABLE



Bagues à chaton
pour hommes

Dessins variés au choix. Montées sur or naturel de 10 carats. **\$7.50** et plus

BAGUES
serties de pierres **POUR DAMES**

Montures gravées or naturel 10 carats, serties de la pierre de naissance que vous désirez. **\$12.95** et plus



BAGUES
serties de pierres **POUR HOMMES**

Montures masculines en or naturel 10 carats. Variété de pierres au choix. **\$12.95** et plus



Ensemble Nuptial
\$39.75

Bague de fiançailles en or naturel 14-18 carats avec diamant certifié et alliance en or naturel 14 carats.

SPECIAL



\$14

Modèle pour homme - boîtier fini jaune, mouvement 15 pierres. Mouvement garanti pour 5 ans.

SPECIAL



\$14

Montres fine jaune pour dames. Mouvement 15 pierres. Mouvement garanti pour 5 ans.

TROIS MODES D'ACHAT
à PEOPLES CREDIT JEWELLERS

1 FACILITES DE CREDIT PEOPLES 2 COMPTE COURANT
3 AU COMPTANT

Conditions de paiement conformes aux ordonnances des prix et du commerce en temps de guerre.



POUR DAMES ET MESSIEURS
MONTRES BULOVA
\$24.75 et plus

Variété complète au choix

★
A PARTIR DE SAMEDI, LE 16 DECEMBRE ET JUSQU'A NOEL, NOTRE MAGASIN RESTERA OUVERT JUSQUA 9 HRES P.M.
★

MODE DE PAIEMENT PLUS FACILE!
PEOPLES
CREDIT JEWELLERS
LIMITED

1015 Ouest,
RUE
STE-CATHERINE
près de la rue Peel

Le nerf de la guerre

(Suite de la page 54)

et rappelait le «Vix victis» de Brennus, et le geste de la France, payant cette somme avant même la date de l'échéance, apparut comme un signe éclatant de sa puissance de récupération. Un milliard de dollars! C'est moins que le chiffre des emprunts de guerre semi-annuels du Canada.

L'histoire nous offre un autre exemple de la différence qu'il y a entre le coût des guerres d'autrefois et celui des tueries d'aujourd'hui. En 1803, la France était en guerre depuis plusieurs années contre l'Angleterre et la plupart des pays de l'Europe continentale, la paix d'Amiens n'ayant été en réalité qu'une suspension d'armes. Le dictateur corse de la France entendait poursuivre ses conquêtes, mais il lui manquait le nerf de la guerre, c'est-à-dire l'argent. La France possédait alors la Louisiane, vaste contrée de l'Amérique du Nord qui avait échappé à la débâcle de la guerre de Sept Ans. Napoléon, qui savait bien que l'Angleterre, maîtresse des mers, ne lui laisserait pas longtemps ce joyau hérité de la monarchie française, décida de vendre la Louisiane aux Etats-Unis pour se procurer l'argent dont il avait besoin. Or, à cette époque, cette région ne comprenait pas seulement l'Etat actuel de la Louisiane, mais tout le bassin du Mississippi et tout le pays s'étendant jusqu'à l'Océan Pacifique, soit plus des deux tiers du territoire actuel des Etats-Unis. Quel prix Napoléon obtint-il pour cet immense territoire? Cinquante millions de francs, soit l'équivalent d'une dizaine de millions de dollars. Il est vrai qu'au cours actuel cette somme serait représentée par un chiffre beau-

coup plus élevé, mais ce chiffre n'atteindrait tout de même pas celui des dépenses que font les Etats-Unis durant une seule journée de la guerre actuelle. Et c'est en partie grâce à cet argent que Napoléon put continuer durant une douzaine d'années à guerroyer contre l'Europe coalisée.

Il est vrai qu'à cette époque la monnaie s'appuyait sur l'or et que le crédit, malgré le génie inventif d'un Law qui avait eu le malheur de naître trop tôt, n'exerçait pas encore la royauté incontestée qu'on lui reconnaît aujourd'hui.

LES RHUMES DIMINUENT VOTRE EFFICACITÉ



● Restez au travail en vous créant une résistance aux rhumes. Prenez régulièrement de l'Emulsion Scott. Cet excellent tonique et supplément à l'alimentation contient des éléments essentiels dont tout le monde a besoin pour fortifier l'organisme et créer des forces pour le travail essentiel de guerre. Agréable au goût, économique, riche en Vitamines A et D naturelles, l'Emulsion Scott est très recommandée pour toute la famille. Achetez-en aujourd'hui — toutes pharmacies.

Un Tonique pour Tous les Ages

EMULSION SCOTT

Cigares
STONEWALL JACKSON

Si vous ne pouvez vous procurer vos favoris aujourd'hui, demandez-les demain.

DISTRICT 7 — ST-DENIS ET DELORIMIER
CATEGORIE B



M. Duclos
4317 CHAPLEAU, FR. 2940



M. Ratelle
1675 BLVD ST-JOSEPH E., AM. 3958



M. Savignac
1155 BLVD ST-JOSEPH E., CR. 9897

Consentants d'avoir fait notre devoir, comme représentants à l'hôtel de ville, nous sollicitons de nouveau votre vote et d'avance, nous vous remercions.

COMME IL FAUT ELIRE TROIS CANDIDATS DANS LA DIVISION NOUS VOUS DEMANDONS DE VOTER POUR:

FRED DUCLOS

J.-G. RATELLE

J.-M. SAVIGNAC

A la mairie votez pour Camille Houde

VOTRE MAIRE ET SON PASSÉ



ADHEMAR RAYNAULT

Créer une atmosphère de dignité et de réflexion voilà tout un programme.

En m'élisant, nul ne doit craindre que je quitterai ma fonction avant la fin de mon mandat. Je n'ai jamais abandonné un poste d'honneur et de confiance que le public m'avait confié.

C'est sur mon passé, ma vie privée, mes activités publiques comme Maire de Montréal, que je vous invite de nouveau à m'accorder le vote de tout citoyen bien pensant.

ADHEMAR RAYNAULT

VOTEZ ET FAITES VOTER VOS AMIS POUR ADHÉMAR RAYNAULT

L'HOMME

- QUI A CHASSE LA POLITIQUE DE L'HOTEL DE VILLE.
- QUI VOUS A TOUJOURS DIGNEMENT REPRESENTES.
- QUI N'A JAMAIS ABANDONNE SON POSTE.
- A QUI MEME SES ADVERSAIRES N'ONT JAMAIS PU REPROCHER QUOI QUE CE SOIT.



Ogilvy

N'oubliez pas les hommes et les femmes dans le service à Ste-Anne et dans les autres hôpitaux de Montréal pour ce Noël.



Dès aujourd'hui et jusqu'à la veille de Noël vous pouvez déposer des cadeaux sous l'arbre Ogilvy

Quand vous achetez vos cadeaux pour votre famille et vos amis, souvenez-vous de ces hommes et femmes invalides dans les hôpitaux. Un Arbre de Noël sera placé au rez-de-chaussée OGILVY où vous pourrez déposer des cadeaux qui seront distribués par le Comité de l'Hôpital de Montréal de la Légion Canadienne. L'organisation est sous le contrôle de la succursale No 87. de la Légion Canadienne Norman Mitchell V. C.

On a besoin de 5,000 cadeaux

Voici les articles convenables et désirés par ces vétérans dans les hôpitaux:

- Cigarettes
- Jolies cravates
- Articles de toilette (grande demande)
- Chaussettes
- Chandails
- Plumes
- Crayons
- Nécessaires pour la barbe
- Lames de rasoir
- Porte-feuilles avec fermeture-éclair
- Gants
- Mouchoirs
- Cartes à jouer
- Bonbons
- Pantoufles
- Cadres pour photos
- Souscriptions à des revues
- Papier à lettre
- Livres
- Jeux pour adultes
- Pipes et tabac

VEUILLEZ Y PENSER! FAITES-LE VOUS-MEME! ACHETEZ-LE N'IMPORTE OU! MAIS PLACEZ-LE SOUS L'ARBRE DE NOEL CHEZ OGILVY!

REMARQUE:

Veillez ne pas mettre plus d'un cadeau dans chaque paquet. On vous donnera une carte sur laquelle vous écrirez ce que contient votre paquet, la dimension ainsi que votre nom et votre adresse.



JAS. A. OGILVY'S LIMITED

Rue Ste-Catherine Ouest, angle de la Montagne.

IMAGES sur L'ÉCRAN

Le patin a repris sa place dans la vie quotidienne avec l'arrivée de la froidure et de la neige. A Montréal surtout, on songe davantage de ce temps-ci au patinage, en voyant sur la glace d'un grand aréna les gracieuses évolutions d'une troupe de brillants patineurs. Et l'on pense aussi à Sonja Henie, la plus grande entre toutes. Telle est l'opinion du public.

Mais c'est bien davantage celle de William Goetz, directeur-général de l'International Pictures, qui ne cesse d'exprimer son admiration pour Sonja Henie, car la vedette a obtenu un tel succès dans un premier film en Technicolor que William Goetz l'a engagée



Sonja Henie

pour un autre grand film, la comédie dramatique intitulée «La comtesse de Monte Christo». C'est George Beck et Frank Tarloff qui sont chargés de faire le scénario. Dans ce film, Sonja Henie aura l'occasion non seulement de faire du patinage de fantaisie, mais aussi de danser. La production sera mise en marche au début de 1945. M. William Goetz annonce aussi un troisième film «Along Came Jones», mettant en vedette Gary Cooper et Loretta Young. Enfin, un autre film, «Tomorrow Is Forever», mettra en vedette Claudette Colbert et George Brent.

Lorsqu'un officier japonais se faisait hara-kiri avec le poignard traditionnel, plutôt que de se rendre aux officiers de la marine américaine, il ne se doutait nullement qu'il donnait l'idée d'un film qui aurait pour titre «Blood On the Sun». Le film mettra en vedette Jimmy Cagney et racontera l'histoire d'un éditeur de journal américain, qui s'empara de l'infâme «Tanaka Memorials», le «Mein Kampf» japonais, qu'il a pu sortir du pays. Et l'une des scènes du film nous fait assister précieusement à un hara-kiri. Le lieutenant J.-R. Gallbraith, de la marine américaine, a ramassé le poignard avec lequel un officier japonais s'est enlevé la vie, dans une île du sud du Pacifique, et l'a envoyé à Jimmy Cagney comme gage d'admiration pour l'acteur qui a si bien divertit les troupes américaines, au cours d'une tournée des camps et sur le front.

George-Bernard Shaw, le célèbre humoriste et dramaturge irlandais, viendra de nouveau aux États-Unis pour assister à la première de son dernier film «César et Cléopâtre». C'est ce que vient d'annoncer J.-Arthur Rank. Ce sera son premier voyage en terre américaine depuis 1933. Bernard Shaw se mettra en route aussitôt que la situation du transport se sera stabilisée. Ce sera probablement en février prochain. Gabriel Pascal, qui a dirigé le travail dans «César et Cléopâtre», l'accompagnera. On sait que Gabriel

Pascal est le seul que le «temperamentally» dramaturge tolère. Jusqu'ici, George-Bernard a permis aux cinéastes d'adapter au cinéma deux de ses pièces: «Pygmalion» et «Major Barbara». La troisième pièce de Shaw portée à l'écran est «César et Cléopâtre», qui avait été tout d'abord présentée, il y a plusieurs années, au Thetra Guild avec Helen Hayes et Lionel Atwill.

Dans sa version cinématographique, «César et Cléopâtre» met en vedette Vivien Leigh et Claude Rains. Ce dernier a dû se rendre en Angleterre pour tourner ses scènes. Quant à Vivien Leigh, c'était son premier rôle important depuis sa contribution fameuse dans «Gone with the Winds», car après ce film elle avait joué de nouveau sur les scènes régulières en Angleterre avec son mari, Laurence Olivier. La pièce de Shaw a été filmée en Technicolor, c'est incontestablement le film le plus important tourné en Angleterre en ces dernières années, au coût de \$3,200,000, soit environ \$3,200,000.

L'Office National du Film nous présente «Chants Populaires», une bobine de 6 minutes en blanc et noir. Le sujet est deux chansons tirées du folklore canadien français: «La-bas sur ces montagnes», accompagnée de dessins animés, et «Trois canards», également illustrée de dessins enfantins très originaux et en harmonie avec le thème. Les deux chansons sont interprétées par le Quatuor Alouette, dont le directeur est Oscar O'Brien. Enfin, comme petite nouveauté de la fin, Edward-Everett Horton sera la vedette du film «Summer Storm» Il y a 13 ans que cet acteur fait du théâtre. Depuis neuf ans, il a tourné 30 films, ce qui constitue un record.



Edward-Everett HORTON

Les Allemands firent erreur en croyant que la patate fut introduite en Europe en 1580 par sir Francis Drake. Ils lui élevèrent une statue qu'on peut encore voir à Offenburg, en Allemagne.

Lettre de NEW-YORK

L'opéra Metropolitan a connu une époque féconde et brillante, mais nous sommes loin de cette «ère» riche dans des événements artistiques qui plaçaient notre institution lyrique parmi les premières du monde civilisé. Aujourd'hui, le Metropolitan ne vit que de son prestige, à l'instar de la vieille Dame qui se console d'avoir brillé dans sa jeunesse de tout son éclat. La production lyrique évolue lentement et résiste plus ou moins longtemps à la poussée des génies de la musique, mais un ouvrage lyrique, tout populaire qu'il soit nécessite des artistes compétents et le Metropolitan, en ce moment ne possède qu'un nombre limité de chanteurs ou chanteuses capables d'interpréter une composition lyrique telle que son créateur la rêvait. Le renouvellement fréquent des artistes a modifié sensiblement la qualité des présentations lyriques du Metropolitan, et il y a très peu d'ouvrages qui jouissent des performances comparables aux théâtres de France, comme ceux de Paris, Toulouse, Lyon et Nancy. Faust, qui a rouvert les portes de notre théâtre le 26 novembre, n'a plus de secret pour notre public, et beaucoup d'amateurs d'opéra savent par cœur toutes les paroles du texte. Bravant la pluie torrentielle et les rigueurs d'un froid nordique, l'assistance considérable n'a, à aucun moment de la représentation ressenti des frissons car la distribution artistique était d'une inégalité déconcertante. Presque tous les interprètes exceptés M.M. Martial Singher et Raoul Jobin, ont massacré la diction Française, quant à l'interprétation musicale et dramatique, elle a été souvent lamentable. Pour des raisons incompréhensibles, le rôle de Marguerite, a été, à nouveau dévolu à Licia Albanese dont le timbre léger s'accommode mal avec les exigences de la partition, tandis que dramatiquement, elle était encore plus médiocre. Lorsque M. Jobin ne force pas l'organe, il chante avec sensibilité et intelligence, mais combien supérieur fut-il à son partenaire féminin, car il trouve dans Faust ample opportunité de déployer du style d'élan et de fermeté dramatique, vestiges de la bonne école Française.

C'est bien dommage que la voix de Martial Singher ne soit pas plus moelleuse et plus harmonieuse, mais comme compensation appréciable le baryton Français possède l'art du chant au haut degré et son Valentin a pris de l'importance surtout au point de vue dramatique.

M. Pinza possède toujours le bel organe d'entant, dans la scène de l'église «Tu ne prieras pas», son timbre faisait frémir l'auditoire. Dramatiquement, M. Pinza est conventionnel tandis que sa diction française est une note par trop discordante aux oreilles françaises. Une débutante, Miss Lipton, américaine, a montré plus de coquetterie que de voix dans Siebel. Le chœur a chanté avec indifférence et M. Wilfrid Pelletier, a dirigé l'orchestre avec autorité.

JOSEPH DE VALDOR.

Nomination de

Mme Paul Hamel

Mme Paul Hamel vient d'être nommée secrétaire-coordonnatrice du Service des Consommateurs de la Commission des Prix, pour la province de Québec. A ce poste, elle succède à Mme Juliette-C. Dupont, qui est maintenant à l'emploi de Radio-Canada. Mme Hamel aidera les comités régionaux français de Montréal et de Québec à maintenir l'intérêt pour le contrôle des prix dans les soixante-quinze sous-comités féminins de la province, qui groupent au-delà de 4,000 femmes, travaillant toutes bénévolement au maintien de la stabilité économique du pays. Mme Hamel est mère de six enfants et deux de ses fils ont servi dans les forces armées outre-mer. L'un d'eux est mort au champ d'honneur et l'autre a été blessé au combat.



AU GAYETY:—La très belle MARIE CORD sera de retour à Montréal dans «Frivolities of 1945» prenant l'affiche lundi en matinée.

AU AMHERST

Phil Baker excelle dans une fine comédie musicale

Films à l'affiche, en fin de semaine: «Going My Way», avec Bing Crosby et Frank McHugh; «Take It or Leave It», avec Phil Baker et Edward Ryan.

«Take It or Leave It», est un film très original. Avec un programme d'une demi-heure à la radio on a fait une production de près de deux heures et, durant tout ce temps, rien ne languit.

Cette comédie musicale, l'une des meilleures de l'année, met en vedette Phil Baker, l'animateur du programme radiophonique, Phil Ryver, Edward Ryan, Marjorie Massow et Stanley Prager.

«Take It or Leave It» permet en plus de faire revivre bien des vieux souvenirs. Un écran est placé dans le studio et on y voit évoluer toute une série d'artistes dans leurs meilleures scènes et il s'agit de les identifier et de donner des précisions au sujet des scènes qui sont présentées. C'est le célèbre quizz qui compte parmi les programmes les plus écoutés de la radio américaine qui fournit l'atmosphère de toute la présentation. On y voit évoluer Shirley Temple, Betty Grable, Al Jolson, Alice Fay, Buster Keaton et nombre d'autres.

Les difficultés financières dans lesquelles se trouve un marin qui

SYSTEM

Aujourd'hui, à 7 h. — «Room Town» avec Clark Gable, Spencer Tracey, Hedy Lamarr; «Tahiti Honey» avec Simone Simon, Dennis O'Keefe. Reprise (sam. et dim. soirs): «Remember» avec Robert Taylor, Greer Garson.
Mercredi — Jeudi — Vendredi — «Reunion in France» avec Joan Crawford, John Wayne, «Johnny Come Lately» avec James Cagney. Reprise: «Elizabeth And Essex» avec Betty Davis, Erol Flynn. Bientôt: «Sundown», «Higher And Higher», «South Of Pago Pago».

voudrait bien trouver l'argent pour donner à sa femme les soins qu'elle requiert son état ajoutant à l'intérêt du film.

La restriction du temps de guerre sur l'usage de boyaux d'arrosage pour les jardins, le lavage d'automobiles et le nettoyage de la chaussée a été levée à Londres.

AMHERST

Samedi à Mardi

'Going My Way'

— avec —

BING CROSBY

FRANK McHUGH

Second film

'TAKE IT OR LEAVE IT,'

— avec —

Phil BAKER

EDWARD RYAN

Aujourd'hui ouverture à midi 12 p.m.

AU FORUM

A cause de l'immense succès des
ICE CAPADES DE 1945

il faudra absolument présenter ce spectacle

LUNDI LE 11 DÉCEMBRE

à 8.30 p.m.

ICE-CAPADES OF 1945

5TH EDITION

Billets en vente pour toutes les représentations
\$1.25 - \$1.50 - \$1.75 - \$2.50 - \$3.00

RESERVATIONS: Wilbank 6131

GAYETY

ST. CATHERINE - ST. URBAIN - TEL. MA7160

Tous les JOURS dimanche compris 2.30 - 8.30 P.M.

Aujourd'hui et demain

"THE LID LIFTERS"

Représentation de MINUIT ce SOIR

• LUNDI •

Embarquez-vous dans le char de la gaieté avec la séduisante, fascinante

MARIE CORD

"Vous en serez tout émerveillé"

LEE DAVIS

"Célèbre étoile de la scène et de la radio — M. de C."

RON ORMON et JUNE CARR

"Joyeux dialogues et excentricités"

HALL WINTERS

Le plus récent, émouvant chanteur d'Amérique

"SLEEPY" WILLIAMS et SON PERE

"Fameux danseurs comiques du Broadway"

Les frères Whitson Jack MORRISON

"Directement d'un engagement de 3 mois dans "Star Time" de Paul Small, à New-York." "Étonnantes impressions" AUTRES NUMEROS 25 agaçantes ballerines 25

"FRIVOLITIES of 1945"

Procurez-vous vos billets pour nos SPECTACLES DE GALA DE LA VEILLE DU JOUR DE L'AN à 11.45 P.M. à 2.45 A.M.

AU SAINT-DENIS

Tous les éléments d'un très bon film

Le dramaturge Henri Kistemaekers a écrit de très fortes pièces dont plusieurs ont connu l'adaptation cinématographique. De toutes ces œuvres, aucune mieux que "L'Embuscade" n'offre des possibilités de traitement cinématographique plus parfaites. Des situations poignantes, une action concentrée mais permettant les plus vastes développements, un coup de théâtre (l'incendie de l'usine) et un dénouement surprise... il n'en faut pas plus pour réaliser un excellent film. "L'Embuscade" raconte la vie d'un jeune homme dont la naissance cache un drame. L'épouse d'un constructeur d'autos qui s'intéresse à ce jeune homme, craint, à tort, une intrigue entre sa fille et le jeune homme. Ce dernier, se croyant frustré, prend la tête d'une révolte ouvrière et l'usine de son protecteur est incendiée. Mais la vérité éclatera, le drame de la naissance de ce jeune homme sera connu et il pourra recommencer sa vie dans d'heureuses conditions.

Le film est brillamment défendu par Pierre Renoir, Valentine Tessier, Georges Rollin, Jules Berry, Michèle Verly, Aimos et une foule d'autres.

Le second film à l'affiche sera "Mes tantes et moi", mettant en vedette Alice Tissot, Marguerite Moréno, Maximilienne et René Lefèvre secondé par Tramel.

Les aventures de trois vieilles dames qui couvent un jeune homme qui cherche à échapper à leur férule sont extrêmement amusantes.



A L'ARCADE:—MARCEL CHABRIER en vedette dans la création de la comédie "Le Bonheur", de Guinoa, présentement à l'affiche.

Musique de chambre

La Société des Festivals de Montréal présente sa cinquième saison de concerts de musique de chambre. Le Quatuor à Cordes McGill, déjà si avantageusement connu des amateurs de musique de chambre, donnera trois concerts. A cette série, la Société des Festivals est heureuse d'ajouter un concert donné par l'Ensemble Salzedo qui paraîtra pour la première fois devant le public montréalais. Ces concerts auront lieu à l'hôtel Windsor.

Au cours des cinq dernières années, le quatuor McGill s'est toujours maintenu à un niveau artistique très élevé offrant au public des auditions d'œuvres rarement jouées et cela avec le concours d'artistes de tout premier ordre. Ainsi les amateurs de musique de chambre ont eu le privilège d'entendre des œuvres telles que le Septuor de Beethoven, l'Octuor de Schubert, "On Wenlock Edge" de Vaughan Williams, le Sextuor avec cors de Mozart, qui est une œuvre en musique et son quatuor avec hautbois ainsi que nombre d'autres œuvres d'un intérêt exceptionnel.

Cette année, les solistes seront: Le 19 janvier, Orlando Cole, du quatuor à cordes Curtiss, qui exécutera le Quintette de Schubert avec violoncelle.

Le 9 février, Robert McBride, dont l'œuvre a été exécutée et enregistrée par le Boston Pops Orchestra, jouera le quintette avec clarinette de Mozart et une de ses compositions "Wise Apple Five", écrite dans le style populaire américain.

Le 23 février, l'Ensemble Salzedo (deux harpes, flûte et violoncelle) jouera comme œuvre principale la Sonatine de Maurice Ravel. A la demande de Ravel, cette Sonatine fut transcrite pour deux harpes, flûte et violoncelle par Carlos Salzedo.

Le 2 mars, Douglas Clarke, doyen du Conservatoire de Musique McGill, jouera la partie de piano du Quintette de Elgar.

Les œuvres que l'on entendra Prélude et Fugue de Glazounov, le par la suite seront, entre autres, Le quatuor de César Franck, le quatuor de Haydn en sol mineur, le quatuor de Borodine. Les programmes de chaque concert paraîtront en temps et lieux.

Le premier concert aura lieu le vendredi, 19 janvier, au Salon Prince de Galles, hôtel Windsor. Pour tous renseignements, s'adresser au bureau 14, hôtel Windsor, téléphone: BELair 2278.

Décès du père de M. Wilfrid Pelletier

M. Elzéar Pelletier est décédé dans la nuit de jeudi à vendredi à l'âge de 85 ans. Il était né le 20 octobre 1859 à Beauport, Québec. Le 11 juillet 1881 il épousait à Manchester N.H., Mlle Zélie Sevigny. M. et Mme Pelletier eurent six enfants dont trois moururent en bas âge. L'aîné mourut au champ d'honneur en 1918. Outre son épouse, survivent à M. Pelletier: deux fils, Albert, de Montréal, et Wilfrid, chef d'orchestre au Metropolitan et directeur du Conservatoire de Musique de la province de Québec; ses petits-fils, Rolland de Montréal, Camille Pelletier, capitaine dans la 7ème armée américaine en service outre-mer, François Pelletier, lieutenant dans la 3ème armée américaine également en service outre-mer, une petite-fille, Marguerite Hélène, fille du lieutenant François Pelletier.

M. Elzéar Pelletier avait été le fondateur de la Fanfare de la Tempérance de l'église Saint-Pierre de Montréal en 1896. Cette fanfare prit plus tard le nom d'Alliance Musicale et fut engagée comme fanfare régulière du 65ème Bataillon, aujourd'hui les Fusiliers Mont-Royal.

En 1898, M. Pelletier organisa à Montréal des concerts et des représentations dramatiques qui avaient lieu dans une salle connue sous le nom de "Salle 1515" (elle était située au numéro 1515-est rue Sainte-Catherine, un peu à l'ouest de Amherst). Ce furent là les débuts du théâtre français à Montréal. Quelques années plus tard, M. Pelletier conçut le projet de construire à Montréal un édifice où seraient groupés une salle des spectacles de vastes proportions, un gymnase, des salles de réunions ainsi que des salles de répétitions. Malheureusement le projet ne put être réalisé mais exerce une influence profonde sur le développement théâtral et musical de la métropole. M. Pelletier organisa également en la salle Poiré des séances de cinéma du dimanche. Cette salle fut peu après achetée par M. Ouimet et devint le Ouimetoscope bien connu des anciens Montréalais.

M. Pelletier se retira de la musique active après ces événements et entra au service de la Metropolitan Insurance Company. Il fut au service de cette compagnie jusqu'à sa retraite.

En la personne de M. Elzéar Pelletier, vient donc de disparaître un pionnier de la musique et du théâtre à Montréal.

Les funérailles auront lieu lundi le 11 décembre en l'église Saint-Bernard de Tétraultville, angle Mousseau et Notre-Dame. Le convoi funèbre partira des salons de la Société des Frais Funéraires à 9.15 heures a.m. L'inhumation aura lieu au cimetière de l'Est.

"Madeleine et Pierre 45"

Un spectacle rapide, où le dramatique alterne avec le comique... des chansons de la pantomime, une féerie merveilleuse telle qu'on n'en a jamais vue à Montréal... des décors et des costumes inoubliables, conçus par Alfred Pelland, l'un des plus grands peintres qu'ait jamais produit le Canada... Voilà ce qu'offre au public "Madeleine et Pierre 45", qui sera à l'affiche au Monument National à partir du 27 décembre 1944.

L'auteur du programme "Madeleine et Pierre", André Audet, s'est encore surpassé cette année et son spectacle promet d'être un triomphe sans précédent. Et pourtant tous ceux qui ont assisté au spectacle de l'an dernier se rappellent que le succès fut tel qu'à presque chaque représentation on dut refuser à la porte des centaines d'enfants et d'adultes.

On retrouvera cette année tous les principaux personnages du programme "Madeleine et Pierre": Ti-Coune, Madeleine, Marguerite, Zéphirin, Roger, Suzette, Marie-Reine, Bibi, Coco, Louis et Madame St-Amour, notre grande comédienne Juliette Hélie.

L'intrigue est rapide et enlevante. Des scènes dramatiques s'enchaînent à des scènes d'un comique achevé. Et le spectacle comporte une féerie inoubliable l'aventure mirobolante de trois princes qui, pour sauver leur père, courent le monde à la recherche de l'eau de Jouvence. Tous ceux qui aiment la comédie et la fantaisie ne voudront pas manquer "Madeleine et Pierre 45" au Monument National du mercredi 27 décembre au dimanche 21 décembre. Cinq représentations, l'après-midi seulement.



Voici une scène savoureuse de "Fanny" où Panisse (Roland CHENAIL) et César (OVILA LEGARE) causent amicalement au bar de la Marine. Les représentations se donnent présentement au Monument National avec un énorme succès.

Réveil CHINOIS

TCHOUNG-KING, 9. (E.U.P.) — La situation présente, sur le front de guerre chinois, s'est grandement améliorée. Le nouveau ministre à la Guerre de Chine, le général Cheng Cheng, a déclaré, aujourd'hui, que son pays venait d'arrêter une des plus graves menaces militaires de son histoire, une poussée japonaise en direction de la base aérienne américaine de Kwei-yang et de la route de ravitaillement vitale allant de Kuming à Tchoung-king.

Des troupes chinoises renforcées ont repoussé les colonnes ennemies de 20 à 30 milles au cours d'une bataille de trois jours, bataille que l'on qualifie d'une des victoires majeures de la Chine pendant cette guerre. Les journaux de la capitale chinoise ont publié, ce matin, des

éditions spéciales pour annoncer les victoires contre-attaques des Célestes. Ils ont prédit également que les Japonais seraient chassés de Kwei-tchéou.

Un porte-parole militaire chinois déclare, cependant, que la situation est encore sérieuse et qu'il ne faut pas être trop optimiste.

Pertes brésiliennes

Q. G. brésilien en Italie. — Depuis que les Brésiliens se battent en Italie, c'est-à-dire, depuis l'été dernier, ils ont perdu plus de 125 hommes, dont vingt-cinq sont morts. L'armée expéditionnaire brésilienne fait partie de la Cinquième armée depuis trois mois.



M. ANDRÉ BENOIST, éminent pianiste français, qui accompagnera Arthur LeBlanc lors du récital que notre brillant compatriote donnera au Plateau jeudi soir le 14 décembre sous les auspices de la Société du Bon Parler Français.

Ceux qui
cherchent un spectacle plaisant, nouveau, une nourriture abondante et bien appétée, des boissons délicieuses, connaissent le chemin de **YESQUIRE**

Esquire
RUE STANLEY

ANDRÉ AUDET
présente
MADELEINE et PIERRE 45
AU
Monument National
Prix des billets: 85c, 75c, 55c (loges \$1.00)
27, 28, 29, 30, 31 décembre 1944
RETENEZ VOS BILLETS IMMEDIATEMENT Plateau 6104

Pour vous "GRATIS" POUR NOUS ANNONCER

Nous vous ferons un superbe agrandissement gratis 8 x 10 seulement un à chaque client, finition noir et blanc. Si désiré en couleurs, veuillez donner les couleurs désirées. S. V. P. quelques sous pour malle, etc. . . Enverrons notre liste de prix avec chaque commande ainsi que notre grand calendrier tant qu'il y en aura.

SERVICE GARANTI, HONNETE, PROMPT ET PARFAIT.

STUDIO LAVOIE ENRG., Hébertville, P.Q.

JEUDI au PLATEAU

21e anniversaire de fondation
SOCIÉTÉ DU BON PARLER FRANÇAIS

Arthur LEBLANC

Virtuose de réputation mondiale
Eminent chevalier du Bon Parler Français

ENCORE QUELQUES BONNS BILLETS
Ed. ARCHAMBAULT WILLIS & CIE

ST-DENIS
A L'AFFICHE

Jules BERRY, Oreste RENAISSANCE, Valentine TESSIER, Georges ROLLIN

L'EMBUSCADE
de KISTEMAECERS

Mes Tantes et Moi
de TRAMEL

ARCADE
COMMENCANT DEMAIN SOIR

MARCEL CHABRIER ANTOINETTE GIROUX JEAN-PAUL KINGSLEY

LE BONHEUR
5 ACTES D'ALBERT GUINON

HENRI LETONDAL WILLIE FRECHETTE - ELISA GAREAU ROGER GARCEAU

CE SOIR L'Equipe DIMANCHE 8.30 HRES P.M. MA. 3253

FANNY
MONUMENT NATIONAL



Le poste français que le monde écoute.

DIMANCHE
CKAC
(410.7 mètres) — (730 kil.)

8 h. 00—Ouverture et nouvelles.
8 h. 05—Orgue.
8 h. 30—The Jubilaires.
8 h. 45—The Symphonettes.
9 h. 00—Le quart d'heure de l'Oratoire.
9 h. 15—Orgue.
9 h. 45—New Voices in Song.
10 h. 00—Gospel Service.
10 h. 30—Nouvelles de Pologne.
10 h. 40—Dimanche musical.
10 h. 55—Les Capades.
11 h. 00—Nouvelles.
11 h. 05—The Blue Jacket Choir.
11 h. 30—Vingt de paraitre.
11 h. 45—Société du Bon Parler Français.

12 h. 00—L'heure de la mélodie.
12 h. 15—Mode et musique.
12 h. 30—Parade sportive.
12 h. 45—Le quatuor de Granby.
1 h. 00—Les mélodies Roamer.
1 h. 15—Concerts Willis.
1 h. 30—Nouvelles.
1 h. 35—Programme Marazza.
2 h. 00—L'Heure Catholique.
2 h. 55—Nouvelles.
3 h. 00—Orchestre philarmonique.

4 h. 30—La pause rafraîchissante.
5 h. 00—L'heure familiale.
5 h. 45—Programme musical.
6 h. 00—The Adventures of Ozzie and Harriet.
6 h. 30—Vie du Frère André.
6 h. 45—Les nouvelles de chez nous.
7 h. 00—La musique la plus aimée.
7 h. 30—Les chansons de Roland Hébert.
7 h. 45—Les mémoires du Docteur Lambert.
8 h. 00—La chronique parlementaire.
8 h. 30—Les noms canadiens.
8 h. 55—Nouvelles.
9 h. 00—Causerie de l'Union Nationale.
9 h. 15—Intermède musical.
9 h. 30—Texas Star Theatre.
10 h. 00—That Brewster Boy.
10 h. 30—Causerie: Bloc Populaire Canadien.

10 h. 45—Les nouvelles de 10 h. 45.
10 h. 55—Nouvelles de l'armée.
11 h. 00—Bonne nuit les sportifs.
11 h. 15—Orchestre.
11 h. 30—Orchestre.
12 h. 00—Nouvelles.
12 h. 05—We Deliver the Goods.
12 h. 30—Orchestre.
1 h. 00—Nouvelles.
1 h. 05—Fin des émissions.

CFCE
(499.7 mètres) — (600 kil.)

CFCX
(49.96 mètres) — (6095 kil.)

8 h. 00—Nouvelles de The Woodshedders.
8 h. 30—Coffee Concert.
9 h. 00—Nouvelles.
9 h. 15—Coast to Coast on a Bus.
10 h. 00—Message of Israel.
10 h. 30—Southernaires.
11 h. 00—Nouvelles.
11 h. 05—Symphonic Flight.
11 h. 30—Land of the Lost.
12 h. 00—Weekly War Journal.
12 h. 30—All Star Theatre.
12 h. 45—Josephine Houston, chanteuse.
1 h. 00—Nouvelles.
1 h. 05—Donald Novis Sings.
1 h. 30—Piano.
2 h. 00—Chaplain Jim, U.S.A.
2 h. 30—National Vespers.
3 h. 00—Sammy Kay's Serenade.
3 h. 30—Miss Hattie.
4 h. 00—Symphony of Melody.
4 h. 15—Paul Fredericks.
4 h. 30—Set to Music.
5 h. 00—Good News Egm.
5 h. 30—Metropolitan Opera.
6 h. 00—Radio Hall of Fame.
7 h. 00—Nouvelles.
7 h. 15—Mémoires du Dr J.-O. Lambert.
7 h. 30—The Bandwagon Pgm.
8 h. 00—Army News Digest.
8 h. 15—Dorothy Thompson.
8 h. 30—Music for Canadians.
9 h. 00—Rev. E. J. Springett.
9 h. 15—L'heure Anti-Tuberculeuse.
9 h. 30—Naval News.
9 h. 45—Hollywood Gossip.
10 h. 00—Man With a Story.
10 h. 15—Orgue.
11 h. 00—Darse.
11 h. 15—Yanks in the Orient.

10 h. 30—Nouvelles.
10 h. 45—Studio.
11 h. 30—Dance Music.
11 h. 55—Nouvelles.
12 h. 00—Orchestre de danse.
12 h. 30—Fermeture.

CBF
(434.5 mètres) — (690 kil.)

9 h. 00—Radio-Journal.
9 h. 05—Programme musical.
9 h. 30—Quatuor à cordes.
10 h. 00—Concerto.
11 h. 00—Récital de piano.
11 h. 30—Au jardin de la mélodie.
12 h. 00—La France Combattante.
12 h. 15—Radio-Journal.
12 h. 30—Notre français sur le vil.
12 h. 45—Service sélectif.
12 h. 59—Signal-horaire de l'Observatoire d'Ottawa.
1 h. 00—Chronique littéraire de Roger Duhantel.
1 h. 15—Intermède musical.
1 h. 30—Radio-Théâtre.
2 h. 15—Une fable de Lafontaine.
2 h. 30—Etudes bibliques.
3 h. 00—Music-Hall.
3 h. 30—Chefs-d'oeuvre de la musique.
4 h. 30—Causerie sur l'hygiène dentaire.
4 h. 45—Airs d'opéra.
5 h. 00—La boîte aux questions—L'Heure Dominicale.
5 h. 30—Entrée des artistes.
6 h. 00—Chronique de France.
6 h. 15—Radio-Journal.
6 h. 30—M. Edmond Turcotte.
6 h. 45—Intermède.
7 h. 00—Sérénade pour cordes.
7 h. 30—Les Gars de la Marine.
8 h. 00—Actualités canadiennes.
8 h. 30—Le trio lyrique.
9 h. 00—Joe Badelogue.
9 h. 30—Récital, Judith Carinov, pianiste et Gérald Desmarais, basse.

10 h. 00—Radio-Journal.
10 h. 15—Récital canadien.
10 h. 50—Cantate de Bach.
11 h. 00—Programme musical.
11 h. 15—Musique de danse.
11 h. 30—Nouvelles.
11 h. 45—Orchestre.
11 h. 55—Intermède.
12 h. 00—Nouvelles.
12 h. 05—Nouvelles.

CBM
(319 mètres) — (940 kil.)

9 h. 00—Radio-Journal — (En anglais et intermède).
9 h. 15—"Serenade in Waltz Time".
9 h. 30—"The Way of the Spirit".
10 h. 00—Bulletin de nouvelles.
10 h. 05—Chronique sur les hebdomadaires anglais.
10 h. 30—Le jardinier ontarien.
10 h. 45—Vieilles chansons.
11 h. 00—Service religieux protestant.
12 h. 00—Nouvelles de la BBC.
12 h. 15—Causerie.
12 h. 30—Airs d'opérettes.
12 h. 59—Signal-horaire de l'Observatoire d'Ottawa.
1 h. 00—Programme musical.
1 h. 15—"Just Mary".
1 h. 30—Trio Beethoven.
2 h. 00—Nouvelles.
2 h. 05—Commentaires de Washington.
2 h. 15—Courrier des armées néo-zélandaise et australienne.
2 h. 30—Période religieuse.
3 h. 00—Chefs-d'oeuvre de la musique.
4 h. 15—Intermède musical.
4 h. 30—Church of the Air.
5 h. 00—Nouvelles.
5 h. 05—Concert.
5 h. 30—Les chanteurs de demain.
6 h. 00—Les plus beaux disques.
6 h. 30—Rapportage.
6 h. 45—Nouvelles de la BBC.
7 h. 00—Sérénade pour cordes.
7 h. 30—"L for Lanky".
8 h. 00—Charlie McCarthy et Edgar Bergen.
8 h. 30—Revue des événements de la semaine.
8 h. 45—Causerie en anglais.
9 h. 00—Théâtre anglais.
9 h. 30—Récital, Judith Carinov, pianiste et Gérald Desmarais, basse.
10 h. 00—Radio-Journal.
10 h. 15—Causerie de L.-W. Brockington.
10 h. 30—Cantates de Bach.
11 h. 00—Nouvelles de la BBC.
11 h. 15—Causerie de Ralph Wightman.
11 h. 30—Concert du dimanche.
12 h. 00—Nouvelles.

CHLP dimanche 10 déc.

APRES-MIDI
(201.2 mètres) — (1490 kil.)

4 h. 55—O Canada — Sommaire.
5 h. 00—L'heure précise.
5 h. 00—Les derniers succès, présentés par "Au coin du Sommeil".
5 h. 30—Orchestre Paul Baron.
5 h. 45—Intermède musical — Capsules Templeton.
6 h. 00—Chansonnettes — J.-A. Bélanger.
6 h. 15—Pour votre foyer — Lamarre & Frères.
6 h. 30—Parade musicale — Commandité par J. Daoust.
7 h. 00—Le coffret musical. — Chas. Laforce & Cie Ltée.
7 h. 30—C'est arrivé — Commandité par Peoples Credit Jewelers.
7 h. 45—Apprenons l'espagnol.
8 h. 00—L'heure précise.—Fin de l'émission.

Bombardement en deux coups!

NEW-YORK. — Pendant l'invasion américaine des îles Marshall, l'automne dernier, des avions de chasse jetèrent des bidons d'essence sur un vaste immeuble occupé par les Japonais. Ils revinrent aussitôt après à la charge, mitraillant l'immeuble et mettant ainsi le feu à l'essence. C'était un bombardement nouveau genre: en deux coups. Très ingénieux, certes, quand on n'a pas de bombardiers!

Respirez plus librement
Cessez de renifler
MENTHOLATUM
renforce tous les jours

Le platine brut n'est jamais chimiquement pur; cinq autres métaux y sont généralement associés.

SOUS LES AUSPICES DU
MOUVEMENT DES INDÉPENDANTS
Me YVES PRÉVOST
avocat de Québec

PARLERA A

CHLP	MONTREAL	—	SAMEDI	8.15 à 8.30
CHRC	QUEBEC	—	DIMANCHE	8.00 à 8.15
CKOH	HULL	—	LUNDI	6.30 à 6.45
CHLT	SHERBROOKE	—	MARDI	7.00 à 7.15
CJBR	RIMOUSKI	—	MERCREDI	8.00 à 8.15

LA RIPOSTE
À LA CONSCRIPTION
ECOUTEZ
André Laurendeau
DEPUTE DE MONTREAL-LAURIER
— CHEF PROVINCIAL DU BLOC

Montréal CKAC dimanche 10.30 p.m. CHRC merc. 7.15 p.m. Québec Chicoutimi CBJ lundi 10.30 p.m. CKRN jeudi 7.45 p.m. Rouyn Rimouski CJBR mardi 8.00 p.m.

Bloc Populaire Canadien

Pas tous le même avis!

LONDRES.—L'idée de donner la partie de l'Allemagne à l'ouest du Rhin à la France et celle qui est à l'est de l'Oder à la Pologne, est condamnée par le très-révéré Williams Barnes, évêque de Birmingham, qui est d'avis que ce serait le suicide de l'Europe.

L'évêque Barnes a dit: «On a proposé que nous, l'Amérique et la Russie, maintenions une armée d'occupation en Allemagne pendant une génération.

«En moins de cinq ans, le parti républicain sera au pouvoir aux Etats-Unis et fera triompher son isolationisme.

«Alors est-ce que l'armée américaine d'occupation demeurera en Allemagne? Est-ce que notre propre armée demeurerait elle-même en Allemagne?»

Une poule ensevelie pendant quatre semaines sous les décombres d'un poulailler démolé par une bombe, s'est hâtée de pondre un oeuf si tôt qu'elle fut libérée.

Ah! Voilà Le Nouvel INHALATEUR VICKS!

S'emploie à volonté.
Peu encombrant.
Soulage rapidement.

POUR RESPIRER PLUS LIBREMENT, quand vous avez le nez bouché par le rhume—portez dorénavant ce nouvel Inhalateur Vicks, "Reniflez-le" un peu, quand vous en sentez le besoin.

Mis au point par les fabricants du Vicks VapoRub ce nouvel Inhalateur Vicks n'est guère plus gros que le petit doigt, et il est bourré d'un médicament efficace qui DÉGAGE LE NEZ EN QUELQUES SECONDES!

Par les fabricants du Vicks VapoRub

La plus populaire du Canada...
"Canadian Girl"
17 rubis \$4500

BAGUES A DIAMANTS
"Blue Bird" 17.50 à 250.00

ALFRED MAISONNEUVE
Assortiment complet de montres BULOVA, LONGINES, TAVANNES, CYMA, GRUEN, etc.

Argentier, verre taillé, coutellerie, porcelaine, etc. . .
Catalogue illustré gratuit.

921 Rachel E., FR. 8232

FAMILLE PATRIE
Est-ce trop cher pour notre libération?
SOUSCRIPTION NATIONALE \$200,000
CANADIENS! CANADIENNES!
TOUS DOIVENT CONTRIBUER PLUS QUE JAMAIS
Rallions-nous et souscrivons au
Bloc Populaire Canadien
445, rue ST-FRANÇOIS-XAVIER, MONTREAL 1.
Un reçu officiel vous sera adressé par le président de la campagne, M. Paul Massé.

INSTRUMENTS MUSICAUX

- ★ Saxophones ★ Accordéons
- ★ Mandolines ★ Guitares
- ★ Ukeleles ★ Violons
- ★ Trompettes ★ Clarinettes

TOUT EN MUSIQUE
DISQUES POPULAIRES ET CLASSIQUES

P. MARRAZZA
I N C.
308 rue STE-CATHERINE Ouest.

Electeurs du
DISTRICT 6 — CLASSE B

Votez
pour
RODRIGUE MOORE

dont les activités comme président de l'Association des Hommes d'Affaires du Nord est une preuve de sa compétence et de son énergie.

M. Moore appuie ouvertement M. Camillien Houde

On a abattu...

(Suite de la page 63)

S. Vierge; enfin pour donner à Ville-Marie une protection contre les Iroquois, le fondateur de la cité naissante groupa les Soldats de la T. S. Vierge. C'était une confrérie à la fois religieuse et militaire, qui, dans la suite fut connue, et l'est encore aujourd'hui, sous le nom de Congrégation des Hommes de Ville-Marie. Pendant près de trois quarts de siècle, de 1864 à 1936, cette Congrégation tint ses assemblées régulières et fit ses exercices de piété dans cette chapelle à l'angle des rues Cheneville et Lagauchetière. Et nous avons dit que cette congrégation a été la plus vénérable de la ville quand «La Paroisse» était synonyme de Montréal.

C'est qu'alors l'élite de la politique, la milice, la magistrature et les affaires se faisaient une gloire de servir Dieu. Pour ne citer que les noms connus, nous savons que M. de Maisonneuve en fut le premier président ou préfet. Lui survivent: François Hébert, de Hautmesnil, Migeon de Brassac, de Radisson, le baron de Longueuil, de la Chasagne, de la Corne, de Ligneris. Le Pilleur et de Beaujeu. Parmi ceux qui sont plus rapprochés de nous il y a MM. Auguste Lanthier, MM. Montmarquette, L.-H. Hébert, Damien Rolland, J.-Odilon et Narcisse Dupuis.

Les directeurs spirituels de la Congrégation furent dès l'origine des Messieurs de Saint Sulpice qui remplissent cette charge encore aujourd'hui. Les PP. Jésuites ne les remplacèrent que de 1693 à 1707. Depuis 1936 les Messieurs de Saint Sulpice ont offert à la Congrégation un nouveau local dans la superbe chapelle du Sacré-Coeur de l'église Notre-Dame.

HISTORIQUE DE N.-D. DES ANGES

Nous n'avons pas encore dit que l'église dont nous parlons est sous l'égide de Notre-Dame des Anges. Son histoire ne manque pas d'intérêt non plus. Elle ne fut pas bâtie par les catholiques, mais bien par les protestants presbytériens, en 1834. Comme les adhérents de cette secte s'éloignèrent de plus en plus de son voisinage, les administrateurs financiers du temple le mirent en vente, et les MM. de Saint Sulpice en devinrent acquéreurs au bénéfice de la Congrégation qu'ils y établirent.

C'est ici qu'on voit intervenir les premiers missionnaires du Canada les Récollets, qui après avoir été bannis par le conquérant anglais, nous sont revenus et que nous connaissons aujourd'hui sous le nom de Franciscains. C'est le R. P. Archange qui nous a communiqué les intéressants détails suivants. Quand le temple presbytérien fut devenu propriété catholique et chapelle mariale les RR. PP. Récollets qui avaient abrité la Congrégation dans leur chapelle, angle Notre-Dame et Sainte-Hélène, et qu'ils durent fermer, transportèrent la grande partie du mobilier de cette chapelle, autels, statues et tableaux dans l'église nouvellement acquise. Il est donc très intéressant de savoir ce qu'il est advenu de ces meubles et objets de décoration, puisque ce sont de véritables trésors historiques.

Or, ici encore, il nous faut faire la triste constatation d'avoir perdu, pour l'amour de quelques dollars, une des reliques les plus précieuses de notre passé.



Depuis le 2 octobre dernier, l'ancienne petite église N.-D. des Anges a été désaffectée, et elle sera employée à des fins civiles. On lui a donc abattu son clocher pour ne pas induire le public en erreur, lui faisant croire que ce clocher domine encore un lieu de prière.

ciieuses de notre passé. Le maître-autel qui, de la chapelle des Récollets, était venu à la chapelle de la Congrégation de Notre-Dame des Anges, a été vendu à un antiquaire de New York pour \$150,00. Comme les MM. de Saint Sulpice ont vendu tout le mobilier de la chapelle aux catholiques slovaques, ces derniers n'emportèrent dans leur nouvelle église paroissiale Saints-Méthode et Cyrille, angle Saint-Denis et Marie-Anne, que les deux petits autels latéraux et les tableaux qui les dominaient. Quoi de surprenant si dans quelques années le Canada catholique rachète cet autel des premiers missionnaires du Canada pour un montant dix fois plus rondlet que \$150,00?

**ON A ABATTU VE
«DOIGT LEVE VERS LE CIEL»**

Depuis 1834 cet édifice moderne, mais accueillant a abrité les faits et gestes religieux des presbytériens anglais; les louanges mariales des Hommes de Ville-Marie, et enfin les offices paroissiaux des catholiques slovaques. Mais l'invasion du quartier par les manufactures et les maisons d'affaires a fait abandonner la chapelle par les uns et les autres. Notre-Dame des Anges et le pâté d'immeubles qui lui est annexé ont été affectés au Patronage Saint-Vincent de Paul. Les Slovaques y ont célébré leur dernier office paroissial le 2 octobre 1944 et depuis la chapelle a été désaffectée comme lieu de culte.

Les autorités du Patronage Saint-Vincent de Paul, pour montrer plus efficacement au public qu'il ne doit plus chercher un lieu de piété dans cet immeuble qui a changé de destination, ont cru opportun d'en faire disparaître le symbole extérieur qui distingue les chapelles et les églises. Le petit clocher, un de ces «Doigts qui s'obstinaient à montrer le ciel» dans ce quartier où l'on ne se soucie que des biens de la terre, a été irrémédiablement abattu. Sa nef qui a retenti des accents de la prière, sera transformée en salle publique ou en bureaux.

Sur ce coin de terre, autrefois illustré par un des «Machabées canadiens», puis sanctifié par le culte divin et marial, les Religieux de Saint-Gabriel vont continuer leur belle oeuvre matérielle et morale auprès de la jeunesse qui n'a ni feu ni lieu. Pour seconder leur dévouement, les dévots à Notre-Dame des Anges qui ne peuvent plus lui offrir ici leurs prières, continueront d'y venir, mais pour offrir en son honneur, des dons généreux aux Frères pour leurs pauvres patronnés.

ELECTEURS DE LA DIVISION B-7

Anciens quartiers Delorimier et St-Denis

VOTEZ POUR

GÉRARD THIBAUT



ANCIEN DEPUTE DE L'UNION NATIONALE

et qui sera le trait-d'union entre le prochain maire et le premier ministre actuel de la province de Québec.

LOCATAIRES et PROPRIÉTAIRES des quartiers MONTCALM, ST-ÉDOUARD et ST-JEAN

(District 6, Classe B)



RODRIGUE

Moore



ALBERT

Charpentier



GERMAIN

Charland

Ces trois candidats sont bien connus pour leurs activités diverses et pour l'intérêt constant qu'ils ont porté aux problèmes municipaux depuis plusieurs années.

En plus d'appuyer ouvertement la candidature de M. Camillien HOUDE à la mairie, ils offrent un programme vraiment sérieux, d'améliorations urgentes et nécessaires pour le bien-être de la population de ce district.

Un vote pour CHARLAND-CHARPENTIER-MOORE est un vote pour le PROGRÈS DU NORD

DIMANCHE APRES-MIDI A 2 HEURES

GRANDE ASSEMBLÉE

en faveur de ces 3 candidats, à la

SALLE MONTCALM

angle Delorimier et St-Zotique

CAMILLIEN

HOUDE

y adressera la parole.

GRANDES ASSEMBLÉES

de

M. Camillien HOUDE

Dimanche le 10 décembre

aux endroits suivants :

- 2.00 h. p.m.—SALLE MONTCALM, coin Delorimier, St-Zotique.
- 2.30 h. p.m.—SALLE ECOLE ST-ALPHONSE, 500 Crémazie Est.
- 8.30 h. p.m.—CLOTURE de la campagne. ECOLE SOUART, 1800 rue Papineau.



Il vous faut voter

Rien ni personne ne doit, ni ne peut vous empêcher de voter lundi, le 11 décembre. La loi vous permet de quitter votre travail durant deux heures pour donner votre vote. Faites votre devoir. Votez et faites voter vos amis.

Votre souscription

Votre souscription si modeste soit-elle sera la bienvenue et un accusé-de-réception vous sera envoyé. Adressez directement à M. C. Houde, 4455 St-Hubert. Nulle personne n'est autorisée à solliciter pour nous.

COMITE CENTRAL :

930 est, rue Mont-Royal — Tél. AM. 1167 - 1168 - 1169 - 1160

ce soir une ou deux

ROBOL pour la

CONSTIPATION

RESULTAT... DEMAIN MATIN 25¢ la boîte

La VIE LITTÉRAIRE

Péguy et la vraie France

Péguy n'est pas un personnage abstrait. Ce paysan de la vieille France qui ne voulait pas laisser étouffer l'âme de sa patrie, ce lutteur acharné, ce pèlerin du Moyen Âge perdu dans la turpitude moderne, cet écrivain peu notoire, qui meurt à quarante ans, chéri d'une poignée de fidèles, et dont, vingt ans après, l'action est plus déterminante que celle de tant de contemporains, ce Français, enfin, qui n'avait rien de moyen, est un homme comme nous fait de chair et de sang, un homme qui a lutté, qui a combattu et qui est mort la figure collée au sol de cette patrie charnelle qu'il a tant chantée.

Et on l'oublie trop souvent. On l'oublie parce que trop de gens intéressés l'ont noyé sous un flot de littérature qui nous a estompé jusqu'à la réalité vivante de Péguy. Et c'est le mérite de "Péguy et la Vraie France" de nous révéler un Péguy réel, un Péguy avec lequel ceux qui ne le connaissent pas encore peuvent prendre un contact direct et intime.

Rédigé en collaboration, ce volume, dans l'ensemble, est une oeuvre solide, une étude positive, une des plus belles que l'on ait eu sur Péguy, au Canada français. Et les Editions Serges, après l'"Art du Théâtre", cet ouvrage inédit de Ghéon avec lequel ils ont inauguré leur maison, ont eu une fois de plus, la main heureuse. Il faut en féliciter le directeur, M. Serge Brousseau.

Daniel-Rops, Pierre Péguy, Stanislas Fumet, Philippe Guiberteau, Paul Doncoeur, Emmanuel Mounier, Marcel Péguy, Léo-M. Bellerose, nos compatriotes Guy Frégault et Jean-Marie Parent, Henri Ghéon, Claude Franchet et Alexandre Marc sont les collaborateurs de "Péguy et la Vraie France".

"Péguy", dit Daniels-Rops, "travail, patience, à nous préparer notre ouvrage; dans un temps qui l'oublie, faire un monde à la taille de l'homme". De son côté, Stanislas Fumet, après le témoignage du fils de Péguy, Pierre, observe, avec beaucoup de justesse, que "Péguy est une racine laïque de cette sincérité de la jeunesse moderne, comme Thérèse de Lisieux en est une racine mystique", et il synthétise admirablement, plus loin, l'oeuvre immense de Péguy, lorsqu'il écrit qu'il a travaillé toute sa vie à "faire passer l'éternel dans le temporel".

Paul Guiberteau stigmatise, comme il convient, l'inqualifiable conduite de Benda, le véritable traître d'entre les clercs, pour qui Péguy avait toujours eu une certaine prédilection et qui s'attaque insidieusement à lui, après sa mort, comme aucun ne l'a fait. Benda, dit-il, justement est un "dilettante qui ne s'occupe nullement du salut de la cité, comme l'a fait inlassablement Péguy". Quant au Père Doncoeur, il nous donne une très belle étude de l'âme "non-habitée de Péguy", étude à laquelle fait suite "Péguy ou l'antimodernisme de la charité" d'Emmanuel Mounier. "Le malheur, dit ce dernier, est que Péguy a le culte de la vérité et même de la raison" dans un monde où "l'ère des grandes hérésies est close" pour céder le pas à "l'ère des grandes trahisons".

Succédant à Marcel Péguy, son autre fils, Léo-M. Bellerose a de très belles pages sur la mystique républicaine de Péguy qui n'est pas celle des "politiciens républicains" (qui faussèrent la doctrine du républicanisme). Pour Péguy, la république est la *res publica*, "un mot d'une grandeur extraordinaire. D'une amplitude, d'une voute romaine".

DÉMANGEAISON DE L'ECZÉMA

Eurayée en 7 minutes

La peau compte près de 50 millions de pores et linéaments où se cachent les germes qui occasionnent irritations, érythèmes, éruptions semblables à de l'eczéma, myxèmes, brûlantes pustules, boutons, forêts, irritations aux pieds et autres affections cutanées. Le nouveau traitement Nixoderm entraîne l'irritation en 7 minutes, dissipe les germes, devrait rapidement vous donner une peau plus belle, plus douce, plus fraîche et plus attrayante. De fait Nixoderm devrait vous donner entière satisfaction sinon on vous remboursera au retour du paquet vide. Procurez-vous aujourd'hui Nixoderm chez votre pharmacien — Vous constaterez son action rapide et l'embellissement de votre peau. L'offre d'essai est valable le remboursement vous sera remboursé.

Les LIVRES

NOUVEAUTES Chez Parizeau

Rappelons, chez Parizeau, la parution de cet admirable livre consacré à l'auteur trop peu connu de "Marie-Claire" par Georges Reyher. En rééditant "Marguerite Audoux" les éditions Parizeau ont fait oeuvre de discernement et rendu service aux lettres françaises.

Chez Pony

La dernière nouveauté de PONY est "La Citadelle" de A.-J. Cronin. Livre que tout le monde voudra lire: un chef-d'oeuvre de puissance et d'émotion.

Chez Fides

"L'Art de prier un peuple" de Henri Morice est à signaler à cette importante maison d'éditions de la rue St-Denis.

Chez Beauchemin

"Les Animaux que je connais", un livre tout désigné pour les étreintes, vient de paraître chez BEAUCHEMIN. C'est un volume illustré et en couleurs pour les petits; ce qui ne l'empêchera pas de faire l'agrément des plus vieux. Rappelons "Le Canada par l'image" de Benoit Brouillette.

Chez Valiquette

La maison VALIQUETTE vient d'éditer l'"Histoire du Canada" de Thomas Chapais en 8 volumes. C'est l'oeuvre définitive de cet historien. Quatre volumes sont déjà parus, les quatre autres paraîtront d'ici Noël.

Les Editions du Lévrier

Vient de paraître aux Editions du Lévrier: "Projections" du T. R. Père M.-A. Lamarche, o.p.

Nouveauté:

"PROJECTIONS"

par le T. R. Père M.-A. LAMARCHE, O.P., ancien directeur de la Revue dominicaine.

PRIX: \$1.00

EN VENTE PARTOUT

Catalogue 1945 sur demande



5375, Av. N.D.G. WA. 6765 Montréal, 28 95, Av. Empress (Téléphone 2-7363) Ottawa.

Pour Noël

Vous ne sauriez faire un choix plus délicat. Le livre est le cadeau des gens de goût.



LIVRES d'ÉTRENNES



- HISTOIRE et BIOGRAPHIE
- BEAUX-ARTS
- AUTEURS CLASSIQUES ET MODERNES
- ROMANS NOUVEAUX
- ACTUALITES
- BIBLIOTHEQUE ENFANTINE
- LIVRES DE CONTES
- ALBUMS ILLUSTRÉS
- DICTIONNAIRES
- OUVRAGES TECHNIQUES
- LITTÉRATURE RELIGIEUSE
- AUTEURS CANADIENS

GRANGER FRÈRES

Librairie Papeterie Importateurs

54-56 Ouest, rue NOTRE-DAME, LA. 2171

CHOIX INCOMPARABLE DE LIVRE ET ALBUMS POUR LA JEUNESSE

Nos magasins ferment à 12.30 p.m. le Samedi

SAVIEZ-VOUS...

- ... que la TUBERCULOSE est responsable du décès de 682 citoyens de Montréal en 1943 près de cinq fois plus qu'à Toronto?
- ... que ce même microbe tue 6 fois plus de jeunes gens de 15 à 25 ans que toutes les maladies contagieuses réunies, et plus de gens de 15 à 46 ans que toute autre maladie?
- ... qu'un fort pourcentage des cas de tuberculose sont susceptibles de guérison lorsque la maladie est prise au tout début?

LA LIGUE ANTITUBERCULEUSE DE MONTRÉAL INC.

travaille justement à dépister les cas de Tuberculose dans les industries et établissements, et autres institutions, afin de permettre à ceux qui sont menacés par le microbe infectieux de se faire soigner en temps.

Aidez la Ligue à vous Protéger!

Si vous n'avez pas encore souscrit aux fonds de sa campagne, et désirez que la Ligue poursuive son travail,

Envoyez Votre Chèque à LA LIGUE ANTITUBERCULEUSE INC.

507, PLACE D'ARMES

ACHETEZ ET UTILISEZ LES TIMBRES DE NOËL

La Ligue a radiographié, depuis le début de 1944, les poumons de plus de 57,000 employés dans les industries et établissements de commerce suivants:

	Nombre d'examenés		Nombre d'examenés
Brasserie Molson	602	Hospice St-Antoine	472
Robert Mitchell Co. Ltd.		Canadian Safety Fuse Co. Ltd.	115
Usine Belair	2,045	The Bell Telephone Co. of Canada Ltd.	2,518
Usine St-Laurent	297	Brasserie Black Horse	470
Canada Packers Ltd.	742	Brasserie Frontenac	470
United Shoe Machinery Co. Ltd.	652	Dominion Rubber Co. Ltd.	1,337
Noorduyn Aviation Ltd.		Dupuis Frères Ltée.	
Cartierville	9,547	Magasin	923
Longue-Pointe	1,323	Comptoir postal	362
Del-rimur	274	Société Radio-Canada	228
Canadian Vickers Ltd.		Catell Food Products Ltd.	280
Usine Notre-Dame	3,846	Dominion Bridge Co. Ltd.	1,314
Vickers Aircraft	6,698	Dominion Engineering Works Ltd.	1,577
Defence Industries Ltd.		Engineering Products Ltd.	517
Usine Villeray	1,563	Angus Shop (C.P.R.)	6,108
Usine de Montréal	2,000	Northern Electric Co. Ltd.	
Canadian Car & Foundry Co. Ltd.		Bureau Côte Beaver Hall	25
Usine Dominion	1,056	Stowell Screw Co. Ltd.	119
Usine Turcot	1,107	Jenkins Brothers Ltd.	452
Distillers Corp., Seagrams Ltd.	765	Canadian Silk Products Ltd., Sherbrooke	512
Canadian Industries Limited (Brownsburg)		T. Eaton Co. Ltd.	
Dominion Ammunition Division	900	Manufacture de Montréal	504
Plastic Division	100	Maison Ste-Dominique	630
		Maison Ste-Lorette	225

Pas froid aux yeux

LOS ANGELES.— Une vieille bombe aérienne à moitié enterrée, dans son parterre, peut-être une simple parure, selon la police, a attiré chez elle une foule nombreuse, mais n'a pas réussi à énerver beaucoup madame Albertine Bohrmann, âgée de 83 ans. Elle est apparue sur le seuil de sa porte. Avant de rentrer, elle a dit à la foule: «Ne marchez pas sur mon gazon!»

PARADE MÉTROPOLITAINE

(Suite de la page 62)
long. (Disons ici que nous avons reçu un grand nombre de témoignages d'appréciation au sujet de notre campagne contre le banditisme. On nous recommande de la continuer avec plus de vigueur encore, si possible. Merci à nos correspondants.)

A bâtons rompus

Le projet de la formation d'une brigade canadienne-française a été accueilli avec enthousiasme par les Montréalais. Comme le disait si bien un journal français récemment: «Il existe des brigades écossaises, irlandaises. Les raisons qui ont motivé la création de ces unités valent aussi dans le cas des militaires canadiens de langue française. La crise politique aura peut-être pour effet de dessiller les yeux de ceux qui refusaient de reconnaître le fait français de l'Amérique du Nord. Peut-être nous rendra-t-on enfin justice. De la discussion jaillit (parfois) la lumière... Nous voyons en pleines élections municipales. Que d'émotions, mon Dieu! en une seule saison! Comme deux luffeurs qui entrent dans l'arène, MM. Adhémar Raynault et Camille Houde ont échangé des saluts.

Tous deux connaissent tous les secrets de la lutte, de sorte qu'on ne s'ennuiera pas. Je devrais dire qu'on ne s'ennuie pas puisque ces lignes paraîtront la veille même du scrutin. Qui sera le Yvon Robert de la politique municipale? Pourvu que Yvon ne se fasse pas battre d'ici là, car l'image serait mal choisie... Le comité exécutif de la ville de Québec demande que le pasteur Shields soit interné. A notre avis,

ce serait dangereux pour les autres internés... HENRI DUFRESNE.
DEMANGEAISON ARRETEE EN UN CLIN D'OEIL OU ARGENT REMIS
Pour soulager vite la démangeaison causée par eczéma, piéti d'urticaire, gale, pustules, etc., employez la **PRESCRIPTION D. D. D.** liquide, médicamenteuse, pure, rafraichissante. Non grasse, non tachante. Soulage promptement la démangeaison vive. Ne souffrez plus. Demandez à votre pharmacien la **PRESCRIPTION D. D. D.**

Lire en page 55 le texte du
DISCOURS DE M. WILFRID LACROIX
indépendant, député de Québec-Montmorency,
prononcé aux Communes contre la conscription.

PROPRIETAIRES DU DISTRICT No 11
(quartiers Villeray et Ahuntsic)



Votez pour Jean Constantin
Candidat des propriétaires

M. Constantin

Qui vous représente depuis deux termes à l'hôtel de ville et a toujours résidé dans le district. Le seul des conseillers du Nord à faire partie de la commission d'urbanisme de la cité et le seul à être allé à Ottawa protester contre la construction des voies de chemin de fer élevées.

LE QUÉBEC PRODUIT POUR LA GUERRE

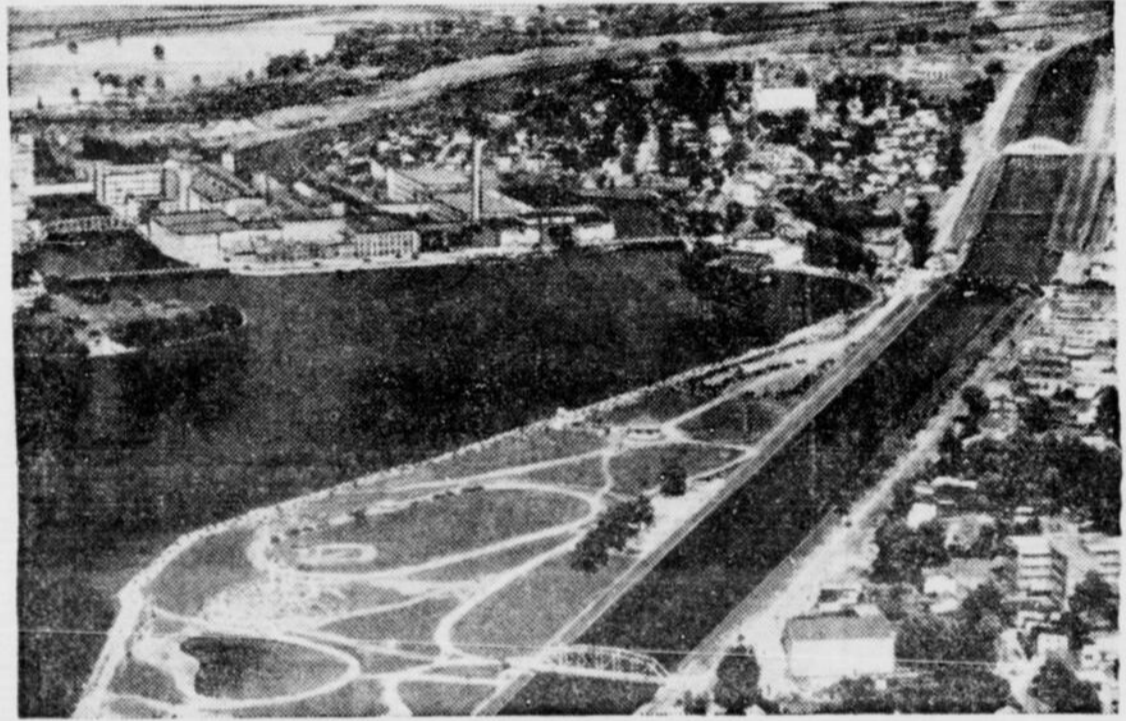

Le Québec peut être fier de son immense effort de guerre. Tous les jours, en quantités de plus en plus grandes, du matériel de guerre sort des nombreuses usines de guerre du Québec.

Chaque ouvrier, dans les mines et les usines, les champs et les bureaux, s'engage non seulement à travailler incessamment, mais aussi à acheter des Obligations de la Victoire pour aider à payer tout ce qu'il faut à nos combattants.

VALLEYFIELD FAIT SA PART!

Valleyfield... produit pour la guerre! Construite sur l'emplacement d'une forteresse historique, à 37 milles de Montréal, cette ville prospère qui croît rapidement et qui est bien située dans une région de fermes laitières et autres, est devenue l'une des plus importantes sources de fournitures militaires. Ses usines fabriquent des millions de verges de coton, de rayonne, de soie, pour une grande variété de choses essentielles à la guerre... des tonnes de produits chimiques et de poudres pour explosifs... des pièces vitales en bronze, acier et aluminium pour véhicules mécanisés et machinerie... et d'innombrables autres articles essentiels à l'habillement, au confort et à l'équipement de nos combattants.

où des milliers de soldats ont reçu un entraînement préliminaire et avancé, et Valleyfield... paie sa part! Au cours des six premiers Emprunts de la Victoire, ses habitants ont souscrit la somme magnifique de \$8,456,550—un merveilleux tribut à l'avenir et à la liberté du Canada et un hommage solennel à nos gars en uniforme, de la part d'hommes et de femmes qui, non seulement consacrent tout leur temps et toute leur énergie à la production des matériaux nécessaires pour Hâter la Victoire, mais qui, volontiers, supportent leur part du coût énorme de la guerre.

Oui, Valleyfield travaille arduement pour hâter la Victoire... pour ramener plus vite les hommes dans leur foyer... économise, fait des projets et prie pour l'avenir plus brillant que la Paix ne manquera pas d'apporter.



Ces lignes sont publiées afin que les voisins soient au courant de leurs contributions respectives à notre commun Effort de Guerre.

O'Keefe's BREWING COMPANY LIMITED

A Noël cette année
donnez un
ZENITH
rectificateur
"radionic"
de l'ouïe



Garanti donner satisfaction sinon on remet l'argent! Vous ne risquez rien! Et vous ne sauriez donner à une personne aimée autre d'entendre un cadeau plus apprécié.

Le contrôle des sous externes en 4 positions permet à l'utilisateur d'ajuster l'instrument lui-même — aussi facilement qu'il ajuste une jumelle! Pas besoin d'ajustage compliqué.

L'écouteur et le fil de nouveau ton neutre conviennent à n'importe quel type... sont même moins apparents que vos lunettes!

Il a remporté des succès remarquables aux Etats-Unis — a redonné l'ouïe à des milliers! Maintenant, on offre au Canada, sans hausse de prix, le Zenith "Radionic" de la même excellente qualité! Envoyez votre chèque aujourd'hui. On garantit satisfaction!

SEULEMENT \$40
en monnaie canadienne
COMPLET
PRET A PORTER
Pas de frais additionnels pour expédition, taxes, douane!



MAILLEZ LE COUPON AUJOURD'HUI
Zenith Radio Corp. of Canada, Ltd.
Dépt. CG-4
P. O. Box 30, Windsor, Ont.

Il Vous trouverez ci-inclus (complet) poste (chèque) pour le rectificateur de l'ouïe Zenith Radionic. Si je ne suis pas complètement satisfait, je pourrai le retourner et vous me rembourserez.
Il Veuillez m'envoyer le dépliant descriptif.

Nom

Adresse

Ville

LA POLITIQUE...

(Suite de la page 55)

me tel dans le comté de Portneuf. M. Edouard Lacroix, et ceci ne semble plus maintenant faire de doute, donnera sa démission au provincial. Il se présenterait de nouveau, comme indépendant, dans la Beauce, aux prochaines élections fédérales. Ceci aurait pour effet d'ouvrir un comté au provincial. Dans ce cas, le candidat de l'Union Nationale, dans cette élection complémentaire, serait de nouveau M. J.-Octave Poulin, qui a été défait, le 8 août dernier, par M. Edouard Lacroix, ce dernier ayant eu une pluralité de 163 voix seulement.

Certains nous affirment que l'hon. Oscar Drouin aurait l'intention d'abandonner en temps utile son poste de président de la Commission municipale de la province de Québec pour revenir à la politique active, dont il s'ennuie, paraît-il. On nous dit qu'il ferait partie du groupement des indépendants et qu'il se présenterait dans Québec-Est contre l'hon. Louis St-Laurent.

Les indépendants, dimanche dernier, à Ste-Anne-de-la-Pocatière, ont procédé au choix de leur candidat pour le comté de Kamouraska. Et le choix s'est porté sur le Dr Albert Ouellet, de St-Pascal. M. Wilfrid Lacroix, à cette occasion, portait la parole aux côtés de MM. Dorion et Roy.

On nous dit également que M. le notaire J.-Emile Boiteau, ancien député provincial de Bellechasse, pourrait bien se présenter, comme candidat du groupe des indépendants dans le comté de Montmagny-l'Islet. Et pour le comté de Québec-Sud, comme indépendant, il est fait mention d'un homme d'affaires de Québec un M. Beau-bien.

La mot maintenant du provincial. La session débutera en janvier prochain. La date n'est pas encore déterminée. Il est à présumer que la session ne manquera pas d'intérêt, surtout depuis les événements, qui viennent de se produire à Ottawa.

Des amendements seraient apportés à la loi de l'Hydro-Québec, apprend-on. Nombreux sont ceux qui s'intéressent à cette question. On est désireux de savoir comment cette affaire se réglera en définitive. Une personne, qui s'y connaît en finances, et qui semble être au courant de cette affaire de la Montreal Light, Heat and Power, nous dit qu'un fonds d'amortissement sera créé pour payer les actionnaires de la compagnie expropriée.

De nouvelles débetures seraient émises. Et d'ici trente ans toutes ces débetures seraient payées. Le gouvernement deviendrait alors propriétaire absolu. En attendant on paierait les intérêts. Et les argentés qui resteront annuellement en profits, en plus des intérêts et du fonds d'amortissement, seraient en très grande partie employés à l'électrification rurale. On sait que l'hon. Maurice Duplessis, et il l'a déclaré, a l'intention, dès la prochaine session de mettre sur le pied par une loi spéciale, un vaste plan d'électrification de nos campagnes, dans le genre de celui qu'il établit, en 1936, en faveur des cultivateurs, avec le prêt agricole.

2 raids sur DUISBOURG

LONDRES, 9. — (B.U.P.) — Dans la guerre aérienne, les aviations anglaise et canadienne, ont exécuté des missions diurnes. Les bombardiers ont en effet frappé à deux reprises sur la ville rhénane allemande de Duisbourg, attaquant ses cours ferroviaires dans l'avant-midi et ses usines d'huile synthétique, dans le cours de l'après-midi.

L'enfant meurt à la garderie

Le coroner et les gens de la Sûreté sont à faire enquête pour découvrir les circonstances entourant la mort d'un enfant de 7 mois, Yves Brisson, qui est décédé dans une garderie de Montréal-Nord à la suite d'une courte maladie. Le petit avait été confié aux directeurs de l'institution par ses parents forcés de s'absenter de la ville. Le chauffeur de la maison Art. Landry et l'officier Marcel Gauthier, de la Cour du Coroner, ont eu d'énormes difficultés à atteindre la garderie car les rues, dans ces parages, sont encore encombrées de neige.

District No 11 — (Quartiers Villeroy et Ahuntsic) — Catégorie B

Réalisez pour un 3e mandat
VOTRE CONSEILLER ACTUEL

Paul MARCHAND

propriétaire du plus important magasin de lingerie du nord. — Directeur de l'Association des hommes d'affaires du Nord et de l'Institut Familial.



M. Marchand

MARCHAND — Corset - Lingerie — 7661 St-Denis

**TÉLÉPHONEZ
VOS
COMMANDES
D'AVANCE
pour
NOËL**

afin de vous assurer la livraison de vos toilettes en temps pour les Fêtes.



C. Charbonneau & Cie

NETTOYEURS - TEINTURIERS



"Une Sweet Cap?"

Où que les Canadiens se réunissent, vous entendez cette invitation à lier amitié. Aux Fêtes prochaines, plus que jamais auparavant, on l'entendra partout où les Canadiens se rencontrent en service actif outre-mer ainsi que d'un océan à l'autre, au Canada.

CIGARETTES
**SWEET
CAPORAL**

**OPPRESSÉ?
REPRENEZ AISE en
10 MINUTES**

**VICTIMES DE L'ASTHME
ET DE LA
BRONCHITE CHRONIQUE**

• Oui! Dix minutes après que vous a frappé ce dernier spasme qui vous fait suffoquer, étouffer, halter, vous pouvez respirer avec facilité, dormir confortablement. EPHAZONE vous procure ce soulagement rapide. Met fin aux attaques d'asthme! Enraie cette toux répétée. EPHAZONE est le remède sur lequel comptent maintes institutions hospitalières et pharmaciens pour les affections asthmatiques plus ou moins à mâter. Essayez-le. Procurez-vous EPHAZONE chez votre pharmacien — \$1.50, \$2.50 et \$7.50.

ECHANTILLON GRATUIT

Envoyez 10¢, pour couvrir les frais d'emballage et de poste d'un échantillon et d'un livret gratuits à Harold E. Hobbie & Co. Ltd., Dept. 74, 10 Market St., Toronto.

EPHAZONE
IL AGIT RAPIDEMENT
Fabrication britannique

LES SOINS ASSIDUS

mettent fin à

L'USURE D'HIVER!

Le temps variable affecte le genre de service dont votre auto ou votre camion a besoin en hiver



LES CHANGEMENTS DE TEMPÉRATURE et les conditions de conduite affectent les besoins de service de votre véhicule durant l'hiver.

Par exemple — le froid extrême et la neige fondante contenant des substances chimiques en usage dans l'entretien des routes attaquent le lubrifiant de votre châssis.

- l'usage excessif de l'étrangleur et le fonctionnement à de basses températures abrègent la durée de l'huile à moteur.
- le démarrage difficile et le fréquent usage de la chaufferette et de la dégivreuse surchargent l'accumulateur et le système électrique.
- les variations de température peuvent affecter la force de votre anti-gel.
- les routes gelées et coupées d'ornières affectent la direction et l'alignement.

Votre marchand General Motors est au courant de tout cela. Il sait qu'en hiver **TOUTES LES AUTOS ET TOUS LES CAMIONS ONT BESOIN DE SOINS INDIVIDUELS**

Ses techniciens préposés au service ont les connaissances et l'expérience requises pour l'entretien approprié des véhicules automobiles de toute marque — dans toutes les conditions de conduite en hiver.

ÉPARGNEZ DE L'ARGENT — ÉVITEZ DES ENNUIS — CONSERVEZ VOTRE AUTO OU CAMION. Prenez rendez-vous avec un marchand General Motors pour le service régulier de votre véhicule cet hiver.

NOTRE

Service de Conservation

D'HIVER COMPREND:

- Le système de refroidissement** — Une inspection régulière qui localisera et corrigera toute fuite... portera la solution d'anti-gel à la force appropriée.
- Le système de lubrification** — Lubrification du châssis selon les besoins de chaque véhicule. Vérification régulière de la qualité et de la quantité de l'huile à moteur.
- Le système électrique** — Inspection de l'accumulateur et de toutes les connexions électriques, y compris la chaufferette et la dégivreuse.
- Le mécanisme de direction** — Une épreuve complète de l'alignement des roues et du réglage du mécanisme de direction.

Cette information vous est offerte, à vous les propriétaires des autos et des camions du Canada, pour vous aider à prolonger la durée de votre véhicule et à éviter par le fait même la dislocation du transport automobile du pays jusqu'au jour de la victoire et même après cela!

VS-64F

CHEVROLET MOTOR SALES CO. of Montreal Ltd.,
2085 Ste-Catherine O.,

G. M. C. TRUCK DETAIL BRANCH
5675 Blvd St-Laurent.

LEDUC AUTOMOBILES LIMITED,
3421 Avenue du Parc.

DUVAL MOTORS LTD.,
3930 rue Ste-Catherine E.

NORTH END MOTORS SALES CO. LTD.,
5702 Ave du Parc.

MIDTOWN MOTOR SALES LTD.,
1395 rue Dorchester, O.

FIFLE AUTOMOBILES LTD.,
141 ave Mont-Royal E.

OMER BARRE, LIMITED
5987 ave Verdun, Verdun, Qué.

VERDUN MOTORS LTD.,
4501 ave Bannantyne, Verdun, Qué.

DUVAL MOTORS LTD.,
529 rue Jarry.

CHEVROLET · PONTIAC · OLDSMOBILE · McLAUGHLIN-BUICK · CADILLAC · CAMIONS CHEVROLET ET GMC

LE CAPITAL-SANTE

Au moins 18 mois

Par le Dr Adrien Plouffe

(Collaboration spéciale à la "Patrie").

Un brave homme m'écrit pour me raconter son histoire. Il est marié depuis six ans et en 1942 il donnait de son sang à la Croix-Rouge. Deux semaines après, il recevait une lettre dans laquelle on lui disait qu'il était syphilitique. Il alla voir son médecin et il suivit le traitement pendant vingt-sept mois. Il veut savoir s'il va se ressentir plus tard des effets de la maladie. Il m'est assez difficile de répondre. Si le traitement a été intensif, c'est-à-dire appliqué aux hautes doses prescrites, il est évident que notre correspondant s'achemine vers la guérison, mais c'est son médecin traitant qui pourra lui donner la meilleure réponse.



Dr A. PLOUFFE (Cliché A. Dumas)

En théorie et en pratique, celui qui a un chancre syphilitique et qui se fait traiter immédiatement doit subir un traitement qui dure au moins dix-huit mois. Il doit rester ensuite sous la surveillance de son médecin pendant un an. Or, dans le cas présent, notre aimable lecteur a su qu'il était syphilitique en 1942, il serait donc intéressant de savoir quand il a eu son chancre. Un point est clair, le traitement n'a pas été précoce, on n'y a pas eu recours aussitôt après l'apparition du chancre. Voilà un fait d'importance, car nous avons déjà dit que plus on retarde, plus le traitement est long.

A tout événement, un syphilitique qui a suivi un traitement de vingt-sept mois, il me semble, fait tout ce qu'il pouvait pour sortir de l'impasse où il se trouvait, mais je ne peux pas lui en dire davantage. Je conçois fort bien qu'il s'inquiète pour l'avenir, mais puisqu'il a eu assez de volonté pour suivre son traitement, qu'il ait maintenant la bonne volonté de patienter et, en attendant, qu'il s'adresse à son médecin. C'est le praticien qui connaît le mieux son cas et qui lui fournira, à ce sujet, tous les renseignements désirables.

Notre correspondant s'est marié en 1938 et, douze mois après, sa femme a eu un bébé en bonne santé. Donc, à ce moment-là, il n'y avait pas de syphilis dans cette famille. Le chancre aurait donc été contracté entre l'année 1939 et l'année 1942, date à laquelle l'intéressé a appris qu'il était syphilitique. Mais depuis quand était-il atteint de syphilis lorsqu'il a commencé son traitement? Mystère! J'ai tenu tout de même à répondre à ce lecteur pour lui dire qu'il a tous les motifs d'espérer une guérison totale, définitive, mais encore une fois je ne puis pas aller plus loin. Je crois lui rendre service en insistant pour qu'il continue son traitement, si son médecin l'exige.

Cela prouve que pour résoudre un problème il faut avoir devant soi toutes les données susceptibles d'éclaircir la question. Dix-huit mois de traitement intensif et un an de surveillance, voilà le minimum si le traitement est institué dès que le chancre apparaît ou peu de temps après. Mais les affaires se compliquent et le traitement peut être plus long, voire beaucoup plus long, si par ignorance ou négligence on ne se fait traiter que plusieurs mois, un an ou plus après l'écllosion du chancre.

J'en profite donc pour demander à mes lecteurs ou à mes lectrices de bien vouloir, quand ils s'adressent à moi, me fournir tous les renseignements utiles, et de la façon la plus claire possible. Cela me permettra de leur répondre et de leur donner tous les éclaircissements dont ils ont besoin. On comprendra aussi qu'il y a des sujets auxquels je ne peux pas toucher dans cette colonne. Et je ne peux pas répondre non plus par lettre à ceux et à celles qui ne signent pas leur nom!

Je répondrai, la semaine prochaine, à une lettre où l'on me signale le cas d'une femme qui a été traitée et qui a donné naissance à un enfant syphilitique. Cela me procurera l'occasion d'une mise au point nécessaire sur cette question. Un grand syphiliographe français a dit que si l'expérience n'était pas immorale, on pourrait obtenir qu'une femme syphilitique ait un bébé sain et un bébé syphilitique, un autre bébé sain et un quatrième bébé syphilitique et ainsi de suite, suivant que la femme se ferait traiter ou qu'elle ne se ferait pas traiter. Cette affirmation est toujours vraie dans la plupart des cas, à condition que le traitement soit appliqué comme il faut. Nous en reparlerons dans un prochain article.

Adrien PLOUFFE

DÉCÈS

GAGNON & FLORENT. — A Montréal le 7 décembre 1944 à l'âge de 70 ans 11 mois est décédée Anna Guilmet épouse en 1ères nocces de Arsène Gagnon et en 2es nocces de Joseph Florent demeurant au No 7200 rue Chabot. Les funérailles auront lieu lundi le 11 courant, le convoi funèbre partira des salons mortuaires J. S. Vanille Ltée, No 6662 rue St-Denis à 8 h. 15 pour se rendre à l'église St-Barthélemy, où le service sera célébré à 8 h. 30, et de là au cimetière de la Côte des Neiges, lieu de la sépulture. Parents et amis sont priés d'y assister sans autre invitation.

LAMARCHE. — A Pointe-aux-Trembles, le 7 déc. 1944, à l'âge de 74 ans 6 mois est décédée Madame Joseph Lamarche demeurant au No 13192 rue Notre-Dame Est. La dépouille mortelle est exposée au Salon Mortuaire Bonneville & Langlois, 4951 rue Adam. Les funérailles auront lieu lundi le 11 courant, le convoi partira des salons mortuaires Bonneville & Langlois, No 4951 rue Adam à 7 h. 30 pour se rendre à l'église St-Enfant Jésus de Pointe-aux-Trembles où le service sera célébré à 8 heures, et de là au cimetière de Pointe-aux-Trembles, lieu de la sépulture. Prière de ne pas envoyer de fleurs. Parents et amis sont priés d'y assister sans autre invitation.

LEBLANC. — A Montréal, le 8 décembre 1944, à l'âge de 55 ans, est décédée Blanche Brunet, épouse de feu Charles-Edouard LeBlanc, demeurant à 825, Marie-Anne. Les funérailles auront lieu lundi, le 11 courant, le convoi funèbre partira des salons mortuaires A. Landry Enrg, No 528 rue Rachel Est, à 8 h. 45 pour se rendre à l'église du T. S. Sacrement où le service sera célébré à 9 heures, et de là au cimetière de la Côte des Neiges, lieu de la sépulture. Parents et amis sont priés d'y assister sans autre invitation.

Centenaire de la coopération
Rimouski commémorera le centenaire des pionniers de Rochdale lors d'une journée d'étude, le 20 décembre prochain. Cette décision a été prise récemment par le Conseil régional de la Coopération à l'issue d'une importante réunion que présidait M. Paul Hubert, inspecteur des écoles pour la région.

Des comités d'organisation ont été coup dans le Maroc espagnol, mais formés et représentent chacun des groupements suivants: caisses populaires, cercles de l'U.C.C., coopératives de consommation, syndicats nationaux et coopératives agricoles. M. Henri-C. Bois, agronome, gérant général de la Coopération Fédérée et président du Conseil supérieur de la Coopération, sera l'orateur principal à la séance académique qui clôturera cette journée au Séminaire de Rimouski, à 8 h. du soir.

Underground espagnol

ROME.—D'après les correspondants américains, l'underground espagnol tant au Maroc espagnol que sur le territoire français se montre de plus en plus actif. Le correspondant militaire Peter Furst de Los Angeles est de retour à Rome après un voyage à Oran et à la frontière du Maroc espagnol. On lui a signalé plusieurs attaques contre les phalangistes. L'agitation républicaine s'est accrue depuis la première assemblée de l'Union nationale espagnole qui a eu lieu à Toulouse, en France, a déclaré ce correspondant. Le capitaine Furst a déclaré aussi que l'underground espagnol s'armait beau-

J. A. BELLEFLEUR j. p.
DIRECTEUR DE FUNERAILLES
SALONS MORTUAIRES
7736 St-Hubert
Tél. DO. 1566

J. S. VANILLE
DIRECTEURS DE FUNERAILLES
4 SALONS MORTUAIRES
Bureau chef:
6821 rue St-Hubert
DOLLARD 1142

RÉMI ALLARD
Directeur de funérailles
Bureau: 234 De Castelnau
Tél. DO. 1342
Salons mortuaires: 7448 S.-Denis
Tél. CR. 7216 M. Rémi ALLARD

Tél: FA. 3571
ART.
LANDRY
ENRG.
GEO. GODIN, propriétaire
Directeur de funérailles
Salons mortuaires
Service d'ambulance
518-528
Rachel-Est

Sentez-vous de nouveau
FRAIS et DISPOS
Faites immédiatement cet essai, sans risque. Acheté BONKORA chez votre pharmacien. Prenez-en pendant une semaine suivant le mode d'emploi. Vous dormirez bien, vous paraitrez et vous vous sentirez mieux, sinon remise de votre argent. Vous gagner ou nous perdons. Ecrire pour échantillon GRATUIT
BATTLE CREEK DRUGS LTD, Dépt. 228 Windsor, Ontario.

30 ans d'expérience à votre service
Pour ceux et celles qui souffrent d'une hernie, difformité, nous avons l'appareil qu'il leur faut. Venez à notre **STUDIO MODERNE**
C. MARTIN, JR.
Spécialités: - Bandages herniaires. Appareils pour difformité. Bas élastiques. Ceintures abdominales. Chaises pour malades. Membres artificiels fabriqués dans nos ateliers. Prix modérés.
C. MARTIN Jr.
4338 ST-DENIS
près Marie-Anne
Tél: MA. 9011

APPRENEZ TOUT EN TRAVAILLANT
Obtenez de l'Avancement
Vous pouvez vous préparer en prévision d'un plus bel avenir, en suivant des cours pratiques à domicile.
La Tenue des Livres, la Comptabilité, la Sténographie, l'Anglais et l'Arithmétique ou l'un des 23 autres sujets
Les cours sont rapides et peu coûteux. Les diplômés reçoivent un diplôme et de l'aide dans la recherche d'une situation.
Ecrivez aujourd'hui et demandez le prospectus gratuit.
BUSINESS EDUCATIONS LIMITED
Chambre 428, 1396 ouest, rue Ste-Catherine, Dépt. E-3, Montréal, P.Q.
Veuillez m'envoyer de plus amples détails au sujet de vos cours par correspondance.
Nom _____
Adresse _____
Ville _____

CURVEX SENTRY \$52.50
17 rubis
Mouvement précis

CURVEX COUNTLESS \$45.00
17 rubis
Mouvement précis

GRUEN CURVEX
Il n'a pas fallu de guerre pour créer cette merveille scientifique

Pendant la guerre, d'innombrables choses ont été inventées qui amélioreront le mode de vie des gens... après la guerre. Mais la Gruen Curvex existe déjà... la montre que, depuis des années, d'autres ont essayé d'imiter... une montre qui, aujourd'hui, est encore en tête au point de vue de l'horlogerie, quant à sa beauté, son chic et sa précision. Rappelez-vous que d'autres montres peuvent être incurvées pour ressembler à la Curvex... mais que seul Gruen fait la véritable Curvex... recherchez le nom sur le cadran!

LE MOUVEMENT GRUEN CURVEX ASSURE LA PRÉCISION D'UNE GROSSE MONTRÉ DANS LA MONTRE INCURVÉE LA PLUS MINCE QUI SOIT

Voyez votre **MARCHAND GRUEN** il les a

SALONS MORTUAIRES SERVICE D'AMBULANCE
DIRECTEUR DE FUNERAILLES
GEO. VANDELAC
FONDÉE EN 1890 LIMITEE
G. Vandelac, Jr. — Alex. Gour
120 EST, RUE RACHEL, MONTREAL — BELAIR 1717

LE COIN DES BRIDGEURS

Chronique de E.-A. BRIEN

Une levée supplémentaire à un contrat de chelem fut réalisée quand la donne d'aujourd'hui fut jouée dans un tournoi américain d'équipes de quatre joueurs.

Donneur: Est.
Est et Ouest vulnérables.

NORD	
♠ A 10 7 6	
♥ R 6 5 2	
♦ 3	
♣ R V 7 6	
OUEST	
♠ V 8 4 2	♥ 9
♥ V 7	♥ 10 9 4 3
♦ 5 2	♦ R V 9 7 6 4
♣ D 10 8 3 2	♣ 9 5
SUD	
♠ R D 5 3	
♥ A D 8	
♦ A D 10 8	
♣ A 4	

Les déclarations:

EST SUD, OUEST NORD
 passe 2 SA passe 4 SA
 passe 6 SA passe passe

Ouest entama, on se demande pourquoi, du cinq de carreau et Est chercha à cacher au déclarant qu'il tenait le roi en ne jouant que le valet. Sud prit la levée de la dame et joua le roi et la dame de pique, puis fit l'impasse contre le valet de pique et encaissa le dernier pique du mort, soit l'as.

Le déclarant fit ensuite son as de trèfle, et joua son quatre vers le valet du mort pour jouer le roi de trèfle. Est était maintenant squeezé: il ne pouvait protéger son roi de carreau sans se défaire d'un cœur. Il décida à jeter un cœur, ce qui donna quatre levées à cette couleur au déclarant. Sud avait remporté treize levées, soit quatre à pique, quatre à cœur, deux

à carreau et trois à trèfle.

Voici maintenant les noms des gagnants des tournois tenus récemment dans nos cercles montréalais:

CERCLE PREFONTAINE — Dimanche, 26 novembre, matinée: MM Charles-E. Gedin et Ernest Héroux, ex-aequo avec MM. Toussaint Desmarais et Albert Dubrûle; soirée: M. et Mme Rodolphe Racicot.

CERCLE LAURIER — Lundi, 27 novembre, matinée: Mme J.-A. Levasseur; soirée: MM. A. Beaulieu et E. Hamel; mardi, 28 novembre: Mmes B. Descôteaux et C. Blain; mercredi, 29 novembre: Mmes A. Bédard et J.-C. Paquin.

La rencontre du 29 novembre de la Ligue de Bridge de Montréal donna les résultats suivants: Royale 14%, St-Marc 9%, Linton 12, Laurier 12; Laval 14, Four-Seasons 10; Lujan 15%, Préfontaine 8%, Mount-Royal 13, Y.M.H.A. 8%, Brith 11; Deuces 12, Blue Bell 12; Olympics 17, Tenaces 7.

Les Italiens

ROME. — Une enquête officielle menée par la Croix rouge italienne a révélé que 1,261,880 Italiens sont détenus à l'étranger comme prisonniers de guerre. Le nombre des prisonniers civils a été évalué à 35,266.

Elle donnait l'alarme!

NEW-YORK. — La sirène d'une auto, qui a sonné pendant 16 minutes, a peut-être causé bien de l'en-

nui, mais n'a pas sonné sans raison. Le propriétaire, un marchand de fourrure, Samuel Rosenzweig, a déclaré au recorder que quelqu'un avait dû essayer de lui voler les fourrures précieuses qui se trouvaient dans son auto. L'accusé a été acquitté.

PROPRIETAIRES DU DISTRICT No 11

(quartiers Villeray et Ahuntisc)



J.-C. Girard

Votez pour J.-Clément Girard

Notaire

Candidat des propriétaires

SEUL CANDIDAT DE LA CATEGORIE A QUI DEMEURE DANS LE QUARTIER VILLERAY

Albert Robert



vous offre un assortiment très complet de cadeaux à prix modiques.

- ★ ARTICLES de sport
- ★ TABLES-LAMPES
- ★ JOUETS
- ★ BIBELOTS
- ★ VAISSELLE

2534 Beaubien E. CA. 2680

2076 Blvd. Gouin E. DU. 2986



Le Laboratoire de recherche Goodyear, consacré à la recherche scientifique, est considéré comme étant le plus beau du genre au monde.

La recherche Goodyear a réalisé...

- ... UN RADEAU DE SAUVETAGE EN CAOUTCHOUC
- ... UN RÉSERVOIR À ESSENCE À OBTURATION AUTOMATIQUE DES TROUS DE BALLE
- ... NOMBRE DE DÉVELOPPEMENTS SECRETS QUI SERONT TRÈS UTILES APRÈS LA GUERRE
- ... ET CONTINUE SANS CESSER DE PERFECTIONNER LES PNEUS!

Depuis sa fondation, vers la fin du siècle dernier, Goodyear a poursuivi avec une énergie inlassable sa recherche d'amélioration dans la production et l'application des produits de caoutchouc.

Au laboratoire de recherche Goodyear, des chimistes et des ingénieurs doués d'une imagination vive et fougeuse mettent à profit l'adresse, l'expérience et toutes les connaissances que Goodyear a acquises au cours de quarante ans.

Les fruits de la recherche Goodyear ne se font pas attendre. Les idées et les améliorations que fait naître la nécessité deviennent des réalités pratiques au laboratoire. Elles sont ensuite essayées et démontrées dans le service habituel et incorporées dans les produits Goodyear modernes.

Sous l'instigation de la guerre, de nombreux produits extraordinaires, issus de la recherche Goodyear, sont maintenant au service des forces armées des Nations-Unies. Certains de ces produits sont illustrés ci-dessous, d'autres doivent rester secrets jusqu'à nouvel ordre.

Au cours des années écoulées, de nombreuses découvertes Goodyear ont été adoptées comme pratiques courantes dans la fabrication des pneus. Durant ces mêmes années, le rendement des pneus a été infiniment amélioré... et le coût des pneus constamment réduit.

Goodyear prend continuellement de l'avance afin de vous donner aujourd'hui ce qui sera encore nouveau demain. Voilà une des raisons pour lesquelles il n'y a pas eu de délai dans l'utilisation du caoutchouc synthétique pour répondre aux besoins en temps de guerre. Goodyear était prêt quand le besoin s'est fait sentir. Il y a déjà longtemps que Goodyear a découvert la manière d'utiliser cette substance nouvelle.

Dans le pneu de caoutchouc synthétique Goodyear d'aujourd'hui, vous bénéficiez de toute l'adresse et de toute l'expérience que ce fabricant puisse appliquer à la production d'un pneu moderne. Si vous avez droit d'acheter des pneus neufs... vous ne sauriez trouver mieux que des Goodyear.

Voici un pneu Goodyear de caoutchouc synthétique!

Les marchands Goodyear l'ont... mais seulement pour les usagers autorisés. C'est le fruit des quarante années d'expérience de Goodyear dans la fabrication des pneus, à quel viennent s'ajouter les connaissances que Goodyear a acquises par des recherches et des épreuves incessantes sur le caoutchouc synthétique.

DISTRICT No 6 — CLASSE B

Parc Extension — St-Edouard — St-Jean de la Croix — Montcalm

VOTEZ

A BONNE HEURE, LUNDI en faveur de



STANISLAS CHALIFOUX

LE CANDIDAT QUI S'INTERESSE D'ABORD AUX OUVRIERS ET AUX ENFANTS

ASSEMBLEE CE SOIR

(dimanche) A 8.30 HRES P.M.

6552 rue St-Laurent

MM. E. Simard et J.-E. Dubreuil supportent la candidature de M. Chalifoux.

Pour informations: CR. 9495



Redeaux de sauvetage caoutchoutés — Développés par Goodyear, ils sauvent la vie des équipages d'avions descendus en mer. Ces radeaux se gonflent en quelques secondes au moyen d'un gaz chimique qui se produit dès qu'on tire la corde.



Réservoirs à essence à obturation automatique — pour avions; un autre produit de la recherche Goodyear. Quand une balle perce le réservoir, le trou s'obture automatiquement pour éliminer le danger d'incendie et de perte d'essence.



Deckred est une nouvelle "peinture de guerre" Goodyear donnant une couverture de plancher et de pont à l'épreuve des flammes, antidérapante, à l'épreuve des intempéries, pour navires, camions et avions. Elle pourra s'appliquer aussi à de nombreux usages civils.



Le Pliofilm Goodyear. Un matériel d'enveloppement transparent, à l'épreuve de l'eau et de l'humidité qui a littéralement des milliers d'applications comme protection positive pour des produits susceptibles d'être affectés par l'humidité.



Les LifeGuards, un autre développement Goodyear. Elles remplacent les chambres à air ordinaires, donnent une protection positive contre les éclatements, alors qu'elle porte la charge, permettant d'arrêter sans danger et sans perdre le contrôle de l'auto.

PAS D'ANNONCES CLASSIFIÉES AUJOURD'HUI

Faute d'espace, nous nous voyons forcés d'omettre l'insertion des annonces classifiées qu'habituellement nos lecteurs trouvaient dans cette page. L'abondance de la matière nous oblige à cette mesure exceptionnelle.

Le candidat Allan veut améliorer le service du tram

M. Edmond Allan, candidat à la charge de conseiller dans le district numéro 10, classe A, a continué la série de ses assemblées devant un auditoire nombreux et enthousiaste. Ancien constable à sa retraite, M. Allan appuie sur le fait qu'il dispose librement de tout son temps, ce qui lui permet, ainsi qu'il le désire, de le consacrer entièrement à servir les intérêts des concitoyens de son district.

* * *

Le candidat Allan est bilingue, mais en dépit de son nom à consonnance anglaise, il parle surtout le français. Comme il l'a fait depuis sa première assemblée, il insiste sur son attitude de neutralité à l'endroit de la lutte pour la mairie. Il ne fait partie d'aucune coterie de candidats au poste de conseillers et cela, dit-il, pour garder toute sa liberté d'action et obtenir ainsi tous les avantages possibles pour son district.

* * *

Un des points saillants de son programme, c'est d'obtenir l'amélioration du service des tramways et autobus dans l'Est. Ainsi, ces jours derniers, M. Allan se rendait devant la Commission des tram-

ways, à la tête d'une importante délégation de citoyens, pour obtenir la construction d'un abri au coin des rues Hochelaga et Viau où de nombreux usagers de la Compagnie des tramways sont obligés d'attendre, à tous vents, pendant les intempéries.

Liqueurs douces

Les fabricants de liqueurs douces peuvent maintenant se servir de n'importe quel nombre d'essences, annonce l'Administrateur des vivres à la Commission des Prix, modifiant une ordonnance en vigueur depuis le mois d'août 1943 et qui réglementait la fabrication et la vente de ces brouages. En vertu de l'ordonnance, on

ne pouvait fabriquer des liqueurs douces en se servant de plus de six essences. Cette restriction n'existe plus.

CATALOGUE 44-45 GRATIS

Catalogue en gros d'automne et d'hiver. Tablier broadcloth \$2.95 la douz. plus poste. Marchands, distributeurs, profitez de cette offre spéciale. PENNY-UP MERCHANDISE CO. Edifice Balfour, Montréal.

REICH BROTHERS

Importateurs en gros 68-70-72, rue De Bresoles le long de l'église Notre-Dame Montréal. ARTICLES D'ÉCOLE, JOUETS, NOUVEAUTÉS, MENUS ARTICLES, SPECIALITES FERONNERIE, VERRERIE, ACCESSOIRES DE FUMEURS

Dû aux conditions actuelles, nos vendeurs ne pourront passer vous voir. Nous demandons donc à nos clients d'envoyer leurs commandes ou leurs demandes de renseignements par la poste. Si vous venez à Montréal, nous vous invitons cordialement à visiter nos salles d'échantillons.

5-A PROPRIÉTAIRES 5-A DU DISTRICT

RÉÉLISEZ

vos conseillers actuels qui vous ont représentés et servis dignement et loyalement dans le passé.

MAX SEIGLER WM V. VICTOR HARRY KOLBER



Courtier d'assurances



Comptable agréé



Notaire

LIVRES À SUCCÈS

• AU SERVICE DE L'AMOUR

par le Docteur J. Carnot, Édition Beaulieu Paris. C'est un médecin qui vous parle et qui a écrit ces pages à votre intention. Il sait se pencher sur la misère et la souffrance et les épargner à tant de jeunes gens qui pourraient les éviter s'ils étaient mieux éclairés. Les explications très précises que comporte ce livre sur tout ce qui a trait à l'amour, soit dans l'ordre physique, soit dans l'ordre sentimental, ne permettent pas de le laisser lire par la jeunesse de moins de 18 ans, sans avoir obtenu l'autorisation paternelle. Il faut toutefois se rappeler que le temps est venu "de représenter l'amour avec un flambeau, et non avec un bandeau". Faites lire ce livre à votre compagnon de travail; vous contribuerez ainsi à son bonheur. Un volume de 256 pages, avec illustrations. Prix du volume: \$1.00; par la poste: \$1.10. Payable en mandat postal. Non responsable des envois en argent. Librairie J.-A. Pony Limitée, 554 est. rue Ste-Catherine, tél. HA. 2577, Montréal, P.Q., Canada.

• JIU-JITSU

Si faible que vous soyez! Vous pouvez vaincre l'homme le plus fort. Méthode de culture physique, d'entraînement, de combat et de lutte. Qui a fait du japonais le lutteur le plus redoutable du monde? Jiu-Jitsu. Enseignant les fameuses méthodes japonaises du développement musculaire. 20 photographies, 175 pages. Prix du volume: \$2.25. Par la poste \$2.40. Payable en mandat postal. Non responsable des envois en argent. Librairie J.-A. Pony Limitée, 554 est. rue Ste-Catherine, tél. HA. 2577, Montréal.

• LA LIBERTÉ DE LA CONCEPTION

Toute femme peut choisir librement son heure pour devenir mère. Le livre du Dr Marchal: "La liberté de la conception" donne la solution de ce problème angoissant. Plus d'un million de lectrices ont appris dans ce livre la seule méthode "La méthode Ogino" qui apporte tant de bienfaits dans la famille. Ce livre est entièrement conforme à la morale catholique. Un fort volume de 210 pages, format 9 1/4 à 5 3/4 pouces. Prix du volume: \$1.50. Par la poste: \$1.60. Payable en mandat postal. Non responsable des envois en argent. Librairie J.-A. Pony Limitée, 554 est. rue Ste-Catherine, tél. HA. 2577, Montréal.

Voici les savoureuses et juteuses pommes "Délicieuses B.C."!

De la vallée ensoleillée de l'Okanagan nous viennent les pommes "Délicieuses B.C."...croustillantes, nourrissantes, d'une saveur particulière qui vous plaira.

Toute la famille s'en réglera, à n'importe quelle heure du jour. Les enfants apprécieront tout spécialement ces pommes à leur rentrée de l'école ou du jeu.

Pour les gourmets, ces pommes "Délicieuses" ont un goût et un arôme inégalables. Elles sont classées et triées par ordre de grosseur, enveloppées séparément pour les protéger en transit, puis expédiées des célèbres vergers de la Colombie-Britannique à votre fruitier. Les pommes "Délicieuses" sont en étalage chez tous les bons marchands, d'un océan à l'autre.

Voyez sur chaque enveloppe de ces pommes, les lettres "B.C."...C'est votre garantie que le fruit est parfait.

B.C. TREE FRUITS LIMITED

Producteurs et distributeurs des meilleurs fruits au Canada

BUREAU CHEF: KELOWNA, C.B.



Ephémérides historiques

Naissance du baron de Longueuil

LE 10 DECEMBRE

1856—Charles Le Moyne qui vint de France, se mit au service des missionnaires jésuites pendant quatre ans, pour devenir ensuite interprète à Ville-Marie et le père-défenseur de cette bourgade naissante, donna au Canada les "Machabées de la Nouvelle-France" dont il fit, par la parole et l'exemple, la famille canadienne qui se soit le plus distinguée au service du pays et du roi. Mais il n'eut jamais que le mérite de sa vie héroïque.

C'est son fils aîné qui, en héritant de son nom, Charles, hérita aussi de sa bravoure héroïque et de son tempérament guerrier, qui devait recueillir les lauriers et les blasons quand il fut nommé baron de Longueuil. Il ne faut pas oublier pourtant que si le fils eut cet avantage sur le père, c'est que ce dernier lui procura les moyens de se mettre en contact avec les grands de ce monde; qu'il lui fit gagner des galons étincelants; surtout qu'il lui fournit la base de la fortune qui ne lui aida pas peu à obtenir ses titres de noblesse.

Charles Le Moyne, fils, se montra en tout digne héritier de la valeur de son père. Né le 19 décembre 1836, à Ville-Marie, il fit ses études et son service militaire en France. Il eut même l'occasion de gagner ses éperons dans les Flandres. Au Canada, il eut l'occasion de se distinguer dans les guerres contre les Iroquois et contre les Anglais. Il fut blessé deux fois. En récompense de ses exploits, il fut nommé baron de Longueuil. Il bâtit à Longueuil un château-forteresse, et à l'Île Sainte-Hélène il eut un manoir

Une pomme par jour le rendit...malade!

NEW-YORK.—Certaines personnes mangent une pomme par jour pour s'éviter d'être malades, mais désormais Morris Chaitowitz se contentera du jus de pomme. Au mois de juillet, il s'étouffa en mangeant une pomme. Après quoi il maigrit et pâlit. Un médecin découvrit qu'un trognon de pomme s'était logé dans son rein. Il l'en retira avec un bronchoscope. Vingt-quatre heures après, Chaitowitz revenait à la santé.

de maçonnerie dont on a déterré les fondations en 1939, et qu'on peut voir encore.

Eugène STUCKER

On peut faire de l'étoffe avec de la caséine.

HERNIE SOULAGÉE

Notre méthode améliorée a soulagée des milliers. Pas de courroie sur la jambe, pas d'élasticité, pas d'opérations. Pas de pression sur les hanches ou l'épine dorsale. Rien qu'un coussinet Flexo. Diffère totalement des autres. Recommandé par médecins, mécaniciens, hommes de partout. Très léger. PEU COÛTEUX, GARANTI. Demandez renseignements et offre d'essai.

SMITH MANUFACTURING COMPANY Fondé en 1892 (Dépt. 191) Preston, Ont.

LES FEMMES, PLUS QUE LES HOMMES, SOUFFRENT DE FAIBLESSE DE LA VESSIE

De nombreux savants s'accordent à dire que les femmes beaucoup plus que les hommes souffrent de faiblesse de la vessie et de mal de reins. En effet très nombreuses sont les femmes qui souffrent de urtications brûlantes et démangeaisons, fréquentes et peu abondantes, et plusieurs d'entre elles doivent se lever la nuit. D'autres femmes sont victimes de graves maux de dos, de nervosité et de douleurs dans les jambes.

La tension imposée aux organes lors de la naissance de l'enfant est probablement l'une des raisons pour laquelle les femmes souffrent de la sorte mais il ne faut pas oublier que les travaux du ménage, les soucis financiers, le soin de la famille, les rhumes fréquents et la tension nerveuse peuvent être un plus lourd fardeau pour la femme que pour l'homme.

Aidez les reins à éliminer les acides

Les femmes et les hommes également seront surpris et enchantés de constater avec quelle rapidité et quelle facilité ils peuvent soulager le mal de dos, le brûlement en urinant et autres affections des reins et de la vessie, et éviter l'obligation de se lever la nuit en aidant simplement les reins à filtrer et rejeter l'excédent d'acides et les matières de rebut empoisonnées.

A mesure que nous vieillissons, nos reins peuvent parfois se ralentir dans leurs fonctions de filtrer et purifier le sang. Et quand ceci se produit l'acide urique et autres poisons ont tendance à s'accumuler dans l'organisme, nous donnant la sensation d'être plus vieux, épuisé et souffrant de nombreux maux, douleurs et affections. Mais en aidant simplement les reins et la vessie à remplir de façon plus normale leurs fonctions, des milliers d'hommes et

femmes, au Canada et dans tout l'empire britannique, ont découvert un soulagement bienvenu et une énergie nouvelle.

Il y a près de vingt ans, une formule scientifique nommée Cystex fut offerte au public par l'entremise des pharmaciens. Rendait facile et peu coûteuse l'aide apportée aux milliers de personnes souffrant de maux de reins, et de vessie par ces trois simples moyens: 1. Aider les reins à éliminer l'excédent d'acides, lesquels peuvent devenir empoisonnés et irritants. 2. Amoin dir le brûlement et l'enflure des voies urinaires et l'irritation de la vessie. 3. Aider les reins à éliminer les matières de rebut, lesquelles peuvent devenir empoisonnées, aidant ainsi la nature à stimuler le reflux d'énergie et une sensation de plus grande jeunesse.

Entente de remboursement

La première dose même de Cystex commence généralement à agir immédiatement aidant les reins à éliminer l'excédent d'acides, les poisons et matières de rebut. Et cette action détergente et dépurative peut, en un jour ou deux, vous donner la sensation d'être plus jeune, plus fort et mieux que jamais depuis des années. Un-entente absolue vous assure le remboursement immédiat de tout votre achat — moins que vous ne soyez entièrement satisfait. Vous avez tout à gagner et rien à perdre en vertu de cette offre positive de remboursement. Procurez-vous Cystex chez votre pharmacien, aujourd'hui même.

Maintenant 75c - \$1.50

Cystex



DANS UN COURANT D'AIR?



Attention au RHUME ou au MAL de GORGE

GARGARISEZ-VOUS AVEC

LISTERINE-VITE

Listerine peut enrayer un rhume avant qu'il s'aggrave!

Ça vaut la peine que vous vous rappeliez cet excellent conseil la prochaine fois que vous vous sentirez mal à l'aise ou que vous serez enflé.

Des expériences de cliniques faites au cours des 12 années de recherches ont démontré que ceux qui ont employé régulièrement l'antiseptique Listerine deux fois par jour ont eu des rhumes moins fréquents, moins graves, de plus courte durée et ont eu moins mal à la gorge par suite de rhumes que ceux qui n'en faisaient pas usage.

Ce grand succès s'explique, croyons-nous, par l'extraordinaire puissance germicide de Listerine.

Lorsque vous vous gargarisez, il tue des millions d'"envahisseurs secondaires" à la surface de la bouche et de la gorge (voir dessins à droite)... Le genre même de germes que plusieurs autorités considèrent comme étant la cause de maints symptômes pénibles du rhume. Ils se développent en très grand nombre dans la bouche et la gorge. Les pieds mouillés, les courants d'air et la fatigue affaiblissent votre résistance—les germes ont alors beau jeu pour envahir les tissus et causer l'infection.

Faites en sorte de maîtriser ces envahisseurs en faisant usage de l'antiseptique Listerine avant qu'il soit trop tard. Aux premiers symptômes d'un rhume, vite gargarisez-vous et souvent.

Lambert Pharmacal Company, (Canada) Ltd., Toronto.

Notez comment le gargarisme LISTERINE réduit les germes



Ces deux dessins font voir le degré de réduction des germes sur les surfaces de la bouche et de la gorge, enregistré au cours d'épreuves avant et après un gargarisme avec l'Antiseptique Listerine. Quinze minutes après les gargarismes, on notait jusqu'à 96.7% de réduction de germes. Même une heure après la réduction allait jusqu'à 80%. Fabrication canadienne.

DANS LA CATÉGORIE "B" DISTRICT 5

RÉ-ÉLISEZ LE CONSEILLER MICHAEL BUHAY



et appuyez son programme d'action

- 1 Rétablissons la démocratie municipale. Le Conseil doit être élu pour une période de DEUX ans, et TOUS les citoyens doivent avoir droit de vote.
2 Construisons des logements à prix modiques. Faisons disparaître les taudis.
3 Les autorités municipales doivent assurer le travail pour tous à salaires raisonnables, après la guerre.
4 Mettons le plus grand fardeau des taxes sur ceux qui peuvent les payer. La taxe de ventes doit être abolie.
5 Restaurons la liberté de parole dans toutes les salles publiques appartenant à la Ville. Construisons l'unité et l'amitié parmi les gens de toutes langues et de toutes cultures à Montréal.
6 La santé du public est la responsabilité de la Ville. Etablissons plus de cliniques et de plus grandes facilités d'hospitalisation, particulièrement dans les cas de tuberculose.
7 Améliorons le système de transportation à Montréal. Le prix du billet de Tramway doit être réduit.

AUJOURD'HUI à 2.30 p. m.

GRANDE ASSEMBLEE EN FAVEUR DE M. BUHAY (909 ST-LAURENT

Pour dégager les lignes interurbaines...

ENVOYEZ VOS SOUHAITS DES FETES par la POSTE!



Les voix ardentes de nos troupiers, appelant leurs foyers à Noël et au joyeux de l'An, achalanderont de nouveau les lignes, cette année. Aidez à assurer que chacun de ces appels circule librement... que tous ceux qui servent loin de leurs foyers entendent les voix d'être chers.

Prière d'envoyer vos souhaits par la poste—quelqu'un dans les services actifs vous en sera reconnaissant. (Et prière de les envoyer de bonne heure—les autorités postales ont, elles aussi, beaucoup à faire pour les Fêtes.)

En service actif



donnant des ailes aux mots

Étude des perspectives de l'après-guerre

George W. Spinney estime qu'il faudra du courage et de la volonté dans cette période

LE PRÉSIDENT DE LA BANQUE DE MONTREAL PARLE AUX ACTIONNAIRES A LA 127IEME ASSEMBLEE ANNUELLE

Le Canada possède des avantages primordiaux qui sont très prometteurs

L'ampleur des problèmes économiques et sociaux au Canada dans l'après-guerre a été traitée par George W. Spinney, C.M.G., président de la Banque de Montréal, lors de la 127^{ième} assemblée annuelle. Il a demandé aux Canadiens de s'armer de courage et de voir les choses telles qu'elles sont si on veut passer sans dommage la pénible transition qui suivra la fin de la guerre.

Le président a parlé d'abord des problèmes de l'après-guerre et de la révision de la loi des banques. Le président a surtout fait allusion aux discussions qui ont eu lieu au comité de la Chambre des communes relativement aux réserves internes ou contingentes.

Pour ce qui est de la révision de la loi des banques, M. Spinney a déclaré que "le système bancaire au Canada a attiré beaucoup l'attention du public depuis notre dernière assemblée, tout particulièrement en marge de la révision décennale de la loi des banques. Comme le gérant général traitera la question en détail, je ne parlerai que de la diminution de la valeur nominale des actions bancaires et des longues discussions au comité et à la chambre des Communes à propos des réserves internes ou contingentes.

"Conformément à la recommandation du comité, le Parlement a décidé, que la valeur nominale des actions de toutes les banques soit réduite de \$100 à \$10 l'action. Le résultat de cela, dans notre cas, c'est qu'au lieu d'avoir 360,000 actions de \$100 chacune, nous en avons 3,600,000 de \$10. Avec le temps, le résultat de cette division c'est que la répartition des actions sera plus étendue ce qui sera une excellente chose".

RESERVES CONTINGENTES

La question des réserves internes ou contingentes a pris passablement de temps aux séances du Comité de la banque et du commerce. Comme au cours des discussions on a été à même de se rendre compte de nombreuses fausses interprétations, je crois devoir donner quelques précisions à ce sujet.

"Me permettez-vous, dès le début, de dire que la coutume d'ajouter aux réserves internes ou contingentes d'une banque, lorsque la chose est possible, pour, en quelque sorte, constituer un "coussin" pour les mauvaises années lorsque les prêts sont mauvais et que l'actif peut être entamé, en est une qui a fait ses preuves dans tous les pays? On a reconnu que c'était là la meilleure protection des déposants. Dès les premières législations bancaires, il a été admis qu'en évaluant l'actif, il fallait allouer pour des pertes probables et improbables. En fait, les lois sur lesquelles nous opérons nous obligent à agir ainsi. L'histoire bancaire au Canada établit clairement que bien des difficultés des premiers temps auraient pu être évitées si on avait mis certaines sommes de côté pour des pertes imprévues, c'est le cas non seulement pour les banques qui ont failli mais aussi pour celles qui ont dû se fusionner. Dans nombre de cas ces fusions n'auraient pas été nécessaires si on avait eu des réserves suffisantes.

"Il est clair que la banque commerciale doit assumer certains risques. Bien qu'on s'entoure de toutes les précautions possibles, le mieux qu'on puisse faire, c'est encore de réduire les risques de pertes au minimum. L'expérience enseigne

que dans un cycle quelconque d'années, des pertes sont encourues, pertes qui ne pouvaient être prévues ni prévenues par le banquier. Aucune banque ne peut donner un service continu au public sans subir des pertes et aucune banque ne peut opérer prudemment sans se constituer des réserves pour faire face à ces pertes. La base fondamentale d'un système bancaire repose sur la confiance du public et cette confiance est facilement détruite par une forte diminution soit des recettes soit des réserves connues. Les réserves internes constituent le seul moyen dont disposent les banques pour couvrir les pertes imprévues et répartir ces pertes sur les bonnes et les mauvaises années.

"La Banque de Montréal a eu pour politique de créer de ces sortes de réserves. Il est bien douteux que nous aurions pu résister, au cours des 127 dernières années, aux tempêtes qui ont déferlé sur le monde et continuer à remplir nos fonctions vis-à-vis du public si les administrateurs, dans les bonnes années, n'avaient prudemment mis de côté des sommes raisonnables pour faire face aux changements inévitables qui se produisent et aux résultats que ces changements peuvent avoir sur l'actif de la banque. Nous avons à l'heure actuelle la responsabilité de \$1,420,000,000 de dépôts que nous ont confiés 1,300,000 déposants. Notre passif vis-à-vis de ces déposants est, en fait, un passif à demande et cela doit être le premier souci des administrateurs lorsqu'ils étudient la valeur négociable de l'actif.

"On a discuté longtemps au comité pour savoir si les réserves internes ou contingentes devaient être révélées. J'y suis opposé parce que je crois que ce ne serait pas dans l'intérêt public. A certaines époques, ces réserves peuvent fluctuer beaucoup et cela pourrait affecter le public et faire naître des craintes injustifiées. Les réserves pour contingences fluctuent nécessairement avec les temps. Leur publication sans explications, qui en pratique ne pourrait être donnée sans violer les relations confidentielles entre le banquier et le client, serait non seulement dangereuse mais trompeuse pour les déposants et les actionnaires.

"Je n'ai pas l'intention de discuter longuement la question de l'impôt sur les réserves contingentes vu que cela a été fait par le ministre des finances au comité de la banque et du commerce. On a établi clairement, toutefois, que des réserves raisonnables contre des pertes doivent être considérées comme une dépense et donc comme des frais lorsqu'il s'agit de compter l'impôt sur le revenu.

M. Spinney a insisté longuement sur la question des plans de l'après-guerre, sur la "sécurité sociale", la finance et le commerce.

LES REALITES DE L'APRES-GUERRE

"Grâce au courage et aux sacrifices de tous ceux qui ont battu à la ligne de feu et aux efforts de tous ceux qui remplissent fidèle-

ment leurs fonctions dans leurs sphères respectives au pays, les nations unies se sont engagées définitivement cette année sur la route de la Victoire. Il est donc naturel, bien qu'on sache qu'il reste beaucoup à faire avant d'avoir atteint le but ultime, que les pensées nationales convergent de plus en plus vers l'après-guerre. Il est clair qu'au Canada, après cette lutte dure et pénible, on croit de plus en plus à la possibilité d'une ère nouvelle d'où naîtront des jours meilleurs pour nous et nos enfants. C'est pourquoi la préparation de l'après-guerre reste le grand sujet de la discussion. "Du travail pour tous" et la "Sécurité sociale" sont des mots qui sont sur toutes les lèvres. Mais à mesure que nous nous approchons de la fin de la guerre, ces plans de l'après-guerre, qui au début constituaient un sujet de conversation agréable qui n'engageait pas à grand-chose, commencent à s'avérer d'une réalité économique assez ardue.

"Comme tout le monde, je suis le premier à souhaiter que nos plans se réalisent mais très souvent je me demande si on conçoit bien tout ce qu'il faut faire pour que ces beaux plans se réalisent. En fait on dirait que nombre de gens croient que cet âge d'or de demain, où tout le monde sera en sûreté, où tout le monde sera plus



GEORGE W. SPINNEY, C.M.G. Président

riche et évidemment plus heureux, peut nous être donné tout simplement par arrêté ministériel. Il faut pourtant se rendre compte que le retour de l'industrie à la production civile, le réembauchage de nos soldats et de nos ouvriers, dans des entreprises de paix et de restauration de notre commerce extérieur sur une base satisfaisante, vont comporter des problèmes d'une très grande envergure. Après que toutes les agences du gouvernement auront fait tout ce pourquoi elles auront été constituées, il faut bien se rendre compte qu'il nous faudra encore tout notre courage, toute notre ingéniosité et le concours de tous ceux qui sont en autorité.

"Si nous laissons le gouvernement faire tout, nous nous achèverons sur la route suivie par l'Allemagne, route qui conduit au régime totalitaire. Or c'est justement contre cela que nous nous battons outre-mer. Ici aussi nous faut nous battre, dès le début, contre cela.

"N'oublions pas qu'un simple retour aux conditions de l'avant-guerre ne sera pas suffisant. Il y a de nos jours quelque chose comme 1,300,000 Canadiens de plus dans les industries et dans les armées. Notre commerce d'exportation est de l'ordre de plus de trois milliards de dollars par année. A peu près trois fois ce qu'il était avant la guerre mais il est probable que pas plus de 25 p. c. de nos exportations actuelles constituent du commerce ordinaire de temps de paix. Ces quelques faits établissent clairement que le changement de notre économie ne sera pas facile.

LA BASE DE LA SECURITE

"Il est bien probable que les vendeurs de panacées à tous les maux seront très actifs au cours des prochaines années. Il sera bon de ne pas tout accepter ce qu'ils auront à nous offrir. Nous devons aussi comprendre exactement la signification de certaines mesures qui peuvent assurer la redistribution des marchandises et de services mais qui par elles-mêmes n'augmentent pas la productivité. Quelques-unes de ces mesures sont probablement excellentes au point de vue humanitaire et social mais j'ose croire qu'on ne fera pas l'erreur de penser qu'elles sont des chemins de raccourci vers la prospérité. Du travail pour tous, selon moi, ne veut pas nécessairement dire que tout le monde sera heureux. Il peut y avoir du travail pour tous dans un pays d'esclaves comme les populations opprimées d'Europe l'ont appris à leurs dépens. Il peut aussi y avoir du travail inutile et improductif, donc sans bénéfice pour la communauté et en même temps dégradant pour l'individu. Un revenu national élevé n'est pas non plus le but ultime d'une politique économique. Le revenu national peut augmenter par suite d'une inflation des prix. Une telle augmentation n'améliorerait aucunement les conditions de vie mais rendrait tout simplement la vie plus dispendieuse pour tous.

D'après moi, les objectifs réels que nous devons viser pour l'après-guerre, comprennent l'emploi pour tous provenant d'une activité productive et sous un régime de liberté individuelle susceptible de conduire à un standard de vie élevée. Je ne connais pas d'autres objectifs susceptibles de donner satisfaction à un peuple progressif et épris de liberté. Je ne connais pas non plus de façon d'en arriver à ces buts sans une production élevée et des échanges de produits dans nos propres frontières et à l'étranger.

QUELQUES OBJECTIFS PRATIQUES

Si on accepte ces objectifs et si on garde bien dans l'esprit les avantages dont nous disposons déjà, on peut en arriver à des résultats pratiques. En premier lieu, il semble essentiel que le succès que nous avons eu à date en maintenant les prix à de bas niveaux, se continue au cours de la période de réajustement. A venir jusqu'à aujourd'hui, nous avons pu nous prémunir contre l'inflation parce que comme peuple nous avons eu le bon sens et la volonté de faire ce qui était nécessaire. Nous nous sommes pliés aux différentes mesures de contrôle parce que nous l'avons voulu. Il y a plus que cela cependant et c'est que nous avons réalisé la valeur et la signification de l'épargne volontaire comme en font foi nos campagnes d'emprunts de la Victoire et de Certificats d'Épargne. Nous avons ainsi maintenu le coût de la vie à un bas niveau et nous avons constitué une réserve financière pour des millions d'individus.

En deuxième lieu, je crois que les relations entre le gouvernement et l'entreprise privée après la guerre peuvent faire beaucoup pour in-

fluencer pour le mieux ou pour le pire, les conditions des progrès économiques de l'avenir. Je suis convaincu que la dépendance gouvernementale signifierait la négation des qualités fondamentales qui doivent être à la base d'une économie progressive et démocratique. D'un autre côté, on ne peut ignorer le fait qu'en raison du coût de la reconstruction et des mesures de sécurité sociale de différents genres, les besoins financiers du gouvernement resteront à un niveau sensiblement plus élevé qu'avant la guerre. Il s'en suit que la répartition du coût du gouvernement prend une importance primordiale. Si les dépenses du gouvernement sont, en effet, réparties de telle façon que les initiatives ne soient plus possibles et soient décourageantes pour les individus et les entreprises, le résultat net de tout cela, c'est que les Canadiens verront diminuer les occasions de travail et le standard de vie.

Je ne crois pas non plus que ce problème puisse être solutionné par des dépenses déficitaires du gouvernement en se basant sur la théorie facile que "nous devons cette dette à nous-mêmes, donc il importe peu qu'elle soit grosse". Je crois que c'est justement parce que nous devons cette dette à nous-mêmes, parce que les obligations que les Canadiens détiennent aujourd'hui représentent le fruit de leur travail, leurs épargnes et leur esprit de sacrifice pendant toutes les années de la guerre et leur actif pour l'avenir, que l'augmentation de la dette a une grande importance. Je ne suis pas alarmé de l'ampleur de notre dette nationale. Au contraire, je crois, compte tenu de nos capacités de production présentes et futures, qu'elles n'est pas hors de proportion. Toutefois si, au cours des années, nous continuons à augmenter notre dette en se basant sur des théories absurdes, alors nous n'aurons que nous à blâmer si par suite de cette dette énorme la puissance d'achat du dollar diminue. Je ne dis pas que les dépenses du gouvernement au cours de chaque année devraient être couvertes par les impôts mais je crois que sur une période d'années, le revenu du gouvernement doit s'équilibrer raisonnablement avec les dépenses si on veut que la valeur de la dette et de la monnaie de même que la confiance continuent à se maintenir. Je crois de plus que la période de reconstruction doit être basée sur le processus de production par voie de l'initiative privée plutôt que par voie de l'Etat.

LE COMMERCE ETRANGER

L'esprit d'initiative et d'entreprise ne peut s'exercer dans un meilleur domaine que celui du commerce d'exportation. Il nous faudra déployer un grand effort pour arriver à se frayer une place sur les marchés internationaux. Même dans les conditions les plus favorables, notre succès sur les marchés d'exportation dépendra de la qualité et des prix des marchandises que nous aurons à offrir. Le coût élevé de la production chez nous peut constituer un facteur adverse. Nous ne pouvons nous attendre non plus à ce que les exportateurs étrangers soient

(Suite à la page 83)

Le Canada dispose de bons atouts pour l'après-guerre

Je ne suis pas un pessimiste pour ce qui est des possibilités de notre pays dans l'après-guerre. Le Canada débutera dans cette période avec de gros atouts de son côté. Par suite du stimulant de la production de guerre, notre économie est mieux équilibrée, mieux diversifiée entre les industries primaires et manufacturières. Notre population a développé de nouvelles connaissances. Une véritable révolution s'est accomplie dans nos méthodes de production et nos techniques, choses fort prometteuses pour l'avenir. Je crois aussi que notre réputation a grandi chez les autres nations, facteur d'importance lorsqu'il s'agit de commerce international. De plus nous avons réussi à accomplir notre vaste mobilisation de nos ressources matérielles sans assujettir notre économie et notre population aux cruelles injustices de l'inflation. Il me semble que l'espoir que nous avons d'atteindre nos buts de l'après-guerre doit reposer sur ces avantages.

Étude des perspectives de l'après-guerre

B. C. Gardner trace le plan de réhabilitation du personnel en service

LE GERANT-GENERAL DE LA BANQUE DE MONTREAL ETUDIE LES CHANGEMENTS A LA LOI DES BANQUES

La revision permet aux banques de continuer leurs excellents services au public

Le gérant général de la Banque de Montréal, B. C. Gardner, a traité, entre autres, à l'assemblée annuelle d'un plan de réhabilitation pour le personnel qui est actuellement dans les armées. M. Gardner a longuement parlé aussi de la revision de la loi des banques.

La question de la remise au travail des employés actuellement enrôlés a été longuement étudiée, a-t-il dit, et les plans ont été élaborés bien à l'avance.

"Il nous a semblé que plusieurs seraient intéressés à connaître notre politique à ce sujet. C'est pour cette raison que nous avons préparé les grandes lignes des dispositions prises et que nous avons envoyé le tout, avec une lettre, à nos hommes en service. En résumé c'est notre intention de donner à ces hommes, dans un temps raisonnable, le salaire et le poste qu'ils auraient normalement pu atteindre s'ils étaient demeurés sans interruption au service de la banque. Notre but c'est de voir à ce qu'ils n'aient rien perdu parce qu'ils servaient leur pays. Leur statut dans la société de Fonds de Pension a été maintenu et ils continueront à bénéficier de l'assurance groupe sur la vie.

"Nous admettons que plusieurs d'entre eux auront besoin d'un certain temps pour se réajuster à la vie civile et, à cette fin, nous nous proposons de leur donner des cours de remise en forme, cours dont la durée pourra varier dans chaque cas. Tous les membres de notre personnel qui sont en service actif seront remis en fonctions à la banque en un temps raisonnable. Il y aura sûrement une place pour chacun et, croyons-nous, beaucoup de chances d'avancement.

1400 ENROLEMENTS

A peu près 1400 de nos employés se sont enrôlés dans les armées. Nous sommes fiers à juste titre de ces hommes et de ces femmes et nous voulons leur exprimer toute notre gratitude. C'est avec un grand sentiment de fierté que j'attire l'attention sur le fait que plusieurs se sont signalés et ont obtenu des décorations soit sur les champs de bataille, soit ailleurs. Treize de nos employés sont prisonniers de guerre et treize manquent à l'appel. Nous espérons qu'avec le temps ils

(Suite de la page 82)

prêts à payer pour les produits qui n'auront pas la qualité voulue. Je n'hésite pas à dire que le Canada, avec ses vastes ressources naturelles et les grandes qualités de sa population, a des chances exceptionnelles. Je ne vois pas pourquoi le Canada, s'il sait se servir habilement de ce qu'il possède, ne pourrait pas, sur les marchés du monde, se créer la réputation de n'avoir que des marchandises de première qualité.

D'autre part, lorsque nous songeons à organiser notre commerce d'exportation nous devons résoudre le problème du paiement par nos clients étrangers. Nous avons, dans une large mesure, réglé ce problème au cours de la guerre en donnant nos marchandises. Il sera probablement nécessaire, pour un certain temps après la guerre, de continuer un peu cette politique qui sera comme notre part à la réhabilitation de ces pays. Si on continuait toutefois ce régime sur une haute échelle, cela voudrait dire que nous puiserions dans nos ressources financières pour payer

nous reviendront. Soixante-un de nos braves employés ne reviendront jamais. A leurs familles et à leurs amis, nous offrons nos plus profondes condoléances et nous les assurons que leur souvenir restera toujours vivant chez nous.

POSITION FINANCIERE

"Les profits pour l'année, compte tenu de toutes les dépenses, y compris les dettes douteuses et mauvaises, de même que l'appropriation de \$3,725,000 pour les impôts fédéraux, ont été de \$3,194,000 à rapprocher de \$3,303,000 l'année précédente. En examinant le compte des Profits et Pertes que je sou mets je dois vous faire remarquer qu'en établissant des comparaisons avec l'année précédente, il faut tenir compte des ajustements de taxes dont le président a parlé. Par suite de ces ajustements, les recettes nettes avant les taxes ont fléchi d'à peu près \$1,500,000 si on compare à l'exercice précédent. Les recettes brutes ont été plus élevées en dépit d'un rendement moyen moins élevé sur les valeurs en portefeuille, de prêts commerciaux moins élevés et de revenus moindres par suite d'une réserve en espèces plus substantielle. Cette augmentation des recettes brutes, toutefois, a été plus qu'effacée par des dépenses brutes plus élevées, dont une augmentation de plus de \$1,000,000 en intérêts versés aux déposants et une contribution supplémentaire spéciale au Fonds de Réserve, contribution rendue possible grâce à des amendements à la loi de l'impôt sur le Revenu.

"Le président a fait allusion à la question de l'impôt pour l'exercice fiscal terminé le 31 octobre 1943 et dont il est fait mention dans le compte des Profits et Pertes. A titre de signataire du rapport annuel et du rapport général de la Banque

nos exportations au lieu d'en recevoir paiement sous forme d'autres marchandises. Il s'en suit donc qu'il nous faudra faire face aux réalités dans le domaine du commerce et de la finance.

Les Canadiens, par suite de l'intérêt que nous avons à la restauration du commerce et par suite aussi de notre position créditriche, doivent être particulièrement intéressés à un Fonds International Monétaire et à une Banque de Reconstruction Internationale qui ont été mis de l'avant à Bretton Woods. Certains détails de ces organisations peuvent porter à la critique mais je crois que la mise en application des principes de ces deux organismes sont de nature à remettre sur pied le commerce international si important pour tous les pays.

LA SECURITE PAR LE RISQUE

Pour moi, en se basant sur les conditions qui prévalent au Canada, il n'y a qu'une conclusion à tirer lorsqu'on veut déterminer nos objectifs d'après-guerre et c'est que la sécurité économique et stable ne peut être atteinte sans risque. J'ignore si c'est là une loi de

pour cette année en question, je dois dire que je suis parfaitement d'accord avec le président sur cette question.

PLANS DE RECONSTRUCTION D'APRES-GUERRE

"Les immeubles de la banque sont portés aux livres à la somme de \$12,900,000 après avoir amorti \$500,000.

"Plusieurs de nos bureaux, par suite de l'augmentation des affaires, semblent être encombrés. Nous nous en sommes, toutefois, tenus à notre politique de ne pas faire d'agrandissements pendant la guerre. Dans plusieurs de nos succursales, cependant, nous avons fait des renovations à l'intérieur afin de pouvoir profiter dans toute la mesure du possible de l'espace disponible et donner un meilleur service à nos clients.

"Notre programme de construction pour l'après-guerre a encore



B. C. GARDNER
Gérant-général

augmenté au cours de l'année. En plus de terminer notre immeuble de Toronto, nous avons plusieurs projets qui contribueront pour beaucoup à donner du travail à l'industrie du bâtiment et aux autres industries qui en dépendent.

REVISION DE LA LOI DES BANQUES

"Le système bancaire canadien, par suite de la revision décennale de la loi des banques, a été en vedette au cours de l'année. La nouvelle loi, qui a été mise en vigueur le 1er septembre 1944, prolonge les chartes des banques jusqu'au 1er juillet 1954 et stipule les règlements et les contrôles qui gouvernent leurs opérations. La loi est la résultante de sept revisions décennales faites par le Parlement de la première législation bancaire adoptée au Canada en 1871. Cette loi, d'autre part, était la synthèse de plus d'un demi siècle d'expérience qui avaient commencé tout principalement lors de la fondation de

la vie. Cela, à première vue, peut sembler une doctrine assez curieuse à énoncer par un banquier vu que les banques, plus que toute autre institution, sont supposées être ordinairement plus que prudentes et n'aiment pas jouer avec les risques. On aura donc raison de demander alors la fonction que les banques sont appelées à remplir dans des conditions comme celles que je viens de mentionner.

Ma réponse est qu'aucune banque ne sera en mesure de remplir adéquatement ses fonctions de l'après-guerre si elle n'entre dans cette période avec le courage et la confiance qui ne peuvent naître que de la solidité provenant d'une politique saine appliquée pendant des années. La Banque de Montréal, au cours des années de l'après-guerre, a bien l'intention de continuer cette politique qui, dans le passé, a fait son succès. Bien que nous soyons fiers de nos longues traditions, cela ne veut pas dire, toutefois, que nous serons liés par ces traditions. Toujours nous chercherons à étendre et à améliorer nos services et à jouer un rôle courageux et progressif au cours des années à venir.

notre banque en 1817.

"Il serait bien difficile, avec le temps que j'ai à ma disposition, d'entreprendre de vous faire une analyse détaillée des amendements apportés à la Loi des Banques. Il va de soi que nous accueillons favorablement ces amendements qui nous donnent plus de latitude pour faire face aux demandes de crédit sérieuses de nos clients. Nous coopérerons dans toute la mesure du possible avec les nouvelles agences du gouvernement en donnant du crédit d'une nature spécifique pour fins de commerce domestique et étranger. Les nouvelles restrictions sur l'intérêt feront qu'il sera difficile de faire certains prêts personnels à profit, mais cela ne nous empêchera pas de tout faire pour répondre aux besoins des bons emprunteurs, qu'il s'agisse de grosses ou de petites transactions. Bien que les banques aient pour fonctions de prêter surtout à courtes échéances, c'est bien notre intention de mettre à la portée de toute personne responsable, de toute maison ou de toute entreprise, le crédit dont elles pourront avoir besoin pour fins constructives. En poursuivant ce but nous espérons pouvoir, dans des limites raisonnables et compte tenu des garanties, de donner du crédit pour des termes un peu plus longs, particulièrement au cours de la période qui approche alors qu'il faudra changer l'économie de guerre en une économie de paix. Il va de soi que nous tiendrons tout particulièrement compte des capacités et de l'intégrité de l'emprunteur.

"La disparition de la pratique depuis longtemps établie dans les banques d'émettre leurs billets vient à la suite des restrictions imposées à la revision de 1934. Comme les billets de notre banque ont depuis plus d'un siècle été considérés comme d'excellents moyens d'échange, il va de soi que nous regrettons leur disparition bien qu'au cours des dernières années ce privilège ait rapporté bien peu à la banque.

"Je ne me propose pas de traiter en détail des discussions faites sur différentes théories monétaires et bancaires lorsque la loi a été discutée au Comité de la Banque et du Commerce. Il est bien malheureux toutefois qu'au cours des différentes séances, nombre de déclarations et d'accusations soient restées sans réponse. Certains critiques ont accusé les banques de dispenser le crédit de façon trop libérale tandis que d'autres ont pré-

tués d'avoir et qui, en fait, sont considérés comme faisant partie du cours ordinaire des choses. Le système bancaire, comme c'est le cas dans tous les autres domaines de l'activité humaine, est toujours susceptible d'améliorations et doit évoluer avec le temps mais il ne faut pas oublier que c'est un système qui a été avantageux pour le pays dans le passé et je reste convaincu qu'il le sera encore dans l'avenir.

ACTIVITE DES AFFAIRES

Bien que les affaires aient continué à être très actives au cours de l'année, on a remarqué une légère diminution de la production industrielle dans la dernière partie de l'année. L'embauchage continue à être élevé et la pénurie de main-d'œuvre, dans l'ensemble continue à être un problème pour l'industrie et l'agriculture. Le commerce du détail a été actif et les ventes sont en avance sur les chiffres de l'an dernier. Le revenu des bruts des fermiers a été tout particulièrement bon et bien diversifié entre les récoltes, le bétail et les produits laitiers.

Les perspectives d'avenir restent incertaines vu qu'on ignore la quantité et la nature de la production de guerre. Il est bien probable qu'au cours des prochains douze mois, des problèmes de changement d'économie se poseront et constitueront un élément important dans le domaine des affaires. Déjà, il a été possible d'abolir certaines restrictions relatives à la production civile. D'autres mesures de cette nature devraient aider à traverser la période de réajustement lorsque les commandes de guerre ralentiront. Si la guerre en Europe se termine avant celle d'Asie, le changement de l'activité du temps de paix se fera en deux stades et tout cela ne manquera pas d'avoir une portée importante sur les problèmes de la période de transition.

HOMMAGES AU PERSONNEL

"Il me fait plaisir de dire aussi toute notre gratitude à chacun des membres du personnel pour leur travail efficace et leur coopération loyale au cours de cette autre année marquée de difficultés nombreuses. Tous ont eu à faire un travail ardu et ils ont continué à servir le public de façon efficace. Je crois devoir ajouter un mot spécial pour nos gérants, nos comptables et tous les autres employés supérieurs qui ont dû entraîner de nouveaux employés tout en transi-

La coopération des clients appréciée par le gérant général

"Les services de la banque ont été maintenus sur un haut pied d'efficacité. Le volume des transactions excède tout ce qui s'était vu précédemment. Le nombre de nos déposants aux comptes courants et aux comptes d'épargne a augmenté de façon satisfaisante de même que le nombre de nos emprunteurs. L'augmentation du volume des affaires régulières de la banque est en plus de l'augmentation des affaires dues aux services de guerre, y compris les emprunts de la Victoire, les coupons de rationnement, le contrôle du change, etc.

Nous avons continué à coopérer dans toute la mesure du possible pour faciliter l'exécution du programme de guerre. Des efforts particuliers ont été faits pour augmenter chez nos déposants et le public en général l'achat des obligations de la Victoire. Il nous fait plaisir de remarquer que nos facilités de garde en dépôt sont utilisées par un nombre de plus en plus élevé d'acheteurs d'obligations de la Victoire vu que nous estimons que cela constitue un facteur excellent pour la distribution.

Vu la forte augmentation des affaires et les conditions qui affectent notre personnel, je veux une fois de plus remercier nos clients et le public en général pour la coopération généreuse qu'ils nous donnent en ces temps difficiles.

tendu que les banques ne desseraient pas assez les cordons de la bourse. Il s'est dépensé bien du temps à des discussions abstraites sur les théories monétaires et sur des questions comme le "crédit gratuit", "l'argent libérateur de dette" et le "plan de réserve 100%". Il est clair que, par suite du manque d'études approfondies, nombre de propositions spécifiques ont été mises de l'avant sans qu'on soit bien au courant de leurs résultats réels.

"La loi, telle que finalement adoptée, donne aux banques la latitude voulue pour qu'elles soient en mesure de fournir aux Canadiens les mêmes services bancaires de haute qualité qu'ils sont habi-

geant avec succès des affaires plus considérables.

Je veux aussi rendre un hommage tout particulier à notre personnel de Londres, Angleterre qui, au cours de l'année, a passé des heures bien dures par suite des bombes volantes et des robots. Plusieurs ont vu leurs maisons détruites ou endommagées et plusieurs aussi ont passé bien près de la mort. Au bureau le jour il avait de fréquentes et subites interruptions auxquelles s'ajoutait l'anxiété de ce qui pouvait se passer à la maison. Malgré tout, le personnel de nos deux bureaux a continué à remplir ses fonctions avec une ténacité qu'on ne peut trop louer."

BOURSE DE NEW-YORK

Wall Street a eu une séance active, mais en finale les gains et les pertes s'équilibrent presque en nombre. — 1,000,000 d'actions échangées.

NEW YORK, 9. (P.A.) — Pour la première fois en plus de six mois, le volume des échanges a retardé le ticker de deux minutes pour atteindre l'un des plus hauts niveaux depuis juin dernier, pour un samedi.

La poussée s'est produite peu après l'ouverture du marché et, une fois le flot des commandes exécutées, l'allure ralentit sensiblement. Des gains isolés de 1 point et plus étaient en évidence en finale, mais, bien que les gains fractionnaires fussent bien distribués, les perdants étaient aussi en grand nombre. Les échanges pour la séance de deux heures, ont, porté, sur, environ 1,000,000 d'actions.

Les avances de la veille ont montré un aspect rassurant en 251 fits.

A leur sommet pour 1944 on notait Southern Pacific, Southern Railway, Great Northern, Northern Pacific, Sears Roebuck, Eastman Kodak et Westinghouse. John-Manville et Du Pont ont manifesté de la vigueur. Les acieries, les moteurs, les caoutchoucs et les services publics, les cuivres et les pétroles ont fait peu de chose.

Les titres en baisse comprenaient Baltimore & Ohio, American Telephone, Youngstown Sheet, Dow Chemical, International Nickel et Union Carbide. Les titres canadiens furent fermes et actifs, et ils affichèrent des gains allant de 1-8 à 1-2 point. Les obligations ferroviaires se sont améliorées et les denrées ont cédé modérément en hausse.

Cours de l'après-midi

L-G BEAUBIEN & CIE	
Al. Reduction	392 391 382 391
Allied Chem.	152 152 150 150
Am. Can.	89 89 89 89
Am. For Pow.	21 22 2 2
Am. Pow. Light	21 21 21 21
Am. Smelting	391 401 392 40
Am. Tel. Tel.	160 160 166 166
Am. Water Wks	8 8 8 8
Anacosta	271 28 271 271
Atchafon	751 751 726 751
Atlantic Ref.	291 301 291 301
Aviation Corp.	41 5 49 5
Baldwin	24 24 232 242
Balt. Ohio	91 91 91 91
Bendix Aviat.	491 491 48 48
Beth Steel	621 641 621 641
Bosch Alp.	171 171 171 171
Borden Co.	331 341 331 331
Budd Mfg.	101 101 101 101
Byers A.M.	141 161 141 161
Cash. I. L.	36 36 36 36
Canadian Corp.	37 37 36 36
Chas. Ohio	491 501 491 501
Chrysler	89 92 89 92
Columbia Gas	4 4 4 4

Com. Solvent	151	161	151	16
Com. South.	11	16	11	16
Cont. Oil	281	282	28	28
Corn Prod.	601	602	591	60
Curtiss W. A.	181	181	171	18
Del. Hudson	321	331	321	33
DuPont	154	155	153	153
Douglasa Alre.	66	68	65	68
El. Autoftis	441	441	441	441
El. Pow. Light	31	41	31	31
Gen. Electric	381	391	381	39
Gen. Foods C.	401	42	401	401
Gen. Motors	621	641	621	641
Gillette S. R.	131	131	131	131
Goodyear Tire	471	49	471	481
Houston Oil	111	111	111	111
Hudson Motors	141	141	141	141
Int. Harvester	78	79	78	78
Int. T. and T.	161	161	161	161
Int. Paper Com.	181	201	181	201
Int. Paper P.	891	90	891	891
Int. Nickel	271	28	271	281
J. Manville	961	99	961	99
Kenn. Copper	31	351	31	351
Lee Rubber	451	47	451	47
Loew's Theat.	721	741	711	741
Mack Trucks	441	441	441	441
Marine Midland	8	8	71	71
Mont. Ward	521	531	521	531
Murray Corp.	13	131	13	131
Nat. Cash Reg.	301	321	301	321
Nat. Dairy	25	25	25	25
Nat. Distillers	351	351	351	351
Nat. P. Light	71	71	71	71
N. Y. Central	191	211	191	211
N. Am. Aviation	81	81	81	81
N. Am. C.	18	181	18	18
Packard Motors	51	51	51	51
Penn. R.R.	31	311	301	311
Phillip's Pete	431	431	431	431
Pub. Serv. N. J.	151	161	151	16

Radio Corp.	101	101	101	101
Rem. Rand	221	221	22	22
Republic Steel	181	191	181	191
Schenley Dist.	371	371	371	38
Sears Roebuck	1001	1011	1001	1011
Socony Vac. Oil	121	131	13	131
Stand. Brands	281	281	281	281
Stand. Oil N. J.	541	541	541	541
Studebaker	181	181	181	181
Texas Corp.	481	481	481	481
Union Carbide	79	79	181	79
Union Pacific	115	1161	115	115
United Aircraft	29	291	28	291
United Corp.	11	11	11	11
United Gas Imp.	131	131	131	131
U. S. Rubber	481	511	481	511
U. S. Steel	58	60	571	60
Vanadium	191	201	191	20
West. Union	441	441	441	441
Westinghouse	110	1171	1091	1171
Woolworth	421	421	421	421
Worth Pump	37	371	37	37

DISTRICT No 6 — CLASSE B

ELECTEURS DE

St-Edouard, St-Jean,
Montcalm

VOTEZ FOUR



Un homme d'action et digne de confiance

J. Léopold GAGNER

B.A.
GERANT D'ASSURANCES
Comité: Tél. TA. 2857

Aidez les jeunes gens à recouvrer santé et bonheur

Quel spectacle commun de voir une jeune personne dont le visage pâle et le corps frêle sont des preuves d'une mauvaise circulation du sang et de faiblesse là où devraient régner une santé florissante et des joues rosées!



Les jeunes gens dans un tel état de santé sont généralement de nature anémique et ont besoin d'une préparation contenant du fer afin d'améliorer le contenu de leur sang.

Les Pilules Milburn pour la Santé et les Nerfs satisfont à ces exigences, vu qu'elles contiennent trois formes concentrées de fer de nature facilement assimilable jointes à d'autres précieux ingrédients tout indiqués pour reconstituer l'organisme et aider à améliorer le contenu du sang.

Prix 50c la boîte, 65 pilules, à tous les comptoirs de remèdes. Recherchez notre marque déposée, un "Coeur rouge" sur le paquet. The T. Milburn Co., Limited Toronto, Ont.

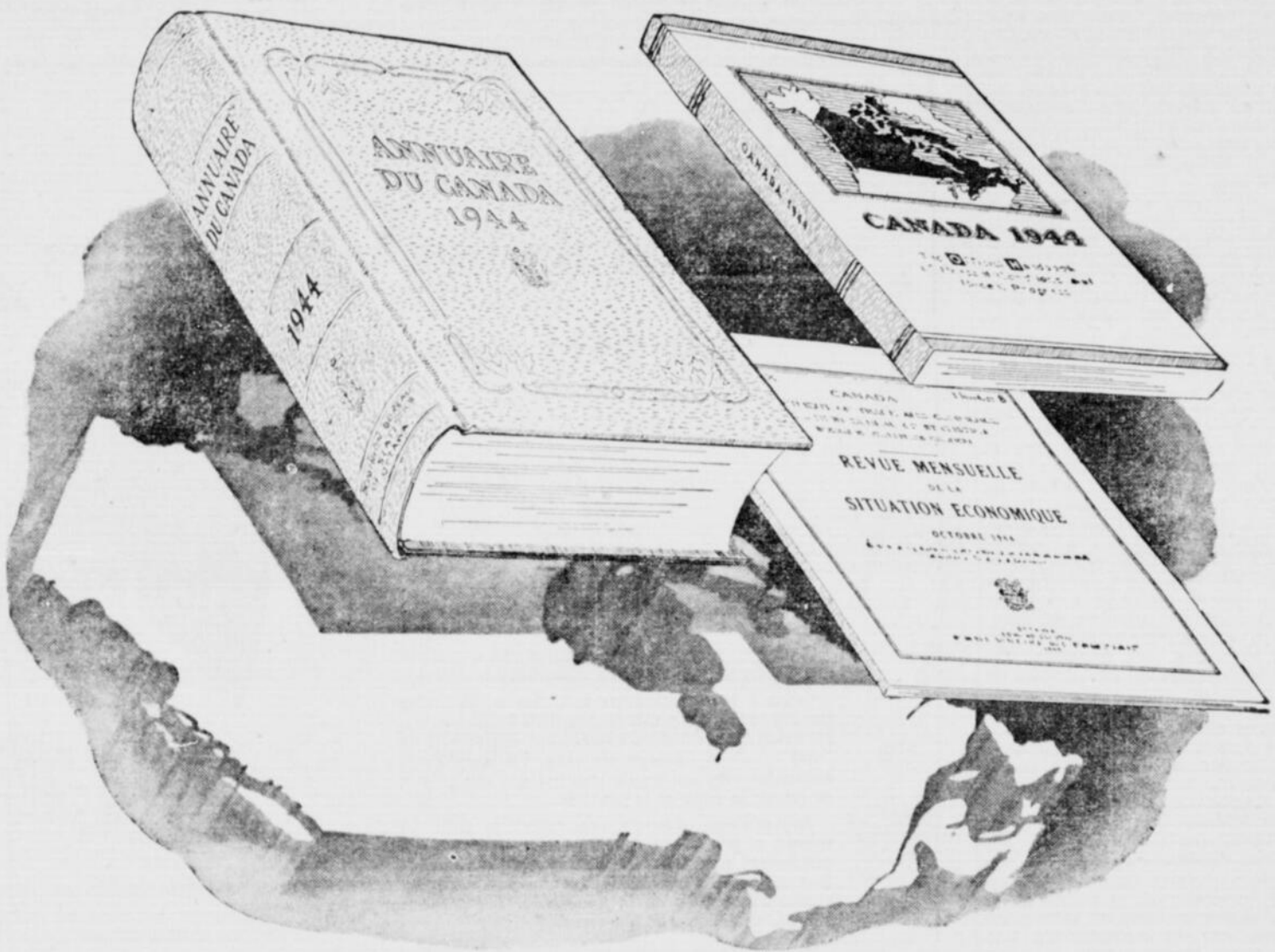

CONNAISSEZ VOTRE CANADA

Que vous soyez un gros homme d'affaires ou que vous soyez simplement un citoyen employé dans n'importe quel genre d'industrie, commerce ou profession, vous voudrez être au courant des affaires de votre pays. L'effort de guerre du Canada — ses ressources naturelles — son développement industriel — la composition de sa population — ses systèmes de transport — son commerce international — son organisation financière — ses systèmes d'instruction et ses institutions — comment les dollars que vous payez en impôts sont dépensés — voici quelques-unes des nombreuses choses sur lesquelles vous pouvez facilement vous renseigner.

Le Bureau Fédéral des Statistiques publie trois ouvrages importants, l'Annuaire du Canada, livre bien connu, le Manuel Officiel, et la Revue Mensuelle des Statistiques Commerciales. De nombreux ouvrages relatifs à différentes phases de notre vie nationale sont également publiés, et beaucoup de renseignements qui ne sont pas publiés peuvent s'obtenir sur demande.

L'Annuaire du Canada, 1943-44, qui vient de sortir des presses, résume les principaux rapports et ouvrages Fédéraux et Provinciaux, et groupe les données sous la forme la plus compréhensible. Il y en a un exemplaire à la bibliothèque publique la plus proche, ou vous pouvez en acheter un directement de l'Imprimeur du Roi, à Ottawa.

Le Manuel Officiel intitulé "Canada" explique la situation du pays d'une façon brève mais compréhensible, sous une forme populaire et attrayante.

La Revue Mensuelle des Statistiques Commerciales, tout d'abord conçue pour les hommes d'affaires, présente les principaux indices barométriques qui seront utiles pour suivre les tendances actuelles, ainsi qu'un choix de statistiques mensuelles ou hebdomadaires d'un intérêt exceptionnel.

Ecrivez au Statisticien Fédéral, Ottawa, pour demander les renseignements que vous désirez.

DÉPARTEMENT DU COMMERCE ET DE L'INDUSTRIE

Hon. James A. MacKinnon, M.P., Ministre

IMMUNISEZ-VOUS CONTRE LES RHUMES

VACCIN ANTIRHUME ET VITAMINES
— dans une capsule!

Le moyen moderne de se protéger contre les rhumes est de s'immuniser avec des capsules Vitavax. Le nouveau moyen facile de prendre un vaccin efficace et de bénéficier de l'effet salutaire des vitamines.

Prenez-vous le rhume? Recourez aux Vitavax pour en réduire la gravité et accélérer le rétablissement. Vous venez d'avoir le rhume? Prenez des Vitavax pour combattre la fatigue et accroître la vitalité. Pour vous immuniser contre les rhumes, protégez toute la famille avec des Vitavax.

Chaque capsule Vitavax contient du VACCIN ANTIRHUME, spécialement préparé pour combattre les bactéries du rhume ordinaire.

LES VITAMINES A, B₁, C et D — en quantités équivalentes à la teneur des aliments suivants pour les quantités données, sans calories pour faire engraisser:

- A.....1/2 livre de beurre
- B₁.....15 tranches de pain de blé entier
- C.....1/2 verre de jus d'orange
- D.....5 cuillerées à thé d'huile de foie de morue

Traitement pour l'immunité de 1 à 2 mois, \$2.50

A la pharmacie
Laboratoire Biologique
Roberts

VITAVAX

La semaine catholique

L'Avent

Nous sommes depuis une semaine dans la période de l'Avent, temps de pénitence qui précède Noël et qui commence l'année ecclésiastique. D'après l'étymologie du mot, qui est tiré du latin "adventus" et qui signifie "arrivée", l'Avent était primitivement le jour de l'avènement de Jésus-Christ, c'est-à-dire Noël. Depuis le VIII^{ème} siècle, c'est la période de pénitence qui précède Noël et commence le premier dimanche suivant le 26 novembre.

Autrefois, durant l'Avent, l'abstinence était pratiquée durant certains jours de la semaine. Les fidèles faisaient alors ce qu'on appelle le carême de la Saint-Martin. L'abstinence durant cette période est peu à peu tombée en désuétude, mais elle subsiste dans un grand nombre d'ordres religieux. Pour le commun des fidèles, c'est encore un temps de pénitence, libre toutefois. Aux offices religieux, l'Eglise emploie dans les ornements sacrés une couleur simple et obscure, le violet. L'Eglise suspend aussi durant cette période la célébration des mariages et elle multiplie les prédications. On accordait autrefois à la prédication de l'Avent autant d'importance qu'à celle du Carême. L'Avent de Bourdaloue et celui de Massillon sont célèbres dans la littérature française.

Aujourd'hui, deuxième dimanche de l'Avent, saint Paul, dans son épître aux Romains, donne aux fidèles des conseils qui sont toujours opportuns et dont on peut dire en ce moment qu'ils sont d'une grande actualité. "Mes frères, dit-il, que le Dieu de patience et de consolation vous fasse la grâce d'être toujours unis de sentiment et d'affection entre vous, selon Jésus-Christ, afin que, tous ensemble, d'un même cœur et d'une même bouche, vous rendiez gloire à Dieu le Père de Notre Seigneur Jésus-Christ. C'est pourquoi traitez-vous les uns les autres avec bonté, comme Jésus-Christ vous a traités, pour la gloire de Dieu".

L'Evangile d'aujourd'hui, selon saint Matthieu, nous apprend que Jean entendit parler dans sa prison des oeuvres merveilleuses de Jésus-Christ et lui envoya deux de ses disciples pour lui demander s'il était bien Celui qui devait venir ou s'ils devaient en attendre un autre. Jésus leur dit: "Allez rapporter à Jean ce que vous avez vu: les aveugles voient, les boiteux marchent, les lépreux sont guéris, les sourds entendent, les morts ressuscitent, l'Evangile est annoncé aux pauvres. Heureux celui qui ne se scandalisera point à mon sujet".

Dans l'Evangile du dimanche suivant, selon saint Jean, nous voyons que Jean recevait les prêtres et les lévites que les Juifs lui avaient envoyés pour lui demander s'il était le Christ, répondit qu'il ne l'était point et qu'il n'était que la voix de celui qui crie dans le désert: "Préparez les voies du Seigneur".

Faisons en sorte que pour nous ce ne soit pas dans le désert que crie la voix qui nous commande de nous préparer à célébrer religieusement l'avènement du Sauveur du monde.

SI LE CONFORT A ÉTÉ UN LUXE

SOULAGEMENT DE L'ASTHME

Une méthode moderne d'inhalation pour le soulagement des symptômes de l'asthme de nature con-cardiaque et de la fièvre des foies

Breatheasy

Garantie de remboursement. Faites venir la brochure gratuite. Dépt. CP

Breatheasy of Canada, Ltd. 136, rue Gravelle, Vancouver, C.-A. ou

Breatheasy Distributors 85 rue Cedar, Seattle, Washington, E.U.A.

Employez ce produit ou autre stimulateur seulement tel qu'indiqué dans les instructions qui l'accompagnent.

Pour envoyer tous les petits Montréalais à une Colonie de vacances

Dans une causerie prononcée au poste CHL.F. M. Stanislas Chalifoux, qui s'occupe depuis des années du Bien-être de la Jeunesse et qui a fondé la Colonie de Vacances, du Petit lac Long, a déclaré qu'il briguerait les suffrages à l'échevinage dans le district No 6, justement pour

faire progresser son oeuvre de choix et solliciter l'aide des gouvernements fédéral et provincial pour l'établissement d'une colonie de vacances capable d'accueillir les enfants de la métropole, qui ne peuvent, à cause des moyens limités de leurs parents, passer la belle saison à la campagne.

M. Chalifoux a déjà à son crédit de belles réussites dans ce domaine. Il voudrait cependant que l'été prochain, un nombre plus grand d'enfants que par le passé, puisse profiter des Colonies de Vacances.

Samedi dernier, à la Kermesse du Bien-être de la Jeunesse, M. Chalifoux demandait à un groupe d'enfants s'ils aimeraient passer l'été

prochain à la campagne. La réponse fut un grand OUI. C'est ce vœu des petits que M. Chalifoux voudrait combler.

ELECTEURS DU DISTRICT No 10 (quartiers Papineau, Ste-Marie, Hochelaga, Maisonneuve, Mercier)



Votez pour Camille Côté

M.P.P.
Employé de chemin de fer.

M. Côté
Conseiller B pour le district 10 depuis quatre ans.

Chaque fois que vous avez soif!



Buvez du **CANADA DRY**
"Le Champagne des Ginger Ales"

Les Maladies Vénériennes

UN DEFI AUX AUTORITES



La suppression des maladies vénériennes constitue un défi aux autorités.

Ceux qui, hier, avaient relevé ce défi ont laissé un héritage de connaissances, d'espoir et de courage.

Grâce à leurs recherches minutieuses, le germe sinistre et douloureux de la syphilis a été découvert. De leurs innombrables expériences ont résulté le "606" . . . et l'analyse du sang. De leurs lèvres autorisées sont sorties des paroles qui ont permis de retirer le voile de la pruderie.

Aujourd'hui, d'autres ont relevé le défi. La science a fait des découvertes merveilleuses, qui ont enlevé aux maladies vénériennes beaucoup de leur terreur. Les services de santé mènent une lutte agressive contre la syphilis et la gonorrhée. Les médecins et les infirmières sont sur le qui-vive.

L'initiative est grande au secteur de la santé publique. Elle doit être également grande dans les trois autres secteurs . . . LE BIEN-ETRE . . . LA LOI . . . LA MORALE.

Pour ceux qui s'occupent de *bien-être social*, le taudis, la négligence et l'insécurité sont un défi qui doit être relevé, des choses qui doivent disparaître, si l'on veut extirper les racines du mal vénérien.

Dans le domaine de la *législation*, une initiative agressive de la part des fonctionnaires chargés d'appliquer les lois, des membres du barreau et des autorités municipales, peut changer le cours de cette lutte contre l'ennemi pernicieux de l'humanité. Si nous fermons d'une manière permanente les maisons de prostitution et si nous nettoyons ces endroits louches où les jeunes gens sains peuvent facilement rencontrer des personnes contaminées, les progrès

des maladies vénériennes seront grandement enrayés.

La menace constante des maladies vénériennes constitue aussi un terrible défi aux autorités religieuses et familiales. Le *secteur moral* peut aussi diminuer les maladies vénériennes . . . si nous raffermissons les fibres morales de la nation . . . si nous fortifions le caractère individuel . . . si nous préservons la sainteté du mariage . . . si, par-dessus tout, nous appliquons, d'une manière pratique, la sagesse morale des temps aux questions intéressantes chaque jour la vie individuelle, collective et nationale au Canada.

Que *notre* initiative doive se manifester dans un groupe familial, dans un cercle ou dans une localité, vous avez une occasion de servir. Apprenez les faits concernant les maladies vénériennes et leur contrôle. Renseignez les autres. Assurez-vous que les conditions dans *notre* localité sont telles qu'elles procureront à votre fils et à votre fille, ainsi qu'à ceux de votre voisin, des chances de grandir dans une atmosphère de décence, d'hygiène et de bonne santé.

CE DEFI VOUS EST LANCE!

COMBATTEZ LES MALADIES VENERIENNES SUR LE FRONT AUX QUATRE SECTEURS



- ✓ LA SANTI PUBLIQUE
- ✓ LE BIEN-ETRE SOCIAL
- ✓ LA LOI
- ✓ LA MORALE

Pour vous renseigner au sujet des maladies vénériennes, écrivez au Ministère Provincial de la Santé et demandez la nouvelle brochure gratuite intitulée "VICTOIRE SUR LA MALADIE".

Publié par le MINISTRE DE LA SANTI NATIONALE ET DU BIEN-ETRE SOCIAL pour encourager la lutte contre le péril vénérien au Canada.

Nouvelles SPORTIVES

Les Leafs de Toronto obtiendront bientôt les services de Pailler Don Metz, frère de Nick. Don Metz recevra sous peu son congé du corps d'aviation canadien et rejoindra les Leafs.

A Toronto, le club St. Catharines Junior a remporté une cinquième victoire consécutive en battant les Marlboros de Toronto 4 à 2 pour maintenant égaliser le St. Michael's en première place de la ligue Junior de l'Ontario. Les Young Rangers ont battu le Port Colborne 5 à 1.

A New York, trois clubs feront de gros échanges de baseball d'ici 24 heures. On apprend que Cleveland échange Jim Bagby et Jeff Heath; Connie Mack est à compléter un échange avec ses joueurs Don Black et Phil Weintraub tandis que les Giants sont sur le point de vendre le premier-but Phil Weintraub. Cleveland est prêt à céder Bagby et Heath aux White Sox pour Orval Grove et Thurman Tucker, Boston échangerait Al Javery pour le voltigeur Lou Novikoff, tandis que Vince DiMaggio irait aux Dodgers.

A Montréal le club de baseball des Royals a bâclé une entente avec le club Mobile de la Southern Association et il a fait des offres aux Leafs de Toronto pour les services du voltigeur Jim Tynack.

A New York, Lee Oma qui a été mis hors de combat treize fois depuis qu'il a commencé à boxer, soit en 1939 et qui a remporté une impressionnante victoire sur Tom Mauricello, vendredi soir au Garden de New York, rencontrera probablement le solide poids-lourd Elmer Ray ou Joe Baksl dans son prochain match, annonce le promoteur Mike Jacobs.

A Atlanta City, on annonce que le coureur suédois Gunder Haegg participera à sa première course d'une tournée américaine, le 17 janvier prochain à Philadelphie. Haegg courra à Boston, Chicago, Cleveland, au cours du mois de février.

A Buffalo, le juge Bramham, président du baseball professionnel mineur, a déclaré hier qu'il prédit une saison des plus fructueuses au baseball en 1945. Il dit que treize ligues opéreront et que deux ou trois autres décideront de recommencer les activités, le printemps prochain.

A Miami, Johnny Revolta et Dutch Harrison sont égaux avec chacun un score de 205 coups à la fin de la troisième ronde du tournoi de golf de Miami. Hier, ils ont obtenu chacun un score de 66 coups. A Oakland, Jug McSpaden a porté son total à 207 coups à la fin de la troisième ronde du tournoi de golf d'Oakland et il a une avance de deux coups sur Jim Ferrier.

Dans la boxe, vendredi soir, Elmer Ray a mis Jimmy Williams hors de combat en quatre rondes à Nouvelle-Orléans. Ralph Walton de Montréal a obtenu la décision sur Johnny Mara dans dix rondes à Augusta, Maine.

A Ste-Agathe, on annonce que les conditions du ski dans les Laurentides, sont considérées assez bonnes à la suite d'une chute de neige de deux pouces, depuis deux jours. La température est superbe. Il y a de huit à 16 pouces de neige, partout.

Charlestown

PREMIERE COURSE			
1—Oudree	7.20	3.60	2.60
2—Michael Oria	—	3.40	2.80
3—Gradea	—	—	12.40
DEUXIEME COURSE			
1—Great Play	8.40	5.20	3.80
2—Psychoanalyst	—	3.80	3.80
3—Prince Tick	—	—	8.40
Le Double: \$46.60			
TROISIEME COURSE			
1—Crimson Lancer	20.80	8.80	6.00
2—Disemont	—	17.00	6.20
3—Copperette	—	—	3.80
QUATRIEME COURSE			
1—Free'nod's Own	8.00	3.20	3.00
2—Bright As Gold	—	5.60	4.00
3—Two Fold	—	—	3.00
CINQUIEME COURSE			
1—Black Bear	4.60	3.00	3.00
2—Alseleda	—	4.20	3.40
3—Habara's Girl	—	—	3.20
SIXIEME COURSE			
1—a-Surrogate	4.00	2.60	2.20
2—Cushlamacree	—	5.20	2.60
3—Ask Aunt Ada	—	—	2.20
SEPTIEME COURSE			
1—Mad Bunny	6.60	4.40	3.00
2—Fair Isle	—	14.00	7.40
3—Gay Victory	—	—	6.00
HUITIEME COURSE			
1—Buck Langhorne	9.40	4.40	4.20
2—Milk Toast	—	10.00	6.60
3—Tyr	—	—	4.40

Hollywood Park

1—My Empire	21.00	8.90	5.10
2—Wood Angel	—	5.50	3.40
3—Boy Pal	—	—	2.90
DEUXIEME COURSE			
1—Rehtef	10.90	6.40	3.90
2—Hortdal	—	13.00	6.60

Balfior			
TROISIEME COURSE			
1—King	11.50	4.80	3.90
2—General's Aide	—	3.90	3.30
3—Mitticut	—	—	7.00
QUATRIEME COURSE			
1—Lou Bre	4.80	3.10	2.20
2—Phar King	—	4.70	2.70
3—Texas Sandman	—	—	2.40
CINQUIEME COURSE			
1—Smackej	3.80	2.70	2.20
2—Corona Corona	—	3.80	2.50
3—Freedom King	—	—	2.40
SIXIEME COURSE			
1—Realizat-on	9.10	4.90	3.80
2—War All es	—	19.30	10.80
3—B-Bismarck	—	—	4.00
SEPTIEME COURSE			
1—Post Graduate	3.30	2.40	2.30
2—Sea Swallow	—	2.40	2.30
3—Gold Bolt	—	—	2.60
HUITIEME COURSE			
1—First to Fight	5.90	3.80	3.10
2—Fuego	—	4.70	4.10
3—Dry Belt	—	—	6.40

NYMARK'S LODGE
AT FOOT OF HILL 70'

au saut de St-Sauveur, dans les Laurentides... un spacieux chalet rustique pour les skieurs... 4 monte-pentes à proximité... Côte 70 sur la propriété... commodités modernes, atmosphère de camaraderie... Pour brochure sur les amusements hivernaux et taux, écrire: NYMARK'S LODGE, ST-SAUVEUR DES MONTS, P.Q., Canada.

Mort de Marcel Perron

Le monde sportif apprendra avec regret la mort de Marcel Perron, décédé à l'âge de 32 ans alors qu'il était en service actif à bord d'un navire canadien de la Marine Marchande. Le jeune marin demeurait au no 541 de la rue Bourbonnière et il s'était engagé dans la Marine dès le début des hostilités. Pour le pleurer, Perron laisse

son épouse: Laurette Goyette, son père, M. Tancrede Perron; ses frères: Andy, Paul, Raymond, Albert et Roger Perron. La victime laisse aussi trois sœurs: Mlle Laurette, Gabrielle et Méline Perron. La famille Perron dont tous les membres sont des athlètes accomplis et réputés a reçu d'innombrables témoignages de sympathie par Marcel Perron, à l'instar de son frère Andy, joueur-étoile du club Cornwall, promettait d'atteindre le sommet dans le domaine du hockey.

VARIETE D'HOTELS CHOISIS
HOTELS — INFORMATION ET RESERVATIONS SI DESIRE

Pour affaires et séjours au Canada et aux Etats-Unis
Service attentif jusqu'à 6 h. p.m. samedi inclusivement.
Tous renseignements et services sans aucun frais

TRAVELAIDE BUREAU

HOTELS VACANCES VILLES REPOS SKI

Chambre 20 — Mezzanine — Edifice Dominion Square
1010 Ste-Catherine Ouest — Plateau 8077
Depuis 17 ans au service du public voyageur

Où est Gos?

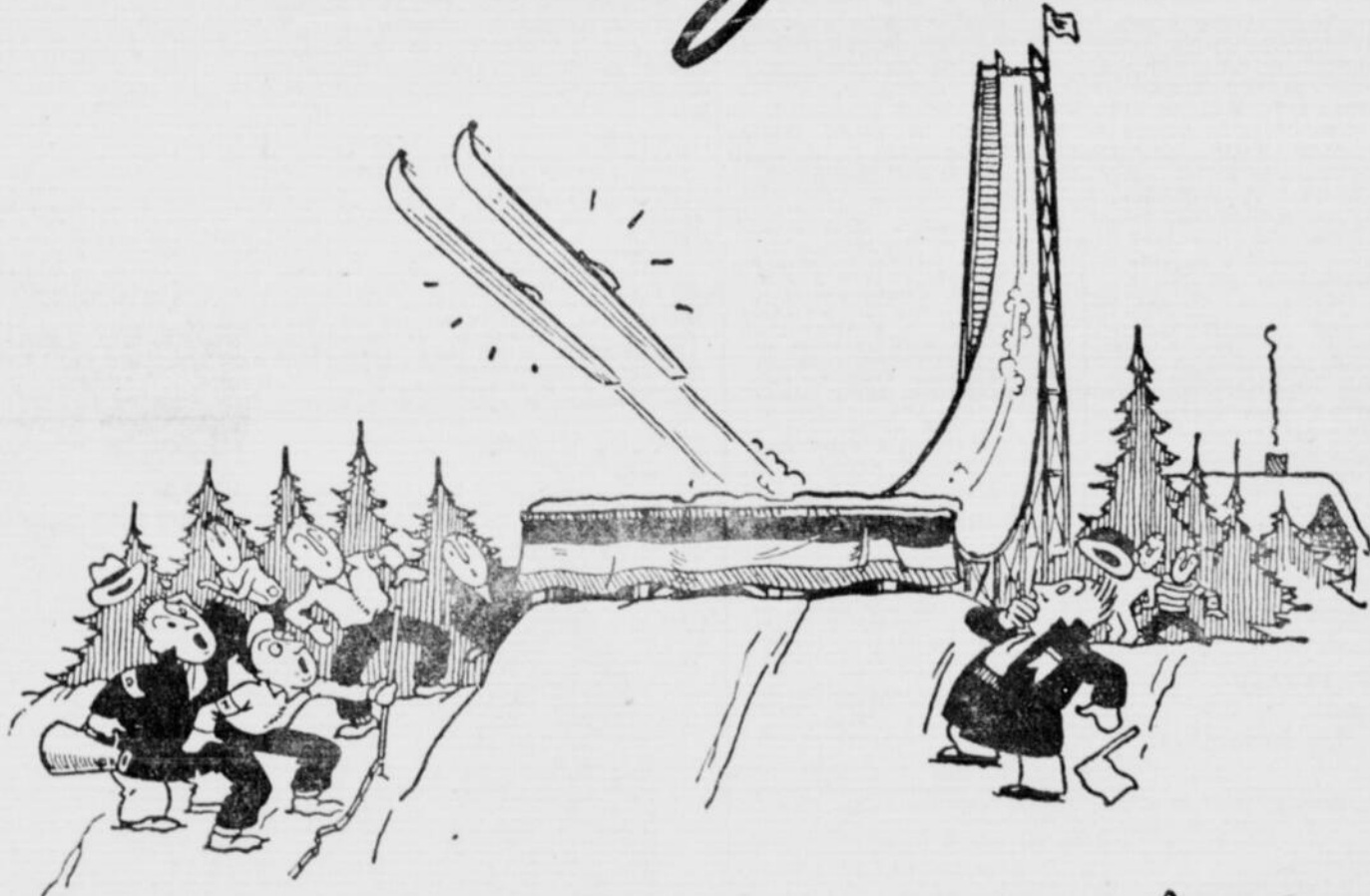

Il ramasse du papier pour la campagne de récupération

On ne saurait trop insister sur l'importance du papier de rebut. Un "chiffon de papier" commença la Grande-Guerre et des chiffons de papier, transformés en munitions, en douilles, etc., mèneront la présente guerre à une conclusion heureuse pour les Nations-Alliées.

Alors continuons régulièrement à mettre de côté notre papier de rebut.

Il existe réellement une pénurie de papier en ce moment, mais notre effort de guerre ne sera pas entravé si nous récupérons soigneusement tout le papier de rebut qui nous tombe sous la main.



Contribuée par la BRASSERIE



MONTREAL

IL FAUT TOUT FAIRE POUR GAGNER LA GUERRE

D-578

Gulfstream Park

PREMIERE COURSE			
1—Straw Stack	9.10	4.30	2.70
2—Gros Plenty	—	4.40	2.70
The General	—	—	3.30
DEUXIEME COURSE			
1—Five Thrity	8.50	5.30	3.10
2—Any Time	—	9.50	4.10
3—Singing Bid	—	—	2.80
Le Double: \$53.00.			
TROISIEME COURSE			
1—Dartaway	4.90	4.00	2.60
2—Palturf	—	6.40	3.30
3—Elray	—	—	2.90
QUATRIEME COURSE			
1—Our Victory	3.60	2.40	2.30
2—Heyortn	—	3.20	2.60
3—Gambling Andy	—	—	3.30
CINQUIEME COURSE			
1—Smart Bet	2.60	2.60	2.40
2—War Art	—	8.00	4.80
3—Soldier's Cap	—	—	4.40
SIXIEME COURSE			
1—Okapi Lancer	4.50	3.30	2.50
2—d-Romulus	—	2.90	2.50
3—e-Toolmaker	—	—	3.00
SEPTIEME COURSE			
1—Nowndyns	6.60	3.70	3.00
2—Pannca	—	5.10	4.00
3—Quintero	—	—	3.30
HUITIEME COURSE			
1—Bill's Palm	5.30	3.60	2.50
2—Ste Francis	—	11.10	3.70
3—Gremlin	—	—	2.50

Tirez vos hémorroïdes

Naturellement vous ne pouvez tirer vos hémorroïdes avec un fusil, mais quelques minutes après l'emploi de l'appliqueur spécial, ressemblant à un fusil, China-Roid commence généralement à combattre les souffrances causées par les hémorroïdes de 3 manières: 1. Il apaise et soulage la douleur et la démangeaison. 2. Il aide à désenfler les membranes douloureuses enflées. 3. Il favorise la cicatrisation en soulageant les membranes irritées et atténue la nervosité causée par les hémorroïdes. Des milliers en bénéficient pendant qu'ils restaient au travail et jouissaient de la vie avec un plus grand confort. Procurez-vous China-Roid, aujourd'hui chez votre pharmacien avec l'entente particulière d'une complète satisfaction sinon remboursez-le. N'attendez pas. Combattez les souffrances de vos hémorroïdes, aujourd'hui même. Découpez cette annonce, apportez-la à votre pharmacien. Exercez l'authenticité China-Roid, un produit de qualité de la Compagnie Knox. S'il n'en a plus, demandez-lui d'en faire venir pour VOUS.

AUTOUR DES BUTS

Par **JEAN BARRETTE**
(Collaboration spéciale à la "Patrie")



BUFFALO, 10. — La quarante-troisième assemblée annuelle des ligues professionnelles de baseball, qui vient de se terminer à Buffalo, a été un succès complet. Une harmonie remarquable a plané pendant tout le congrès en dépit du fait que plus de sept cents personnes ont assisté à ces agapes fraternelles de la gent du baseball professionnel. Il s'est bécoté peu de transactions importantes, comme il fallait s'y attendre d'ailleurs, car les joueurs se font de plus en plus rares. La ligue de la Caroline du Nord entend reprendre ses opérations tandis que Frank Shaughnessy fait des efforts fort louables pour ressusciter la ligue Provinciale. Hector Racine a promis son concours, se disant prêt à financer lui-même un club. Les Cubs de Chicago aideront Québec; les Cardinals de St-Louis et les Yankees sont également intéressés.

La ligue Provinciale, si elle opère, consisterait en un circuit à six clubs appartenant à la classe B. On s'attend donc à recevoir des réponses favorables de Québec, Sherbrooke et Trois-Rivières (section est); Hull, Ottawa et Cornwall (section ouest). Si le club Montréal est vraiment de la partie, pourquoi ne financerait-il pas un club comme Lachine, permettant ainsi à ce club de jouer au Stade des Royaux quand ces derniers seront sur la route. Que Montréal détiennne la franchise pour éviter toute équivoque! Sorel pourrait être un excellent centre, mais Lucien Lachapelle, le magnat de la ville, est opposé à tout baseball organisé. De plus, Lucien est intéressé dans une piste de trot et amble, qui, paraît-il, rapporte beaucoup plus que le baseball. C'est tout de même regrettable que de si beaux losanges comme ceux de Sherbrooke, Trois-Rivières et Québec soient pratiquement désertés depuis des années.

BISSONNETTE RECOMMANDE GLADU

La journée de mercredi dernier a été une journée vraiment mémorable pour notre pilote Bruno Betzel, car en plus de célébrer son 49e anniversaire de naissance, il a signé son contrat de gérant et il a obtenu Roland Gladu, la sensation des frappeurs de la Ligue de l'Est. Nous étions dans le groupe quand le président Racine, après les félicitations d'usage à Del pour sa récente nomination d'instructeur des Braves de Boston, lui posa la question suivante: "Del, je veux votre parole d'honneur, vous aviez Gladu sous votre direction à Hartford, l'an dernier, croyez-vous qu'il pourrait aider notre club?"

"M. Racine," répondit Del, "il aurait pu aider votre club depuis

sept à huit ans et il sera votre meilleur frappeur, l'été prochain. Roland Gladu est un frappeur naturel. Il a fait compter 102 points à Hartford et il est capable d'en faire autant à Montréal." Ce fut tout, M. Racine partit comme une flèche.

Quelques heures plus tard, on annonçait sur le grand tableau noir dans la chambre de la presse: "Boston Braves sold Roland Gladu to Montreal."

Del Bissonnette était aussi fier que nous. Del nous a fait promettre d'aller assister à l'ouverture des Braves à Boston, en avril. Comme c'était la seconde invitation du genre, l'autre venant de Baltimore, il nous a fallu décliner celle de Del pour le rendez-vous de Tommy Thomas. Tout de même, nous aurons certes l'occasion de voir Del au travail quand son club visitera New-York, Brooklyn et Philadelphie. Del croit que son retour aux majeures, à cette étape d'une carrière déjà bien remplie, est une source de profonde satisfaction. Del a connu bien des déceptions; il aurait bien aimé gérer les Royaux et il fut déçu quand la chance lui tourna le dos, il y a cinq ans. Del ne se décourage pas facilement et son séjour à Hartford en est une preuve des plus convaincantes. Aussi, l'an dernier, Del a fourni un rendement tellement fabuleux que la petite ville de Hartford, qui a établi un record d'assistance, lui a présenté pour une valeur de trois mille dollars de bons de la Victoire. Del jouit de l'excellente réputation d'être un brillant instructeur de jeunes joueurs.

LES ROYAUX A BALTIMORE

Al Thomas, le populaire leader des Orioles, est fier d'avoir les Royaux comme première attraction, jeudi le 19 avril. Al estime beaucoup notre président Hector Racine et il s'est fait un point d'honneur de l'avoir à sa droite lors du banquet offert par le club Baltimore, pour célébrer son championnat de la Ligue Internationale. Et, M. Racine a été très honoré de cette marque d'estime comme l'a d'ailleurs attesté son speech après le dîner... "Je demande au

président Shaughnessy," dit M. Racine, "de changer son verdict dans le récent protêt du club Baltimore et de lui accorder la victoire." (M. Racine faisait allusion à un protêt que perdit le club Baltimore au cours de la dernière saison contre le club Montréal.) M. Racine est un humoriste averti à ses heures et ce plaider au président de la ligue lui valut des applaudissements soutenus.

Thomas avec qui nous avons eu plusieurs entretiens nous a causé avec la même franchise. "Je n'aurai pas un bon club comme l'an dernier s'est-il contenté de dire car j'ai perdu à l'Armée mon lanceur droitier Sam Lowry et mon jeune arrêt Ken Braun puis Cleveland a rappelé les quatre lanceurs Red Embree, Ambrose Pallen, Georges Hooks et Hal Kleins; le receveur Jim Devlin puis il a acheté le second-but Blas Monaco et les voltigeurs Stan Benjamin et Felix Mackiewicz tandis que nous avons perdu dans la draft au club Cincinnati, notre brillant voltigeur Howard Moss. Un club ne peut pas perdre autant de braves joueurs sans être affecté, peu importe les bons joueurs qui pourront nous être envoyés de Cleveland et d'ailleurs."

"Nous avons engagé Red Kress, de Toronto et un voltigeur du nom de Jim Tropee. Cleveland a la clé de nos succès en mains. J'aimerais avoir Paul Calvert et Ray Poat, deux lanceurs qui n'ont guère fait grand-chose, l'an dernier; il y a aussi le receveur Henry Ruszkowski, le second-but Steve Biras et le lanceur Bill Bonness, du club Wilkes-Barre. Ces trois derniers ont terminé la saison à Cleveland. Del Jones, un voltigeur optionné à Hollywood, nous revient et comme il est question d'une transaction entre les Browns et Cleveland, il n'est pas impossible que nous ayons un voltigeur des Browns, soit Mike Chartak ou un autre, Pat Seery, du Cleveland."

D'après Thomas, le Montréal sera supérieur à l'an dernier. Al aurait entendu dire à travers les branches que l'intérieur du Montréal comprendra Ed Stevens, au premier, Lou Rochell, au second, Tom Brown, (des Dodgers) à l'arrêt-court et Roland Gladu, au troisième; l'extérieur consistera en Carden Gillenwater, Goody Rosen, Red Durrett et Johnny Corriden. Stan Andrews ne revient pas et John Dantonio, de Nouvelle-Orléans, n'est pas assez fort pour l'Internationale. Donc Montréal est à la recherche d'un bon receveur. Il appert que nos

lanceurs seront les suivants: Charles Fuchs, John Gabbard, Jean Pierre Roy, Wayne Collins, Ed Banta, Clyde King (Richmond), Les Webber (Brooklyn), Tom Warren Les McCrabb (Lancaster) et Herb Pfund, du club Mobile. "Roy n'a qu'à le vouloir; et il sera dans les majeures en 1946", nous a déclaré le président Racine.

NOUVELLES ET POTINS...

Lou Boudreau, gérant de Cleveland, nous a parlé de Paul Calvert. Lou était fier de savoir que le bras de Paul était rétabli. "Dites à Paul que je compte sur lui énormément. Je veux lui donner une autre chance, l'été prochain, car je veux réorganiser mon département de lanceurs avec les cinq jeunes que voici: Ollie Reynolds, Red Embree, Ed Kleiman, Steve Gromek et Paul Calvert." Il ne tient donc plus qu'à notre artiste de la "sinker ball" de bien ajuster son contrôle à la satisfaction de son jeune pilote... Fresco Thompson est un autre qui s'est montré très loquace et très accueillant. Fresco croit que Jean Paul Merineau couvrira le champ centre à la Nouvelle-Orléans. "Si Merineau frappait aussi bien que Paul Martin et si Martin couvrait autant de territoire que Merineau, ces deux joueurs ne seraient pas dans la Southern Association" a déclaré Fresco. Fresco croit que Ed Stevens, 1er but des Royaux, sera un jour un fameux joueur dans les majeures. "N'oubliez pas que ce jeune n'a que 20 ans et à cet âge-là, Lou Gehrig lui était inférieur. Et je n'exagère rien!" a dit Fresco.

Deux arbitres de la Eastern League, McDonald et Hurley n'ont cessé de faire les louanges de Roland Gladu qu'ils considèrent comme la future sensation du club Montréal... Jack Tising, lanceur du Buffalo, a écrit au Montréal pour une position régulière. Betzel a répondu: NON... Tising, qui habite Buffalo, nous prie de saluer ses amis Gaston, Champagne, Louis et les autres... Arthur Mullen, ancien receveur montréalais, était un spectateur à la Convention tout comme Joe Page et Knotty Lee... Rogers Hornsby a acheté le club Minneapolis... Bob Shawkey, un ancien de Montréal et des fameux Yankees de 1927, tient à se rappeler au bon souvenir de ses amis de Montréal et spécialement à Eddie Gronneau... Dick Porter revient au baseball comme pilote de Wilkes-Barre... Dick a dû engraisser de 40 livres...

Notre premier receveur de 1928 Tom Daly était de la partie tout

comme Gabby Hartnett, Jewel Ens, Harry Davis, le nouveau leader des Maple Leafs, Lena Blackburne, Nick Cullop, le nouveau gérant du Milwaukee, Cullop et Del Bissonnette ont joué ensemble pour les Dodgers en 1925... Joe McCarthy, Chief Bender, le lanceur parfait des Athletics, Earl Mack, frère de Connie, Eddie Collins, Frank Shaughnessy, Ernie Lanigan et Bill Manley, de la ligue Internationale; Rip Collins, gérant du club Albany; l'irrésistible Georges "Specs" Toporcer, gérant des fermes des Red Sox; Mickey Heath, Kiki Cuyler, gérant du club Atlanta; Bob Coleman, gérant des Braves; Jimmy Dykes, gérant des White Sox; Charlie Grimm, gérant des Cubs; Lefty O'Doul; Bill Myers, gérant du Newark; pepper Martin, le nouveau pilote du San Diego; Al Vincent. Burleigh Grimes sont autant de vieilles connaissances qu'il nous a fait plaisir de revoir...

Clyde Sukerforth a manqué à l'appel. Clyde est pratiquement voisin de Del Bissonnette... Marcel Dufresne a travaillé vingt heures par

(Suite à la page 89)

GAGNEZ \$10.00*

en faisant des rimes comme celles-ci
"Oh! Colgate merveilleux,
Combien n'es-tu pas,
pour nous,
De tous les savons
mousseux
Le moins cher, et le plus
doux"

Soumisés par Henri Plante
rue St-Benoit Québec
Qué. qui gagne \$10.00



*RÈGLES: écrivez des rimes comme ci-dessus sur la Crème à Barbe Colgate. Envoyez-les à Colgate's 84 Natalie St. (Dépt. No 25) Toronto avec le carton d'un tube de Crème à Barbe Colgate. Si vos rimes sont employées dans notre publicité, nous vous enverrons \$10.00.

30c
45c

ÊTES-VOUS DE TAILLE À FAIRE N'IMPORTE QUEL TRAVAIL



Où bien traînez-vous une vie misérable parce que vous n'avez pas la force nécessaire pour remplir votre tâche? Vous êtes blâmable de demeurer dans cet état. Faites ce qu'un grand nombre d'hommes ont fait avant vous... au premier signe d'affaiblissement, prenez les PILULES MORO; avec ce bon tonique contre la faiblesse, le manque d'appétit, la fatigue habituelle, la nervosité, les douleurs de dos, de reins consécutives à l'épuisement, vous ne tarderez pas à acquérir la force dont tout homme a besoin pour bien travailler.

Par la poste: 50c la boîte ou 3, \$1.25.

PILULES MORO

Dr. Chimique FRANCO Américaine Ltee, 1566 St-Denis, Montréal.

CRAVATES



Forsyth

Les cravates Forsyth sont confectionnées pour se porter avec élégance, pour qu'on en soit orgueilleux. Examinez-les dès maintenant chez votre mercier préféré... voici des cravates attirantes par leurs couleurs, faites de tissus superbes, dans des dessins originaux, en des teintes modernes... chaque fil en respire la qualité, le travail soigné.

"On ne regrette jamais l'achat d'une chose de qualité"



JE ME RASE TOUJOURS NET ET VITE AVEC LES LAMES BLEUES GILLETTE



CLEM MCCARTHY

— reporter vedette de la "Cavalcade des Sports" de Gillette — dit:

"UNE visite à la fabrique Gillette m'a démontré pourquoi je me rase toujours propre et vite avec les Lames Bleues Gillette. J'ai vu comment on trempe l'acier dans des fours électriques à contrôle automatique... j'ai vu aiguiser les lames sur des machines pesant plusieurs tonnes, mais d'une précision telle qu'on les ajuste à 1/10,000ème de pouce. Je conseille donc à tout homme qui veut se raser agréablement d'employer les Lames Bleues Gillette."



CHEMISES - PYJAMAS - SOUS-VÊTEMENTS - FOULARDS - MOUCHOIRS
JOHN FORSYTH LIMITED - Kitchener, Ontario

BOSTON 5
TORONTO 3

Ottawa 6
Hull 2

TORONTO, 9. — Les Bruins de Boston ont défait les Leafs de Toronto par le score de 5 à 3, ce soir, dans une joute de la N.H.L. Bill Jennings et Armand Gaudreault ont dirigé l'attaque des vainqueurs en comptant chacun deux points.

ALIGNEMENT
BOSTON — Buts: Bennett; défense droite: Egan; défense gauche: Crawford; centre: Cowley; aile droite: Jennings; aile gauche: Cain. Substituts: Clapper, Shewchuk, Mario, Cipolo, Smith, Gaudreault, Jackson et Gladu.

TORONTO — Buts: McCool; déf. droite: Morris; déf. gauche: Pratt; centre: Bodnar; aile droite: Carr; aile gauche: Metz. Substituts: Hamilton, Backer, Kennedy, McLean, Davidson, Hill, Johnstone, O'Neill. Arbitre: King Clancy; Juges des lignes: Jim Primeau et Eddie McPhan.

SOMMAIRE

PREMIERE PERIODE
1—Boston: Egan, (Mario), 13:30
Pun.: Morris, Gladu.

DEUXIEME PERIODE
2—Boston: Jennings (Cowley) 2:15
3—Toronto: Hill 10:08
4—Boston: Gaudreault (Clapper, Gladu) 12:56
5—Toronto: McLean (Davidson) 17:48
Pun.: Hamilton, Jackson, Shewchuk.

TROISIEME PERIODE
6—Boston: Jennings (Cain) 2:34
7—Toronto: Metz, (Pratt, Bodnar) 7:51
8—Boston: Gaudreault, (Jackson) 15:41
Pun.: Jennings, Hamilton, Egan.

La R.A.F. a joué un rôle très important lors des raids sur Boulogne et Calais.

OTTAWA, 9. — Les commandos d'Ottawa ont défait les Volants de Hull par le score de 6 à 2, hier soir, dans une joute de la ligue Québec Senior. Stu Smith et Les Ramsay ont compté chacun deux points pour les vainqueurs tandis que Amboise et Bastien ont obtenu les buts des perdants.

ALIGNEMENT
HULL VOLANTS — Buts: Woods; défenses: Ranger et Creighton; centre: Cheyne; ailes: Lorrain et Nicholson. Substituts: Lefebvre, Bastien, Séguin, Mentzel, Francke et Amboise.

COMMANDOS — Buts: Higginbottom; défenses: Finnigan et Ailsby; centre: Murelich; ailes: S. Smith et F. Dunlap. Substituts: J. Dunlap, Tudin, Lafleur, Ramsay, Dagenais, Blade et Reardon.

SOMMAIRE

PREMIERE PERIODE
1—Commandos: Ramsay, (Blade) 12:35
2—Hull: Amboise, (Mentzel, Lorrain) 16:00
Pun.: Amboise, Creighton, Reardon.

DEUXIEME PERIODE
3—Commandos: Smith, (Ailsby, Ramsay) 4:52
Punition: Aucune.

TROISIEME PERIODE
4—Commandos: Smith, (Ramsay, Blade) 4:03
5—Hull: Bastien, (Lorrain, Amboise) 6:37
6—Commandos: Dagenais, (Murelich) 6:54
7—Commandos: Ramsay, (Ailsby) 10:53
8—Commandos: Murelich, (Dagenais) 16:16
Punition: Amboise.

LE CLASSEMENT

LIGUE NATIONALE

	P.	G.	P.	N.	P.	C.	Pts
Canadien	16	11	4	1	58	38	23
Toronto	16	19	6	6	63	54	29
Détroit	14	8	4	2	65	44	18
Boston	16	7	8	1	64	68	15
Rangers	13	2	8	3	41	65	7
Chicago	13	2	10	1	49	74	5

Hershey 5; Providence 0

PREMIERE PERIODE
1—Hershey: Knowles, (Gooden, Warwick) 6:52

DEUXIEME PERIODE
Pas de point.

TROISIEME PERIODE
2—Hershey: Riley (Knowles) 6:05
3—Hershey: Warwick, (Pettinger, Cooper) 7:21
4—Hershey: Forgie, (Buller, Pozzo) 8:19
5—Hershey: Pozzo (Buller) 8:45
Punition: Gagné.

Sur la défense

"Mush" March, le durable joueur d'avant des Black Hawks de Chicago, qui en est à sa 17ème saison dans la ligue Nationale de hockey, s'exerce pour jouer à la défense. March est un gros joueur trapu. Il est solide. Il démarre rapidement. Il se peut que March soit en mesure de suivre l'exemple d'autres fameux avants comme "Dit" Clapper des Bruins de Boston, Reg. Noble du Detroit et du Montréal, Eddie Goodfellow, du Detroit et autres qui ont réussi en passant de l'avant à la défense.

Obtenez un soulagement rapide
Soulagez vos narines rouges et enflamées... arrêtez vos éternuements grâce au Mentholatum. Tubes et pots 30c. 21X7

MENTHOLATUM
reconforte tous les jours

Votre nez est-il rouge?

Autour des buts...

(Suite de la page 88)

jour et il a su donner satisfaction à tous les intéressés. Le Secrétaire des Royaux n'a certes pas eu beaucoup de bon temps à Buffalo... Dave Castilloux était également sur les

lieux. Il s'entraîne au gym Mickey McInerney en provision de son match de demain soir à Buffalo contre le futur champion du monde Ike Williams. Le Noir est favori à 11-5 pour arrêter Dave. Les billets valent de \$1.25 à \$5... Frank Sexton rencontra en finale avant hier soir Billy Watson et Gino Garibaldi, occupa une préliminaire. Gino vient de perdre une décision à Bibber McCoy qui tente un retour au matelas.

DEPUIS 69 ans, Simon's n'a jamais sacrifié la qualité de ses produits pour en accroître la quantité. Bien qu'il pourrait y avoir pénurie de cigares Havane Simon's pendant la saison de Noël, soyez assurés que les cigares Simon's que vous parviendrez à vous procurer seront de première qualité comme par le passé.

Simon's
Cigares de Havane
La Florena
Modèle Cubain tout Havane
Pandora
CIGARES

FABRICANT DE CIGARES DE QUALITÉ DEPUIS 1875

NE GASPILLENZ PAS LE CHARBON

— La main d'oeuvre est rare dans les mines.

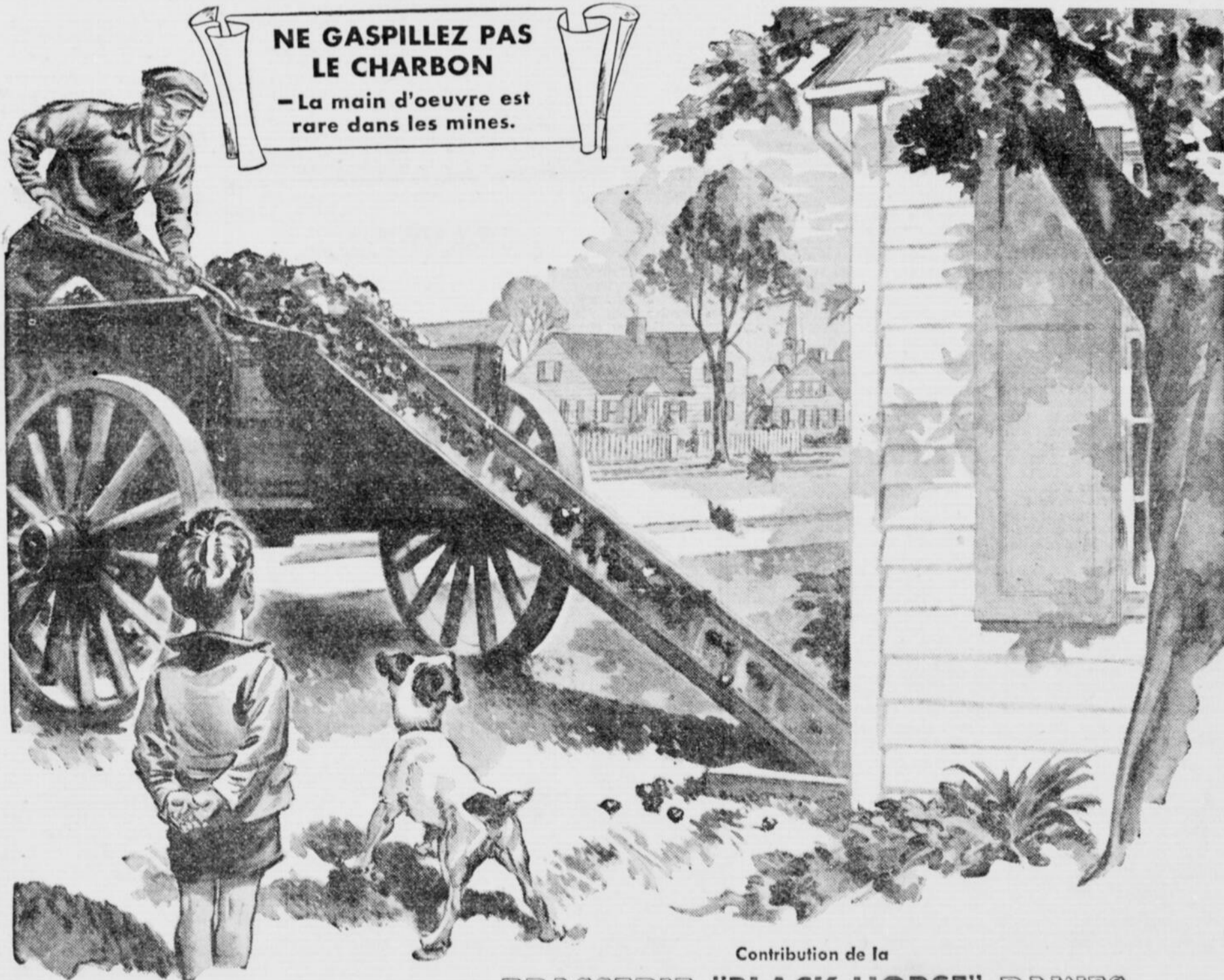

Contribution de la
BRASSERIE "BLACK HORSE" DAWES

Commentaires SPORTIFS

Par ZOTIQUE L'ESPÉRANCE



Le congrès du baseball mineur a eu lieu et l'on saura dans quelques jours, au cours de l'assemblée annuelle des ligues majeures, si les suggestions et les amendements et sous-amendements des mineurs vaudront quelque chose, car les majeures ont le pouvoir de ratifier ou rejeter le tout. Outre les questions de régie interne qui ont été discutées, le congrès a été, comme d'habitude, assez terne. Le club Montréal, toutefois, fait de la belle besogne puisqu'il a bâclé deux ententes avec les clubs Burlington et Mobile, et acheté Roland Gladu et Gillenwater. Les Royaux ont certes bâclé d'autres transactions qui ne seront annoncées que plus tard. Les Dodgers seront aussi à l'œuvre à l'assemblée des majeures pour obtenir d'autres renforts aux Royaux... Roland Gladu nous reviendra et plusieurs en seront réjouis... Roland a toujours été un frappeur naturel et de première force... Il méritait ce "break" avec les Royaux depuis des années... La direction des Royaux a droit aux félicitations pour grouper le talent de chez nous et, s'il lui était possible, l'an prochain, elle réunirait Paul Martin, Paul Calvert, avec Gladu, Roy et Bréard...

Le club Canadien est en tête pour y rester... Fait à noter, il évolue avec plus de sang-froid à l'étranger qu'ici... Sa défensive et sa grosse ligne fonctionnent à merveille, comme nous l'avions prévu... Oh! nous allons oublier Dutch Hillier! Que ferait le Canadien (Irvin) sans lui?... Le club Toronto accuse Butch Bouchard de jouer trop rudement et promet des représailles... Les Leafs savent-ils que Butch a un excellent caractère, qu'il ne se fâche jamais et qu'il craint d'avoir recours à la limite de sa puissance et de ses forces? Si jamais Butch se fâche, il anéantira les Leafs à lui seul... Mieux vaut ne pas l'inciter!... Dave Casilloux fera face à Ike Williams à Buffalo, demain soir... Dave aura probablement à livrer le plus important combat de sa carrière, car Williams est le plus redoutable boxeur poids-léger de l'heure... Andy O'Brien rapporte que Bibeau n'a pas été acheté par Leafs de Toronto parce que Conny Smythe, de retour au Garden des Leafs, a sommé Day et Selke de ne pas acquérir un seul joueur "canadien-français" pour Toronto... Un chic type, ce Smythe!... Art Ross veut un président américain pour la N.H.L... Un autre chic type, ce Ross!... Canadien, "mon-oncle-le-brailleur" Arthur Ross, qui rêve et jalouse plus souvent qu'à son tour, oublie-t-il que le hockey est le jeu national canadien et que le hockey a été implanté aux Etats-Unis par des Canadiens, et que sans les joueurs canadiens, il n'y aura pas de hockey professionnel chez nos voisins... Ross devient de plus en plus encombrant... Le hockey a été toute sa vie, et toute sa fortune, il la doit au hockey... Depuis quelques années, il a à maintes reprises tenté de noircir notre jeu national... Il devrait vieillir plus sagement... Les plus grandes bêtes du hockey depuis 15 ans ont été commises par Lester Patrick et Ross... Patrick, pour avoir vendu les Paul Thompson, Earl Selbert et Babe Pratt, et Ross, pour avoir disposé des Marty Barry, Flash Hollett... Barry dota Détroit de deux championnats consécutifs...

Ross moussa la candidature du lieutenant-colonel Walter Brown à la présidence de la N.H.L... Brown dirige le Garden de Boston et il est un chic sportsman, mais le poste revient à un Canadien... Si Toe Blake brille encore pour le Canadien, on peut remercier le régime Savard-Dugal-Lépine qui avait refusé l'offre: Bucko McDonald, Chamberlain, Don Metz et Reggie Hamilton pour les services de Toe... Un an plus tard, Dick Irvin voulut échanger Toe aux Red Wings de Détroit, et Jack Adams fit l'erreur de ne pas accepter l'offre... Dire que le Canadien aurait pu échanger, il y a plusieurs années, Bill Summerhill pour Modère Brunsteau... Phil Watson dit qu'il est heureux dans son vieil uniforme des Rangers... Phil devait avoir des larmes de crocodile, car l'hiver dernier, il a compté onze de ses 17 buts contre Rangers, mais dans la dernière joute Canadien-Rangers, nous devons avouer que Phil riait avec des pleurs dans les yeux, quand il a compté ses deux points... En demeurant à Montréal l'hiver dernier, Phil a réalisé environ \$11,000, mais avec Rangers, il est chanceux s'il a \$6,000... Pour le Canadien, Phil gagnait \$150 de la joute... Il a été payé pour 46 parties régulières et neuf joutes de détail... Il a eu une part des recettes du détail, plus son salaire régulier à la Fairchild... On se demande pourquoi Phil est plus heureux avec Rangers qu'ici, devant tout cet argent? Ou encore Phil est heureux de n'être plus sous la tutelle d'Irvin!... Maintenant que Paul Parizeau est de notre opinion (nous l'en remercions), la paire L'Espérance-Parizeau va être invincible à l'attaque... Léo Lamoureux pèse exactement une livre de plus que l'hiver dernier, mais il est jugé trop gras par son coach...

Jack Adams, un mauvais perdant ne traite pas bien Connie Dion car c'est grâce à ce dernier que les Red Wings ont obtenu la 2e place... Dion est le cerbère qui a la 2ème meilleure moyenne de la N.H.L., chez les cerbères... Plus d'un milliard de dollars ont été pariés sur les courses de chevaux aux Etats-Unis, en 1944, soit une augmentation de près d'un demi-million de dollars sur 1943, et une moyenne de \$10 pour chaque Américain... C'est pratiquement incroyable!... Les fervents du baseball valaient d'un bon œil la nomination de Babe Ruth comme grand commissaire du baseball mais le Bambino ne possède pas de connaissances utiles pour détenir un tel poste... Pour cent de 1,800 chroniqueurs de baseball des Etats-Unis et du Canada ont voté pour Martin Marion, comme le plus utile joueur... Newhouse a obtenu 18 pour cent des votes, Wakefield, 8 pour cent, M'Call, Morton Cooper et Vern Stephens, cinq pour cent et Stirnweis, trois pour cent...

Le baseball a besoin d'un autre Landis pour régler le différend des ligues mineures et mineures... Vu que le combat ne sera encore que de dix rounds, Greco reste favori pour battre de nouveau Bobby Ruffin, vendredi prochain, au Garden... Quand Pit Audette prétend que Florian Bibeau s'est battu avec un bras blessé contre Alter, il a parfaitement raison... Nous avons été témoin du fait que Bibeau s'est fait masser le bras malade par Ernie Cook du Canadien, l'avant-dernier du match... Bibeau pouvait à peine remuer son bras droit... Phil Watson dit que Gorman n'a pas fait d'offre pour tenter de le ravoir mais Gorman avance que Lester Patrick a refusé Bibeau, Field Mahaffey et Hillier pour Watson prétendant qu'il ne pourrait jamais remettre

les pieds dans le Madison Square Garden, s'il ne pouvait pas garder Watson... Patrick dit de son côté qu'il ne s'attendait pas d'aligner Phil, cet hiver et qu'il fut le plus surpris du monde quand il a été mis au courant par Watson lui-même que ce dernier était exempté du service militaire et qu'il pouvait obtenir un congé de plusieurs mois de ses patrons... Quelle version croirez-vous?

Le Canadien devrait régler le cas de Bibeau, sans délai. Paul n'est pas heureux dans le camp du Canadien, dans lequel il perd son temps... Durnam mérite la position régulière et qu'on ne lui enlève pas de l'ombrage...

Le bon copain Jean Bohémier est le "copy-writer" de Mike Normandin, pour l'information d'un lecteur, dont les commentaires ne nous intéressent pas... L'athète qui se signale le plus dans la guerre est Bernard Destreumeau, champion de tennis de France, qui a été blessé à trois reprises et qui est de nouveau à la ligne de feu... Rangers, avec trois nouveaux bloquers: Labrie, Moe et Drummond, figureront mieux... Bucko McDonald et Bob Dill seront cédés aux mineurs... Patrick a fait erreur en vendant Roger Léger, car ce dernier est maintenant l'un des meilleurs de la ligne de hockey américaine et le pivot de la défensive des Bisons d'Edlie Shore... Quand les Reds de Providence rencontrent les Bisons de Buffalo ou les Hornets de Pitts-

MEUBLES DEMANDES
MEILLEURS PRIX PAYES
Pour laves, machines à coudre, mobiliers de salle à diner, de chambre à coucher, chestersfield et tout autre meuble de maison et de bureau.
M. VAILLANCOURT, HA. 7721
JOUR OU SOIR

Bel hommage à Hector "Toe" Blake

(Voici le texte de l'adresse, qui a été lue hier soir, à Hector "Toe" Blake, valeureux ailier du Canadien, qui était l'objet d'une fête retentissante. Cette adresse fut rédigée et lue par notre chroniqueur sportif L'Espérance.)

Le nom de Toe Blake signifie pour nous, fervents acharnés du hockey, la combativité, l'endurance, l'habileté, le jugement et surtout l'esprit de vaincre. Hector "Toe" Blake est un athlète dont le nom retentira toujours parmi les immortels du hockey de notre métropole. La rapidité de Morenz, la finesse d'Aurèle Joliat, la robustesse de Sprague Cleghorn, l'habileté de Maurice Richard, le sang-froid de Georges Vézina, la ruse de Nels Stewart, l'élégance de Pit Lépine, le dynamisme d'Albert Leduc et la constance de Mantha ont été des qualités d'athlète qui ont rendu fameux nombreux joueurs de notre vaillant club de hockey Canadien, mais jamais, vieux et jeunes, ne se rappellent qu'un joueur ait été plus combatif, endurant et muni du plus bel esprit de vaincre que Hector "Toe" Blake, brillant ailier gauche du Canadien et le héros de notre humble fête de ce soir.

Il n'est pas exagéré d'avancer que Toe Blake est toute l'inspiration du club Canadien et que sans lui, particulièrement, l'étendard tricolore n'aurait pas flotté au mat de la coupe Stanley et du championnat mondial, l'hiver et le printemps dernier. Même auparavant, soit depuis 1936, dans les jours où la fortune ne devait pas sourire au club Canadien, Blake brilla entre tous, sauva le bleu-blanc-rouge de maintes impasses, rallia les forces, si diminutives fussent-elles et épargna l'élimination humiliante. Avec Toe Blake sur la glace, dans les gains ou les échecs, il y eut toujours bataille à l'extrême limite et en tout temps, nous fûmes chanceux, même fort chanceux, de l'avoir toujours avec nous.

Si Toe Blake a donné confiance aux partisans, inutile de décrire l'influence qu'il a exercée dans le sein de son club, la confiance qu'il a donnée à ses coéquipiers et encore aujourd'hui, Blake demeure l'inspiration de toute l'équipe Tricolore. Il classe le Canadien en tête de la ligue, place le trio Richard-Lach-Blake au premier plan d'offensive et domine lui-même chez les compteurs. Il a fourni depuis dix ans, les plus valeureux services au club Canadien. Alors que son

camp n'était pas le plus formidable de la ligue, en 1938, il se classa premier compteur et fut choisi le joueur le plus utile du hockey majeur. Mais pour nous, partisans du Canadien et admirateurs de notre héros, Blake a toujours été le plus utile et que l'on ne tente jamais de nous faire penser autrement.

Depuis dix ans avec le Tricolore, Blake s'est qualifié le plus laborieux de tous les joueurs. Son esprit combatif a été sans pareil, son endurance inégalable. Avec Toe, le navire ne sombre jamais et il est toujours mené à bon port. Il nous donne en tout temps une preuve que la détermination vaincra tout. Oh, modestement, il vous dira bien que sans Lach et Richard ou ses autres coéquipiers, il ne serait qu'un joueur ordinaire; mais sans discréditer ses habiles et vaillants copains de ligne, et ceux-ci seront les premiers à l'admettre, nous savons quelle est la grande valeur d'un Blake dans un alignement.

Hector Hoe Blake est le joueur idéal pour notre métropole. Son prénom est français et son nom de famille, anglais. Son père, un canadien anglais qui vit le jour à Angers, Qué., parle les deux langues. Sa mère, née Arzalie Fillion et native de Buckingham, Qué., ne parle que le français Et Toe, en bon ambassadeur de l'unité, parle aussi les deux langues comme il le démontrera bien dans quelques instants.

Maintenant plusieurs voudront savoir pourquoi notre héros a été surnommé "Toe". Jouait-il avec ses ortels quand il était jeune? Probablement mais le cas ne s'applique pas ici. Encore adolescent, on l'appela d'abord Hector, puis Hecto, puis Hec, et finalement Toe tout court. Quand Toe débuta pour le Canadien, il est venu prêt de jouer sous un complet faux-nom. Mi-canadien-français, on voulut changer le nom de Blake en celui de Blais; mais le regretté Frank Calder refusa le changement, ayant trop

frais à la mémoire, l'expérience (Suite à la page 91)



Les rendez-vous sont "FACILES" depuis que Jos SE RASE À LA PALMOLIVE

Des rendez-vous... environ un tous les trente-six du mois! Mais sa soeur lui fit essayer la crème PALMOLIVE de papa. "Avec cela, les beaux hommes sont encore plus beaux", lui dit-elle. Maintenant, rasé à la Palmolive, le visage frais, Jos peut toujours faire son choix parmi "les plus jolies".

PALMOLIVE
se multiplie 250 fois

- donne 37% plus de mousse
- reste moite plus longtemps
- rase à fleur de peau—net
- sans tirer, ni enflammer
- améliore votre apparence

À MOUSSE ou SANS BLAIREAU

Gros tube 35c
Tube géant 50c

Faite avec de l'Huile d'Olive adoucissante

Uraiment savoureux et doux fumez

LE TABAC A CIGARETTES

WINDSOR

LE tabac qui plait davantage



L'actualité SPORTIVE

par HORACE LAVIGNE

Ces jours-ci, nous discutons hockey avec quelques intimes. La majorité d'entre nous admettait franchement que le jeu d'aujourd'hui ne présentait pas la consistance du jeu de jadis et chacun de nous évoquait, à tour de rôle, les grandes figures d'hier dans le jeu national. Par exemple, l'un de nos amis se disait étonné de la pénurie des joueurs, qui peuvent sillonner la glace aussi bien à reculons qu'en avant. A part les joueurs de défense, qui reviennent sur leurs positions, et pas tous encore, après avoir pris part à une sortie vers la zone ennemie, rares sont les avants, qui asservissent le dos à leurs lignes, disant notre interlocuteur. Et son assertion est loin d'être démentie par les faits. Ce mode n'est resté en faveur qu'auprès des sentinelles et il est pratiqué par bien peu de joueurs d'avant. On admettra que le jeu a subi tellement de modifications qu'il a fallu également altérer son style.

Si l'on remonte à un quart de siècle, le patinage à reculons, dans le hockey, comptait plus d'adeptes qu'aujourd'hui. Et, si l'on remonte davantage dans le domaine du souvenir, il est un athlète, qui n'eût probablement pas son égal comme "patineur à reculons". Jack Laviolette, le joueur à la tuque tricolore, l'une des grandes étoiles du hockey et de la crosse il y a une trentaine d'années, outre d'avoir été un as de l'auto et de la motocyclette, qui devait lui coûter la perte d'un pied, en 1917, ne connaissait pas la distinction entre la course en avant et la course à reculons, quand il était sur la glace. Il nous a été donné de le voir plusieurs saisons à l'oeuvre avec le club Athlétique Canadien, alors piloté par George Kennedy, et nous avons la certitude de ne blesser les susceptibilités de personne en insistant sur le fait que Laviolette fut le plus grand démonstrateur du rétrograde au hockey de tout temps. Dans les élans furibonds, qu'il ébauchait vers la forteresse ennemie, Jack revenait aussi vite à reculons jusqu'à ses positions.

Jack était un joueur sensationnel et les foules s'extasiaient devant son jeu gracieux et facile, tout en étant impétueux et souvent irrésistible. Il s'élançait habituellement dans une attitude recourbée et ne s'arrêtait devant aucun obstacle. Par exemple, s'il arrivait qu'un adversaire, dans sa maladresse à vouloir l'arrêter, gisait soudain sur

la glace devant le fougueux Jack, celui-ci n'hésitait pas une fraction de seconde: il faisait un bond prodigieux et calculé et sautait par-dessus son rival, tout en se faisant accompagner de la rondelle. Puis, il continuait son élan comme si rien ne s'était produit. Une fois la course finie, il revenait à reculons, couvrant son vis-à-vis avec une rare habileté, car, rarement, réussissait-on à le prendre de court. S'il lui arrivait de semer sa tuque sur la glace, il la ramassait d'une main ou avec le bout de son bâton et s'en coiffait rapidement au grand plaisir de l'assistance. On n'avait d'yeux que pour lui et d'applaudissements que pour ses gestes mirobolants et fantastiques.

Au jeu de crosse, Laviolette fut aussi une vedette. Il se distingua à côté des autres célébrités de son temps, les L'Heureux, les Lalonde, les Didier Pitre, les Eugène "Dare Devil" Gauthier, les Lamoureux, les Dulude, les Cattarinich, les Duckett, les Clément, les Secours, les Gagnon, etc., et ses prouesses suffirent à couvrir un gros volume. Au guidon d'une moto, tout comme au volant d'une automobile de course, il savait également exceller, la vitesse vertigineuse étant sa spécialité. Technicien consommé, il créait ses "chars" de course et, si l'ancien parc Delorimier existait encore, avec ses quatre virages rapprochés, Jack nous y apparaîtrait encore, par l'imagination, prenant ces virages sur trois roues et parfois sur deux, à une vitesse de soixante milles à l'heure! Nous fîmes l'essai, un bon jour, d'une machine, qu'il s'était fabriquée, et nous avions en avoir encore la frousse en écrivant ces lignes. La poussière nous avait aveuglé en partant et, quand nous descendîmes de l'auto, nous fîmes quelques minutes à nous demander par quel tourbillon nous avions passé!

Laviolette fut donc une personnalité de premier ordre, en outre d'avoir été un parfait gentilhomme en tout temps. Aussi, ne comptait-il pas d'ennemis, car, son caractère plaisant le rendait amène et sociable envers tous. Il le disputa, dans son temps, à des athlètes d'autres nationalités de la plus haute envergure. Sa carrière commença à Valleyfield, en 1896 et se termina avec l'accident, qui lui coûta un pied, broyé entre son char de course et un poteau, qu'il avait frôlé de trop près. En 1907, après avoir été capitaine du "Soo", il passa au club Shamrock, pour lequel il joua pendant trois saisons. C'est alors qu'il se rapporta au Canadien, dont il arbora les couleurs pendant sept hivers. Un biographe a dit de lui que "Jack patinait aussi vite à reculons que les plus rapides joueurs patinaient de l'avant" et nous pouvons corroborer ce témoignage pour l'avoir vu à l'oeuvre pendant des années. Souvent, l'on nous parle de lignes légendaires dans le hockey, mais, que dirait-on, aujourd'hui, si l'on voyait évoluer Laviolette sur l'aile gauche, Pitre sur l'aile droite, et "Neway" Lalonde dans le centre? Cette combinaison, à notre avis, ne ferait-elle pas pâlir toutes les autres?

que pour cinq minutes en tout. Cédé au Providence, Blake se développa superbement sous la surveillance d'Albert Leduc, alors gérant du Providence. Blake était alors joueur rude et fougueux, mais grâce aux conseils de Leduc, il joua souvent, changea son style et gagna confiance dans son habileté.

Puis Sylvio Mantha bâcla l'une des plus fructueuses transactions en échangeant Lorne Chabot aux Maroons pour les services de Blake. Puis on sait le reste. Toe devint l'un des meilleurs ailiers de la ligue. Son robuste physique, formé par le dur labeur dans les mines, devint une terreur des bloqueurs.

Il joue encore le rôle de général sur la glace. En 195, il épousa Betty Walters de Hamilton et de cette union naquit Joan Blake, charmante petite fille de huit ans et demie. Et Toe a toujours été aussi bon père de famille qu'il est bon joueur de hockey.

Le hockey est sa vie. Nul

joueur n'est plus fier que lui, de jouer pour le Tricolore. Il a la plus grande admiration pour ses coéquipiers et les anciens du Tricolore. Il est le joueur idéal. Puisse Toe Blake briller encore pendant plusieurs saisons. Nous aurons toujours besoin de lui. Puisse Blake rester avec le Canadien pendant toute sa vie, et même dans les fonctions de gérant quand sa carrière de joueur sera terminée.

Toe Blake, si tu nous honores si souvent par tes brillantes performances, c'est notre tour de te remettre ces honneurs, car des joueurs de ta trempe et de ta combativité sont rares. Nos plus chaleureuses félicitations, Hector Toe Blake.

MERCERIES



- Sous-vêtements ★
- Robes de chambre
- Chaussettes
- Chemises
- Gants, etc. ★

Merceries de toute première qualité à prix très modérés.

Des articles qu'il portera avec fierté s'ils sont achetés chez

Gérard Langlois

7554 rue ST-HUBERT
MONTREAL CA. 1736

BEL HOMMAGE...

(Suite de la page 90)

de changer le nom de Lorne Chabot en Chabotsky, dans les débuts du hockey à New-York, aux environs de 1925.

Notre héros naquit à Victoria Mines, village situé à quinze milles de Sudbury, fameux centre minier de l'Ontario. Membre d'une famille de six frères et quatre soeurs, Toe a grandi dans ce centre minier, jusqu'à l'âge de 14 ans, il fréquenta l'école bilingue de Comiston. Son maître d'école, un fervent du hockey, l'encouragea à se lancer dans le hockey. Il chaussait les patins le matin en se levant, vaquait à toutes les activités quotidiennes et n'enlevait ses patins que le soir pour se coucher et qui sait s'il n'a même pas couché avec ses patins. Mais aussi, nous savons pourquoi Toe est un si infatigable patineur. Il faut cependant avouer que Toe était peut-être un peu paresseux à ses débuts. Il était alors gardien de buts, mais il trouva l'équipement du cerbère trop lourd et encombrant et se fit joueur de défense et ailier. A 14 ans, tout en travaillant dans les mines, il fit ses débuts dans le hockey junior et trois ans plus tard, guida le club Wolves de Sudbury à la conquête de la coupe Memorial. Pendant les trois autres années, il joua senior pour les Majors de Hamilton. En 1934, Léo Dandurand tenta de l'engager pour le Canadien. L'année suivante, Blake accepta l'offre des Maroons et joua pour ces derniers, c'est-à-dire figura pour ces derniers dans les douze joutes de la saison n'étant envoyé sur la glace

SOUS-VÊTEMENTS SATISFAISANTS dont le Prix est à votre Portée



Vous ne payez pas un prix élevé pour le Sous-Vêtement "71", mais vous en obtenez certainement satisfaction. En Mérinos naturel—chaud mais léger. Bien fait et soigneusement taillé pour aller à la perfection, le "71" est confortable et protège votre santé. La Qualité Penmans assure un long usage.

Recherchez le "71" sur l'étiquette Penmans

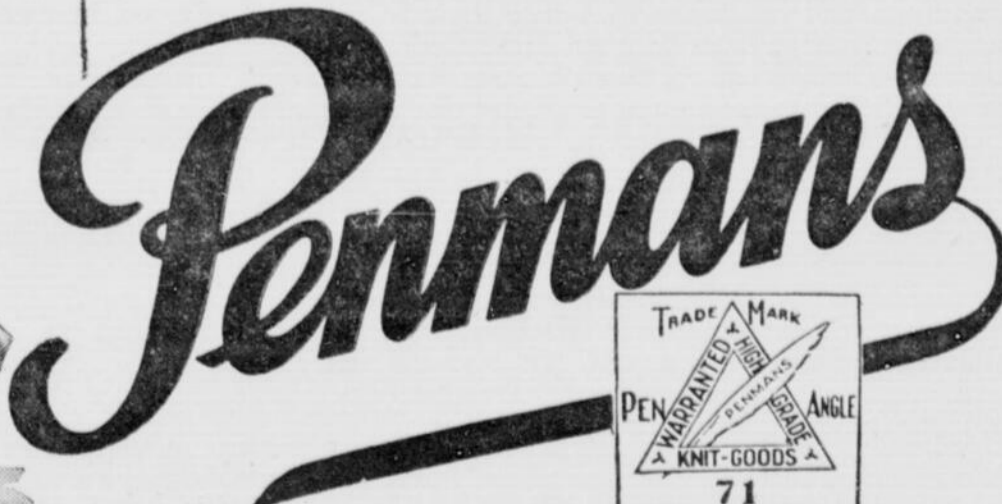

SOUS-VÊTEMENTS POUR HOMMES ET GARÇONS

SPORTS D'HIVER

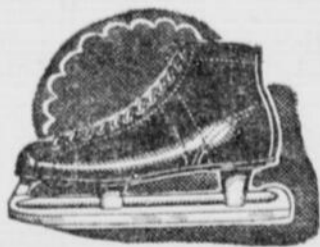

HOCKEY

Bâtons de hockey. — Patins. — Chaussures — Chandails — Gants et tous les accessoires.

SKI

Poles - Harnais - Bottines

Jos. CHOQUETTE

1439 Hôtel de Ville. LA. 2743
Au nord de Ste-Catherine

**Pendant que le cabinet hongrois fuit Budapest
les Russes s'emparent du centre de Vac et les
Nazis évacuent plusieurs villes de l'Autriche**

LONDRES, 9 (P.C.) — Radio-Berlin a annoncé, aujourd'hui, que le gouvernement hongrois du premier ministre Szalasi avait fui la capitale de Budapest et qu'il s'était réfugié à Sopron, sur la frontière de l'Autriche. En même temps, le haut commandement nazi a admis la perte de Vac, important centre de communications et de défenses allemandes. Les forces soviétiques se dirigent présentement sur Budapest du nord, du sud et de l'est.

Le premier ministre Staline a révélé, cet après-midi, que l'armée rouge avait enfoncé les lignes ennemies au nord-est de la première cité de la Hongrie et qu'elle avait atteint le Danube au nord de Budapest. L'agence Transocéan déclare que le bruit de la bataille se fait de plus en plus entendre dans Budapest, mais rien ne laisse prévoir encore que les troupes russes ont déclenché leur offensive générale contre la capitale.

Des dépêches provenant de l'Autriche dévoilent, entretemps, que l'ennemi évacue les villes autrichiennes les plus menacées par l'avance de l'armée rouge. La machinerie des usines est transportée à l'intérieur du Reich. La mobilisation est tellement impopulaire que dans plusieurs parties de l'Autriche seulement 10 p.c. de ceux qui sont appelés sous les armes se présentent aux camps militaires.

Berlin a dit, hier soir, que les tanks du maréchal Malinovsky avaient traversé le Danube au nord de Budapest. La ville subissait déjà une forte pression de la part de la troisième armée ukrainienne du maréchal Tolbukhin, qui a remonté la rive ouest du Danube, jusqu'à moins de treize milles au sud.

Cette poussée au nord de Budapest semble le point culminant de l'objectif russe. Berlin dit aussi que la jonction ferroviaire de Aszod, à 15 milles au nord-est de Budapest, est tombée aux mains des Alliés, et que les avant-gardes soviétiques menaçaient le centre de communications de Vacs, sur le Danube, à 13 milles au nord de Budapest, sur un point où le fleuve fait un détour pour se diriger vers Vienne.

Berlin révèle encore aussi que les 2e et 3e armées ukrainiennes ont pris pied sur la rive ouest du Danube, à Ercsi, après que les troupes du maréchal Malinovsky eurent traversé le Danube, à Csepel, la petite île qui sépare le Danube sur une longueur de 30 milles au sud de la capitale.

Un bulletin soviétique, émis à minuit, hier soir, a annoncé qu'un régiment hongrois complet, comprenant 29 officiers et 1,390 hommes, s'est rendu. Le même bulletin porte à 1,500 le nombre des Allemands et Hongrois qui ont été tués, hier, sur ce front.

Moscou annonce que 30 localités ont été enlevées en dépit de puissantes contre-attaques allemandes, et qu'officiellement les troupes russes sont à moins de 41 milles de la frontière hongroise et à moins de 110 milles de Vienne. Des rapports non confirmés annoncent même que les avant-gardes soviétiques, dans ce secteur, seraient à près de 35 milles de la frontière.

UN TOUR D'HORIZON

LIMA, Pérou, 9. (P.A.) — Le cabinet péruvien a été réorganisé, après avoir surmonté une crise ministérielle. M. Julio East, ministre des finances, devient premier ministre.

MOSCOU, 9. (P.A.) — Un commentateur russe, écrivant dans le Journal du parti communiste "Pravda" attaque aujourd'hui M. William L. White, journaliste américain, et l'accuse d'avoir fait un voyage en Russie "avec l'intention préméditée de répandre la calomnie".

PARIS, 9. (P.A.) — Le gouvernement annonce, sur la question de la milice, un compromis avec les groupes de résistance de la gauche par la création de compagnies républicaines spéciales de sécurité divisées en 20 commandements régionaux.

PARIS, 9. (P.C.-Reuter) — Le procès d'Henri Béraud, romancier français et auteur du tract "L'Angleterre sera-t-elle réduite à l'esclavage?" aura lieu le 19 décembre. Il est accusé "d'intelligence avec l'ennemi".

ZURICH, 9. (P.C.-Reuter) — On dit ici que l'ambassadeur japonais à Berlin a été tué la semaine dernière alors qu'il se trouvait dans un avion allemand qui s'abattit dans la mer, au cours du trajet de Berlin à Stockholm.

OAKLAND, Californie, 9. (P.A.) — Une forte explosion s'est produite dans la poudrerie Hercules cet avant-midi. Un porte-parole de la compagnie dit que trois hommes auraient été tués et plusieurs autres blessés.

7,500 volontaires

OTTAWA, 9. (B.U.P.) — Il est révélé que 7,500 hommes se sont enrôlés dans l'armée active du Canada durant la période qui s'étend du 4 novembre au 2 décembre. Presque 3,000 de ces nouveaux enrôlés proviennent des rangs des mobili-

Décédée

LETHBRIDGE, 9. (P.C.) — Madame Jean McClure Stewart, âgée de 66 ans, femme du brigadier-général J.S. Stewart, est décédée hier à l'hôpital de Lethbridge. Elle était originaire de Thorold, Ontario, où elle a passé les premières années de sa vie. Son mari est un ancien membre du parti conservateur d'Alberta et il a été aussi un représentant de l'Alberta à la Chambre des Communes d'Ottawa.

La race supérieure est attérée



DES gardes-malades allemandes, capturées lors de la prise de Strasbourg, font monter un blessé dans une ambulance. A droite, une Allemande de l'armée féminine de réserve qui s'est rendue.

**Bombes sur
Tokyo et
la marine
japonaise**

Grand quartier-général allié dans le Pacifique, 9. (B.U.P.) — Radio-Tokyo laisse entendre, aujourd'hui, que les super-fortresses B-29 américaines sont lancées à la poursuite des derniers vaisseaux japonais de la flotte nipponne, vaisseaux qui ont échappé à la bataille des Philippines.

La radio ennemie rapporte, en effet, qu'un nombre indéterminé de fortresses volantes a martelé de bombes les positions côtières des Japonais, entre les principales îles de Honshu et de Kyushu. Les autorités navales aux Etats-Unis déclarent que la base navale nipponne de Kure est située au nord-est de l'île Honshu et il est possible que la flotte japonaise soit ancrée à cet endroit.

Radio-Tokyo signale également que des bombardiers américains exécutent d'autres raids de nuisance sur la capitale de l'Empire du Soleil-Levant. Une émission de la radio ennemie mande qu'un B-29 a laissé tomber des bombes incendiaires sur la ville de Tokyo à 3 h. ce matin, heure du Japon. Un autre appareil a survolé la première cité nipponne à 9 h. 30, mais n'a pas laissé tomber de bombes à cette occasion.

Dans les Philippines, les nouvelles troupes d'invasion américaines qui ont effectué un nouveau débarquement dans les îles, ont pénétré dans la banlieue du grand port de mer d'Ormoc. La capture de cette ville encerclera les forces japonaises combattant au nord de la ville entre deux colonnes alliées.

Colis de valeur !

BRIDGEPORT, 9. (P.A.) — Une lettre enregistrée est arrivée ici, portant des timbres pour une valeur de \$1,101.11. Elle contenait pour environ 10 millions de certificats de guerre négociables, et avait été jetée à la poste par la Banque fédérale de New-York à la Banque d'Épargne du peuple, à Bridgeport.

**Le tremblement de terre au
Japon, jeudi, aurait été aussi
dévastateur que celui de 1923**

TOKYO, 9. (C.P.) — Les Japonais admettent aujourd'hui que le tremblement de terre de jeudi dernier a causé des pertes de vies et des dégâts dans les centres industriels peuplés d'Osaka et de Nayoga.

Le tremblement de terre en question, que Tokyo donnait d'abord comme insignifiant, a détruit des maisons et démolit des usines dans le centre industriel de l'île Honshu, tandis qu'un raz-de-marée a inondé des maisons dans le secteur de Shizuoka, à quelque 80 milles de Tokyo.

D'après l'agence japonaise Doméi, les dégâts sont légers dans l'ensemble: «Le séisme fut dur, dit-elle, mais les dégâts se bornent à des dommages et, à tout prendre, il y en a peu».

Le secteur éprouvé est le district de Tokai, y compris Nakoya, d'une population de 1,328,000, centre de l'avionnerie japonaise avant la guerre. Osaka, où l'agence Doméi signale des dégâts, est une ville de 3,352,000 habitants c'est un centre industriel important.

Doméi ne parle pas de Tokyo, mais les séismologues américains sont d'avis que la capitale japonaise a dû être secouée fortement par le tremblement de terre de jeudi dernier dont il compare l'intensité à celle du tremblement de terre dé-

vastateur qui s'est produit en 1923 et qui a coûté la vie à cent mille personnes.

**Shields a
son candidat**

PRINCE ALBERT, Sask., 9. — (C.P.) — Une assemblée populaire tenue ici, la nuit dernière, a demandé à un médecin de l'endroit de briguer la députation de Prince Albert à la prochaine élection fédérale, comme candidat du parti anticatholique Canada uni. C'est le pasteur T. T. Shields de Toronto, clergymen baptiste, président de la Ligue protestante, qui a suggéré le choix à faire. Le présent député de Prince Albert n'est nul autre que le premier ministre Mackenzie King. Le candidat proposé, le docteur W. Setka, a déclaré par la suite que l'affaire était pour lui tout à fait imprévue et qu'il y réfléchirait avant d'accepter.

**On espère un prochain compromis
en marge de la crise, en Grèce**

ATHENES, 9. — (P.C.) — On a confirmé ici, aujourd'hui, les rumeurs à l'effet que des pourparlers avaient été engagés entre le gouvernement grec du premier ministre Georges Papandréou et le parti de la gauche en vue d'une cessation prochaine des hostilités. Trois des six ministres grecs qui démissionnèrent du cabinet de M. Papandréou cherchent présentement un compromis qui mettrait fin à la guerre civile. Le ministre des Finances Svolos Nateconomy, le ministre Tsirimokos et le ministre des Transports Askoutsis ont établi un contact indirect avec le major-général R.-M. Scobie, commandant britannique des forces alliées en Grèce. Dans l'intervalle, les rebelles grecs ont démolit un pont important dans le port du Pirée. Un communiqué anglais révèle que de nouvelles forces de révoltés se dirigent vers la capitale grecque.